



周易

图释大典

主编 / 施维 邱小波

中国工人出版社

《周易图释大典》

策 划
主 编
副主编

施 维
施 维
赵济林
屈敬慈

邱小波
王旨富
张泽昆

中国工人出版社

(京)新登字 145 号

图书在版编目(CIP)数据

周易图释大典/施维,邱小波主编. —北京:中国工人出版社,1995.9

ISBN 7—5008—1388—0

I. 周… II. ①施… ②邱… III. 周易—图解 IV. B221—64

中国版本图书馆 CIP 数据核字(95)第 16894 号

21124/05

周易图释大典

施维 等主编

中国工人出版社出版发行

新华书店北京发行所经销

通县京华印刷厂

开本:850×1168毫米 1/32 印张:56.125

字数 1240 千字 印数 5000—8060

1994年12月第一版 1995年9月第二次印刷

ISBN 7—5008—1388—6/B. 66(精)

定价:75.00元(精装)

序 一

宋人治《易》，著作丰富，尤注意“图”“书”的发挥和运用。

所谓“图”“书”，主要指“河图”与“洛书”，是宋人附会并发挥前人注《易》之图而来。这些《易》图又被后人互相附会发明，愈演愈繁，自宋至清，绵延七八百年之久，《易》图据说达到数千种之多，形成宋、元、明、清四代人讲《易》的一支新学派，被称之谓“图”“书”之学。

先秦确有“河图”之说，如《尚书·顾命篇》：“大玉、夷玉、天球、河图在东序”，孔子在《论语》中也叹“凤鸟不至，河不出图”。但这“河图”到底是什么样子？当时却无人谈及。《系辞》虽说圣人作《易》则之“河图”“洛书”，《管子》一书亦有提及，但历来讲《易》者，由西汉的施、孟、梁丘、京房、费直，到东汉的马融、荀爽、郑玄、虞翻、陆绩，及至魏晋时的王肃、王弼、姚信、王廙、张璠、干宝等，皆无人讲解“河图”、“洛书”是何种形状，唐人陆德明、孔颖达、李鼎祚等，在注《周易》时对“河图”“洛书”也没有具体言及。

汉人如刘歆、孔安国、扬雄、班固等，虽曾谈及，亦是一言带过，且说法往往各有不同。另外，《礼记》、《淮南子》、《易纬·乾凿度》、《论衡》、《白虎通义》等书中提到“河图”“洛书”，亦是泛泛之言。只有郑玄注《系辞》，称“河图”有九篇，“洛书”有

六篇(“九”与“六”相加为十五,倒合于“洛书”之特点),若依郑注,则“河图”“洛书”的内容,当有文字撰述,恐非仅为《易》图,何况郑玄此说,恐本于纬书,纬书晚出,不可为据。

于是,自宋至今,学人多持两种观点:

一、以为宋人之前,未见其图,《易》图之兴,盖肇始于北宋初年的华山道士陈抟,他通过对《易》理的归纳推衍,制成“河图”“洛书”“先天图”“无极图”等《易》图,以发挥《周易》的象数之学,这些《易》图以《周易》之“卦爻反复研求,无不符合”,且其阴阳奇偶也“一一与《易》相应”(《四库全书总目》),其图后经刘牧、邵雍、周敦颐、朱震、朱熹等人的推演、传播和肯定,元明清三代学者的共同繁衍发挥,终于形成了《易》学史上不可忽视的“图”“书”之学。

二、以为宋人之图,虽始于陈抟,但其图乃宋人发挥《系辞》及扬雄《太玄》中的《玄图》和《大戴礼记》的《明堂》及《易纬·乾凿度》之郑玄注文等等而来,这些《易》图虽于《易》有补,但绝非宋人发明。

今人李申先生在作了扎实地考证之后,更指出:“陈抟刻无极图于华山石壁事,令人疑问千重”,基本否定了此说,他认为“道士们一步一步地把太极图改成了丹图和无极图”(《太极图渊源辨》载《周易研究》1991年第1期)。

笔者以为:《易》图的兴起,特别是“河图”“洛书”等图,绝不是宋人自造,除了上面考证的资料外,还有至今尚未引起学人重视的两点:

(一)隋唐之前,早已有以《易》图解《易》之著。考《隋书·经籍志》之《易》类书目中,有“周易系辞义疏二卷”下注“萧子政撰。梁有周易乾坤三象、周易新图各一卷,又周易玄普图八卷,薛景和撰。”

可证以易图解《易》,梁已有之。

在纬书类中，亦载有“河图二十卷”，下注“梁‘河图’‘洛书’二十四卷，目录一卷”。另有“河图龙文一卷”。

《乾凿度》曰：“故太一取其数，以行九宫，四正四维，皆合于十五”。郑玄于此有一段很长的注文，对九宫作了详细注释。清人胡渭按八卦方位，参照郑玄注文，在其《易图明辨》卷二中列图揭示了宋人“洛书”之“戴九履一，左三右七，二四为肩，六八为足”乃袭《乾凿度》这段文字中，郑玄注“九宫”而得。故先儒以此作为一条很重要的证据，证明了“洛书”乃宋人袭《乾凿度》郑玄之注而造出。

然而，《隋书·经籍志》的“五行术数类”中，已载有“九宫图一卷”“九宫变图一卷”“九宫八卦式蟠龙图一卷”，此“九宫图”“九宫变图”及“九宫八卦式蟠龙图”等，是否即表现《乾凿度》郑注八卦下行“九宫”的易图？宋人是否因为看了这些《易》图，而造出“河图”“洛书”？

(二) 如果于此仍有疑问，作为铁证的是：考《旧唐书·礼仪志·礼仪》，“天宝三年，有术士苏嘉庆上言，请于京东朝日坛东置九宫贵神坛……东面曰招摇，正东曰轩辕，东北曰太阴，正南曰天一，中央曰天符，正北曰太一，西南曰摄提，正西曰咸池，西北曰青龙，五为中，戴九履一，左三右七，二四为上，六八为下……。”此一段文字记载，足以作宋人“洛书”乃袭前人九宫说而出之铁证。亦一九七七年春，在阜阳市双古堆西汉汝阴侯墓出土的“太乙九宫占盘”，在唐时仍有传授的铁证。

因此，据上所考，宋人“图”“书”之说，绝非宋人自造，唐时于九宫已有“戴九履一，左三右七，二四为上，六八为下”之说，“洛书”乃袭前人“九宫”说而出，此点已无半点疑义，故以易图解《易》，由来久矣！隋唐之前，早已有之。至于这些《易》图是何时因何故被逐出解《易》之书的，恐怕要从研究文人相轻史入手，估计是一派得势而另一派失势的结果。

《易》图的学术价值，在于它以图谱的形式去说明和探索《周易》的深奥含义，对于推动后世象术、义理、丹道、中医、堪舆、占筮等等方面的研究，起到了巨大的作用。

《周易图释大典》洋洋百余万言，收图千余幅，使读者存一书而可见《易》图发生及发展之大概。故此书的付梓，使我备感欣慰，仅赘语如上以记之。

刘大钧

壬申年辰月

于运乾书斋

序 二

施维等一批青年学者历经数载，广泛收集，精心校审所编纂的《周易图释大典》集易图之大成。此书的问世必将大有功于学界，对于进一步推动易学的深入研究和弘扬祖国传统文化具有极为重要的价值。

《周易》是我国民族文化的瑰宝，它的显著特点就是义理和象数的统一。自王弼扫象以后，易学即分为义理和象数两派，长期以来义理派占主导地位。北宋初年，陈希夷开创易学图书一派，经过其后继者的不断努力，图书派兴盛起来，形成为易学发展中的一个重要派别。由于义理派长期占主导地位，所以对义理的研究达到了相当精备和深入的程度。历史上，有以儒学解易者；有以道学解易者；有以佛学解易者；有以理学解易者；有以心学解易者；当代，有以马克思主义解易者等等。但是，长期以来对象数派和图书派的研究却很不够，其主要原因有：人们受左的思想影响；资料难以寻找；畏惧深奥难懂。总之，这是易学研究的一个空白。对图书派易学进行系统的深入的研究，是弘扬祖国传统文化所必需的。

每一个民族都有自己的文化，并且都具有自己的民族特色。我们中华民族创造了光辉灿烂的民族文化，它是我们民族自尊、自信、自强、自立的根据，是我们民族生存和发展的基础，也是

我们民族实现现代化的内在动力。在吸收全人类的先进文化和继承优秀民族文化的基础上，创造性地建设民族新文化，是当代中华民族的重要任务。对于民族传统文化，必须采取科学的分析方法。毛泽东曾经指出：“对于中国古代文化，同样，既不是一概排斥，也不是盲目搬用，而是批判地接收它”（《论联合政府》），必须去其糟粕，取其精华，继承其科学的有价值的部分和内容，对待图书派易学的态度也必须如此。

图书派易学内容极为丰富，其中包含着很多有价值的东西。历代易学家根据易学原理及其与其他学科相联系创制出不少的易图，或对易图作出自己的解释，阐发自己的学术思想，因此，易图不但繁多，而且内容涉及到诸多学科，诸如哲学、数学、天文、历法、地理、音律、医学、养生、军事等等。这些学科是构成传统文化的重要组成部分，因此，对易图进行研究，有利于推动我国古代科学技术史的研究。

图是人类认识世界和把握世界的一种极重要的形式，在人类认识史上具有重要的地位，不但古代是这样，在科学技术高度发达的今天，尤其是这样。在人类认识世界的过程中，有些认识对象可以用概念、判断等文字形式来说明；有些认识对象只能用图或只有用图才能更清楚而形象地说明。历史上，易图解释和说明了某些宇宙现象，为认识某些宇宙现象起过积极的作用，具有客观真理的性质。随着人类认识世界的深化，图在认识事物过程中的作用越来越重要，离开图象，现代科学技术不可想象。在现代科学中，诸如天文图、地图、各种数学图形、原子、分子结构图、物体运动曲线、心脑胃电图、各种统计表，等等，它们清楚地说明对象的状况及其变化规律。因此，图在人类认识史上的价值是不可低估的。易图是古代的一种特殊形式，它不但在认识史和文化史上具有重要的意义，而且有些易图在今天还具有它的科学价值。现代科学所揭示的某些结论与某些易图相一致，或为某

些科学模型的建立提供了思维模式等等。总之，易理和易图在现代科学中有它一定的地位，新的易学派别——科学易的形成，正好说明了这一点。

图书派易学本来是陈希夷及其后学的创新，他们依据易学原理，吸收了道教的一些内容，是发展了的易学，但其开创者陈希夷不承认是创新，托之为伏羲易学，因而招来了不少的批评，争讼不已。清代胡渭专门著《易图明辨》驳斥图书之学，指出：“吾谓先天之图与圣人之易，离之则双美，合之则两伤。”《四库全书总目提要》也说：“图书之说，虽言之有故，执之成理，乃修炼、术数二家，旁分易学之支流，而非作《易》之根柢。”总之，一切之争讼皆因托之伏羲而招来的。如果陈希夷承认图书之学是其创新，而且又是客观存在的事实，那么似乎一切争讼的价值就不大了。

“托古”和“述而不作”是我国的文化传统，其实这是不好的文化传统。创新就是创新，不必托之古代先哲。事实上，我们的民族是一个具有创造性的民族，只不过其创新往往掩盖在“托古”的外衣之下。自称“述而不作”的孔子，实际上就是一个伟大的创新家。“我注六经”还是“六经注我”之争，实质上是因袭还是创新之争。“我注六经”往往缺乏生气，少有创见；“六经注我”富有朝气，多有创见。学术思想的发展不应受制于某个先哲或某些经典，而应该随着时代的进步而创新、发展，使之日新不已。这是陈希夷创立图书派易学给我们一个重要的启迪。

《周易图释大典》是以历史演进的先后为次序，以易学家著作作为单位收集整理的，采用这样的方法使读者对某一易学家的易图和易图的历史演变过程均有一个完整的概念。同一名称的易图有不同的画法，相同画法的易图又有不同的解释，这些都说明图书派易学内容的丰富性。《周易图释大典》的出版，填补了易学研究的空白，是深入研究图书学的宝贵资料。

由于历史的局限性，有的易图抹上了神秘主义的色彩，有的易图难免有穿凿附会之处，阅览者和易图研究者当以科学的态度和方法审视之。自古以来，卜筮都不是易学发展的主流。图书学自有它自己的文化价值和科学价值。如果有人借以宣传卜筮，是和易学发展的主流相抵牾的。今天是科学昌明的时代，易学应沿着正确的科学的方向发展。

陈德述

1992年5月于成都

编 纂 说 明

一 易图的渊源、意义和价值

《易经》图象源远流长。“河图”、“洛书”之说早见于先秦、两汉诸典，如“大玉、夷玉、天球、河图在东序”（《尚书·顾命》）；“河出图，洛出书，圣人则之”（《易经·系辞》）；“河图命庖，洛书赐禹，八卦成列，九畴由叙”（《汉书·五行志赞》），而在南朝和唐代也已可见以图解《易》的滥觞，如梁代的《周易新图》一卷、《周易普玄图》八卷（《隋书·经籍志》），唐代的《大衍玄图》一卷（《新唐书·艺文志》）——可惜的是，这些图学著作和它们记载的易图，早已湮没不传，无从稽考了。

五代末北宋初年，一位承前启后的关键人物——华山方士陈抟的出现，揭开了宋代《易经》图象兴盛的序幕。

陈抟，字图南，自号扶摇子，亳州真源（安徽亳县）人，长于“养生知来”，被宋太宗誉为方外高士，并赐号“希夷先生”。他通过对易理的归纳推演，制成了“河图”、“洛书”、“先天图”、“太极图”等易图，藉以发挥《易经》象数学。这些奇妙复杂的易图不但以《易经》之“卦爻反复研求，无不符合”，而且其阴阳奇偶也“一一与易相应”（《四库全书总目·经部易类》）。

陈抟传世的这些易图形成了三大谱系，去陈未远的宋代易学名家朱震（1072——1138）考证说：“国家龙兴，异人间出，濮

上陈抟以‘先天图’传种放，放传穆修，修传李之才，之才传邵雍；放以‘河图’、‘洛书’传李溉，溉传许坚，坚传范谔昌，谔昌传刘牧；修以‘太极图’传周敦颐，敦颐传程颐、程颢”。（《进周易表》）在这三大谱系中，又以邵雍、刘牧、周敦颐为代表，于后世影响极大。其中，邵雍据“先天图”撰《皇极经世书》，刘牧据“河图”、“洛书”著《易数钩隐图》，周敦颐又据“太极图”作《太极图说》。其后朱震著《汉上易传》，朱熹著《周易本义》、《易学启蒙》，对《易经》图象进一步肯定、推演、传播，终于在宋代形成了易学史上融象、数、理为一体的图书之学。元、明、清三代图书学得到了进一步的发展，学者们参同会融，繁衍其说，以图解易的著作愈来愈多，图象涉及的领域也愈加广阔，出现了一批质量上乘的图书学著作，对近现代的易学研究产生了巨大的影响。

关于易图的渊源、意义和价值，从宋以来即争讼不断，表现了图书学派与疑古派长期的学术分歧。赞成易图的认为“图虽无文，吾终日而未尝离乎是，盖天地万物之理，尽在其中矣”（邵雍）；“卦图所以解剥《彖》、《象》，推广《说卦》，断古今之疑，发不尽之意，弥逢《易传》之阙者也”（朱震）；“此图（交泰图）春分则艮为震，兑为巽，秋分则震为艮，巽为兑，可以验四卦之升降，观阴阳之变化矣。”（张行成）；“且将图玩，玩之既久，读易自有长进”；“太极中分一气旋，两仪四象五行全，先天八卦浑沦县，万物何尝出此图”（来知德）；“然有卦有图，其不能示不能书者，可于卦图推之”（刘一民）；“《周易》，传道之书也，道理显于文字，肇于图书。图也者，数之聚，象之设，而理之寓也。‘河图’、‘洛书’，天以图示也，先天八卦，圣人以图教也……顾文字浩繁而图象简约，文字显易而图象隐深，藏万于一，纳须弥于芥子，穷幽测奥，实费且难。舍其隐，务其显，守其易，置其难，是逐浩渺于洪流，而未探泉源之不匮矣，宁能彻《周易》之

大原而一以贯之哉！”（胡煦）“康节（邵雍）数理之精密，无懈可击也。……其象数又悉出天然，不加造作”；“此图（太极图）流传甚古，蕴蓄宏深”（杭辛斋）。反对易图的认为“‘河图’之出也，八卦之文已具乎？则伏羲授之而已，复何所为也？八卦之文不具，必须人力为之，则不足为‘河图’也……”（欧阳修）；“先天诸图为道家假借易理以为修炼之术”（陈应润）；“‘河图’、‘洛书’乃仰观俯察中之一事，后世专以图书为作易之由，非也。‘河图’之象不传，故《周易》古经及《系辞》、《系辞》列图书于其前者，有之自朱子《本义》、《周易》、《周易》、《周易》通起稿，则又旨本图书，次原卦画，遂先《易》之作全由图书，而舍图书无以见《易》矣。学者溺于斯闻，不知象数玩辞，而唯汲汲于图书，岂非易道之一厄乎！先圣之书与圣人之经，离之则双美，合之则两伤”（胡谓）；“后世儒者以图书为附会，虽明知其穿凿附会，终不敢犯古人之不韪，而妄以《易》宗羲）。对易图亦贬亦褒者认为：“先天图书虽易道之绪余，亦君子养生之切务”（俞琰）；“九图虽妙，听其为易外别传可也”；“就邵子四图论之，则‘横图’义不可通，而‘圆图’别有至理”（胡谓）；“（太极图）盖始于得窍，次于炼己，次于和合，次于得药，终于脱胎成仙，真求长生之秘术也”（黄宗炎）；“图书之说，虽言之有故，执之成理，乃修炼、数术二家旁分易学之支流，而非作易之根柢”（《四库全书总目》）。

易图与道家的渊源，使它被蒙上了一层神秘的外衣，图书学派某些学者或“务神其说，又真以为龙马神龟之所负”，或“崇奉河洛，而空谈性理，羌无故实”（杭辛斋《河洛平议》），使之不免趋于玄妙、偏颇和空泛——这是图书学的末流。《易经》图书学之历久不衰，愈演愈繁，影响深远者不在于此。陈抟、邵雍、刘牧、周敦颐、朱震、朱熹、张理、来知德、江永、杭辛斋等易图的推演、传播者都是深究易理、精于易数的著名学者，他们画

图的目的是不是要将易学推向神秘和空泛，而是以图谱的形式去探索、解释《易经》之精蕴，从而蹊径独得；并把苦思冥索后的心得体会表现在图上，从而“藏万于一”，以便后人观玩研究。同时，《易经》图象涉猎极广，其内容跨越哲学、象数、术理、天文、气功、医学、数学、音乐、地理、军事、堪舆、奇门遁甲、占卜推步等诸多领域，可以被看作是对《易经》的全方位地求索创新。

图书学的兴盛发展，硕硕成果给予后代学术和科技研究以重要启迪和深远影响。清代经学大师廖平曾将《易经》和《内经》反复印证，证实了《内经》的理论本于《易经》，而《易经》之数理又则取于“河图”、“洛书”。因此，要打开《内经》这座宝库，就必须从河、洛这条线索着手。现代一些学者也已指出，“河图”、“洛书”、“太极图”等易图是研究易学原理的重要图象，大而言之，可视为宇宙模式，包罗了天地万物的共通规律；小而言之，可看作揭示人体潜能的秘码，穷幽测隐，奥妙无穷。作为古老的东方智慧，易图也早已冲破时空的藩篱，作出了世界性的贡献。德国科学家、数学二进位制的发明者莱布尼兹按照“伏羲六十四卦方位图”和“次序图”的图象，以阴爻作0，阳爻作1，得到了从0至63的二进位数学体系，并于1901年发表了《易经卦爻与二进位数学的同一性》的论文。据蔡福裔《河洛考》，爱因斯坦也曾将河洛数理结合时空相对论进行推衍，受到很大启发。

由此可见，以科学的态度运用“藏万于一”的《易经》图象，对今人汲取古代圣哲们的智慧，启迪灵感，创造新知，具有重要意义。

二《大典》编纂缘起

宋以后易图不断增多，编者几年来在各类古代典籍中记下的易图即有二千余幅。这些易图下大都有解说、阐释的文字，即所

谓“图说”。历代传留下来的易图及其图说是我国历代学者对《易经》这部“卜筮之书”不断探索的记录，其中不乏学术的精华和智慧的火花。然而，历代易图散载于浩如烟海的古代典籍中，极难查找，常使古今失之交臂。因此，为使喜好易图的学者和爱好者举一书而见易图发生发展之大概，尽得古人以图解易之精华，于是历经数年，多方收集、整理，编纂了这本集历代易图及图说之大成的《大典》。我们希望这本《大典》不但能为易学研究者提供纵横参照，取精用宏的文献资料，从对易图奇异巧妙的布局安排的体悟中，进入豁然开朗的神奇境界，创造出更新的研究成果，也希望那些仅仅注意到易图与算卦、丹道等的内在渊源而不去探讨易图的精义奥蕴、奇妙构思的读者在领略易图发生发展的全貌后，能逐步认识到它的价值和真谛。

本书收录的易图共 1240 余幅，分别载于宋、元、明、清四代 43 位易学家的五十种易著当中，基本包括了历代易图的精华。但由于受资料和篇幅的限制，尚有许多易图未能收入。同时，还有很多易图虽已复制，但所据版本较差，图象模糊，又无本可补，难以修复，也只好阙焉不录。目前，我们还在继续收集这次遗漏的易图，寻求更好的版本，为编纂《周易图释大典续编》作准备，希望今后能为读者奉上《易经》图谱的全璧。

三 《周易图释大典》的编纂体例

(一) 以单种易著为单位收编整理易图，图下附作者对易图的阐释（解说），各书的排例依时代先后为序。

(二) 各书所录图谱如与前人完全相同，其图说又无独见或未增加新的资料者即删去不录。如元代张理《大易象数钩深图》《乾坤易简之图》至《既济未济合律之图》凡六十四图，皆与宋佚名所辑《周易图》所载图象、文字基本相同，盖从后者书中录出，即予删节。

(三) 有的易图没有图说，如其图为前人所无，则予收录，

否则不取。

(四) 以图书学派的著作为主，兼取部分确有价值的疑古派(反图书学派)的著作，以便读者从正反两方面了解易图的功过得失。如清代著名学者胡渭的《易图明辨》虽主攻易图之失，却能穷溯图书的本末源流，“一一抉所自来”，就连图书学派的大师杭辛斋也不能不叹其精博。

(五)《大典》“解说”部分为历代学者对各自所收或所作易图的阐释，编者不再另加新的评介或解析。因为至今关于易图的问题仍是见仁见智，所以欲以一家之言来解析历代众多的易图是不现实的。同时，《大典》作为易图工具书，以提供资料、线索为目的，而不以褒贬学术、整齐划一为能事。因此，仅将古人图说收录整理，提供易图研究资料，庶几可免蛇足之嫌。

(六)《大典》所收之书，凡有二种以上版本者，以所见最佳者为底本，而参校别本，补正缺讹，为节篇幅，不出校记。凡原书图象模糊不清者，用善本补换后，皆由专人修复。如图毁伤太甚，又无本可补，修补无据者，则付阙如。

(七)“解说”部分一律采用新式标点，对原书引文仅用冒号，不用引号。近年来已有多位学者撰文建议于古人引文不宜用引号，盖因为古人引文多据文意而引也。

需要说明的是，为什么《大典》不以图(如分别以“太极图”、“卦气图”)为单位收编易图，而以历代学者的“解说”为序，这是因为易图的情况比较复杂。即以“太极图”为例，所见著录即有数种之多，有陈图南(抟)本图，有周敦颐的空心圆太极图，有赵抃、胡渭的阴阳鱼图(此图始称“天地自然之图”，但后来却最为流行，成了道教的标志，气功的会徽，甚至被画在大韩民国的国旗上)。又如“河图”、“洛书”这两幅最基本的易图，也存在着两种截然相反的观点，一派以图九书十为说，始于刘牧《易数钩隐图》，认为“河图”数是四十五，“洛书”数是五十五。一派以图

十书九为说，宋代以朱熹为代表，“图”、“书”之数正好相反，这样刘牧所传的“河图”，正是朱熹所定的“洛书”；朱熹所定的“河图”，却是刘牧所传的“洛书”。由此可见，易图的不同画法表现了作者对易理、易数的不同观点，旨趣迥异，所以不宜将此类易图并行编辑。相反，以著作作为单位，依时代先后编次易图，则不但清楚地反映了易图发展繁衍的线索，还能全面展示不同时代以图解易的特点和成就，从而给读者提供一个丰富全面、系统明晰的易图工具书。

编纂《周易图释大典》是一个填补空白的工作，没有任何可资借鉴的经验和方法，全书在图象取舍、文字校点方面一定还存在着许多问题，请读者不吝赐教，以便今后修订改正。几年来，我们这项工作得到许多专家学者的指点和帮助，特别是著名易学家刘大钧先生、陈德述先生分别于百忙之中为本书作序，陈德述先生还认真审读了大部分书稿。在此谨表示我们深深的谢忱。

在学术著作出版困难的今天，本书得以顺利迅速的出版，还要感谢责任编辑姚远女士和中国工人出版社的领导，他们表现出了对祖国优秀文化遗产无比负责的精神风貌，表现出了极良好的职业道德和极敏锐的职业感觉，这才使第一部易图工具书得以面世。姚远女士还对本书作了多方面的筹划，提出了许多高见，付出了许多艰辛，在此一并致谢。

施 维

1992年5月25日于成都

目 录

序一	刘大钧
序二	陈德述
编纂说明	施 维
宋·刘牧《易数钩隐图》	(1)
(一) 太极图	(1)
(二) 太极生两仪图	(1)
(三) 天五图	(2)
(四) 天地之数十有五图	(2)
(五) 天一下生地六图	(3)
(六) 地二上生天七图	(3)
(七) 天三左生地八图	(3)
(八) 地四右生天九图	(4)
(九) 两仪生四象图	(4)
(十) 四象生八卦图	(6)
(十一) 二仪得十成变化图	(6)
(十二) 天数图	(7)
(十三) 地数图	(7)
(十四) 天地之数图	(7)
(十五) 大衍之数图	(8)

(十六) 其用四十有九图	(9)
(十七) 少阳图	(11)
(十八) 少阴图	(11)
(十九) 老阳图	(11)
(二十) 老阴图	(11)
(二十一) 七八九六合数图	(12)
(二十二) 乾画三位图	(12)
(二十三) 坤画三位图	(12)
(二十四) 阳中阴图	(13)
(二十五) 阴中阳图	(13)
(二十六) 乾独阳图	(13)
(二十七) 坤独阴图	(13)
(二十八) 离为火图	(14)
(二十九) 坎为水图	(14)
(三十) 震为木图	(14)
(三十一) 兑为金图	(14)
(三十二) 天五合地十为土图	(15)
(三十三) 人禀五行图	(15)
(三十四) 乾坤生六子图	(16)
(三十五) 乾下交坤图	(16)
(三十六) 坤上交乾图	(16)
(三十七) 震为长男图	(17)
(三十八) 巽为长女图	(17)
(三十九) 坎为中男图	(18)
(四十) 离为中女图	(18)
(四十一) 艮为少男图	(19)
(四十二) 兑为少女图	(19)
(四十三) 坎生复卦图	(20)

(四十四) 离生 卦图	(20)
(四十五) 三才图	(21)
(四十六) 七日来复图	(22)
(四十七) 临卦八月图	(26)
(四十八) 遁卦图	(26)
(四十九) 河图	(28)
(五十) 河图天地数	(28)
(五十一) 河图四象	(28)
(五十二) 河图八卦	(29)
(五十三) 洛书五行生数	(29)
(五十四) 洛书五行成数	(29)
(五十五) 十日生五行并相生图	(30)
宋·刘牧《易数钩隐图遗论九事》	(34)
(一) 太 氏授龙马负图	(34)
(二) 重六十四卦推荡诀图	(35)
(三) 大衍之数五十图	(36)
(四) 八卦变六十四卦图	(37)
(五) 辨阴阳卦图	(38)
(六) 复见天地之心图	(39)
(七) 卦终未济图	(40)
(八) 蓍数揲法图	(41)
(九) 阴阳律吕图	(42)
宋·佚名辑《周易图》	(44)
(一) 太极图	(44)

(二) 周氏太极图	(44)
(三) 郑氏太极贯一图	(45)
(四) 河图之数图	(46)
(五) 洛书数图	(47)
(六) 天地自然十五数图	(47)
(七) 日月为易图	(48)
(八) 六位三极图	(48)
(九) 先后中天总图	(50)
(十) 先天数图	(51)
(十一) 先天象图	(52)
(十二) 六十四卦阴阳倍乘之图	(53)
(十三) 乾坤六子图	(54)
(十四) 浑天六位图	(54)
(十五) 六十四卦生自两仪图	(55)
(十六) 先甲后甲图	(55)
(十七) 八卦纳甲图	(56)
(十八) 八卦本象之图	(57)
(十九) 乾坤交成六十四卦图	(58)
(二十) 八卦生六十四卦图	(59)
(二十一) 李氏六卦生六十四卦图	(60)
(二十二) 八卦推六十四卦图	(61)
(二十三) 帝出震图	(63)
(二十四) 卦配方图	(64)
(二十五) 乾坤不居四正位图	(64)
(二十六) 坎离天地之中图	(65)
(二十七) 六十四卦大象图	(66)
(二十八) 乾坤易简之图	(68)
(二十九) 屯象图	(69)

(三十) 蒙养正图	(70)
(三十一) 需须图	(70)
(三十二) 讼象图	(71)
(三十三) 师比御众之图	(72)
(三十四) 大小畜吉凶图	(72)
(三十五) 履虎尾图	(73)
(三十六) 否泰往来图	(74)
(三十七) 同人图	(74)
(三十八) 大有守位图	(75)
(三十九) 谦象图	(76)
(四十) 豫象图	(76)
(四十一) 随系失图	(77)
(四十二) 蛊象图	(77)
(四十三) 临象图	(78)
(四十四) 观观国光图	(79)
(四十五) 噬嗑身口象图	(79)
(四十六) 贲天文图	(80)
(四十七) 剥为阳气图	(80)
(四十八) 复七日图	(81)
(四十九) 无妄本中孚图	(82)
(五十) 颐灵龟图	(82)
(五十一) 大过栋隆桡图	(83)
(五十二) 习坎行险图	(84)
(五十三) 离继明图	(84)
(五十四) 咸朋从图	(85)
(五十五) 恒久图	(86)
(五十六) 遁象图	(86)
(五十七) 大壮羊藩图	(87)

- | | | | |
|-------|------------|-------|-------|
| (五十八) | 晋康侯之象 | ····· | (88) |
| (五十九) | 明夷箕子图 | ····· | (88) |
| (六十) | 家人象图 | ····· | (89) |
| (六十一) | 睽卦象图 | ····· | (90) |
| (六十二) | 蹇往来图 | ····· | (90) |
| (六十三) | 解出坎险图 | ····· | (91) |
| (六十四) | 损益用中图 | ····· | (92) |
| (六十五) | 夬 决之图 | ····· | (92) |
| (六十六) | 姤 遇图 | ····· | (93) |
| (六十七) | 萃聚图 | ····· | (93) |
| (六十八) | 升阶图 | ····· | (94) |
| (六十九) | 困 蒺藜 葛 株木图 | ····· | (94) |
| (七十) | 井鼎水火二用之图 | ····· | (95) |
| (七十一) | 革炉鞴鼓铸图 | ····· | (96) |
| (七十二) | 震动心迹图 | ····· | (97) |
| (七十三) | 艮背象图 | ····· | (98) |
| (七十四) | 鸿渐南北图 | ····· | (99) |
| (七十五) | 归妹君娣袂图 | ····· | (99) |
| (七十六) | 丰日见斗图 | ····· | (100) |
| (七十七) | 旅次舍图 | ····· | (101) |
| (七十八) | 巽床下图 | ····· | (102) |
| (七十九) | 兑象图 | ····· | (103) |
| (八十) | 涣躬图 | ····· | (104) |
| (八十一) | 节气图 | ····· | (105) |
| (八十二) | 中孚小过卵翼生成图 | ····· | (106) |
| (八十三) | 既济未济合律之图 | ····· | (107) |
| (八十四) | 方以类聚图 | ····· | (108) |
| (八十五) | 物以群分图 | ····· | (109) |

(八十六) 参天两地图	(110)
(八十七) 乾坤合律图	(110)
(八十八) 卦分律吕图	(111)
(八十九) 四象八卦图	(112)
(九十) 乾坤大父母图	(113)
(九十一) 复 小父母图	(114)
(九十二) 三变大成图	(115)
(九十三) 八卦司化图	(116)
(九十四) 五位相得各有合图	(116)
(九十五) 十有八变成卦图	(117)
(九十六) 十三卦取象图	(118)
(九十七) 陈氏三陈九卦图	(119)
(九十八) 序卦图	(120)
(九十九) 杂卦图	(121)
(一〇〇) 大衍数图	(122)
(一〇一) 揲蓍法图	(123)
(一〇二) 邵氏皇极经世之图	(124)
(一〇三) 太玄准易图	(125)
(一〇四) 关子明拟玄洞极经图	(126)
(一〇五) 皇极经世全数图	(127)
(一〇六) 皇极经世先天数图	(130)
宋·朱震《汉上易传·卦图》	(131)
(一) 河图	(131)
(二) 洛书	(132)
(三) 伏羲八卦图	(132)
(四) 文王八卦图	(134)

- | | |
|---------------------------|-------|
| (五) 太极图 | (135) |
| (六) 变卦反对图 | (136) |
| (七) 六十四卦相生图 | (141) |
| (八) 李溉卦气图 | (146) |
| (九) 太玄准易图 | (148) |
| (十) 乾坤交错成六十四卦图 | (151) |
| (十一) 律吕起于冬至之气图 | (153) |
| (十二) 阳律阴吕合声图 | (154) |
| (十三) 十二律相生图 (又名十二律十二月消息卦) | (155) |
| (十四) 六十律相生图 | (157) |
| (十五) 十二律通五行八正之气图 | (158) |
| (十六) 天文图 | (160) |
| (十七) 天道以节气相交图 | (161) |
| (十八) 斗建乾坤终始图 | (162) |
| (十九) 日行十二位图 | (163) |
| (二十) 日行二十八舍图 | (164) |
| (二十一) 北辰左行图 | (165) |
| (二十二) 乾坤六位图 | (166) |
| (二十三) 震坎艮六位图 | (166) |
| (二十四) 巽离兑六位图 | (166) |
| (二十五) 消息卦图 | (167) |
| (二十六) 纳甲图 | (168) |
| (二十七) 壬壬地癸会于北方图 | (169) |
| (二十八) 乾甲图 | (169) |
| (二十九) 震庚图 | (170) |
| (三十) 天之运行图 | (170) |
| (三十一) 月之盈虚图 | (171) |
| (三十二) 日之出入图 | (171) |

(三十三) 虞氏易图	(172)
(三十四) 乾六爻图	(173)
(三十五) 坤初六图	(174)
(三十六) 坤上六天地玄黄图	(174)
(三十七) 乾用九坤用六图	(176)
(三十八) 坎离天地之中图	(177)
(三十九) 临八月有凶图	(178)
(四十) 复七日来复图	(179)
(四十一) 爻数图	(180)
(四十二) 卦数图	(180)
(四十三) 五行数图	(181)
(四十四) 十日数图	(181)
(四十五) 十二辰数图	(182)
(四十六) 五声十二律数图	(182)
(四十七) 大衍数	(183)
宋·林栗《周易经传集解》	(185)
(一) 河图洛书九畴八卦大衍总会图	(185)
(二) 六十四卦立成图	(185)
宋·程大昌《易原》	(189)
(一) 河图	(189)
(二) 洛书	(190)
(三) 河图五行相克之图	(191)
(四) 汉志五行生克应河图之图	(192)
(五) 五行相生遇三致克之图	(192)

(六) 列子九变图	(193)
(七) 八卦无土卦图	(194)
(八) 乾坤之卦图	(195)
(九) 复姤之卦图	(196)
宋·朱熹《周易本义》	(198)
(一) 河图	(198)
(二) 洛书	(198)
(三) 伏羲八卦次序	(199)
(四) 伏羲八卦方位	(199)
(五) 伏羲六十四卦次序	(200)
(六) 伏羲六十四卦方位	(201)
(七) 文王八卦次序	(202)
(八) 文王八卦方位	(202)
(九) 卦变图	(203)
宋·朱熹《易学启蒙》	(208)
(一) 河图	(208)
(二) 洛书	(208)
(三) 太极图	(213)
(四) 两仪图	(213)
(五) 四象图	(214)
(六) 八卦图	(215)
(七) 八卦之上各生一奇一偶图	(215)
(八) 四画之上各生一奇一偶图	(216)
(九) 五画之上各生一奇一偶图	(217)

(十) 伏羲八卦图	(218)
(十一) 伏羲六十四卦图	(219)
(十二) 文王八卦图	(221)
(十三) 六十四卦之变图	(224)
宋·张行成《皇极经世索隐》	(250)
(一) 皇极经世机要图	(250)
(二) 律吕声音机要图	(251)
宋·张行成《易通变》	(254)
(一) 伏羲六十四卦方位图	(254)
(二) 分两图	(256)
(三) 河图洛书与先天合一图	(259)
(四) 太极六变反生图	(260)
(五) 元气五变相交图	(262)
(六) 右行四十八卦图	(263)
(七) 左行五十六卦图	(264)
(八) 八正卦图	(266)
(九) 十六卦交不交图	(268)
(十) 乾坤十六卦图	(270)
(十一) 坎离四位互体成十六卦合先天图	(271)
(十二) 坎离十六卦图	(274)
(十三) 四象用数图	(276)
(十四) 八卦子数图	(279)
(十五) 分长二数图	(281)
(十六) 群数祖先天图	(283)

(十七) 乾坤消长图	(284)
(十八) 胎育图	(286)
(十九) 先天纳甲图	(287)
(二十) 后天纳音图	(287)
(二十一) 全用八八数图	(289)
(二十二) 用十六数图	(290)
(二十三) 用六数图	(292)
(二十四) 用九数图	(294)
(二十五) 用十数图	(295)
(二十六) 用十二数图	(297)
(二十七) 用二十八数图	(299)
(二十八) 用三十六数图	(301)
(二十九) 四象变十六象图	(303)
(三十) 先天圆图天地八卦分阴阳刚柔太少之位图	(305)
(三十一) 交泰图	(308)
(三十二) 春分图	(310)
(三十三) 秋分图	(311)
(三十四) 地上春秋二分图	(312)
(三十五) 四象运行图	(314)
(三十六) 挂一图	(317)
(三十七) 卦配天度图	(325)
(三十八) 卦配地理图	(327)
(三十九) 万象未然之图	(328)
(四十) 皇极经世图	(329)
(四十一) 皇极经世全变图	(337)
(四十二) 皇极经世十六位析为五百一十二位数图 ..	(340)
(四十三) 皇极经世再变图	(342)
(四十四) 既济图	(344)

(四十五) 阳图	(345)
(四十六) 阴图	(349)
(四十七) 先天造物图	(353)
(四十八) 大运数分于既济图	(354)
(四十九) 阳数二百五十六位撮要图	(358)
(五十) 阴数二百五十六位撮要图	(358)
(五十一) 经世卦气图以四变二百五十六卦图	(362)
宋·王湜《易学》	(364)
(一) 无名图	(364)
(二) 六卦变八卦图	(365)
(三) 三十六卦变六十四卦图	(366)
(四) 先天图	(367)
(五) 八卦数图	(368)
(六) 河图数图	(368)
(七) 伏羲八卦图	(369)
(八) 文王八卦图	(370)
宋·林至《易裨传》	(372)
(一) 易有太极图	(372)
(二) 太极生两仪图	(372)
(三) 两仪生四象图	(372)
(四) 四象生八卦图	(373)
(五) 八卦重而为六十四卦图	(374)
(六) 伏羲氏先天八卦图	(376)
(七) 文王后天八卦图	(376)

宋·林至《易裨传外篇》	(378)
(一) 世应文	(378)
(二) 互体图	(380)
(三) 纳甲图	(381)
(四) 卦变图	(383)
(五) 卦气图	(385)
宋·赵汝棣《易雅》	(388)
(一) 象体图	(388)
(二) 象用图	(388)
(三) 数体图	(389)
(四) 数用图	(389)
宋·赵汝梅《筮宗》	(391)
(一) 三变用蓍谱	(391)
(二) 挂 谱	(391)
(三) 蓍变卦乾图	(394)
宋·税与权《易学启蒙小传》	(396)
(一) 河图	(396)
(二) 洛书	(397)
(三) 上古初经八卦图	(397)
(四) 中古演经八卦图	(398)

(五) 先天图	(398)
(六) 乾坤大父母图	(399)
(七) 乾坤交索图	(400)
(八) 后天反对八卦实六卦图	(400)
(九) 后天周易序卦图	(401)
(十) 奇偶图	(403)
(十一) 生成图	(404)
(十二) 上下篇互变造物生物卦图	(405)
(十三) 九为究数图	(405)
(十四) 大衍本数五位究于九图	(406)
(十五) 大衍变数图	(407)
宋·胡方平《易学启蒙通释》	(410)
(一) 伏羲则河图以作易图	(410)
(二) 大禹则洛书以作范图	(411)
(三) 先天八卦合洛书数图	(411)
(四) 后天八卦合河图数图	(412)
(五) 伏羲六十四卦节气图	(412)
(六) 伏羲六十四卦方图	(413)
(七) 邵子天地四象图	(414)
宋·丁易东《大衍索隐》	(415)
(一) 大衍之数五十其用四十有九图	(415)
(二) 大衍合数生四象图	(417)
(三) 大衍合数得乘数图	(419)
(四) 大衍乘数生爻复得合数之图	(420)

- | | |
|--------------------------|-------|
| (五) 大衍乘数生四象图 | (422) |
| (六) 大衍合数得乘数生四象图 | (423) |
| (七) 大衍挂一生二篇策数图 | (424) |
| (八) 大衍用数得策本体数图 | (426) |
| (九) 大衍参天两地得老阴老阳互变图 | (427) |
| (十) 大衍生成合卦数图 | (427) |
| (十一) 大衍合数之图 | (428) |
| (十二) 大衍生乘数平方图 | (429) |
| (十三) 大衍生乘数圭方图 | (429) |
| (十四) 大衍乘数开方总图 | (430) |
| (十五) 大衍廉隅周数总图 | (430) |
| (十六) 大衍乘数四方各得合数之图 | (431) |
| (十七) 大衍天一生地二图 | (432) |
| (十八) 大衍地二生天三图 | (433) |
| (十九) 大衍天三生地四图 | (433) |
| (二十) 大衍地四生天五图 | (434) |
| (二十一) 大衍天五生地六图 | (434) |
| (二十二) 大衍地六生天七图 | (435) |
| (二十三) 大衍天七生地八图 | (435) |
| (二十四) 大衍地八生天九图 | (436) |
| (二十五) 大衍天九生地十图 | (436) |
| (二十六) 大衍生老阳奇数图 | (437) |
| (二十七) 大衍生少阴奇数图 | (438) |
| (二十八) 大衍生少阳奇数图 | (438) |
| (二十九) 大衍生老阴奇数策数图 | (439) |
| (三十) 大衍生少阳策数图 | (439) |
| (三十一) 大衍生少阴策数图 | (440) |
| (三十二) 大衍生老阳策数图 | (440) |

- (三十三) 大衍虚中得四象奇数图 (441)
- (三十四) 大衍虚中得四象策数图 (441)
- (三十五) 大衍一百八十一数得三百八十五数图 (442)
- (三十六) 大衍生章数图 (443)
- (三十七) 河图五十五数衍成五十位图 (444)
- (三十八) 洛书四十五数衍四十九用图 (444)
- (三十九) 洛书四十五数衍四十九位图 (446)
- (四十) 洛书四十九位得大衍五十数图 (447)
- (四十一) 大衍用四十九合成五十数图 (449)
- (四十二) 大衍除挂四十八蓍合成四十九图 (450)
- (四十三) 大衍五十位数合用四十九图 (451)
- (四十四) 大衍四十九用数合分至黄赤道图 (452)
- (四十五) 大衍数四十九用得五十数变图 (454)
- (四十六) 河图十位自乘之图 (454)
- (四十七) 河图十位成大衍数用图 (455)
- (四十八) 洛书九位自乘之图 (455)
- (四十九) 洛书九位成大衍数用图 (457)
- (五十) 河图五位用生成相配图 (458)
- (五十一) 河图五十五数乘为四十九图 (459)
- (五十二) 洛书五位用天数图 (460)
- (五十三) 洛书天数二十五乘为四十九图 (460)
- (五十四) 先天图合大衍数五十用四十九图 (462)
- (五十五) 洪范合大衍数五十用四十九图 (463)
- (五十六) 大衍相得有合生闰数图 (464)
- (五十七) 大衍四十九蓍分奇挂策数图 (465)
- (五十八) 大衍四十九蓍均奇挂策数图 (465)
- (五十九) 大衍旧奇于扞以象闰图 (466)
- (六十) 一章十九岁七闰辨一闰再闰数图 (466)

(六十一) 洛书九数乘为八十一图	(468)
(六十二) 九宫八卦综成七十二数合洛书图	(469)
(六十三) 阴阳变易成洛书图	(470)

宋·朱元升《三易备遗》 (472)

(一) 河图	(472)
(二) 洛书	(472)
(三) 河图交九数之图	(473)
(四) 洛书联十数之图	(474)
(五) 伏羲则河图之数定卦位图	(475)
(六) 伏羲则洛书之数定卦位图	(476)
(七) 河图交八卦之图	(477)
(八) 洛书交八卦之图	(477)
(九) 河图序乾父坤母六子之图	(479)
(十) 洛书序乾父坤母六子之图	(479)
(十一) 伏羲始画六十四卦之图	(480)
(十二) 邵子传授先天图	(484)
(十三) 河图用九各拱太极之图	(485)
(十四) 洛书用十各拱太极之图	(486)
(十五) 六十四卦各拱太极之图	(486)
(十六) 连山易卦位合河图	(487)
(十七) 连山易卦位合洛书	(489)
(十八) 连山易图书卦位合一之图	(490)
(十九) 乾坤司八节之图	(492)
(二十) 夏时首纯艮之图	(493)
(二十一) 连山应中星之图	(494)
(二十二) 连山易长分消翕例	(495)

-
- | | | |
|-------|-----------------|-------|
| (二十三) | 归藏纲目 | (500) |
| (二十四) | 归藏坤乾之图 | (502) |
| (二十五) | 五行纳音数图 | (504) |
| (二十六) | 四象八卦策数例 | (505) |
| (二十七) | 黄帝六甲纳音例 | (506) |
| (二十八) | 伏羲八卦属五行例 | (507) |
| (二十九) | 伏羲六十四卦属五行例 | (508) |
| (三十) | 黄帝六甲入伏羲六十四卦例 | (510) |
| (三十一) | 坤乾象数合一之图 | (511) |
| (三十二) | 归藏气左旋象右转之图 | (512) |
| (三十三) | 天生五行图 | (513) |
| (三十四) | 归藏用卦四十八本八卦四十八爻图 | (515) |
| (三十五) | 归藏五行每行各具五行图 | (516) |
| (三十六) | 六甲隔八生六十律应归藏卦图 | (517) |
| (三十七) | 周易反对取则河图之图 | (528) |
| (三十八) | 周易上下经各十八卦之图 | (529) |
| (三十九) | 周易上经首乾一下经首兑二之图 | (531) |
| (四十) | 后天复对准先天变对之图 | (532) |
| (四十一) | 后天六宫交图 | (534) |
| (四十二) | 交图三十六卦分隶六宫之图 | (536) |
| (四十三) | 交图三十六卦分隶上下经例 | (537) |
| (四十四) | 交图两位相对衍三百六十数 | (539) |
| (四十五) | 周易上下经序卦例 | (540) |
| (四十六) | 交图三十六卦策数循环图 | (542) |
| (四十七) | 周易互卦合河图变数之图 | (544) |
| (四十八) | 周易互卦合洛书变数之图 | (544) |
| (四十九) | 周易互卦纲目 | (546) |

宋·俞琰《读易举要》	(552)
(一) 刚来柔来上下图	(552)
(二) 八卦主爻图	(554)
(三) 十二卦主爻图	(554)
(四) 阳无十阴无一图	(555)
(五) 九宫纵横斜十五图	(555)
(六) 九宫纵横斜十八图	(555)
(七) 乾坤首上篇屯蒙以三男继乾父坤母图	(556)
(八) 咸恒首下篇以二长二少继坎离图	(557)
(九) 上下篇终皆以坎离继二长二少图	(557)
宋·雷思齐《易图通变》	(558)
(一) 河图四十徵误之图	(558)
(二) 参天两地倚数之图	(559)
(三) 参伍以变错综数图	(559)
(四) 参两错综会变总图	(560)
元·胡一桂《周易启蒙翼传》	(586)
(一) 河图	(586)
(二) 洛书	(586)
(三) 伏羲始作八卦图	(590)
(四) 伏羲重卦图	(591)
(五) 伏羲八卦方位图	(593)
(六) 伏羲六十四卦方圆图	(594)
(七) 老少挂扐过揲进退图	(596)

(八) 二老过揲计三百八十四爻数	(597)
(九) 文王八卦方位图	(598)
(十) 文王改易先天为后天图	(599)
(十一) 文王六十四卦反对图	(600)
(十二) 文王九卦处忧患图	(601)
(十三) 文王十二月卦气图	(602)
元·吴澄《易纂言外翼》	(604)
(一) 卦数之横图	(604)
(二) 卦数之纵图	(604)
(三) 卦数之方图	(605)
(四) 卦数之圆图	(605)
(五) 河图	(606)
(六) 星之五宫圆河图	(606)
(七) 洛书	(607)
(八) 土之九区方洛书	(607)
元·保巴《易源奥义》	(611)
(一) 河图	(611)
(二) 中天图	(612)
(三) 后天图	(613)
(四) 大定支、范围干、皇极根图	(615)
元·王申子《大易辑说》	(616)
(一) 河图先天图	(616)

(二) 易有太极图	(617)
(三) 是生两仪图	(618)
(四) 两仪生四象图	(618)
(五) 四象生八卦图	(619)
(六) 希夷先天卦图	(620)
(七) 演极图	(621)
(八) 演极后图	(623)
(九) 洛书后天图	(623)
(十) 后天位卦图	(624)
(十一) 倍乘重卦之图	(626)
(十二) 往顺来逆图	(628)
(十三) 衍数图	(629)
(十四) 倚数图	(630)
(十五) 反对图	(631)
(十六) 揲蓍取策图	(632)
(十七) 周濂溪太极图	(633)
(十八) 太极灵秀图	(633)
(十九) 太极主静图	(634)
(二十) 太极生两仪四象八卦图	(634)

元·张理《易象图说内篇》 (639)

(一) 龙图天地未合之数	(639)
(二) 龙图天地已合之位	(640)
(三) 龙图天地生成之数	(642)
(四) 洛书天地交午之数	(642)
(五) 洛书纵横十五之象	(643)
(六) 太极生两仪之象	(646)

(七) 两仪生四象之象	(647)
(八) 四象生八卦之象	(648)
(九) 先天八卦对待之图	(650)
(十) 后天八卦流行之图	(651)
(十一) 先后天八卦德合之图	(652)
(十二) 六十四卦循环之图	(653)
(十三) 六十四卦因重之图	(657)
(十四) 六十四卦变通之图	(660)
(十五) 六十四卦致用之图	(662)
(十六) 明蓍策八图	(664)
(十七) 考变占图	(669)
元·张理《易象图说外篇》	(672)
(一) 太极之图	(672)
(二) 三才之图	(672)
(三) ×气之图	(673)
(四) 七始之图	(674)
(五) 九宫之图	(675)
(六) 河洛十×生成之象	(676)
(七) 四象八卦六位之图	(678)
(八) 四象八卦六节之图	(679)
(九) 四象八卦六体之图	(680)
(十) 四象八卦六脉之图	(681)
(十一) 四象八卦六经之图	(683)
(十二) 四象八卦六律之图	(684)
(十三) 四象八卦六典之图	(685)
(十四) 四象八卦六师之图	(686)

(十五) 周天历象气节之图	(687)
(十六) 地方万里封建之图	(691)
(十七) 万夫之图	(696)
(十八) 一成之图	(697)
元·张理《大易象数钩深图》	(699)
(一) 太极函三自然奇偶之图	(699)
(二) 德事相因皆本奇偶之图	(699)
(三) 说卦八方之图	(699)
(四) 乾知太始图	(700)
(五) 坤作成物图	(701)
(六) 天尊地卑图	(701)
(七) 参天两地图	(702)
(八) 日月为易图	(702)
(九) 河图数图	(703)
(十) 洛书数图	(703)
(十一) 河图四象之图	(704)
(十二) 河图始数益洛书成数图	(704)
(十三) 河图八卦图	(705)
(十四) 乾元用九坤元用六图	(705)
(十五) 天地之数图	(706)
(十六) 乾坤之策图	(706)
(十七) 河图天地十五数图	(706)
(十八) 其用四十有九图	(707)
(十九) 伏羲先天图	(708)
(二十) 方圆相生图	(709)
(二十一) 仰观天文图	(710)

(二十二)	俯察地理图	(711)
(二十三)	伏羲八卦图	(712)
(二十四)	八卦取象图	(713)
(二十五)	文王八卦图	(713)
(二十六)	八卦象数图	(714)
(二十七)	四卦合律图	(714)
(二十八)	八卦纳甲图	(715)
(二十九)	刚柔相摩图	(715)
(三十)	八卦相荡图	(716)
(三十一)	六爻三极图	(716)
(三十二)	五位相合图	(716)
(三十三)	帝出震图	(717)
(三十四)	蓍卦之德图	(717)
(三十五)	序上下经图	(718)
(三十六)	重易六爻图	(719)
(三十七)	六十四卦天地数图	(720)
(三十八)	六十四卦万物数图	(721)
(三十九)	卦爻律吕图	(722)
(四十)	运会历数图	(723)
(四十一)	八卦生六十四卦图	(724)
(四十二)	八卦变六十四卦图	(725)
(四十三)	阳卦顺生图	(726)
(四十四)	阴卦逆生图	(726)
(四十五)	六十四卦反对变图	(727)
(四十六)	六十四卦卦气图	(730)
(四十七)	十三卦取象图	(731)
(四十八)	三陈九卦之图	(732)
(四十九)	参伍以变图	(732)

(五 十) 十有八变图	(733)
(五十一) 一阴一阳图	(734)
(五十二) 先甲后甲图	(735)
(五十三) 阴阳君民图	(735)

(三) 先天则河图	(754)
(四) 后天则洛书	(754)
(五) 易有太极图	(755)
(六) 伏羲八卦次序图	(756)
(七) 重卦图	(756)
(八) 洪紫微迈六十四卦生自两仪图	(758)
(九) 先天衍河图万物数图	(759)
元·董真卿《周易会通》	(762)
(一) 卦序图	(762)
(二) 卦互体图	(764)
元·陈应润《周易爻变义蕴》	(767)
(一) 易有太极图	(767)
(二) 爻法图	(768)
(三) 卦变图	(769)
(四) 逆顺图	(770)
元·钱义方《周易图说》	(773)
(一) 伏羲太极两仪四象八卦横图	(773)
(二) 六十四卦横图	(775)
(三) 河图	(777)
(四) 蓍变奇偶图	(778)
(五) 蓍变得爻图	(780)
(六) 阴阳爻老变少不变图	(781)

(七) 一卦变六十四卦图	(782)
(八) 文王上下经六十四卦次序图	(783)
(九) 互体图	(784)
(十) 孔子八卦性情图	(785)
(十一) 八卦天地定位圆图	(786)
(十二) 六十四卦八卦相错圆图	(787)
(十三) 八卦帝出乎震圆图	(788)
(十四) 八卦象图	(789)
(十五) 八卦父母生六子图	(791)
(十六) 八卦四象四卦先阳后阴图	(792)
(十七) 八卦三才图	(793)
(十八) 六十四卦三才图	(793)
(十九) 六虚分阴分阳图	(794)
(二十) 十二卦月分图	(795)
(二十一) 六十四卦节气图	(795)
(二十二) 六十四卦反对图	(796)
(二十三) 十四卦阴阳之变图	(798)
(二十四) 六卦乾坤之神图	(799)
(二十五) 六卦阳君阴民图	(800)
(二十六) 邵子六十四卦方图	(801)
明·来知德《易经来注图解》	(803)
(一) 来瞿唐先生圆图	(803)
(二) 伏羲六十四卦圆图	(804)
(三) 伏羲八卦方位之图	(804)
(四) 文王八卦方位之图	(805)
(五) 伏羲、文王错综图	(805)

(六) 孔子太极生两仪、四象、八卦图	(808)
(七) 来瞿唐先生八卦变六十四卦图	(809)
(八) 来瞿唐先生八卦正位图	(811)
(九) 来瞿唐先生八卦所属自相错图	(812)
(十) 来瞿唐先生六爻变自相错图	(813)
(十一) 来瞿唐先生八卦所属相综图	(814)
(十二) 来瞿唐先生八卦正隅相综临尾二卦图	(815)
(十三) 来瞿唐先生八卦次序自相综图	(816)
(十四) 太极图	(819)
(十五) 伏羲卦图	(820)
(十六) 伏羲八卦方位	(821)
(十七) 八卦通皆乾坤之数图	(824)
(十八) 阳直图、阴直图	(825)
(十九) 天上月轮图	(826)
(二十) 文王八卦方位图	(827)
(二十一) 一年气象图	(830)
(二十二) 一日气象图	(831)
(二十三) 天地形象图	(831)
(二十四) 大小混沌诸图	(832)
(二十五) 马图、龟书图	(834)
(二十六) 太极河图	(835)
(二十七) 太极六十四卦图	(835)
(二十八) 伏羲六十四卦方圆图	(837)
(二十九) 河图天地交图、洛书日月交图	(839)
(三十) 河洛卦位合图	(840)
(三十一) 河洛阴阳生成纯杂图	(841)
(三十二) 河图	(842)
(三十三) 洛书	(843)

- | | | |
|-------|-----------------------|-------|
| (三十四) | 律吕合河图洪范图 | (844) |
| (三十五) | 律吕合洛书洪范图 | (845) |
| (三十六) | 乾坤生六卦、六卦生六十四卦总图 | (847) |
| (三十七) | 天与日会圆图 | (848) |
| (三十八) | 地与月会方图 | (849) |
| (三十九) | 乾坤易之门图 | (850) |
| (四十) | 先天八卦名顺来逆图 | (851) |
| (四十一) | 体用一源卦图 | (852) |
| (四十二) | 阳生自下阴消自上全图 | (853) |
| (四十三) | 一中分造化伏羲圆图 (共二图) | (854) |
| (四十四) | 一中分造化文王圆图 | (856) |
| (四十五) | 一中分造化方图 | (857) |
| (四十六) | 一中分造化伏羲方图 | (858) |
| (四十七) | 一中分造化文王方图 | (859) |
| (四十八) | 三十六宫图 | (859) |
| (四十九) | 一阴一阳谓道图 | (860) |
| (五十) | 先后天仰观天文图 | (860) |
| (五十一) | 先后天俯察地理图 | (860) |
| (五十二) | 十二月日行天图 | (861) |
| (五十三) | 八卦上下相综全图 | (862) |
| (五十四) | 竖图 | (863) |
| (五十五) | 方圆相生图 | (863) |
| (五十六) | 日月五星周天图 | (865) |
| (五十七) | 冬夏风雨图 | (866) |
| (五十八) | 十二月卦图 | (868) |
| (五十九) | 全体心天图 | (869) |
| (六十) | 四象玦图 | (870) |
| (六十一) | 重卦先后天消息全图 | (871) |

-
-
- (六十二) 羲文图 (872)
- (六十三) 文序先后一原图 (873)
- (六十四) 九卦孔图 (874)
- (六十五) 杂卦孔图 (875)
- (六十六) 通知昼夜之图 (878)
- (六十七) 启蒙挂 过揲四图 (879)
- (六十八) 皇极经世全数图 (880)
- (六十九) 邵氏皇级经世图 (882)
- (七十) 八纯卦宫图 (883)
- (七十一) 卦司化图 (883)
- (七十二) 六十四卦方圆象数图 (884)
- (七十三) 十二卦气图 (886)
- (七十四) 大父母图、小父母图 (886)
- (七十五) 循环内变通图 (887)
- (七十六) 十二卦运世图 (888)
- (七十七) 卦配方图 (890)
- (七十八) 八卦分野图 (891)
- (七十九) 圆倍乘方因重图 (891)
- (八十) 卦气直日图 (892)
- (八十一) 浑天六位图 (892)
- (八十二) 卦纳甲图 (893)
- (八十三) 心易发微伏羲太极之图 (893)
- (八十四) 先天画卦图 (897)
- (八十五) 先天八卦次序图 (898)
- (八十六) 先天六十四卦方位之图 (899)
- (八十七) 先天六十四卦圆图 (900)
- (八十八) 八卦相推之图 (901)
- (八十九) 六十四卦变通之图 (903)

- | | | | |
|-------|-------------|-------|-------|
| (九十) | 六十四卦反对变与不变图 | ····· | (904) |
| (九十一) | 三才之图 | ····· | (906) |
| (九十二) | 伏羲六十四卦次序横图 | ····· | (907) |
| (九十三) | 八卦加八卦方圆图 | ····· | (909) |
| (九十四) | 六十四卦生自两仪图 | ····· | (911) |
| (九十五) | 六十四卦阴阳倍乘之图 | ····· | (912) |
| (九十六) | 造化象数体用之图 | ····· | (913) |
| (九十七) | 造化之几图 | ····· | (914) |
| (九十八) | 六十四卦致用之图 | ····· | (915) |
| (九十九) | 帝出震图 | ····· | (916) |
| (一〇〇) | 复见天地之心图 | ····· | (918) |
| (一〇一) | 五圣制器尚象图 | ····· | (919) |
| (一〇二) | 蓍之德圆而神图 | ····· | (920) |
| (一〇三) | 卦之德方以知图 | ····· | (921) |
| (一〇四) | 九九圆数图 | ····· | (922) |
| (一〇五) | 九九方数图 | ····· | (923) |
| (一〇六) | 古占例图 | ····· | (924) |
| (一〇七) | 蓍四十九策图 | ····· | (925) |
| (一〇八) | 分二挂一图 | ····· | (925) |
| (一〇九) | 太玄准易卦名图 | ····· | (926) |
| (一一〇) | 关子明拟玄洞极经图 | ····· | (928) |
| (一一一) | 河图阴阳旋文图例 | ····· | (929) |
| (一一二) | 古河图 | ····· | (930) |
| (一一三) | 古洛书 | ····· | (931) |
| (一一四) | 河图数起一六 | ····· | (932) |
| (一一五) | 河图奇与偶合 | ····· | (933) |
| (一一六) | 洛书奇多偶少 | ····· | (933) |
| (一一七) | 蔡九峰皇极八十一名数图 | ····· | (934) |

(一一八) 八十一数原图	(934)
(一一九) 皇极经世先天数图	(936)
明·倪元璐《儿易外仪》	(938)
(一) 易冒图	(938)
(二) 易生图	(939)
(三) 易准图	(940)
(四) 易至图之一至神	(941)
(五) 易至图之二至贞	(942)
(六) 易则图之一河图合数	(943)
(七) 易则图之二河图分数	(943)
(八) 易则图之三洛书	(945)
(九) 易衍图	(945)
(十) 易行图	(946)
(十一) 易能图之一包牺	(948)
(十二) 易能图之二文王	(949)
(十三) 易能图之三周公	(949)
(十四) 易能图之四孔子	(950)
(十五) 易居图	(951)
(十六) 易适图	(958)
(十七) 易列图	(965)
(十八) 易位图之一圆图方图	(966)
(十九) 易位图之二先天后天	(967)
(二十) 易数图	(968)
(二十一) 易兼图之一兼正	(969)
(二十二) 易兼图之二兼胜	(969)
(二十三) 易索图	(970)

- | | | | |
|-------|-----------|-------|--------|
| (二十四) | 易倚图之一倚分 | | (971) |
| (二十五) | 易倚图之二倚挂 | | (971) |
| (二十六) | 易推图 | | (973) |
| (二十七) | 易制图 | | (975) |
| (二十八) | 易求图之一参伍 | | (976) |
| (二十九) | 易求图之二错综 | | (977) |
| (三十) | 易见图之一元吉大吉 | | (978) |
| (三十一) | 易见图之二贞吉亨利 | | (979) |
| (三十二) | 易见图之三无咎 | | (980) |
| (三十三) | 易见图之四悔吝 | | (982) |
| (三十四) | 易见图之五凶厉 | | (983) |
| (三十五) | 易类图 | | (985) |
| (三十六) | 易向图之一蕃德 | | (986) |
| (三十七) | 易向图之二民用 | | (987) |
| (三十八) | 易治图之一月令 | | (988) |
| (三十九) | 易治图之二历宗 | | (990) |
| (四十) | 易作图 | | (991) |
| (四十一) | 易会图之一蛰存 | | (993) |
| (四十二) | 易会图之二同归 | | (995) |
| (四十三) | 易通图之一不测 | | (996) |
| (四十四) | 易通图之二迭用 | | (997) |
| (四十五) | 易小图之一不尽 | | (998) |
| (四十六) | 易小图之二浸长 | | (998) |
| (四十七) | 易初图之一易简 | | (999) |
| (四十八) | 易初图之二本末 | | (1000) |
| (四十九) | 易初图之三不设 | | (1001) |
| (五十) | 易初图之四无成 | | (1003) |
| (五十一) | 易相图之一十三封取 | | (1004) |

(五十二) 易相图之二九德	(1005)
(五十三) 易相图之三否泰	(1005)
(五十四) 易相图之四剥复	(1007)
(五十五) 惕图之一曰不诚	(1009)
(五十六) 惕图之二曰不慎	(1010)
(五十七) 惕图之三曰不定	(1010)
(五十八) 惕图之四曰不和	(1011)
(五十九) 惕图之五曰不深	(1012)
(六十) 惕图之六曰不断	(1012)
(六十一) 惕图之七曰不密	(1013)
(六十二) 惕图之八曰不智	(1014)
(六十三) 击图之一曰灭耳	(1014)
(六十四) 击图之二曰灭趾	(1015)
(六十五) 击图之三曰覆	(1016)
(六十六) 击图之四曰致寇	(1016)
(六十七) 击图之五曰勿恒	(1017)
(六十八) 击图之六曰 据	(1018)
清·乔莱《易俟》	(1019)
(一) 河图	(1019)
(二) 洛书	(1019)
(三) 邵子横图指为伏羲六十四卦次序者	(1020)
(四) 邵子方圆图指为伏羲六十四卦方位者	(1021)
(五) 邵子先天图指为伏羲八卦方位者	(1023)
(六) 邵子后天图指为文王八卦方位者	(1023)
(七) 邵子四图之外指为伏羲八卦次序者	(1024)
(八) 伏羲八卦次序指为文王八卦次序者	(1025)

(九) 序卦反对图	(1027)
(十) 杂卦反对图	(1030)
(十一) 反对卦图	(1031)
(十二) 一卦变六十四卦图	(1034)

清·陈梦雷《周易浅述》 (1037)

(一) 河图	(1037)
(二) 洛书	(1039)
(三) 八卦小成图	(1040)
(四) 六十四卦大成衡图	(1041)
(五) 先天卦配河图图	(1043)
(六) 后天卦配河图图	(1045)
(七) 先天卦配洛书图	(1046)
(八) 后天卦配洛书图	(1047)
(九) 先天主生图	(1048)
(十) 后天主克图	(1049)
(十一) 圆图左旋配节气图	(1050)
(十二) 圆图右转生诸卦图	(1051)
(十三) 圆图阴阳对待图	(1053)
(十四) 圆图卦坎图	(1055)
(十五) 圆图初爻图	(1056)
(十六) 圆图二爻图	(1057)
(十七) 圆图三爻图	(1058)
(十八) 圆图四爻图	(1058)
(十九) 圆图五爻图	(1059)
(二十) 圆图上爻图	(1060)
(二十一) 圆图杂撰图	(1061)

(二十二) 六十四卦方图	(1063)
(二十三) 方图纵横八卦图	(1064)
(二十四) 方图经纬图	(1064)
(二十五) 方图八卦相交图	(1065)
(二十六) 方图纵横贞悔图	(1069)
(二十七) 方图阳贞阴悔图	(1070)
(二十八) 方图分内外图	(1072)
(二十九) 方图天地不交图	(1073)
(三十) 方卦圆卦合图	(1074)
(三十一) 三十六卦错综图	(1075)
清·刁包《易酌》	(1077)
(一) 河图	(1077)
(二) 洛书	(1077)
(三) 伏羲八卦图	(1078)
(四) 文王八卦图	(1078)
(五) 六十四卦方圆图	(1079)
(六) 卦位之图	(1081)
(七) 卦数之图	(1082)
(八) 周易杂卦横直二图	(1083)
(九) 三十六宫图	(1086)
清·黄宗羲《易学象数论》	(1088)
(一) 龙图	(1088)
(二) 魏伯阳月体纳甲图	(1090)
(三) 沈存中纳甲胎育图	(1091)

(四) 纯卦纳十二辰图	(1091)
(五) 纳辰成卦图	(1092)
(六) 内经纳音图	(1095)
(七) 葛稚川纳音图	(1096)
(八) 扬子云积数纳音图	(1096)
(九) 八宫世应图	(1099)
(十) 京氏月建图	(1100)
(十一) 六日七分图	(1102)
(十二) 古卦变图	(1109)
(十三) 李挺之变卦反对图	(1111)
(十四) 李挺之六十四卦相生图	(1112)
(十五) 朱风林(升)卦变图	(1113)
(十六) 来矣鲜(知德)错综图	(1121)
(十七) 互卦图	(1122)
(十八) 吴草庐互先天图	(1124)
(十九) 林黄中包体图	(1125)
(二十) 洪范名数图	(1128)
(二十一) 八数相对图	(1129)
(二十二) 八数周流图	(1129)
(二十三) 小数图	(1130)
(二十四) 地盘图	(1131)
(二十五) 天盘图	(1131)
清·钱澄之《田间易学》	(1133)
(一) 后天纳卦图	(1133)
(二) 奇门遁甲用后天图	(1134)
(三) 蓍变奇偶图	(1136)

(四) 卦变占图	(1137)
(五) 反对图	(1139)
(六) 文王卦序反对圆图	(1140)
(七) 三互图	(1144)
(八) 十二辟卦图	(1145)
(九) 文王十二卦气图	(1147)
(十) 阴阳二气如环图	(1149)
(十一) 乾坤神用六子图	(1151)
(十二) 日月运行图	(1152)
(十三) 月行九道图	(1155)
(十四) 邵子卦气图	(1158)
(十五) 八宫游归卦变图	(1161)
(十六) 纳甲图	(1164)
(十七) 律应卦气相生图	(1165)
(十八) 纳音图	(1168)
(十九) 人身合天地图	(1171)
清·黄宗炎《图学辨惑》	(1173)
(一) 河图	(1173)
(二) 洛书	(1173)
(三) 先天八卦方位图	(1176)
(四) 先天六十四卦横图	(1178)
(五) 先天六十四卦方圆图	(1182)
(六) 黄氏先天六十四卦方圆图	(1186)
(七) 太极图 (陈图南本图)	(1187)
(八) 太极图 (周茂叔图)	(1190)

清·胡渭《易图明辨》	(1193)
(一) 扬子玄图	(1193)
(二) 明堂九室图	(1195)
(三) 太一下行九宫图	(1197)
(四) 地承天气图	(1200)
(五) 月受日光图	(1201)
(六) 先天卦乾上坤下图	(1201)
(七) 后天卦离南坎北图	(1201)
(八) 乾坤坎离图	(1203)
(九) 天地日月图	(1203)
(十) 八七九六图	(1204)
(十一) 木火金水图	(1204)
(十二) 乾坤交变十二卦循环升降图	(1205)
(十三) 坎离交变十二卦循环升降图	(1205)
(十四) 屯蒙二卦反对一升一降图	(1206)
(十五) 既济未济反对一升一降图	(1206)
(十六) 周易参同契金丹鼎器药物火候万殊一本之图	(1207)
(十七) 水火匡廓图	(1209)
(十八) 三五至精图	(1210)
(十九) 参同契纳甲图	(1213)
(二十) 汉上纳甲图	(1213)
(二十一) 新定月体纳甲图	(1214)
(二十二) 天地自然之图	(1220)
(二十三) 古太极图	(1223)
(二十四) 龙图天地未合之数	(1225)
(二十五) 龙图天地已合之位	(1225)
(二十六) 龙图天地生成之数	(1225)

(二十七) 河洛纵横十五之象	(1225)
(二十八) 太 氏授龙马负图	(1229)
(二十九) 河图两仪	(1229)
(三十) 河图四象	(1229)
(三十一) 河图八卦	(1229)
(三十二) 洛书五行生数	(1232)
(三十三) 洛书五行成数	(1232)
(三十四) 蔡氏河图	(1238)
(三十五) 蔡氏洛书	(1238)
(三十六) 伏羲八卦次序	(1245)
(三十七) 伏羲八卦方位	(1250)
(三十八) 伏羲六十四卦次序	(1256)
(三十九) 伏羲六十四卦方位	(1261)
(四十) 文王八卦次序	(1269)
(四十一) 文王八卦方位	(1272)
(四十二) 虞仲翔卦变图	(1276)
(四十三) 李挺之变卦反对图	(1279)
(四十四) 李挺之六十四卦相生图	(1224)
(四十五) 易外别传先天六十四卦直图	(1284)
(四十六) 朱子卦变图	(1287)
清·李光地《周易折中》	(1290)
(一) 六十四卦变占图	(1290)
(二) 河图阳动阴静图	(1309)
(三) 河图阳静阴动图	(1309)
(四) 洛书阳动阴静图	(1310)
(五) 洛书阳静阴动图	(1310)

- | | |
|-------------------------|--------|
| (六) 河图加减之原 | (1312) |
| (七) 洛书乘除之原 | (1313) |
| (八) 洛书对位成十互乘成百图 | (1317) |
| (九) 洛书勾股图 | (1318) |
| (十) 河洛未分未变方图 | (1318) |
| (十一) 河洛未分未变三角图 | (1319) |
| (十二) 点数应河图十位 | (1320) |
| (十三) 幂形应洛书九位 | (1320) |
| (十四) 幂形为算法之原 | (1322) |
| (十五) 图形合洛书为象法之原 | (1323) |
| (十六) 先后天阴阳卦图 | (1324) |
| (十七) 后天卦以天地水火为体用图 | (1326) |
| (十八) 先天卦变后天卦图 | (1327) |
| (十九) 先天卦配河图之象图 | (1328) |
| (二十) 后天卦配河图之象图 | (1329) |
| (二十一) 先天卦配洛书之数图 | (1329) |
| (二十二) 后天卦配洛书之数图 | (1330) |
| (二十三) 先后天卦生序卦杂卦图 | (1331) |
| (二十四) 大衍圆方之原 | (1336) |
| (二十五) 大衍勾股之原 | (1337) |
| (二十六) 老阳数合方法 | (1337) |
| (二十七) 老阴数合勾股法 | (1338) |
| (二十八) 乾策坤策图 | (1339) |
| (二十九) 加倍变法图 | (1340) |
| (三十) 序卦圆图 | (1341) |
| (三十一) 四象相交为十六事图 | (1342) |
| (三十二) 六十四卦中四爻互卦图 | (1343) |
| (三十三) 十六卦互成四卦图 | (1344) |

(三十四) 互卦圆图	(1344)
(三十五) 循环互卦图	(1346)
清·任启运《周易洗心》	(1348)
(一) 河图	(1348)
(二) 洛书	(1350)
(三) 伏羲太极生两仪图	(1353)
(四) 伏羲两仪生四象图	(1354)
(五) 四象加前后成六合图	(1354)
(六) 三阳三阴消息图	(1355)
(七) 伏羲四象生八卦图	(1356)
(八) 伏羲六十四卦消息图	(1357)
(九) 先天八卦合河图图	(1358)
(十) 后天八卦合洛书图	(1358)
(十一) 八卦分属天地直图	(1359)
(十二) 八卦八配男女横图	(1359)
(十三) 由先天变后天图	(1360)
(十四) 先天八卦合图书用九藏十图	(1362)
(十五) 先后天卦合河洛图十书九图	(1363)
(十六) 周公乾坤二用图	(1364)
(十七) 连山六十四卦圆图	(1365)
(十八) 六十四卦配四时十二月六十律之图	(1365)
(十九) 八卦各五变游魂归魂图	(1367)
(二十) 六十四卦阴阳相错之图	(1369)
(二十一) 六十四卦上下各三错图	(1371)
(二十二) 五十六卦上下相易之图	(1376)
(二十三) 阴阳见伏动变四通之图	(1377)

(二十四) 六十四卦中之原归四卦方图	(1378)
(二十五) 六十四卦中之原归四卦圆图	(1380)
(二十六) 卦变二生六六生五十六图	(1381)
(二十七) 卦变阳施阴受上消下息图	(1383)

清·江永《河洛精蕴》

(一) 河图	(1386)
(二) 洛书	(1386)
(三) 圣人则河图画卦图	(1389)
(四) 圣人则洛书列卦图	(1389)
(五) 线河图	(1394)
(六) 后天八卦图	(1395)
(七) 河图变后天八卦图	(1400)
(八) 后天卦配洛书之数图	(1401)
(九) 后天卦以天地水火为体用图	(1402)
(十) 先天六十四卦横图	(1403)
(十一) 先天六十四卦圆图	(1406)
(十二) 河洛未分未变方图	(1410)
(十三) 河洛未分未变三角图	(1410)
(十四) 四象相交为十六事图	(1412)
(十五) 六十四卦中四爻互卦图	(1413)
(十六) 十六卦互成四卦图	(1413)
(十七) 后天六十四卦次序图	(1414)
(十八) 后天六十四卦方位图	(1416)
(十九) 勾三股四弦五图	(1417)
(二十) 勾股幂图	(1417)
(二十一) 后天八卦应勾股图	(1419)

-
- (二十二) 洛书四勾股图 (1420)
- (二十三) 平圆两勾股得整数图 (1422)
- (二十四) 法洛书蓄策用三百六十整度之理图 (1423)
- (二十五) 乘方法合画卦加倍法图 (1424)
- (二十六) 六乘方至十一乘方图 (1426)
- (二十七) 列律图 (1427)
- (二十八) 河图五音本数图 (1429)
- (二十九) 河图五音顺序相生图 (1430)
- (三十) 河图五音变数图 (1431)
- (三十一) 洛书应二十律图 (1432)
- (三十二) 洛书配支辰律吕应六合图 (1434)
- (三十三) 纳音五行母子数图 (1435)
- (三十四) 六十纳音归河图变数图 (1436)
- (三十五) 纳音配六十调图 (1437)
- (三十六) 六十纳音分上中下声图 (1439)
- (三十七) 字母配河图之图 (1440)
- (三十八) 五十音应大衍之数图 (1441)
- (三十九) 河图为物理根源图 (1442)
- (四十) 法洛书制明堂图 (1444)
- (四十一) 河图应五星高下图 (1445)
- (四十二) 河图变体图 (1447)
- (四十三) 河图变体合十一数图 (1448)
- (四十四) 河图含八卦五行天干图 (1449)
- (四十五) 河图含八干四维十二支二十四向方图 (1450)
- (四十六) 河图含八干四维十二支二十四向圆图 (1450)
- (四十七) 二十四气阴阳局图 (1452)
- (四十八) 阳遁布奇仪星门例图 (1453)
- (四十九) 阴遁布奇仪星门例图 (1454)

- | | | |
|--------------------------|-----------------------|---------------|
| (五十) | 元辰斗首五气定局图 | (1457) |
| (五十一) | 纳甲图 | (1459) |
| (五十二) | 河图数明纳甲图 | (1461) |
| (五十三) | 人身督任脉手足经脉应洛书先天八卦图 ... | (1462) |
| (五十四) | 横图应气血流注图 | (1464) |
| (五十五) | 六子应六气图 | (1465) |
| (五十六) | 主气流行应节气卦脉图 | (1468) |
| (五十七) | 五运图 | (1468) |
| (五十八) | 客气加临司天在泉定局图 | (1469) |
| (五十九) | 六脉图 | (1470) |
| (六十) | 图书五奇数应五藏部位图 | (1472) |
| (六十一) | 万氏河图 | (1472) |
| (六十二) | 万氏洛书 | (1472) |
| (六十三) | 二八易位图 | (1475) |
| (六十四) | 二五构精图 | (1477) |
| 清·惠栋《易汉学》 | | (1478) |
| (一) | 六日七分图 | (1478) |
| (二) | 卦气七十二候图 | (1481) |
| (三) | 八卦纳甲之图 | (1483) |
| (四) | 八卦六位图 | (1484) |
| (五) | 八宫卦次序图 | (1488) |
| (六) | 十二月爻辰图 | (1491) |
| (七) | 爻辰所值二十八宿图 | (1492) |
| (八) | 否泰所贞之辰异于他卦图 | (1493) |
| 清·连斗山《周易辨画》 | | (1494) |

(一) 参订大衍之数未加未减之图	(1494)
(二) 河图原图	(1494)
(三) 洛书原图	(1494)
(四) 朱子先天卦配河图之象图	(1494)
(五) 朱子先天卦配洛书之数图	(1495)
(六) 参订伏羲八卦次序图	(1495)
(七) 参订伏羲因重六十四卦之图	(1496)
(八) 伏羲八卦方位原图	(1497)
(九) 伏羲六十四卦外圆内方原图	(1497)
(十) 朱子后天卦配河图之象图	(1498)
(十一) 朱子后天卦配洛书之数图	(1498)
(十二) 文王八卦原图	(1499)
(十三) 参订文王六十四卦外圆内方图	(1500)
(十四) 六十四卦卦变图	(1501)
(十五) 六十四卦横布图	(1502)
(十六) 后天序卦反对原图	(1503)
(十七) 参订上下经文会图	(1504)
(十八) 十二卦气原图	(1504)
清·赵继序《周易图书质疑》	(1505)
(一) 太极图	(1505)
(二) 两仪图	(1506)
(三) 四象图	(1506)
(四) 八卦图	(1507)
(五) 六十四卦图	(1509)
(六) 天地全数图	(1511)

- | | |
|----------------------|--------|
| (七) 天地分数图 | (1512) |
| (八) 天地合数图 | (1513) |
| (九) 天地积数图 | (1514) |
| (十) 参两倚数图 | (1514) |
| (十一) 连山八卦横图 | (1519) |
| (十二) 连山八卦圆图 | (1519) |
| (十三) 归藏八卦横图 | (1522) |
| (十四) 归藏八卦圆图 | (1524) |
| (十五) 归藏六十四卦圆图 | (1525) |
| (十六) 归藏六十四卦横图 | (1526) |
| (十七) 周易八卦横图 | (1527) |
| (十八) 周易八卦圆图 | (1528) |
| (十九) 周易六十四卦横图 | (1529) |
| (二十) 周易六十四卦方圆图 | (1530) |
| (二十一) 八卦错综图 | (1533) |
| (二十二) 六十四卦错综图 | (1533) |
| (二十三) 参伍错综图 | (1536) |
| (二十四) 六十四卦备卦图 | (1542) |
| (二十五) 备卦横图 | (1544) |
| (二十六) 先天互体圆图 | (1546) |
| (二十七) 六十四卦大象图 | (1547) |
| (二十八) 系辞十九爻图 | (1551) |
| (二十九) 系辞三陈九卦图 | (1552) |
| (三十) 杂卦末主环交图 | (1553) |
| (三十一) 天地数配干支图 | (1555) |
| (三十二) 通变极数图 | (1558) |

清·刘一明(悟云子)《周易阐真》..... (1584)

-
- (一) 古河图 (1584)
- (二) 先天阳五行图 (1584)
- (三) 后天阴五行图 (1585)
- (四) 生初阴阳五行混合图 (1585)
- (五) 古洛书 (1589)
- (六) 阴阳五行错乱图 (1589)
- (七) 阴阳五行综整图 (1590)
- (八) 图书合一之图 (1593)
- (九) 羲皇画卦次序横图 (1595)
- (十) 无中生有图 (1596)
- (十一) 羲皇八卦方位古图 (1598)
- (十二) 羲皇先天六十四卦圆图 (1599)
- (十三) 羲皇先天六十四卦方图 (1600)
- (十四) 邵尧夫方圆内外合一图 (1601)
- (十五) 先天阴阳混成图 (1602)
- (十六) 逆运先天结丹图 (1602)
- (十七) 炼神还虚图 (1603)
- (十八) 文王索生八卦图 (1608)
- (十九) 文王后天八卦方位图 (1608)
- (二十) 后天顺行造化图 (1608)
- (二十一) 后天逆运变化图 (1608)
- (二十二) 金木交并图 (1609)
- (二十三) 坎离颠倒图 (1609)
- (二十四) 乾坤颠倒图 (1609)
- (二十五) 解脱本面图 (1609)
- (二十六) 先于后天八卦合一图 (1612)
- (二十七) 河图洛书先天后天合一之图 (1614)

(二十八) 中图	(1615)
(二十九) 金丹图	(1618)
(三十) 鼎炉药物火候六十四卦全图	(1620)
(三十一) 阳火阴符六阳六阴全图	(1622)

清·张惠言《易图条辨》 (1624)

(一) 龙图天地未合之数图	(1624)
(二) 刘长民河图	(1624)
(三) 刘长民洛书生数图	(1624)
(四) 刘长民洛书成数图	(1625)
(五) 朱子发河图	(1625)
(六) 朱子发洛书	(1625)
(七) 刘牧太极生两仪图	(1625)
(八) 刘牧天地数十有五图	(1626)
(九) 刘牧四象生八卦图	(1627)
(十) 刘牧乾坤生六子图	(1628)
(十一) 刘牧三才图	(1629)
(十二) 朱子启蒙河图	(1630)
(十三) 朱子启蒙洛书	(1630)
(十四) 太极图	(1634)
(十五) 水火匡廓图	(1635)
(十六) 三五至精图	(1635)
(十七) 赵伪谦天地自然之图	(1637)
(十八) 赵仲全古太极图	(1637)
(十九) 参同契纳甲图	(1639)
(二十) 汉上易卦纳甲图	(1639)

清·焦循《易图略》	(1641)
(一) 旁通图	(1641)
(二) 当位失道图	(1647)
(三) 时行图	(1662)
(四) 八卦相错图	(1675)
(五) 比例图	(1681)
唐·吕崑《易说》	(1697)
(一) 先天混极图	(1697)
(二) 先天元极图	(1697)
(三) 先天灵极图	(1698)
(四) 先天太极图	(1698)
(五) 中极动静图	(1699)
(六) 少极变化图	(1699)
(七) 太阳图	(1700)
(八) 太阴图	(1700)
(九) 象明图	(1700)
(十) 三才图	(1701)
(十一) 八卦合洛书数图	(1702)
(十二) 八卦合河图数图	(1702)
(十三) 阳奇图	(1703)
(十四) 阴偶图	(1704)
(十五) 两仪生四象图	(1704)
(十六) 四象生八卦图	(1704)
(十七) 乾坤阖辟图	(1706)
(十八) 伏羲则河图以作易图	(1707)

(十九) 大禹则洛书以作洪范图	(1707)
(二十) 太极中分八卦图	(1708)
(二十一) 伏羲八卦方位图	(1709)
(二十二) 伏羲八卦次序图	(1709)
(二十三) 文王八卦方位图	(1701)
(二十四) 文王八卦次序图	(1701)
(二十五) 六十四卦方圆图	(1711)
(二十六) 六十四卦刚柔相摩图	(1712)
(二十七) 六十四卦节气图	(1713)
(二十八) 阴阳律吕生生图	(1716)
(二十九) 三分损益之图	(1719)
(三十) 天根月窟图	(1720)

宋·刘牧《易数钩隐图》

(一) 太极图

解说：

太极无数与象。今以二仪之气混而为一以画之，盖欲明二仪所从而生也。

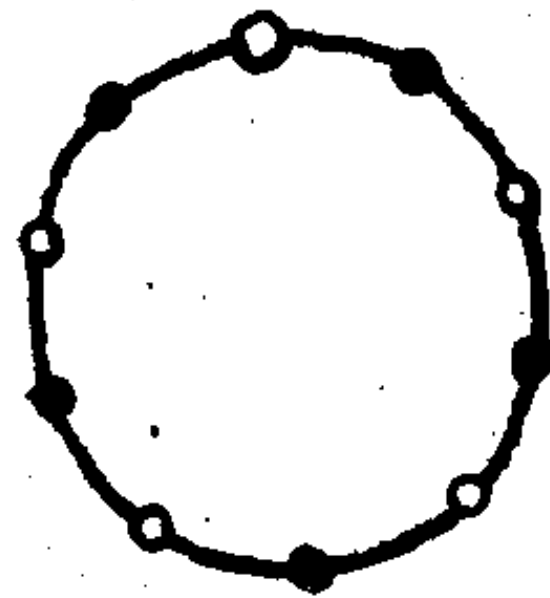

(二) 太极生两仪图

解说：

《经》曰：易有太极，是生两仪。太极者，一气也。天地未分之前，元气混而为一，一气所判，是曰“两仪”。易不云乎天地，而云两仪者，何也？盖以两仪则二气始分，天地则形象斯著，以其始分两体之仪，故谓之“两仪”也。何以明其然？略试论之：夫气之上者轻清，气之下者重浊。轻清而圆者，天之象也；重浊而方者，地之象也。兹乃上下未交之时，但分其仪象耳。若二气交，则天一下而生水，地二上而生火，此则形之始也。五行既备，而生动植物焉，所谓“在天成象，在地成形”也。则知两仪乃天地之

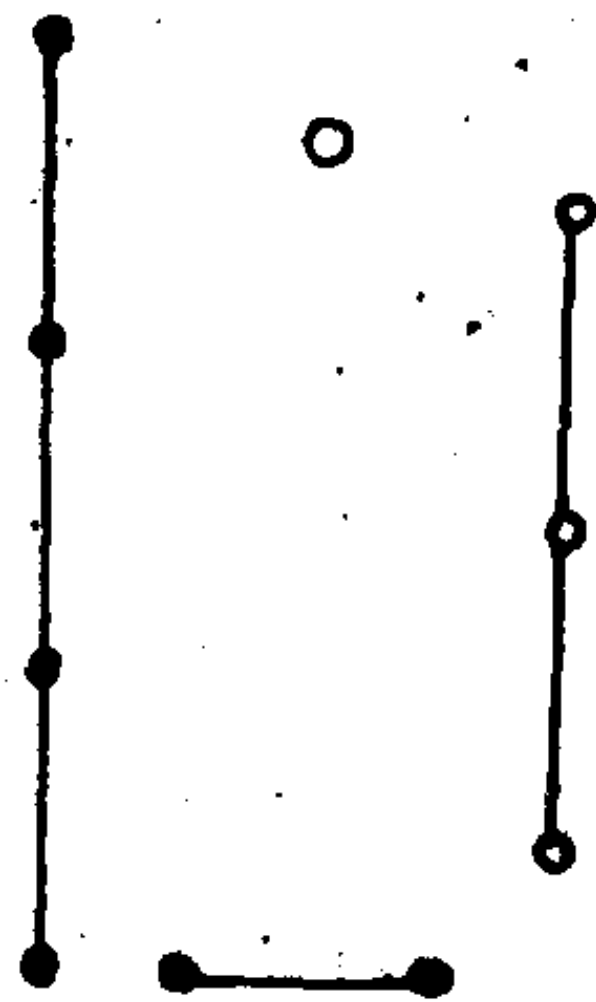

象，天地乃两仪之体尔。今画天左旋者，取天一、天三之位也；画地右动者，取地二、地四之位也。分而各其处者，盖明上下未交之象也。

(三) 天五图

解说：

天一、地二、天三、地四，此四象生数也。至于天五，则居中而主乎变化，不知何物也，强名曰“中和之气”，不知所以然而然也。交接乎天地之气，成就乎五行之质，弥纶错综，无所不周，三才之道既备，退藏于密，寂然无事，兹所谓“阴阳不测之谓神”者也。《经》虽云“四象生八卦”，然须三、五之变易，备七、八、九、六之成数，而后能生八卦而定位矣。

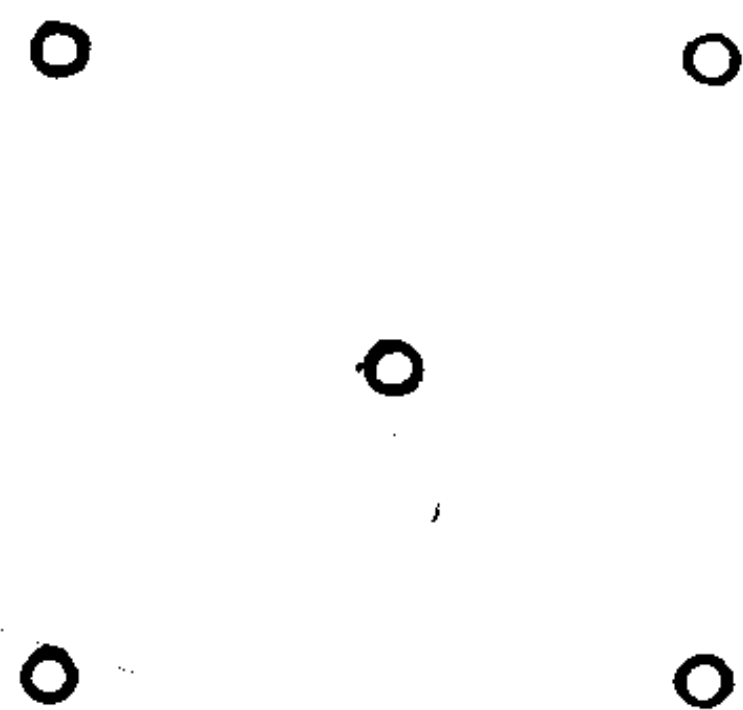

(四) 天地之数十有五图

解说：

或问曰：天地之数，何以由天五而生变化？答曰：天地之生数足，所以生变化也。天地之数十有五，自天一至天五，凡十五数也。天一、天三、天五成九，此阳之数也，故“乾元用九”。地二、地四成六，此阴之

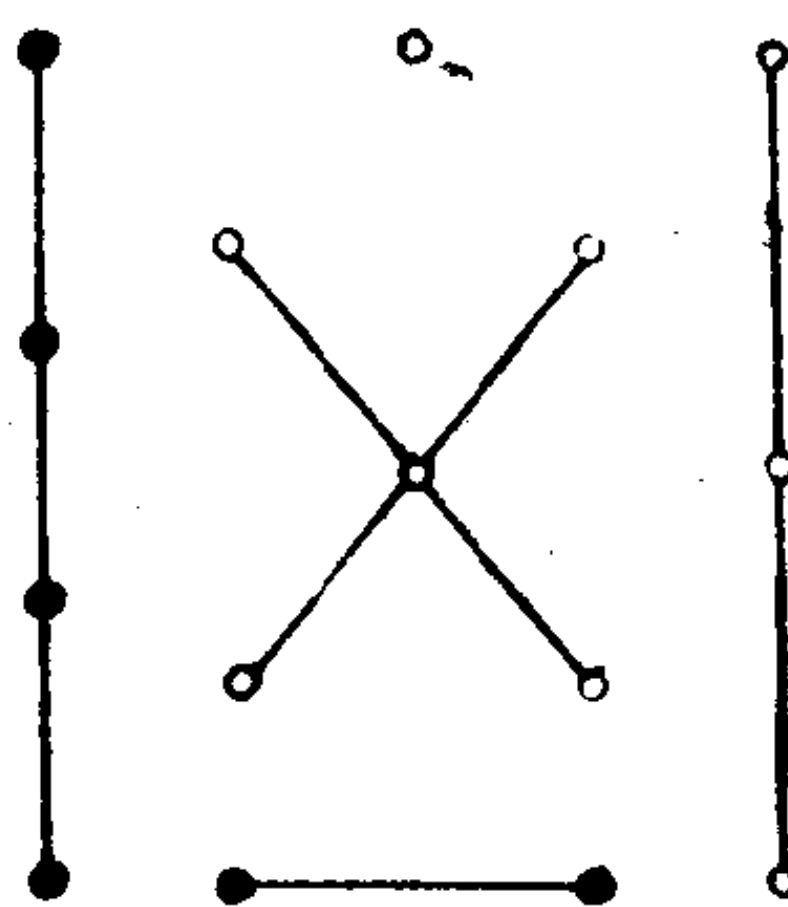

数也，故“坤元用六”。兼五行之成数四十，合而为五十有五，备天地之极数也，所以能成变化而行鬼神。

(五) 天一下生地六图

(六) 地二上生天七图

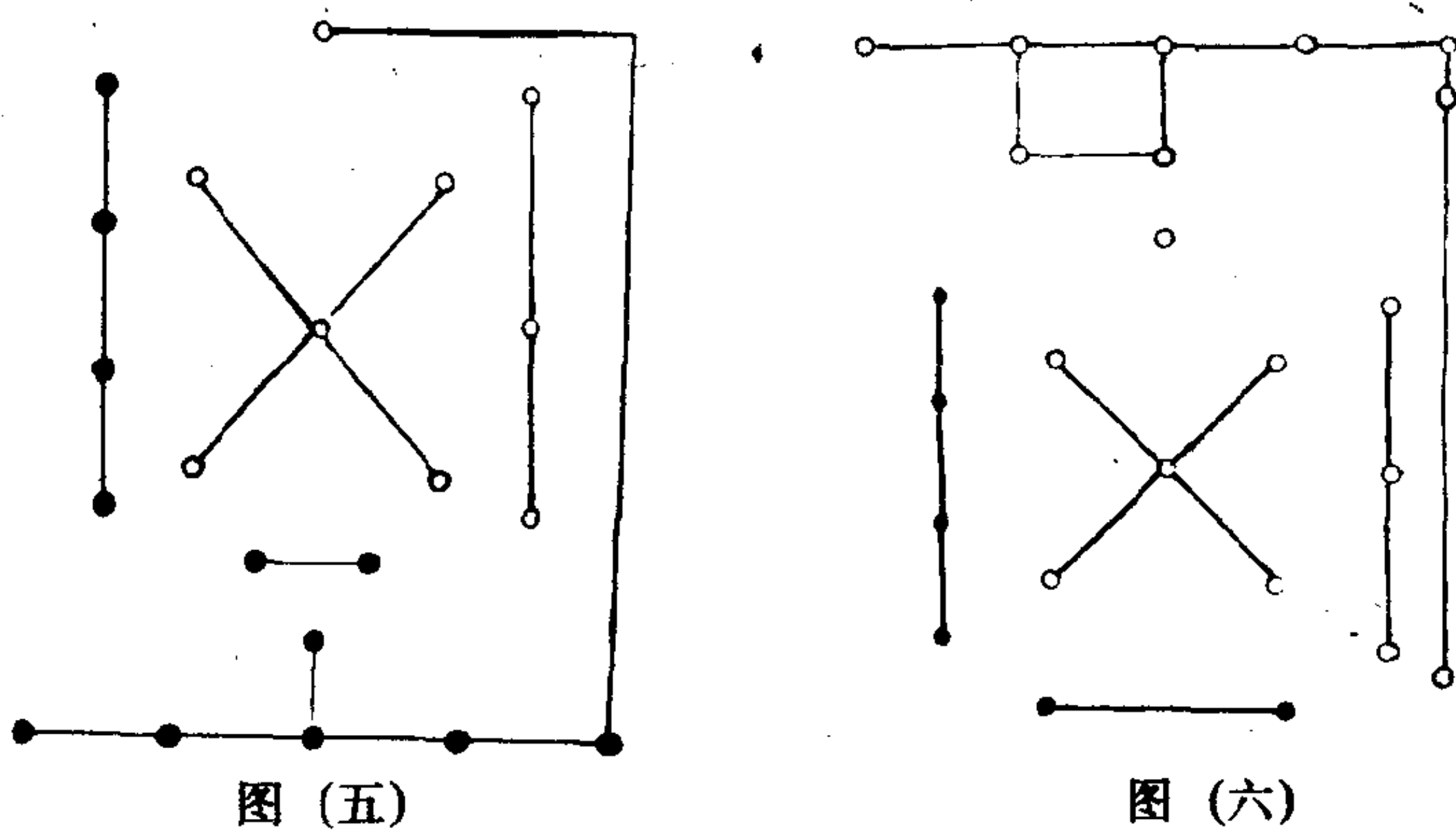

(七) 天三左生地八图

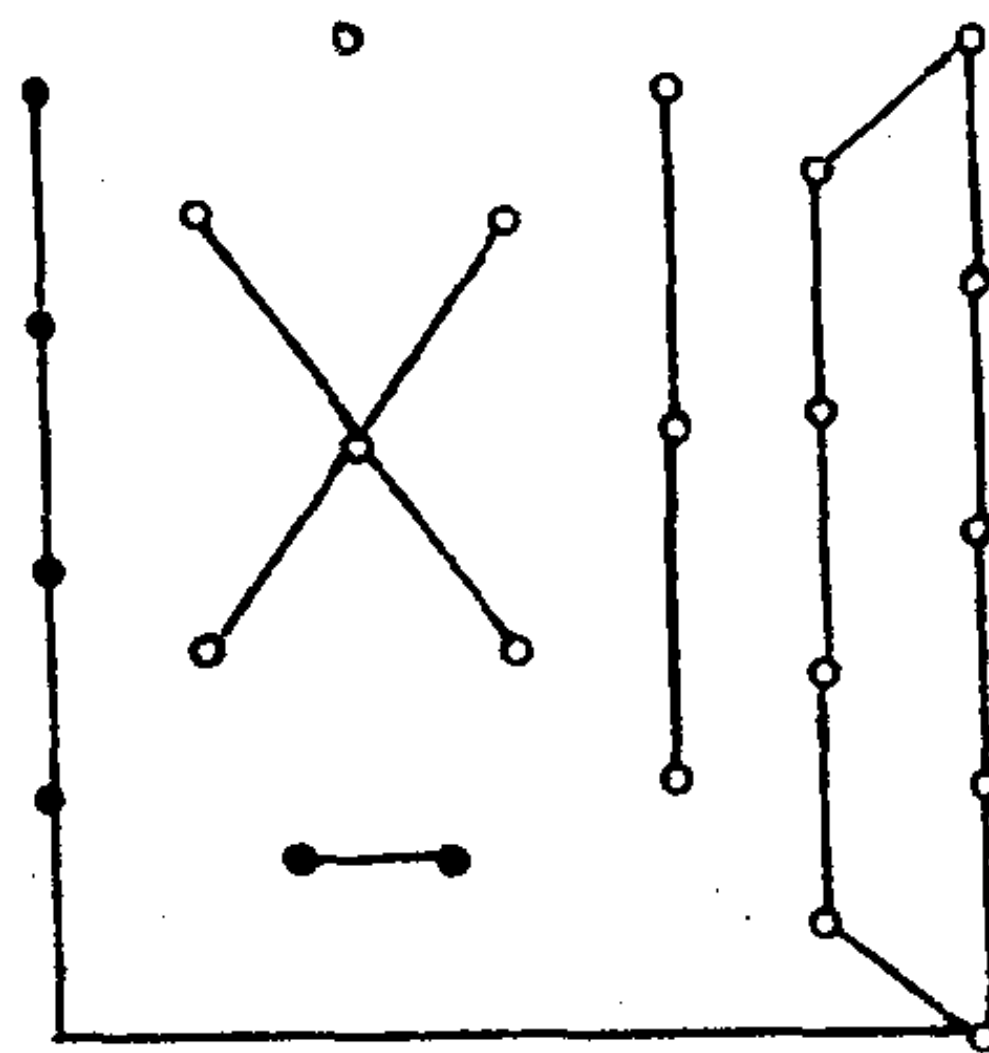

(八) 地四右生天九图

解说 (五至八诸图并说):

《经》曰：三伍以变，错综其数。通其变，遂成天地之文；极其数，遂定天下之象。又曰：三，合也。伍，为偶配也，为天五合配天一，下生地六之类是也。以通其变化，交错而成四象、八卦之数也。成天地之文者，为阴阳交而著其文理也。极其数者，为极天地之数也。天

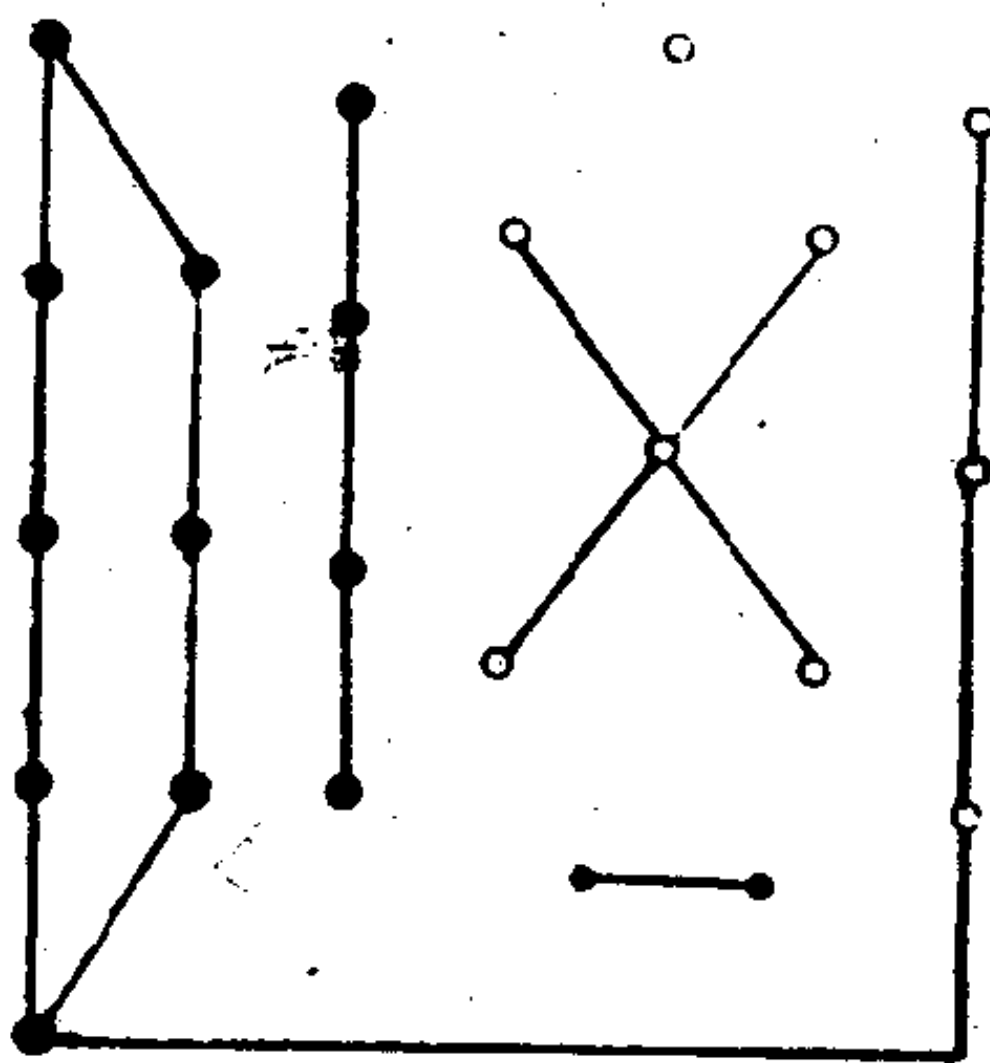

地之极数五，十有五之谓也。遂定天地之象者，天地之数既设，则象从而定也。

(九) 两仪生四象图

解说:

《经》曰：两仪生四象。孔氏疏谓金、木、水、火禀天地而有，故云“两仪生四象”。土则分王四季，又地中之别惟云四象也。且金、木、水、火有形之物，安得为象哉？孔氏失之远矣。又云：易有四象，所以示者。庄氏云：四象谓六十四卦之中有实象，有假象，有义象，有用象也。今

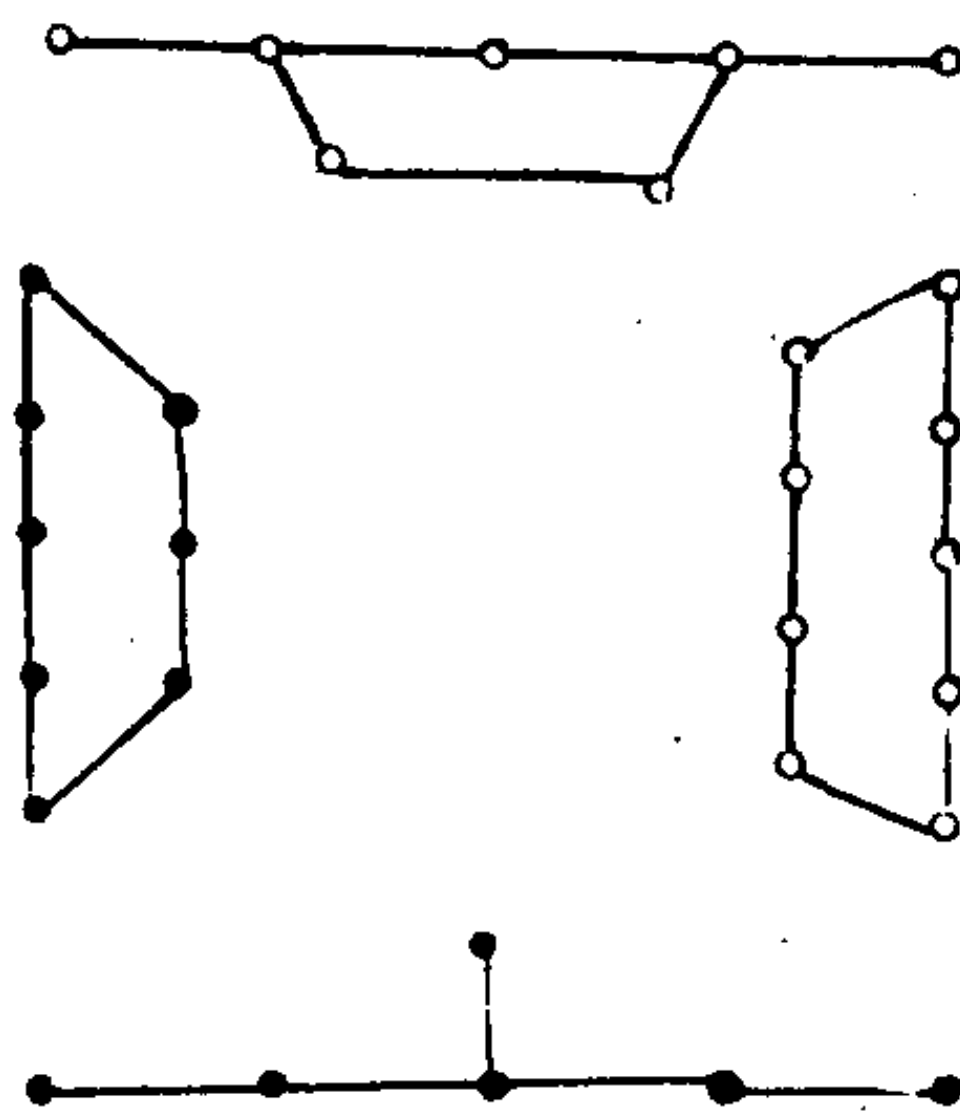

于释卦之处已破之矣。何氏谓天生神物，圣人则之一也；天地变化，圣人效之二也；天垂象，见吉凶，三也；河出图，洛出书，圣人则之四也。今谓此四事，圣人易外别有其功，非专易内之物。称易有四象，且又云易有四象，所以示也；系辞焉，所以告也。然则象与辞，相对之物。辞既爻卦之下辞，象谓爻卦之象也。上两仪生四象，七、八、九、六之谓也。诸儒有谓七、八、九、六，今则从以为义也。且疏家以七、八、九、六之四象，为所以示之四象，则驳杂之甚也。何哉？夫七、八、九、六乃少阴、少阳、老阴、老阳之位，生八卦之四象，非易之所以示四象也。略试论之：且夫四象者，其义有二：一者谓两仪所生之四象，二者谓易有四象，所以示之四象，若天一、地二、天三、地四所以兼天五之变化，上下交易，四象备其成数，而后能生八卦矣。于是乎坎、离、震、兑，居四象之正位。不云“五象”者，以五无定位，举其四，则五可知矣。夫五上驾天一，而下生地六；下驾地二，而上生天七；右驾天三，而左生地八；左驾地四，而右生天九，此河图四十有五之数耳。斯则二仪所生之四象，所谓易有四象，所以示者。若《系辞》云吉凶者，失得之象一也；悔吝者，忧虞之象二也；变化者，进退之象三也；刚柔者，昼夜之象四也。且孔氏疏云：象之与辞，相对之物。辞既爻卦之下辞，象谓爻卦之象也。又上句云：易有四象，所以示也；下句云：系辞焉，所以告也。详其吉凶、悔吝、变化、刚柔四者之象，既系辞所陈，则与爻卦正协其义也。而又孔氏复引二仪所生之四象，举七、八、九、六之数，则其义非也，不亦失之甚乎？

(十) 四象生八卦图

解说：

五行成数者，水数六，金数九，火数七，木数八也。水居坎而生乾，金居兑而生坤，火居离而生巽，木居震而生艮。巳居四正而生乾、坤、艮、巽，共成八卦也。

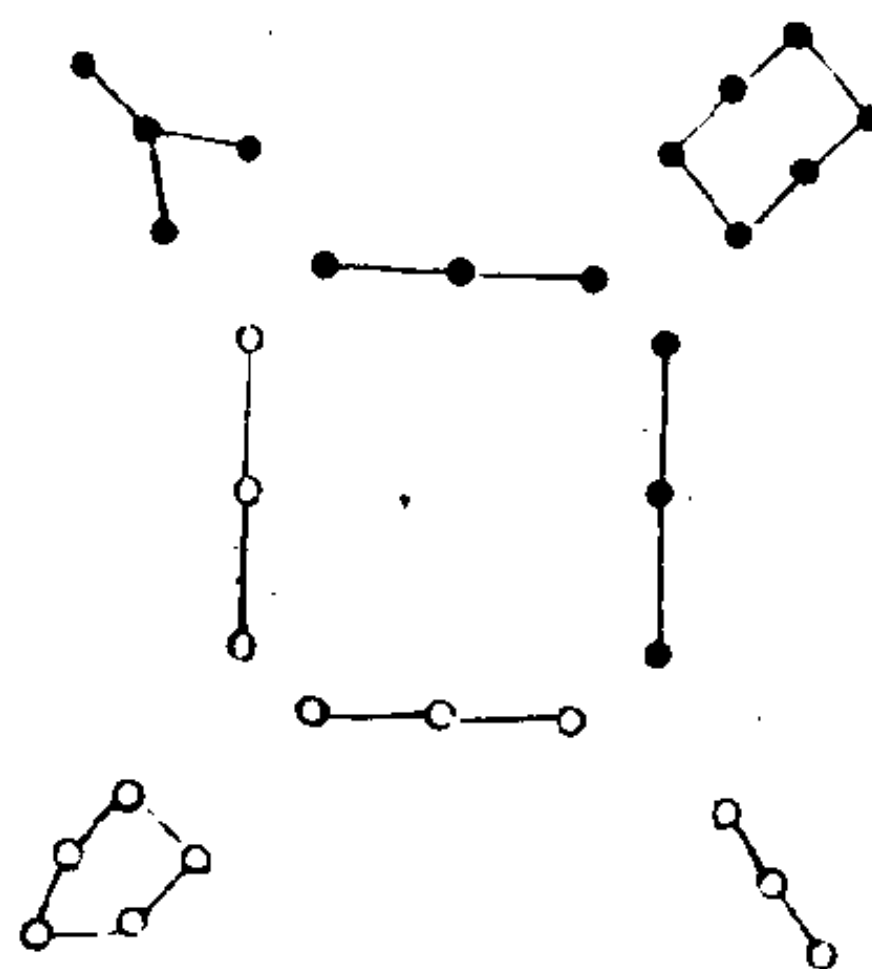

(十一) 二仪得十成变化图

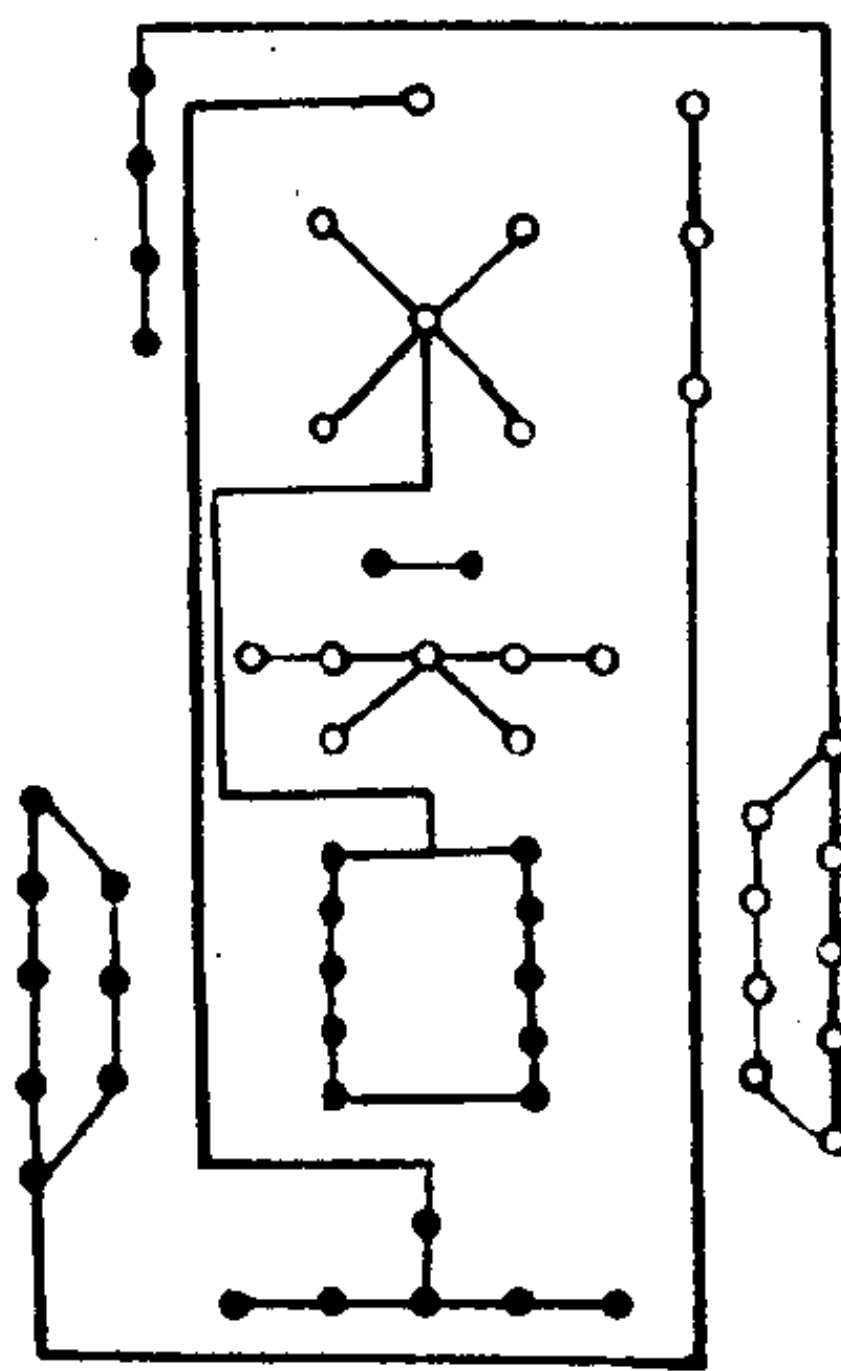

解说：

此乃五行生成数，本属“洛书”。此画之者，欲备天地五十五数也。

(十二) 天数图

(十三) 地数图

(十四) 天地之数图



图 (十二)



图 (十三)

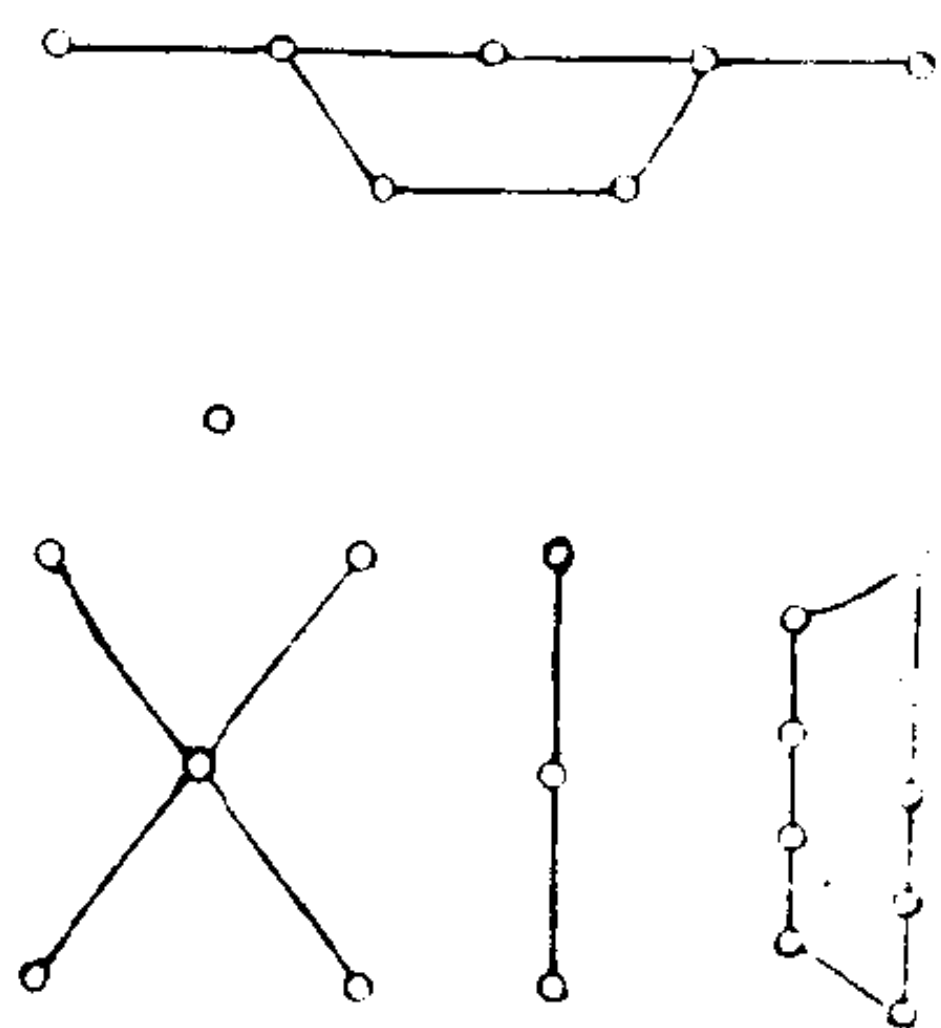

图 (十四)

解说：

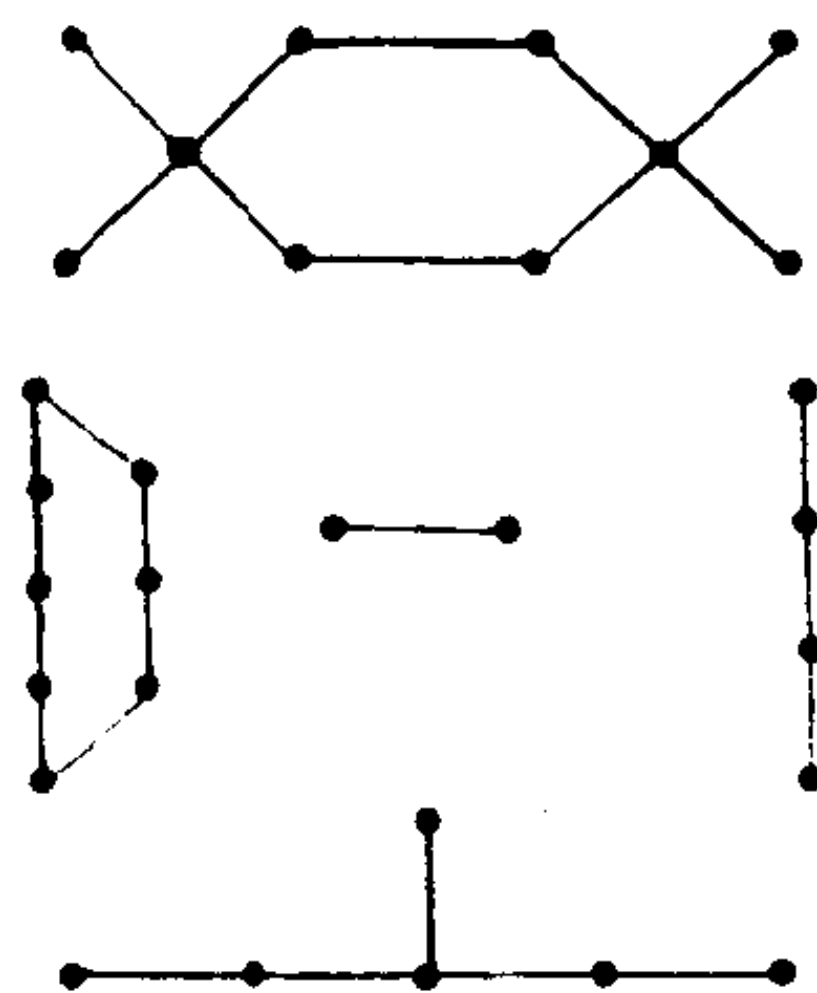
内十五天地之用，九、六之数也。兼五行之数四十，合而为五十有五，备天地之数也。

(十五) 大衍之数图

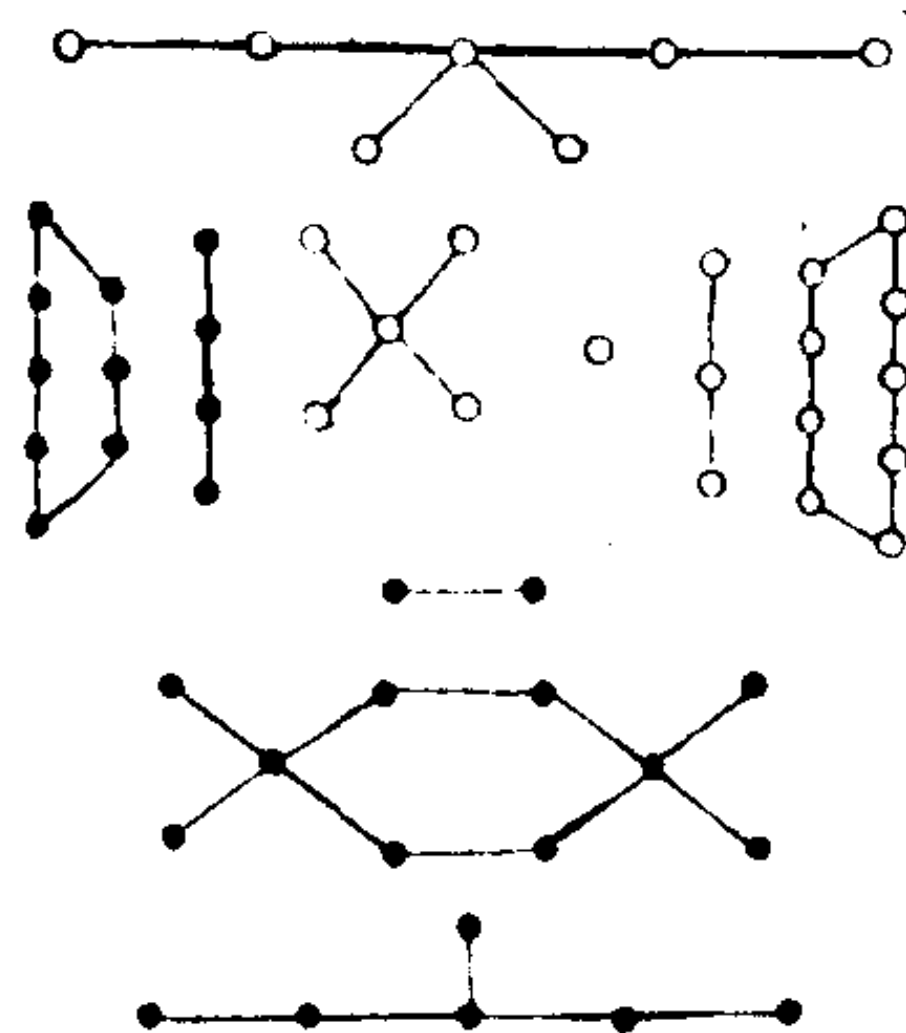
解说 (十二至十五诸图并说)：

《经》曰：凡天地之数五十有五，此所以成变化而行鬼神也。又曰：大衍之数五十，则减天地之数五也。韩氏曰：演天地之数，所赖者五十也，则不言减五之数。所以孔氏疏以为五十有五，乃天地阴阳奇偶之数，非是文演天地之策也。且诸儒分大衍之数分而为二之义中，则述天地之数五十有五之用，

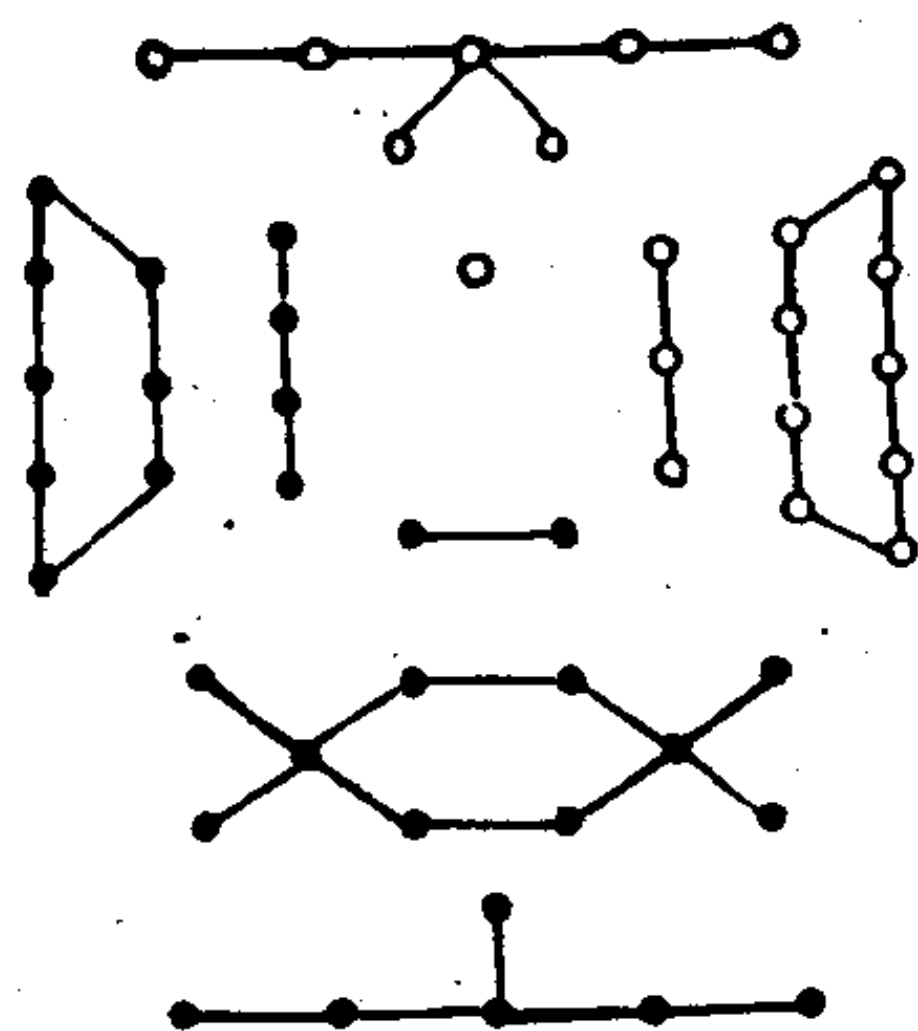

末则陈四营成易、十有八变而成卦之理，此岂可同乎本末而异其中之数也。况乎揲蓍之数，以象天地，岂可舍其数而求其象乎？斯亦疏家之失，不求“天五退藏于密”之义也。且夫五十有五，天地之极数也。大衍之数，天地之用数也。盖由天五不用，所以大衍之数少天地之数五也。或曰：天五不用，何以明其不用之由？答曰：天五不用，非不用也，是用四象者也。且天一、地二、天三、地四，此四象生数也，天五所以斡四象生数而成七、八、九、六之四象。是四象之中，皆有五也。则知五能包四象，四象皆五之用也。举其四，则五在其中矣。故易但言四象，以示不言五象也。今揲蓍之义，以筮而尚占者也，以象天地之用数，所以大衍之数减天地之数五也。

(十六) 其用四十有九图**解说：**

大衍之数五十，其用四十有九。韩氏注曰：衍天地之数，所赖者五十。其用四十有九，则其一不用也。不用而用以之通，非数而数以之成，斯易之太极也。四十有九，数之极也。夫无不可以无明，必因于有，固尝于有物之极，而必明其所由之宗也。孔氏疏：京房云：五十者，谓十日、十二辰、二十八宿也。凡五十其一不用者，天之生气将欲以虚求实，故用四十九焉。马季长云：易有太极，谓北辰。北辰生两仪，两仪生日月，日月生四时，四时生五行，五行生十二月，十二月生二十四气。北辰居位不动，其余四十九运而用之也。荀爽云：卦各有六爻，六八四十八，加乾、坤二用，凡五十。初九“潜龙勿用”，故用四十九也。郑康成云：天地之数，五十有五者，以五行气通于万物，故减五，大衍又减一，故用四十九。姚口董遇云：天地之数五十有五者，其六以象六口之数，故减而用四十九也。顾欢云：立此五十数以数神，神虽非数，因数而显，故虚其一数，以明不可言之义也。今详诸家所释，义有多端，虽各执其说，而理则未允。敢试论之：韩氏注以虚一为太极，则未详其所出之宗也。何者？夫太极生两仪，两仪既分，天始生一，肇其有数也。而后生四象，五行之数，合而为五十有五，此乃天地之极数也。今若以太极为虚一之数，则是大衍当用五十有四也。不然，则余五之数，无所设耳。况乎大衍衍天地之数也，则

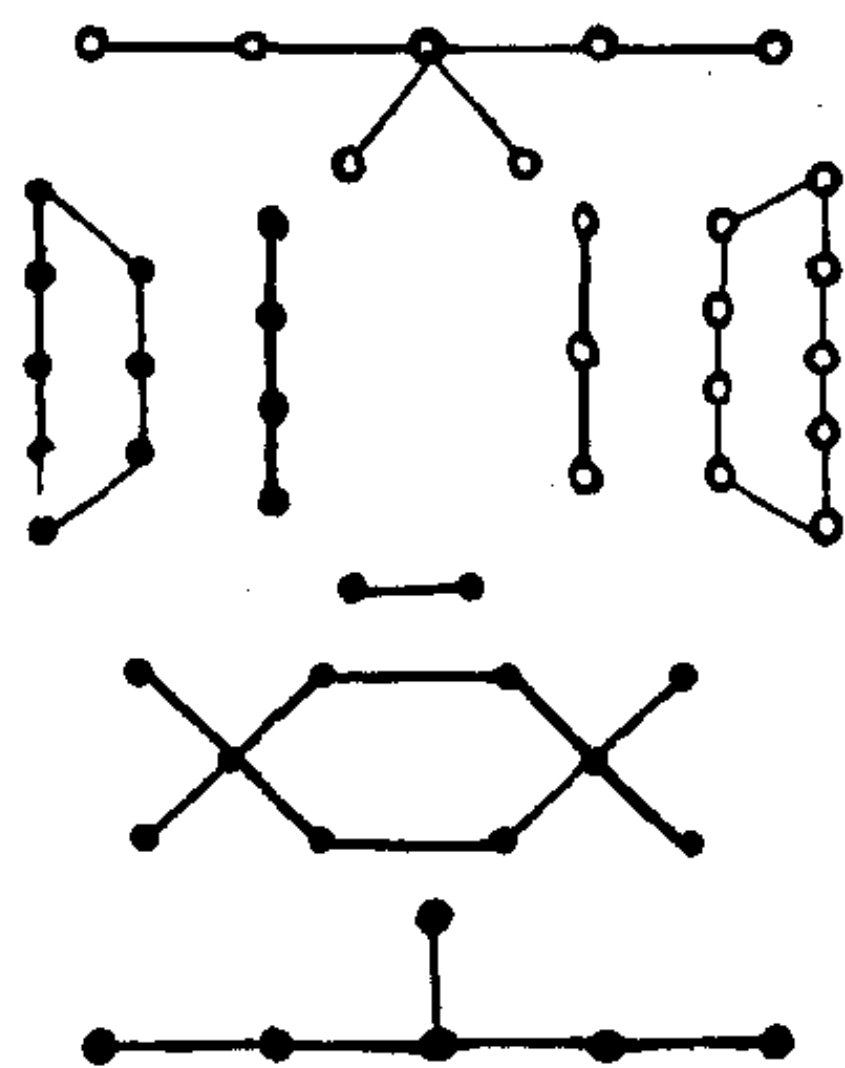

明乎后天地之数矣。大衍既后天地之数，则太极不可配虚其一之位也明矣。又无不可以元明，必因于有，是则以太极为无之称。且太极者，元气混而为一之时也。其气已兆，非无之谓，则韩氏之注，义亦迂矣。或曰：韩氏之注，承辅嗣之旨。且辅嗣之注，独冠古今，斐然议之，无乃不可乎？答曰：此必韩氏之寓言，非辅嗣之意也。且若愚以胸臆论之，是谓狂简。今质以圣人辞，且易有太极，是生两仪，易既言有，则非无之谓也。不其然乎？至于京、荀、马、郑众贤之论，皆采摭天地名数，强配其义。且若以天地之名数强加配偶，则靡所不可。然而天地之数，生成相因，理如贯珠，不可骈赘而设也。虽能强立其义，推而究之，则于所由之宗不会矣。试论于末篇。

天地之数十有五，居其内而外斡五行之数四十也，今止用其四十九者，何也？盖由天五为变化之始，散在五行之位，故中无定象。又天一居尊而不动，以用天德也（天德九也）。天一者，象之始也，有生之宗也，为造化之主，故居尊而不动也。惟天三、地二、地四之数，合而成九阳之数也。天三则乾之三画，地二、地四则坤之六画也。地道无成而代有终，阳得兼阴之义也。故乾之三兼坤之六，成阳之九，斡运五行成数而通变化也，所以揲耆之义，以象其数也。或问曰：易云“坤元用六”，今则乾三兼之是坤之六，无用乎？答曰：非也，在其中矣。此盖易举其多数而言之也。数六是少数，举其多则少可知矣。是知阳进而“乾元用九”，阳退则“坤元用六”也。亦由当期之日，惟合老阴、老阳之数，其少阴、少阳之数，则在其中。举多兼少，易义皆然矣。

(十七) 少阳图

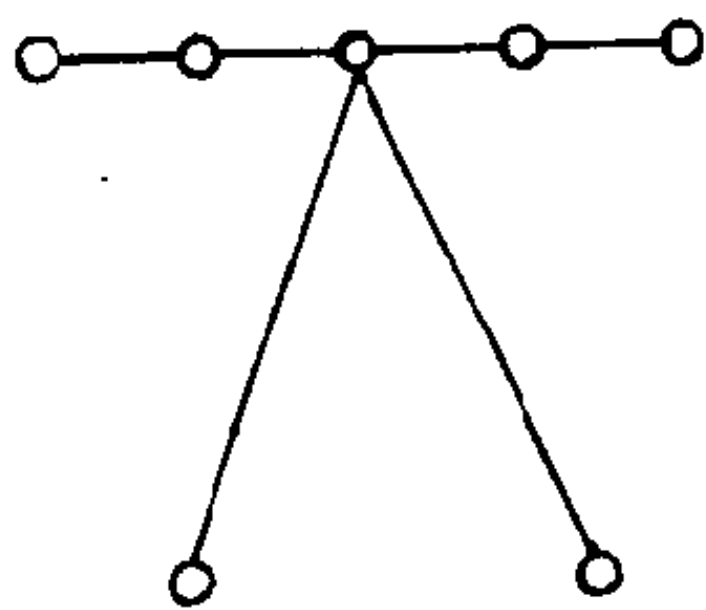

(十八) 少阴图

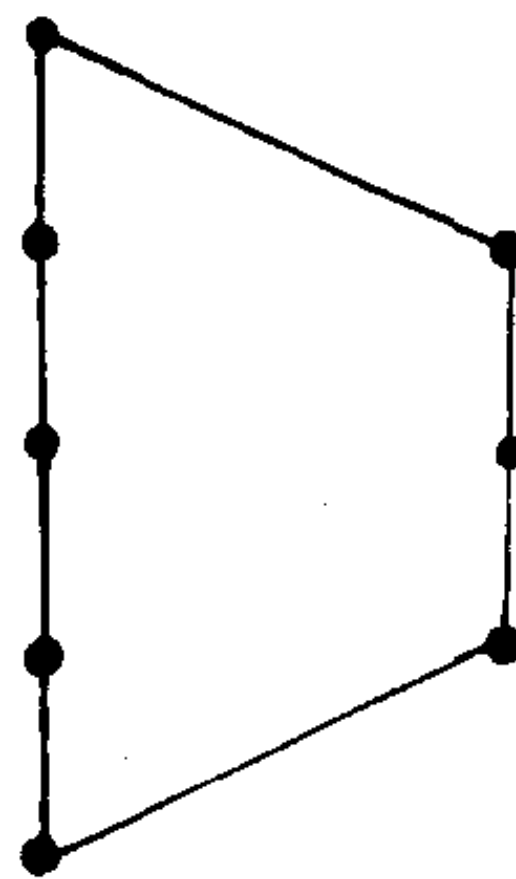

(十九) 老阳图

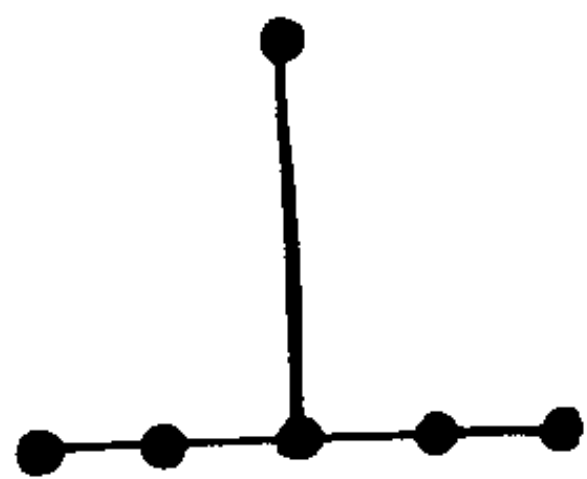

(二十) 老阴图

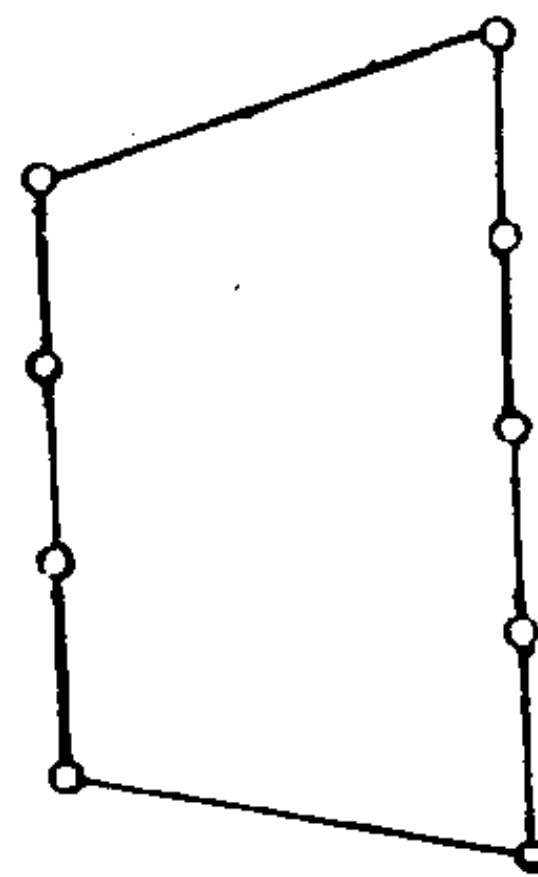

(二十一) 七八九六合数图

解说：(十七至二十一图并说)
 且夫七、八、九、六之数，以四位合而数之，故老阳四九则三十六也，少阳四七则二十八也，老阴四六则二十四也，少阴四八则三十二也。

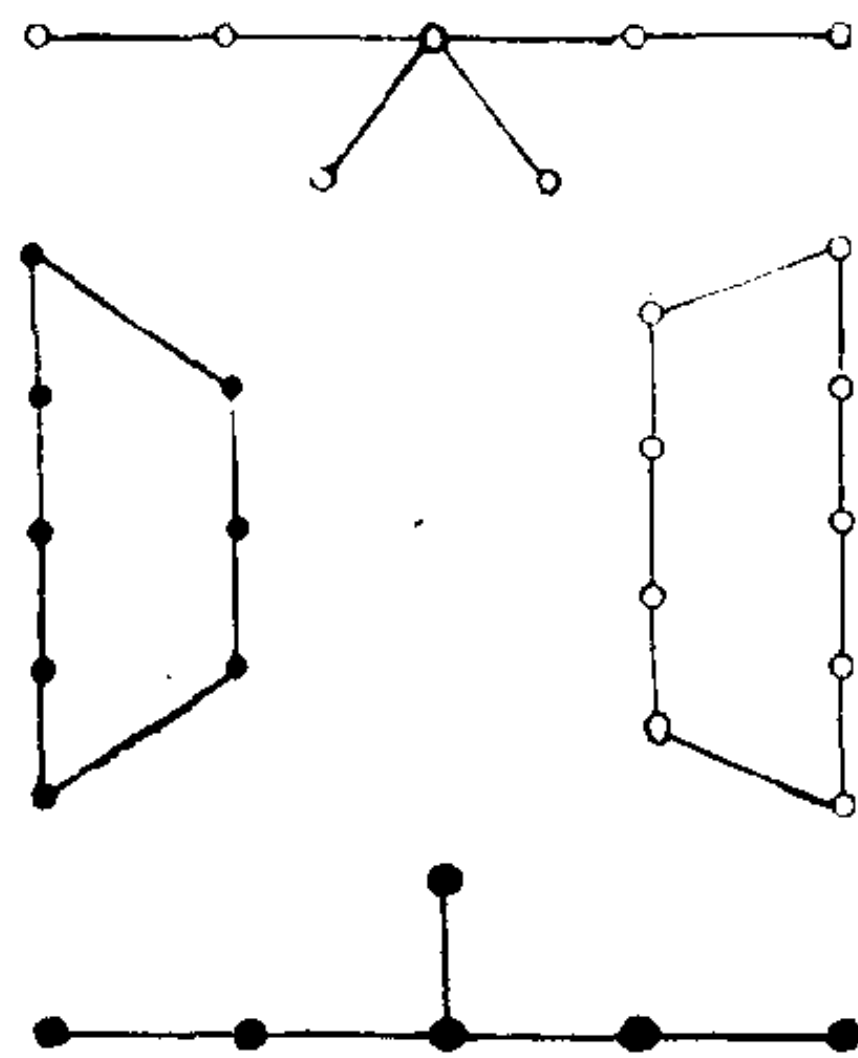

(二十二) 乾画三位图

(二十三) 坤画三位图



图 (二十二)



图 (二十三)

解说 (二十二、二十三两图并说):

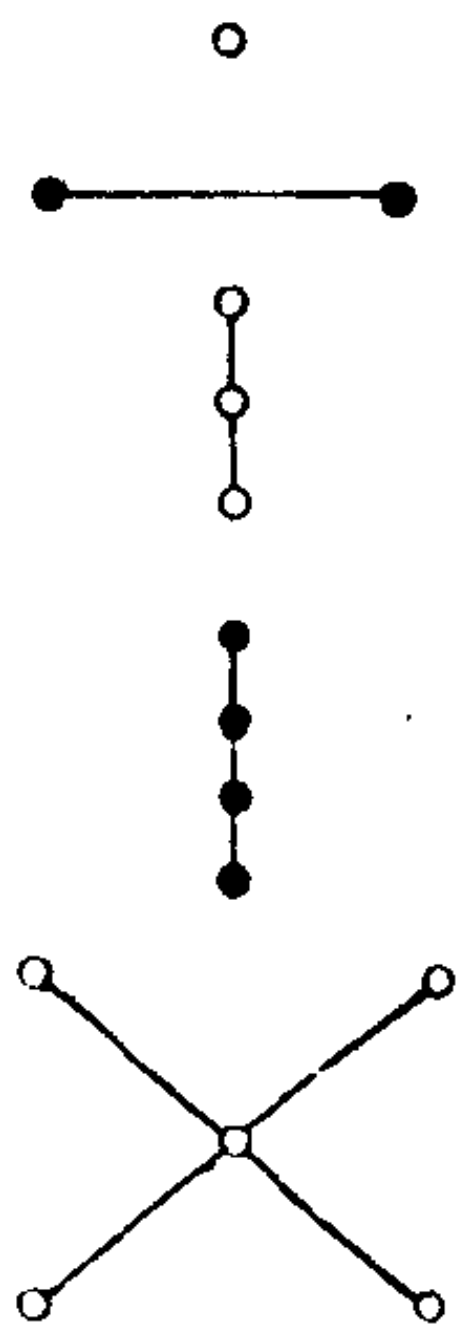
乾画奇也，坤画偶也，且乾、坤之位分则奇偶之，列则阴阳之位序矣。

(二十四) 阳中阴图

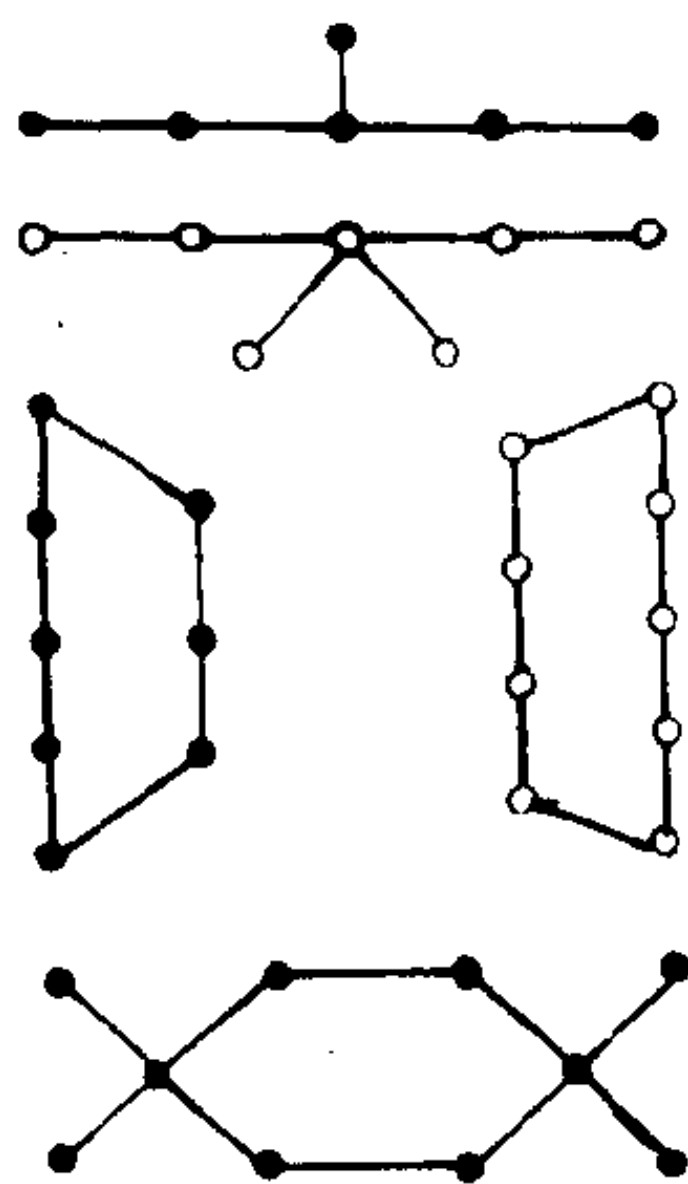
(二十五) 阴中阳图

(二十六) 乾独阳图



图 (二十四)



图 (二十五)

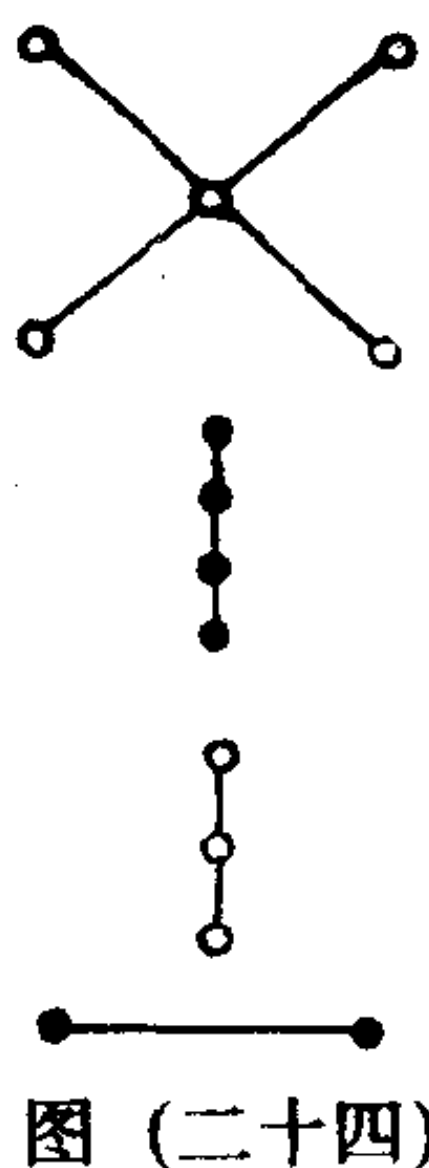

图 (二十六)

(二十七) 坤独阴图

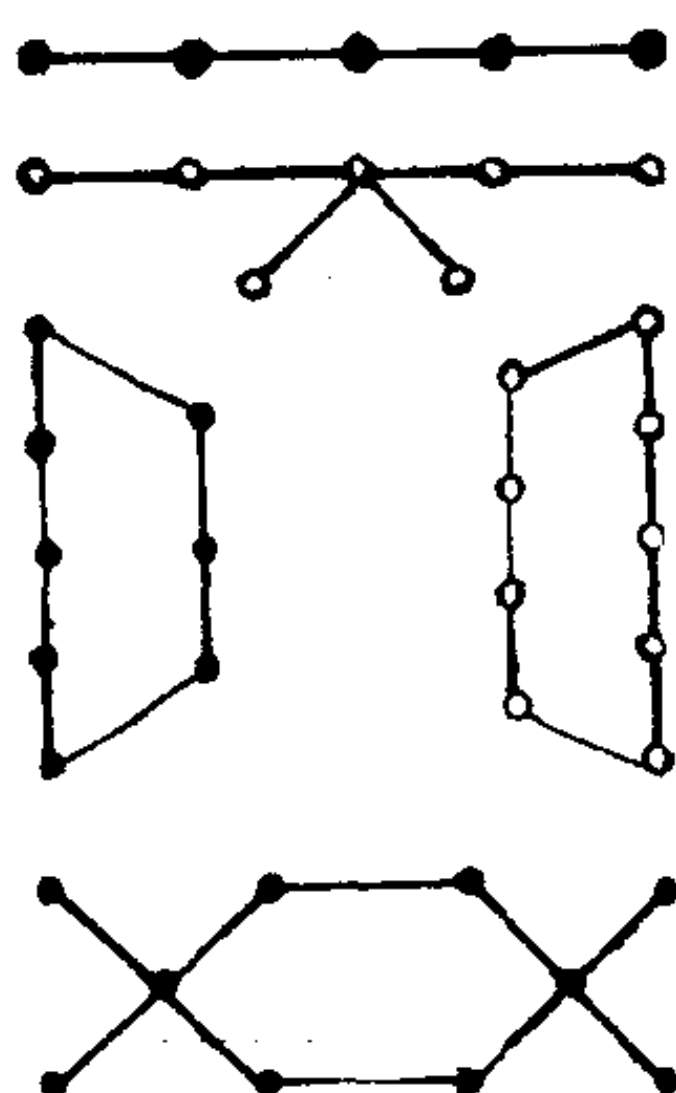
解说 (十九至二十七诸图并说):

《经》曰：一阴一阳之谓道。韩氏注云：道者，无之称，无不通也，无不由也，况之曰道，寂然无体，不可为象，必有之用极，而无之功显，故至于“神无方而易无体”，而道可见矣。故穷变以尽神，因神而明道，阴阳虽殊，无一以待之。在阴为无阴，阴以之生；在阳为无阳，阳以之成，故曰“一阴一阳”也。又孔氏云：一谓无阴无阳，乃谓之道也。观其注疏之家祖述无以为义，不释其道之妙用也。且道无形，亦必陈乎宗旨。易称一阴一阳之

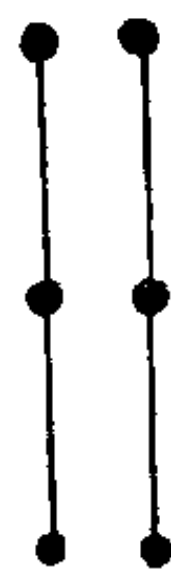

谓道，必垂一阴一阳之义耳。略试论之：且夫一阴一阳者，独阴、独阳之谓也。独阴、独阳且不能生物，必俟一阴一阳合，然后运其妙用，而成变化；四象因之而有，万物由之而生，故曰：无不由之谓道也。若夫独阴、独阳者，天地所禀（天独阳、地独阴）至于五行之物，则各含一阴一阳之气而生也。所以天一与地六合而生水，地二与天七合而生火，天三与地八合而生木，地四与天九合而生金，天五与地十合而生土，此则五行之质，各禀一阴一阳之气耳。至于动物植物，又合五行之气而生也。今欲明其义，故先布天地独阴、独阳之体，次列五行含二气之象，末陈人禀五行之质也。

(二十八) 离为火图

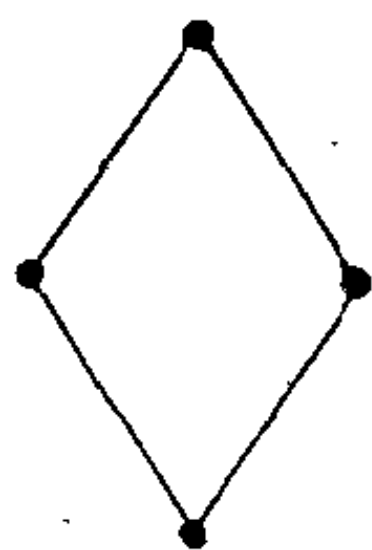

(二十九) 坎为水图

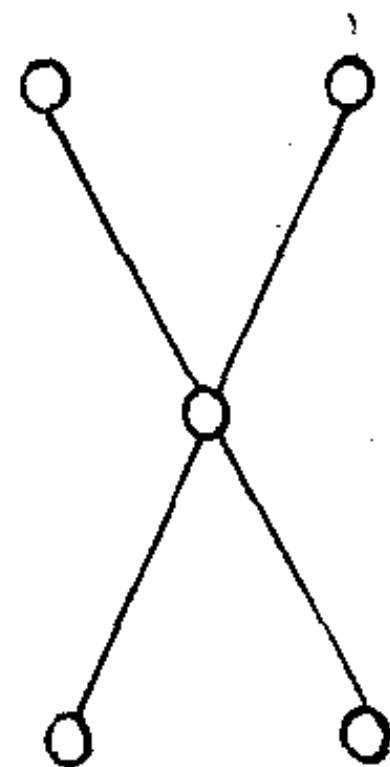

(三十) 震为木图

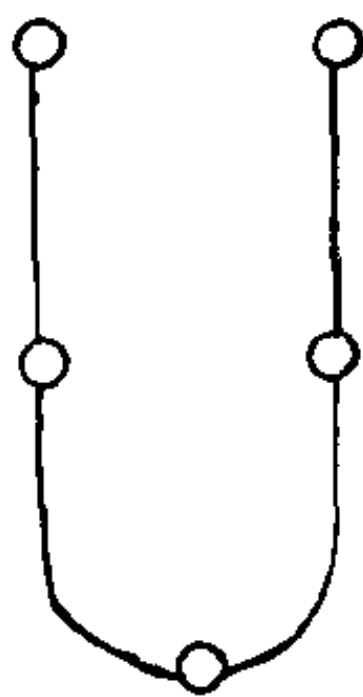

(三十一) 兑为金图



(三十二) 天五合地十为土图

解说：

土无象也，分王四季。地则称阴之气，气稟独阴，不能生物也。暨天五与地十合而生土，成其形质，附地而载，是为五行之一也。故疏云：土者，是地中之别耳。所以地则称乎独阴，土则稟乎二气也。

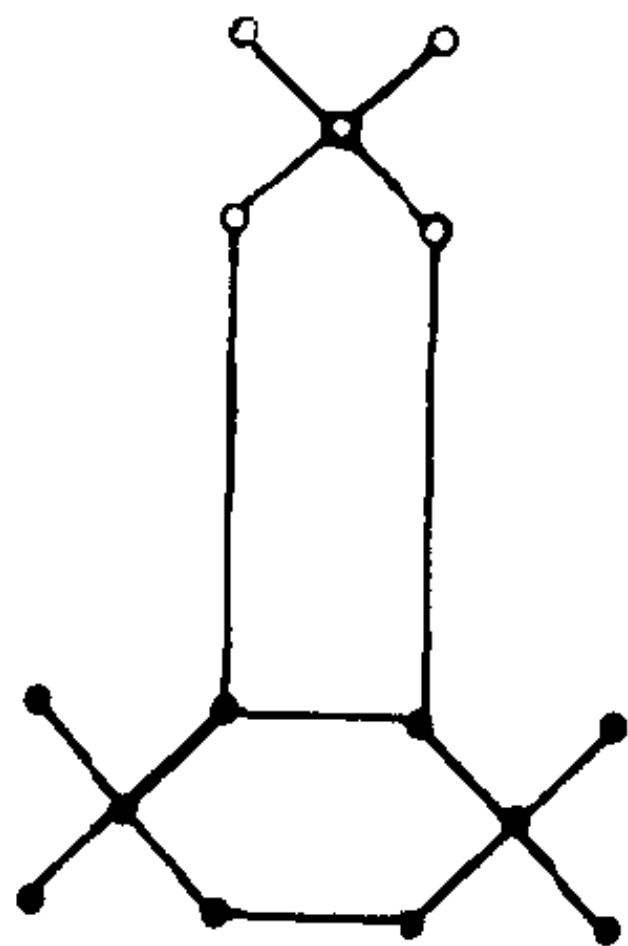

(三十三) 人稟五行图

解说：

易之为书也，广大悉备，有天道焉，有人道焉，有地道焉，兼三才而两之，故六六者非他也，三才之道也。然则三才之道上中下之位，三才之用含五行，则斯须无以济矣。至于人之生也，外济五行之利，内具五行之性。五行者，木、火、土、金、水也。木性仁，火性礼，土性信，金性义，水性智，是故圆首方足，最灵于天地之间者，蕴是性也。人虽至愚，其于外也，日知由五行之用；其于内也，或蒙其性而不循五常之教者，可不哀哉！

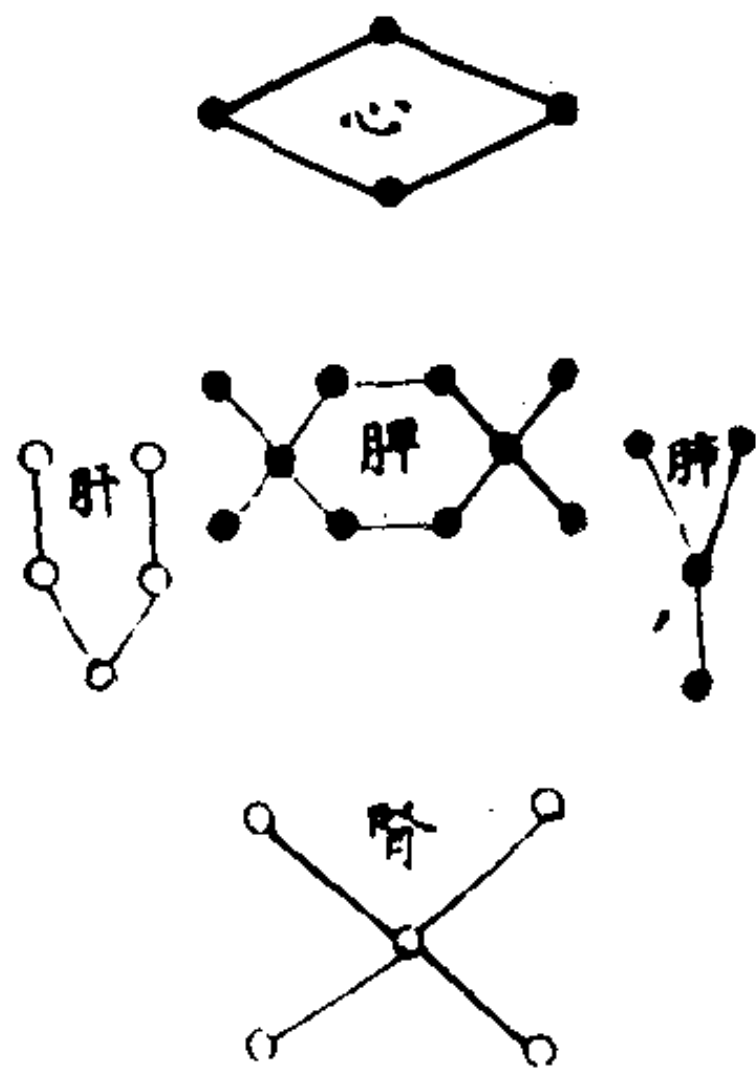

(三十四) 乾坤生六子图

(三十五) 乾下交坤图



图 (三十四)



图 (三十五)

解说:

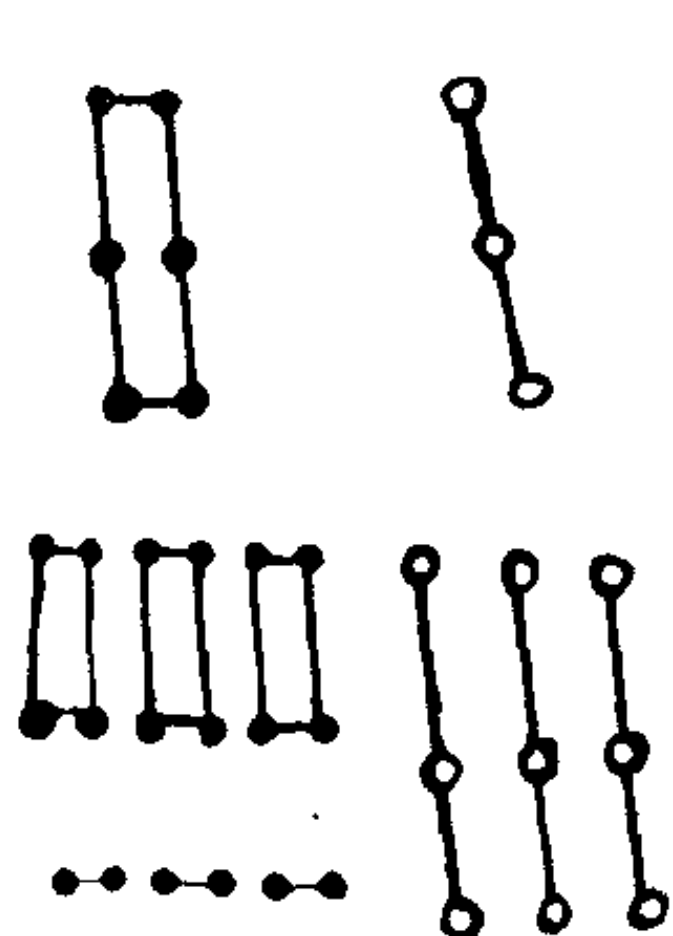
乾，天也，故称乎父，下济而光明焉。

(三十六) 坤上交乾图

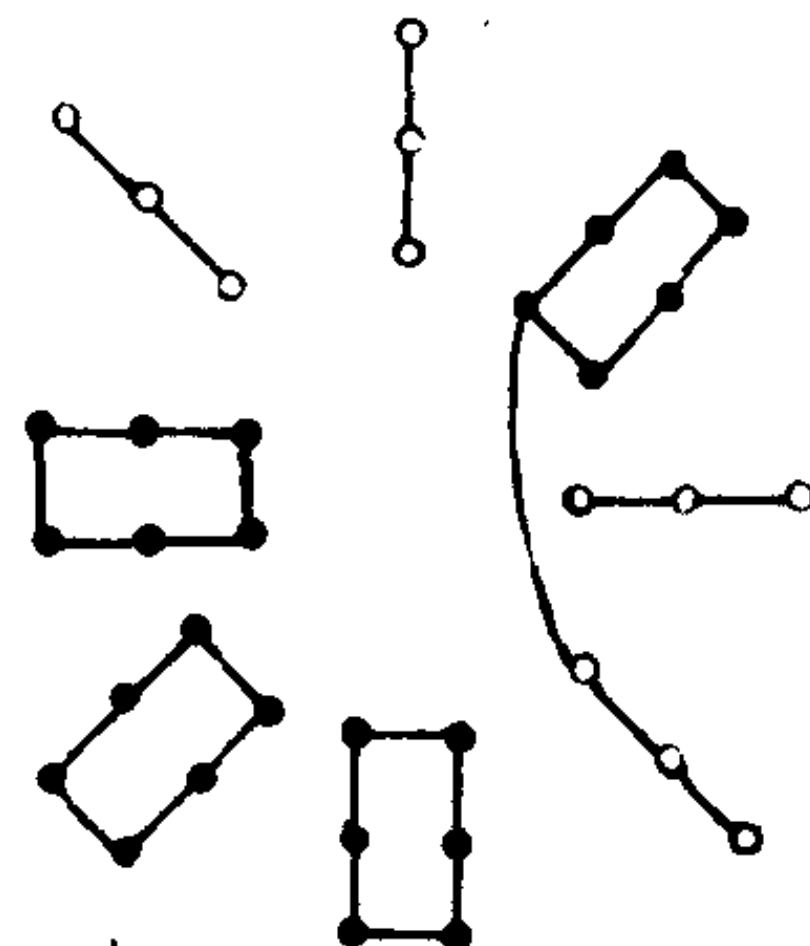
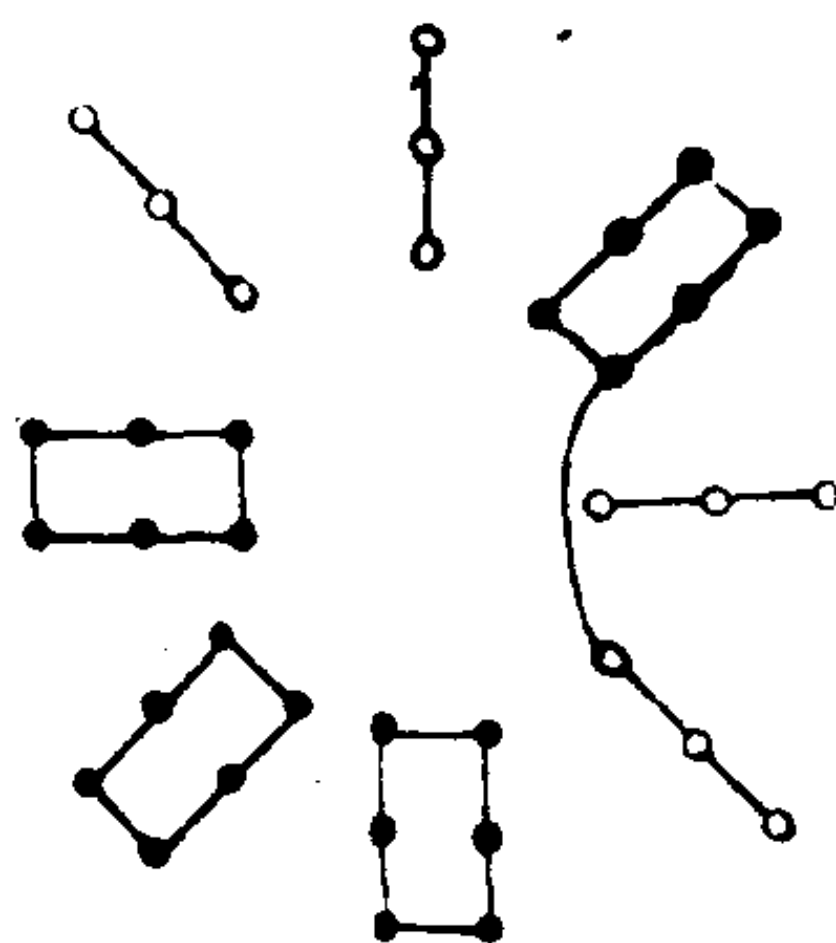

解说：

坤，地也，故称乎母，母卑而上行焉。

(三十七) 震为长男图

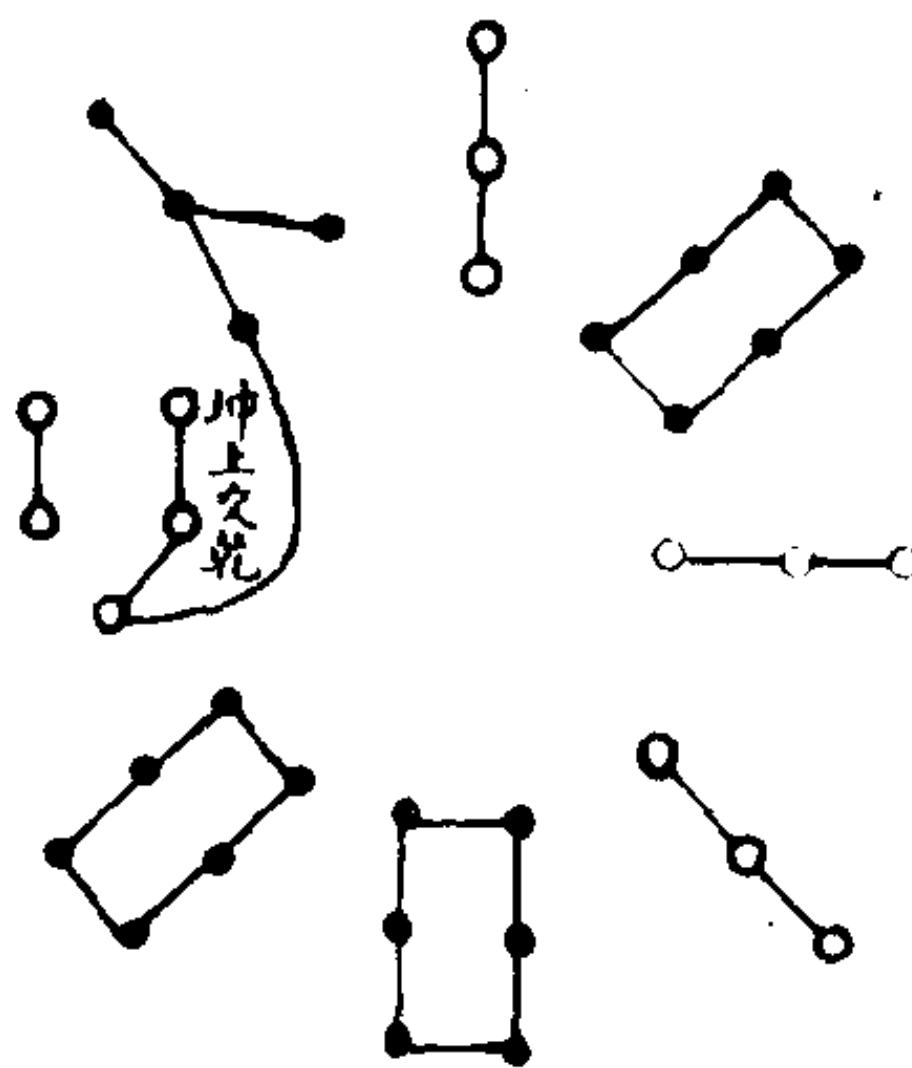

解说：

震一索而得男，故谓长男。

(三十八) 巽为长女图

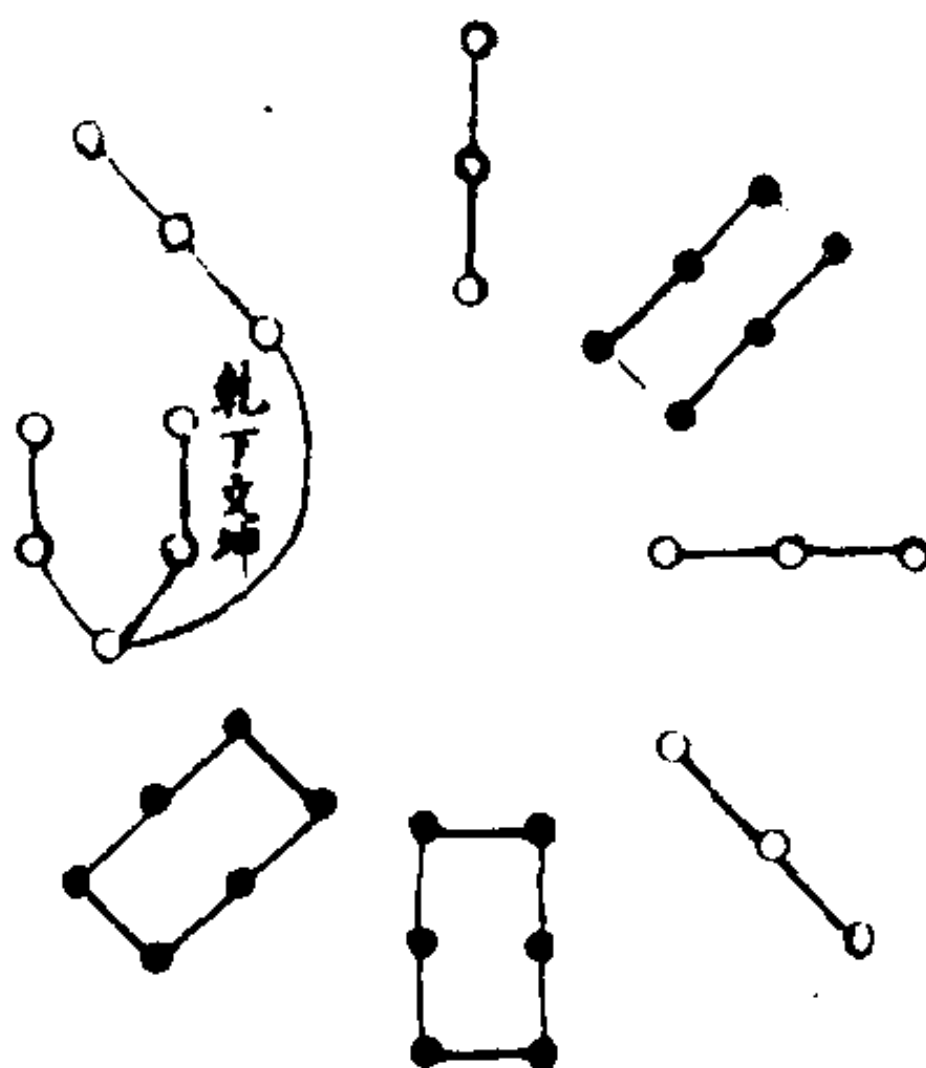

解说：

巽一索而得女，故谓之长女。

(三十九) 坎为中男图

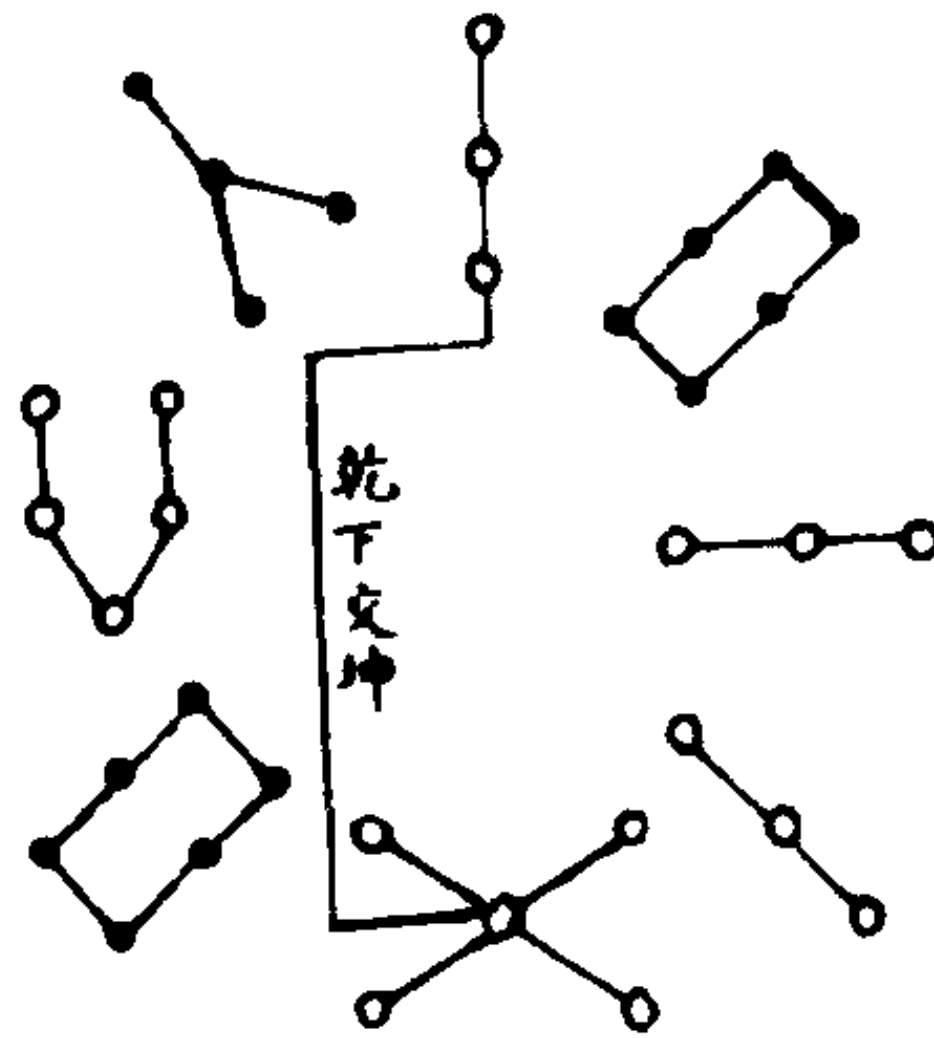

解说:

坎再索而得男，故谓之中男。

(四十) 离为中女图

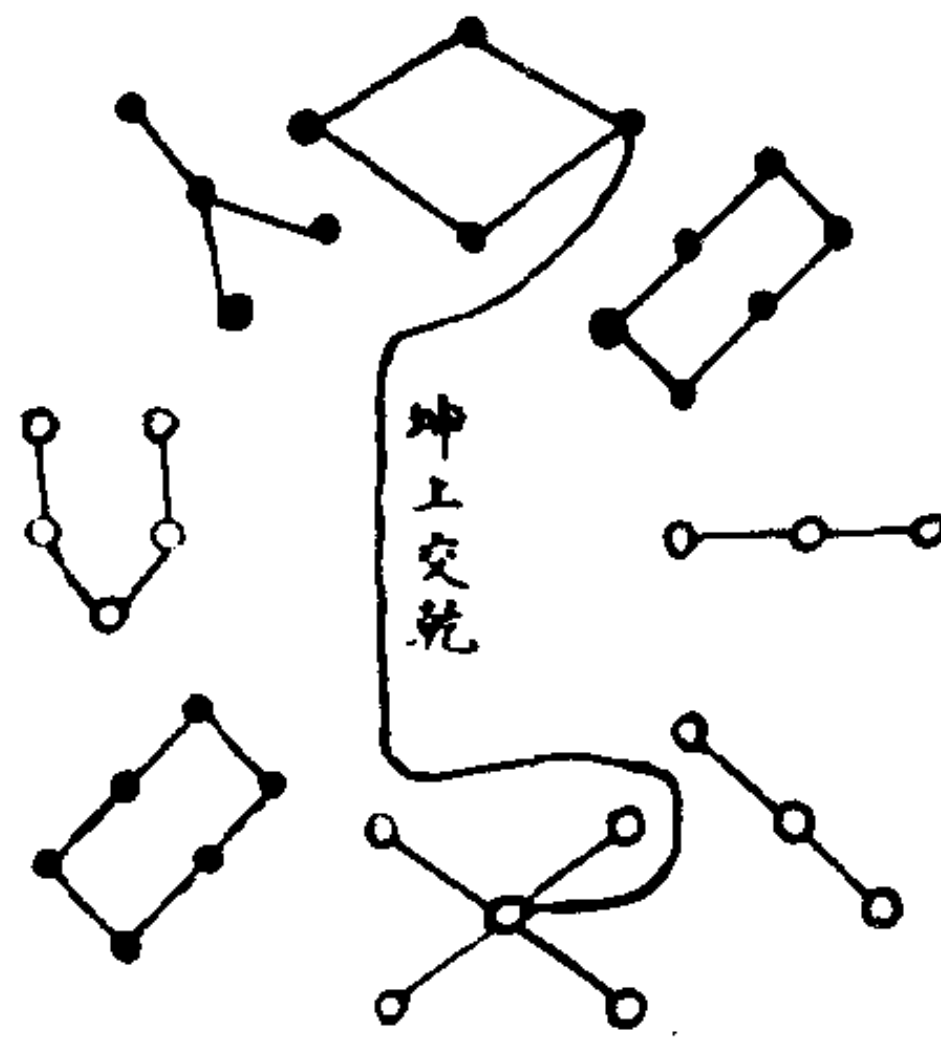

解说:

离再索而得女，故谓之中女。

(四十一) 艮为少男图

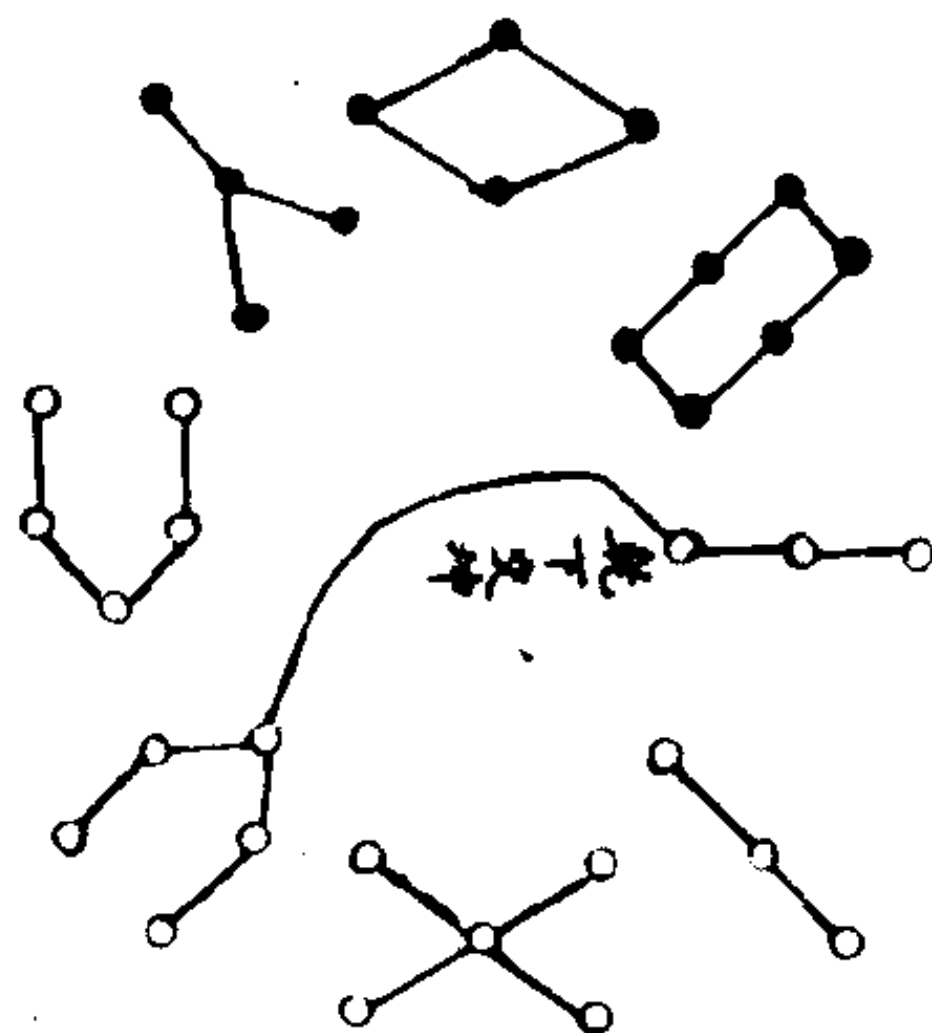

解说：

艮三索而得男，故谓之少男。

(四十二) 兑为少女图

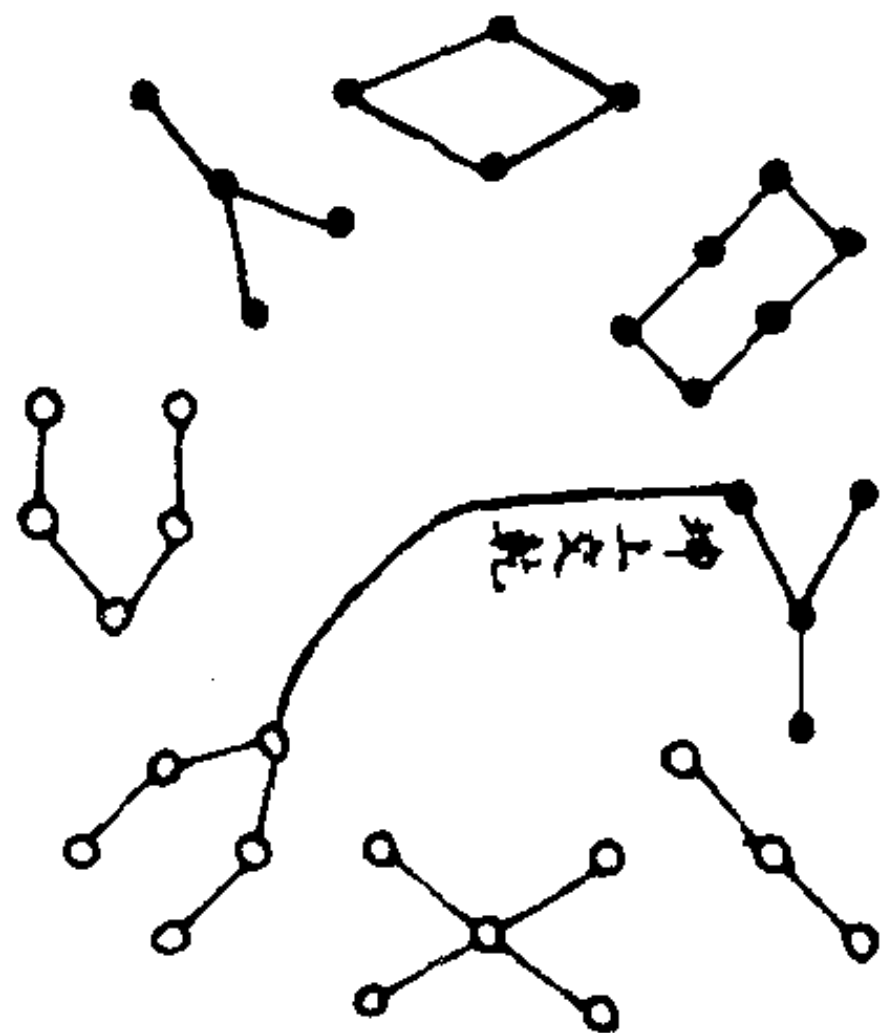

解说：

兑三索而得女，故谓之少女。

已上（编者按：指三十四至四十二诸图）更布自然之象者，盖欲明上下自然交易相生之理，成八卦变化之义也。

(四十三) 坎生复卦图

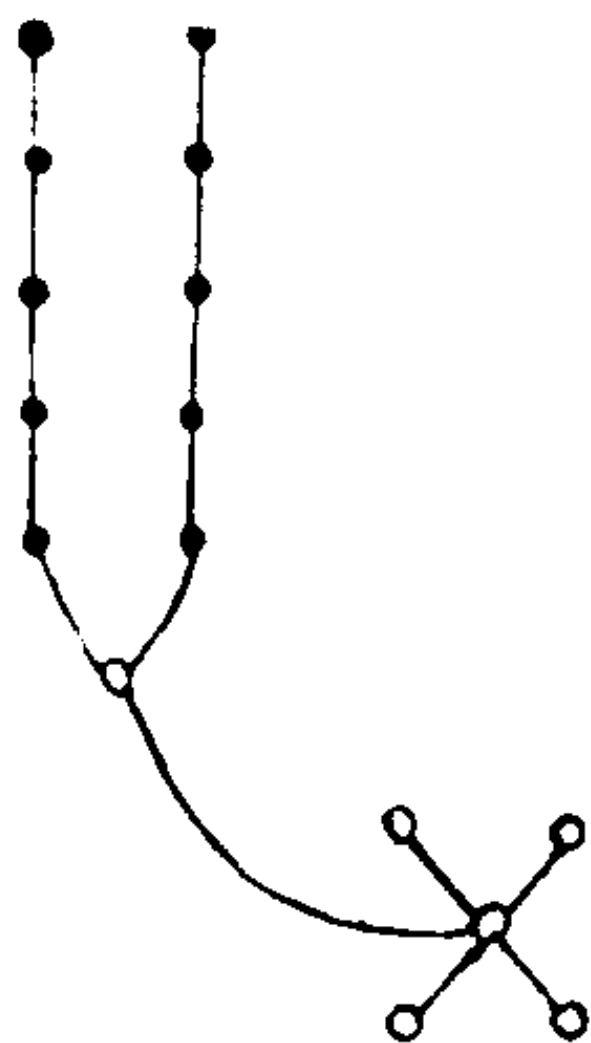

(四十四) 离生姤卦图

解说 (三十四至四十四诸图并说):

夫易有太极，是生两仪，两仪生四象，四象生八卦。八卦成列，象在其中矣；因而重之，爻在其中矣，则知太极乃两仪之始，八卦则重卦之始也。重卦之首以复卦，何谓也？阳气之始也。略试论之：且夫四正之卦，所以分四时十二月之位，兼乾、坤、艮、震者，所以通其变化；因而重之，所以效其变化之用也。观其变化之道，义有所宗，故其复卦生于坎中，动于震上，交于坤，变二震、二兑、二乾而终。自复至乾之六月，斯则阳爻上生之义也。姤卦生于离中，消于巽下，交于乾，变二巽、二艮、二坤而终。自姤至于坤之六月，斯则阴爻下生之义也。自复至坤，凡十二卦，主十二月。卦主十二月，中分

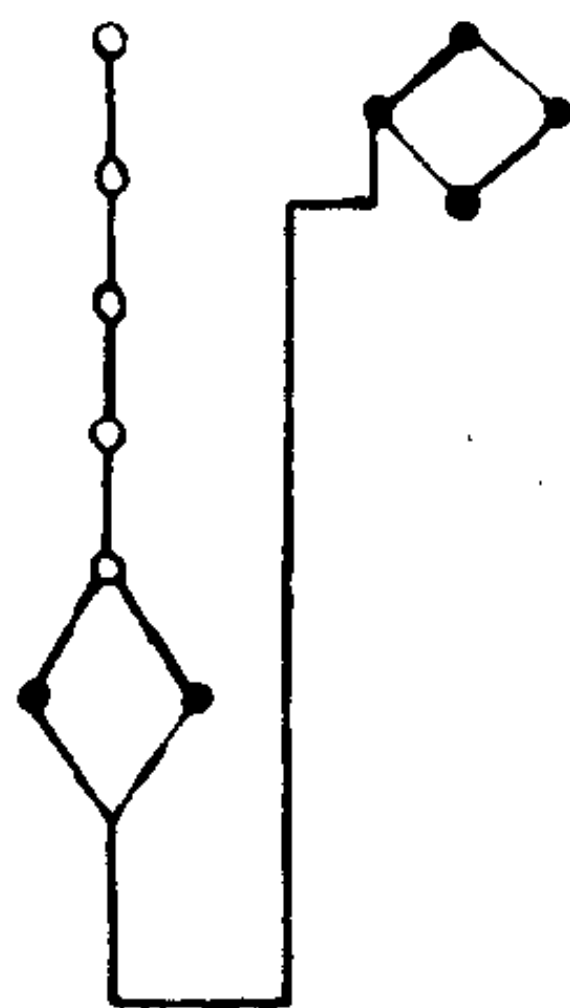

二十四气，爻分七十二候，以周其月日之数。是故离、坎分天地子午以（编者按：此处原缺一字，恐为“东”字）为阳，子午以西为阴。若夫更错以他卦之象，则总三百八十四爻，所以极三才之道。或问曰：合数图以正之，卦之与爻分四时十二月之位，又兼乾、坤、艮、巽之卦通其变。且复卦生坎中，动于震，交于坤，易曰地中有雷，复正协其义也。若姤卦则生于离之中，消于巽，交于乾，易曰天下有风，姤且巽非四正之卦也，则与复卦不同其义。今卦体则是巽承于乾，而变易其位从兑者何谓也？答曰：斯则取归妹之象。易曰：归妹，天地之大义也。天地不交，则万物不兴。归妹者，人之终始也。所以资长男交少女之义。交少女而长女主其卦者，明其妹系于姊嫁，而妹非正也，所谓侄娣之义也。若以长男交长女，虽曰夫妇常久之道，然未尽广延之理也。则知能终其始者，必归妹也，故易称天地之大义。是以卦之变易，必从归妹，妹非正室，必以姊主其卦也。是以其体则取兑合震，其名则以巽承乾也，变易之义其在兹乎。

(四十五) 三才图

解说：

（编者按：此处原缺。）前贤释三才之义，皆以设刚柔两画，以布二气，布以三位而象三才。谓圣人率意以画之矣，斯亦不详《系辞》之义也。夫卦者，天垂自然之象也。圣人始得之于“河图”“洛书”，遂观天地奇偶之数，从而画之，是成八卦，则非率意以画其数也。略试论之：夫三画所以成卦者，取天地自然奇偶之数也。乾之三画而分三位者，为天之奇数三，故画三位也；地之偶数三，亦画三位也。余六卦者皆乾、坤之子，其体则一，故亦三位之

○
○
天
○
●
人
●
●
地

设耳。且夫天独阳也，地独阴也。然独阳、独阴，则不能生物。暨天地之气、五行之数定，始能生乎动植，故《经》曰：有天地然后万物生焉。岂一气之中，有蕴三才之道邪？所谓兼三才而两之，盖圣人重卦之义也，非八纯卦之谓也。三才，则天、地、人之谓也；两之，则重之谓也。上二画为天，中二画为人，下二画为地。以人合天、地之气生，故分天、地之气，而居中也。所以九二称“在田”，明地道也；九五称“飞龙在天”，明天道也。斯则其理坦然而明白矣。如曰不然，敢质之于《系辞》曰：六爻之动，三极之道也。又曰：有天道焉，有人道焉，有地道焉，兼三才而两之，故六。六者，非他也，三才之道也。又曰：昔者圣人之作易，将以顺性命之理，是以立天之道曰阴与阳，立地之道曰柔与刚，立人之道曰仁与义。兼三才而两之，故易六画而成卦。斯则皆云六画包三才之义。则无三画韞三才之说，不其然乎。若夫六爻皆有人事者，为人伦则天法地之象，故初上皆包人事之义耳。

(四十六) 七日来复图

解说：

《正义》曰：阳气始剥尽，谓阳气始于剥尽之后，至阳气来复时，凡七日也。其释注分明。如褚氏、庄氏并云：五月一阴生，至十一月一阳生，凡七月。而云七日不云月者，欲见阳长须速，故变月而言日也。今辅嗣云：剥尽至来复，是从剥尽至来复时经七日也。若从五月言之，何得云始尽也？又临卦亦是阳长，言八月，今复卦亦是阳长，何独变月而称日？观注之意，必为不然，亦用《易纬》“六日七分”之

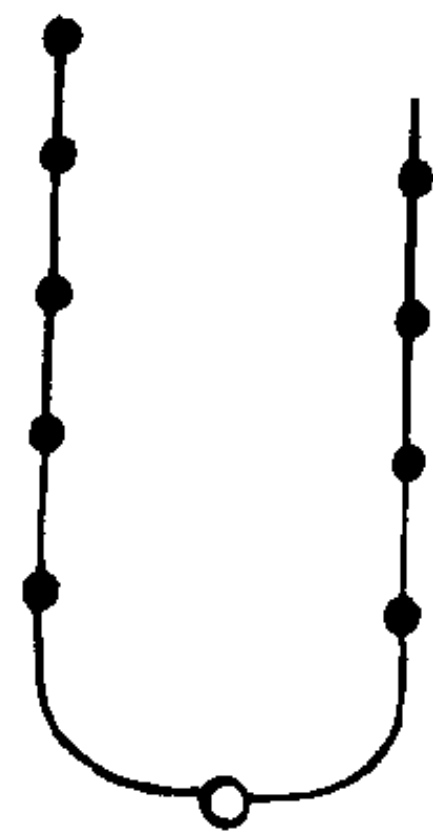

义，同郑康成之说，但于文省略不复具言。按《易纬》。《稽览图》云：卦气起于艮、巽、离、坎、震、兑，各主一方，其六十卦，卦有三百六十爻，日凡主三百六十日，余有五日四分日之一，每日分为八十分，五日分为四百分；四分日之一，又为二十分，是四百二十分。六十卦分之，六七四十二，各得七分，是每卦得六日七分也。剥卦阳气之尽，在九月之末，十月当纯坤用事，坤卦在六日七分之前，从剥尽至阳气来复，隔坤之一卦六日七分。举成数言之，故辅嗣言凡七日也。且今七日来复之义，详夫孔氏之疏，虽得之于前，而又失之于后也。何哉？且《易》云“七日来复，”辅嗣之注又言七日，虽则引《经》注破 氏、庄氏之误，于义为得。末又引《易纬》郑氏六日七分，则其理又背《经》注之义。且《易纬》郑氏言每卦得六日七分，则未详六日七分能终一卦之义。略试论之：且坎、离、震、兑四正之卦也。存四位生乾、坤、艮、巽之卦，每位统一时每爻主一月，此则四纯之卦也。又若重卦自复至乾六爻，而经六月也；自姤至坤亦六爻，而经六月也，则一爻而主一月也昭昭矣。而云六日七分为义，则作疏者不思之甚也。且夫七日来复者，十月之末，坤卦既终，阴已退，阳气复生也。为天有十日，阳上生也。至七为少阳，阴阳交易而生，当阳复来之时，为老阴。（编者按：此下原缺）

待经阴之数尽至七日少阳。（编者按：此下原缺）

七日来复，（编者按：此下原缺）则合经注之义也。

《系辞》曰：天一、地二，天三、地四，天五、地六，天七、地八，天九、地十，此乃五行生成之数也。天一生水，地二生火，天三生木，地四生金，天五生土，此其生数也。如此则阳无匹阴无偶，故地六成水，天七成火，地八成木，天九成金，地十成土，于是阴阳各有匹偶，而物得成矣。故谓之成数也。又曰：天数五，地数五，五位相得，而各有合。此所以成变化而行

鬼神谓此也。又数之所起，起于阴阳，阴阳往来，在于日道。十一月冬至，以及夏至，当为阳来。正月为春，木位也，日南极阳来而阴往。冬水位也，当以一阳生为水数。五月夏至，日北极阴进而阳退。夏火位也，当以一阴生为火数。但阴不名奇数，必六月二阴生为火数也。是故易称乾贞于十一月，坤贞于六月，来而皆左行。由此冬至以及夏至，当为阳来也。正月为春，木位也，三阳已生，故三为木数。夏至以及于冬至为阴进。八月为秋，金位也，四阴以生，故四为金数。三月春之季，土位，五阴以生，故五为土数。此其（编者按：此下原缺）也。又万物之本有生于无，著生于微。万物成形，必以微著为渐；五行先后，亦以微著为次。五行之体，水最微，为一；火渐著，为二；木形实，为三；金体固，为四；土质大为五，亦是次序之宜矣。刘氏与顾氏皆以为水、火、木、金、得土数而成，故水数成六，火数成七，木数成八，金数成九，土数成十，义亦然也。今详众贤之论，以天一至天五，为五行之生数，则不释所以能生之之义也，以地六至地十，为五行之成数，则不释所以能成之之义也，故学者莫洞其旨。盖由象与形，不析有无之义也；道与器，未分上下之理也。略试论之：易曰形而上者谓之道，形而下者谓之器，则地六而上谓之道，地六而下谓之器也。谓天一，地二，天三、地四，止有四象，未著乎形体，故曰形而上者谓之道也。天五运乎变化，上驾天一，下生地六，水之数也；下驾地二，上生天七，火之数也；右驾天三，左生地八，木之数也；左驾地四，右生天九，金之数也。地十应五而居中，土之数也。此则已著乎形数，故曰形而下者谓之器，所谓象之与形者易云见，乃谓之象。“河图”，所以示其象也，形乃谓之器；“洛书”，所以陈其形也。本乎天者亲上，本乎地者亲下，故曰：河以通乾出天苞；洛以流坤吐地符。易者，韞道与器，所以圣人兼之而作易。《经》云：河出图，洛出书，圣人则之。斯之谓矣。且夫“河图”之数，惟四十有

五，盖不言土数也。不显土数者，以“河图”陈八卦之象，若其土数，则入乎形数矣。是兼其用而不显其成数也。“洛书”则五十五数，所以成变化而著形器者也。故“河图”陈四象，而不言五行；“洛书”演五行而不述四象。然则，四象亦金、木、水、火之成数也。在“河图”则老阳、老阴、少阳、少阴之数是也；在“洛书”则金、木、水、火之数也。所以异者，由四象附土数而成质，故四象异于五行矣。然而皆从天五而变化也。至于天数五，地数五，五位相得而各有合焉者，此备陈五行相生之数耳。且五行虽有成数，未各相合，则亦未有所从而生矣。故天一与地六合而生水，地二与天七合而生火，天三与地八合而生木，地四与天九合而生金，天五与地十合而生土。伏羲而下，但乘其数，至黄帝始名，（编者按：此下原缺）乙丙丁也。今众贤以一阳生为水数，二阴生为火数，三阳生为木数，四阴生为金数，五阳生为土数，说强配之也，则非天地自然之数也。至于以微著为渐者，亦非通论，何哉？且以坚固言之，则土不当后于金也；以广大言之，则火不当后于水也；盖五行之质，各禀自然，偶合而生，相因于数，微著之论，实非《经》旨矣。又若十一月一阳生，为奇数者，谓天一动乎坎之中也。五月一阴生为偶数者，谓地二动乎离之中也。以六月二阴生为偶数，则未知所出之宗也。

详夫《易纬·稽览图》及郑六日七分之说，盖取乾坤老阳、老阴之策配之也。《经》曰：乾之策二百一十有六，坤之策百四十有四，凡三百六十，当期之日。疏云：举其大略，则不数五日四分之一也。又疏云：二篇之爻，总三百八十四，阴阳各半焉。阳爻一百九十二，位爻别三十六，总有六千九百一十二也。阴爻一百九十二，位爻别二十四，总有四千六百八也。阴阳总合万有一千五百二十，当万物之数也。且经为乾、坤二卦，老阳、老阴三百六十之数当期之日，则不更别起数矣。卦之与爻则未详《易纬》郑氏六日七分之义也。夫阴阳之爻，总有三百八十四焉。且

《易纬》及郑氏虽以坎、离、震、兑四正之卦之爻减乎二十四之数，与当期之日相契，则又与圣人之辞不同矣。何以知之？且夫起子止亥十二月之数，所以主十二卦之爻也。十二卦之爻者，自复至坤之位也。岂可取杂书、贤人之说，而破圣人之经义哉？或曰不然，其如《系辞》何？

(四十七) 临卦八月图

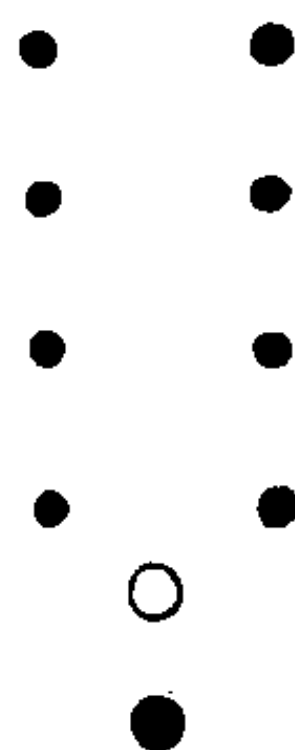

(四十八) 遁卦图

解说 (四十七、四十八两图并说):

临至于八月有凶，《彖》曰：临，刚浸而长，说而顺，刚中而应，大亨，以正天之道也。至于八月有凶，消不久也。(编者按：此下原缺) 诸家之注解，各有异焉。且何氏云：从建子阳生，至建未为八月；褚氏云：自建寅至建酉为八月；孔氏疏又曰：今按此注云“小人道长，君子道消”，宜据否卦之时，以临卦建丑而至否卦，则建申为八月也。理有未安，略试论之：粤若诸家之说，皆与临卦之义不相偶契。何以知之？且卦《彖》之辞，所以各论一卦之体也。夫临卦者，主建丑之月也。何氏从建子阳



生而数，则卦辞当在复卦之下，不当属临卦也。褚氏从寅而数，则卦辞当在泰卦之下，亦不当属临卦也。孔氏宜据建申否卦为八月，则否之六三当消泰之九三，又与临卦九三之不应也。今若以建未为八月，取遁卦之六二，消临卦之九二，则于义为允矣。何者？且临卦之《彖》曰：“浸而长”，注云“阳道转进，阴道日消”也。遁卦之《彖》亦曰“浸而长”，注云“阴道欲进而长，正道亦未全灭也”。今以二卦之爻既相偶合，又《彖》辞皆有阴阳浸长之说，则其义不得不然也，所以称建未为八月耳。或问：当文王演卦之时，乃商之末世也，岂（编者按：此下原缺）正月为义哉？答曰：周公作爻辞，父基子构，所以爻辞多，文王后事，则知文王之旨，周公述而成之，故以周正为定。况乎易有二名，夏曰《连山》，商曰《归藏》，周曰《周易》。“连山”，则神农氏之号也；《归藏》，则轩辕氏之号也。既“连山”“归藏”，并是代号，所以题“周”以别余代，亦由《周礼》之谓也。且易既题“周”以正名，则公不得不以周之正朔定其月也。孰谓不然？若何氏以建子至建未为八月，则是究其末而不原其本矣。至于孔氏引辅嗣之注，以君子道消，小人道长，必以否卦之义也。但阴则小人之道长，阳则君子之道长，不必专在否卦之义也，明矣。又王氏《卦略》云：遁，小人浸长，难在于内，亨在于外，与临卦相对者也。临刚长则柔危，遁柔长则刚危矣。临二阳居内，君子之道日长；遁二阴在内，小人之道日进。且八月凶者，天之道火（编者按：此下原缺）寒暑退阳长，至二得位居中，故于此时垂消退之戒。阳息于十一月，为复；至十二月，为临。消于五月为姤，至六月为遁，自子至未凡八月也。

(四十九) 河图

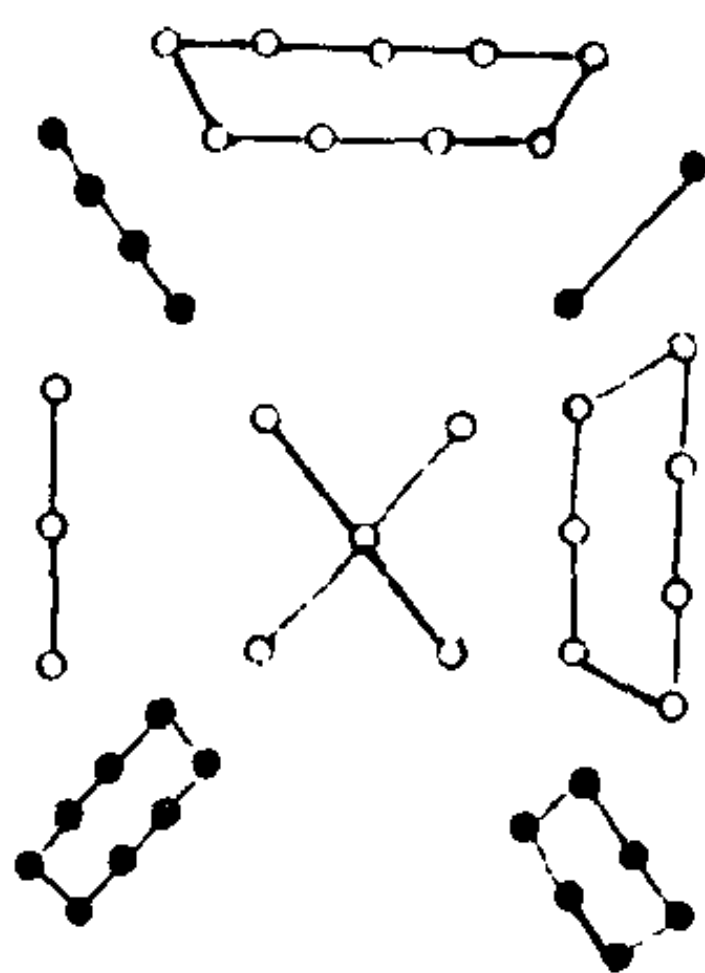

解说:

以五为主，六、八为膝，二、四为肩，左三右七，戴九履一。

(五十) 河图天地数



图 (五十)

(五十一) 河图四象

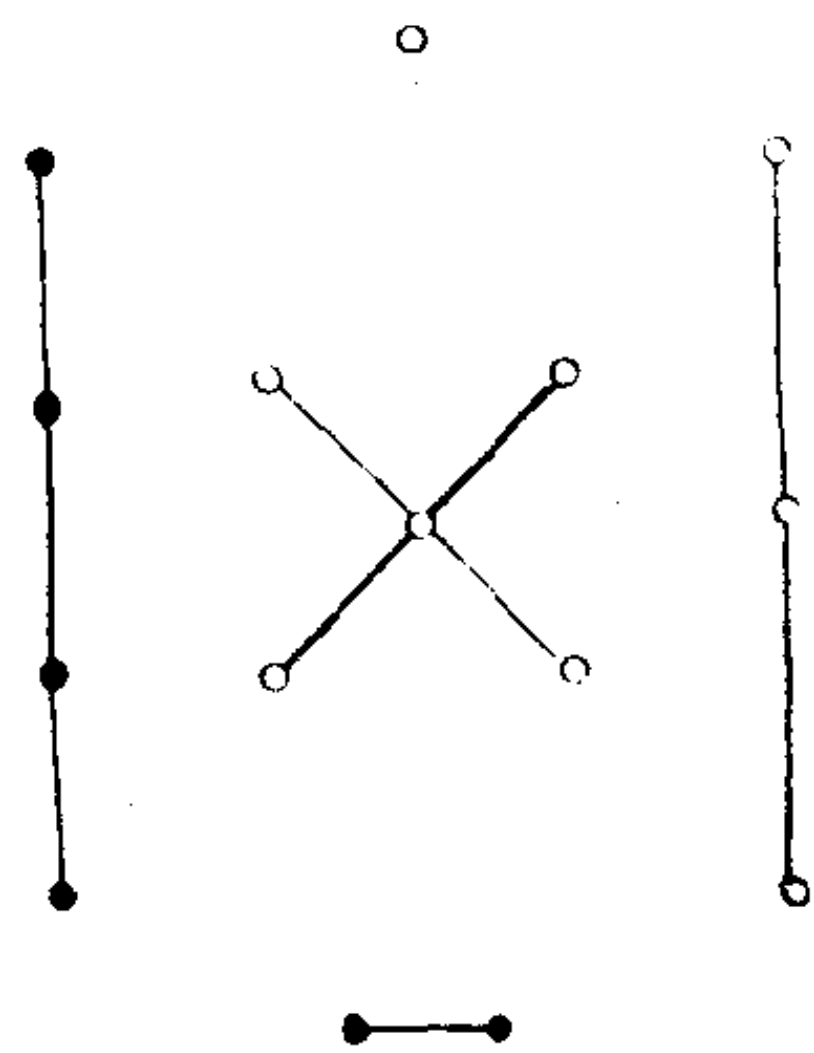

图 (五十一)

(五十二) 河图八卦

(五十三) 洛书五行生数

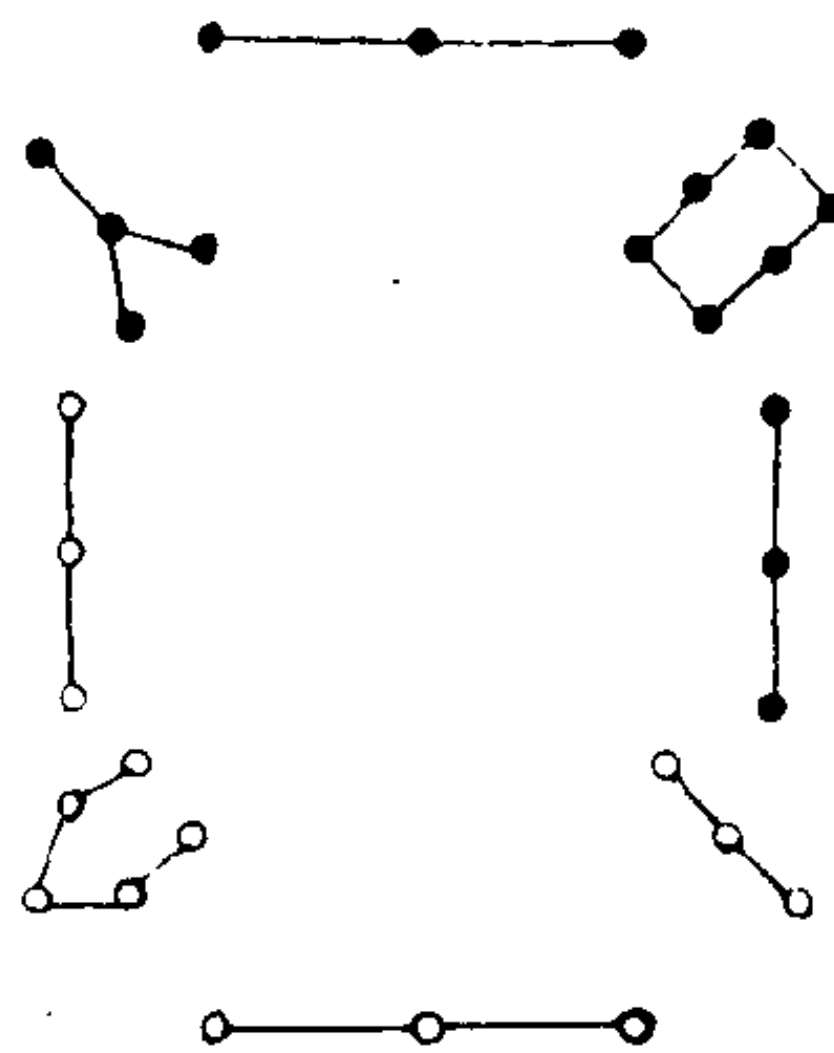

图 (五十二)



图 (五十三)

(五十四) 洛书五行成数

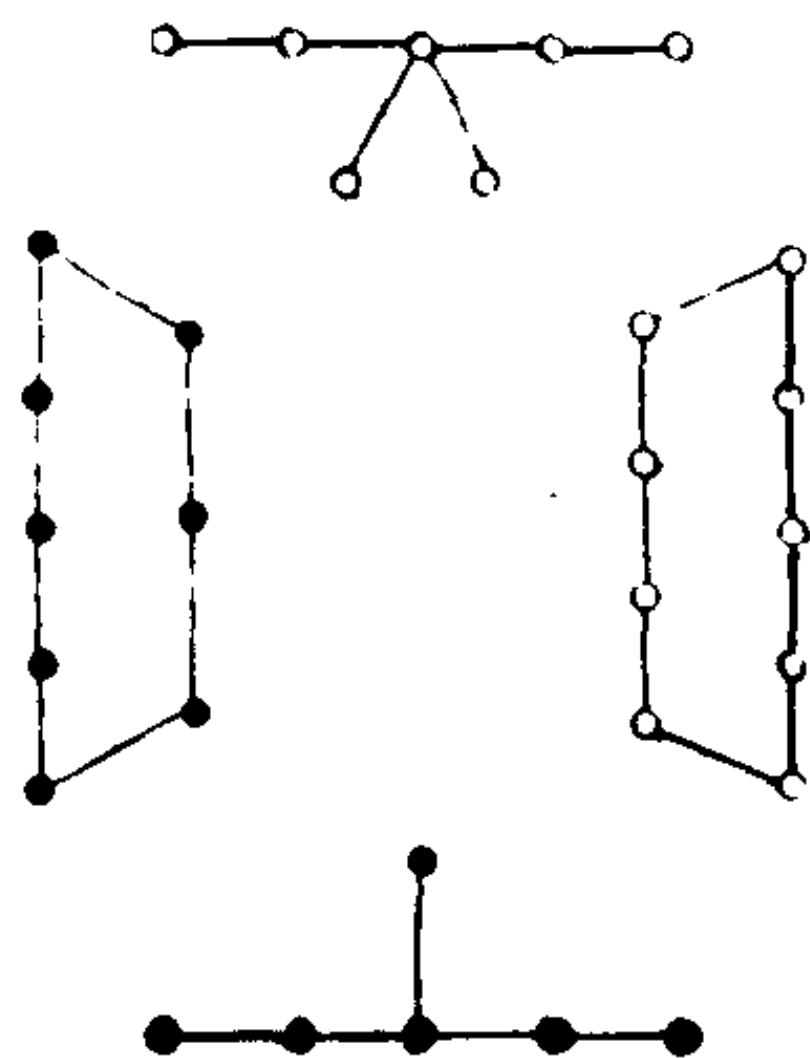
解说 (五十三、五十四两图并说):

或问曰：“洛书”云一曰水，二曰火，三曰木，四曰金，五曰土，则与“龙图”五行之数之位不偶者，何也？答曰：此谓陈其生数也。且虽则陈其生数，乃是已交之数也。下篇分土王四时，则备其成数矣。且夫“洛书”“九畴”惟出于五行之数，故先陈其已交之生数，然后以土数足之，乃可见其成数也。

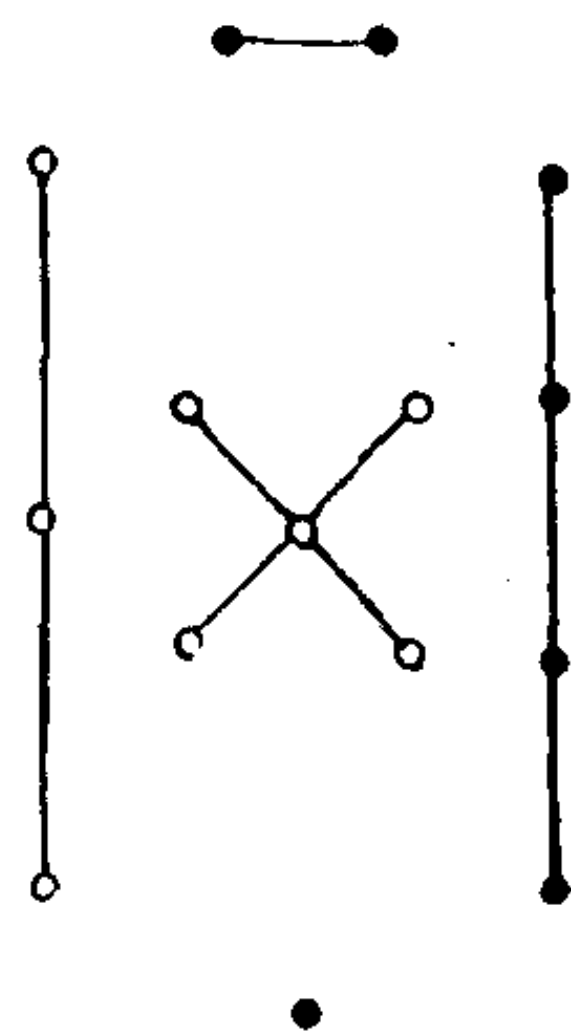
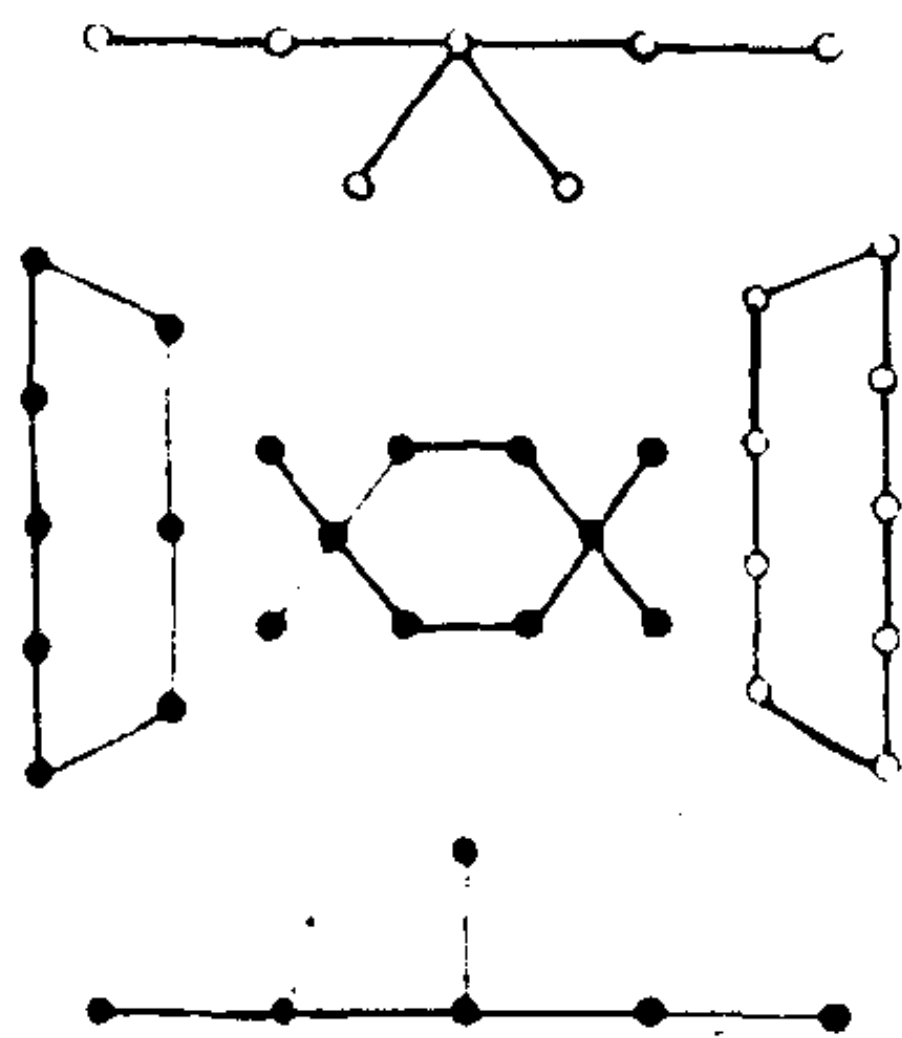

(五十五) 十日生五行并相生图

解说:

天一、地六，地二、天七，天三、地八，地四、天九，天五、地十，合而生水、火、木、金、土。十日者，刚日也。相生者，金生水，水生木，木生火，火生土，土生金也。相克者，金克水，木克土，土克水，水克火，火克金也。

解说 (四十九至五十五诸图并说):

《易》曰：河出图，洛出书，圣人则之。纬云：《春秋纬》云：河以通乾出天苞；洛以流坤吐地符。河龙图发，洛龟书感。“河图”有九篇，“洛书”有六篇。《书·正义》曰：“洛书”九类，各有文字，即是书也。而云：“天乃锡禹”，如此天与禹者，即是“洛书”也。《汉·五行志》：刘歆以为伏羲系天而王，河出图，则而画八卦是也。禹治洪水，锡“洛书”，法而陈《洪范》是也。颖达共为此说，龟负洛书，经无其事。《中候》及诸纬多说黄帝、尧、舜、禹、汤、文、武受图书之事，皆云龙负图，龟负书。纬候之书，不知谁著，通人讨核，以为伪起哀、平者也。前汉之末，始有此书，不知起谁氏也。以

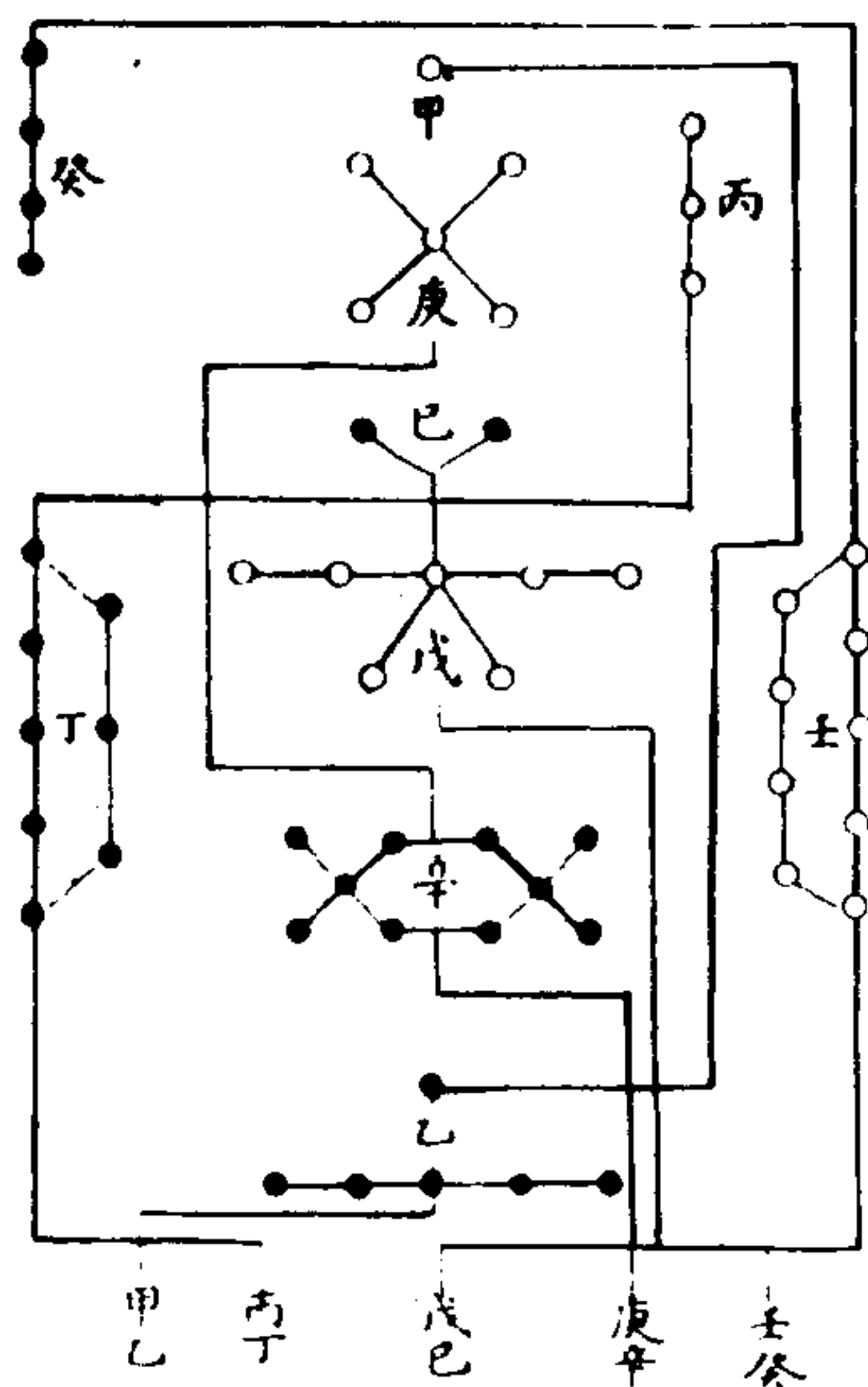

前学者必相传此说，故孔氏以《九类》是神龟负文而出，列于背，有数从一而至于九，见其文，遂因而第之以《九类》也。陈而行之，所以常道得其次叙也。言禹第之者，以天神言语必当简要，不应曲有次第，丁宁若此，故以禹次而第之也。然大禹既得《九类》，常道始有次叙，未有“洛书”之前，常道所以不乱者，世有浇、淳，教有疏、密，三皇以前无文亦治，何止无“洛书”也。但既得“九类”以后，法而行之则治，违之则乱也。且不知“洛书”本文计天言简要，必无次第之数。上传云：禹因而次之。则孔氏以第，是禹之所为。初一日等二十八字，必是禹加之也。其敬用农用等一十八字，大刘及顾氏以为龟负也。小刘以为敬用等亦禹所第叙。其龟文惟有二十字，并无明据，未知孰是，故两存焉耳。详夫众贤之论，多背经书之旨。观其大法，凡九类，盖是禹叙“洛书”，因而第之，遂著成法，则非是神龟负书出于大禹之时也。何以明其然？略试论之：箕子曰：在昔鲧湮洪水，汨陈其五行，帝乃震怒，不畀“洪范九畴”，彝伦攸斁。鲧则殛死，禹乃嗣兴，天乃锡禹“洪范九畴”，彝伦攸。则不载神龟负图之事。惟孔氏注称天锡禹“洛书”，神龟负文而出，列于背有数至九也。诸儒更演载天书言语字数之说，后乃迹相祖述，遂以禹亲受“洛书”而陈“九类”。且经无载图书之事，惟《易·系辞》云：河出图，洛出书，圣人则之。此盖仲尼以作易而云也。则知“河图”“洛书”出于羲皇之世矣。乃是古者河出龙图，洛出龟书，羲皇（编者按：此下原缺）画八卦，因而重之，为六十四卦（编者按：此下原缺）文王作《卦辞》，周公作《爻辞》，仲尼辅之《十翼》，易道始明。观今“龙图”，其位有九，四象八卦皆所包韞。且其图纵横皆合天地自然之数，则非后人能假伪而设之也。夫“龙图”呈卦，非圣人不能画之，卦含万象，非圣人不能明之，以此而观，则洛出书，非出大禹之时也。《书》云：天锡禹“九畴”者，盖是天生圣德于禹，诚明“洛书”之义，因第而次之，垂范后世也。今

“河图”相传于前代，其数自一至九包四象八卦之义，而兼五行之数，“洛书”则惟五行生成之数也。然羲皇但画卦以垂教，则五行之数未显，故禹更陈五行而显“九畴”也。今诸儒以禹受“洛书”，“书”载天神言语，陈列字数，实非通论。天何言哉，圣人则之必不然也。或曰：未可，敢质于《经》。且尧任九子，各主其一。“九畴”之数，九子之职也。至农用八政，司空、司徒之官，唐虞世设之矣。协用五纪，羲氏、和氏已正之矣。斯则非俟禹受“洛书”之后，设其官也。且夫天垂象，见吉凶，圣人象之；河出图，洛出书，圣人则之。天象则（编者按：此下原缺）虽韞其义，非至圣不能明之。（编者按：此下原缺）“河图”、“洛书”，非羲皇不能画之。卦合其象，非文王不能伸之。爻象之兴，非周公不能著之。故仲尼曰：文王既没，文不在兹乎？又曰：天生德于予，则知天生睿哲于圣人，默究乎幽绩，是谓锡之也。故仲虺之诰曰：天乃锡王勇智，表正万邦之谓也。且孔氏以箕子称天乃锡禹“九畴”，便谓之洛出龟书，则不思圣人云“河出图，洛出书”在作易之前也。又唐法“九畴”，唐虞之前已行之矣，而云禹受洛书之后，始有常道，次叙不曰诬之者乎？

《春秋纬》曰：“洛书”六篇。孔氏云：“洛书”神龟负文而出，列于背，有数一至九。今代之所传“龟书”，惟总五行生成之数，未知孰是。略试论之：《春秋纬》言“洛书”六篇，则与五行“九畴”之数不偶，亦未明其义。孔氏云“洛书”有数一至九，谓《书》之“九畴”自一五行至五福、六极之数也。且《书》之“九畴”惟五行是包天地自然之数，余八法皆是禹参酌天时、人事类之耳。则非龟所负之文也。今详《洪范·五行传》凡言灾异，必推五行为之宗。又若鲧无圣德，汨陈五行，是以彝伦攸斁。则知五行是天垂自然之数，其文负于神龟，余八法皆大禹引而伸之，犹“龙图”止负四象八纯之卦，余重卦六十四皆伏羲仰观俯察，象其物宜，伸之以爻象也。况乎五行包自然之性，八卦韞自然之

象，圣人更为之变易，各以类分，而观吉凶矣。若今世之所传者“龟书”不为妄也。尚或疑焉者，试精之于问答，或问曰：且云“图”“书”皆出于羲皇之世，则“九畴”亦陈于羲皇之代，不当言禹第而次之也。答曰：“河图”八卦，垂其象也，故可以尽陈其位。“洛书”五行，含其性也，必以文字分其类。伏羲之世，世质民淳，文字未作，故“九畴”莫得而传也，但申其数耳。至大禹圣人，遂演成“九类”，垂为世范。“九畴”自禹而始也。或问曰：既云“龙图”兼五行，则五行已具于“龙图”矣。不应更用“龟书”也。答曰：虽兼五行，有中位而无土数，唯四十有五，是有其象，而未著其形也，唯四象、八卦之义耳。“龟书”乃其五行生成之数五十有五矣。易者包象与器，故圣人资“图”、“书”而作之也。或问曰：《书》云：天乃锡禹《洪范》九畴，必“洛书”，今臆说破之，无乃（编者按：此下原缺）答曰：仲尼称河出图，洛出书于伏羲画易之前，不当云出夏禹之世也。如曰不然，是“洛书”复出于夏禹之时矣。诚如是，禹之前无“九畴”也，又何以尧之典九法，坦然明白乎哉？问曰：今书世之传者“龙图”、“龟书”，“经”所不载，纬候之书，蔑闻其义，诚诞说也。答曰：“龙图”、“龟书”虽不载之于《经》，亦前贤迭相传授也。然而数与象合位，将卦偶不盈不缩符于自然，非人智所能设之也。况乎古今阴阳之书，靡不宗之。至于通神明之德，与天地之理，应如影响，岂曰妄乎？

宋·刘牧《易数钩隐

图遗论九事》

(一) 太皞氏授龙马负图

解说：

昔伏羲氏之有天下，感龙马之瑞，负天地之数出于河，是谓“龙图”者也。戴九履一，左三右七，二与四为肩，六与八为足，五为腹心，纵横数之，皆十五。盖《易系》所谓“三五以变，错综其数”者也。太皞乃则而象之，遂因四正定五行之数，以阳气肇于建子，为发生之源，阴气萌于建午，为肃杀之基，二气交通，然后变化所以生万物焉，

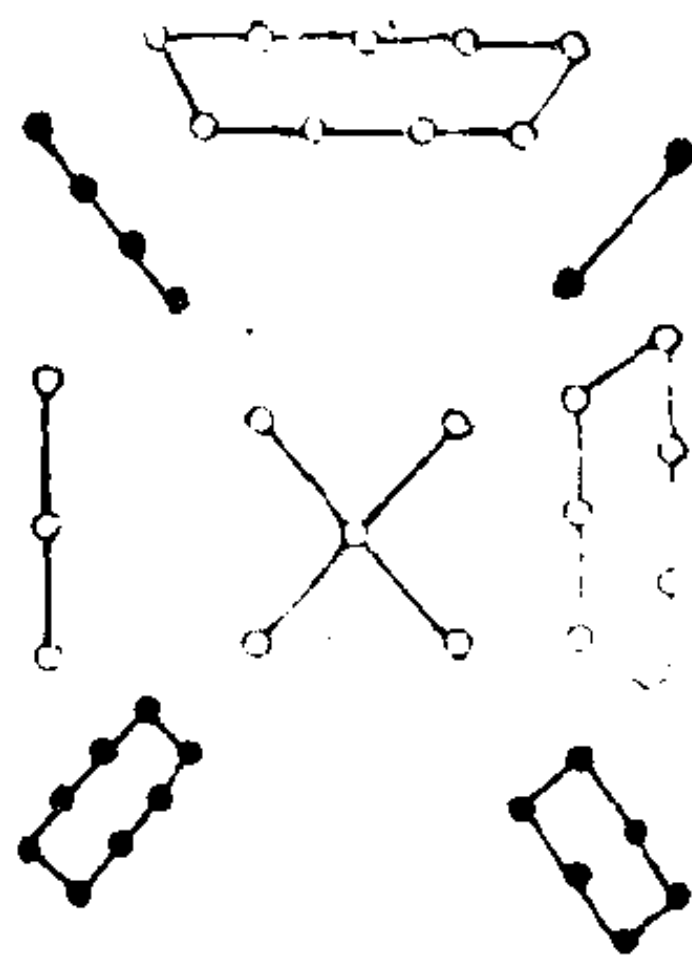

杀万物焉。且天一起坎，地二生离，天三处震，地四居兑，天五由中，此五行之生数也。且孤阴不生，独阳不发，故子配地六，午配天七，卯配地八，酉配天九，中配地十，既极五行之成数，遂定八卦之象，因而重之，以成六十四画三百八十四爻，此圣人设卦观象之奥旨也。且密牺相去文王逾几万祀，当乎即位，乃纣之九年也。作易者，其有忧患文王乎？文王既没五百余岁，方生孔子，孔子生而赞易道且曰：河出图，洛出书，圣人则之。是知龙马之瑞，非密牺不能昭格；“河图”之数，非夫子不能衍畅。原

夫错综之数，上极二仪，中括万物，天人之变，鬼神之奥，于是乎尽在。敢有非其图者，如圣人之辞何。

(二) 重六十四卦推荡诀图

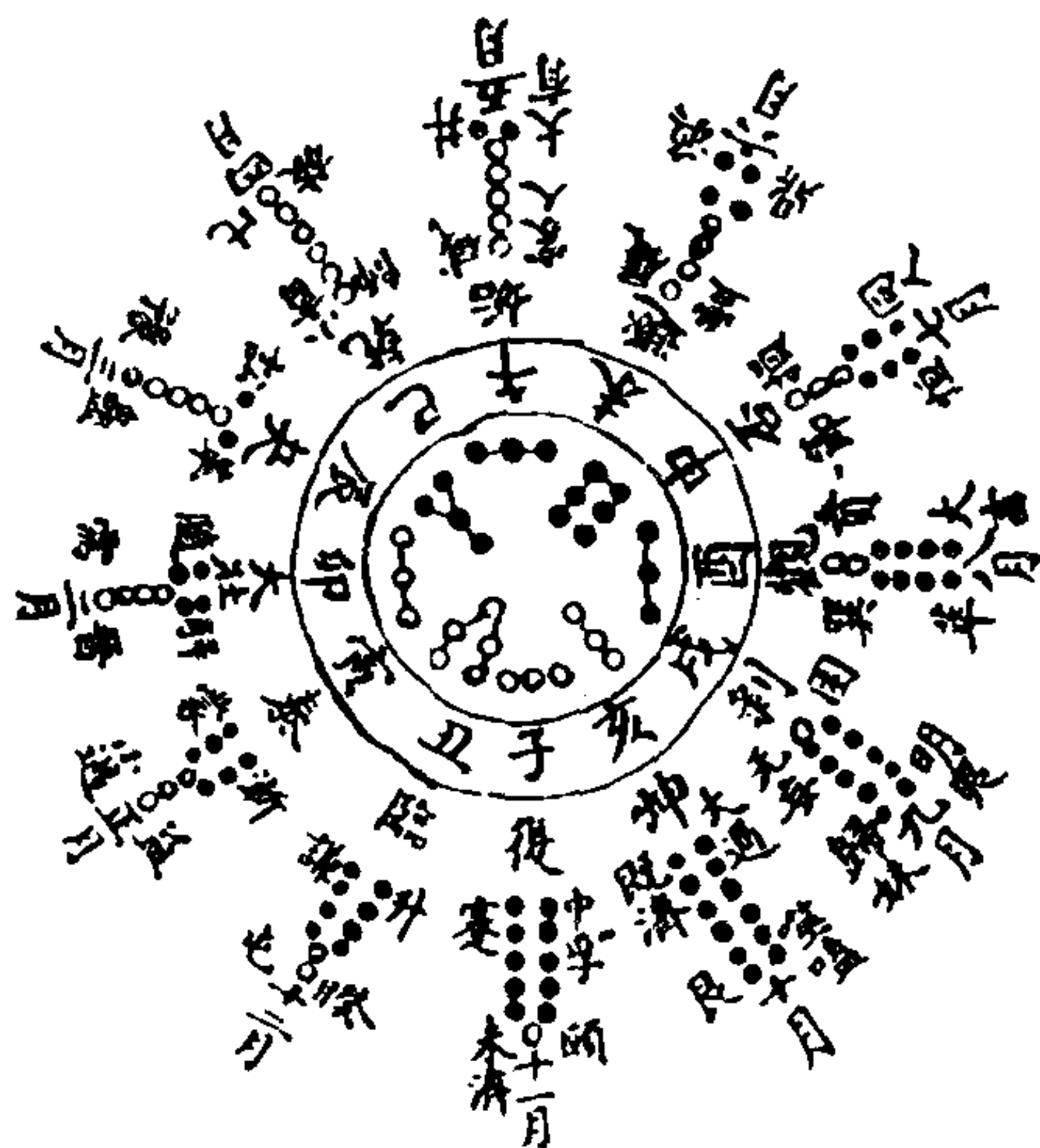

解说：

圣人观象画卦，盖按“龙图”错综之数也。仰观天而俯察地，近取身而远类物，六画之象既立，三才之道斯备，所以极四营之变，成万物之数者也。原夫八卦之宗，起于四象。四象者，五行之成数也。水数六，除三画为坎，余三画布于亥上，成乾；金数九，除三画为兑，余六画布于未上，成坤；火数七，除三画为离，余四画布于巳上，成巽；木数八，除三画为震，余五画布于寅上，成艮，此所谓四象生八卦也。且五行特举金、木、水、火而不言土者，各王四时也。然圣人无中得象，象外生意，于是乎布画而成卦，营策以重爻。乾之数二百一十有六，坤之数百四十有四，凡三百有六十，当期之日，二篇之策，万有一千五百二

十，当万物之数也。大矣哉！阳之七、九，阴之六、八，皆天地自然之数，非人智所能造也。密牺氏虽生蕴神智，亦代天行工而已。

(三) 大衍之数五十图

解说：

大衍之数五十，其用四十有九。五十者，蓍之神用也。显阴阳之数，定乾坤之策，成六十四卦三百八十四爻也。四十九者，虚天一而不用，象乎太极而神功不测也。五十五者，天地之极数，所以成变化而行鬼神也。然则大衍之数，先哲之论多矣。马季长、郑康成之徒各存一说，义亦昭然。谨按：《系辞》曰“天数五”，五奇也。“地数五”，五偶也。“五位相得而各有合”以成金、木、水、火、土也。

天数一、三、五、七、九也，地数二、四、六、八、十也，此乃五十五之数也。夫言五位者，奇偶之位也；有合者，阴阳相合也。既阴阳相合而生五行，则必于五位之中，（编者按：此下原缺）所主矣。至如天一与地六合而生水，合之者（编者按：此下原缺）生之者子也。言于父母，数中虚一为水，以（编者按：此

地^二天^七
合
火^生

地^八天^三
合
木^生

地^十天^五
合
土^生

天^九地^四
合
金^生

地^六天^一
合
水^生

下原缺) 之用, 亦犹大衍之虚也。夫如是, 则地二天七, 天三地八, 地四天九, 天五地十合生之际须各 (编者按: 此下原缺) 金土而备五行之数者也。然每位虚一非也。盖五位父母密藏五子之用, 而欲成就变化, 宣行鬼神者也。五行既能佐佑天地, 生成万物, 是阴阳不可得而测也, 况于人乎? 故曰: 密藏五子之用也。如云不然, 则五行之数, 自何而生哉! 生万物者, 木、火之数也; 成万物者, 金、水之数也。土无正位, 寄王四季, 可知矣。圣人云: 精气为物, 游魂为变, 此之谓也。况天地奇偶配合, 而生五行, 虽睹合之之道, 而不究生之之理, 则五子何得从而著之哉! 是以五位虚五以成五行藏用之道, 则大衍五十, 断可明矣。

(四) 八卦变六十四卦图

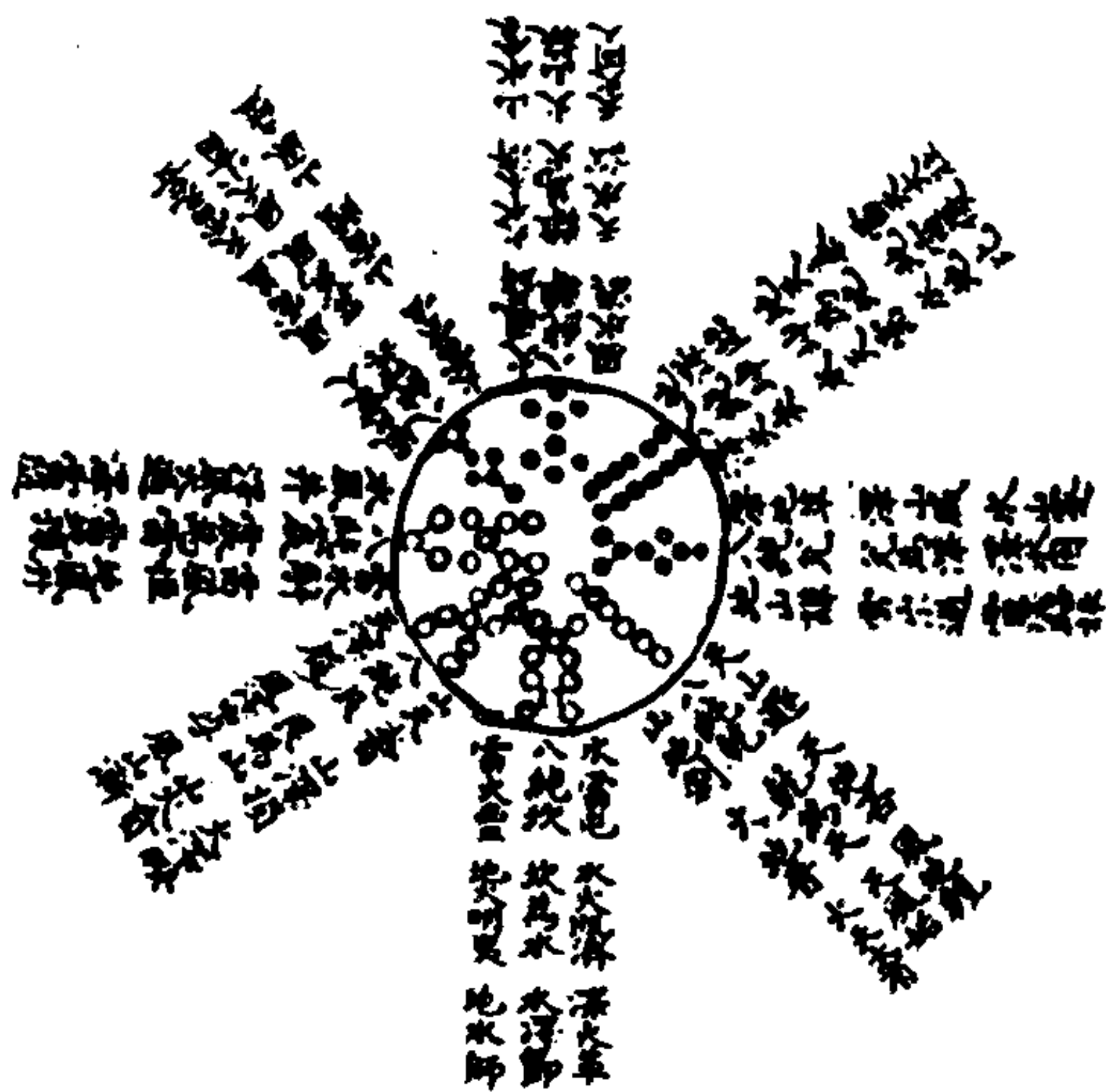

解说:

四营成易，十有八变而成卦。八卦而（原缺）小成，引而伸之以成六十四卦。三才之道，万物之源，阴阳之数，鬼神之奥，不能逃其情状矣。然八八之变，概举则文繁，是故摽乾为首，以例余卦。☰☰ 乾为天，☰☳ 天风姤，☰☶ 天山遁，☶☷ 天地否，☳☶ 风地观，☶☱ 山地剥，☲☱ 火地晋，☲☰ 火天大有。兹七卦，由乾而出也。易曰“游魂为变”，凡变之第七，游魂也；第八归魂也。言归魂者，归始生卦之体也。余皆仿此。

(五) 辨阴阳卦图

解说:

乾天也，故称乎父。巽、离、兑三女，由乾而索也。坤，地也，故称乎母。震、坎、艮三男，自坤而生也。阳卦多阴，阳一君而二民，震、坎、艮，阳卦也；阴卦多阳，阴二君而一民，巽、离、兑，阴卦也。阳一画为君，二画为民，其理顺，故曰“君子之道”也。阴二画为君，一画为民，其理逆，故曰“小人之道”也。

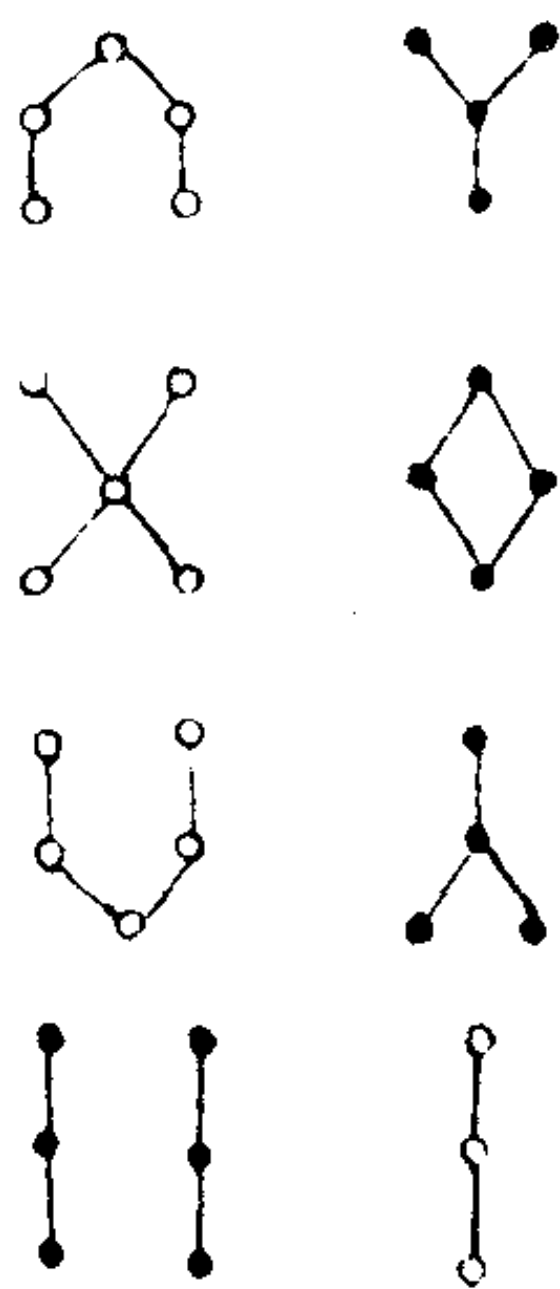

(六) 复见天地之心图

解说：

按密牺“龙图”亥上见六，乃十月老阴之位也。阴气至此方极。六者，阴数也。且乾、坤为阴阳造化之主，七日来复，不离乾坤二卦之体。乾之阳，九也；坤之阴，六也。自建子一阳生，至巳，统属于乾也。自建午一阴生，至亥，统属于坤也。子午、相去，隔亥上之六，则六日也。六乃老阴之数，至于少阳来复，则七日之象明矣。然则一阴一阳之谓道，十月阴气虽极，阳气亦居其下，故荔挺出。四月纯阳用事，阴气亦伏其下，故靡草死，颖达云：十月亥位三十日。圣人不欲言一月来复，但举一卦配定，六日七分者，非也。何以明之？且既济  六二云：妇丧其茀，勿逐，七日得。解微云：七日变成复，所以寄言七日也。又陆子云：凡阴阳往复，常在七日。以此质之，义可见矣。若夫建子之月，天轮左动，地轴右转，一气交感，生于万物。明年冬至，各反其本。本者，心也。以二气言之，则是阳进而阴退也。夏至阳气复于巳，冬至阴气复于亥，故谓之“反本”。

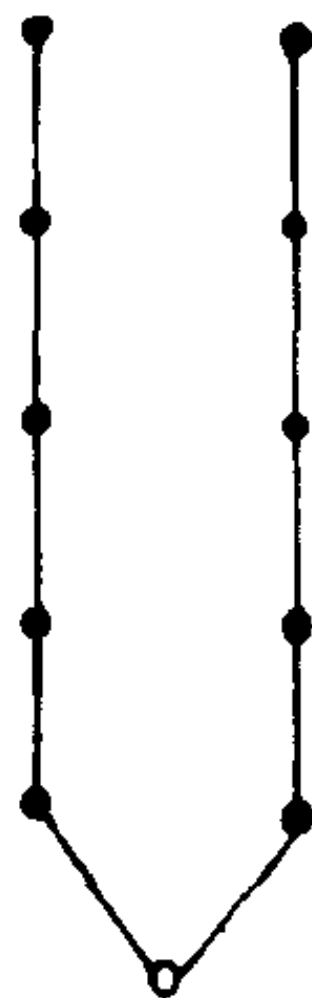

《易》曰：雷在地中，动息也；复见天地心，反本也。天地养万物以静为心，不为而物自为，不生而物自生，寂然不动，此乾、坤之心也。然则易者，易也，刚柔相易，运行而不殆也。阳为之主焉。阴进则阳减，阳复则阴剥，昼复则夜往，夜至则昼复，无时而不易也。圣人以是观其变化也，生杀也，往而复之无差焉，故或谓阳复为天地之心者也。然天地之心与物而见也，将求之而不可得也。子曰：天下何思何虑？天下殊涂而同归，一致

而百虑。圣人之无心与天地一者也，以物为之心也。何已心之往哉！故有以求之不至矣，无以求之亦不至矣，是以大圣人无而有之，行乎其中矣。

(七) 卦终未济图

解说：

易分上下二篇。按《乾凿度》，孔子曰：阳三阴四，位之正也。故八八之卦，析为上下，象阴阳也。（阳纯而奇，故上篇三十。阴不纯而杂，故下篇三十四。）上经首之以乾、坤，造化之本、万汇之宗也。系之以坎、离、日月之象，丽天出地，而能终始万物也。下经先之以咸、恒，男女之始，夫妇之道，能奉承宗庙为天地主也。终之以既济、未济，显盛衰之戒，正君臣之义，明乎辨慎而全王道也。是以既济九三、九五失上下之节，戒小人之勿用也。未济九四、六五得君臣之道，有君子之光者也。大哉！圣人之教也。既济则思未济之患，在未济则明慎居安，以俟乎时，所以未济之始，承既济之终。既济之终，已濡其首，未济之始，尾必濡矣。首尾相濡，终始迭变，循环不息，与二仪并。噫！既济而盈，可无惧乎。九四震用伐鬼方，三年有赏于大国。陆子曰：三年者，阳开之数也。夫易之道，以年统月，以岁统日，以月统旬，以日统时，故凡言日者，以一册当时；言年者，以一册当一月，故三日、三年皆九之一册也。七日者，一九二六之册；旬与十年者，九六七八之册也。月有朔虚，岁有闰盈，故言月者，合七八之册而半之，以象一朔之旬；言岁举九六之爻而全之，以象一闰之日。三旬为一朔，八月之旬，当极阴之册，二十有四。三岁为一闰，一闰之

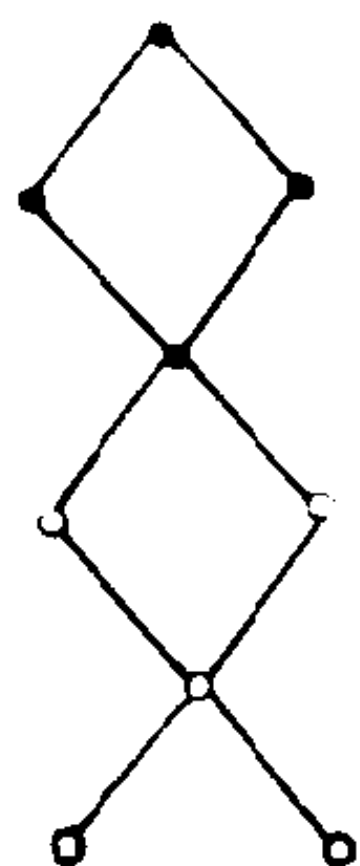

日，当二篇之爻三百八十有四，故三百六十册，当期之日，虚分包矣。三百八十四爻，当闰之日，盈分萃矣。此乃圣人之微，非迂而辨之、曲而畅之也。不然，何阴阳奇偶自然与天地潜契哉！

(八) 蓍数揲法图

解说：

大衍之数五十，其用四十有九，盖虚一而不用也。不用而用，以之通；非数而数，以之成也。故将四十九蓍两手围之，犹混沌未分之际也。分而为二以象两，为将蓍分于左右手中，以象天地也。卦一以象三，为于左手取一存于小指中，象三才也。揲之以四以象四时，为先

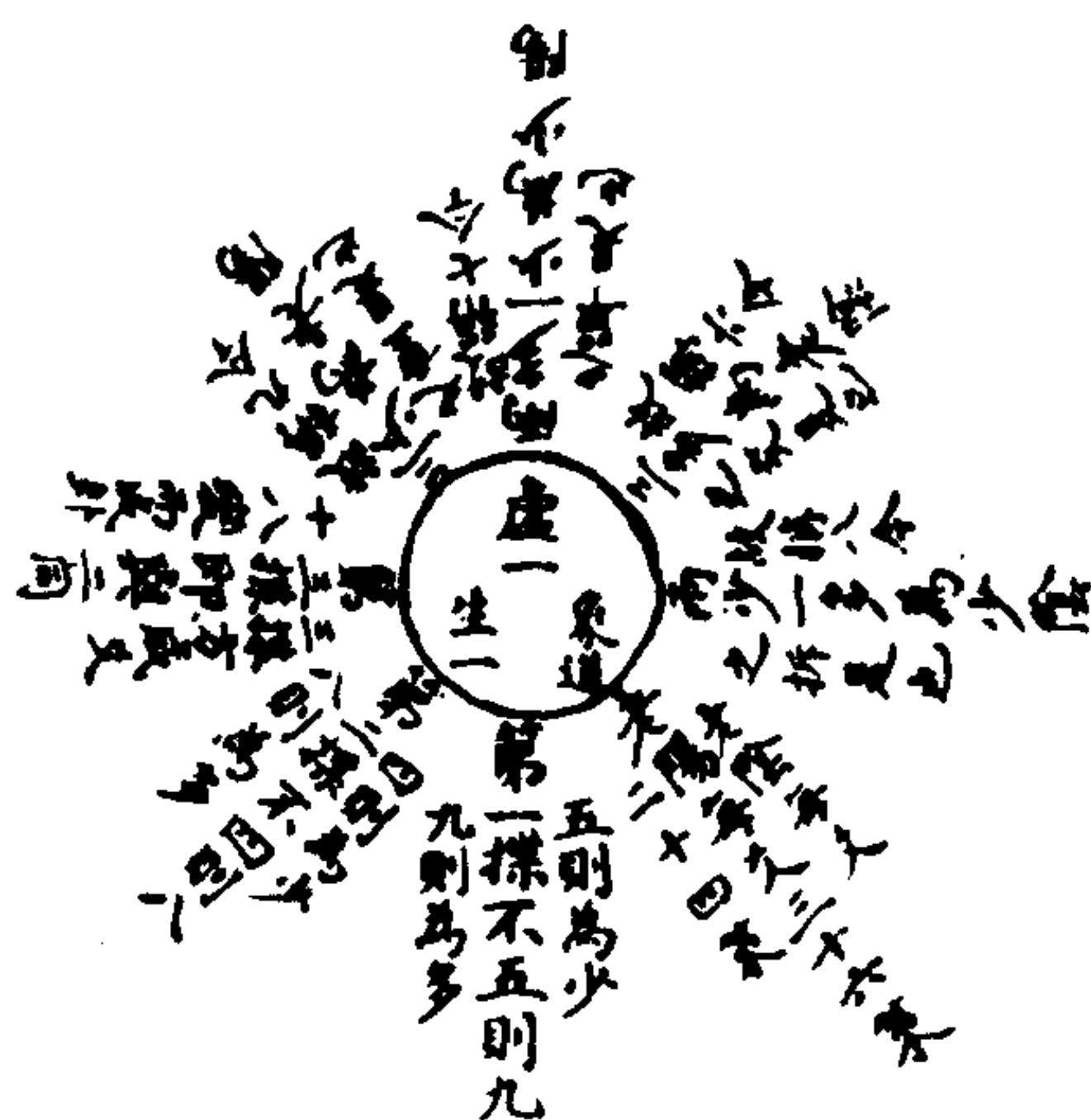

将左手中蓍，四四数之也。归奇于扚以象闰，为四四之余者，合于挂一处也。五岁再闰，故再扚而后挂者，为将右手蓍复四四数之，余者亦合于挂一处，故曰后挂也。如此一揲之，不五则九；二三揲之，不四则八，尽其三揲，一爻成矣；十有八变，一卦成矣。

(九) 阴阳律吕图

解说：

昔黄帝使伶伦自大夏之西、昆仑之东，取嶰谷之竹，以其窍厚而均者，断两节之，间而吹之，为黄钟清宫之管。管最长者，制十二笛，以听凤凰之鸣，其雄鸣六，雌鸣六，自清宫皆可以生之，是黄钟为律本。故乾 ☰ ☰ 之初九律之首阳之变也。因而六之，以九为法，得林钟（以六乘黄钟之九得五十四也）大吕，故坤 ☷ ☷ 之初六，吕之首阴之变也，皆“参天两地”之法也。九、六，阴阳、夫妇、子母之道也。异类为子母，（谓黄钟生林

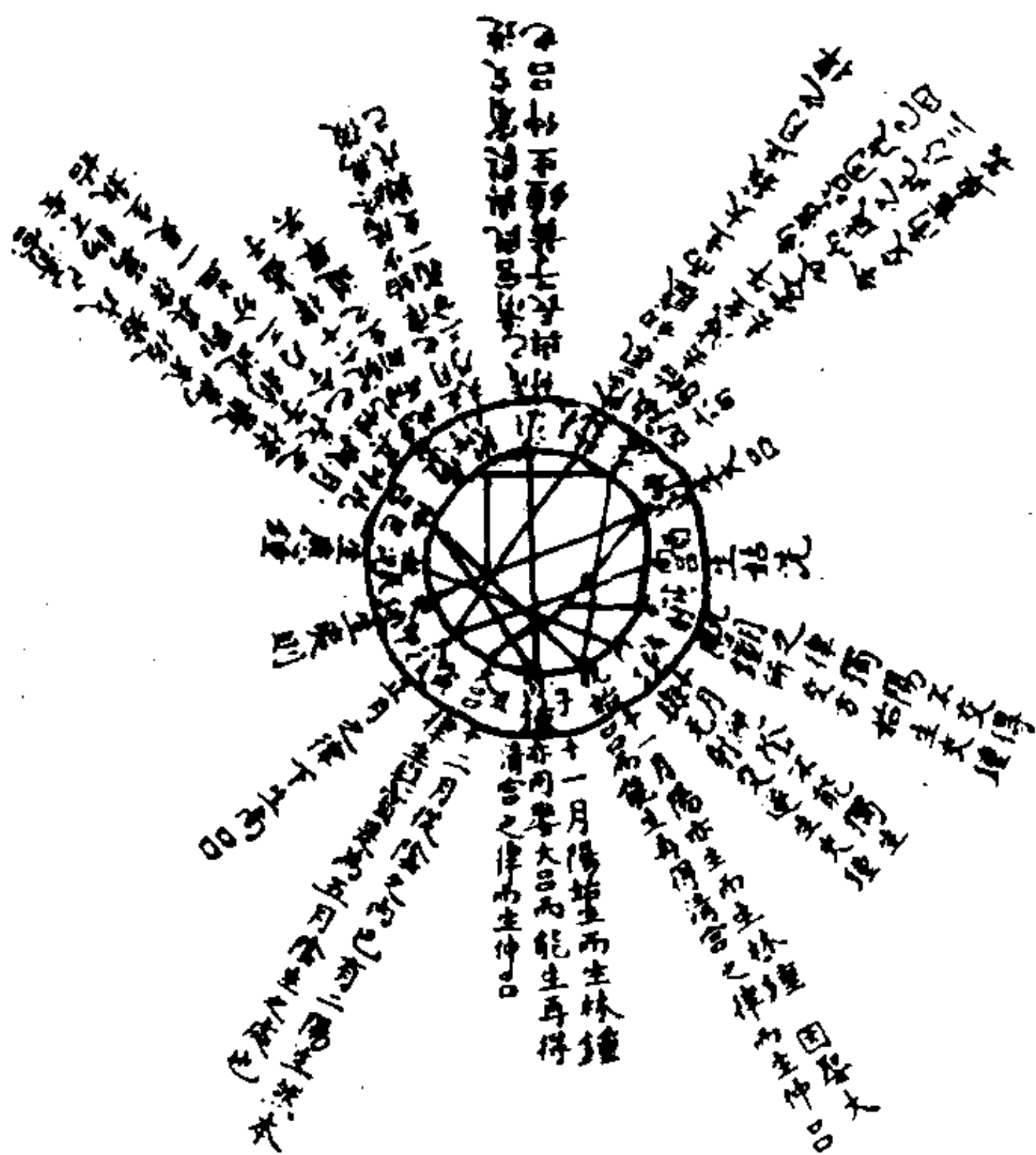

钟，须得大吕而生。）同类为夫妇，（谓大吕须嫁于黄钟，是为夫妇，而能生六月。）盖天地之情也。且夫阳气始归戊巳清宫，是其黄钟之母也。才得五月蕤宾之交，其律已付长子，候冬至而用

也。黄钟自十一月阳气始生而用事，是为律本也。然五月一阴生，后得清宫还付而收之，方生仲吕耳。案《晋书》云：汉京房知六律五音之数、六十律相生之法，以上生下，皆三生二；以下生上，皆三生四。阳下生阴，阴上生阳，终于仲吕，而十二管毕矣。仲吕上生执始，执始下生去灭，上下相生，终于南事，六十律毕矣。夫十二律之变至于六十，犹八卦之为六十四也。

宋·佚名辑《周易图》

(一) 太极图

解说：

太极未有象数，惟一气耳。一气既分，轻清者为天，重浊者为地，是生两仪也。两仪既分，则金、木、水、火四方之位列，是生四象也。水数六，居坎而生乾；金数九，居兑而生坤；火数七，居离而生巽；木数八，居震而生艮，是四象生八卦也。

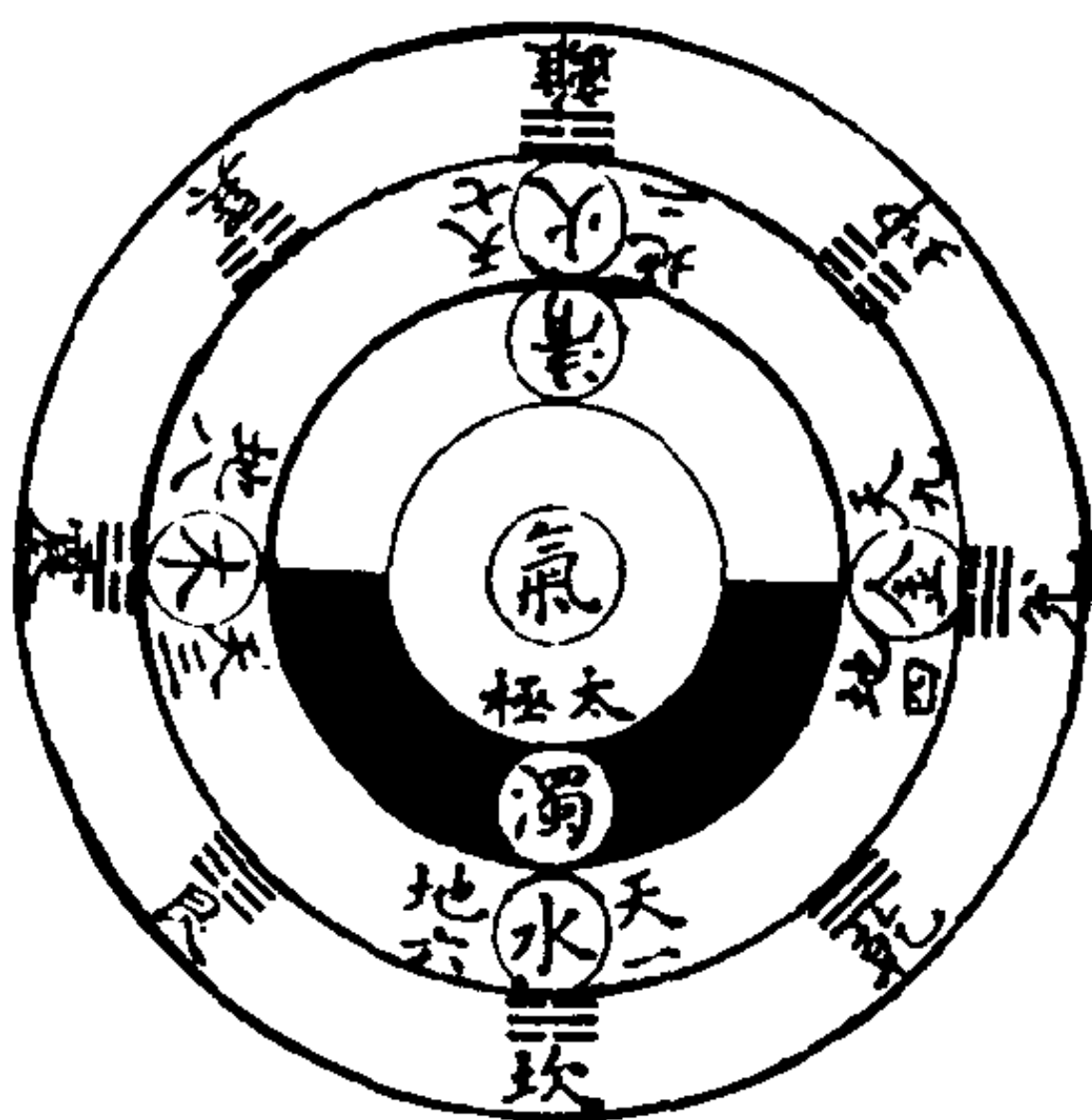

(二) 周氏太极图

解说：

周茂叔先生曰：无极而太极。太极动而生阳，动极而静，静极复动，一动一静，互为其根，分阴分阳，两仪立焉。阳变阴

合，而生水、火、木、金、土，五气顺布，四时行焉。五行，一阴阳也；阴阳，一太极也；太极，本无极也。五行之生也，各一其性，无极之真，二、五之精，妙合而凝。乾道成男，坤道成女，二气交感，化成万物。万物生生，而变化无穷焉。

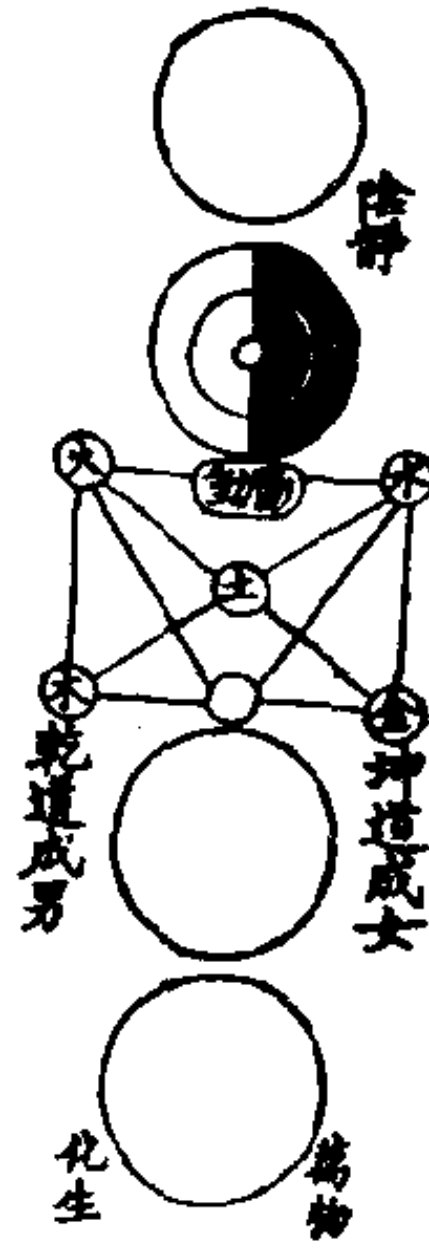

(三) 郑氏太极贯一图

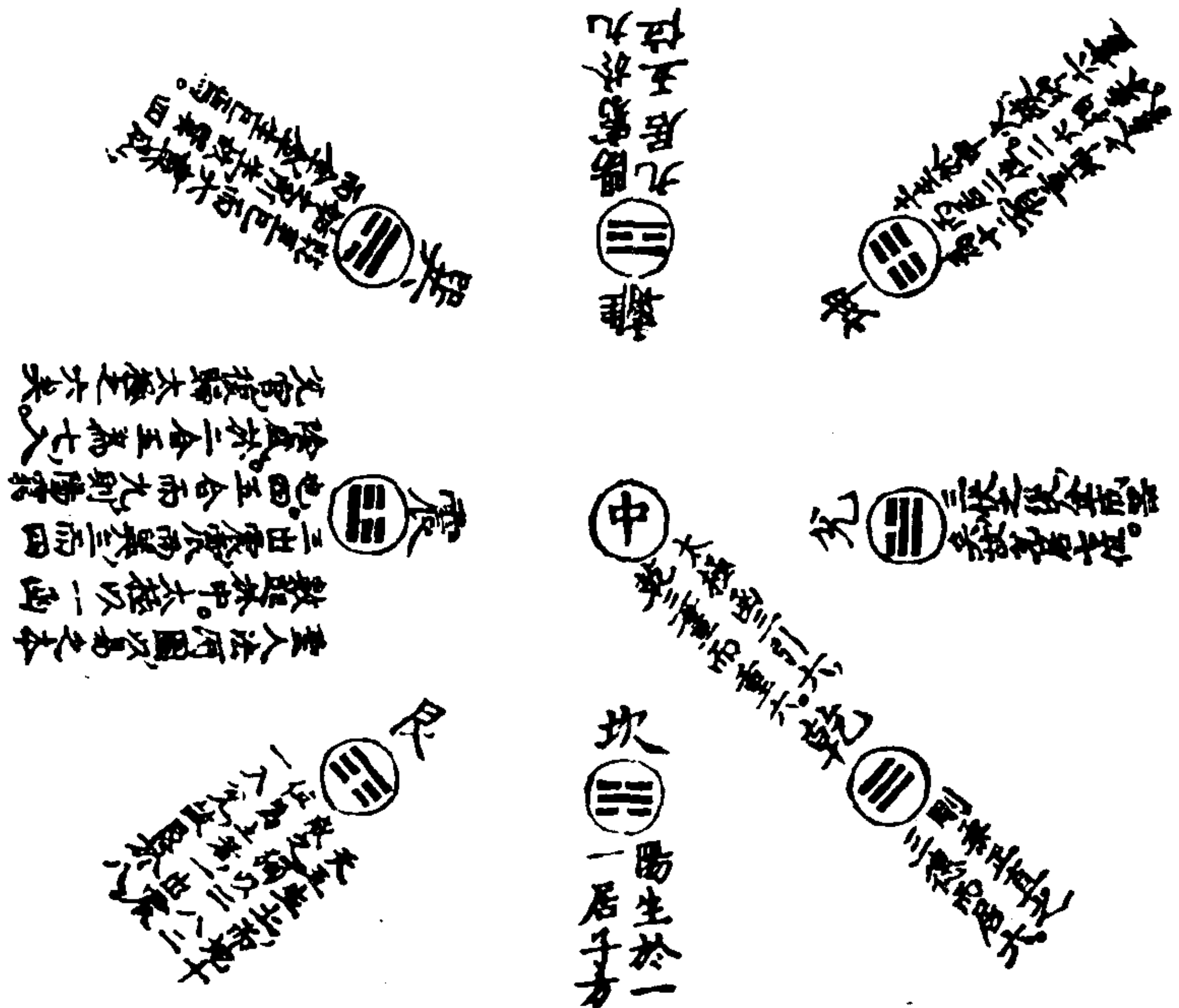

解说：

少枚先生曰：八卦之位，始于伏，重于夏、商，衍于周，作经于孔，皆不易其方位，实本“河图”“洛书”之本文、本数也。其述作之意，一归于中，所谓“执中惟一”之道。皇极一而系于五，共得六数，乃太极涵三之引六也。近太极莫若乾，出中而居，六位正，而曾子谓“一贯之忠恕”也。用太极者莫若震，故以震居三位，盖得太极涵三之圆，不动正，而子思所谓“发而中节之和”也。判太极者莫若坎与坤，坎得其一，坤得其二，一即二矣；二即三矣，此水、土所以相生，于申善与恶，阴与阳，执其一者，皆非道，是曰“失中”，而中庸之学不取也。以大概论之：一、三、七、九，阳数布于四方，分至之义；二、四、六、八，阴数布于四隅，启闭之义，求中气而积闰之理也。

(四) 河图之数图**解说：**

刘牧传自范谔昌，谔昌得之许坚，坚得于李溉，溉得于种放，放得于希夷先生。其图戴九履一，左三右七，二、四为肩，六、八为足，纵横皆十五数，总四十有五。列御寇曰：易者，一也；一变而为七，七变而为九，九复变而为一。李康伯曰：伏羲观“河图”

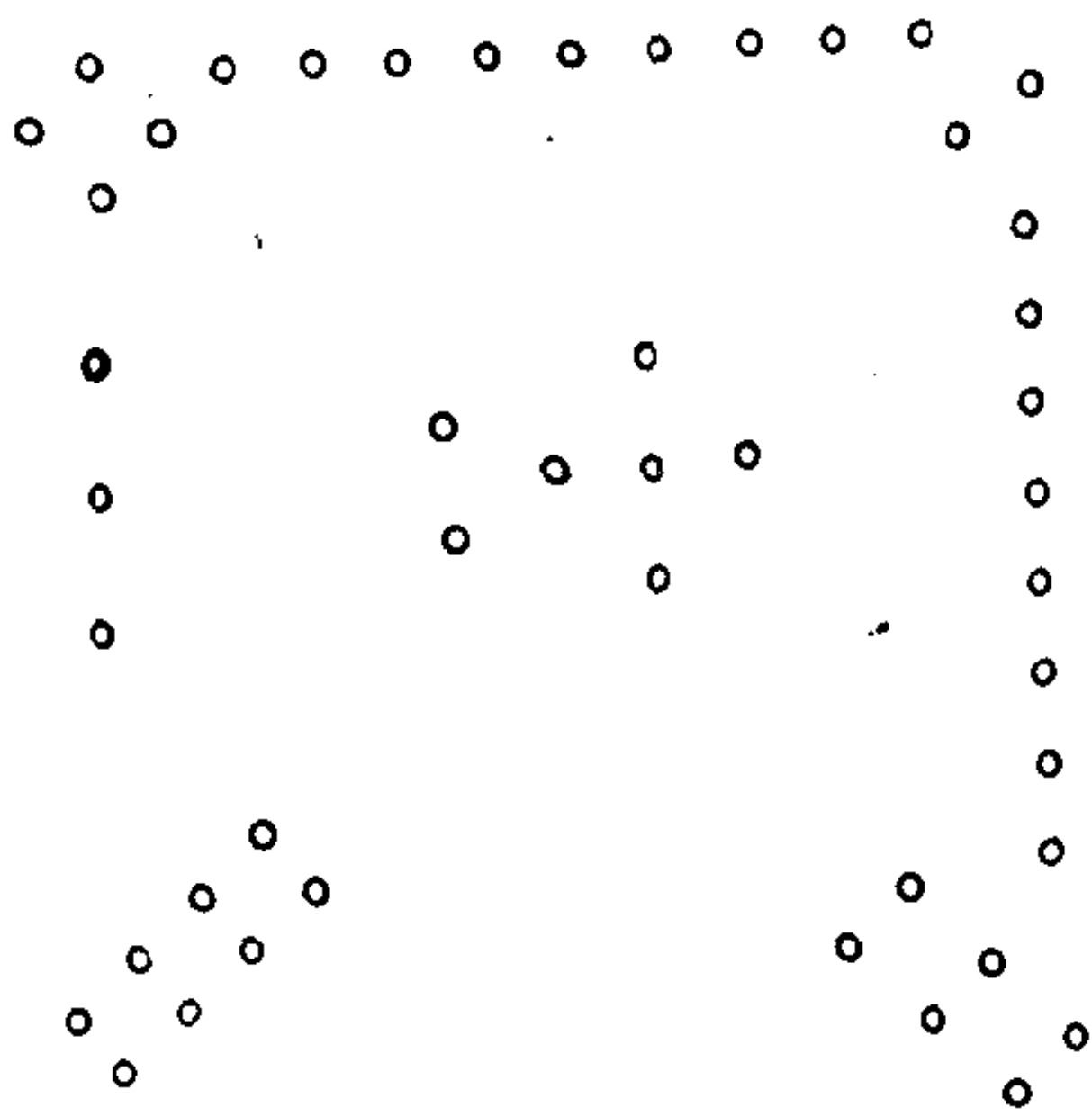

而画卦者，此也。又谓之“九宫”，故阴阳家一、六、八为白，二、黑，三绿，四碧，五黄，七赤，九紫，其本于此乎？

(五) 洛书数图

解说：

聂氏（麟）曰：天一与地六合于北，而生水；地二与天七合于南，而生火；天三与地八合于东，而生木；地四与天九合于西，而生金；天五与地十合于中，而生土。朱汉上谓一、三、五、七、九，奇数，所谓天数二十五。二、四、六、八、十偶数，所谓地数三十。凡五十有五，成变化，行鬼神者，此也。

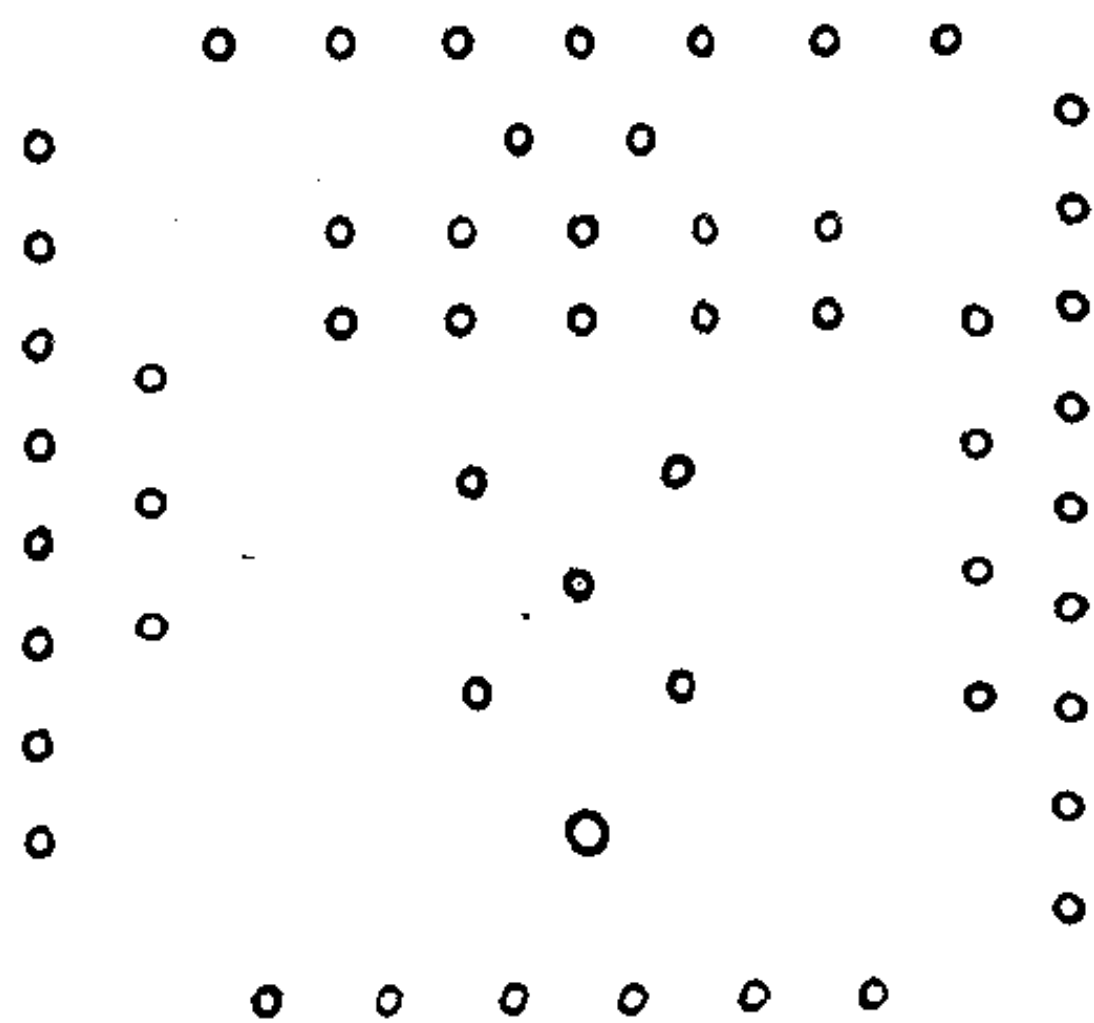

(六) 天地自然十五数图

解说：

聂氏曰：其旨有六：一者“河图”，纵横皆十五数；二者天一至地十，凡十五数；三者太极浑然一也，一判而为仪二也，二仪分而为象四也，四象生八卦，此十五数也；（编者按：此下恐脱四者一段文字）五者五行之数，中分以象阴阳，七为少阳，八为少阴，亦十五数也；六者八

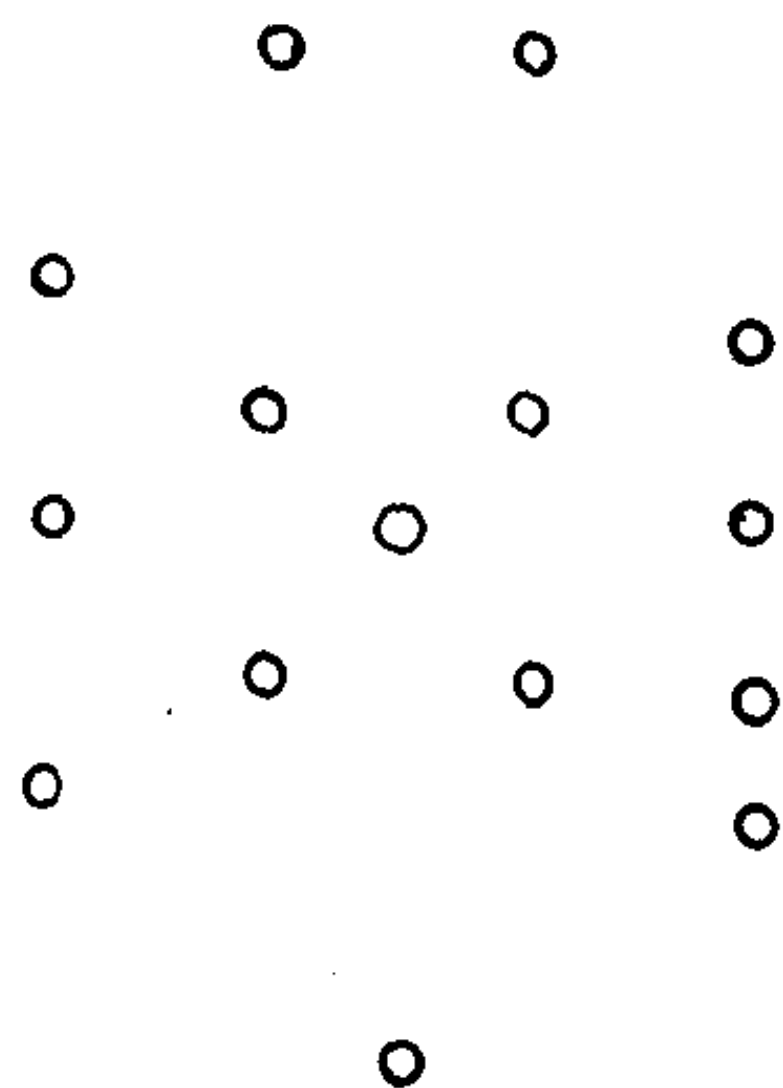

为少阴，阴动而退，为盛阴，故称六；七为少阳，阳动而进，为盛阳，故称九；六与九合，亦十五，是皆天地自然之数。

(七) 日月为易图

解说：

郑氏（厚）曰：易从日，从月。一，日也；—，月也。天下之理，一奇一偶尽矣，此外无余易也。天文、地理、人事、物类，以至性命之微，变化之妙，凡否、泰，损、益，刚、柔，

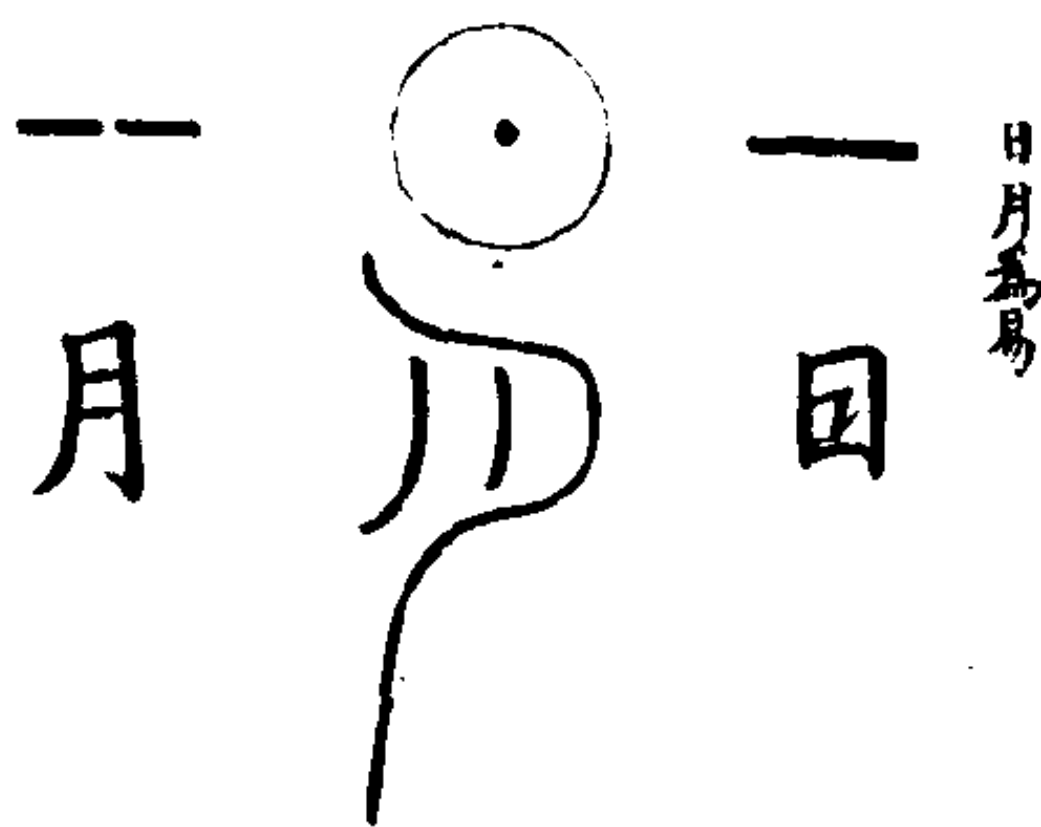

得、丧，出、处，语、默，皆有对敌，是故易设一长画，一短画，以总括之，所谓“一阴一阳之谓道”，此也。

(八) 六位三极图

解说：

合沙郑少枚先生曰：六位以二、三、四、五为经，七、八、九、六为纬者，象天文也。天以龙、虎、鸟、龟为经，辰、岁、荧惑、太白为纬。六位之经无玄武之数者，北望惟见斗枢、辰极也。故斗谓之北斗，辰谓之北辰。虽名曰北，而实天中，是一、六太极之数，潜宿于五也。“河图”六、一居亥子之北，五居中央，是中央与北皆得太极之数也。六位之纬，无镇星之数者，镇星二十八载一周天，岁、荧惑、太白、辰，皆历镇星所镇之宿而行，如阴阳家所谓土居中宫，王四季之说也。故易爻凡三百八十

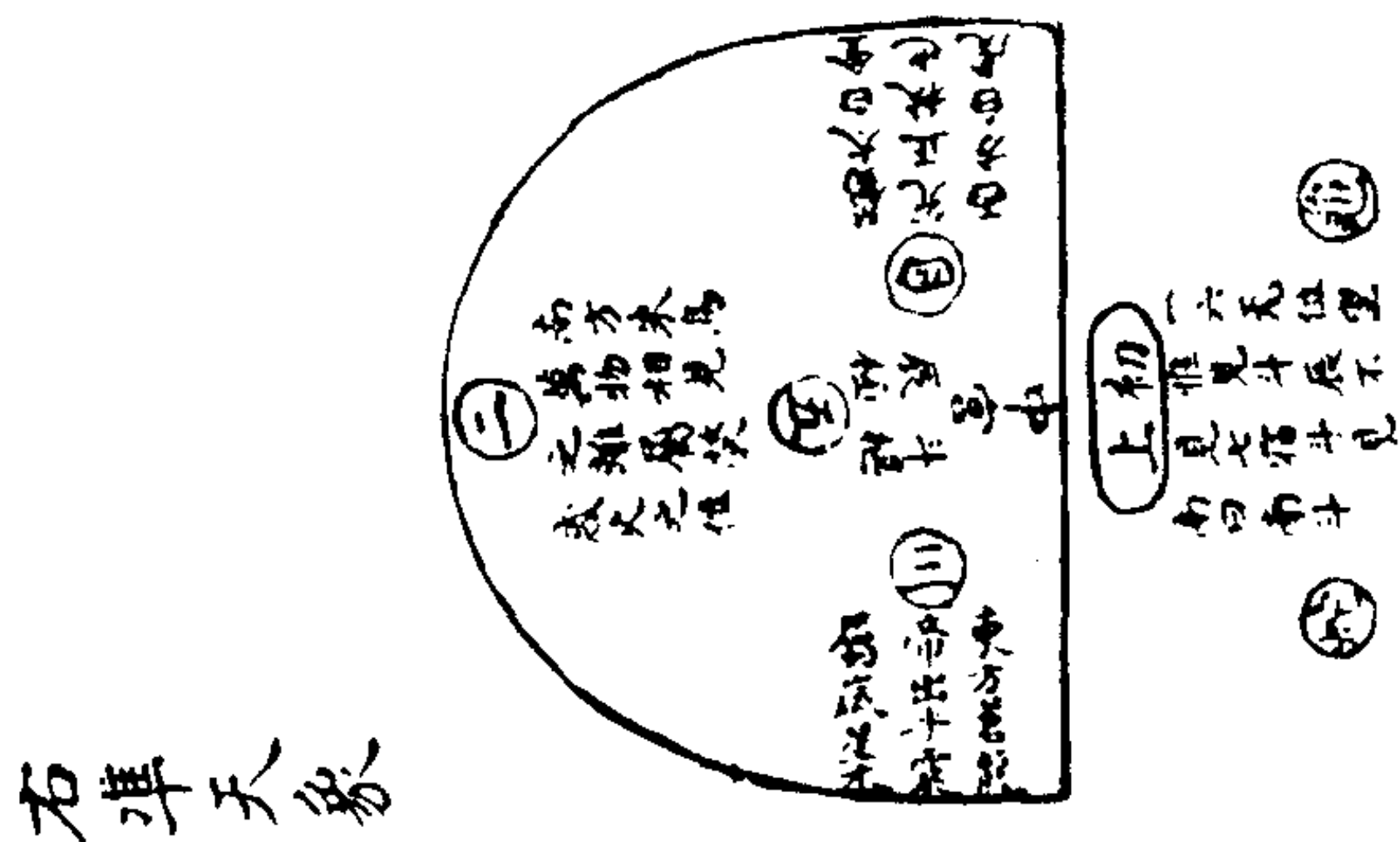
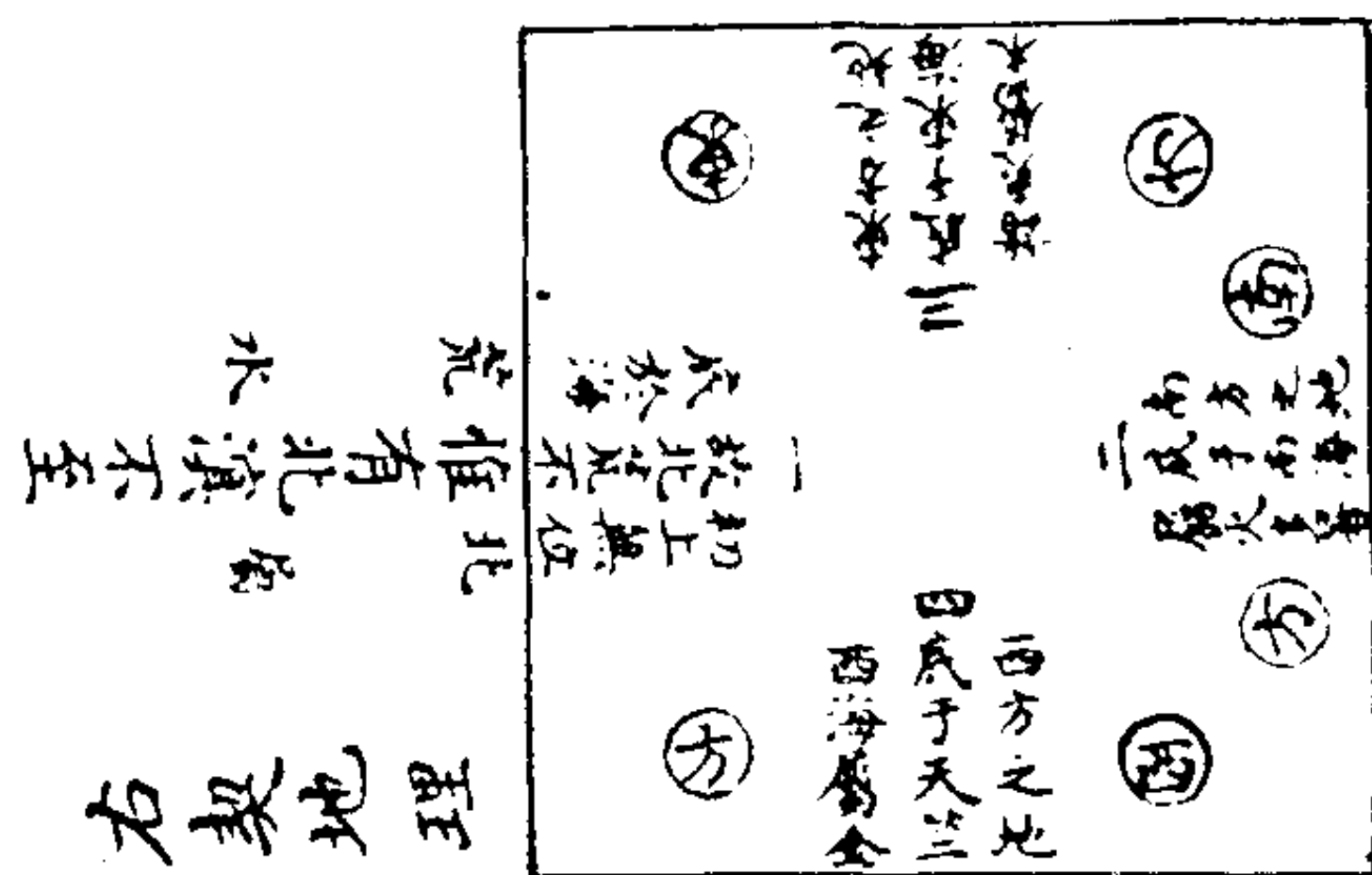
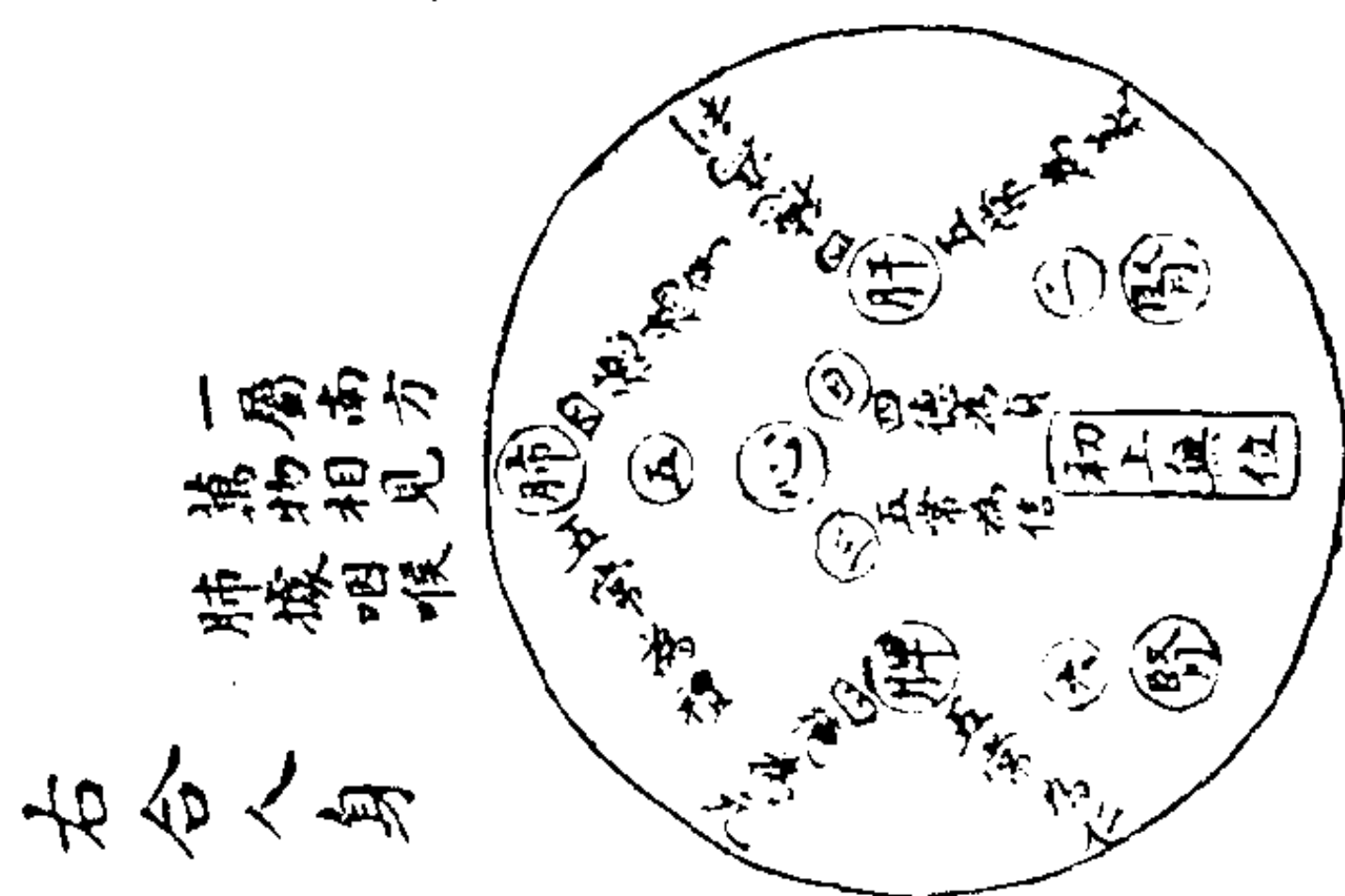

四，上契上象之數，而吉凶之變占于七、八、九、六，如五星之變焉。

(十) 先天数图

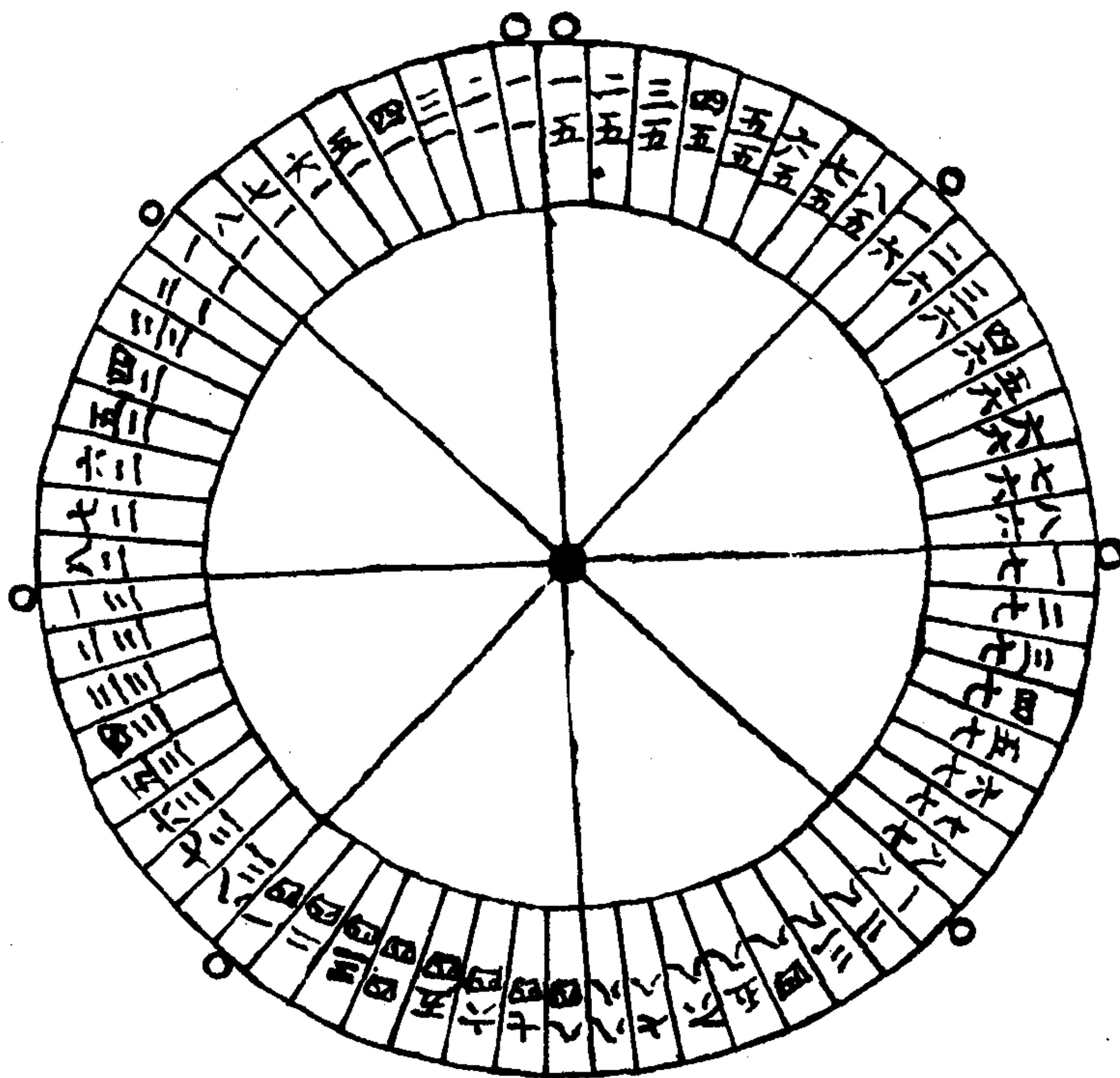

(十一) 先天象图

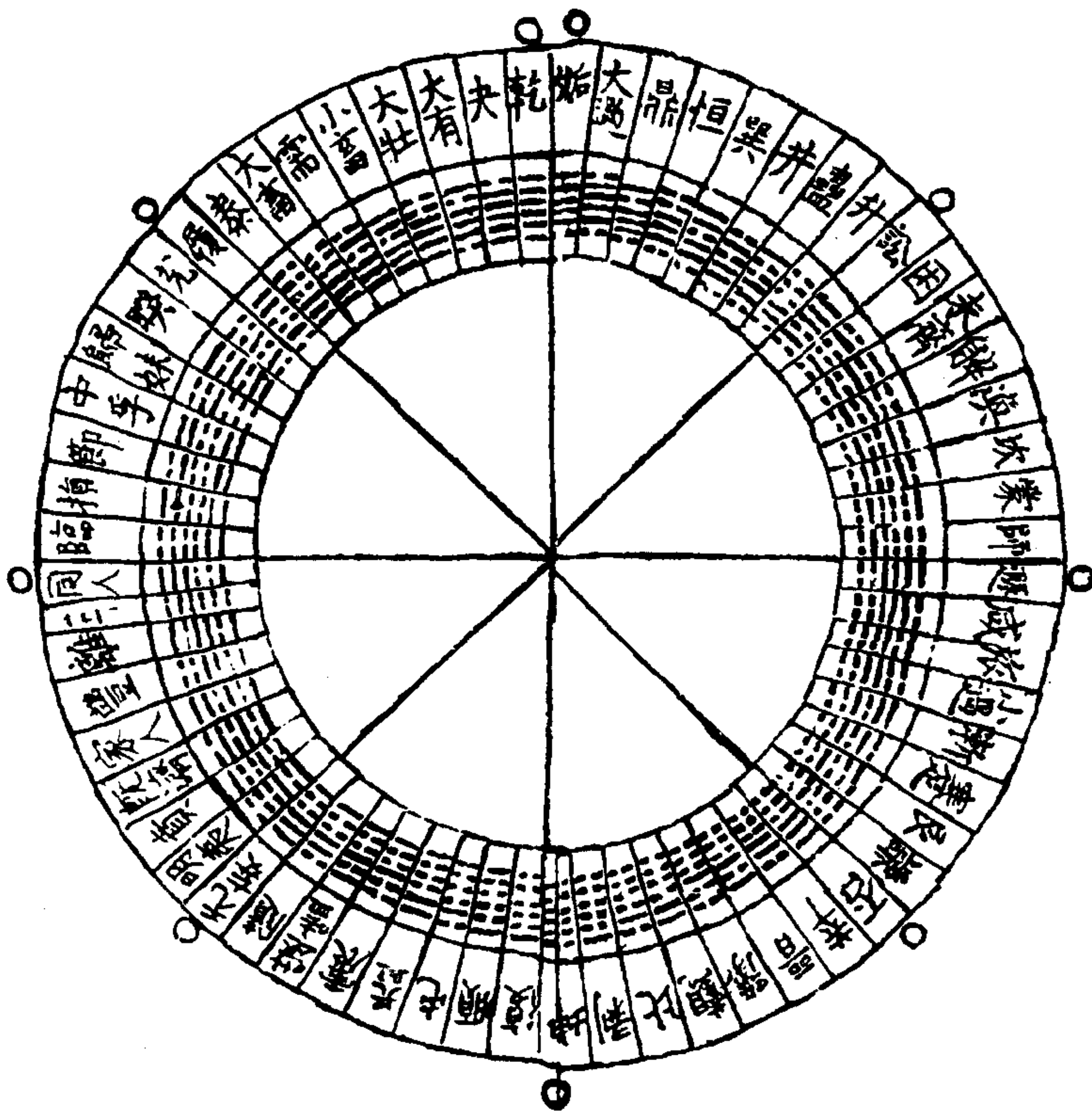

解说 (十、十一, 两图并说):

二图伏羲八卦也。盖天地自然数逆、数顺, 取其义不穷, 初出希夷陈先生, 而传于康节邵先生。

(十二) 六十四卦阴阳倍乘之图

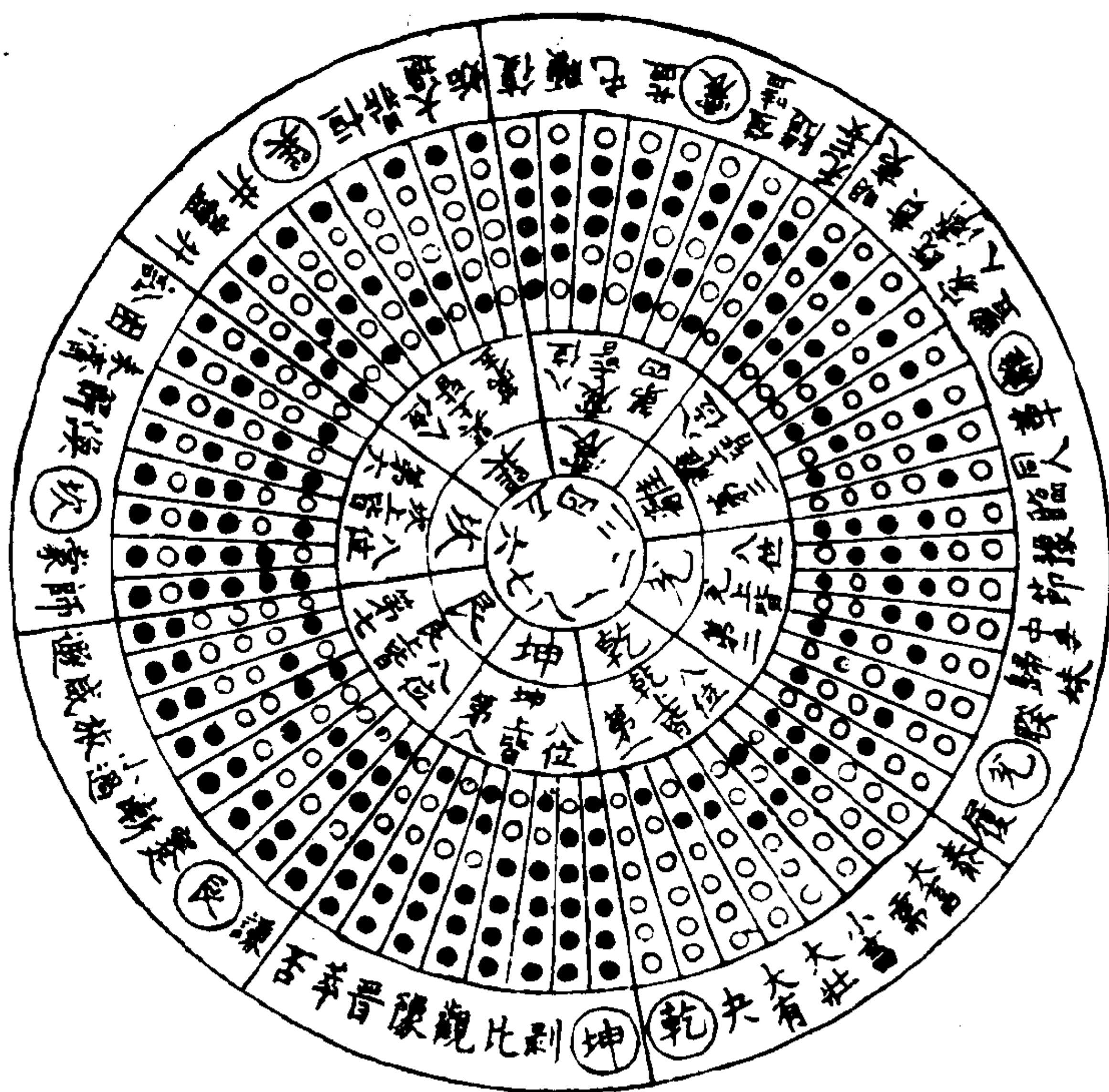

解说：

此图传自洪紫微迈，云：此图一、二、三、四、五、六、七、八，故八位之序皆合“先天图”，一一、三四、八七、六五为不同。

(十三) 乾坤六子图

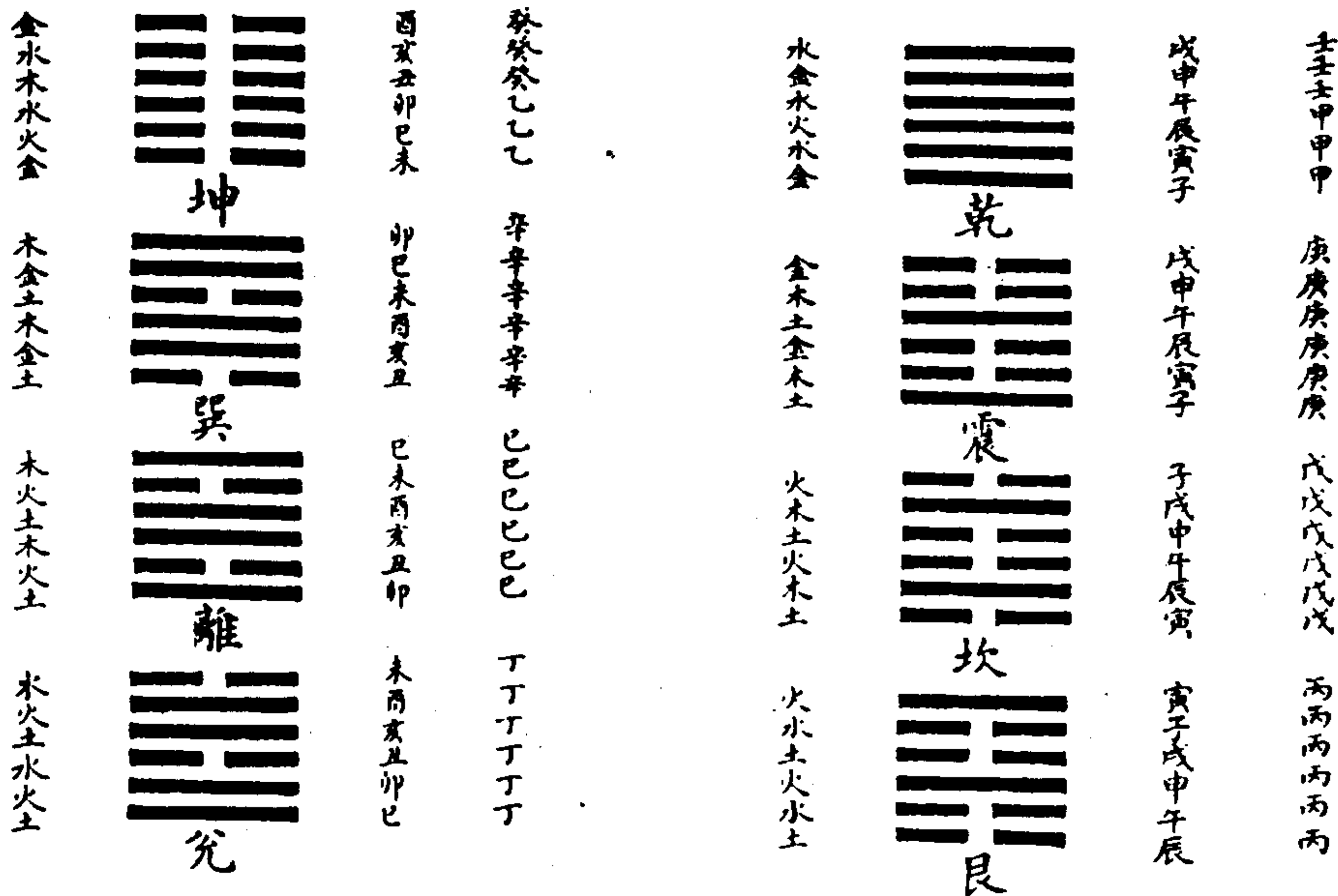

(十四) 浑天六位图

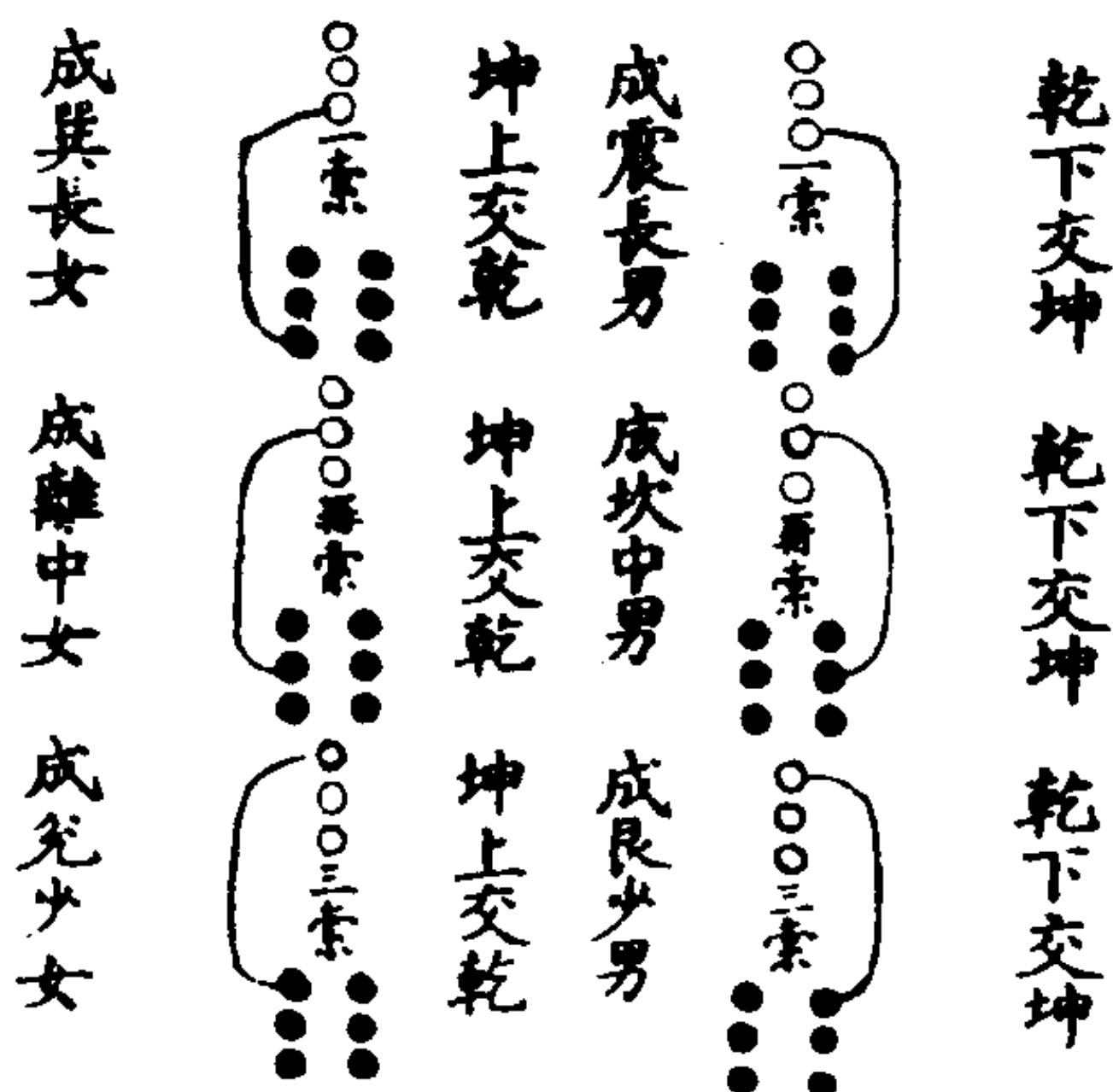

(十五) 六十四卦生自两仪图

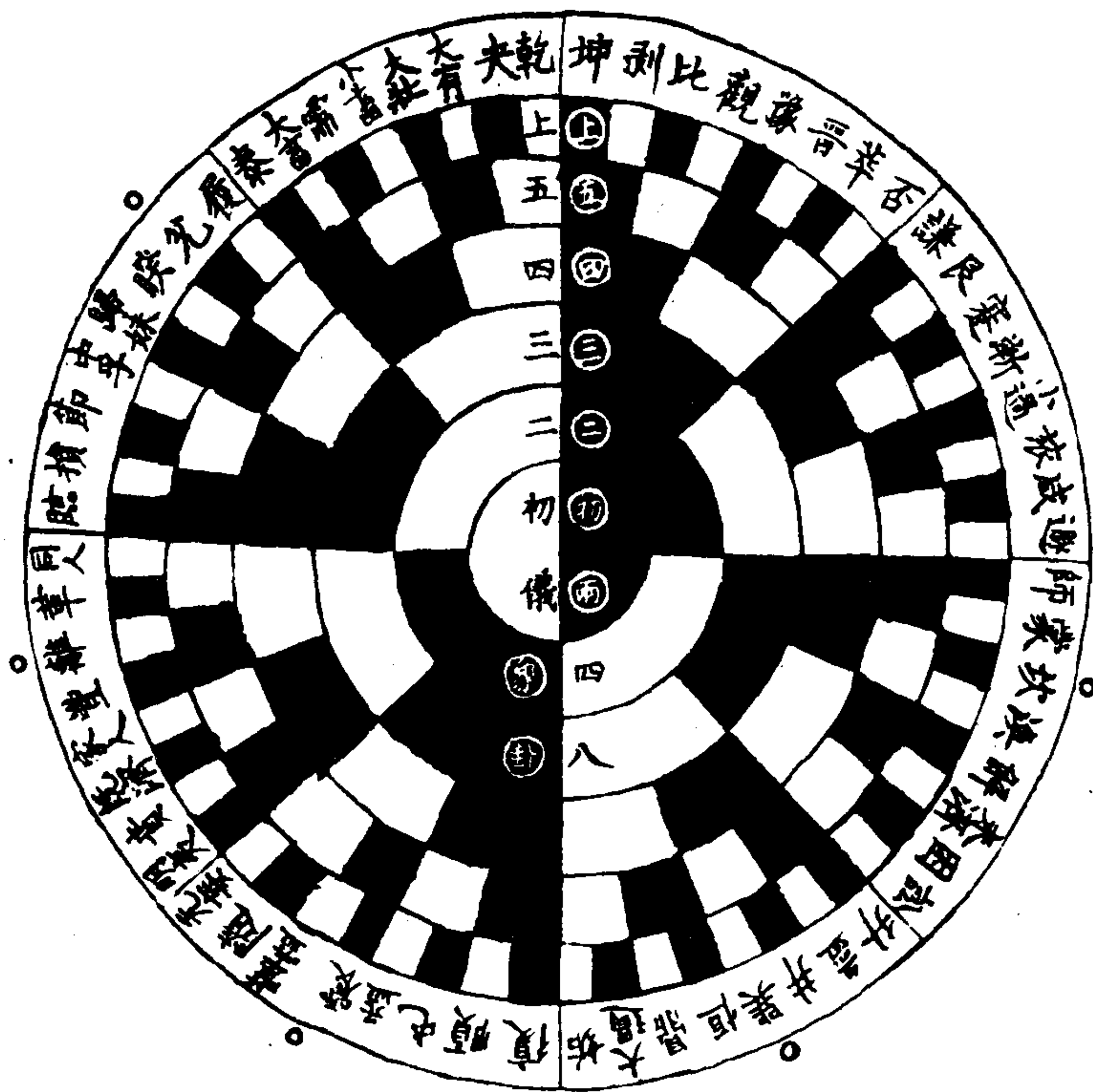

(十六) 先甲后甲图

解说：

汉上曰：春分之日，旦出于甲；秋分之日，暮入于庚。甲、

庚者，天地之终始也。内黑晕自甲子，甲戌、甲申为先甲之三，而甲申正合外晕之庚。以庚、申而言，则知先甲之日矣。外白晕自甲午、甲辰、甲寅为后甲之三，而甲寅复合于内晕之庚。以庚、寅而言，则知后甲之日矣。



(十七) 八卦纳甲图

解说：

离为日，坎为月，是日月之正体也。月离于日，而有明。自晦朔之合，而为坤象。越三日，朏而出于庚，为震之象。复五日，上弦而见于丁，为兑之象。复七日，盈于甲壬，与日相望，而全其明，所以有乾之象。

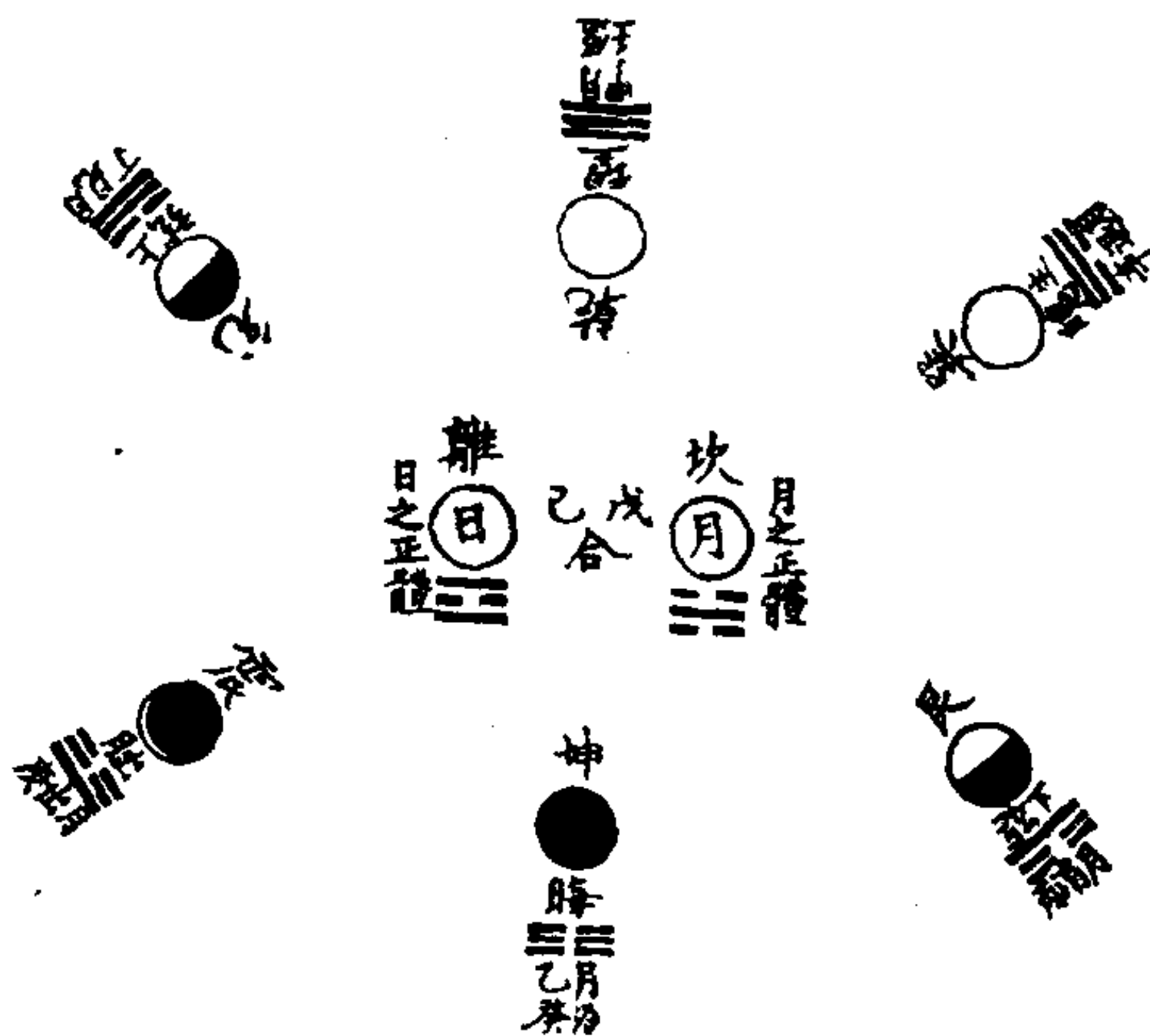

象。既盈而生魄，乃退于辛，为巽之象。凡八日，下弦乃消于丙，为艮之象。亘七日，复与日会于辰次之所。

(十八) 八卦本象之图

解说：

合沙郑先生曰：乾三画而为天者，以一涵三也。坤六画而为地者，偶二而为六也。天一地二之本数，天奇地偶之本画，不待较而可知，然妙理在乎一涵三，二涵六耳。乾一涵三，故索为三男而皆奇；坤二涵六，故索为三女而皆偶，此天地生成之理，岂不妙哉！震为雷，雷出于地下，故一阳在

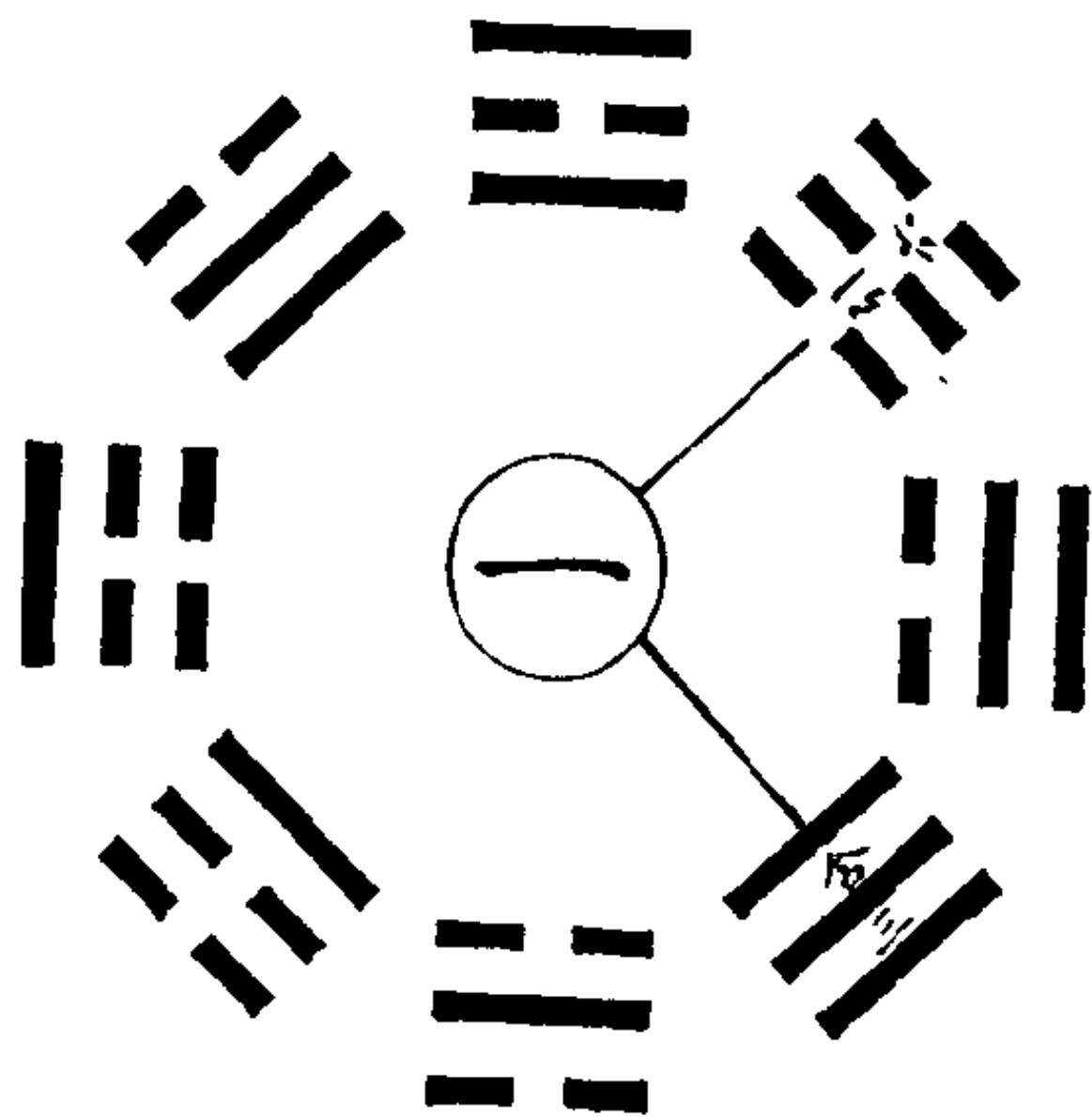

下；坎为水，水蓄于地中，故一阳在中；艮为山，山形于地上，故一阳在上。然阳动阴静，以动为基者，故动震是也；以静为基者，故止艮是也。动者在中，非内非外，故或流或止、或动或静焉，此坎所以为水。巽为木，木发生于地下，故一阴亦在下；离为火，火出于木中，故一阴在中；兑为泽，泽钟于地上，故一阴在上。然阴柔而阳刚，故木也始弱而终强，阳在末也；阳明而阴晦，故火也外明而内晦，阳在外也；阳燥而阴润，故泽也外润而内燥，阳在内也。或问：泽内燥何也？愚曰：内燥则能生金，外润则能钟水。金所以能生水，火所以能生金者，即泽而知之也，圣人岂苟云哉！

(十九) 乾坤交成六十四卦图

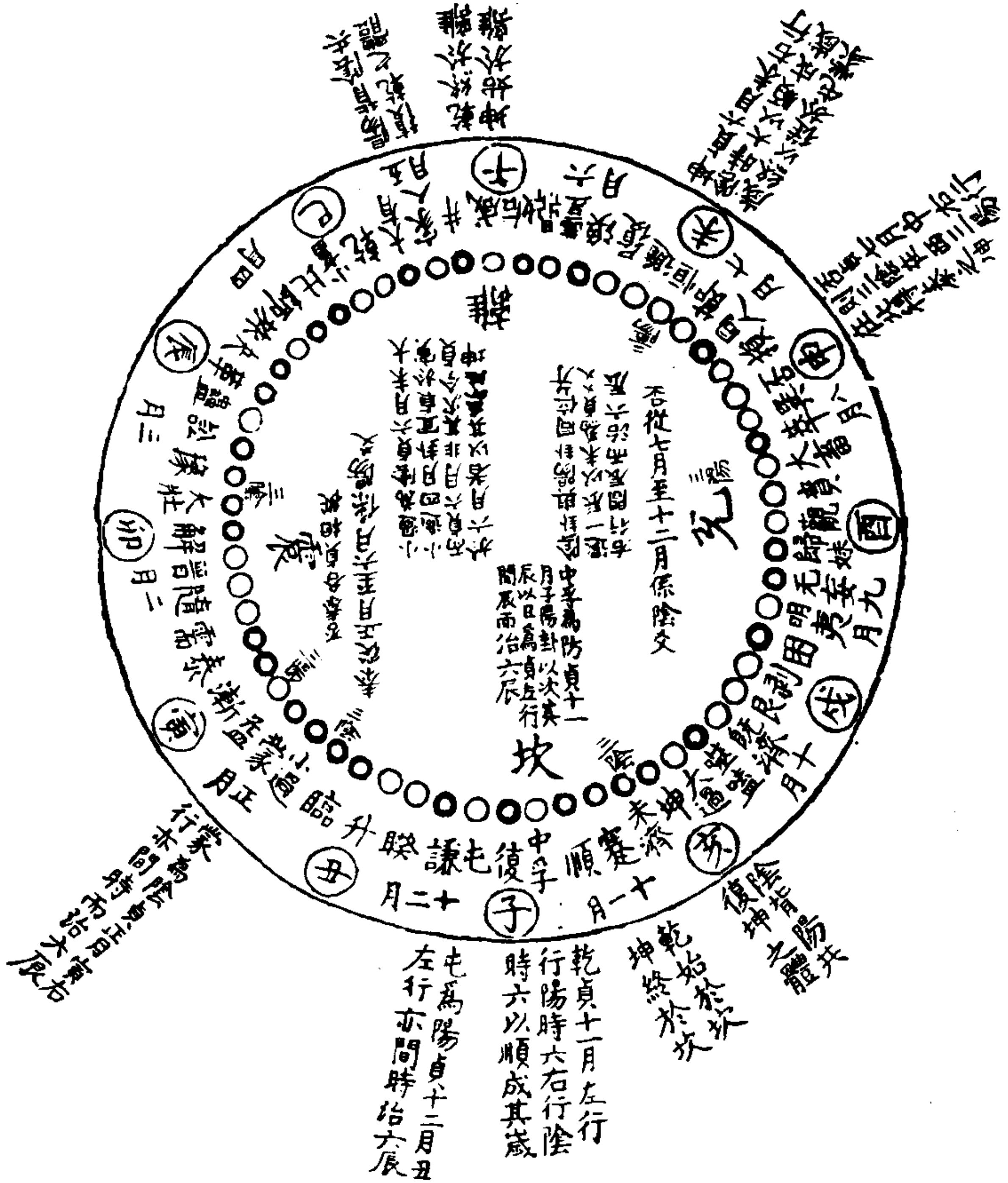

(二十) 八卦生六十四卦图

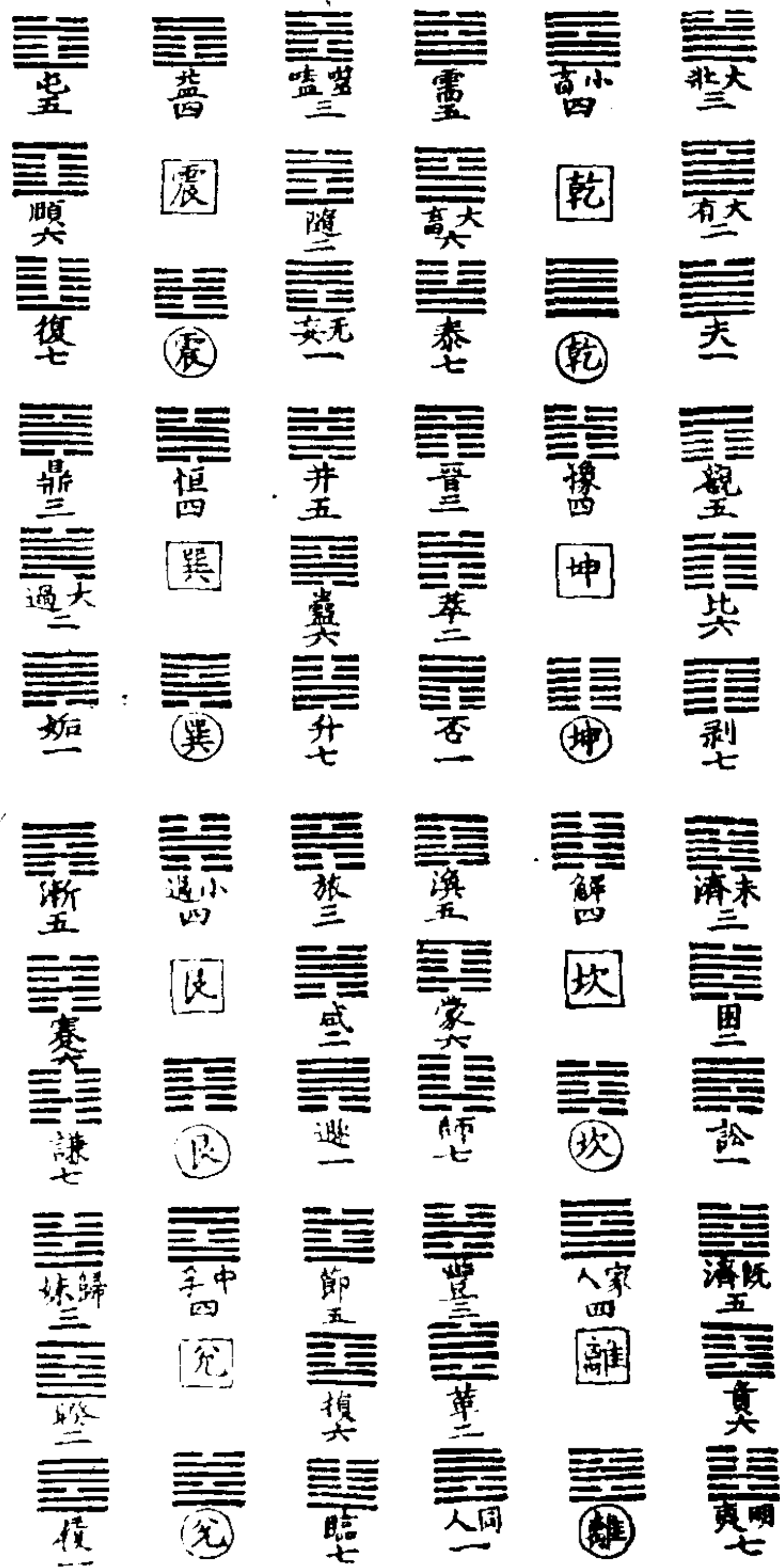

(二十一) 李氏六卦生六十四卦图

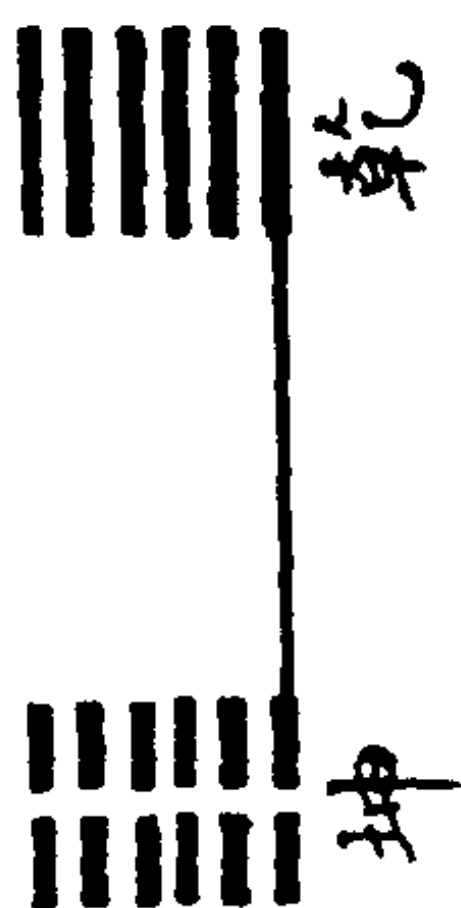

五陽一陰卦
皆自始來
乾一爻
而為始
始二爻五
變成五卦

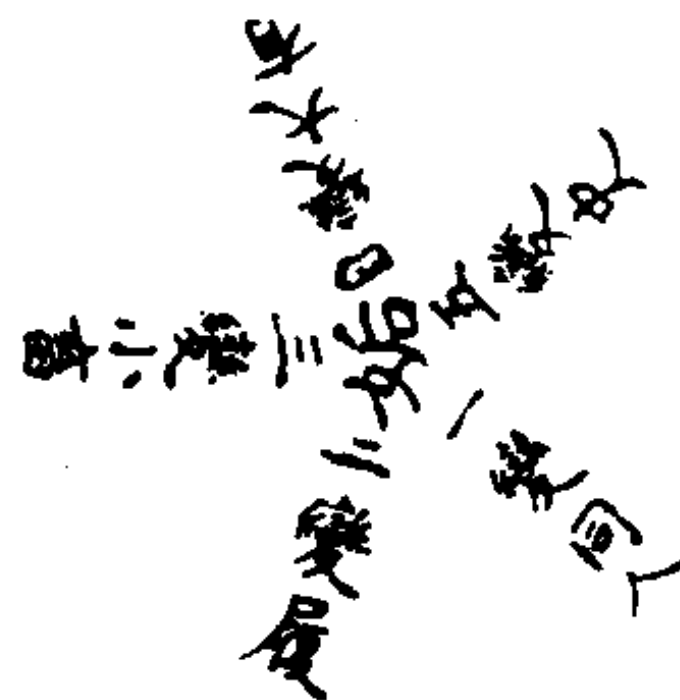

四陽二陰卦
皆自避來
乾再爻
而為避
避五復五爻
成十四卦



三陽三陰卦
皆自否來
乾三爻
而為否
否三復三
變成九卦



(二十二) 八卦推六十四卦圖

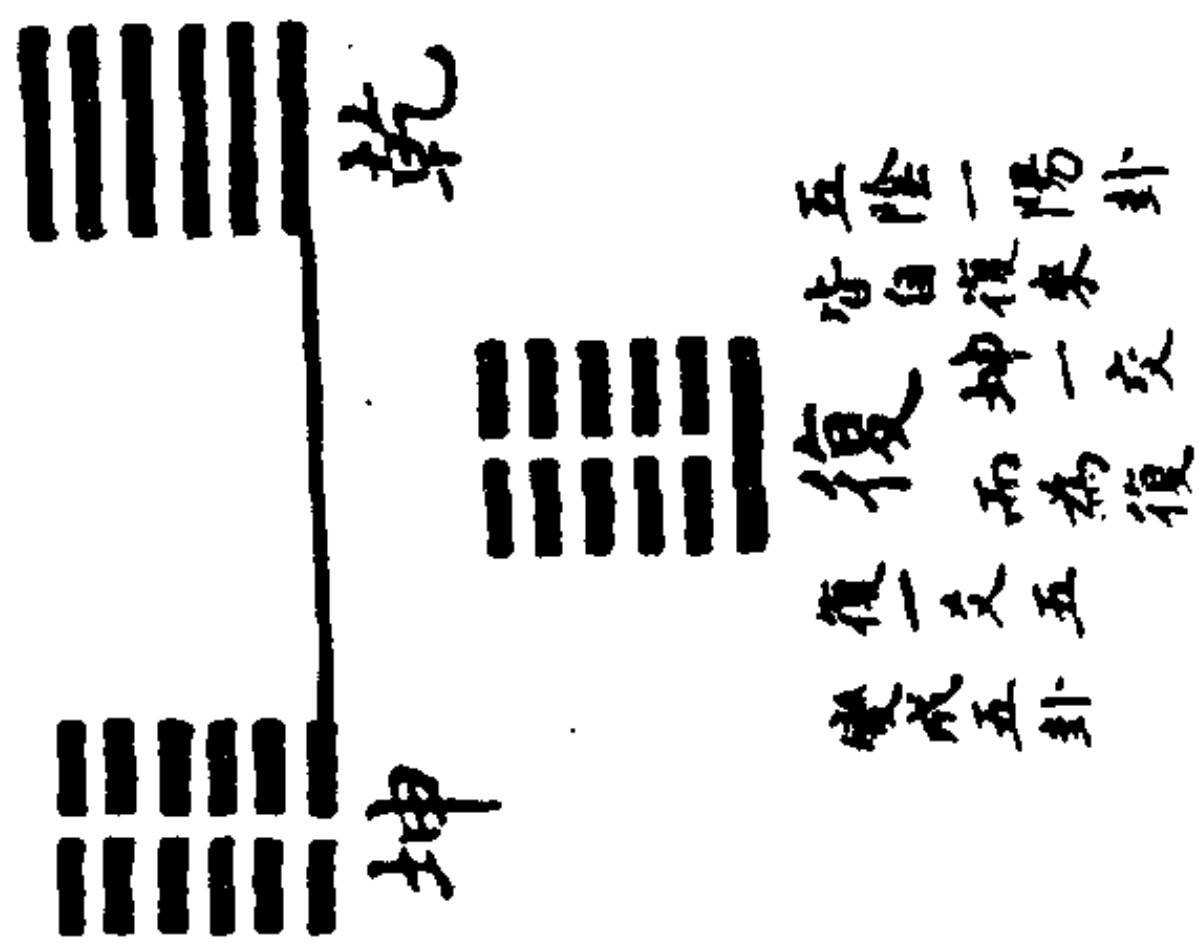
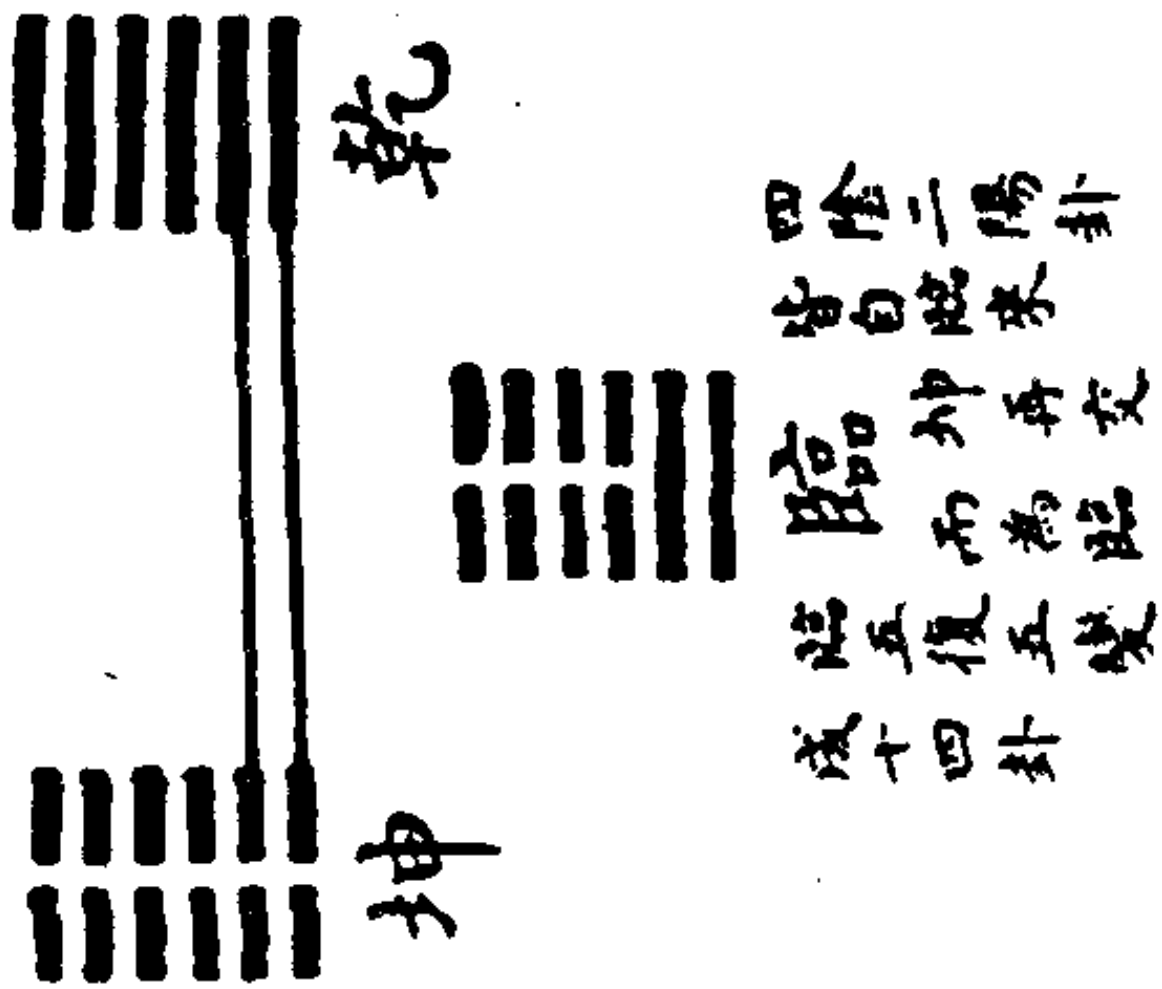
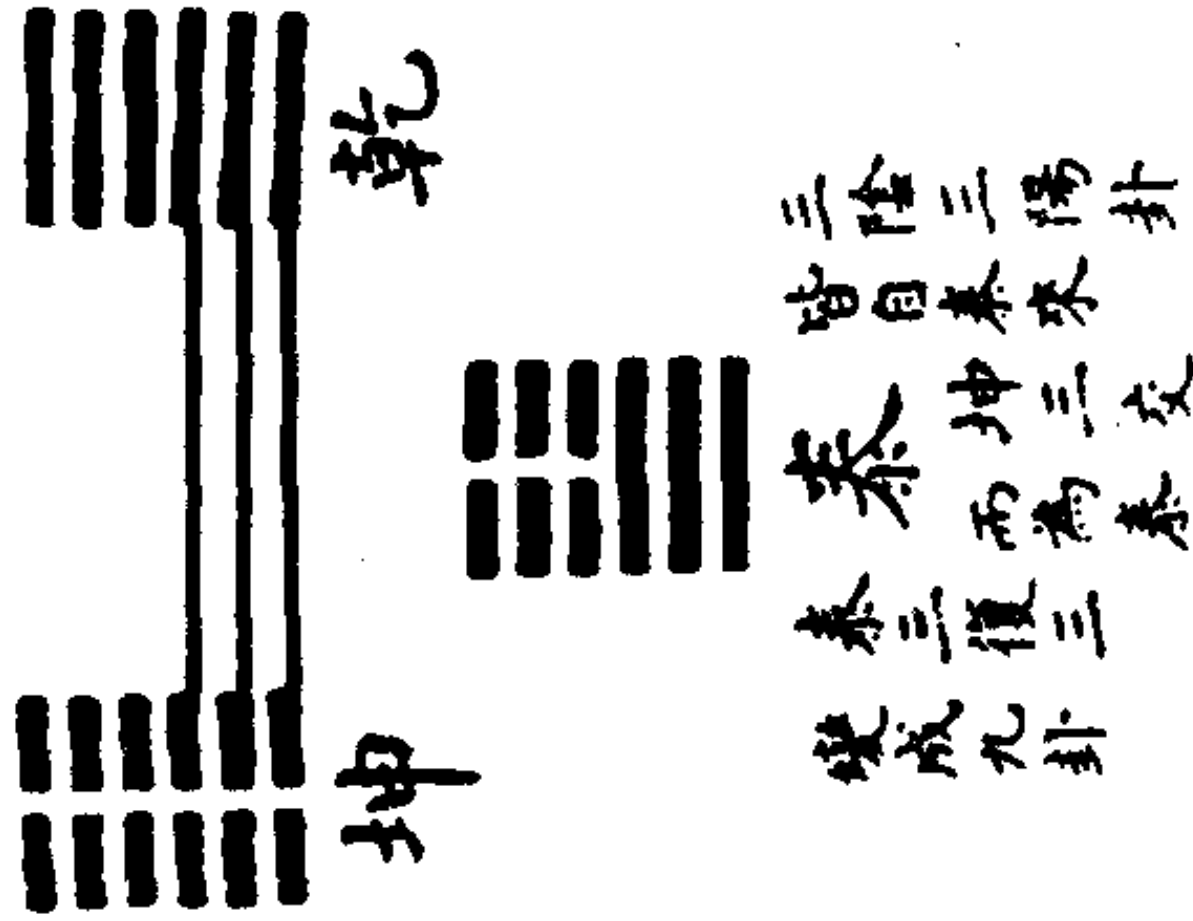

解说:

郑氏云：乾顺进一得姤，姤，乾之一世。自姤进二得遁，遁，乾之二世。自遁进四得否，否，乾之三世。自否进八得观，观，乾之四世。自观进十六而得剥，剥，乾之五世也。上爻不变，故三十二数不用。彼三十阴，三十二阳，皆六十四卦上爻耳。卦有游魂，归魂，亦以八与十六为法。乾游魂自剥退八而得晋，归魂自乾进十六而得大有，此自然之理也。坤逆进，亦以此准焉。震退一得豫，自豫进二得解，自解进四得恒，自恒退八得升，自升进十六得井，而五世备。游魂则自井进八而得大过，归魂则自本卦进十六而得随焉。坎右进一节，退二屯，自屯进四既济，自既济进八革，自革退十六得丰，而五世备矣。游魂则自丰退八而得明夷，归魂

乾为天

天风姤^(一) 天山遁^(二) 天地否^(三)
 风地观^(四) 山地剥^(五) 火地晋^(游)
 大有^(归)

坤为地

地雷复^(三) 地泽临^(三) 地天泰^(三)
 震天壮^(四) 泽天夬^(五) 水天需^(游)
 水地比^(归)

震为雷

雷地豫^(二) 雷木解^(三) 雷风恒^(三)
 地风升^(四) 水风井^(五) 泽风大过^(游)
 泽雷随^(归)

坎为水

水泽节^(三) 水雷屯^(三) 水火既济^(三)
 泽火革^(四) 雷火丰^(五) 地火明夷^(游)
 地水师^(归)

艮为山

山火贲^(三) 山天大畜^(三) 山泽损^(三)
 火泽睽^(四) 天泽履^(五) 风泽中孚^(游)
 风山渐^(归)

巽为风

火山旅^(三) 火风鼎^(三) 风木旅^(三)
 山木蒙^(四) 风水涣^(五) 天水讼^(游)
 天火同人^(归)

巽为风

风小畜^(三) 风天家人^(三) 风雷益^(三)
 天雷无妄^(四) 火雷噬嗑^(五) 山雷颐^(游)
 山风蛊^(归)

兑为泽

泽水困^(三) 泽地萃^(三) 泽山咸^(三)
 水山蹇^(四) 地山谦^(五) 雷山小过^(游)
 雷泽归妹^(归)

则自本卦退十六而得师焉。离亦如之。艮右退一贲，自贲退二大畜，退四损，自睽退十六履，而五世备。游魂则自履进八而得中孚，归魂则自本卦退十六得渐。兑亦如之。

(二十三) 帝出震图

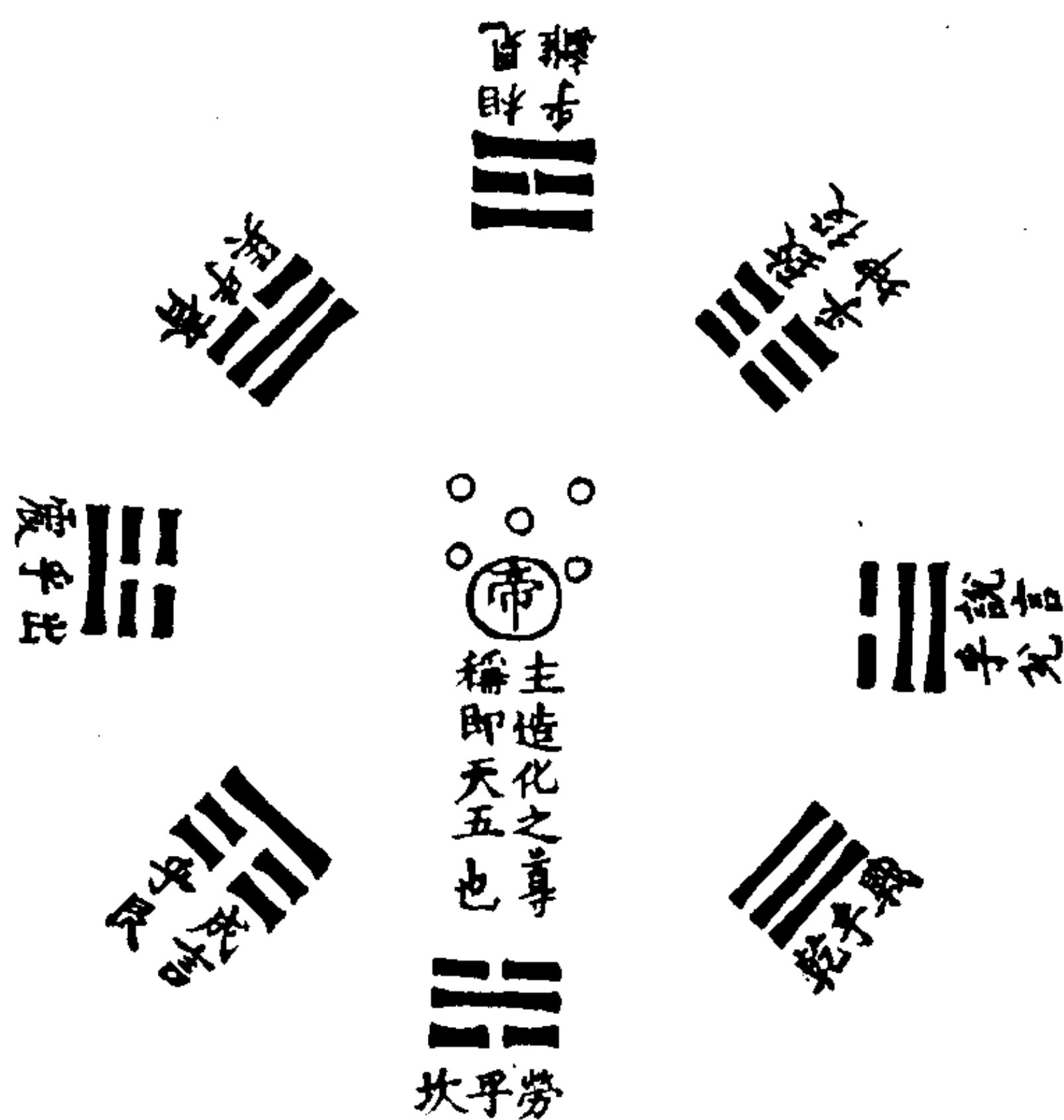

解说：

希夷曰：正位称方，故震东，离南，兑西，坎北；四维言位，故艮东北，巽东南，乾西北；坤独称地者，盖八方皆统于地也。兑言正秋，亦不言方位者，举正秋，则四方之主时为四正，类可见矣。离称相见，以万物皆见于此也。兑称说言者，以正秋非万物所说之时，惟以兑体为泽。泽者，物之所说，而不取其时焉。艮称成言者，以艮之体终止万物，无生成之义，今以生成初言者，以艮连于寅也，故特言之。坤加致字者，以其致用于乾也。触类皆然。

(二十四) 卦配方图

解说：

郑合沙曰：造化之一气，即圣人之一心。造化之气，本于发生，而圣人之心，亦将以济世也。故不免由静以之动，自无而人有，使万物得以遂其生，安其业。人不见其迹者，其故何哉？盖造化之气，与圣人之心，虽动而不离，虽有而不舍，无彼万物与万民也，

齐、见、役、说、战、劳于其间，而不自觉知耳。此八卦之序，所以出乎震，而成乎艮也。谓之帝者，岂非造化之气，与圣人之心一乎？

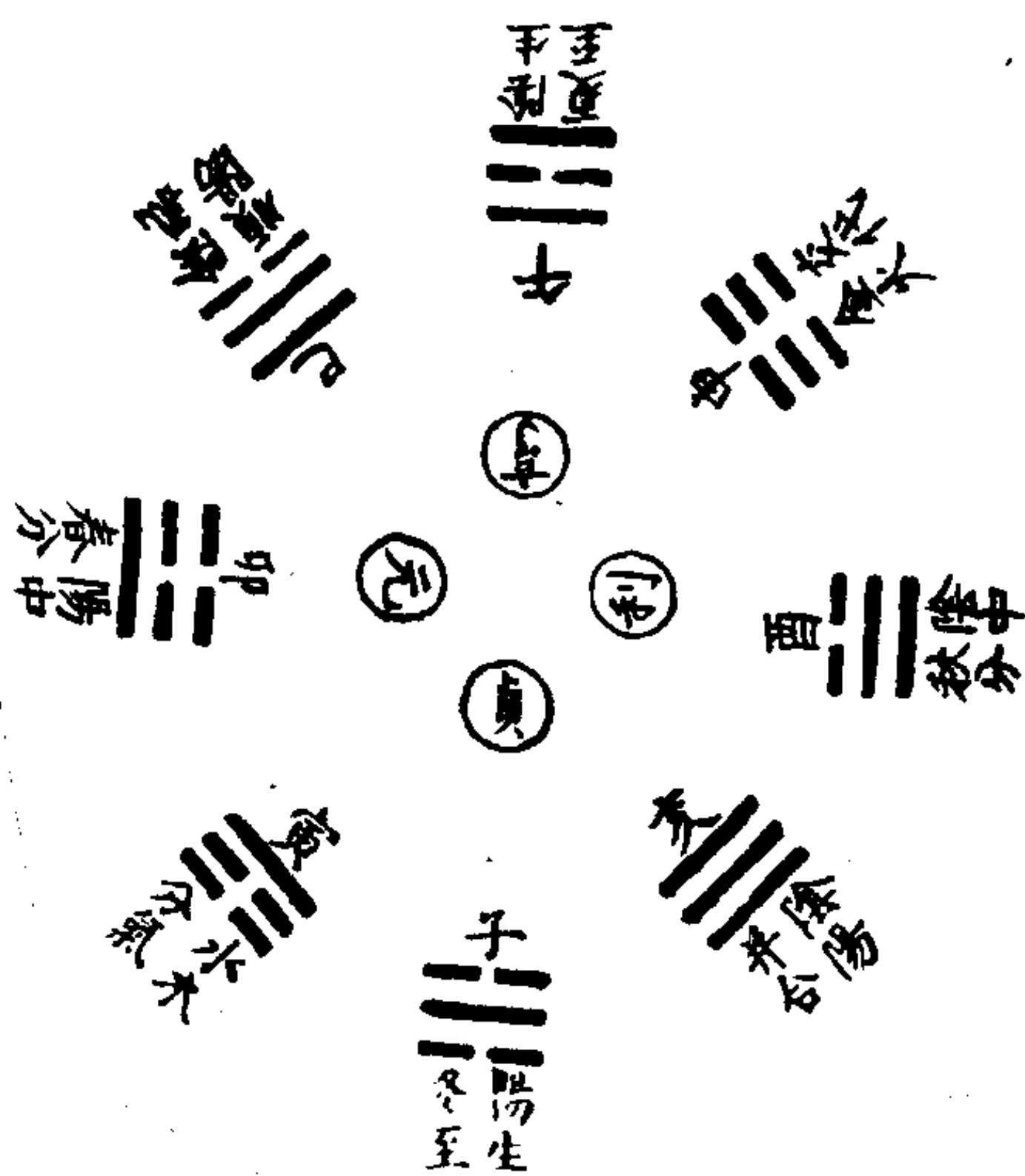

(二十五) 乾坤不居四正位图

解说：

石先生曰：乾居西北，父道也。父道者尊严，严凝之气盛于西北。坤居西南，母道也。母道者养育，育物之气盛于西南。又

说西北冬之会，是乃万物成就之方：西南万物茂盛之方。坤者，地之道，在长养之位，育万物成就归功于乾，若臣道从王事，不敢成己功，必归功于君。此见天无为而万物生，君拱己而天下治也。

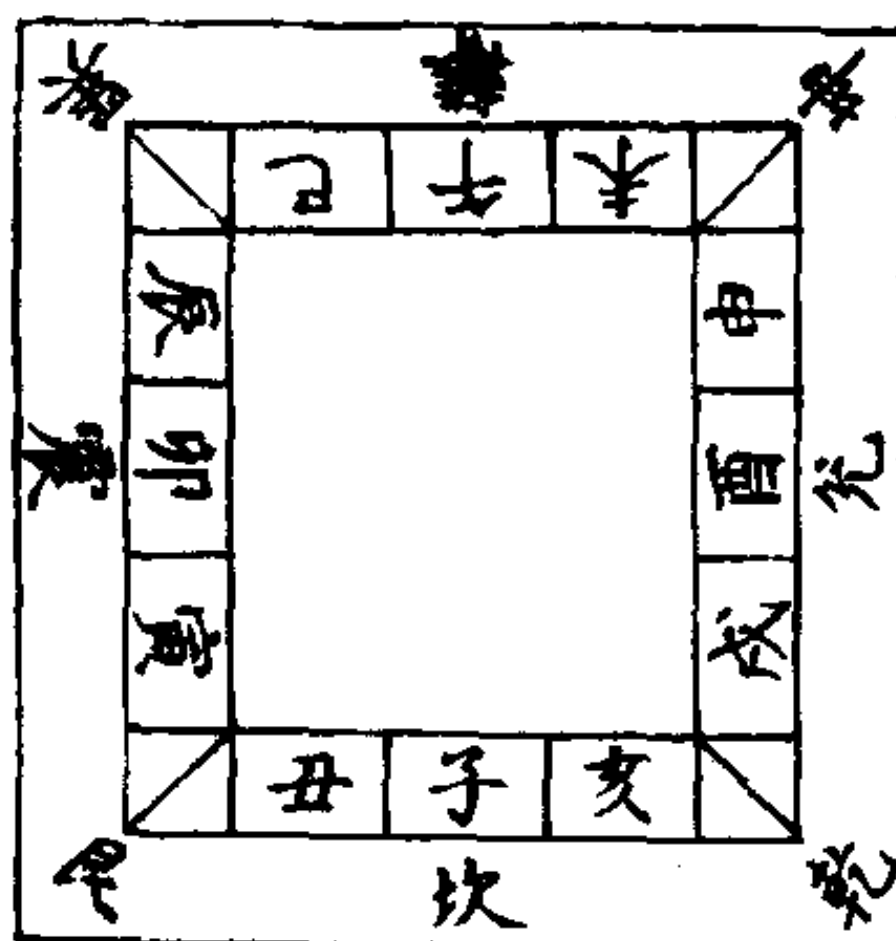

(二十六) 坎离天地之中图

解说：

朱汉上曰：乾、坤，天、地、鬼、神也；坎、离，日、月、水、火也；艮、兑，山、泽也；震、巽，风、雷也；坎、离、震、兑，四时也。坎，为天地之中也。圣人得天地之中，则能与天、地、日、月、四时、鬼、神合。先天而天弗违，圣人即天地也；后天而奉天时，天地即圣人也。圣人与天地为一，是以作而万物睹。同声相应，震、巽是也；同气相求，艮、兑是也；水流湿，火就燥，坎、离是也。云从龙，风从虎，有生有形，各从其类，自然而已。

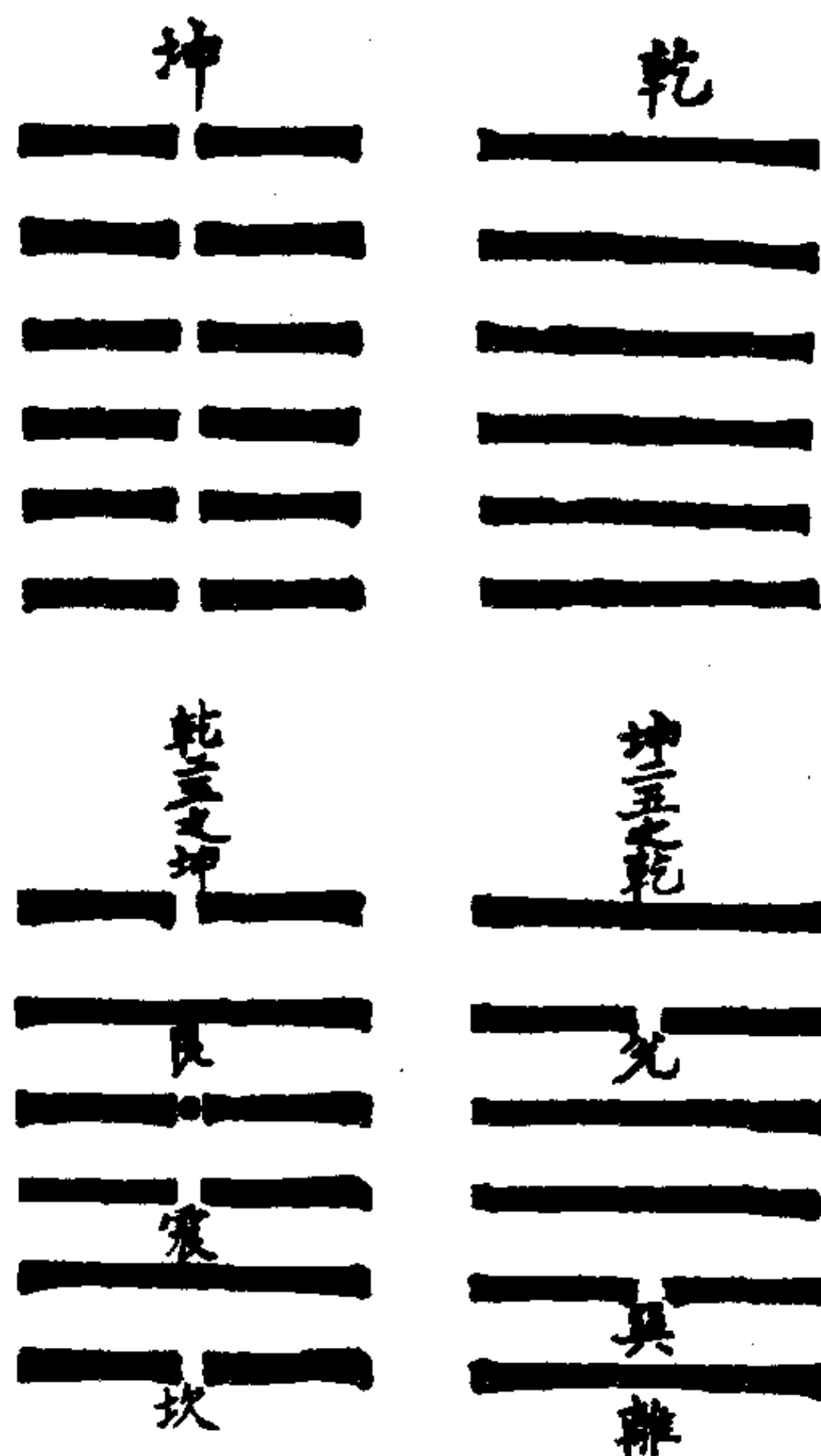

(二十七) 六十四卦大象图

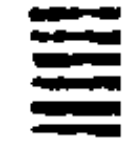

乾下乾上 天行健，君子以自强不息。

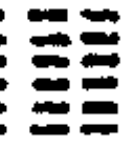

坤下坤上 地势坤，君子以厚德载物。



震下坎上 望雷屯，君子以经纶。



坎下艮上 山下出泉，蒙，君子以果行育德。

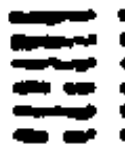

乾下坎上 云上於天，需，君子以饮食宴乐。



坎下乾上 天与水违行，讼，君子以作事谋始。

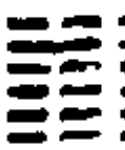

坎下坤上 地中有水，师，君子以容民畜众。

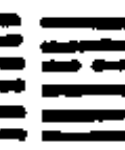

坤下坎上 地上有水，比，先王以建萬國，親諸侯。

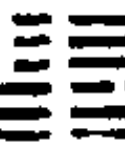

乾下巽上 风行天上，小畜，君子以懿文德。



乾下乾上 天下澤，履，君子以辨上下，定民志。



乾下坤上 天地交，泰，后以裁成天地之道，辅相天地之宜，以左右民。



坤下乾上 天地不交，否，君子以俭德辟难，不可荣以禄。

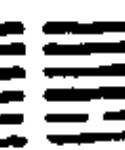

离下乾上 天与火，同人，君子以类族辨物。



乾下离上 火在天上，大有，君子以遏恶扬善，顺天休命。



艮下坤上 地中有山，谦，君子以裒多益寡，播物



坤下震上 雷出地奋，豫，先王以作乐崇德，殷薦



之上帝，以配祖考。



震下兑上 泽中有雷，随，君子以嚮晦入宴息。

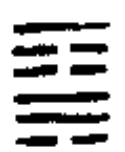

巽下艮上 山下有风，蛊，君子以振民育德。

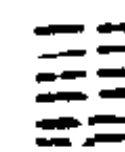

兑上坤上 泽上于地，临，君子以教思无疆，客信

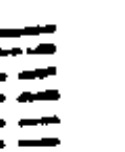

民无疆。



坤下巽上 风行地上，观，先王以省方，观民设教。

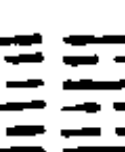

震下离上 雷电壑，噬嗑，先王以明罚勅法。

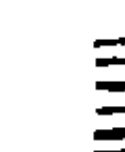

离下艮上 山下有火，贲，君子以明庶政，无敢折



坤下艮上 山附於地，剥，上以厚下安宅。

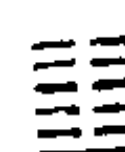

震下坤上 雷在地中，复，先王以至日闭关，商旅



不行，后不省方。



震下乾上 天下雷行，物与，无妄，先王以茂对时，育万物。



乾下艮上 天在山中，大畜，君子以多识前言往



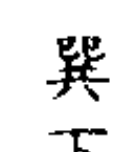

行，以畜其德。

 震下艮上山下有雷頤。君子以慎言語，節飲食。
 巽下兌上澤滅木，大過。君子以獨立不懼，遯世

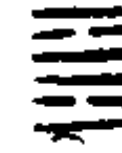
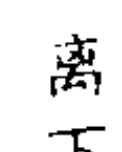
無悶。

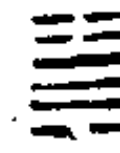
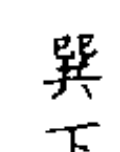
 坎下坎上水洊至，習坎。君子以常德行，習教事。
 離下離上明兩作，離。大人以繼明，照于四方。

 艮下兌上山上有澤咸。君子以虛受人。
 巽下震上雷風恒。君子以立不易方。

 艮下乾上天下有山遯。君子以遠小人，不惡而

嚴。

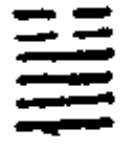
 乾下震上雷在天上大壯。君子以非禮弗履。

 坤下離上明出地上晉。君子以自昭明德。

 離下坤上明入地中明夷。君子以莅眾用晦而

明。

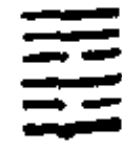
 離下巽上風自火出家人。君子以言有物，而行

有恒。

 兌下離上火下澤睽。君子以同而異。

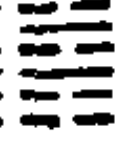
 艮下坎上山上有水蹇。君子以反身脩德。

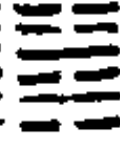
 坎下震上雷兩作解。君子以赦過宥罪。

 兌下艮上山下有澤損。君子以懲忿窒慾。

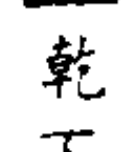
 震下巽上風雷益。君子以見善則遷，有過則改。
 乾下兌上澤上於天夫。君子以施祿及下，居德

則忌。

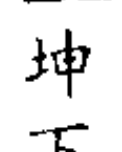
 巽下乾上天下有風姤。后以施命誥四方。
 坤下兌上澤上於地萃。君子以除戎器，戒不虞。

 巽下坤上地中生木升。君子以順德積小以高

大。

 坎下兌上澤無水困。君子以致命遂志。

 巽下坎上木上有水井。君子以勞民相勸。

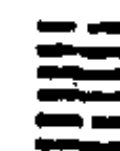
 離下兌上澤中有火革。君子以治曆明時。

 巽下離上木上有火鼎。君子以正位凝命。

 震下震上洊雷震。君子以恐懼修省。

 艮下艮上兼山艮。君子以思不出其位。

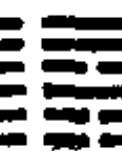
 艮下巽上山上有水漸。君子以居賢德善俗。

 兌下震上澤上有雷歸妹。君子以永終知敝。

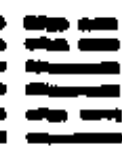
 離下震上雷電皆至豐。君子以折獄致刑。

 艮下離上山上有火旅。君子以明慎用刑，而不

留獄。

 巽下巽上隨風巽。君子以申命行事。

 兌下兌上前澤兌。君子以朋友講習。

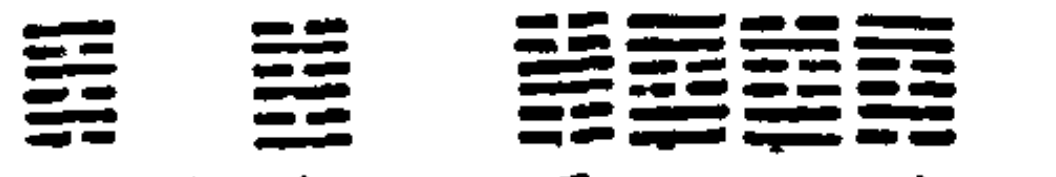

 坎下巽上 風行水上。漢先王以享于帝，立廟。
 允下坎上 澤上有水，節。君子以制數度，議德行。
 兌下巽上 澤上有風，中孚。君子以議獄緩死。
 艮下震上 山上有雷，小過。君子以行過乎恭，喪過乎哀，用過乎儉。
 离下坎上 水在火上，既濟。君子以思患而豫防之。
 坎下离上 火在水上，未濟。君子以慎辨物居方。

(二十八) 乾坤易简之图 (六十四卦图)

并说，合沙郑先生撰)

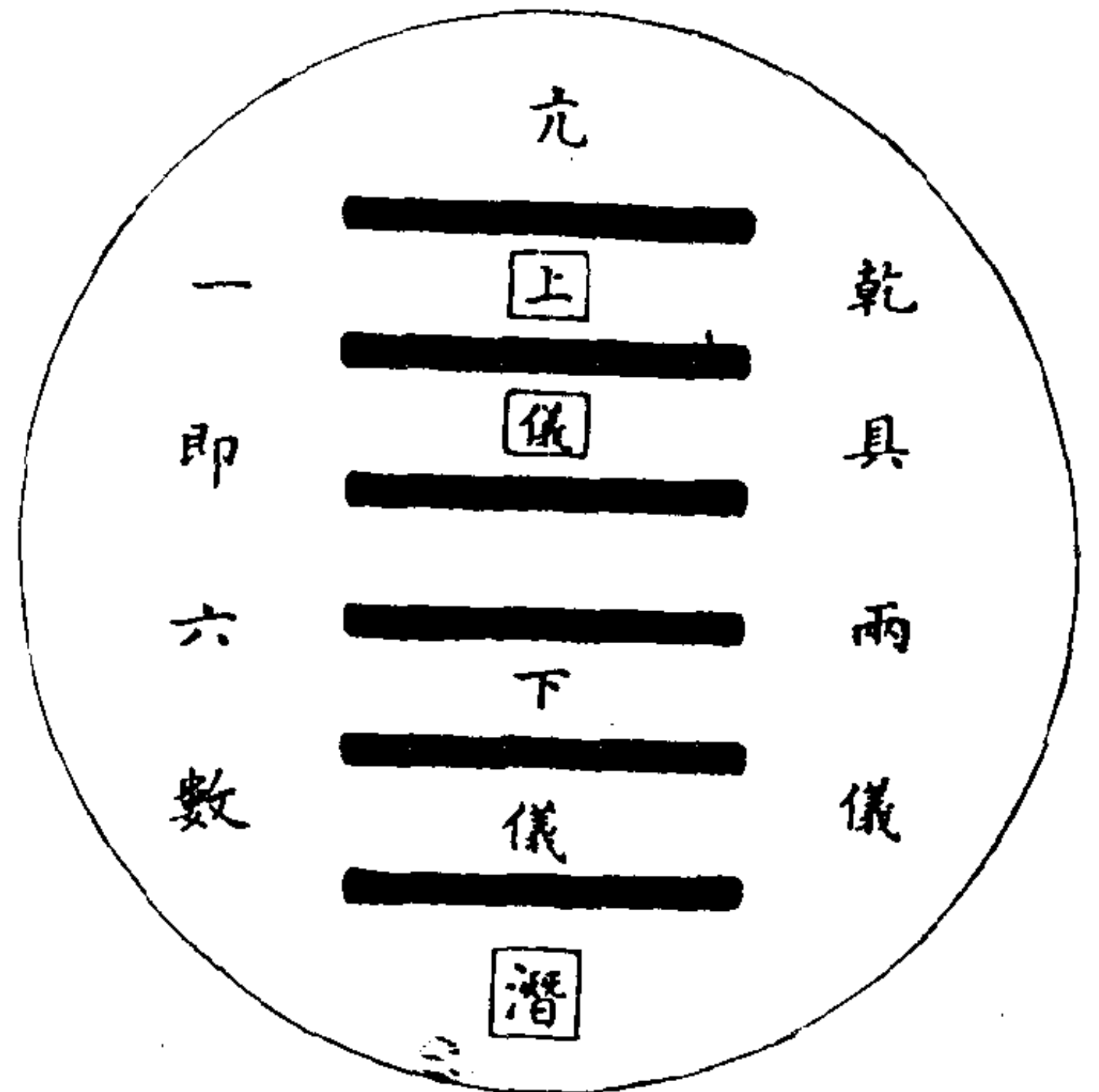
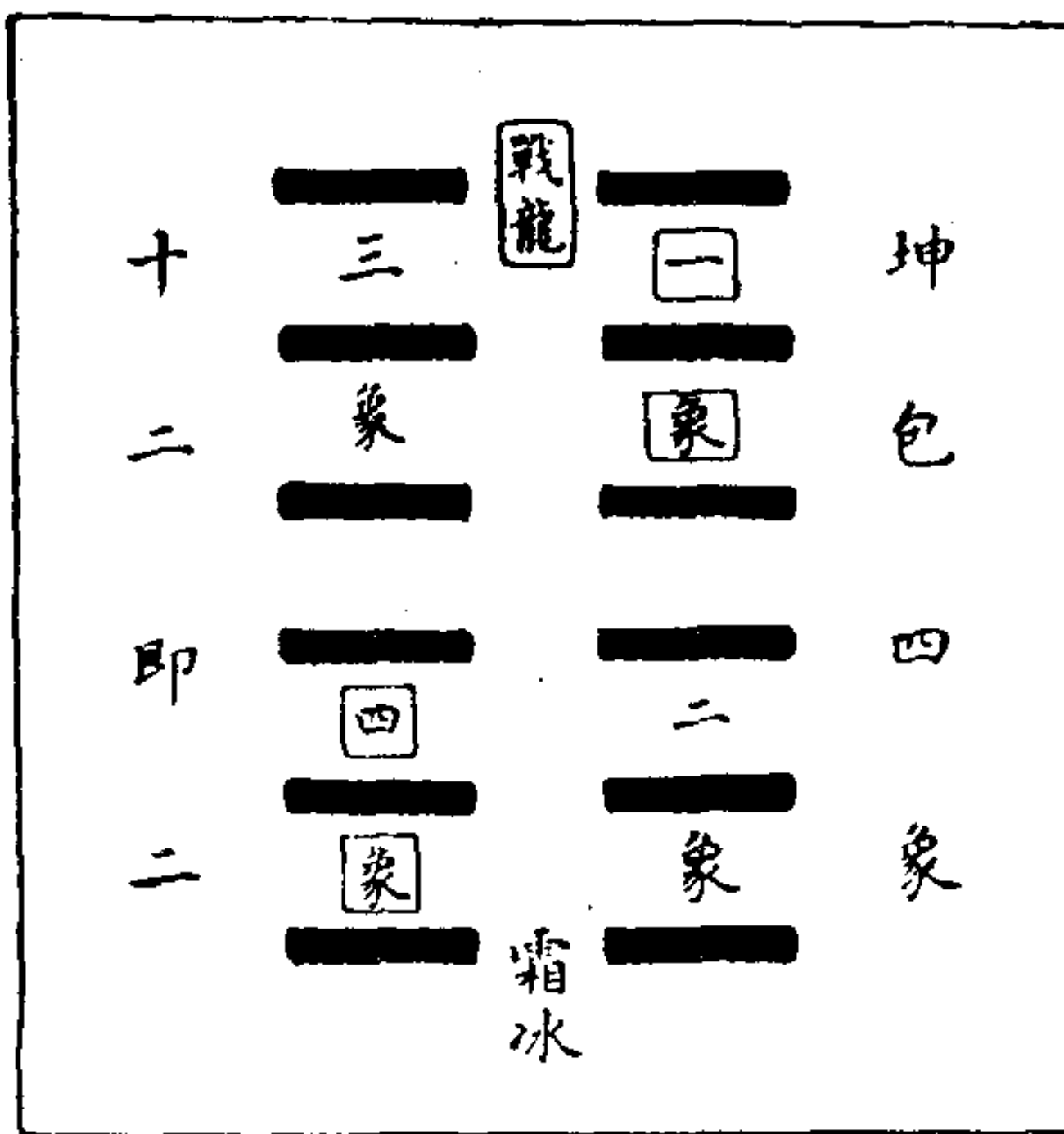

解说：

乾、坤者，數之一、二也，形之方、圓也，氣之清、濁也，理之動、靜也。故乾具兩儀之意，而分上、下乾；坤包四象之體，而分南、北、東、西。兩儀、四象共數有六，并其乾坤之本體，則八卦之數周備矣。此乾坤所以去太極未遠，內貞外悔兩儀之理也，元亨利貞四象之道也，二、三、四、五以為經，七、八、九、六以為緯，八卦之方也。所以自一而二，自二而四，自四而八，自八而十六，自十六而三十二，自三十二而六十四，六十四而天道備矣。歲功成矣，人事周矣。此易故六十四卦而乾坤居首也。學者能由六十四以歸一，由一以悟太極，則伏羲、文王、孔子皆備于我，成變化，行鬼神，亦是道也。

(二十九) 屯象圖

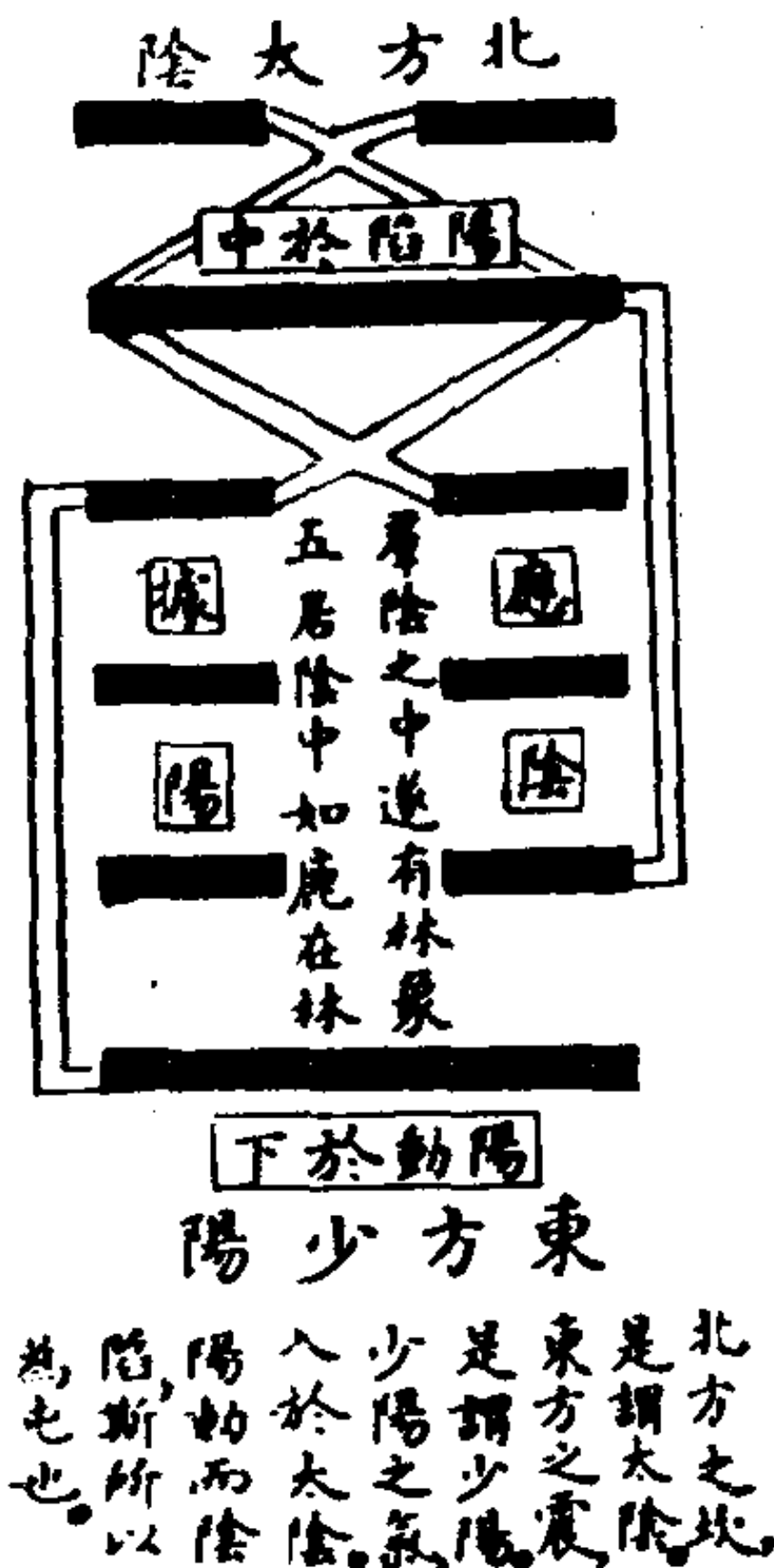

解说:

北方之坎是谓太阴，东方之震是谓少阳。阳之气入于太阴，阳动而阴陷，斯所以为屯也。

(三十) 蒙养正图

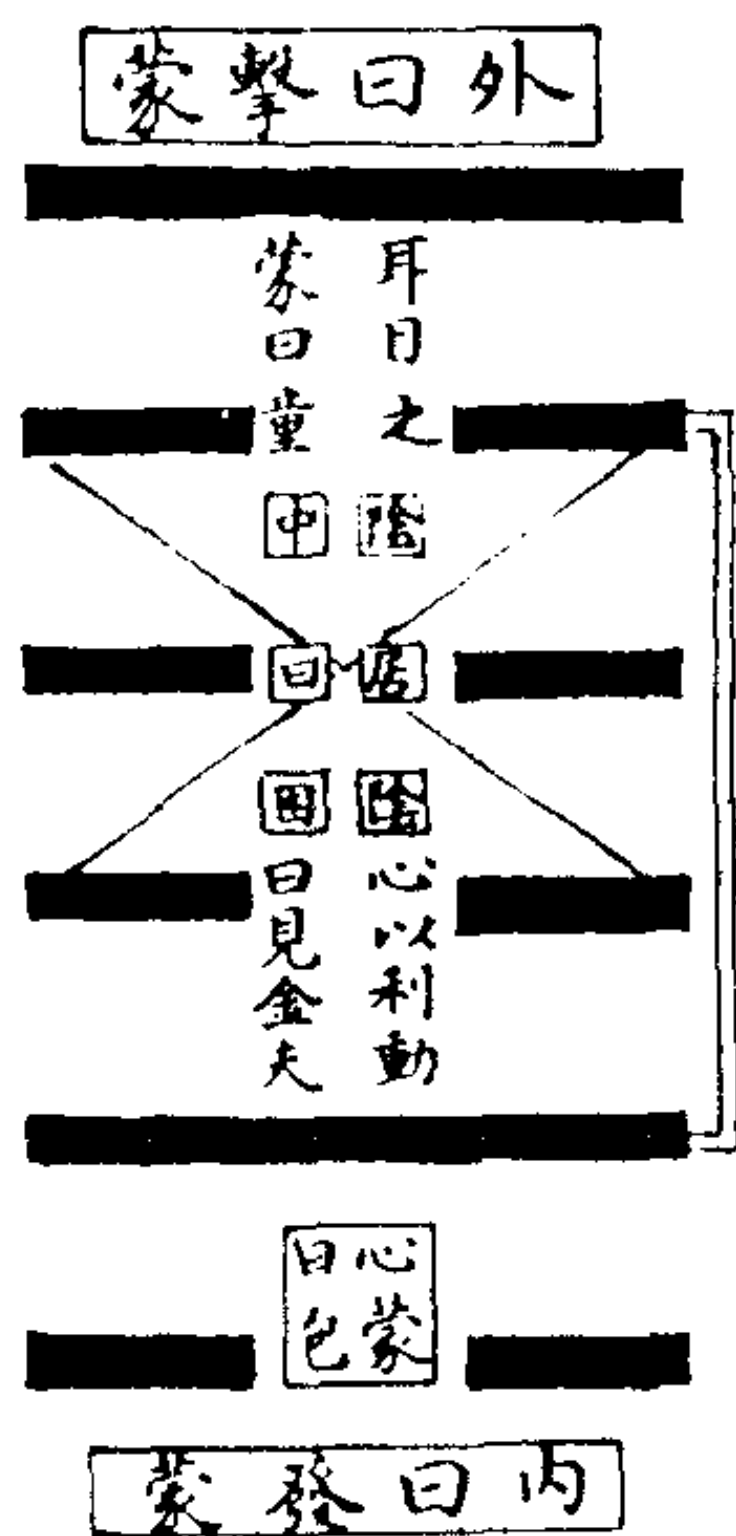

解说:

童蒙在五，击之在上，是外学也。耳目所入，虽足以资吾，适足以贼吾之真性，故不利为寇也。包蒙在二，发之在初，是内学也。心之所造，贵于几先，一著于心，便成机械，所以脱桎梏吝也。利者，吾心之桎梏乎。

(三十一) 需须图

解说:

坎中之阳以为助，乾卦之阳求待上，一阳而为之援，一阴避之而与进，一阳阻之而使退，此所以为需之吉凶也。然圣人之意不责于二阴，而责于三阳，不责于三阳，而责于坎中之阳，利所在也，故责之重也，遂系之以酒食之象焉。酒食者，养人之具也，人之所求待也。为酒食之所困，而有害者亦有之也。始贪其利，终罹其害者，小人之常也。必有道以处之，所贵乎贞吉也。贞者，中正之义，内中正则外固，外固则不陷矣。

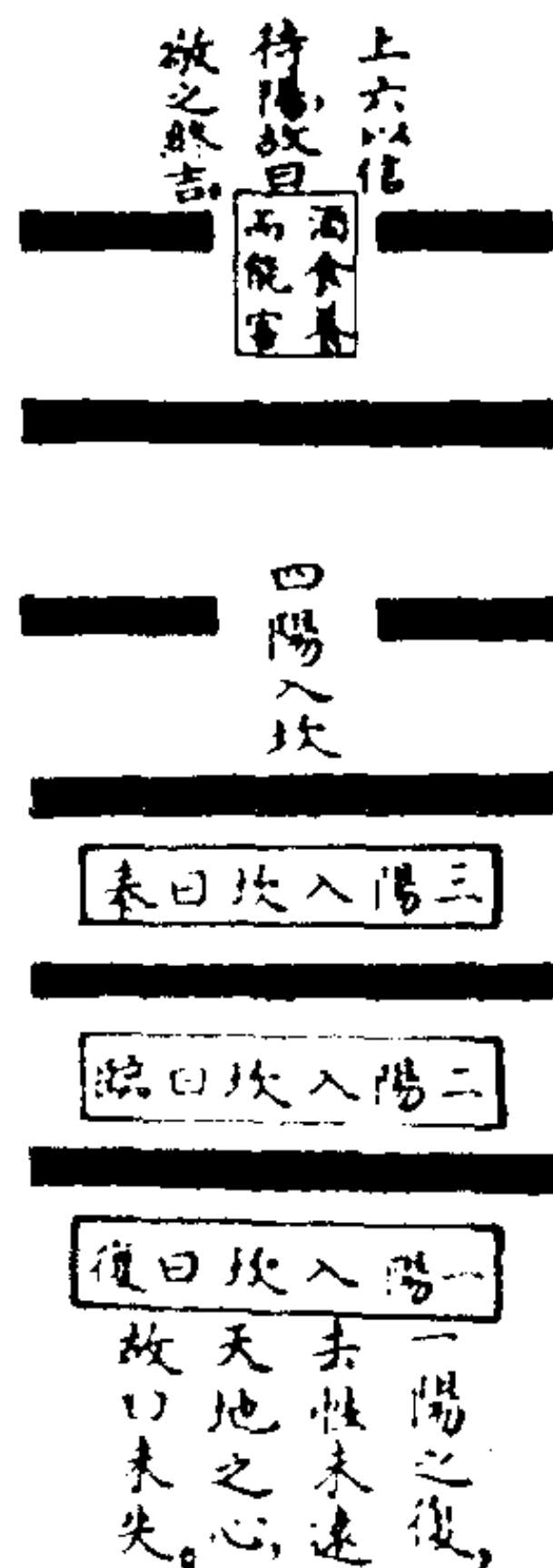

(三十二) 讼象图

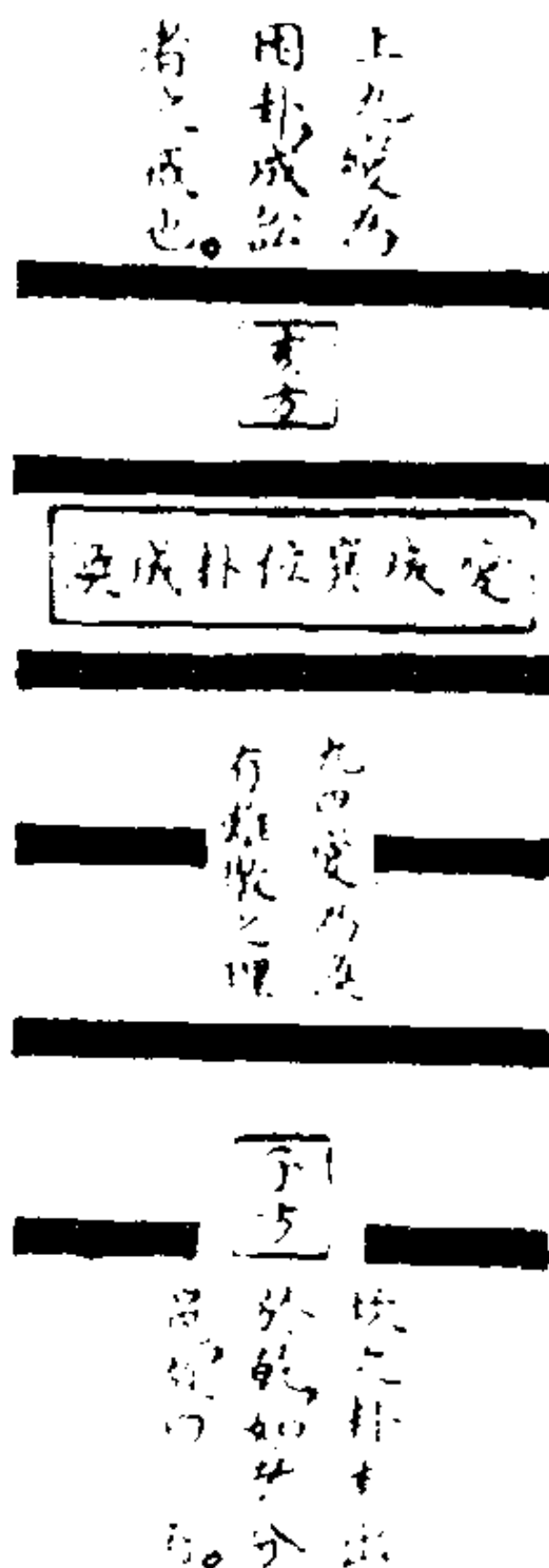

解说:

乾居亥位，坎起子方，亥子皆北，皆属于水，始无所争也。一离于形，则天西倾，水东注天上，蟠水下润，于是而讼矣。

(三十三) 师比御众之图

解说:

坤为众，而师亦为众者，师统众之义也。统众者，非德也则不可。故以乾之九二人于坤为师，以乾德在二也。律因数起，数自中出。黄钟之律起为度量衡，差之毫厘，则不可也。北方之坎，黄钟之本也，故繇言丈人，爻言律，丈与律，法度之出，非有德者乎？北主幽阴杀伐之象，南主向明朝会之象。六爻分二、三、四、五之数。二居南方，离明之地也，故以比为南面。五居中央，非北也。天北望，惟见斗枢，辰极，辰曰“北辰”，斗曰“北斗”，虽名曰北，实中天也。师北向，故有五人为伍之意。比南面，故有五等分爵之象。上居五位，后其君者也，故曰：“后夫凶”。



(三十四) 大小畜吉凶图

解说:

巽居东南方，乾气自子至巳入于巽，为巽所畜，名曰：“小畜”。以阴生于巽，巽阴之微，故以“小”言。艮居东北方，乾气

自子至寅人于艮，为艮所畜，名曰“大畜”者。阳终于艮，艮，阳之究也，故曰“大”。自子至寅，三画之乾也，是艮畜乾贞，巽畜乾悔也。大畜之所以得权者，变小畜之九五而六五，谦虚下人，所以得权而畜人也。小畜之所以失权者，变大畜六五而为九五耳。满假自大，所以失权，而为人所畜也。

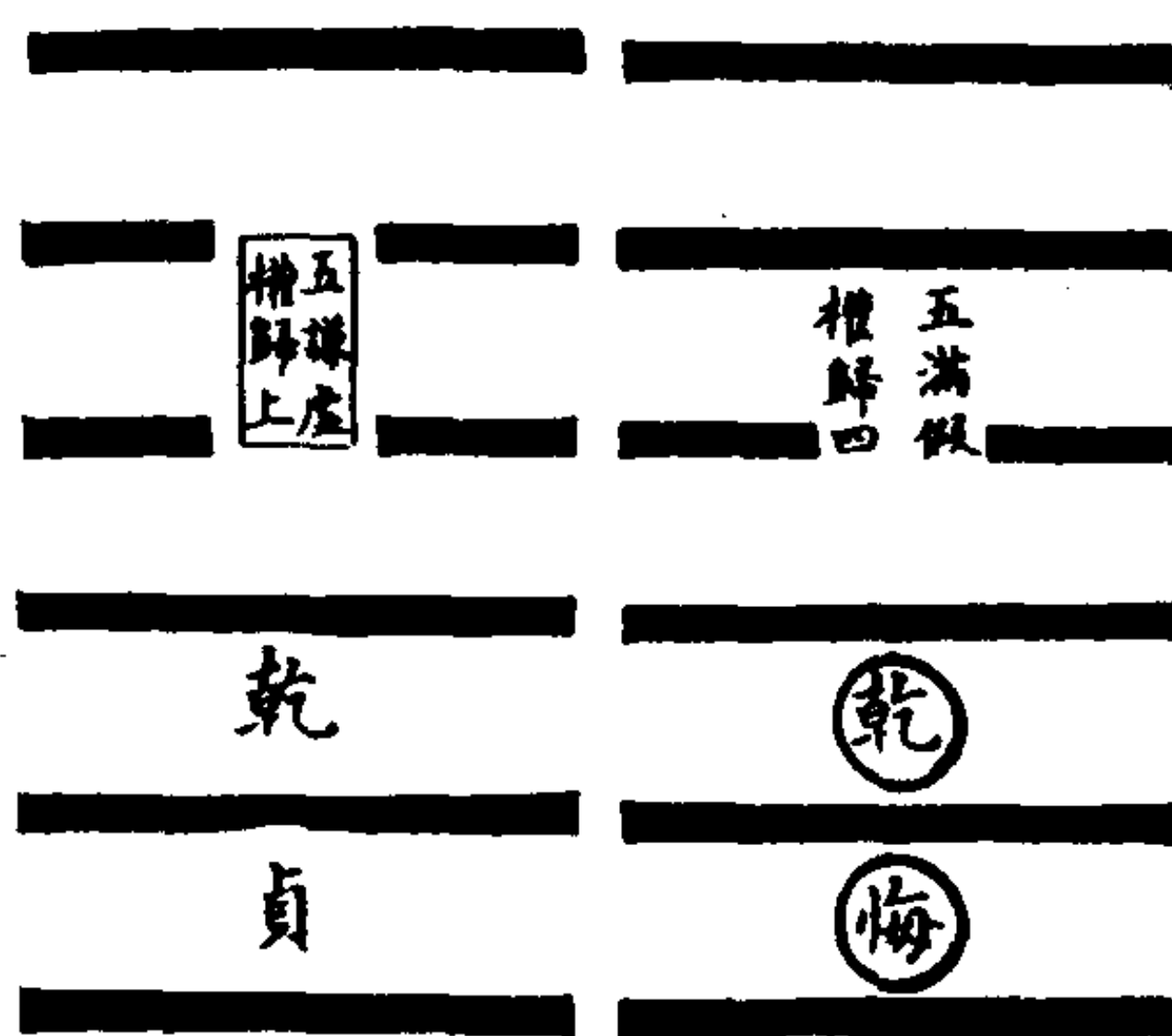

(三十五) 履虎尾图

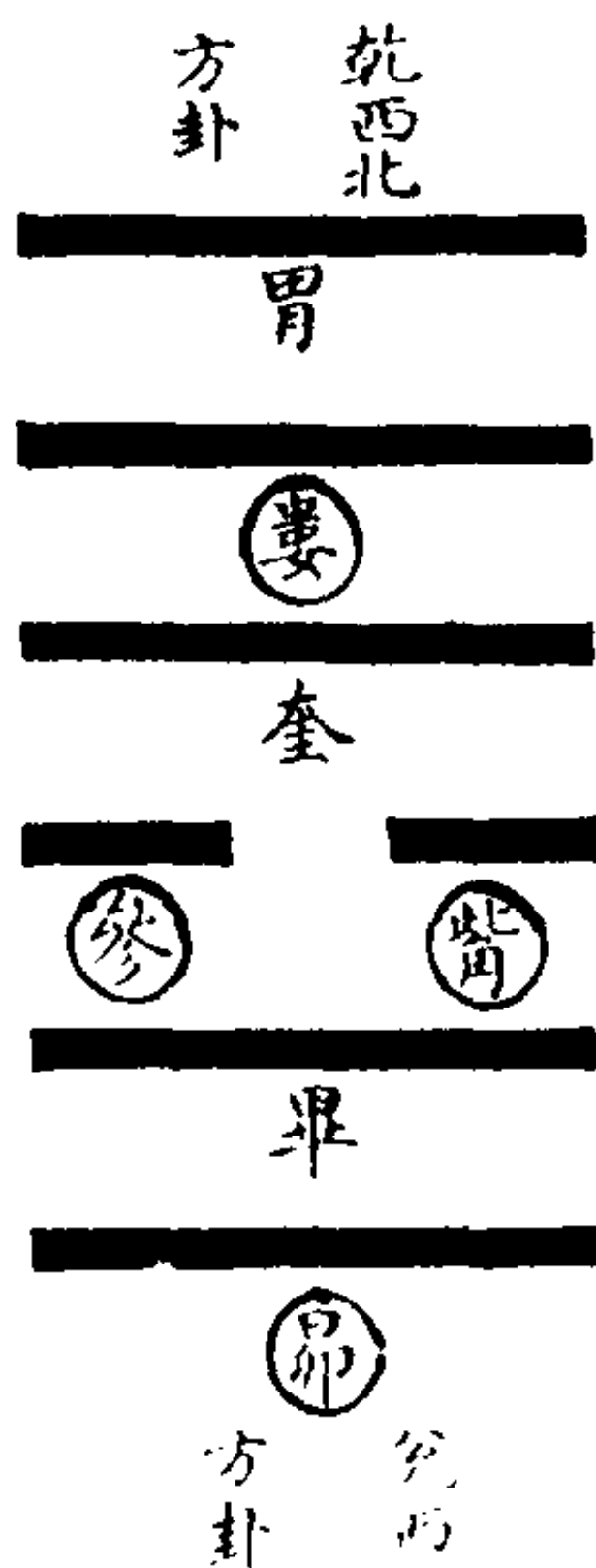

解说:

乾居亥位，初爻本室壁，二爻方起奎，奎系之者，见其履虎尾也。坤居申位，参本坤之初爻，以参系兑者，见虎尾之啞人也。乾居兑下，则无履虎尾，啞与不啞之象矣。以乾乘兑，所以履虎之象明也。履卦自兑入乾，由戌达亥，以人应天之道乎？

(三十六) 否泰往来图

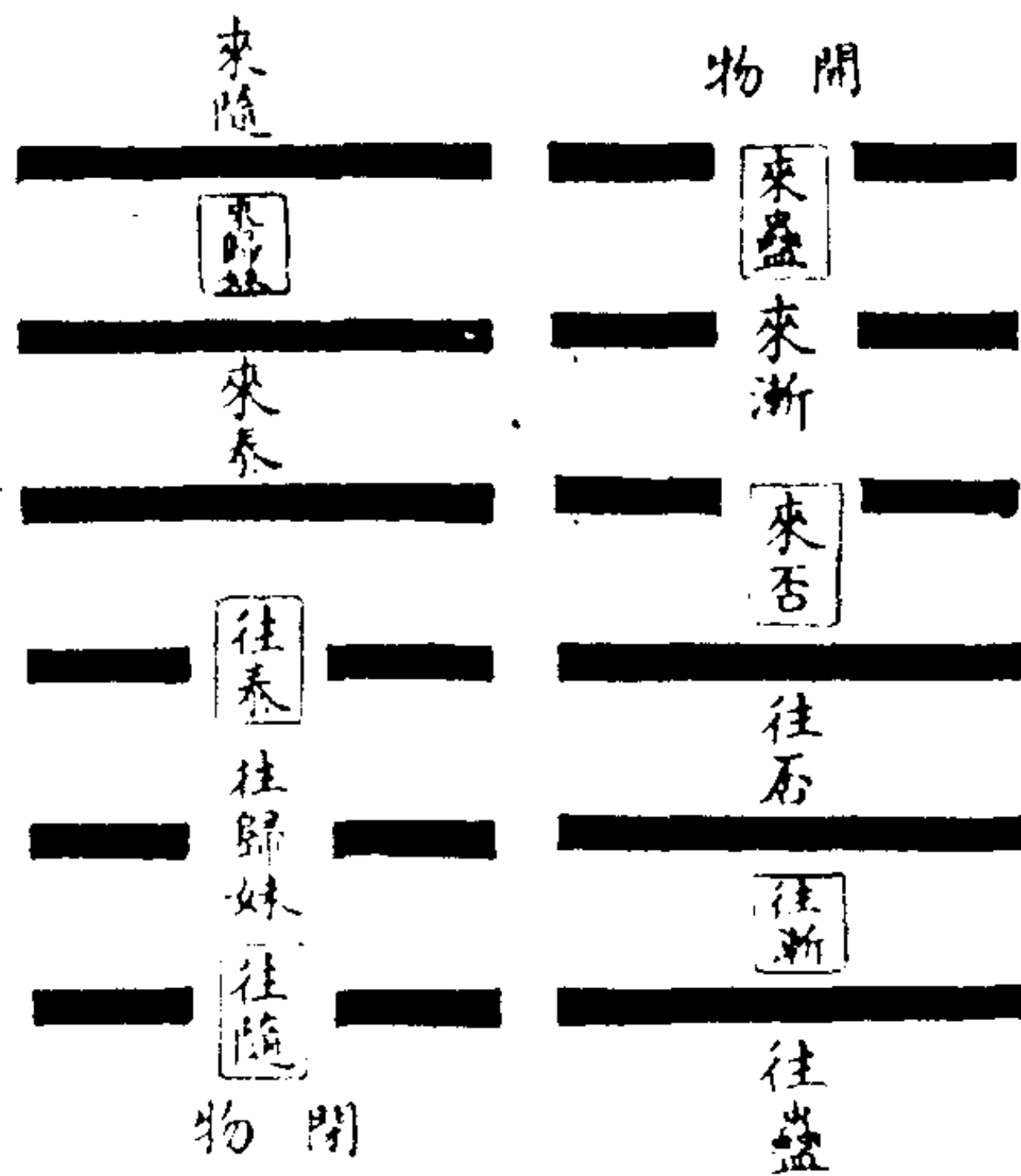

解说:

观泰之象，则见否之所生；观否之象，则见泰之所起，是阴阳之气上、下、升、降以成象也，故否、泰之卦皆往来。

(三十七) 同人图

解说: (图三十七)

乾居上三十六策，变其中爻，则同乎离。离居下二十四策，变其中爻，则同乎乾。是谓二人同心，言外貌不同，而心同也。



图 (三十七)



图 (三十八)

(三十八) 大有守位图

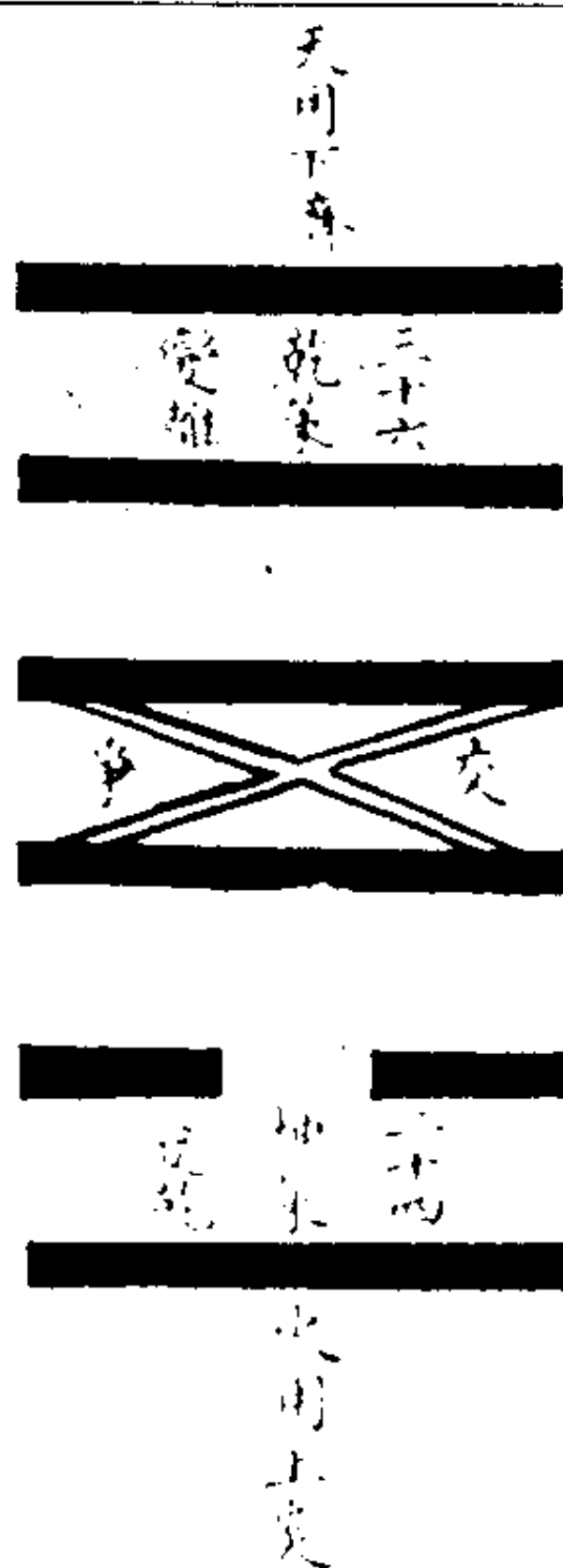
解说：(图三十八)

大有之卦众阳盛，时而五以六居之，人君体元居正可不知守位之仁乎？推而明之，四为侍从，则曰“匪其彭”；三为三公，则曰“公用亨于天子”；二为侯牧，则曰“大车以载”；初远于君位，有要荒蛮夷之象，则曰“无交害”，皆发政施仁之道，如是，则福及宗庙，而未有万世之业矣。

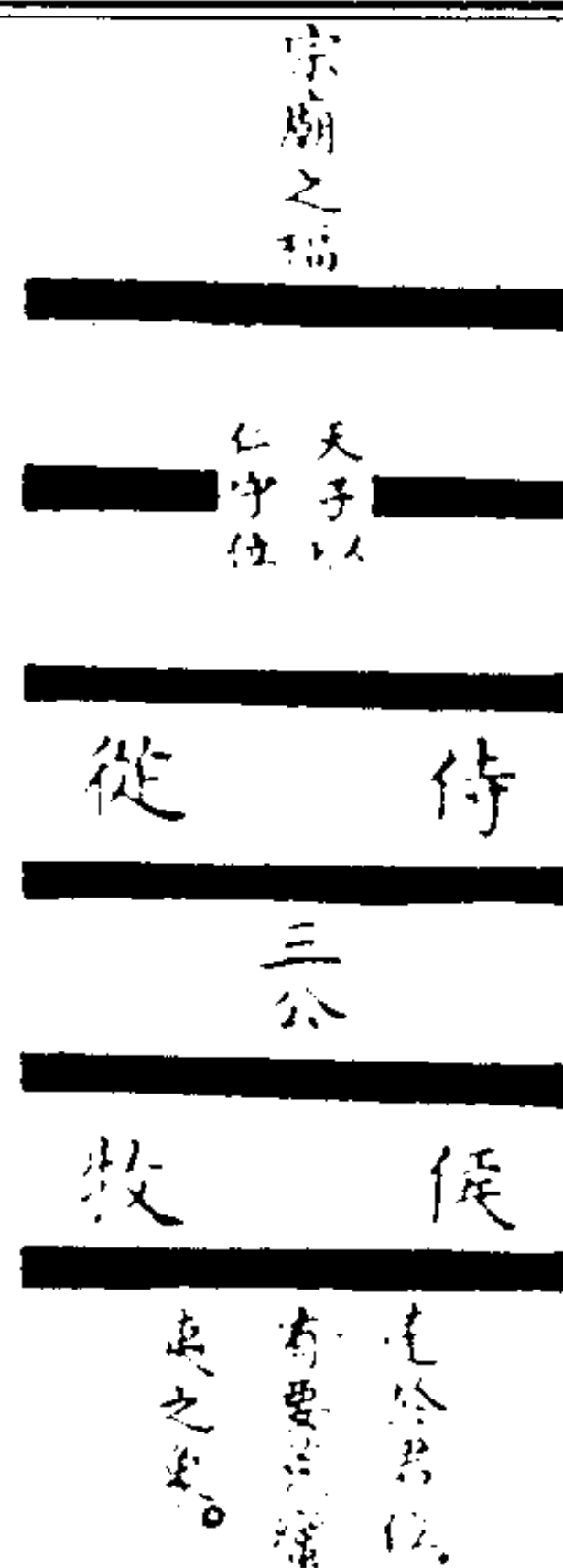
(三十九) 谦象图



图 (三十九)



图 (四十)

解说：(图三十九)

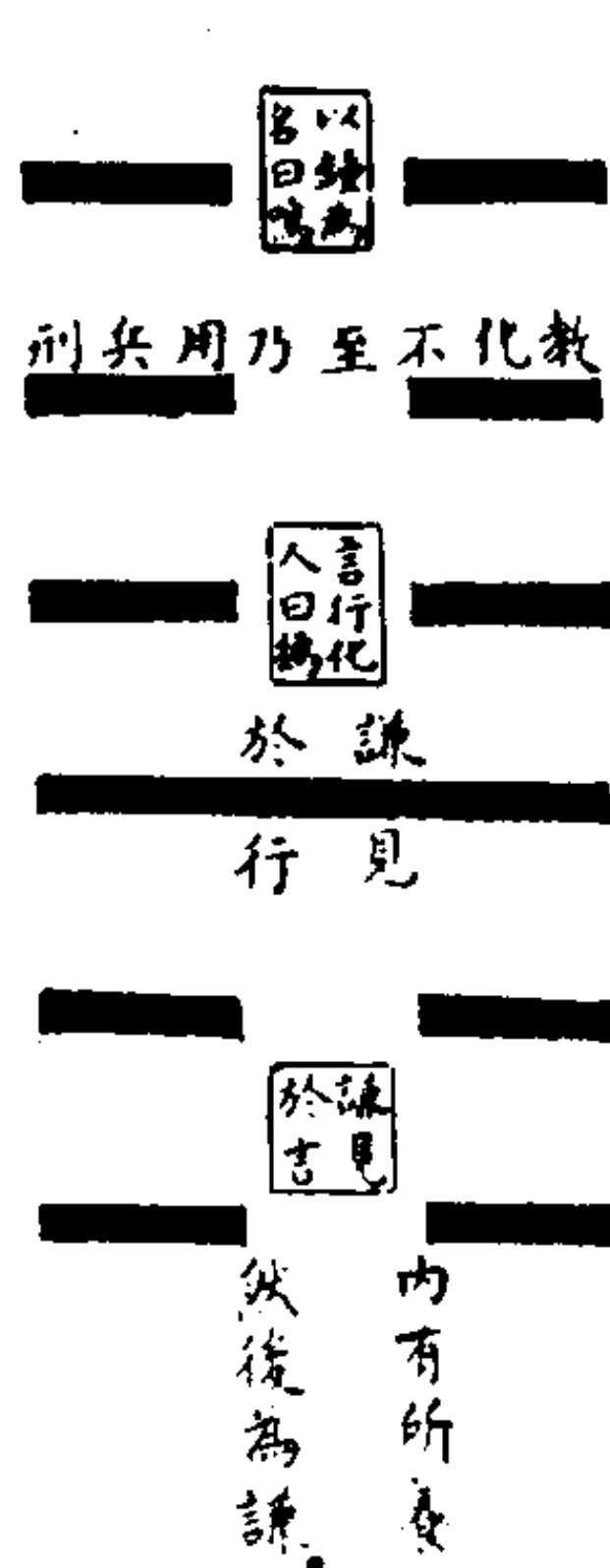
艮居寅，属木，仁也；坤居申，属金，义也，故五上有杀伐之象。谦者，以至诚为本，言心声也。不情之言则不出于诚，非心之本，是为伪也。故鸣谦居中者为至诚，居外者为不情，是以谦为鸣耳，外谦而内好胜也。

(四十) 豫象图

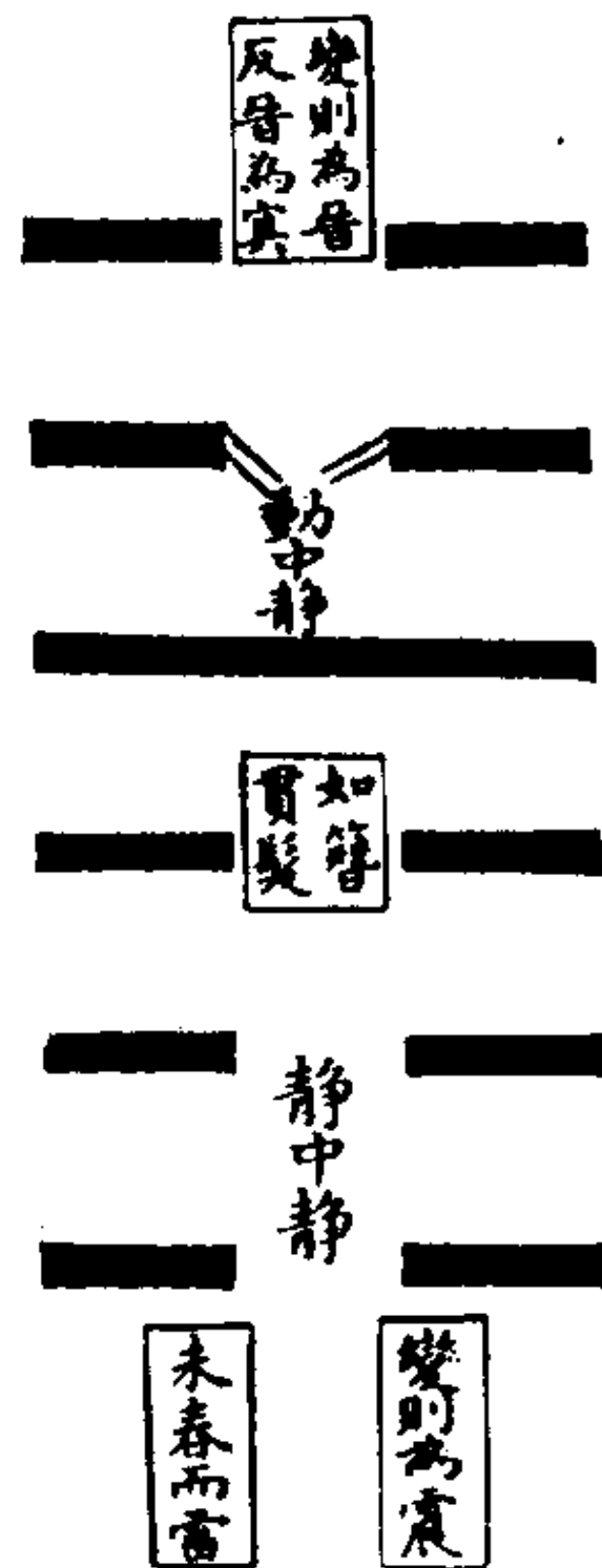
解说：(图四十)

震居坤下，是谓一阳之复，天地之心也。今出坤上，是出地

之豫，亦天地之心也。坤中之爻，静中之静也，故曰“介于石”。震中之爻，动中之静也，故曰“贞疾，恒不死”。

(四十一) 随系失图



图 (四十一)



图 (四十二)

解说：(图四十一)

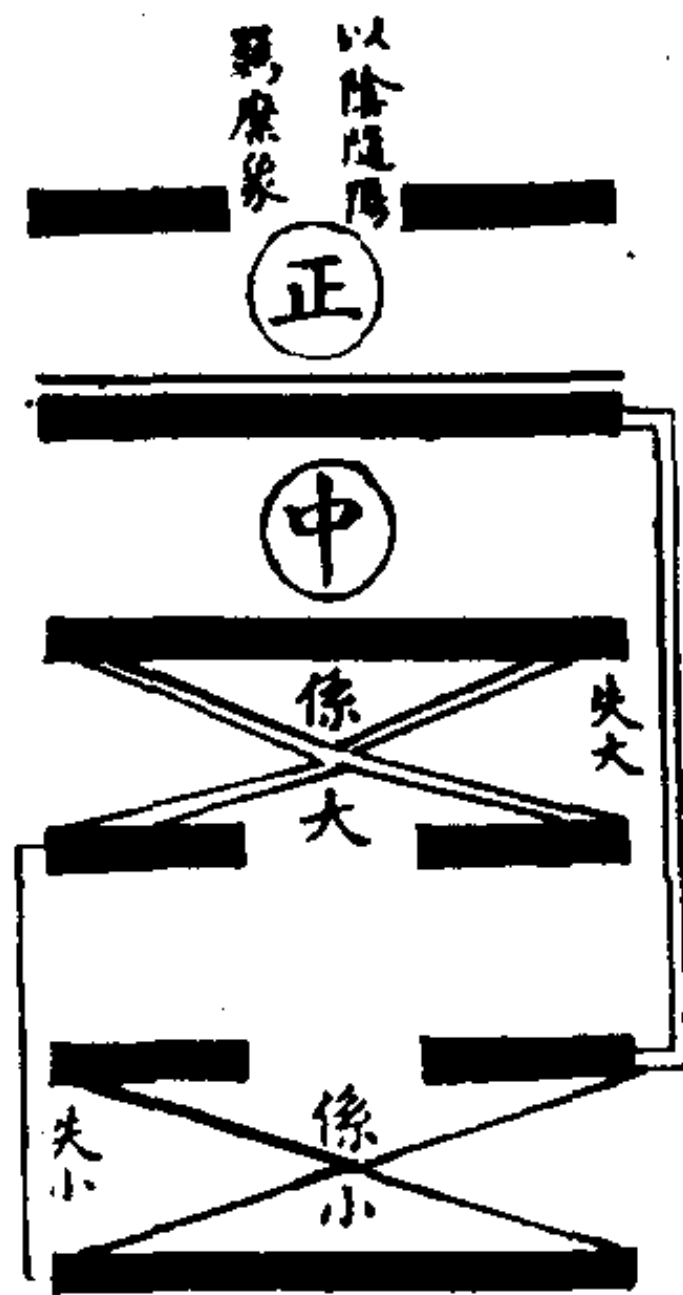
自震达兑，由东徂西，春作秋成之义也。夫是之谓随阳。自阴中而起，阴随阳动也。阴来迎阳而说之，阳随阴聚也。故兑之上爻，有羈縻之象。

(四十二) 蛊象图

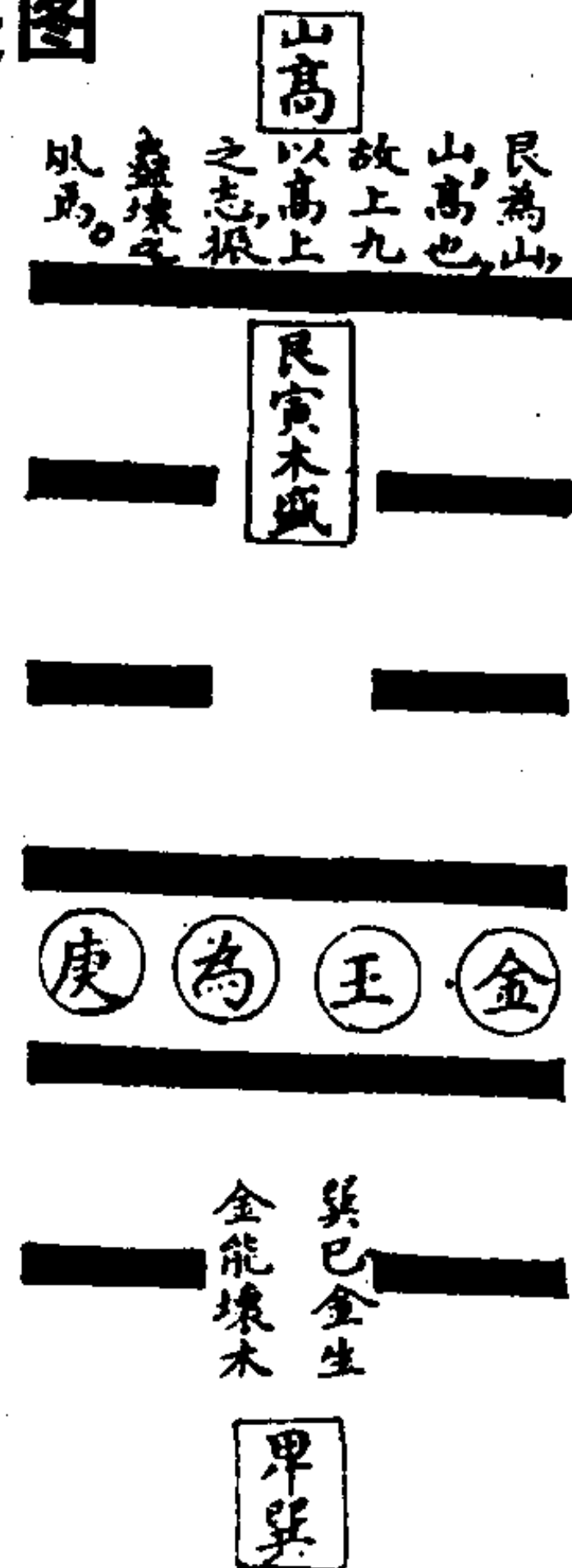
解说：(图四十二)

巽居已位，金之所生也。至酉金王，而巽之功成矣。故巽五

爻言庚金在艮下，尤居寅位木之乡也，故言甲。甲庚分子午之位，循环无穷，行权之道也。金克于木，今居于木下，是蠹生于木中也。有蛊自然之象，上九居山之高，有高上之志，足以振蛊壤之风，使懦夫有立焉。

(四十三) 临象图



图 (四十三)



图 (四十四)

解说：(图四十三)

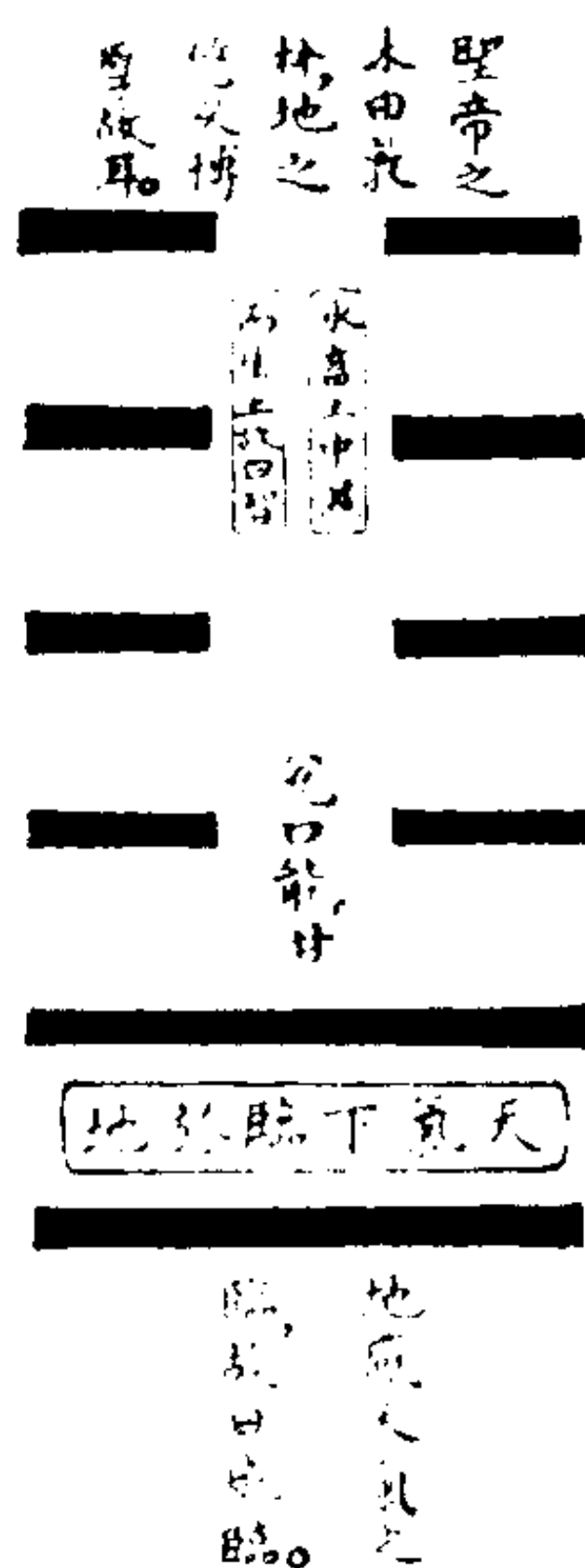
临卦之象，指为人主者，以临乎下也。临下之术在施德于下，则二阳在下，如天气感地焉。存心于上，则行中以智，而敦朴为先，如高明柔克焉。彼兑口之甘，是能言而不能行。如王者徒降，诏谕丁宁而仁泽实不行也。何足以论施德存心之道哉！

(四十四) 观国光图

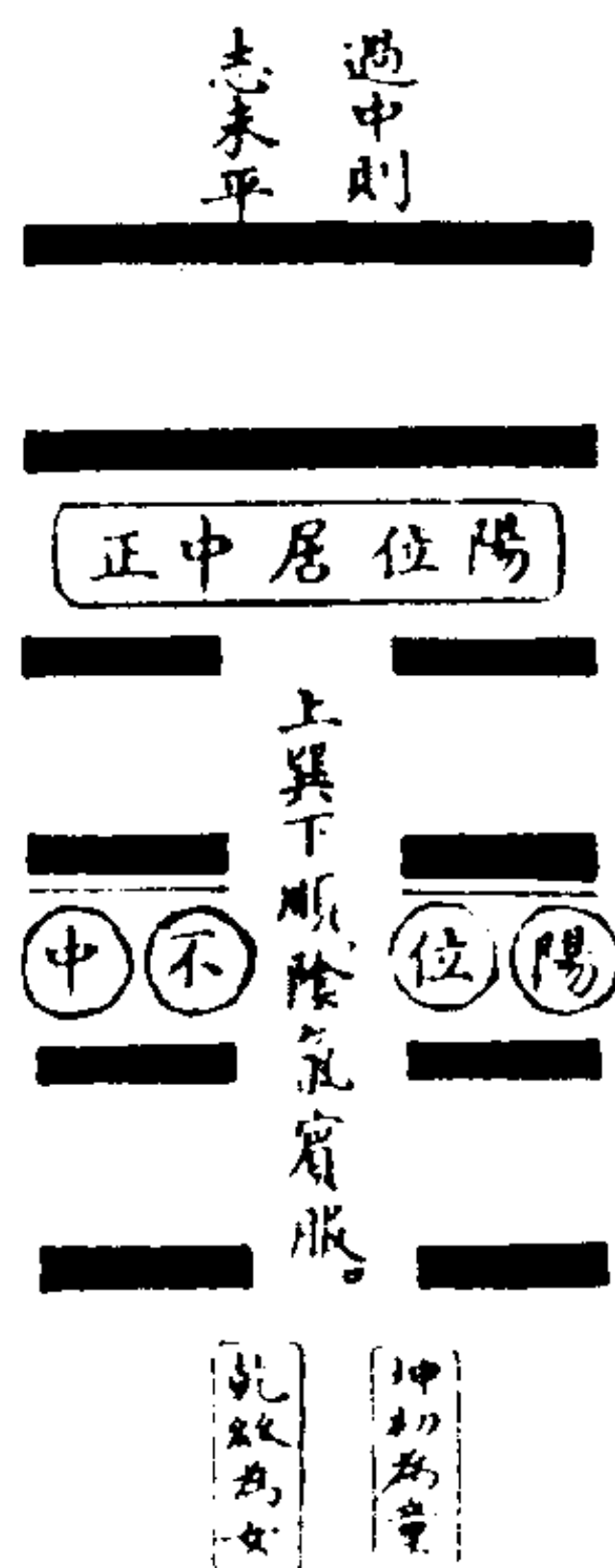
解说：(图四十四)

四阴生阴，侵阳之卦也。比之于阳侵阴，乃大壮之理也。不曰小壮，而曰观者，阴顺巽而无侵阳之意也。下既顺巽，上必以中正，然后足以使下观而化。安有侵阳之事乎？

(四十五) 噬嗑身口象图



图 (四十五)



图 (四十六)

解说：(图四十五)

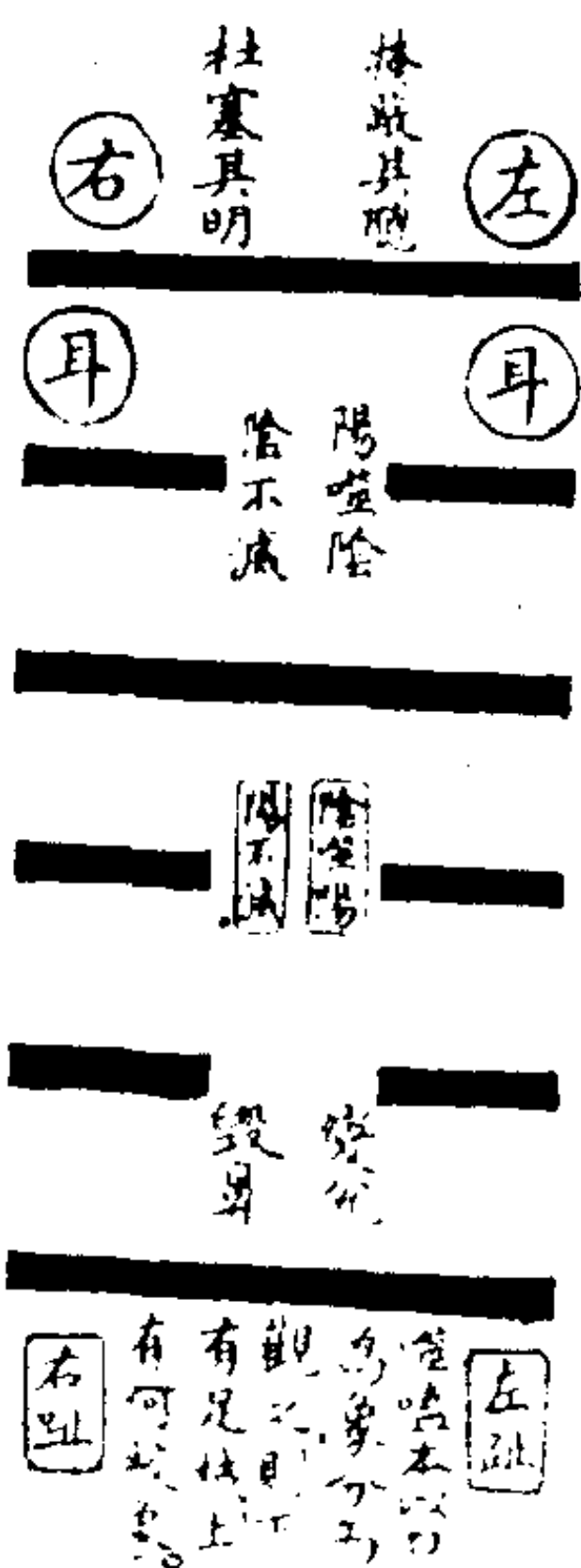
噬嗑本以口为象，而趾、鼻、耳、目亦系之者，盖一身赖口以为养也。养之有道，噬嗑之福；养不以道，噬嗑之祸。祸多福

少，小人贪嗜者多也。噬嗑先电而后雷，电扬而雷震，舌动而齿咀，此自然之理也。噬嗑与贲，皆颐中有物，一为贲，一为噬嗑者，噬嗑得颐之下，动贲得颐之上，止惟下动，则噬嗑矣。

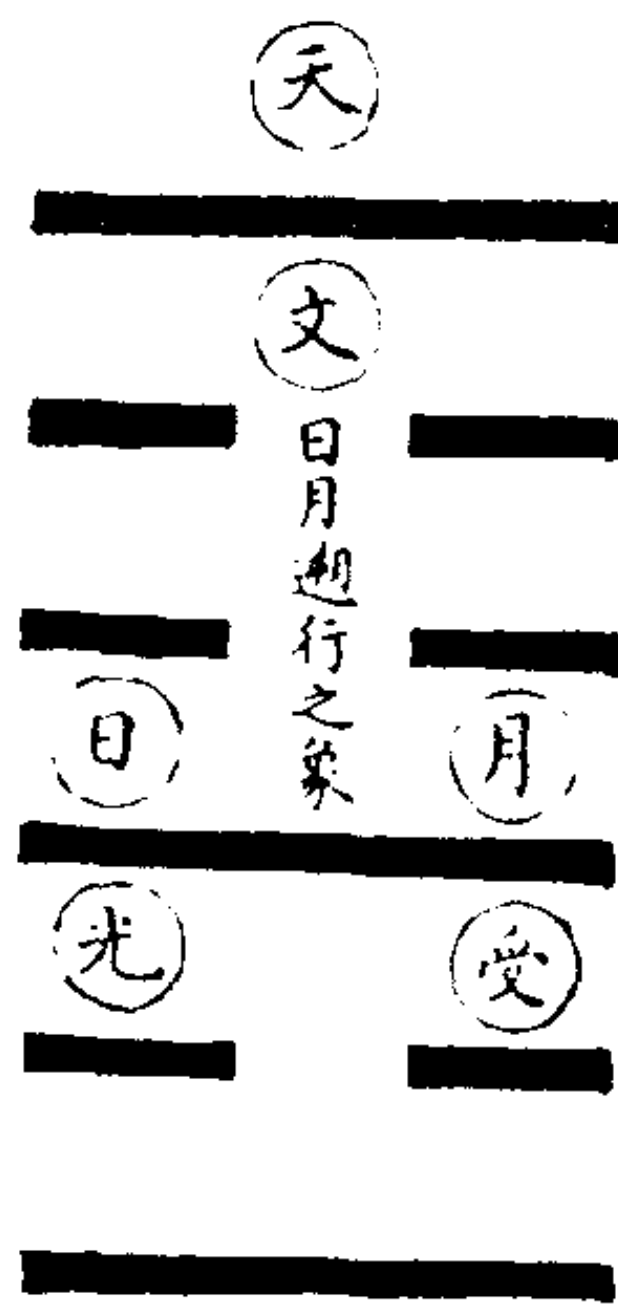
(四十六) 贲天文图

解说：(图四十六)

离为日、月、星、辰，天之文也；艮为山、川、草、木，地之文也。而孔子独谓之天文，而不及地者，盖观象以作《象》，象有日月溯明之象也。日月因溯明而合朔，朔晦相循而四时成矣。此所以察时变也。离有继明之意，而贲变离之四爻，日月相抱持也，此所以为天文之要道焉。

(四十七) 剥为阳气图



图 (四十七)



图 (四十八)

解说：（图四十七）

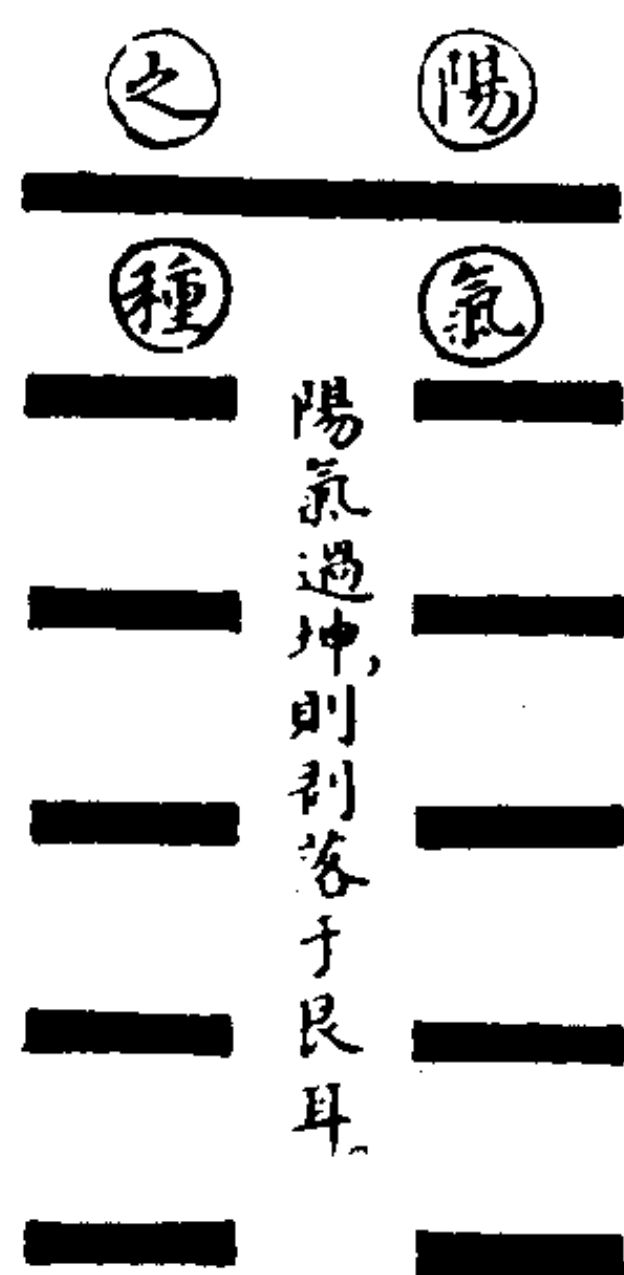
复卦之下阳，即剥之上阳落于地也，故有硕果不实之象。其阳气之种乎，所以乾为木果，而生木于亥也。亥者，乾之位也。木有生而未芽，芽则在子矣。子者，孳也。未芽之果，本于剥上之阳，如果在木末焉。

（四十八）复七日图

解说：（图四十八）

六数进则为七，退则为五，是五为六之未盈，六为五之已满，过则为七矣。六为极矣。一阳生，则“七日来复”也；二阳生，则“八月有凶”也。七为少阳，八为少阴，日为震，月为兑。临虽阳长，而实得八兑之数也，故曰“有凶于八月”也。复卦一阳来复曰“七日”者，盖坤阴极于亥，六数尽于一，复出于坎，并而得七也。数穷于六甲，运穷于三统，而复为元，亦“七日来复”之义云耳。

(四十九) 无妄本中孚图



图 (四十九)

解说: (图四十九)

中孚，信也；无妄，亦信也。中孚之信，其自然之诚乎？无妄之信，是或使之也。故曰：刚自外来，而为主于内。诚信之道，本自中出而主者，亦以中。今反自外来，而为内主，安得自然！此所以异乎中孚也。

(五十) 颐灵龟图

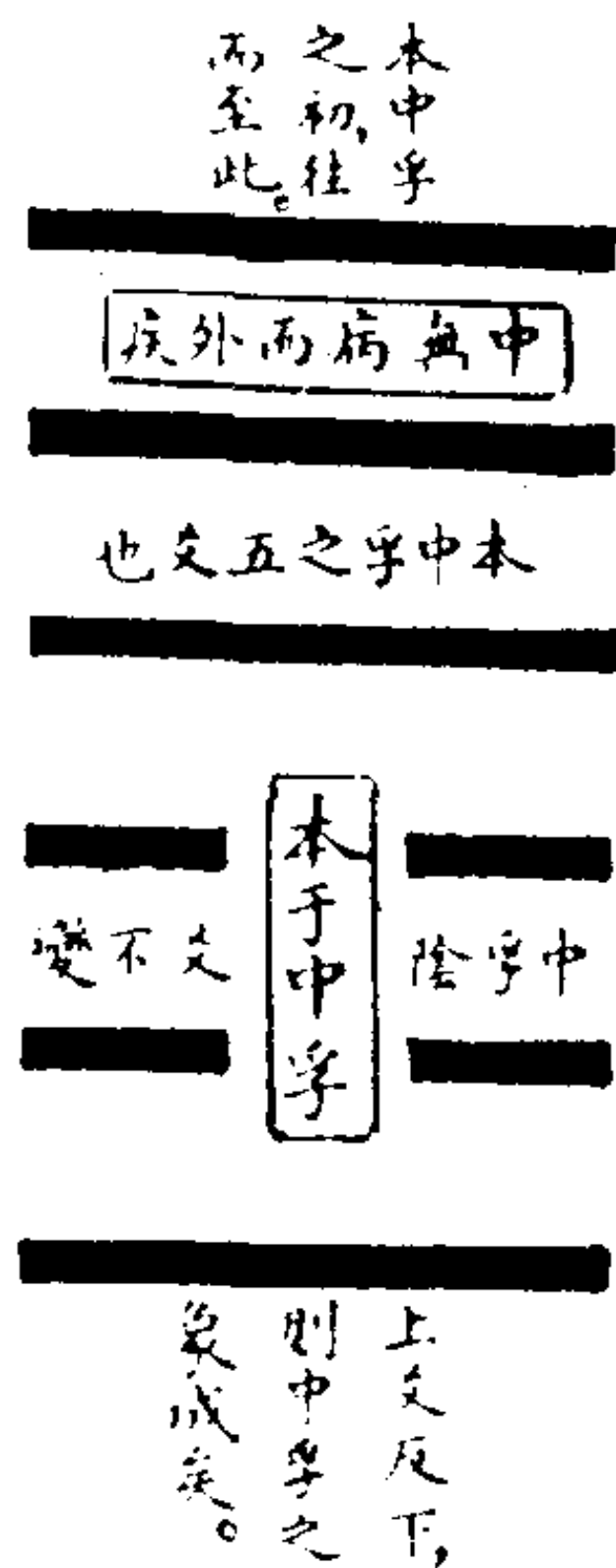
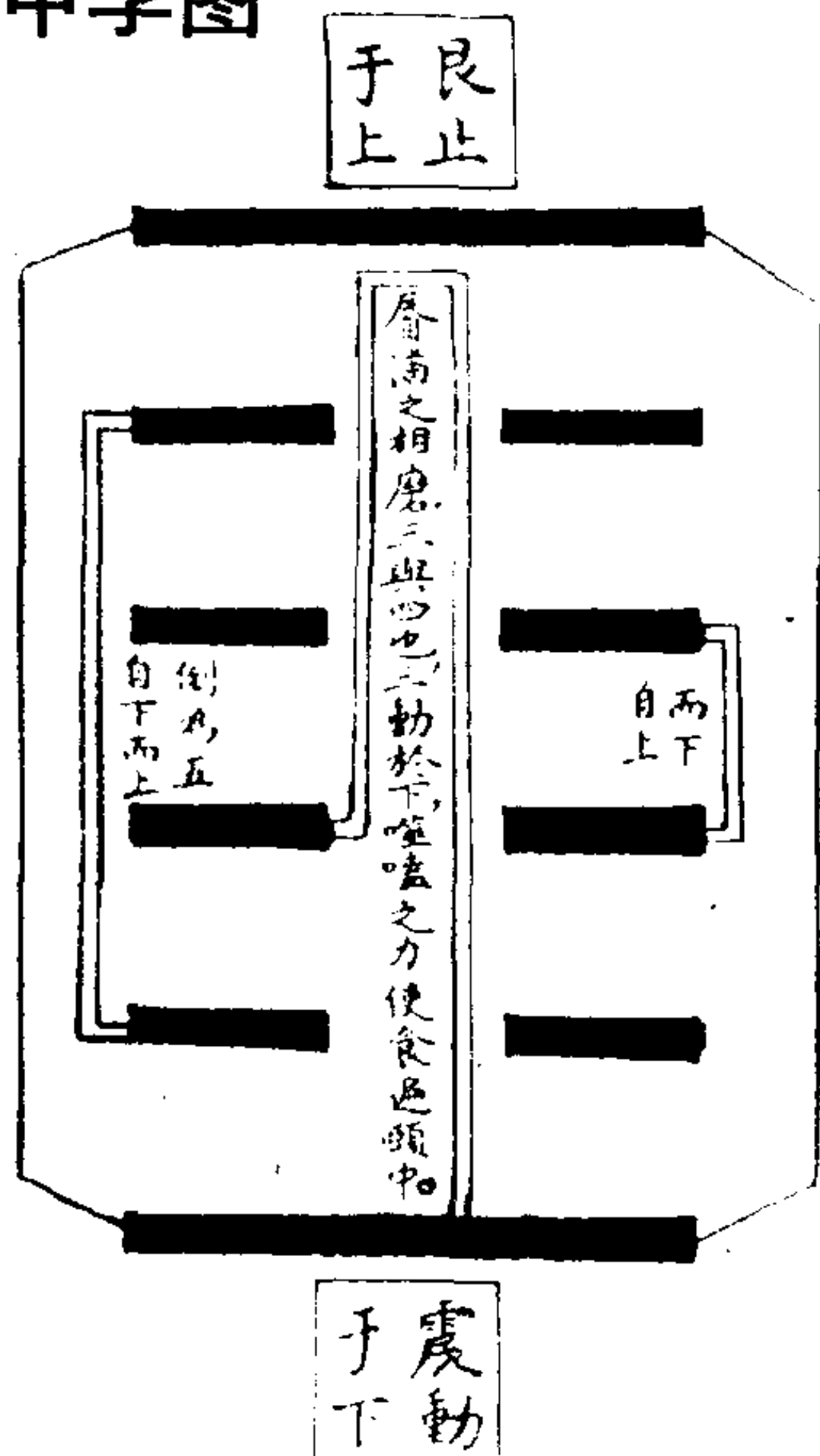

此通离象明黑
意亦为也通刑

图 (五十)

解说: (图五十)

颐中虚，虚则灵龟之象。君子见之，以灵龟自警，小人见

之，则孕颐垂涎。三为下齿，噬之动者也，故凶甚于二、五。三之所以动者，因初有震象耳。离为龟，亦此意。

(五十一) 大过栋隆桡图



图 (五十一)



图 (五十二)

解说：(图五十一)

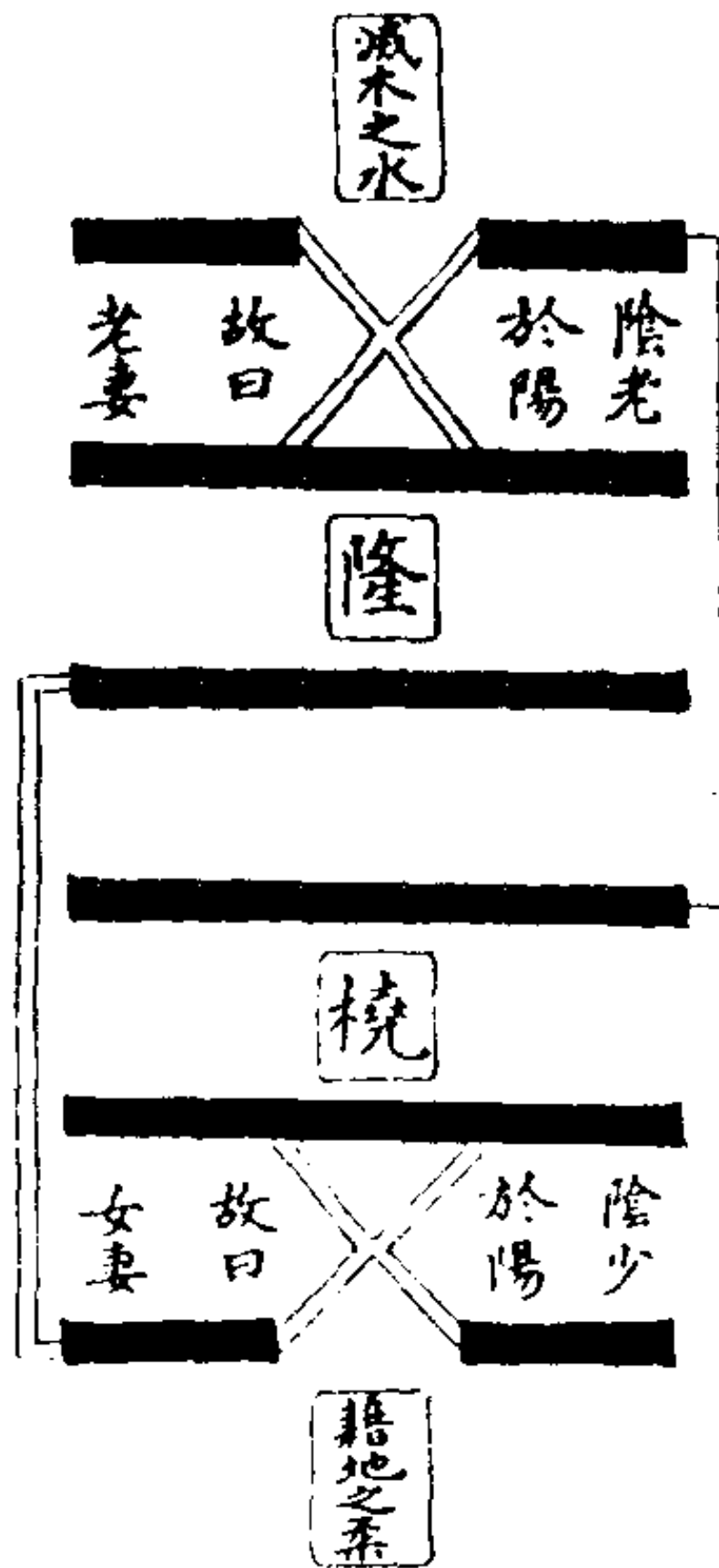
大过一卦，吉凶在初与上也。栋之隆，以应藉；地之茅，慎之至也。栋之桡，以应灭木之水，故大过之繇辞，见于九三也。阳气骄为大者，过九二配以少阴，故能发生枯杨之稊，稊，杨之芽桡耳。九五配以老阴，发生之理穷矣，遂有枯杨之华象。华则不能结实而为萌芽也。

(五十二) 习坎行险图

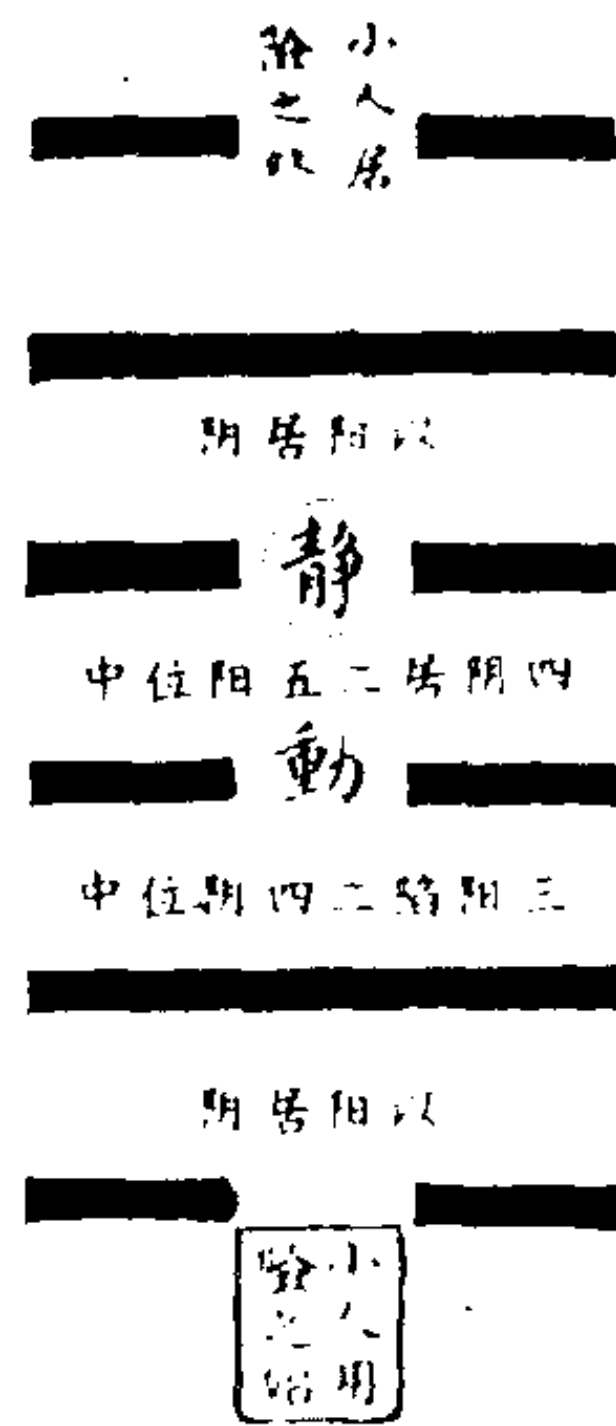
解说：(图五十二)

坎曰“维心亨”，是心无善恶之思，无喜怒哀乐之动，一人于习，则同者变而为异。故坎卦始终象小人习险，以自陷其身，戒人用心之恶也。阴阳者，善恶之端也，动静之分也。心之动，则恶萌矣。阳动而阴静，阳善而阴恶，六三以阴居阳，所以为恶之大，又陷于二阴之中，是染习皆恶也。六四以阴居阴，静之至也，是复性而反诚，又居于二阳之间，是染习皆善也。故“樽酒簋贰用缶”，有简率敦朴之象。二五虽以阳中而未免陷二阴之党，染习之气不能免也。孔子所以指之以“未出中”。中，未大之象焉。

(五十三) 离继明图



图 (五十三)



图 (五十四)

解说：（图五十三）

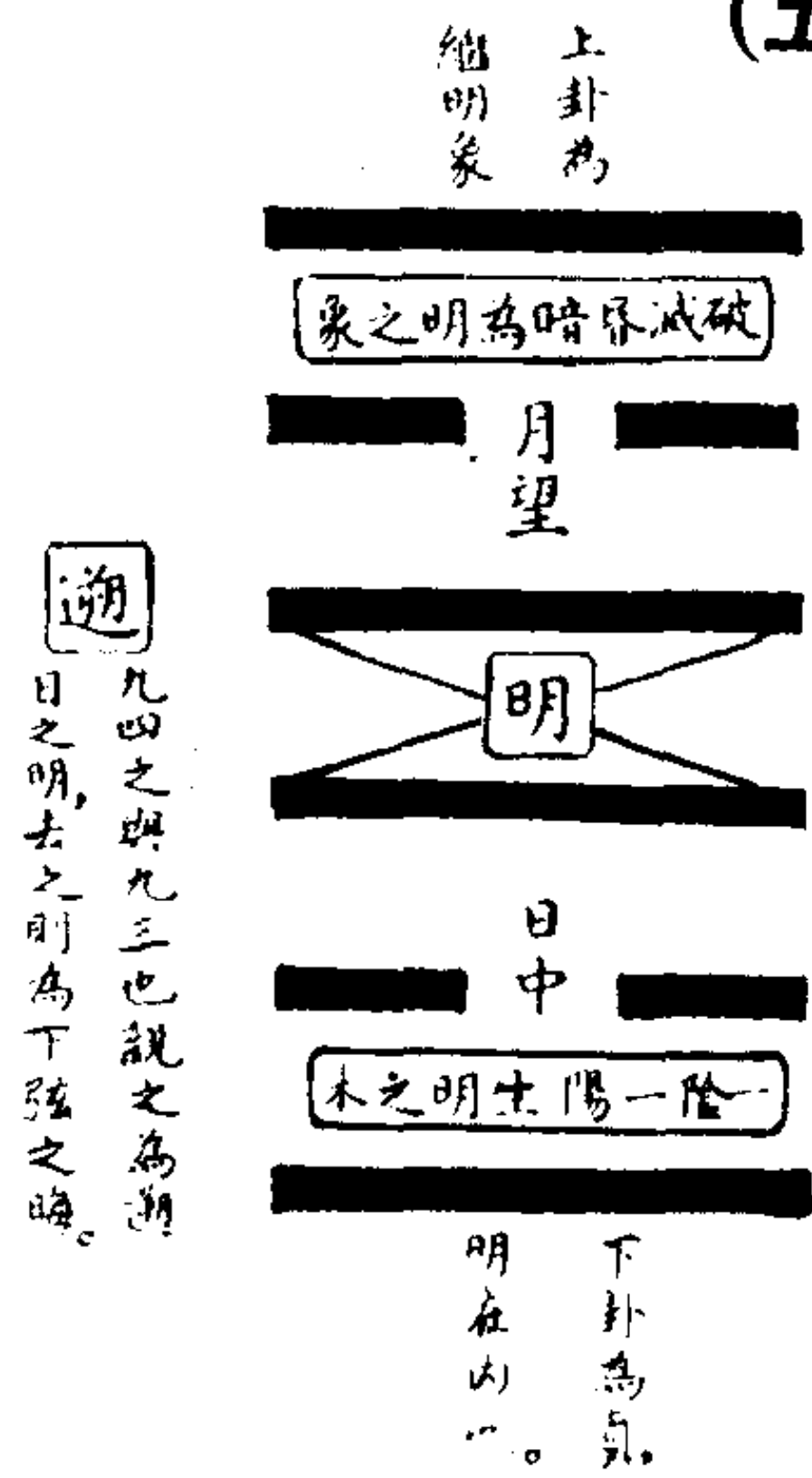
下卦离之贞，上卦离之悔，是下卦为贞明，而上卦为继明也。月者，溯日以明。合朔之时，月包于日，而后溯其明也。此上卦所以包下卦，有日月溯明之象也。离为日而不为月，在重离则月象生焉。故曰“明两”，又曰“日月丽乎天。六二自“黄离”，是自中而明，所谓诚性之明。六五有哀悲之象者，是月既望而将远于日，亦明极而晦生，反言吉者，以忧惧得吉也。

（五十四）咸朋从图

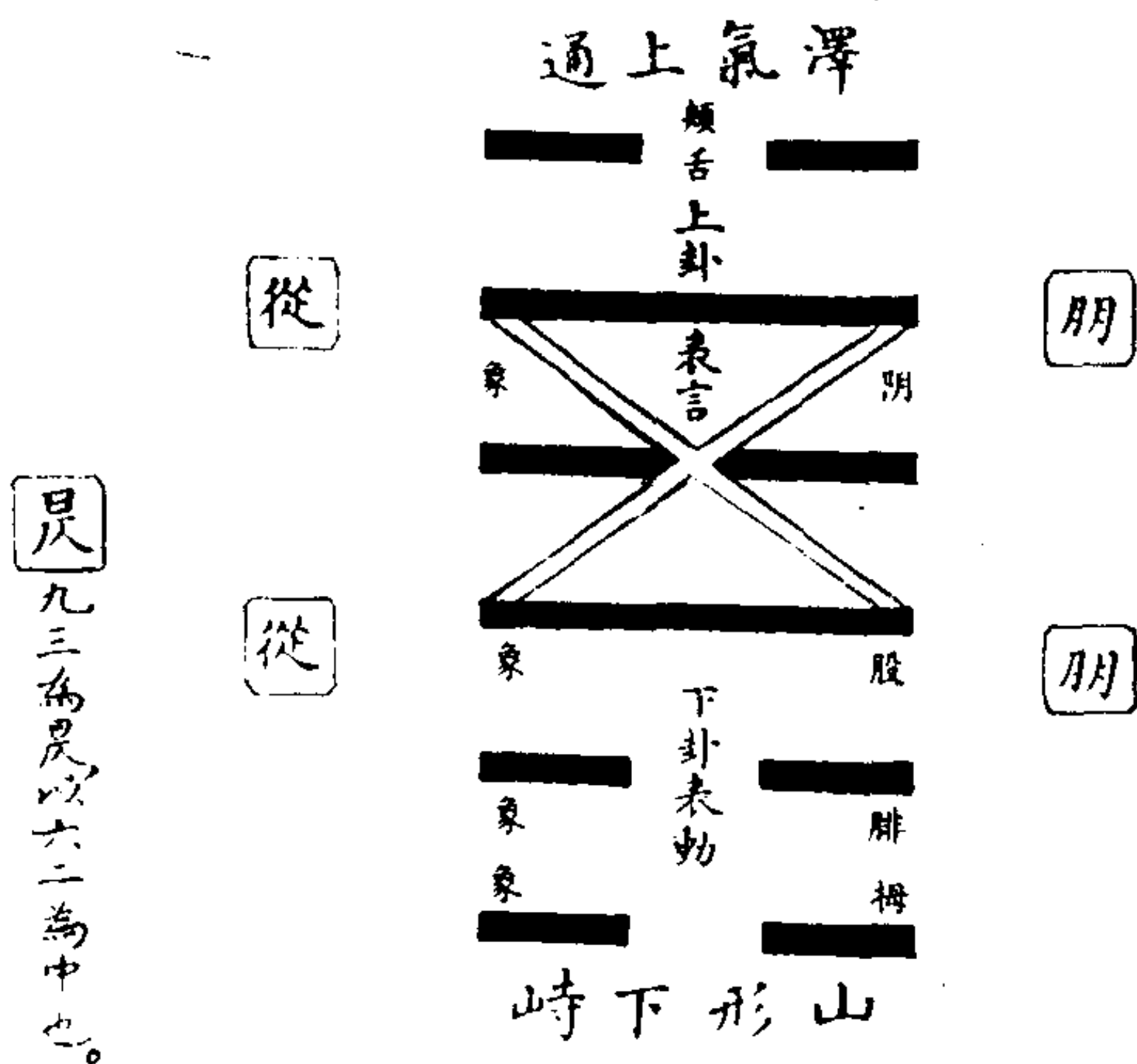
解说：（图五十四）

一气居中，故泽之云蒸于山，而山之泉入于泽，是山泽相咸也。卦有三阳，而九四居其中，心象也。惜乎朋于二阳，未免有意有必有固有我，故“憧憧”而“往来”。九五上连于六，是用于上六也。故上六为颊、舌，而五为脢。九三下连六二，是用于六二也，故六二为腓，而三为股。股随腓而动，脢则不能随颊，舌以发言，此吉凶所以异也。

(五十五) 恒久图



图 (五十五)



图 (五十六)

解说：(图五十五)

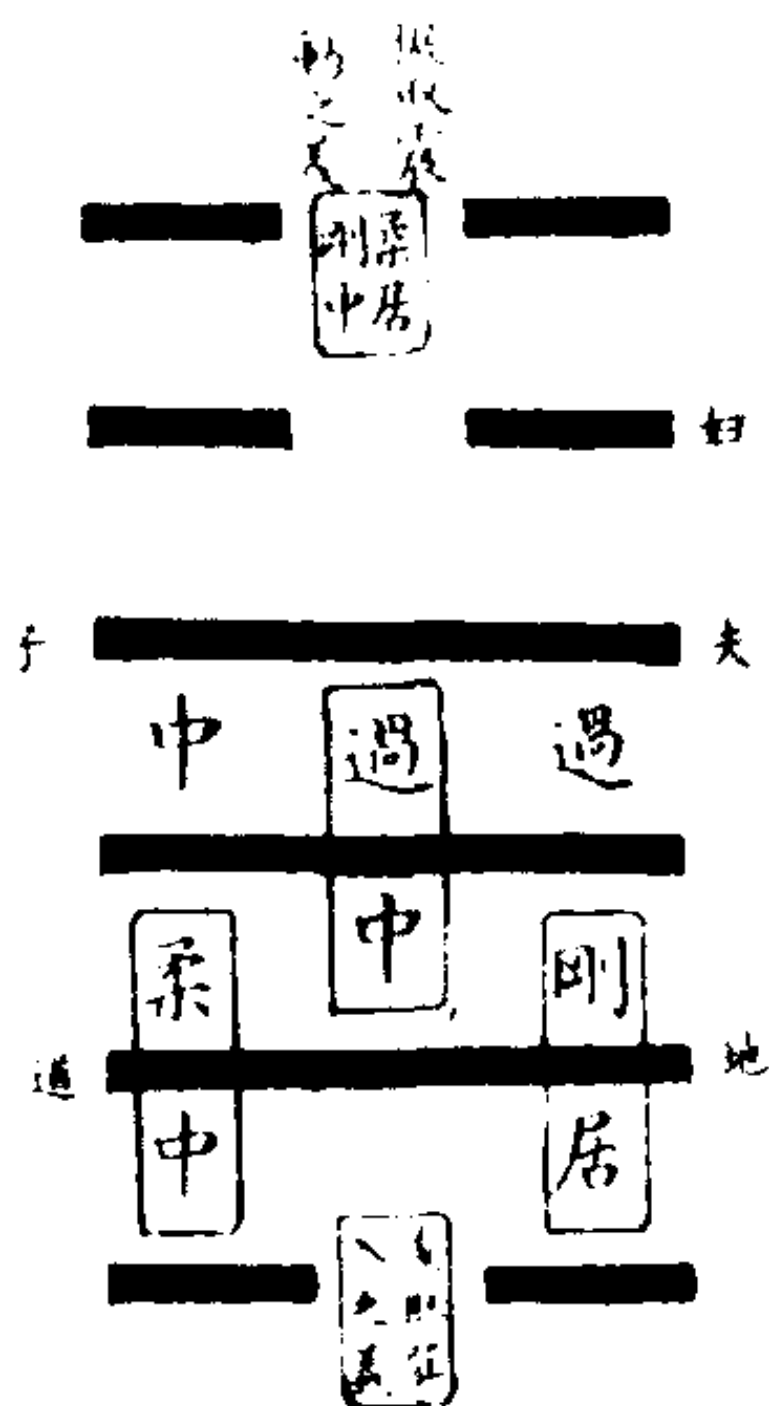
六爻惟九二一爻得一刚一柔之道，而居中，故与之以能久。中六五虽一刚一柔而居中，然与共天位者亦柔也，故有妇人贞从一之象，所以异于二矣。九三以刚居刚，动而过中，不恒之象。初、上爻、二爻一浚以趋下，一振而向上，皆迷途之甚者，不得其中，故皆凶。

(五十六) 遁象图

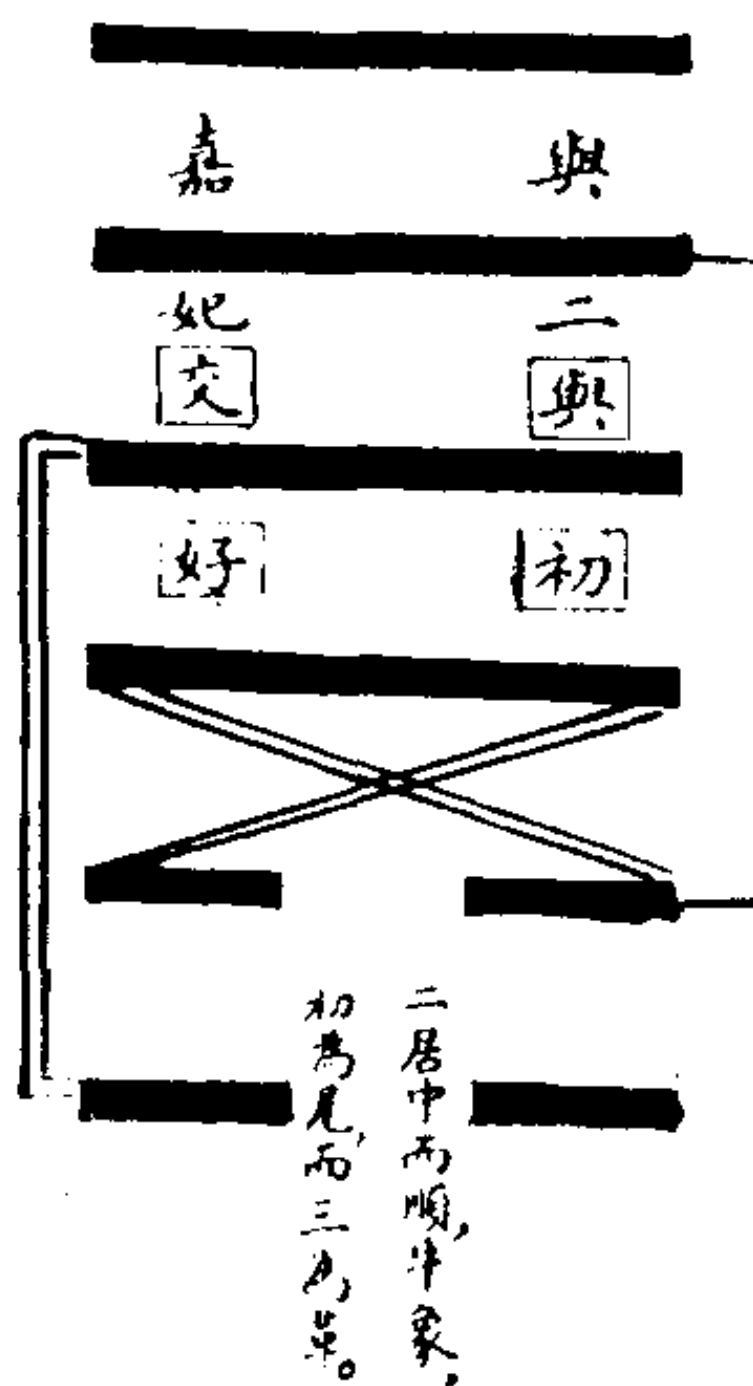
解说：(图五十六)

二以中顺之德，而取象于黄牛。牛之所以能负重者，革之坚

也。牛无革，则机上月耳，何能为战！九三以刚居外，有革之象，三苟随乾以遁，则二遇祸矣。所以劝其执之。四阴位，以九居之，下应初六，故曰“好”，言交好也，是阴位下交于阴爻也。五阳位，以九居之，下应六二，故曰“嘉”，嘉，妃也，是阳位之阳爻，下妃于阴位之阴爻也。阴妃于我，故交于我；小人不可交，则与之绝，此所以“吉”。妃，则吾正偶耳，不能绝也。故但正其志，则淫邪非僻不能入，此所以为“贞吉”。

(五十七) 大壮羊藩图



图 (五十七)

解说：(图五十七)

大壮之卦，下累四阳，有栋宇基址之象，故云壮也。上震下乾，震为苍筤竹，故有藩象。乾之九三变则入兑，故有羊象。兑西而震东，卯酉正冲，故有“羊触藩”之象。初者，羊之趾也。羊以角触，而趾用其力，角羸则趾困矣。九四实吾之同类，苟决其

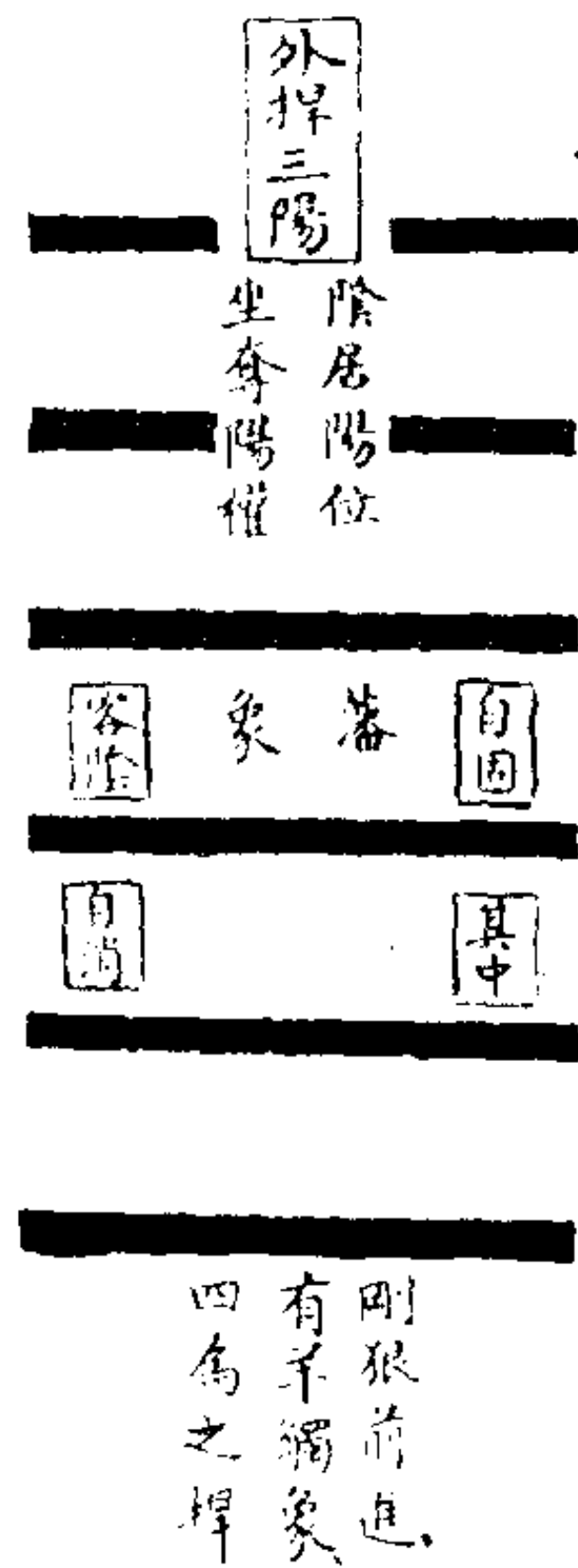

图 (五十八)

藩，以开大涂，容羊进而不羸之，则下三阳反为吾“壮与之辘”矣。此九二、九四所以有贞吉之辞。

(五十八) 晋康侯之象

解说：(图五十八)

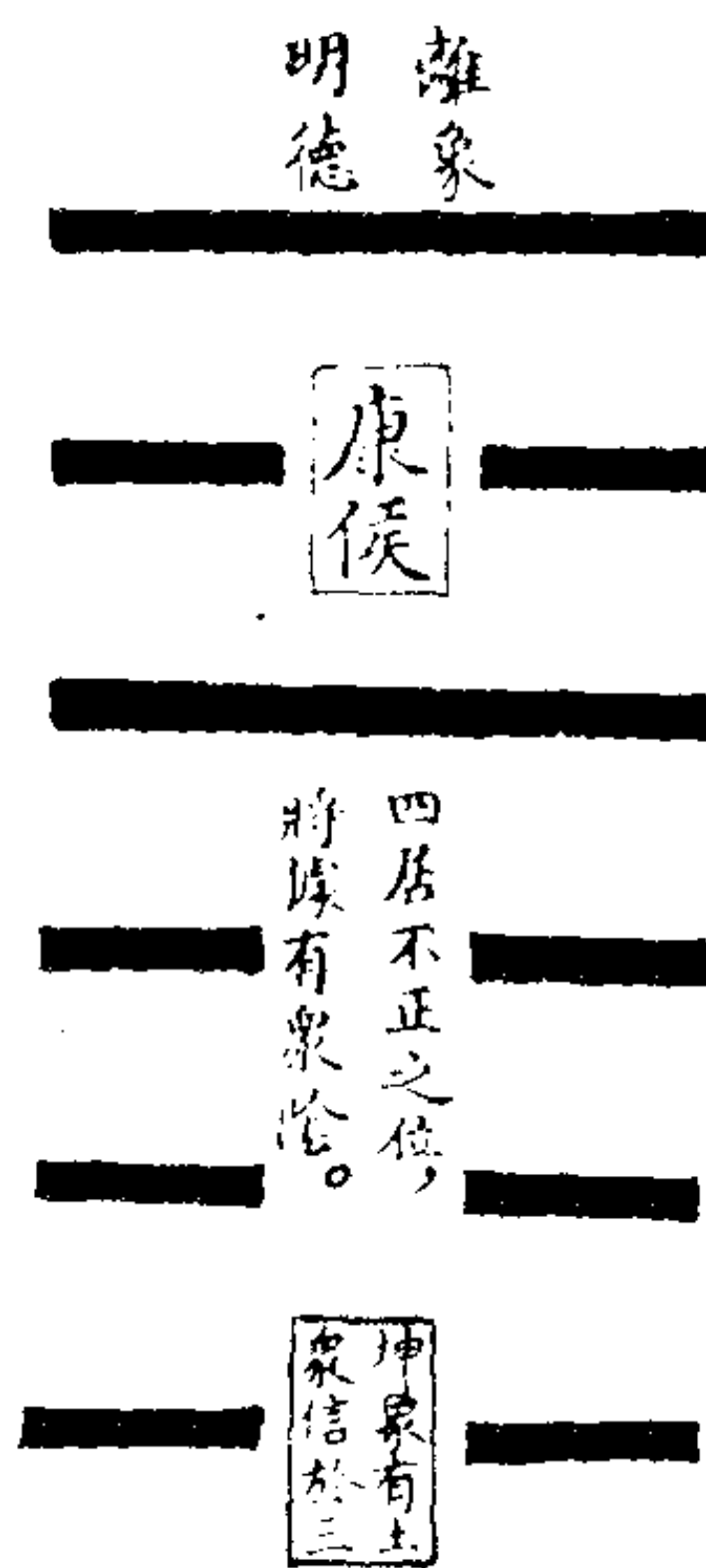
八卦之象，乾实为马。晋以坤之贞，而阴爻居五位，岂有马象哉！盖乾“锡之马”，因以“致蕃庶”，诸侯之象明矣。必明出地上，象诸侯者，以火在天上为大有，象天子故耳。天子与诸侯皆南面之君，必有明德以安民，民安则位安，故曰“康侯”也。

(五十九) 明夷箕子图



图 (五十九)



图 (六十)

解说：（图五十九）

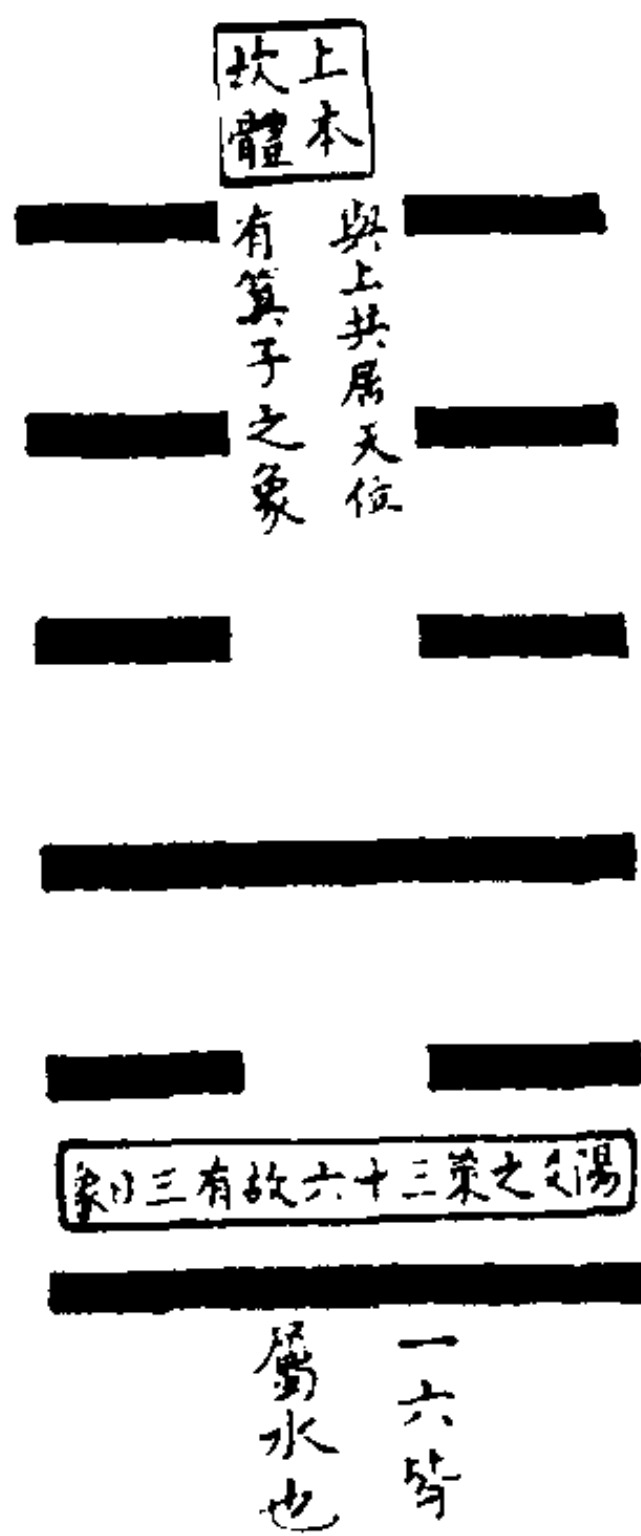
明夷之卦，圣人赞之，以《象》“象”最显，于人事最明。五为箕子，则上为纣矣。九三有南狩，而得“大首”之辞，岂非武王乎？“拯马壮”者，又岂非武王之辅相乱臣乎？六四本坤画，而下与三同居人位，又岂非微子、太公之归周乎？初九与上六同乎坎水，将飞而翼垂，将行而粮不继，岂欲拯之而力不能，如伯夷、叔齐之徒乎？

（六十）家人象图

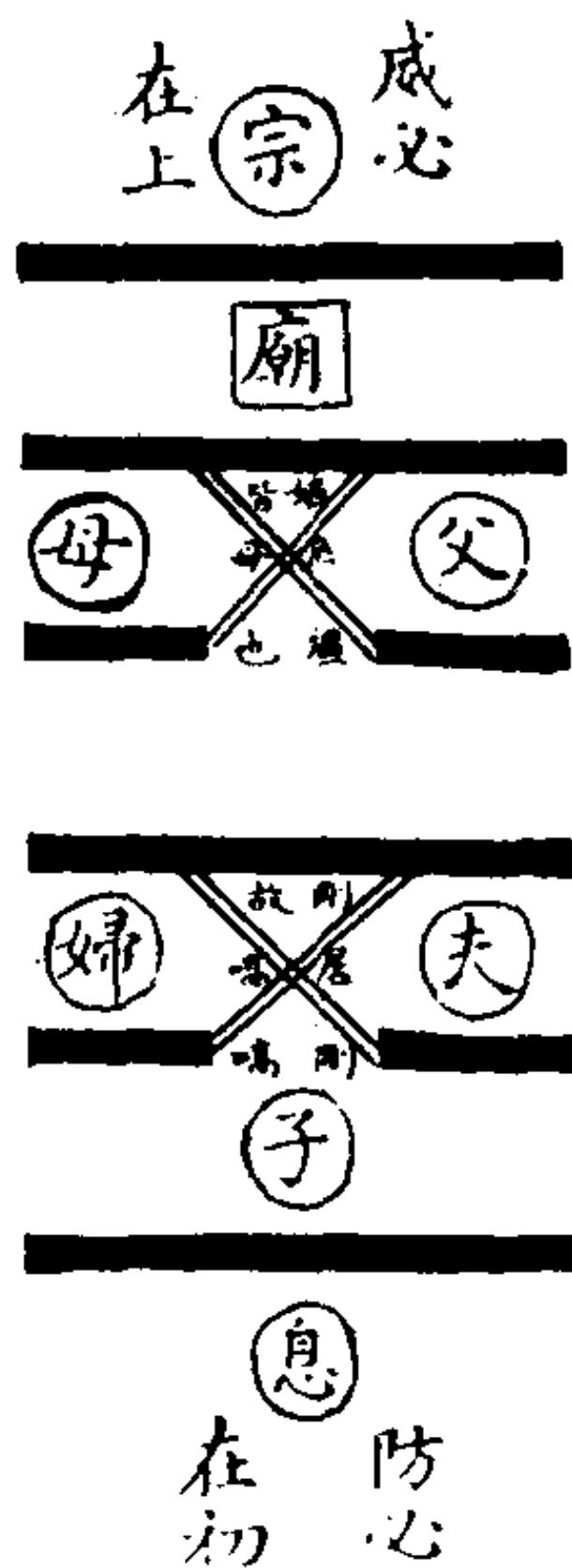
解说：（图六十）

或问：文中子家人之象。子曰：明内齐外，盖离、巽之象也。然象在一阴一阳相妃于中，有父母夫妇之象，意本于夫子之《象》。焦延寿以上爻为宗庙，五为君，今用之于家人，则君位为父矣。孔子曰：家人，有严君焉。父母之谓也。

(六十一) 睽卦象图



图 (六十一)



图 (六十二)

解说：(图六十一)

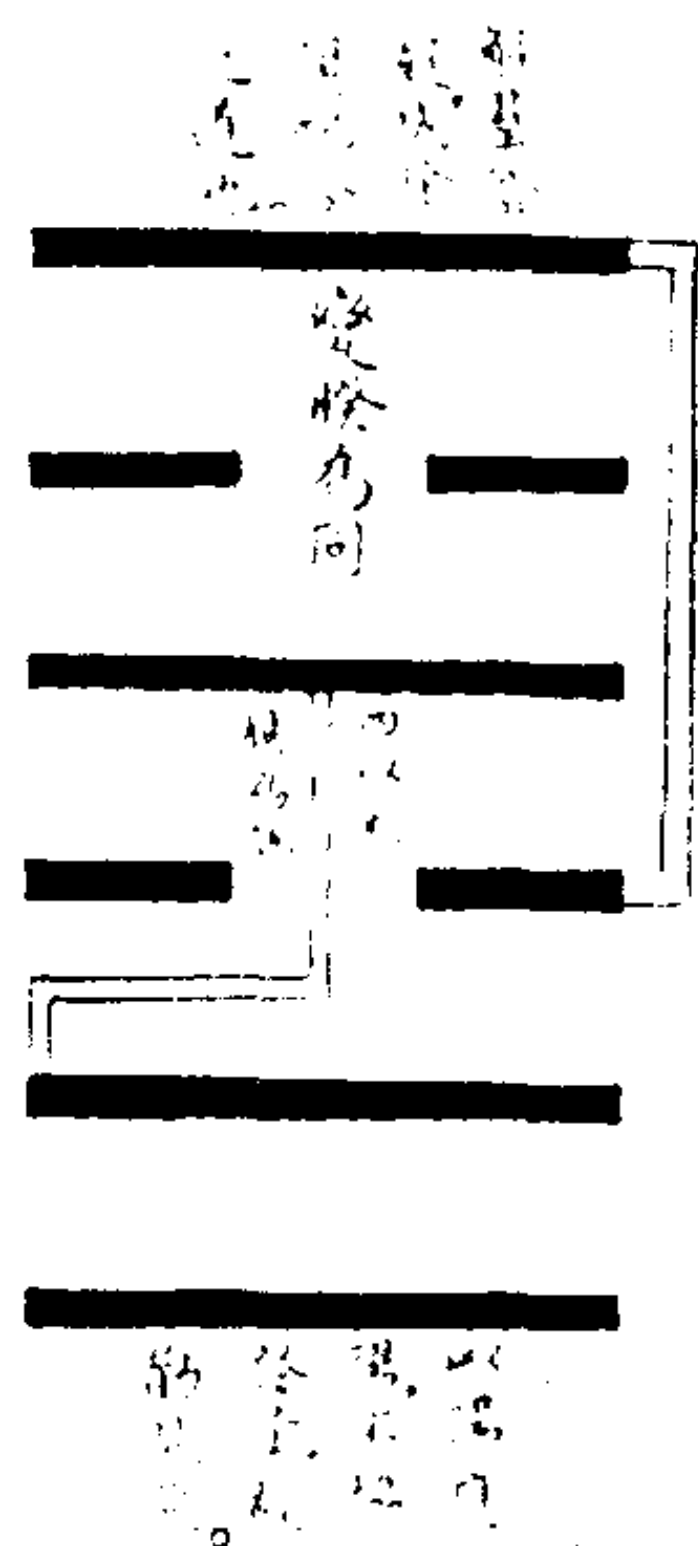
睽之为卦，六爻相疑者，阴阳相疑也。阳居阴位，是以位相疑。二应五，而五连于上，上应三，而三连于二，是以应相疑。疑则睽而不合矣。故圣人于六爻之辞，皆释其疑也，而使阴阳各安其位焉。所以睽卦物象，比之他卦最盛，盖欲尽意而已。

(六十二) 蹇往来图

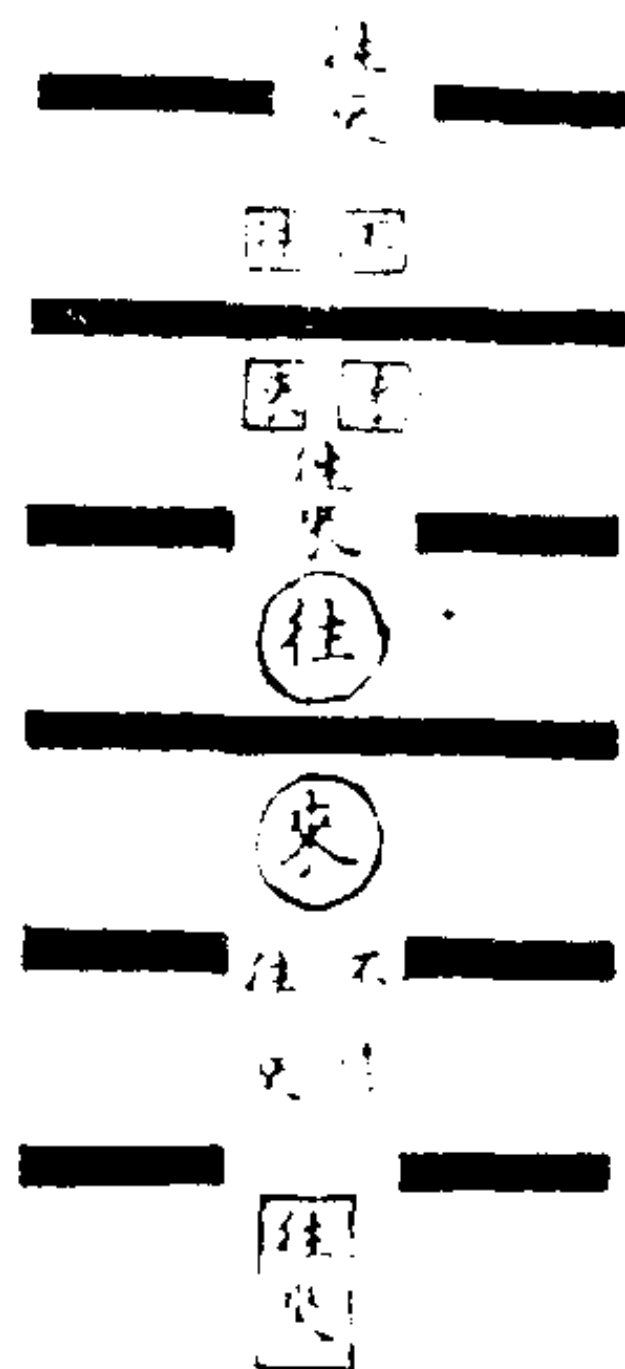
解说：(图六十二)

蹇之二阳皆陷于阴中，故蹇繁往来者四，而不繁往来者二。

四者皆失中，而二与五皆得中也。中以自养，虽处蹇中，素患难行乎？患难，何往来之有？五在上位之中，善处蹇而不凌下，使人乐归之，此所以致朋来而不孤立于兑。兑，非类也，变我则与同，此四爻所以有牵羊之象，亦以二爻变有羊象耳。

(六十三) 解出坎险图



图 (六十三)

解说：(图六十三)

坎中之一阳，即震下之一阳，始包于坎中，既而出于坎上，动于震下，若果核之仁变而为芽，故曰：得黄矢者，中直也。中直，则芽达矣。其卦阴阳悖乱，而不当其位，上爻有解悖之象，以震之在坎也。君子居于下，混迹小人之时，而发生敷布之心，不志也。一旦脱迹而去，遂伸其志，此九四之与六三所以有“拇”象者，君子之警戒也。

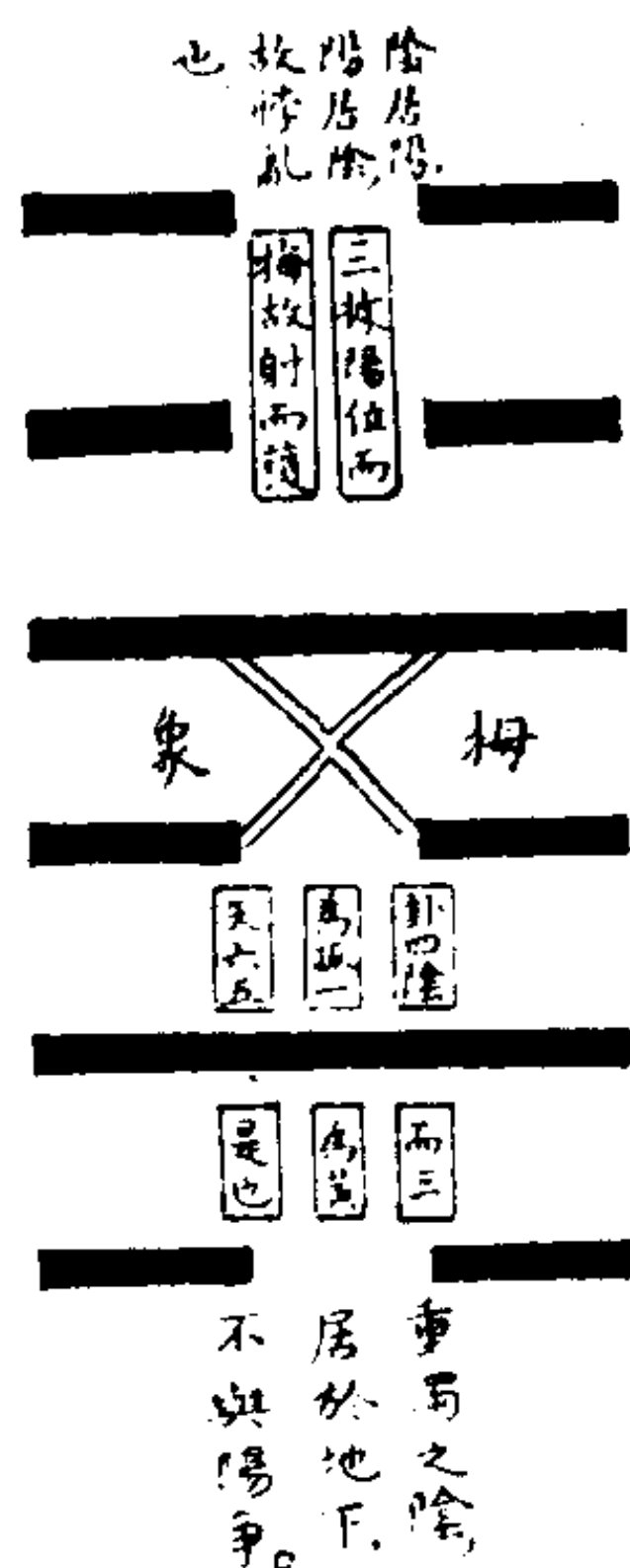

图 (六十四)

(六十四) 损益用中图

解说：(图六十四)

二卦之象，皆言与时偕行。二卦之爻，皆言十朋之龟。言时者，谓时当损而损，天下不以为险嗇；当益而益，天下不以为骄奢也。言龟者，谓龟筮协从臣民，无逆也。

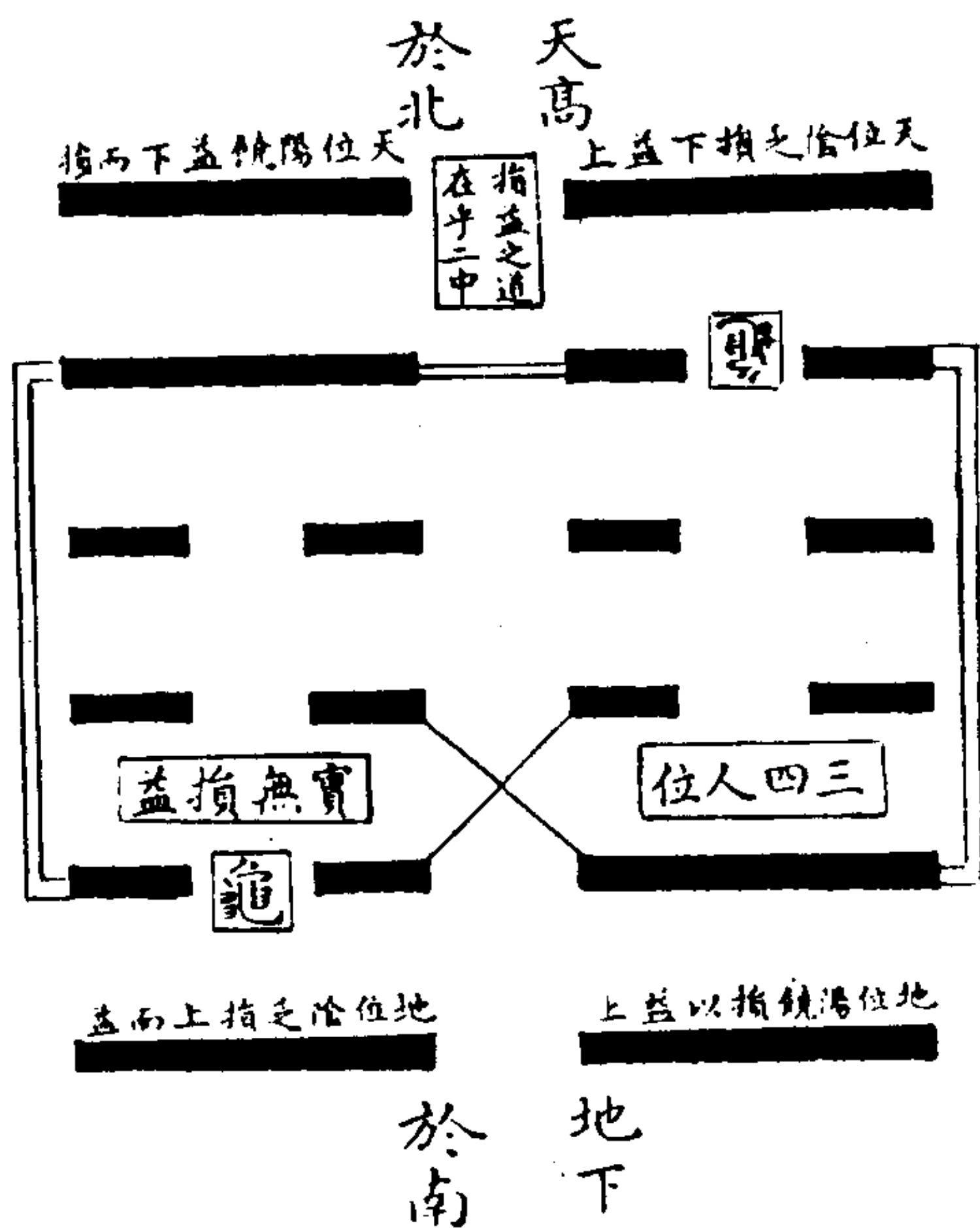
(六十五) 夬决之图



图 (六十五)

解说：(图六十五)

五阳而决一阴，五君子而去一小人，不为难矣。然阴附五位，五与四皆属之，是谓兑卦所谓包阳之阴，挟君子之小人，所以难决、难去耳。大壮之羊，施壮于震，震同类也。藩之羊，施

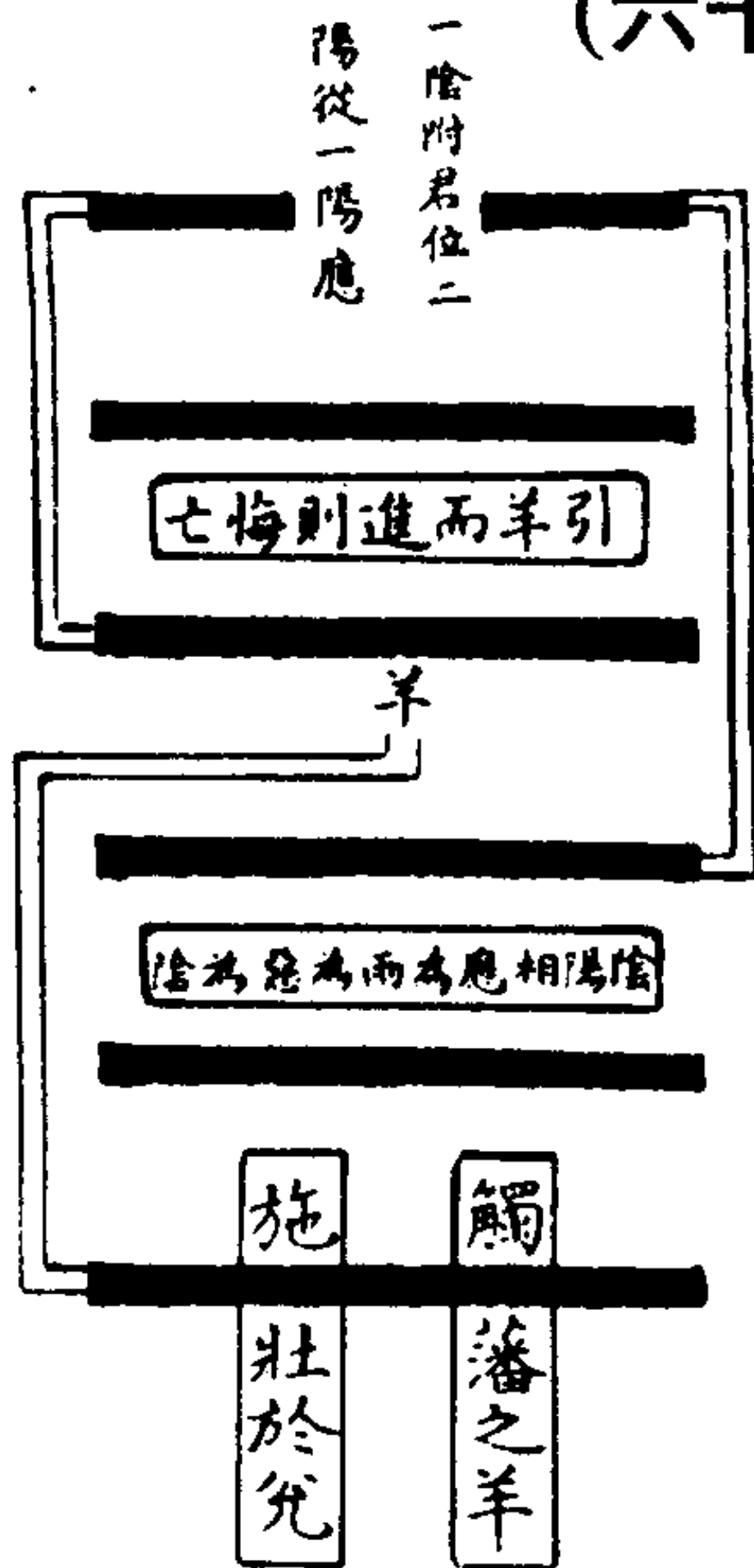

图 (六十六)

巽阴自下生，有瓜蔓滋长之象。

于兑，兑非类也。变我则与同，此四爻所以有牵羊之象，此三爻变有羊象耳。

(六十六) 姤遇图

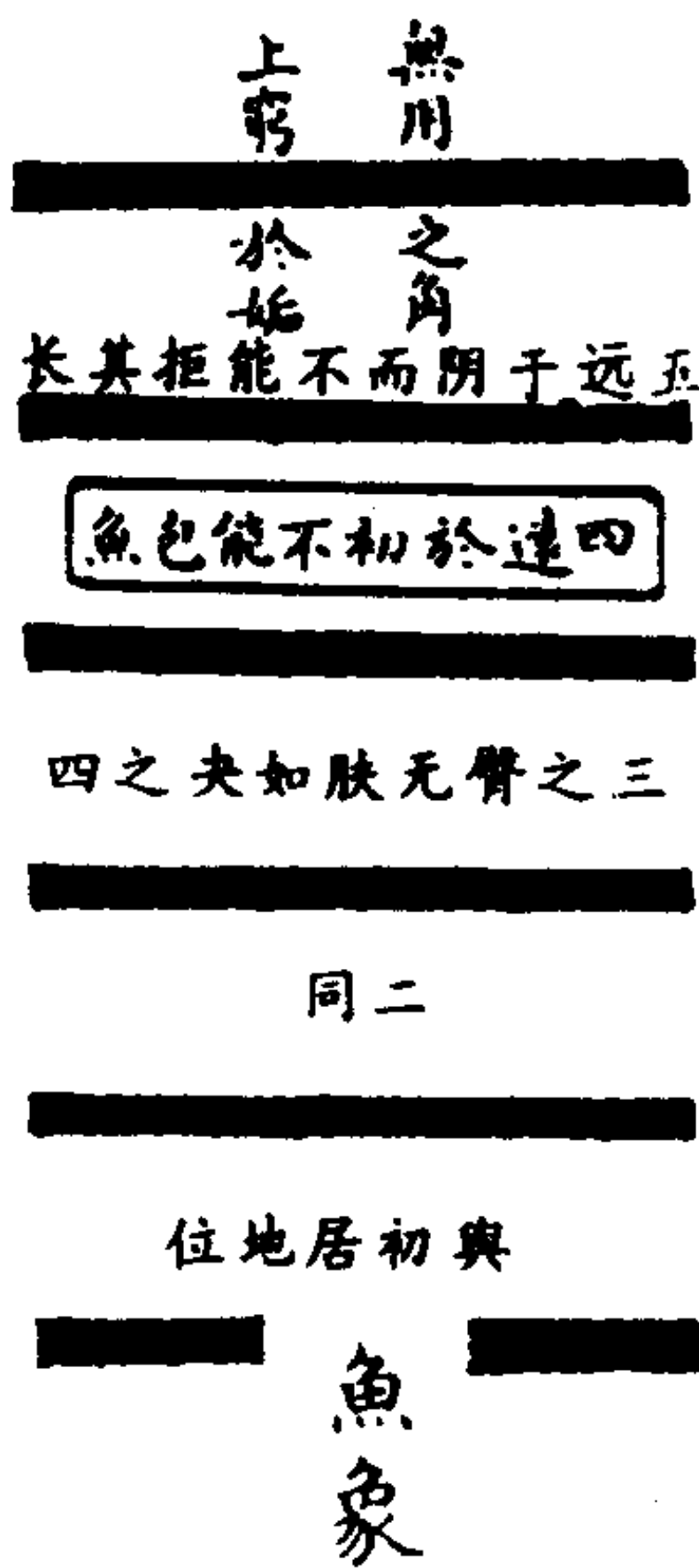
解说：(图六十六)

初于本爻观之，则有豕象，而九三实其臀。初二四观之，则有鱼象，言阳包阴也。于九五观之，则有瓜蔓滋长之象，姤本乾也。一阴变其初，有龙反化鱼象，龙化鱼而角无用矣。此姤之角所以上穷。乾之一阳起于子而终于巳，巳实居巽方，是乾之六阳与巽相遇于巳位，而巽之一阴遂萌矣。此阴之生，故名曰“姤”也。

(六十七) 萃聚图

地於富莫
曰陰入自
實極元，坤



图 (六十七)

解说：(图六十七)

萃之初、上包二阳、二阴于中，如物以类聚之象。阳据南面

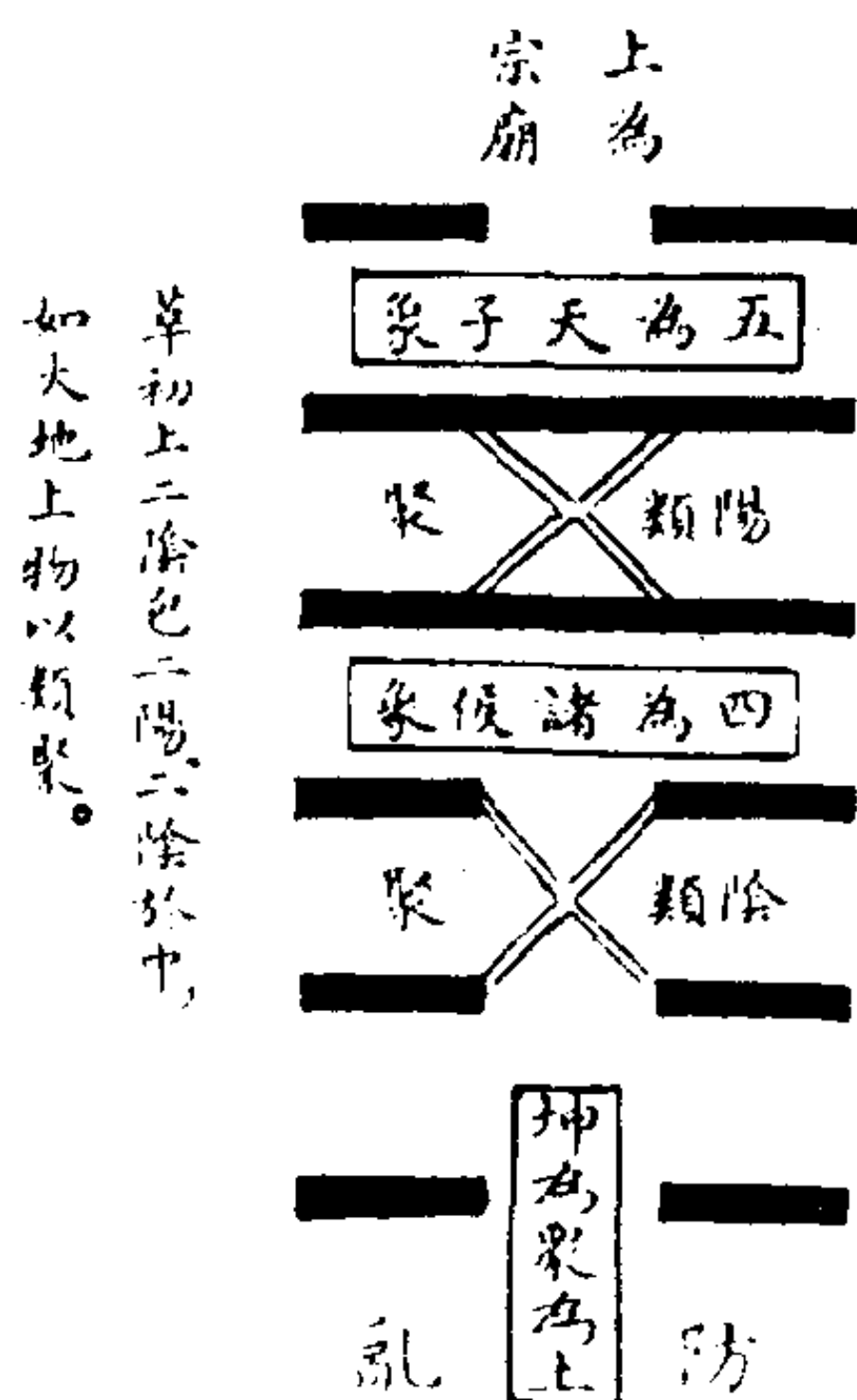

图 (六十八)

之位，一为天子，一为诸侯，下统三公、二十七大夫、八十一元士，上奉宗庙之严，防众之乱，故初爻惩失众之象寓于上画。萃者，物以秋成而聚。秋主于兑，兑卦本于上爻，为主。今西南之坤气运至西方，而阴画众矣，故二阳统之，而上爻失众焉。

(六十八) 升阶图

解说：（图六十八）

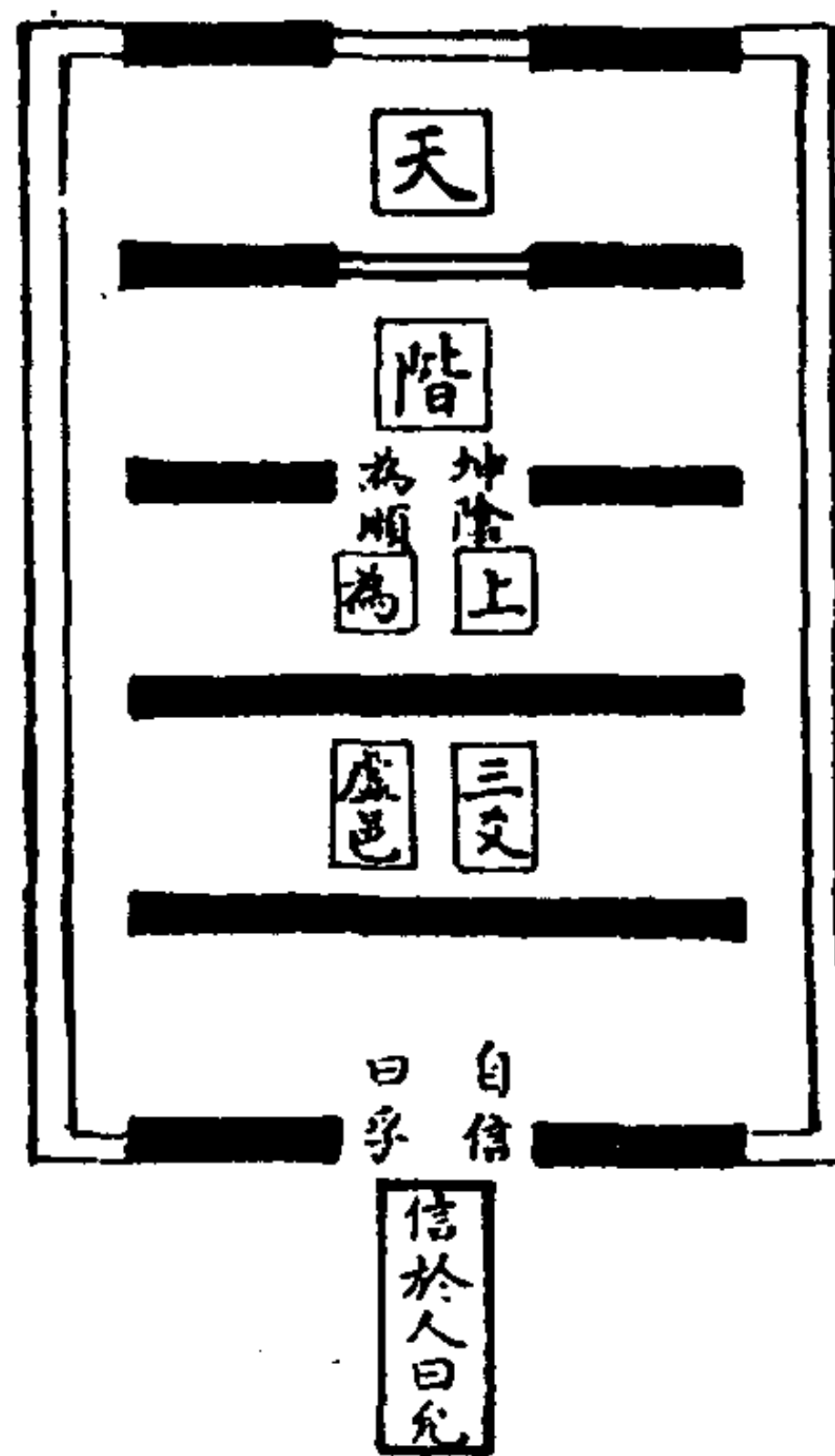
巽下一阴，与坤三阴一体也。阴沉滞而阳升腾，初附二阳而升，三阴又与之一体，故有允升之象。允者，言见信于人。坤用事于亥，而亥亦木之生，而未成形者也。至于子位，则震居坤下，震亦木也，是木之始根芽耳。若巽居坤下，则有二阳，非若震之一阳始萌，故曰“升”也。升居丑位，及乎卯，则木王矣。外卦以位言也。而五天位，是不可以阶升也。然贞者，正也。尧、舜、禹、汤升天位以正，如升平阶。苟不以贞，宁免于颠跻乎？

(六十九) 困蒺藜葛藟株木图

解说：

困之为卦，属乎九月。兑气用事，而临于戌土。泽水为土所壅，故《大象》曰“泽无水，困”。卦因兑坎相重而成。兑正秋，而坎为冬。兑之一阴，象乎始得秋气而蔓草未杀，故为“葛藟之困”。六三则秋冬之交，蔓草叶脱而刺存焉，故为“蒺藜”之困。

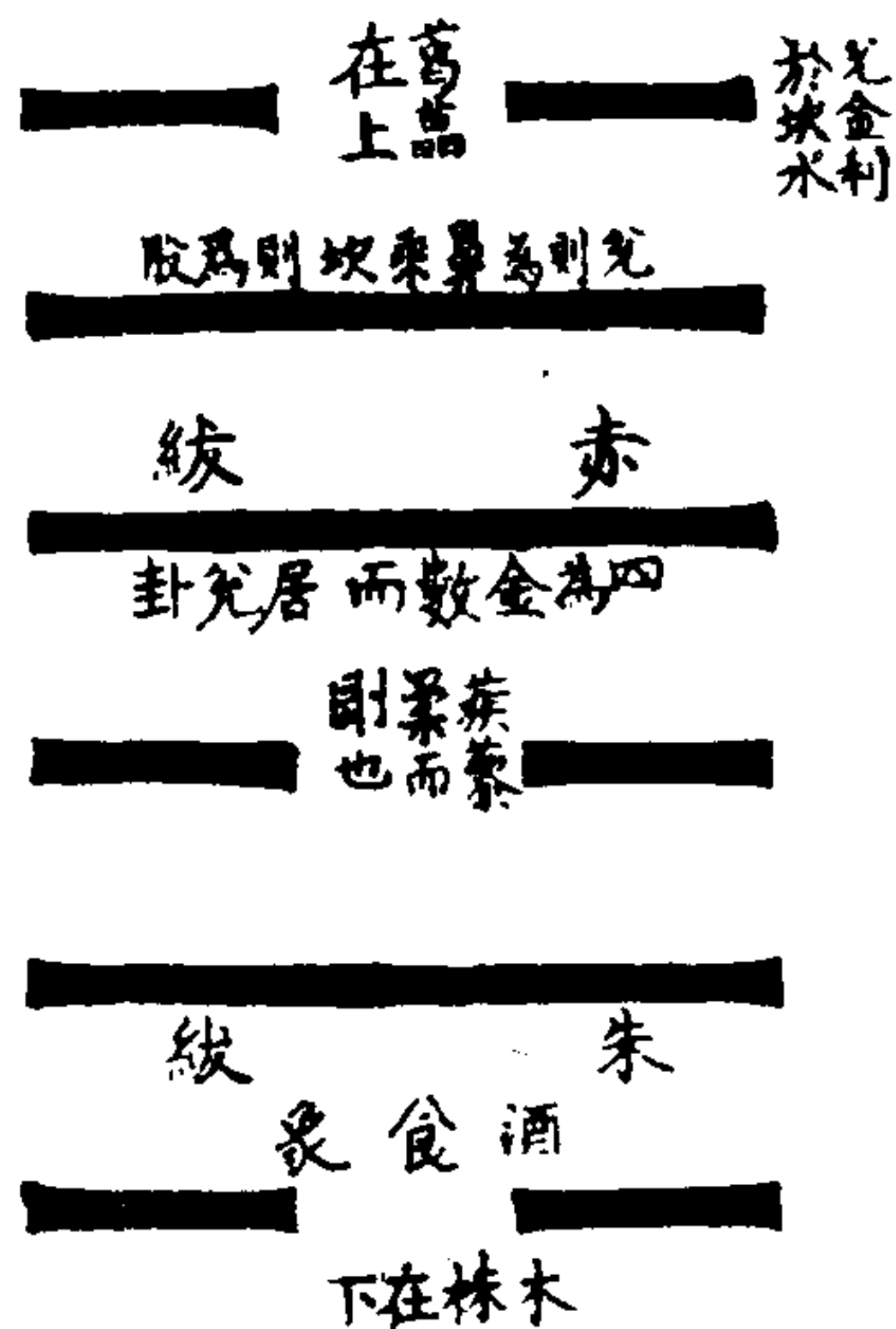

若初六则坎之下，正大冬之时也。蔓草为霜杀而靡有子遗，所存者，株木耳。此困卦三阴系以草木之象。

(七十) 井鼎水火二用之图

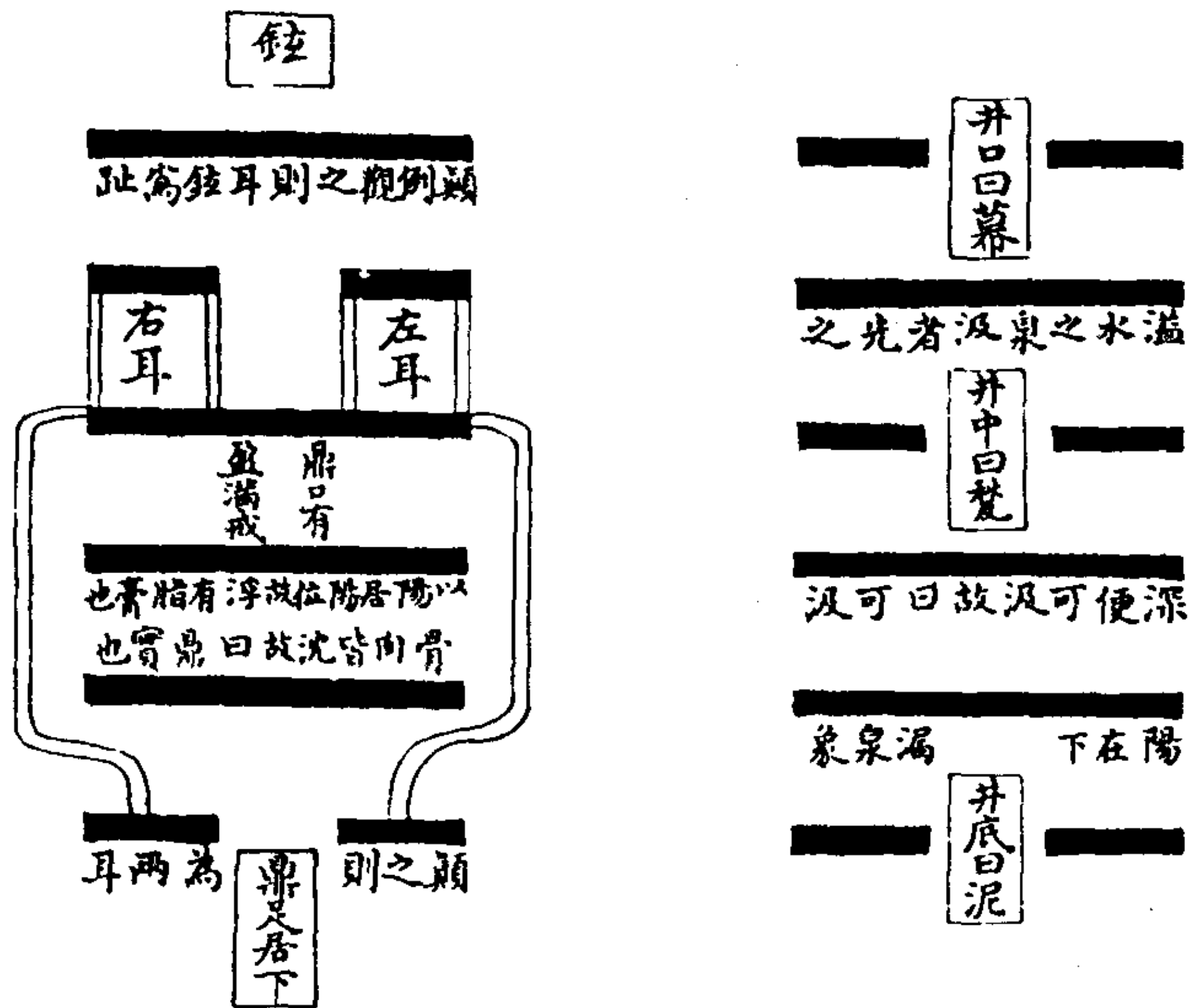

解说：

井以阳为泉者，水因天一之阳而生也。坎中之阳出于北方，寒泉也。北方生寒，寒生水之义。巽之二阳一在地位，趣下而入

是谷而非井矣。一阳虽在人位，居甃之下汲之不及，又曾不若五爻浮溢于甃上也。井欲溢而鼎戒盈，此德与器之辨。鼎卦铉、耳、趾皆全，而趾欠其一，所以初爻言“鼎颠趾”，言鼎倒而趾在上也。下一阴反有两耳之象，五曰“黄耳”，以别初爻焉。

(七十一) 革炉鞴鼓铸图

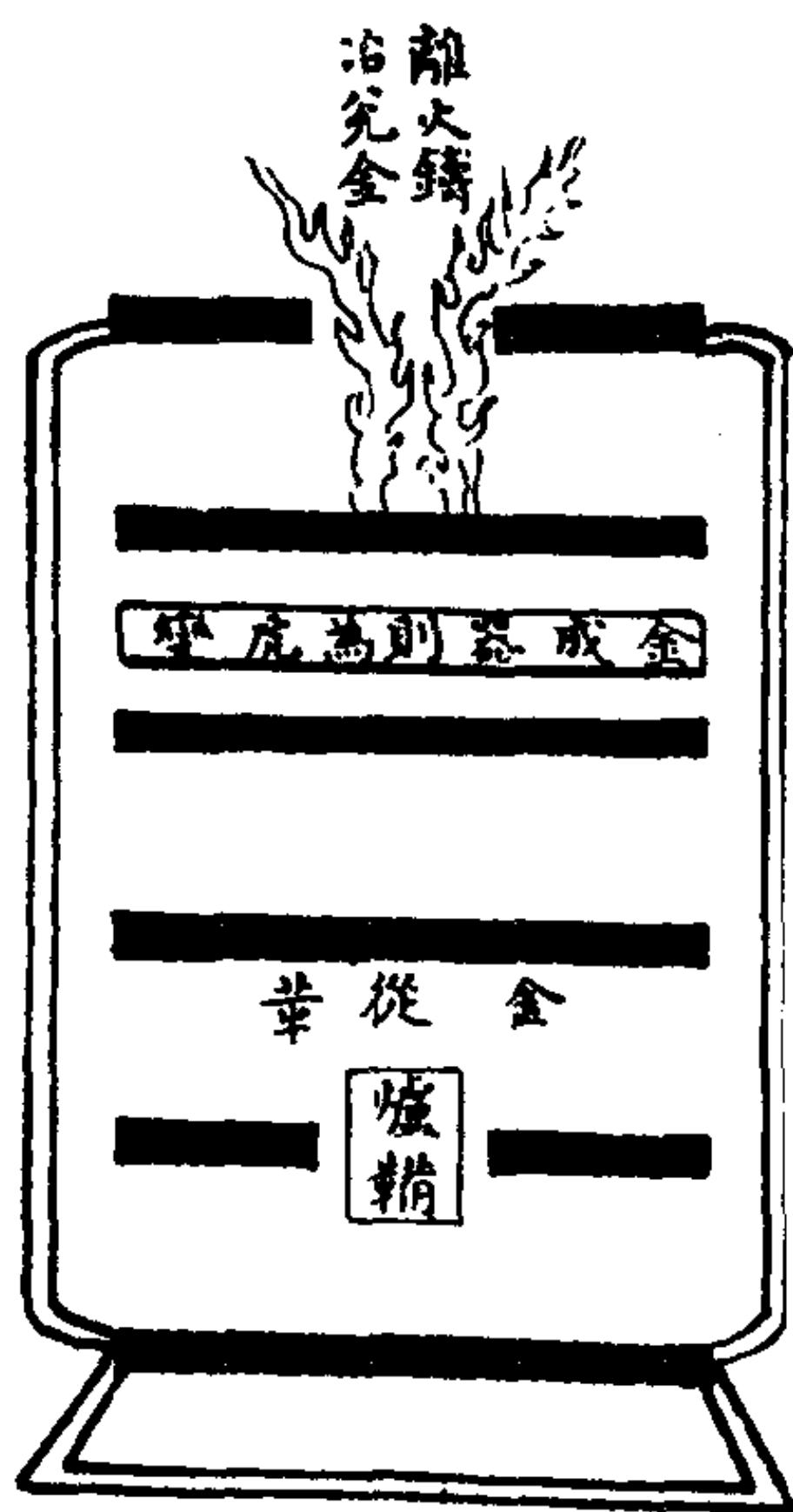

解说：

革虽有鼎，鬲革生为熟之象，然以炉鞴之象为正，盖以离火鼓铸兑金，而金从革也。革而后鼎者，以鼓铸而成鼎也。夏后氏铸鼎，而汤武因之，以宝其器，故有汤武革命之象。

(七十二) 震动心迹图

中無所
 有，而色
 見，面日
 故曰震
 索索視
 覿覿。



迹為著三心為微一



戒懼則擬
 而後言樂
 而後笑故
 笑言啞啞。

解说：

震之六爻，初动以戒惧，而后“言笑”；二又戒以“丧贝”，而“勿逐”，是欲内无妄动于一心，而外无贪其利也；三则言“苏苏”，是欲人修慝辨惑，无终入于迷涂，皆动心之要也。外卦论动之迹，故四言“遂泥”，表事之凝滞不决；五言“无丧”，表事之成；上言“征凶”，戒事之败。

(七十三) 艮背象图

原是而然勝冠正
之謂畏人視尊其
貌。數之，望儼共衣

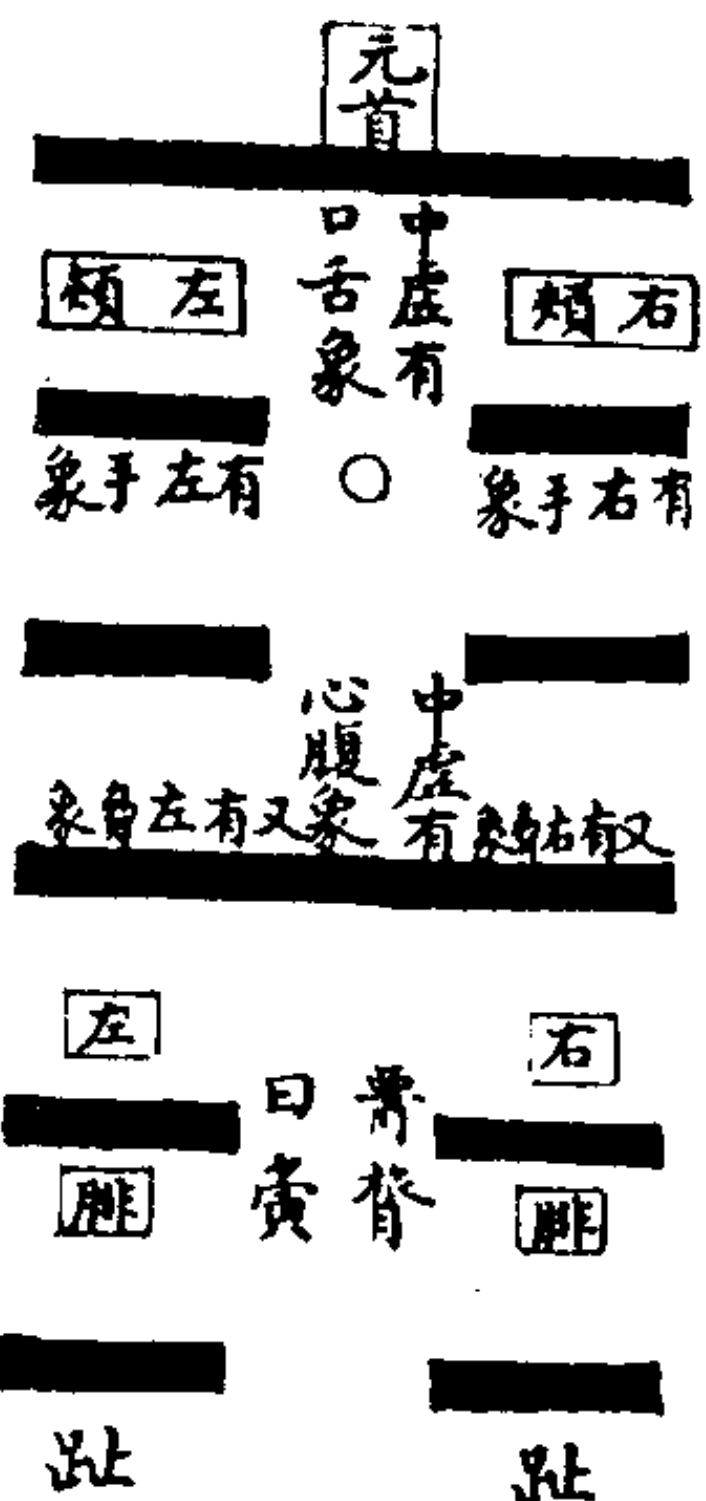

解说:

艮象言辅颊，不言口；言身，不言腹；言夤限，不言脐。有背面而立之象，故曰“艮其背”。统一卦观之，下不分其腓、趾，上不别其身、辅，四阴排布，宛有背骨状。上一阳为肩膊，中一阳而为脊膂，脊膂取其贯中而已。艮之九三，艮之主也。以阳居阳，其性躁动，譬之腰焉。罄折行止，运动实系于心，系之以“薰心”之象。六二以阴居阴，其性情故有“腓”象，心欲动而腓不举，行安有快意乎？故圣人又系之以“其心不快”之辞。

(七十四) 鸿渐南北图

解说：

渐卦下艮上巽，当正月立春后鸿渐来之候，故六爻皆系以“鸿”也。鸿者，随阳之鸟，而艮巽限乎子午之阳，方系之以鸿，岂不宜哉？三居艮卦之上，上居巽卦之上，是南北二陆也。三以一阳限于群阴之间，当鸿雁北来之际，鸟鱼将孳尾之时，故有夫征妇孕之象。又与四气交于人位，故孕也。若五与二，一居于天，一处于地，远应而雌雄有别，故不孕耳。

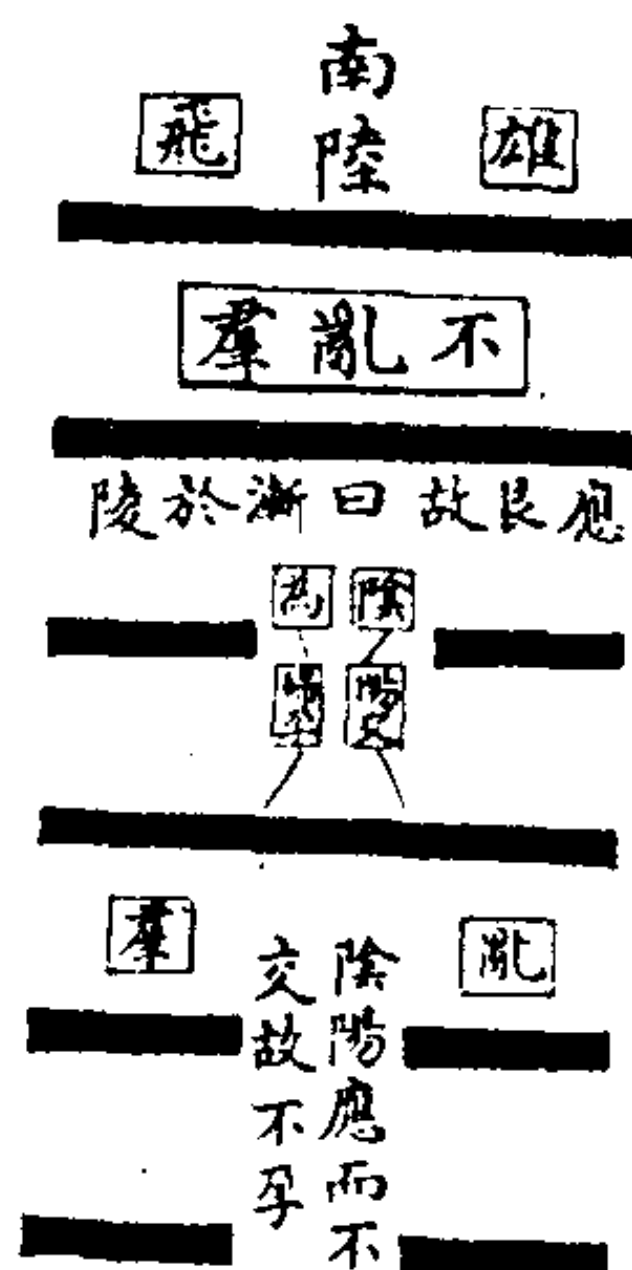

(七十五) 归妹君娣袂图

解说：

震为苍筤竹，下实上虚，筐象也。归妹卦与泰相类，而人位二爻两相交互，有掩袂象。夫一身左阳而右阴，阴阳之交，如两袂之交也。娣位乎下，其画阳也；君位乎上，其画阴也。易以阳善而阴恶，阳贵而阴贱，此君之袂，不如娣之袂，盖以女行非正也。其卦乃迁东方之阳，以就西方之阴，是震气入于兑，木为金所克制，故必“月几望”而后“吉”。若“征”则“凶”，无所利者，以行不以正也。

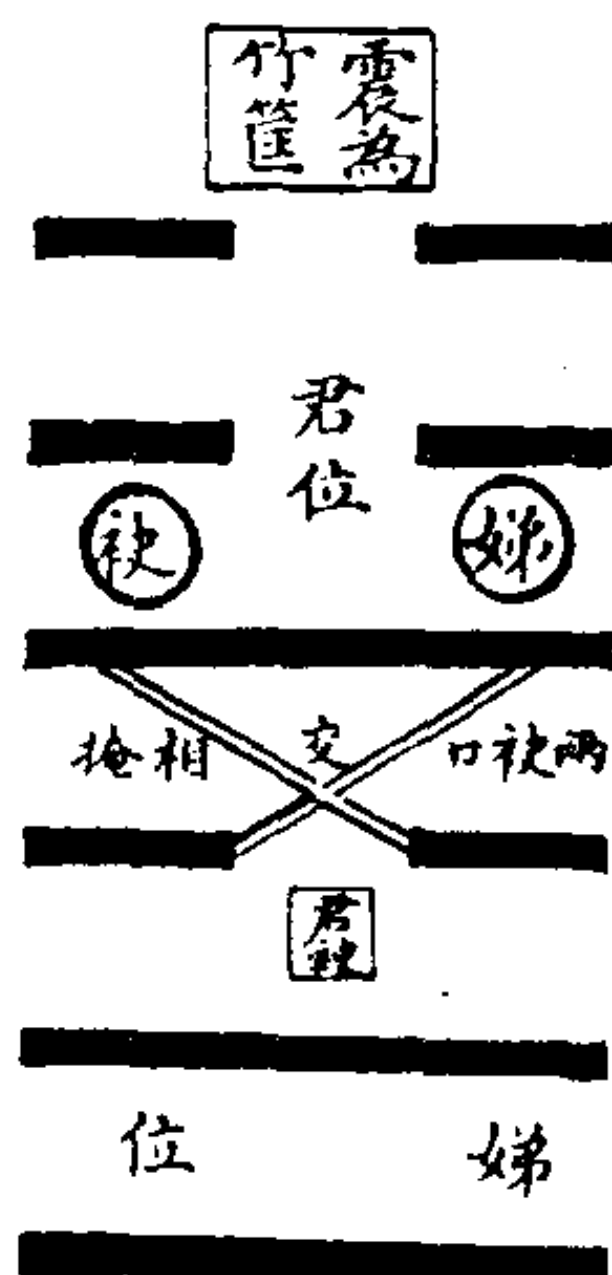

(七十六) 丰日见斗图

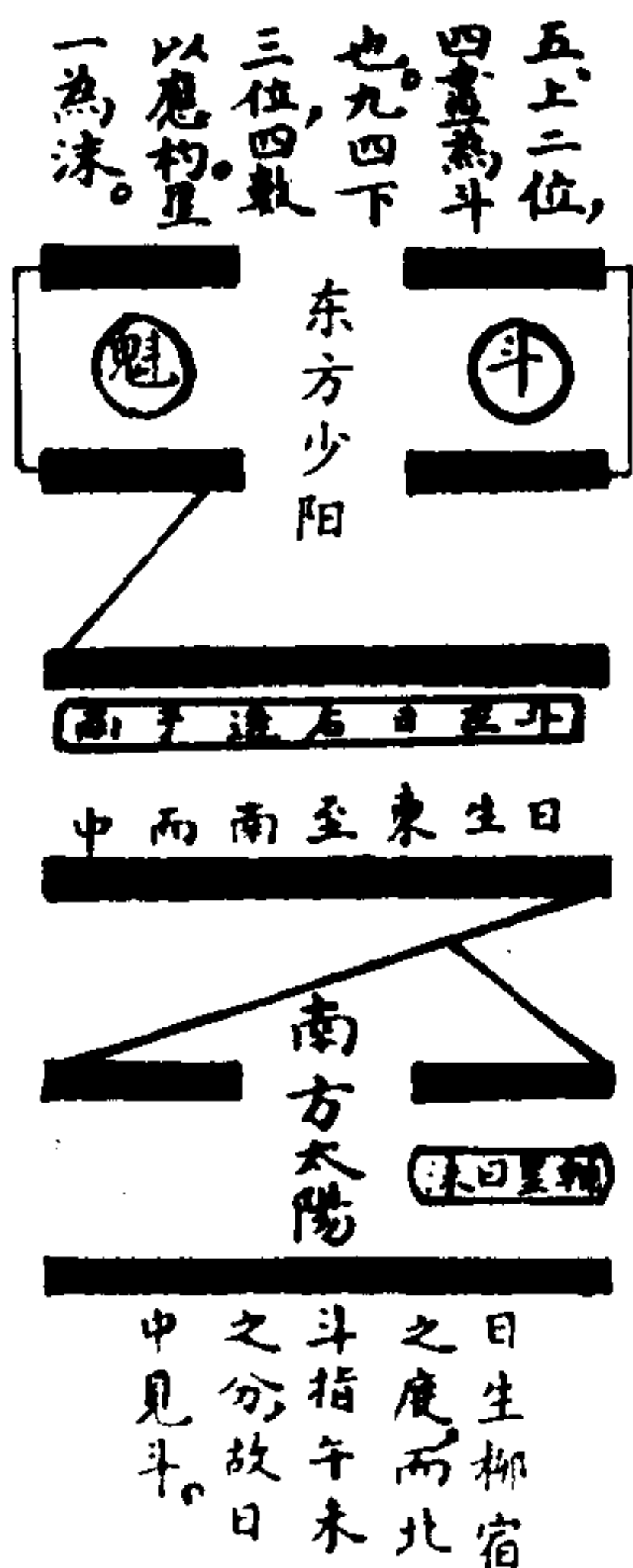

解说:

伏羲画震于东，而置离于南，方者表少阳之气动于东方，太阳之名盛于南方也。文王以震重离，遂名曰“丰”，言少阳之震，运至于南方，合太阳之离，明而为丰盛耳。所以文王于丰繇明盛极必衰之理，曰“宜日中”；于丰爻明明极必昏之理，曰“日中见斗”与“沫”也。文王所系卦爻之辞，惟日与斗也。孔子之《彖》；遂论及月，何哉？盖丰卦在五六月之交，日在柳宿之度，而斗指午未之分，柳宿之度，实通三辰，故有见斗之理也。

(七十七) 旅次舍图



解说：

六二以中道，遂怀资得童仆。九四以刚柔相济，而有应，遂得“资斧”，皆近利不若六五也。离之所以明者，顺以行其智也，故曰：“畜牝牛，吉”。上九之丧牛，是丧其明也。旅当夬之后，乾之前，阳盛皆客气，所以反曰“旅”也。上九得势而主权者，寄一身于炎炎之上，不知有：“焚巢”之祸。九三趋炎而躁进，不知有“焚次”之灾。六二、九四虽以柔道而旅，或怀资，或得斧，获利于时，而二必以身而后免过，四之心尤“不快”也。岂非戒旅以求利之事乎？若六五者，始以离雉有文明之美而射之，而亡其矢，而不获，是道之不行也。

(七十八) 巽床下图

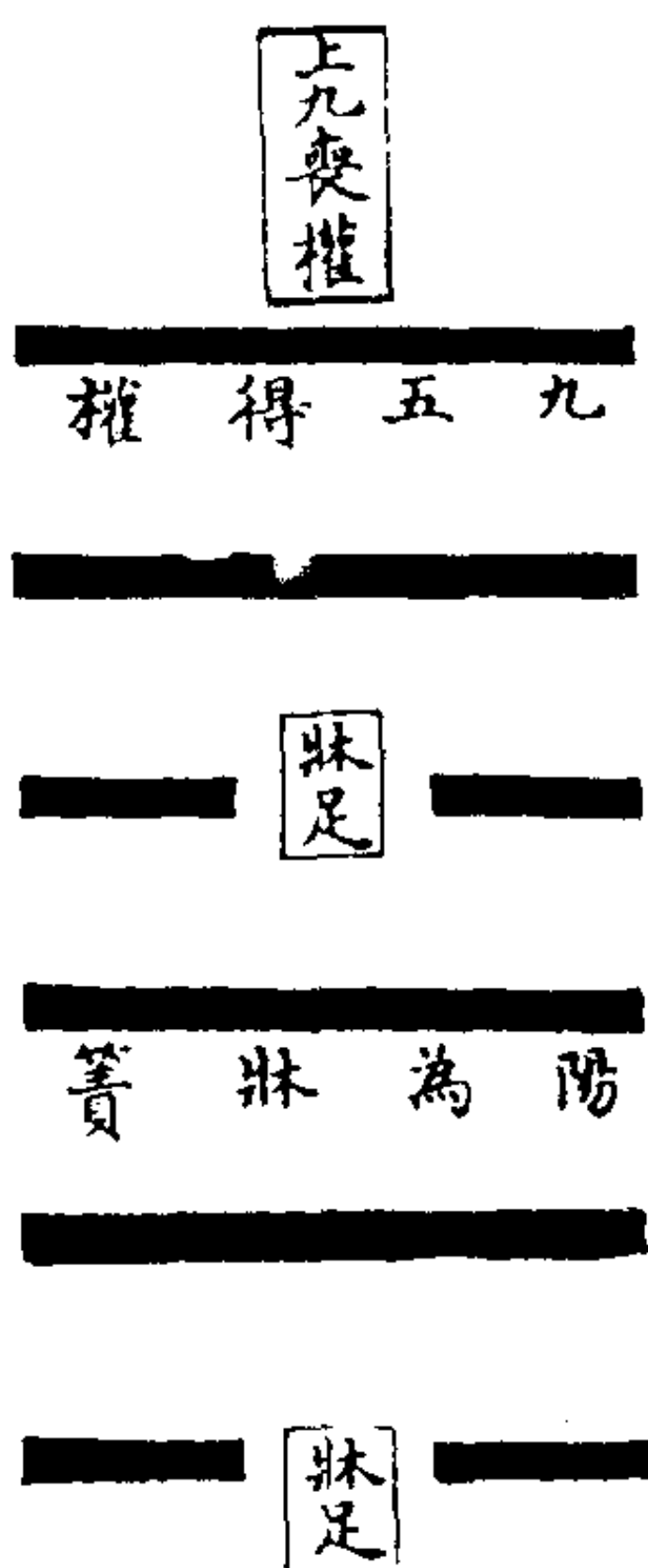

解说：

巽以阳为床簧，而以阴为床足者，以床下有足之象，四阳行则有簧之象。九二床之东壁，而上九床之西壁，故皆云“巽在床下”，以床足附之也。九五即乾之九五，为龙，飞而为虎变者也。飞龙为甲，虎变为庚，是亦一气之变更耳。上九丧斧，刚过也。九二用史巫，刚中而未得位也。九三之频蹙，又无位而失中也。由是观之，则权以有位而得中者行矣，非九五而谁乎？

(七十九) 兑象图

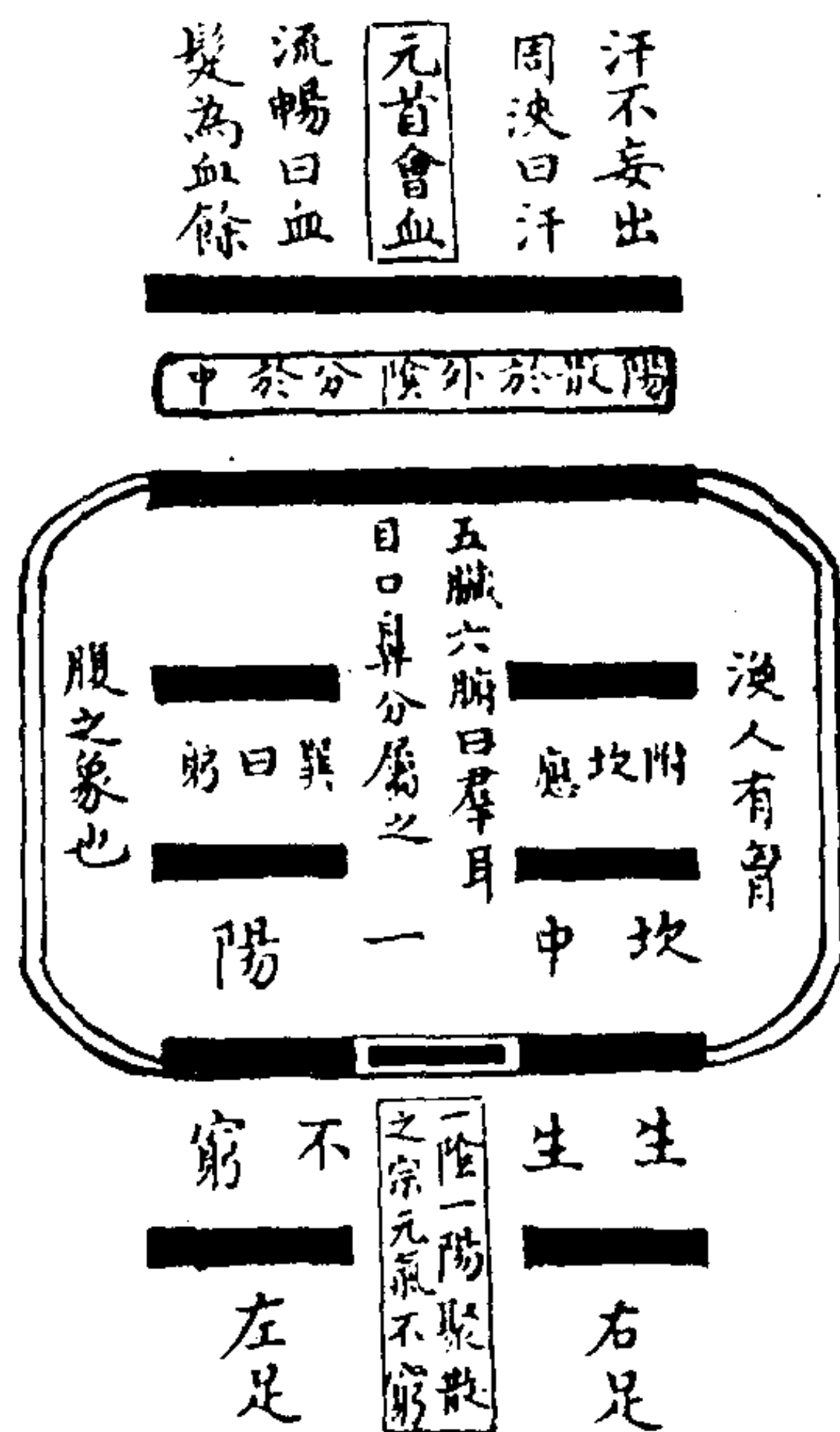

解说:

坎之初六主于冬至，离之初九主于夏至，震兑之初则主于春秋之分也，故以兑之下二爻阳气尤盛，为七月之象；中二爻阴阳中分，为八月之象；上二爻阴过于阳，为九月之象。此兑卦所谓四爻言商兑，以见震角、离徵、坎羽之音；五爻言孚剥，以见震、夬、离、姤、坎、复之理也。

(八十) 涣躬图

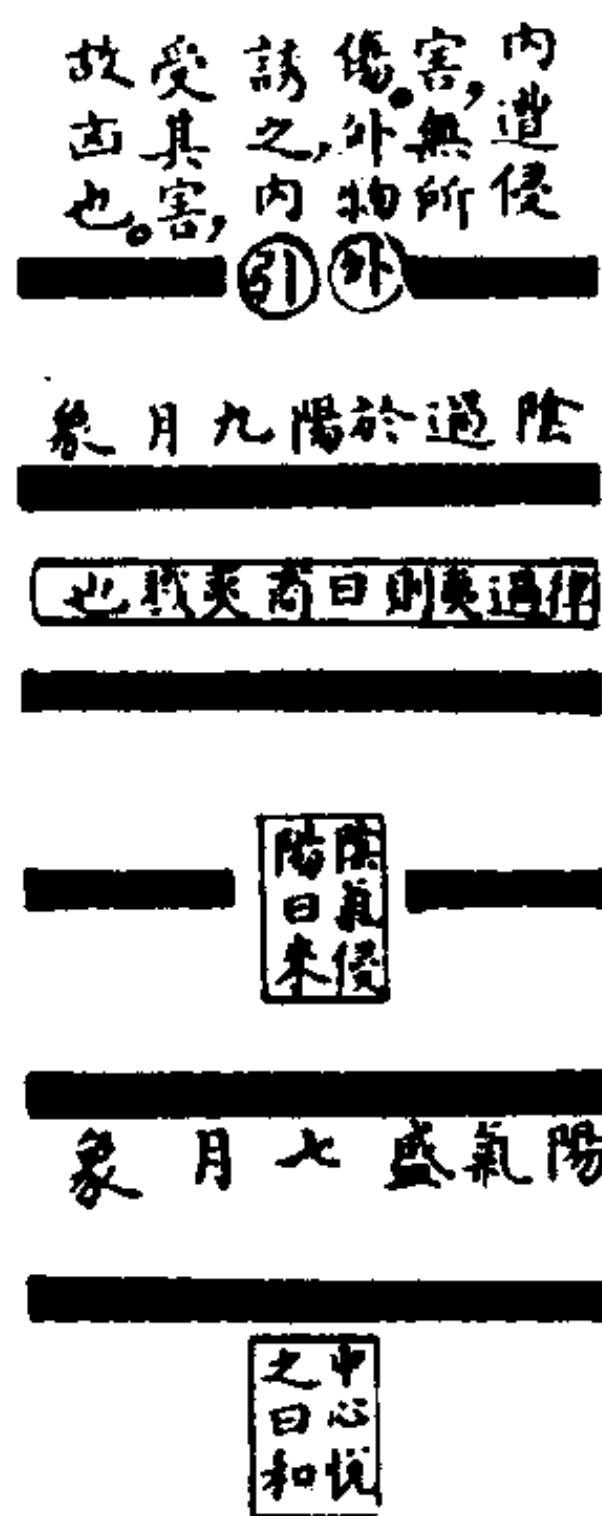

解说:

一阳生于子，而六阳亢于巳。子属坎，巳属巽，以巽重坎，所以为涣。涣者，散也。卦气当夏至后、大暑之前，是阳气散于外也。阳虽散于外，而有生生不穷者在其中，是坎中一阳也。人之元气似之。阳主气，阴主形，一阳散于外，故言“汗”“血”；二阴分于中，故言“群”、“躬”，躬分而为四支，群分而为五脏、六腑。形也，是皆元气分散而成也。元气出于坎水，是为天一之精，蒸而为汗，流而为血，以养四支、五脏也。

(八十一) 节气图

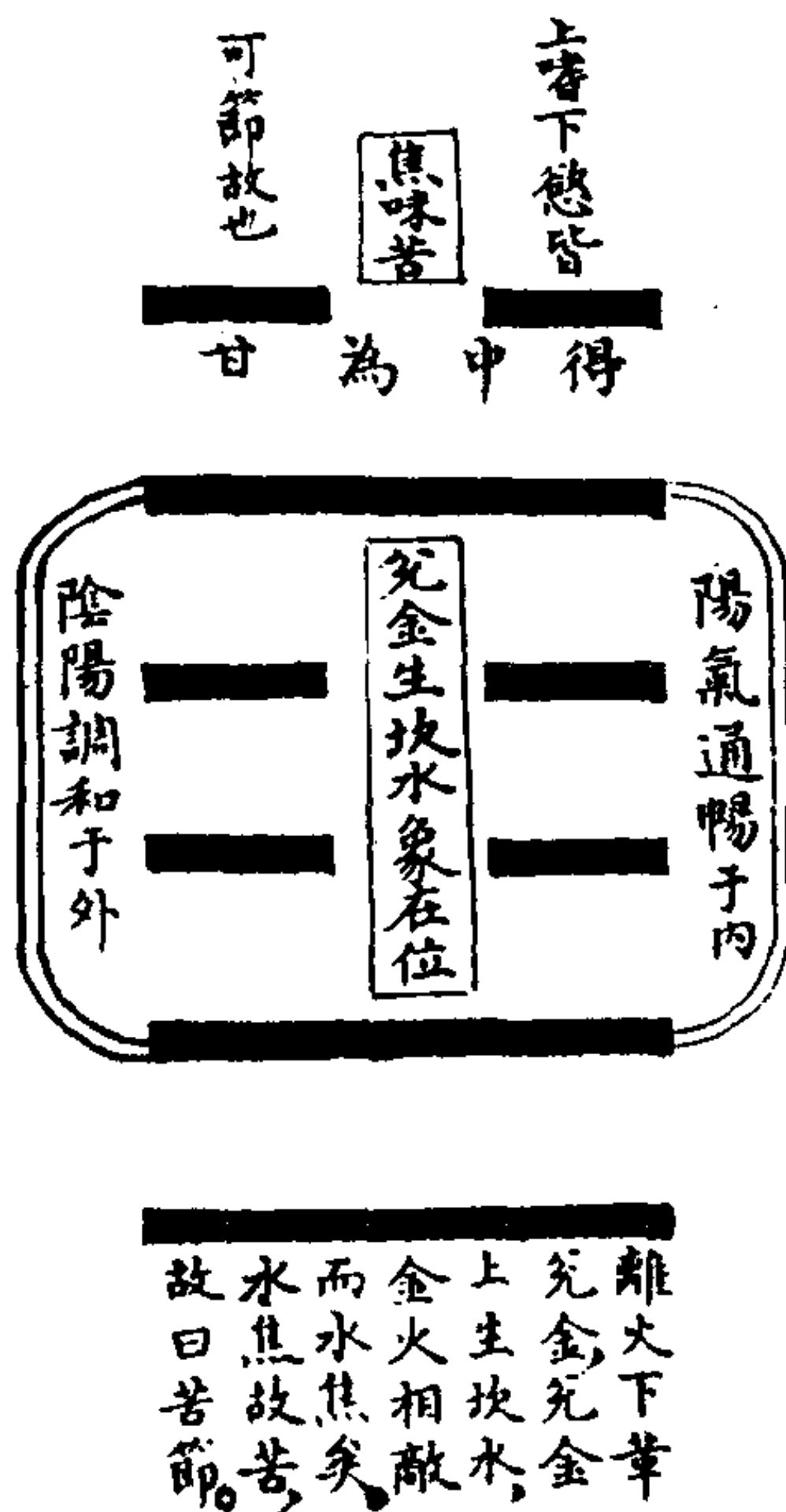

解说：

兑之一阳，下泄有戒欲之象；坎之一阴，上缺有戒嗜之象。戒欲，故云“不出户庭”；戒嗜，故云“甘苦之味”。初爻变则为坎，天一之水，是为真精之原，君子能缜密不出，闭其精户，是得养生之要。坎二则火也，门庭者是开窍为心也，心之火贵下济于水；心之明贵出而外明于物，不出则失中道亦失戒欲之义也。三言嗟者悔叹而不节。四言安者安于能节，是皆明告利害所在也。养生之道与涣尽之。

(八十二) 中孚小过卵翼生成图

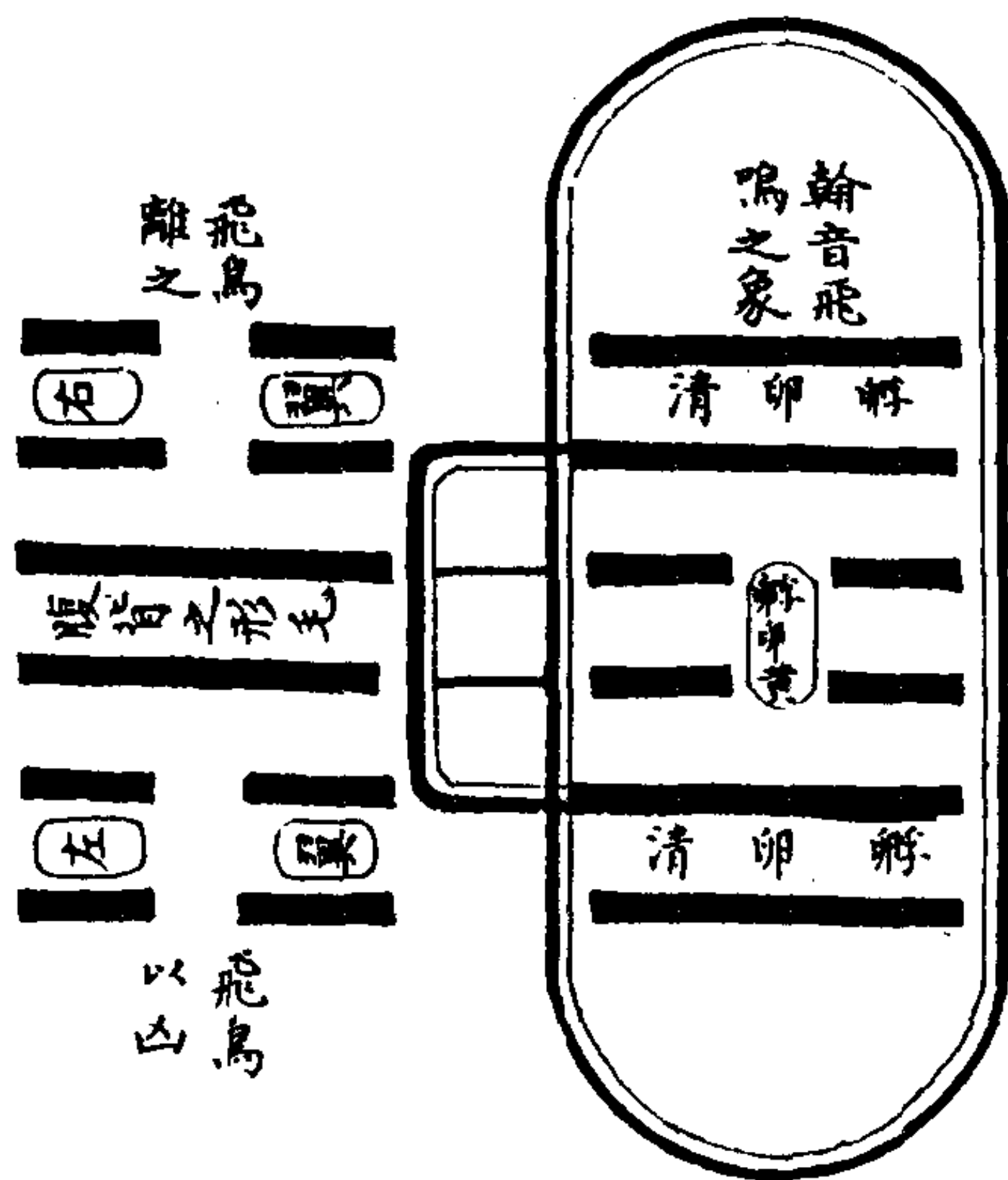

解说:

中孚生阳，羽族卵生也，咸卦生阴，血肉之物胎生也。故中孚为生阳之始，小过为生阳之成。鸟雀四时生卵，而春盛，故为立春之象，冬至之卵焉。中孚有鸟卵之象，鸟炎上之性，必以豚鱼而后吉。水，北方子位，豚鱼之地也。小过，飞鸟离之凶者，由东行而中南方之纲罟也。纲罟取离阳，至离而太盛，阴气生矣。

(八十三) 既济未济合律之图

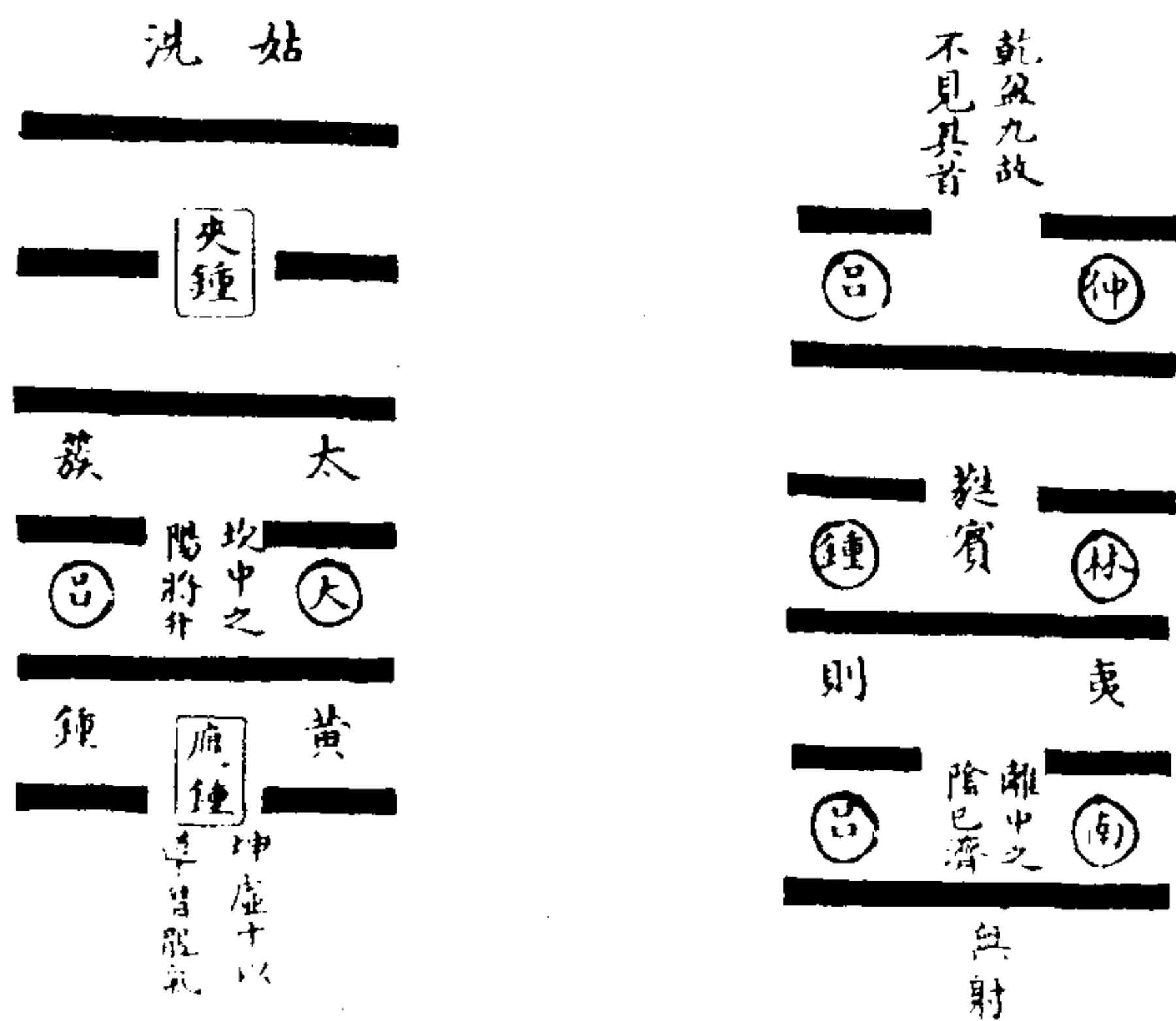

解说:

黄帝之律吕分为乾、坤；配为坎、离。乾、坤即分六阴、六阳，坎、离则成既济、未济。坎中之阳将升，而至于仲吕，辟卦为乾，是谓乾盈。九不见其首，离内之阴已入于坎，至于应钟，辟卦为坤，是谓坤虚十以导潜龙之气。既济之首，乾之首也；未济之尾，坤之尾也。乾尾续于坤尾，九而后十也；坤首继于乾首，二而先一也，皆自然之理。

(八十四) 方以类聚图

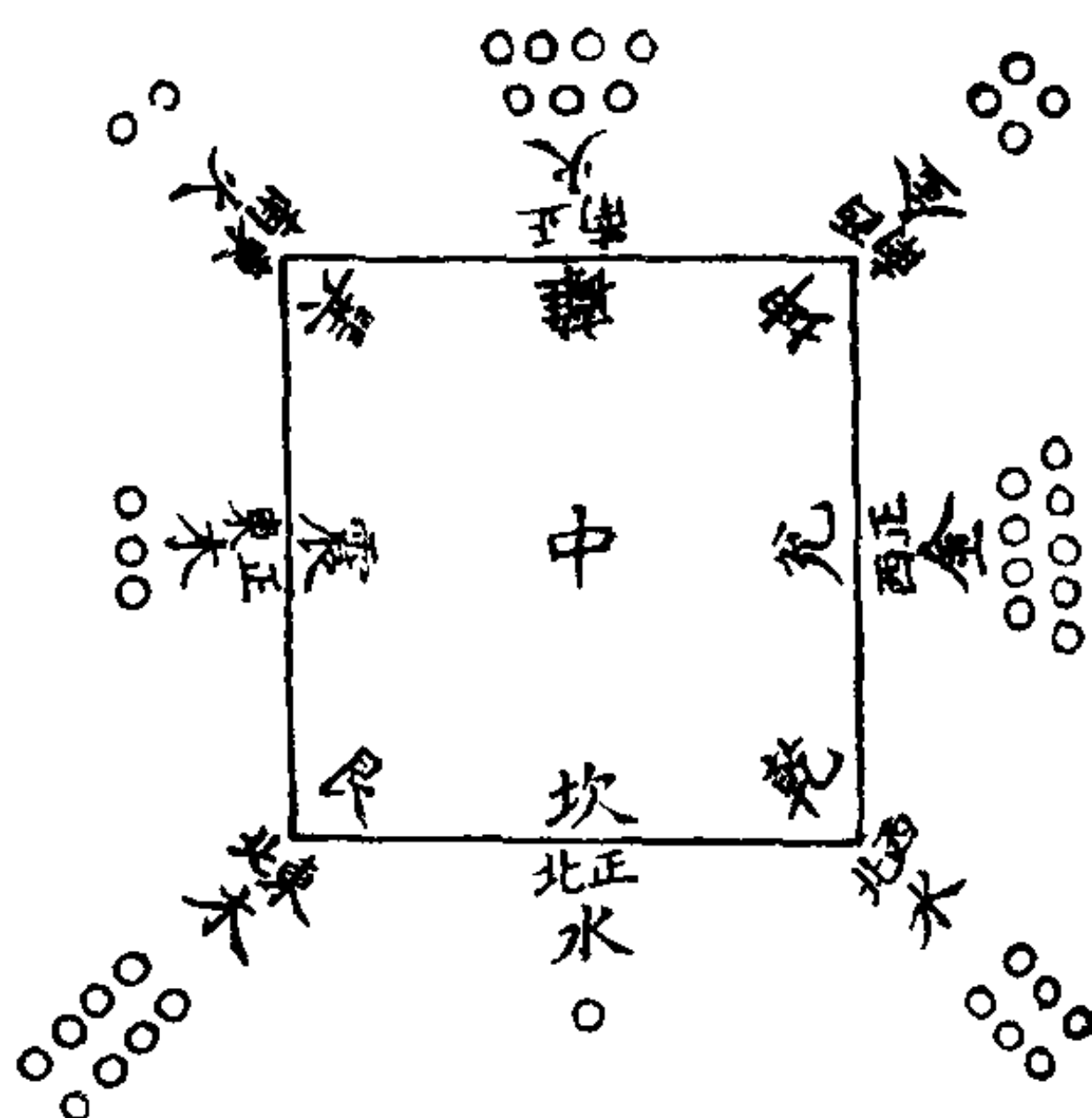

解说：

坎，北方也，乾以水之成数，类聚于西北；震，东方也，艮以木之成数，类聚于东北；离，正南也，巽以火之生数，类聚于东南；兑，正西也，坤以金之生数，类聚于西南，故八卦各以其方而类聚。

(八十五) 物以群分图

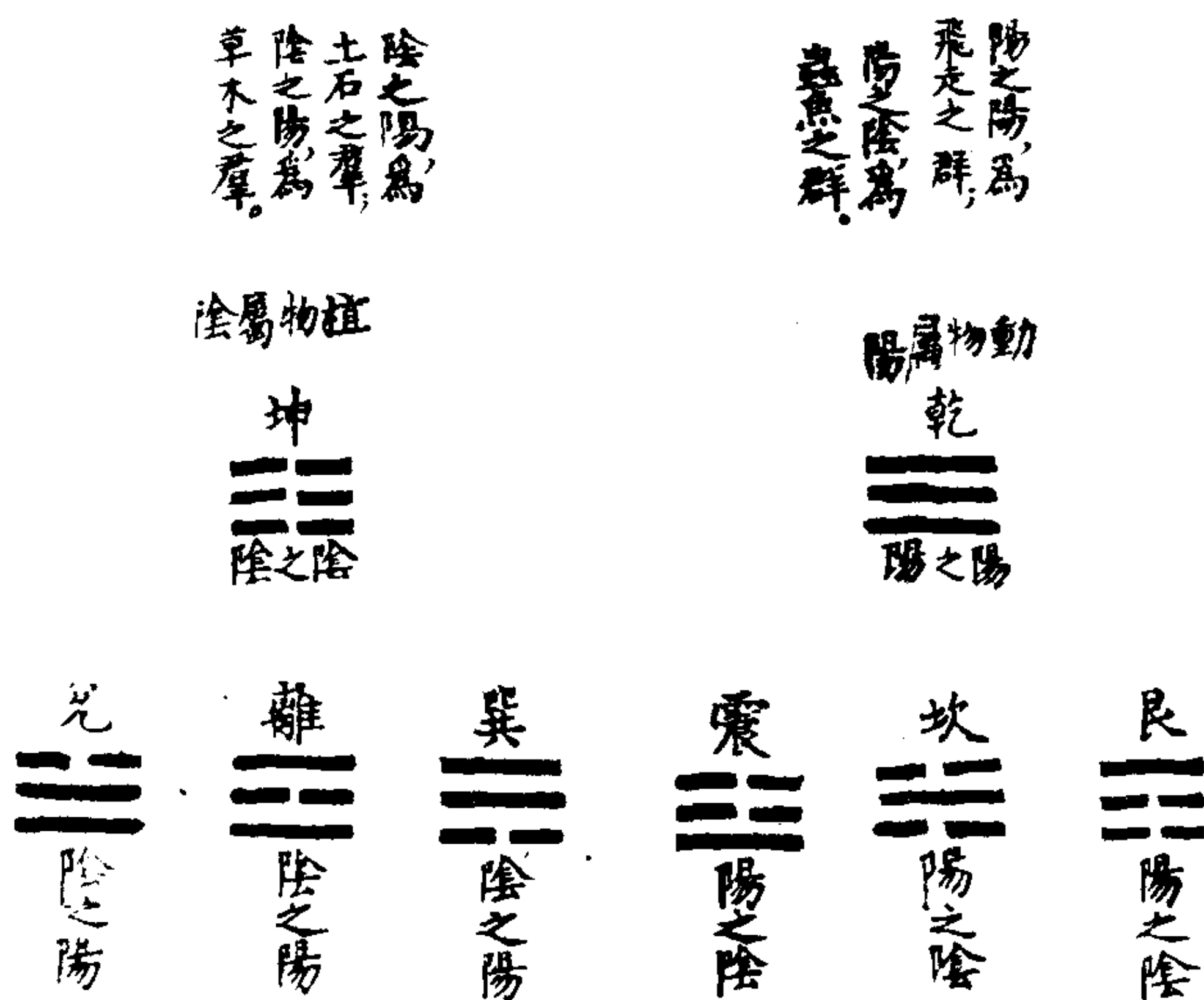

解说：

天下之动者，不能直，偏于阳也；天下之植者，不能动，偏于阴也。阴阳之物，以是而群分。惟人为能动而直，能植而动，所以得阴阳之全，固能灵于物，而为之群分也。

(八十六) 参天两地图

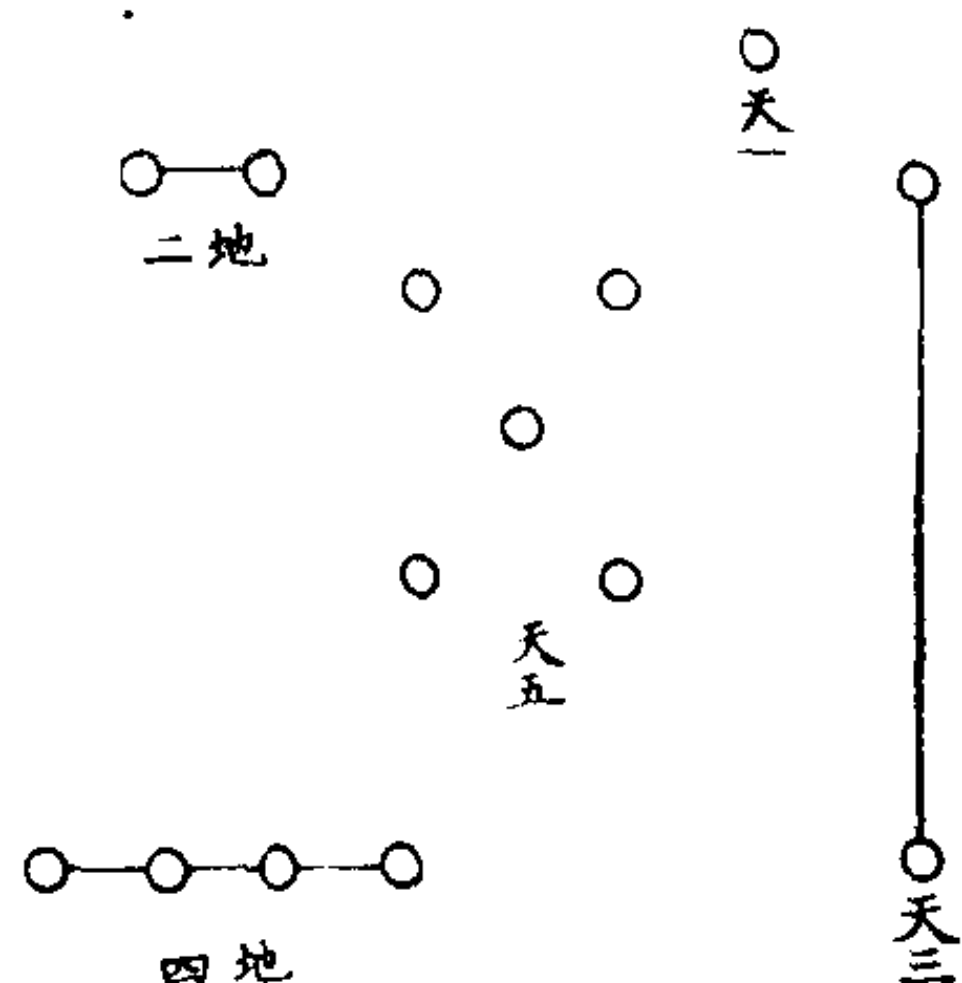

解说:

耿南仲曰：参天，则天一、天三、天五总而为九；两地则地二、地四合而为六。方其揲蓍，七、九、八、六皆以为用；及其成卦，舍七而取九，舍八而取六，倚于一偏，是为“倚数”。

(八十七) 乾坤合律图

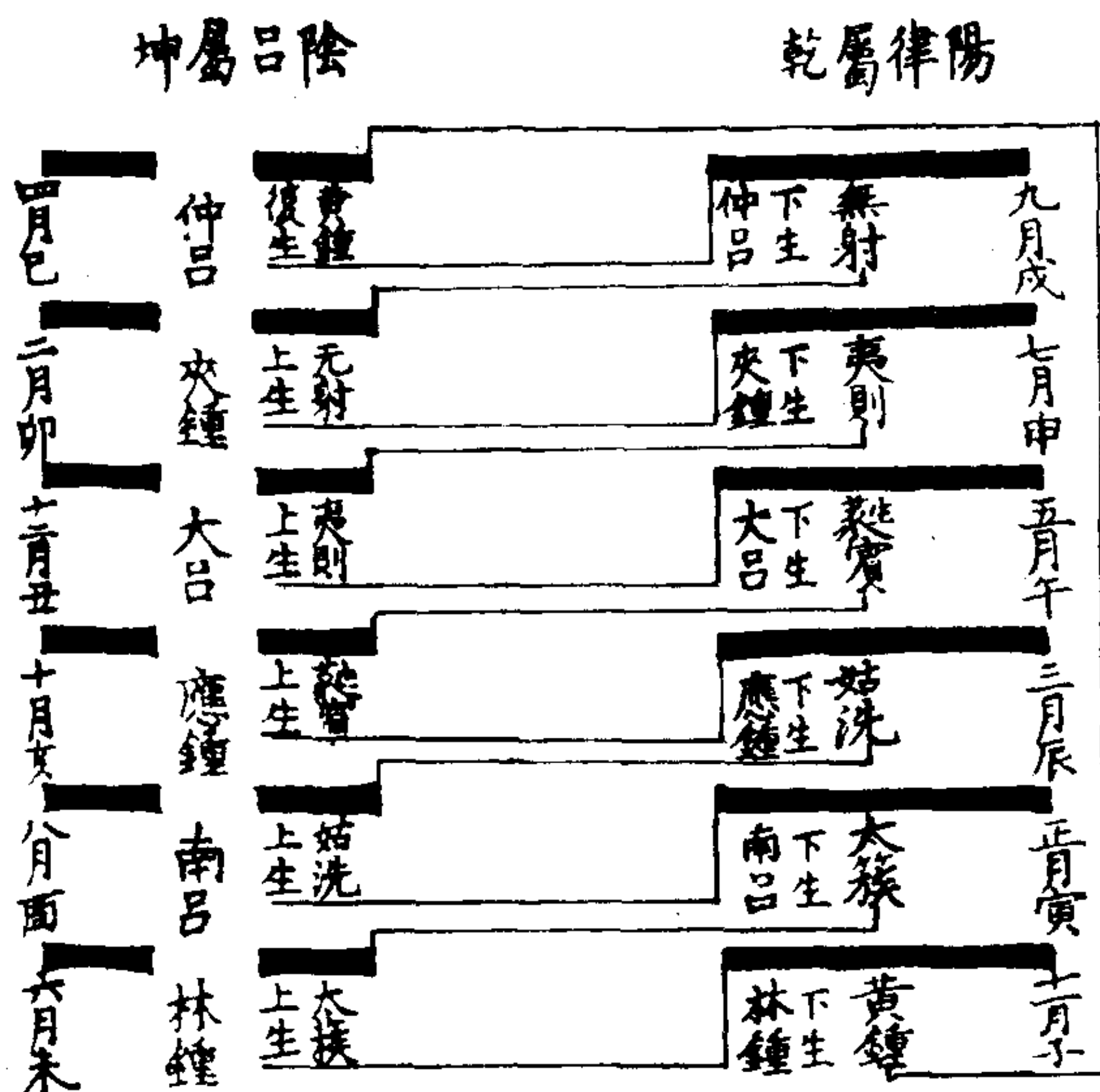

解说：

郑氏注《周礼》云：其律吕相生，以阴阳六体为之。黄钟初九，下生林钟之初六，林钟又上生太簇之初二，太簇又下生南吕之六二，南吕又上生姑洗之九三，姑洗又下生应钟之六三，应钟又上生蕤宾之九四，蕤宾又下生大吕之六四，大吕又上生夷则之九五，夷则又下生夹钟之六五，夹钟又上生无射之上九，无射又下生仲吕之上六，故仲吕复生黄钟而循环焉。

(八十八) 卦分律吕图

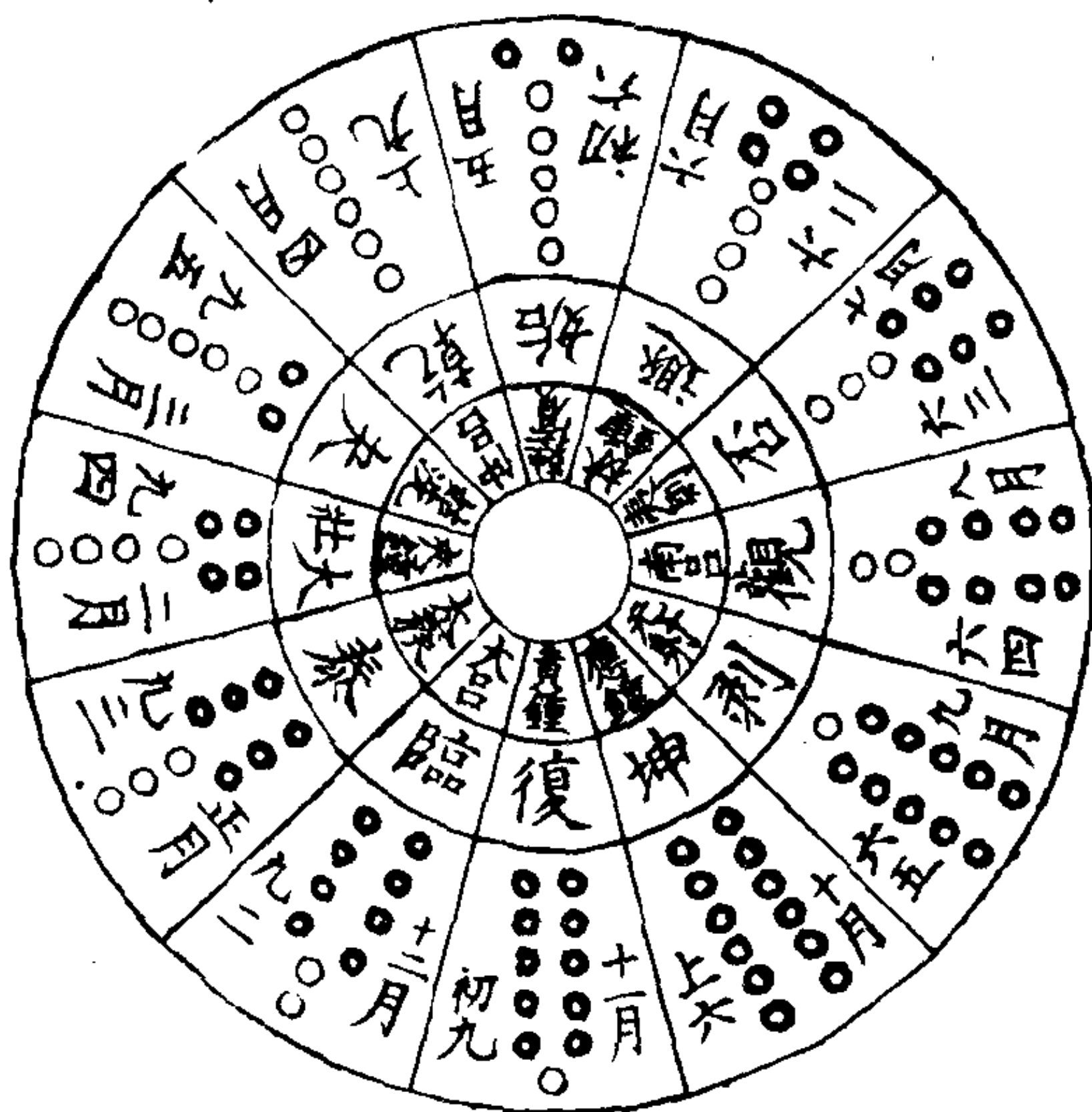

解说：

杨氏云：十一月复一阳生黄钟，气至四月之阳，为乾，故开户谓之乾；五月姤一阴生蕤宾，气应至十月六阴，为坤，故阖户谓之坤焉。

(八十九) 四象八卦图

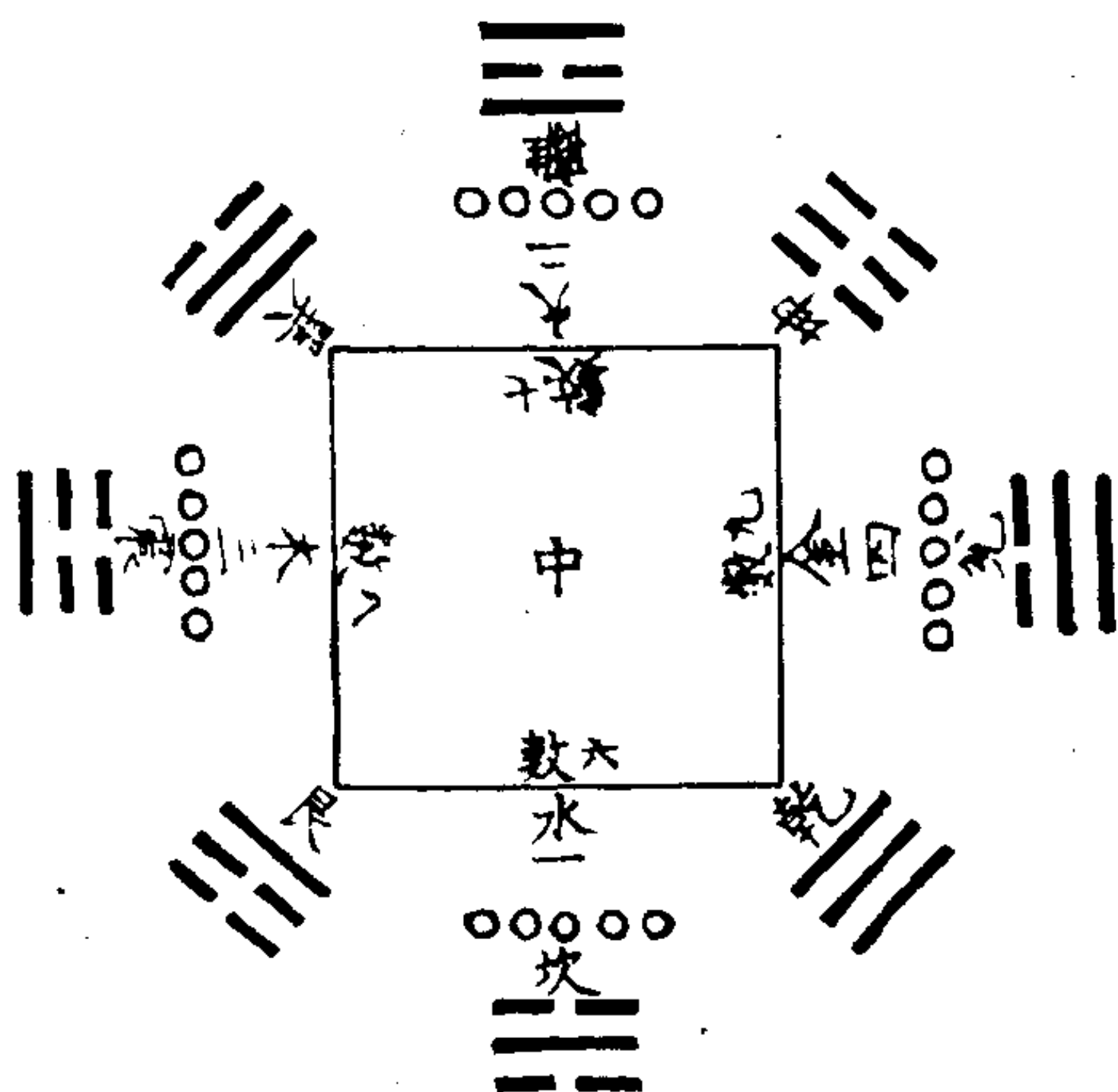

解说:

范氏（谔昌）曰：四象者，以形言之，则水、火、木、金；以数言之，则老阳、老阴、少阳、少阴，九、六、七、八，惟土无形，四象各以中央土配之，则是为辰戌丑未之成数也。水数六，故以三画成坎，余三画布于亥上为乾；金数九，除三画成兑，余六画布于未上为坤；火数七，除三画成离，余四画布于巳上为巽；木数八，除三画成震，余五画布于寅上为艮，此四象生八卦也。

(九十) 乾坤大父母图

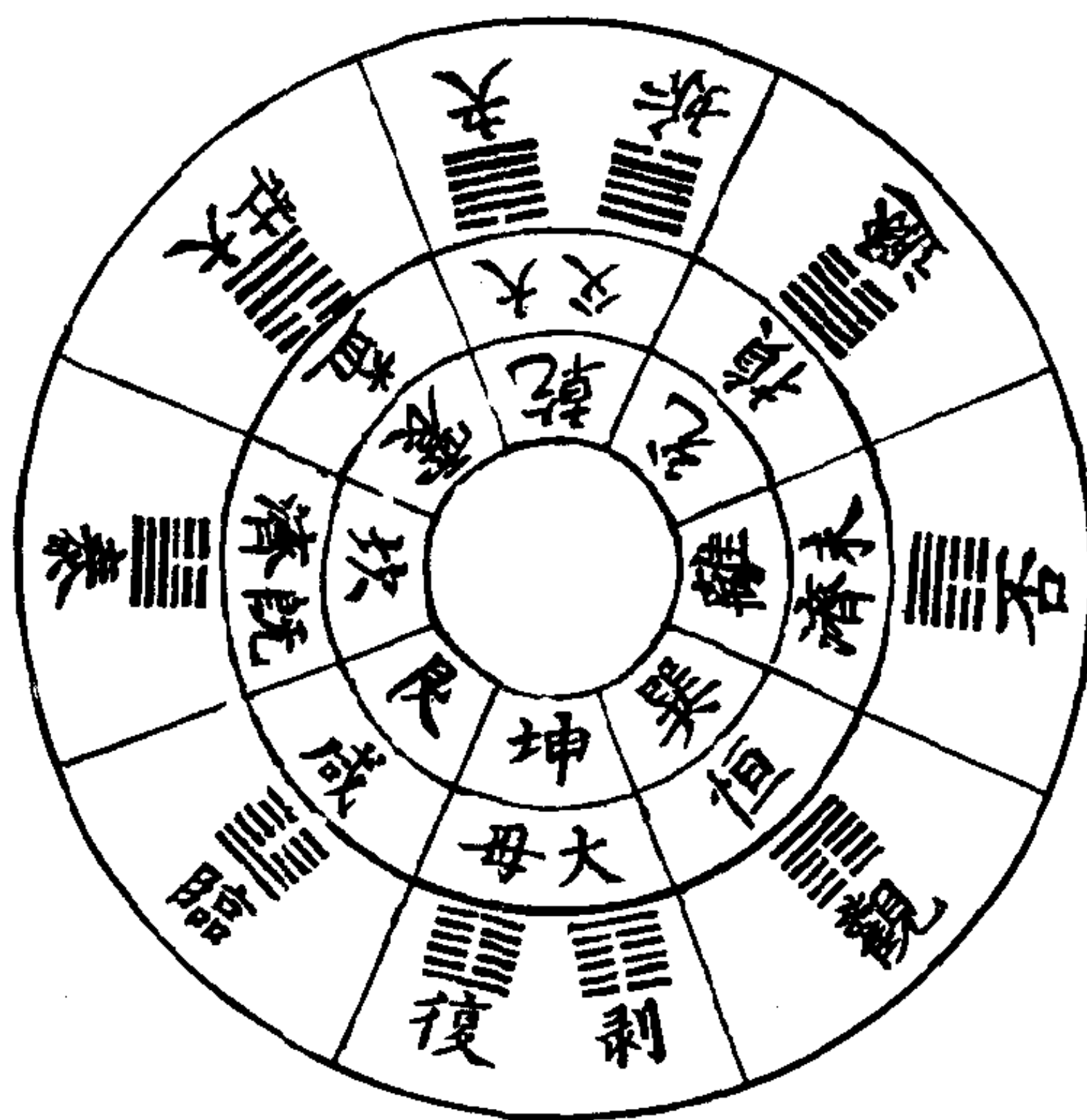

解说:

乾一变姤，二变遁，三变否，至五变为剥而止。物不可以终尽，剥穷上反下，故受之以复。坤一变复，二变临，三变泰，至五变为夬而止。夬必有遇，故受之以姤。

(九十一) 复姤小父母图



解说:

一阳来复，变临为二阳，变至泰为四阳，变至大壮为八阳，变至夬为十四阳，终其变于归妹，成十六阳。一阴始姤，变遁为二阴，变至否为四阴，变至观为八阴，变至剥为十四阴，终其变于随，成十六阴。

(九十二) 三变大成图

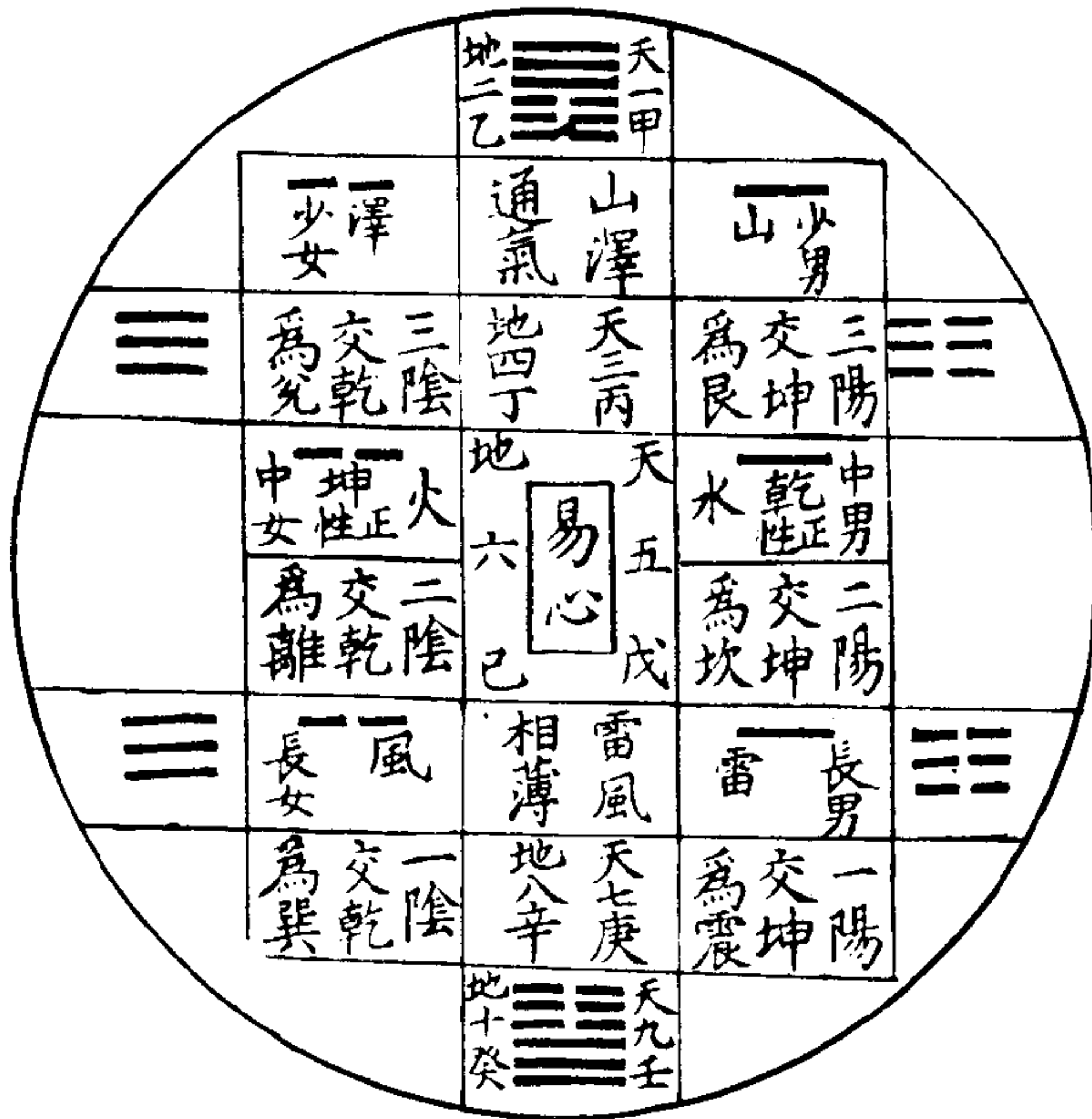

(九十三) 八卦司化图

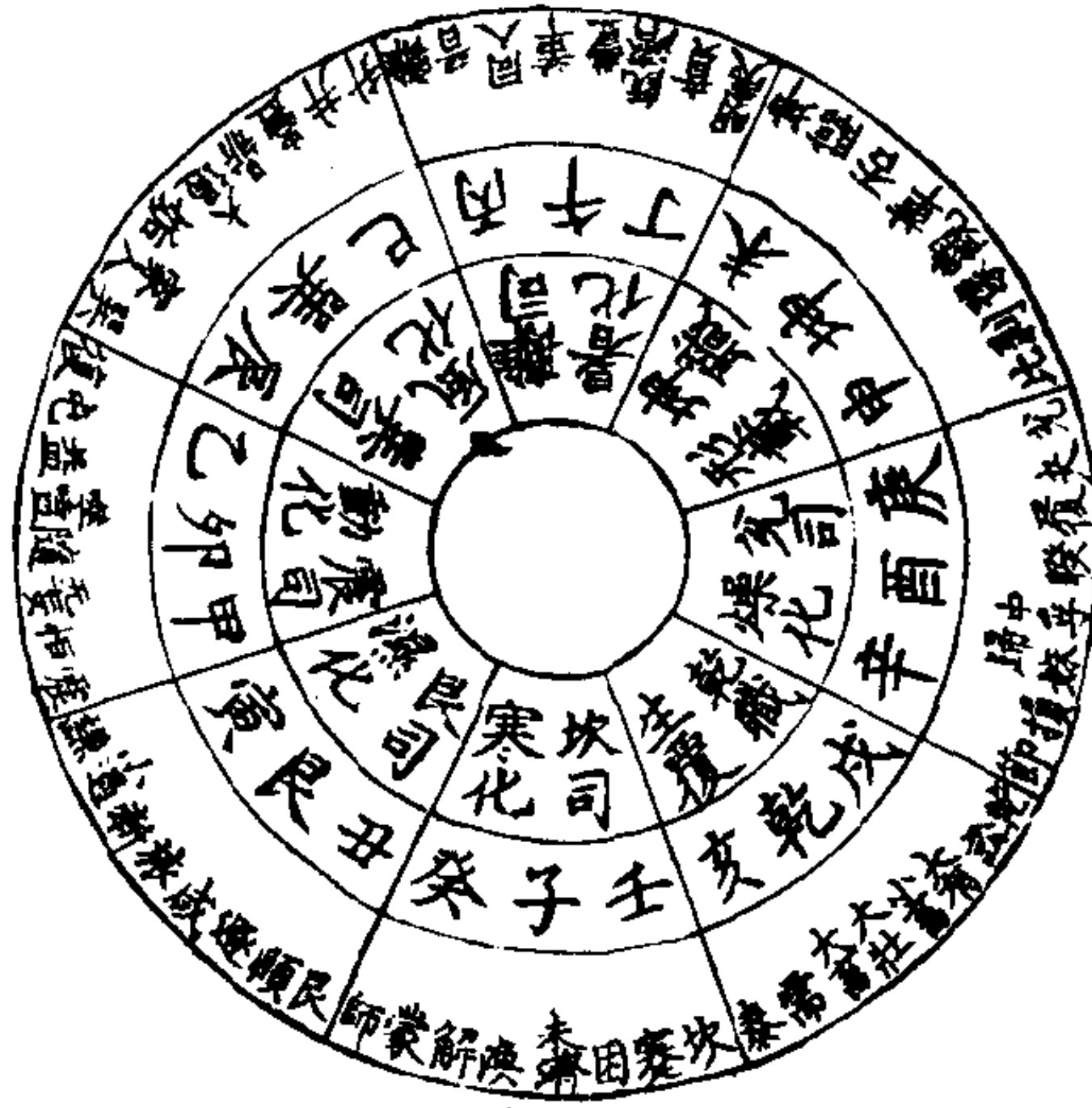

(九十四) 五位相得各有合图

解说:

聂氏曰：一、三、五、七、九，阳之奇也；二、四、六、八、十，阴之偶也。五位以阴阳相得，而各有所合。以阳生者成以阴，以阴生者成以阳，是天数二十有五，地数三十，所以成变化，而行鬼神也。

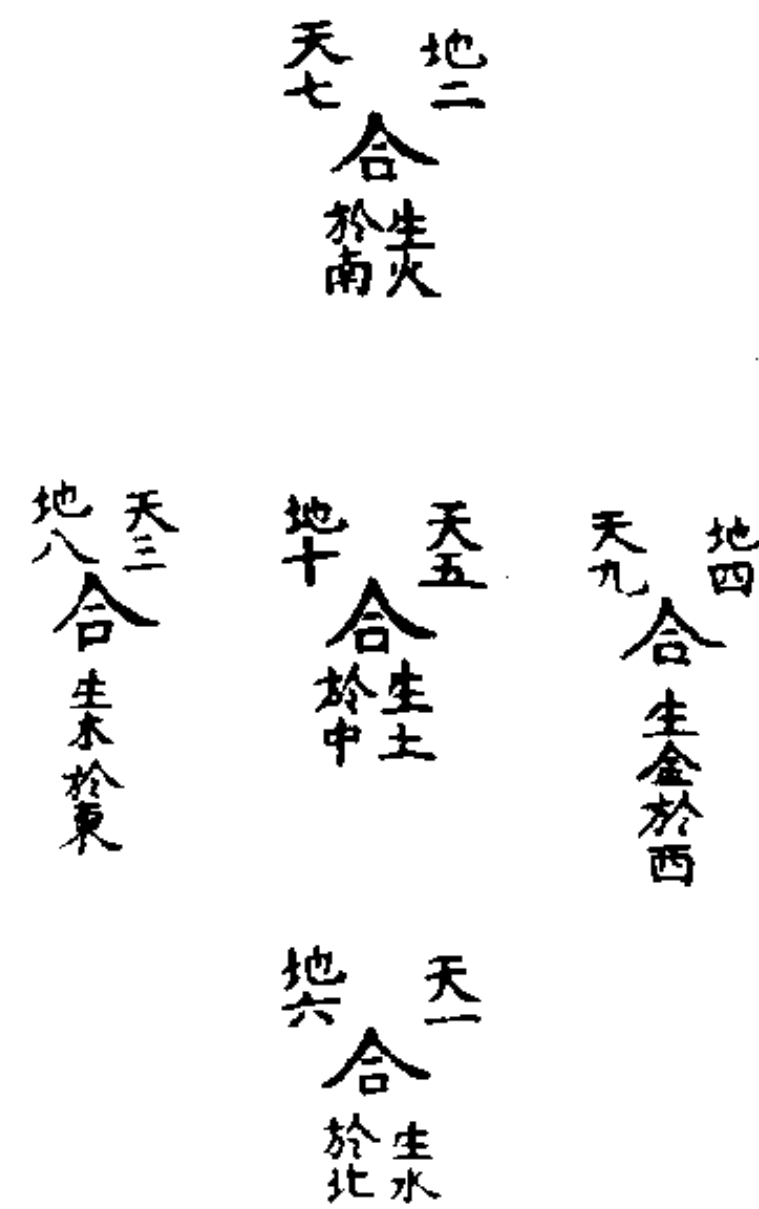



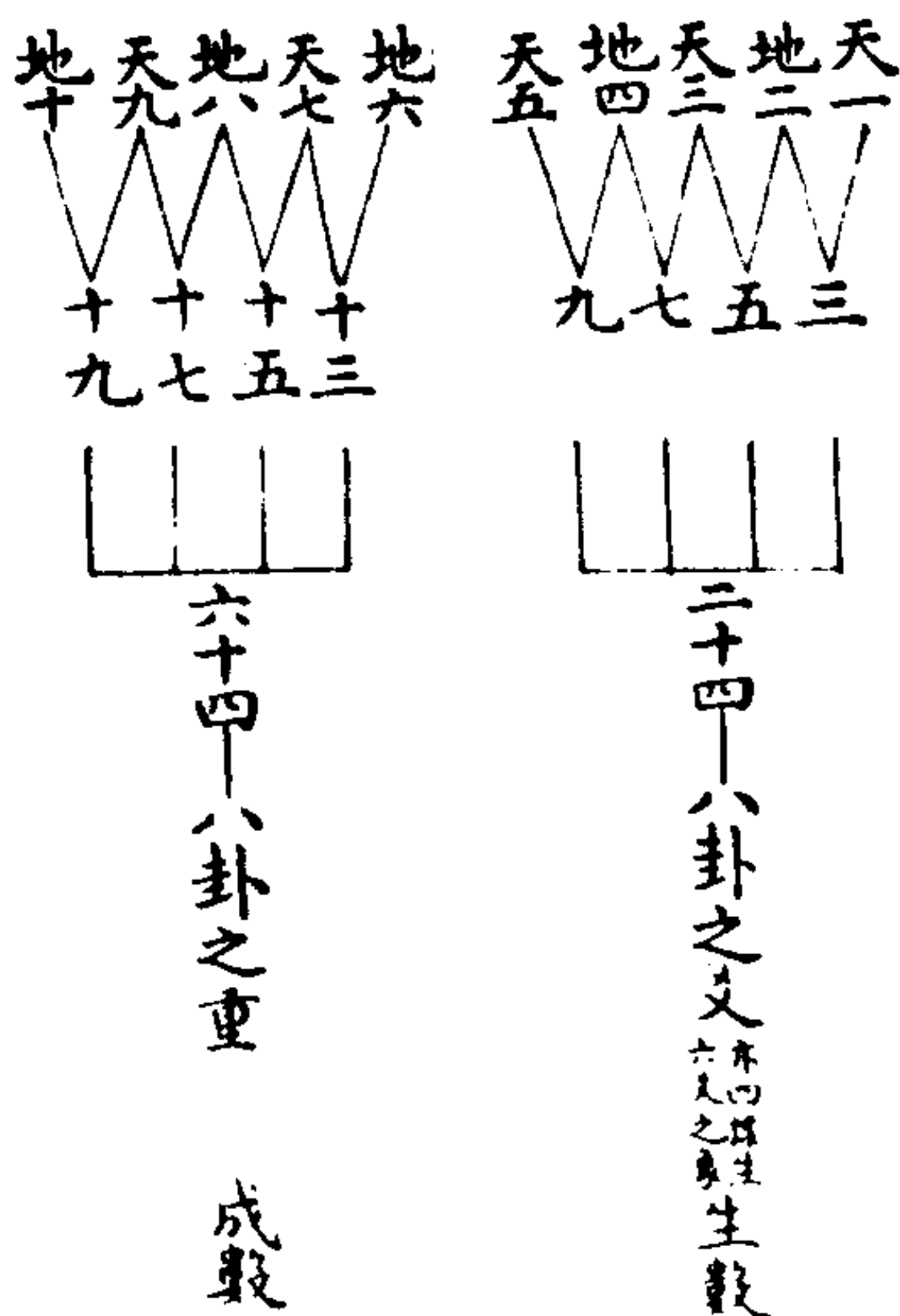







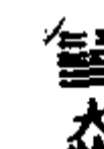

(九十五) 十有八变成卦图

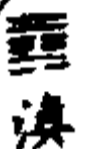
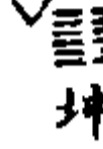

解说:

男女合者，上下经惟十二位，正位乾、坤、坎、离、咸、恒、损、益八卦，分为十八位。乾坤变颐、大过，颐、大过变坎、离，坎、离变中孚、小过，中孚、小过变咸、恒，成人伦也。

(九十六) 十三卦取象图

													
夫	查	查	睽	道	豫	随	涣	坤	乾	噬	益	噬	
决之所以为书契之象	允本坤体坤为文而乾刚	居中是为棺槨之象	巽木在泽之下而四阳	所以为大壮之象	震木为栋乾天为宇	离为丝允为巽木之反有弓象允金	剡木之直而为矢所以威天下也	震木为栋乾天为宇	所以为大壮之象	巽木在泽之下而四阳	居中是为棺槨之象	允本坤体坤为文而乾刚	决之所以为书契之象

解说:

《丛说》云：古人制器取法，皆有内外重象，其用亦然。网罟、耒耜、市货、衣裳、舟楫、牛马、门桥、杵臼、弧矢、栋宇、棺槨、书契，两象也。畋渔、耒耨、交易、垂衣裳、济不通、引重致远、待暴客、济万民、威天下、待风雨、治百官、察万民、封木丧期，亦两象也。

(九十七) 陈氏三陈九卦图

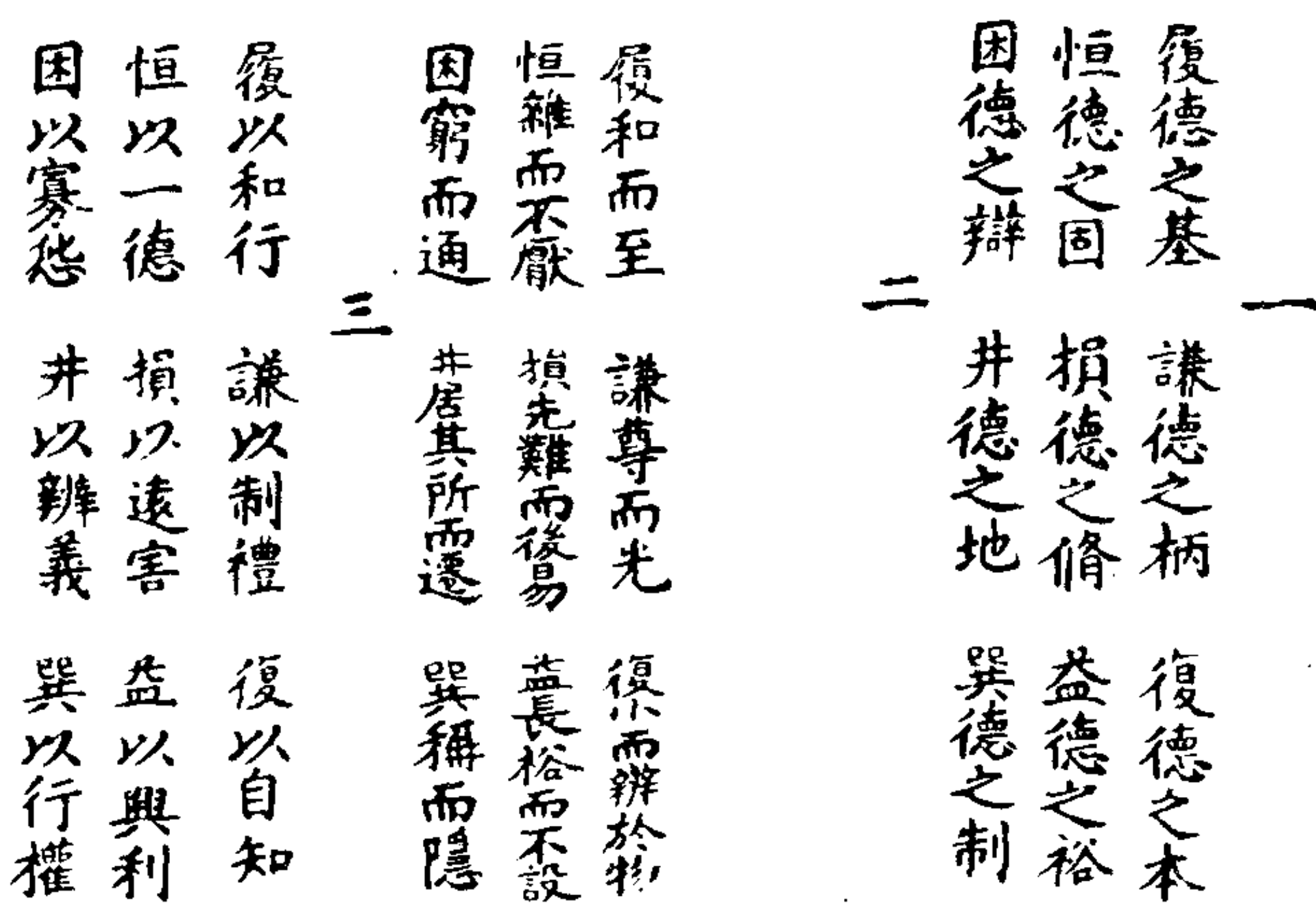

解说：

希夷曰：“龙图”天散而示之，伏羲合而用之，仲尼默而形之，三陈九德探其旨，所以知之也。故履德之基明用十，謙德之柄（明用十五，兼明五用在于謙。）復德之本明用二十四也。故三卦属上经，明乾之用统于坤；六卦属下经，明坤之用兼于乾也。斯则天三三，地二二之义耳。

(九十八) 卦世圖

反對不變八卦：乾 坤 坎 離
 中孚 遁 頤 大過

一陽五陰反對六卦：復 剝 謙 師
 比 豫 訟 需 无妄 泰

二陰四陽反對十二卦：睽 家人 兌 巽 鼎 革

上	乾	坤	蒙
經	訟	比	履
三	否	大有	豫
十	復	大畜	頤
下	過	坎	離
經	恒	大壯	夬
三	睽	解	益
十	姤	升	井
四	鼎	艮	歸妹
	旅	兌	節
	中孚	小過	未濟

一陰五陽反對六卦：姤 夬 同人
 泰 復 小畜

二陽四陰反對十二卦：蒙 屯 艮 震 蹇 解
 升 萃 明 屯 晉 臨 觀

三陰一陽反對二十卦：否 泰 井 困 蠱 隨 賁 噬嗑 損 益
 泰 濟 節 睽 歸妹 漸 豐 旅 恒 咸

解说：

《汉上》曰：文王作易，以乾、坤、坎、离为上篇之用，以艮、兑、震、巽为下篇之用。上篇终于坎、离，下篇终于既济、未济。颐、大过、小过、中孚为二篇之正。乾、坤者，易之本；坎、离者，乾、坤之用。离肖乾，坎肖坤，中孚肖乾，小过肖坤。颐肖离，大过肖坎。既济，坎、离之交；未济，坎、离之合。坎、离所以为乾、坤用者，得天地之中也。斯圣人酬酢不倚，千变万化不离乎其中。邵康节先生曰至哉！文王之作易也，其得天地之用乎？至夫子序卦，然后明生生不穷，而天地之蕴尽矣。故上经天地万物具而人道具，下经人道备而天地万物备，岂倚一偏哉！韩康伯读序卦而不察也。

(九十九) 杂卦图

豫 泰 否 丰 革 姤 睽 涣 井 剝 允 謙 畜 震 臨 乾
 巽 姤 復 旅 鼎 遯 蹇 節 困 復 巽 豫 柔 艮 魄 坤
 未 漸 需 離 遯 奔 否 解 咸 晉 隨 噬 萃 損 屯 比
 大 頤 訟 坎 革 艮 泰 蹇 恒 巽 孟 去 升 益 蒙 師

解说：

《汉上》曰：《杂卦》专以刚柔、升降、反复取义，揉杂众卦，以畅无穷之用，而百世之后有圣人作，不外是也。邵康节曰：乾、坤三变，坎、离不动，谓此若夫自大过颠也，而下简册缺乱，当曰颐，养正也；大过，颠也；遯，遇也，遯，当作姤，柔遇刚也；夬，决也，刚决柔也，君子道长，小人道忧也；渐，女归待男行也；归妹，女之终也；既济，定也；未济，男之穷也为文。

(一〇〇) 大衍数图

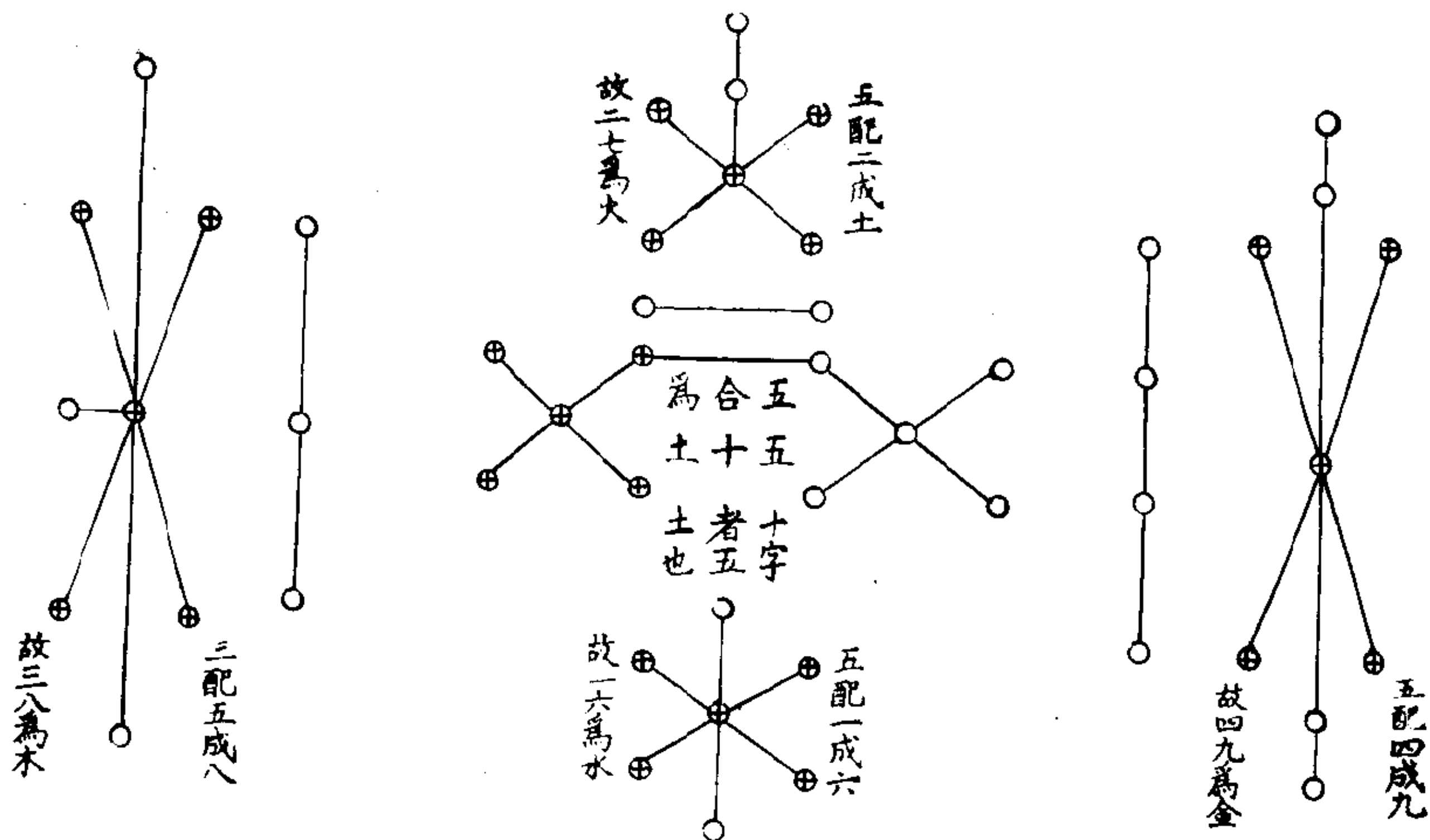

解说:

韩康伯曰：大衍之数，其用四十有九，则其一不用也。不用而用，以之通；非数而数，以之成，斯易之太极也。四十九，总而为一，散而为四十九，即太极在其中矣。刘氏曰：动静一源，显微无间，知四十九为一之用，即知一为四十九之体。或以干支辰宿八卦阴阳求合五十之数，恐非。

(一〇二) 邵氏皇极经世之图

元
一
甲
月

子
星

運
三
辰

三
百
六
十

月 月 月 月 月 月 月 月 月 月

戌^十星 酉^十星 申^九星 未^八星 午^七星 巳^六星 辰^五星 卯^四星 寅^三星 丑^二星

三^百辰 三^百辰 三^百辰 二^百辰 二^百辰 二^百辰 二^百辰 二^百辰 二^百辰 二^百辰

三^十萬六 三^十萬六 三^十萬六 二^十萬三 二^十萬三 二^十萬三 二^十萬三 二^十萬三 二^十萬三 二^十萬三

閉
星之戊三百二十五
夏商周秦兩漢三四二百
十六國南北朝隋唐五代至
于宋
虛始星之癸一百八十
庚辰二千一百五十七
開
星之巳七十六
物

十聲

十三音

右正聲

右正音

九聲 八聲 七聲 六聲 五聲 四聲 三聲 二聲 一聲

多可介吉 木火化八 開宰受○ 回母返○ 民兩向○ 光廣況○ 丁井民○ 元未整○ 千典旦○ 元大半○ 臣引民○ 君允異○ 刀早孝女 毛寶報花 牛斗泰六 ○○○士

十一音 九音 八音 七音 六音 五音 四音 三音 二音 一音

古甲九癸 口口近挨 坤巧女棄 口口乾料 黑花香血 黃華雄賢 五元仰口 香牙月亮 安亞乙一 口文王寅 母馬美米 目兒眉民 夫法口飛 父兒口吠 武曉口尾 文萬口末 上百丙必 步白滿卓 善朴品匹 旁排平瓶 東丹天 兌大弟 土食大 同單田 乃好女 內南年 老冷呂 鹿半響 走哉足 自在匠 草承七 曹才全 忍三星 寺口象 山口手 口口土石 山口耳 口口二

月 亥^{十二}星 三^百辰

三^十萬七 千^三百十

(一〇三) 太玄准易图

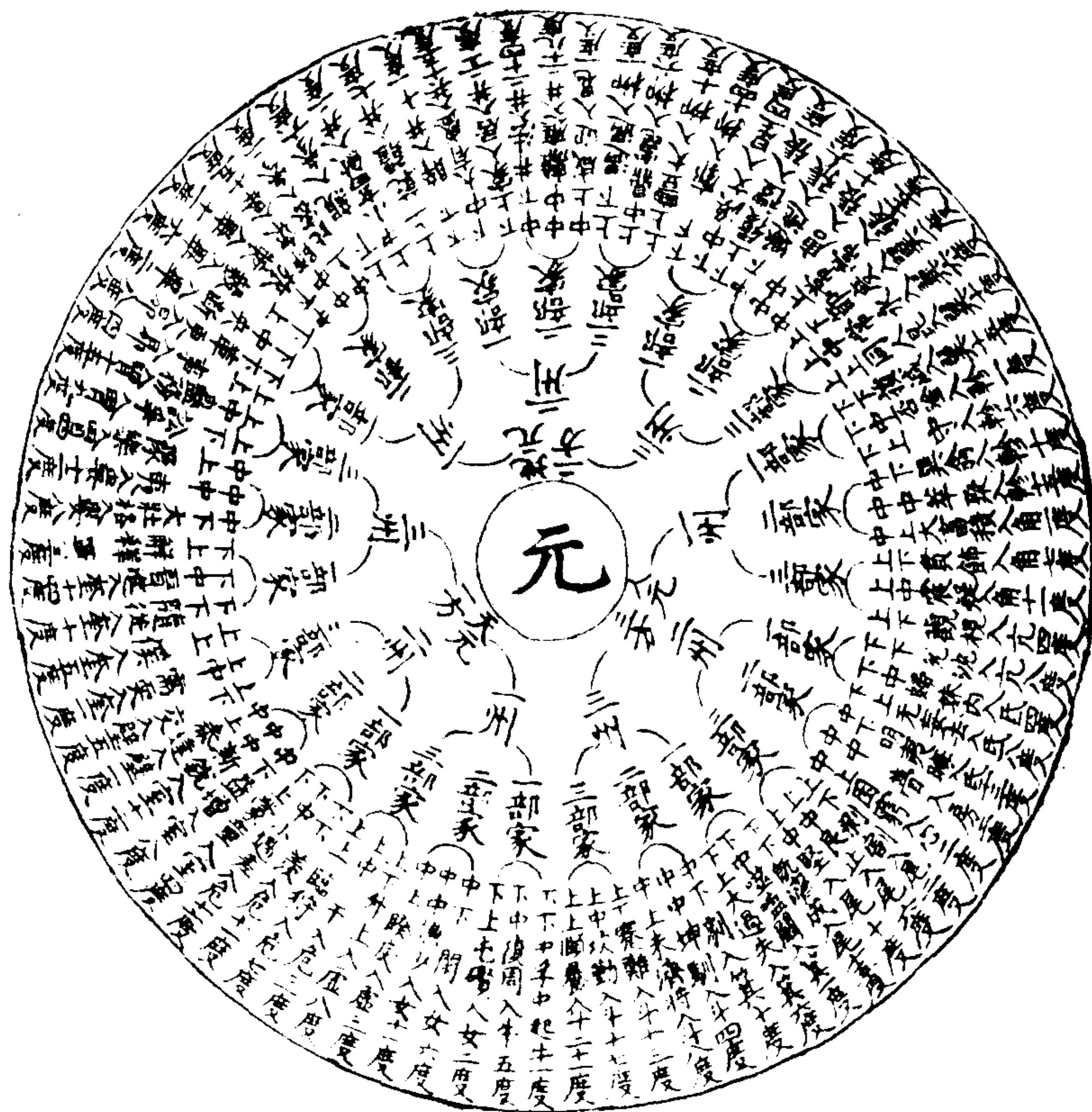

(一〇四) 关子明拟玄洞极经图



解说：

天地辟，万物生，生必萌而后息，息而华，华则茂，物不终茂，故能以止，止然后安，安则得其燠，燠则实，实可资矣。资必有所用，用然后达，达则能兴，兴则能举，举则悖，悖莫若静，静则可育矣。育然后和平，平则有序，序则物不终和，和久则塞，决塞必有作，作则几乎正矣。

至正必有抑，抑则冥，物不终冥，故以通而终焉。



(一〇五) 皇极经世全数图

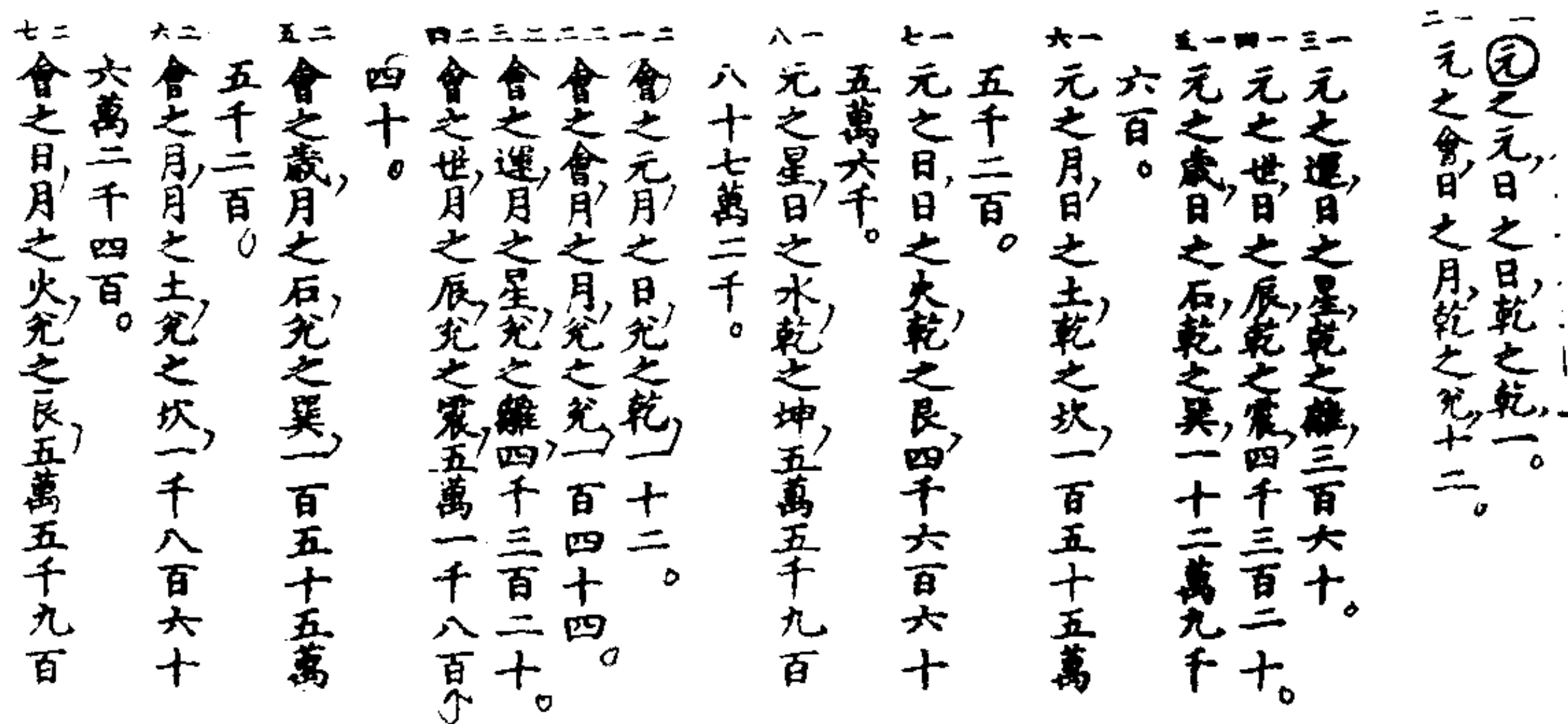

八十七萬二千。
 八二會之辰，月之水，兌之坤，六十七萬一千。
 八百四十六萬四千。
 一三運之元，星之日，離之乾，三百六十。
 二運之會，星之月，離之兌，四千三百二十。
 三運之運，星之星，離之離，十二萬九千六百。
 四運之世，星之辰，離之震，一百五十五萬五千二百。
 五運之歲，星之石，離之巽，四千六百六十五萬六千。
 六運之月，星之土，離之坎，五萬五千九百八十七萬二千。
 七運之日，星之火，離之艮，一百六十七萬九千六百一十六萬。
 八運之辰，星之水，離之坤，二千一十五萬五千三百九十二萬。
 一四世之元，辰之日，震之乾，四千三百二十。
 二四世之會，辰之月，震之兌，五萬一千八百四十。

三四世之運，辰之星，震之離，一百五十五萬五千二百。
 四四世之世，辰之辰，震之震，一千八百六十六萬二千四百。
 五四世之歲，辰之石，震之巽，五萬九千九百八十七萬二千。
 六四世之月，辰之土，震之坎，六十七萬一千八百四十六萬四千。
 七四世之日，辰之火，震之艮，二千一十五萬五千三百九十二萬。
 八四世之辰，辰之水，震之坤，二萬四千一百八十六萬四千七百四萬。
 一五世之元，石之日，巽之乾，十二萬九千六百。
 二五歲之會，石之月，巽之兌，一百五十五萬五千二百。
 三五歲之運，石之星，巽之離，四千六百六十五萬六千。
 四五歲之世，石之辰，巽之震，五萬五千九百四十。

圖下

八十七萬二千。
 五歲之歲，石之石，巽之巽，一百六十七萬九千六百一十六萬。
 六歲之月，石之土，巽之坎，二千一十五萬五千三百九十二萬。
 七歲之日，石之火，巽之艮，六萬四百六十六萬一千七百六十萬。
 八歲之辰，石之水，巽之坤，七十二萬五千五百九十四萬一千一百二十萬。
 一六(月)之元，土之日，坎之乾，一百五十五萬五千二百。
 二六(月)之會，土之月，坎之兌，一千八百六十六萬二千四百。
 三六(月)之運，土之星，坎之離，五萬五千九百八十七萬二千。
 四六(月)之世，上之辰，坎之震，六十七萬一千八百四十六萬四千。
 五六(月)之歲，土之石，坎之巽，二千一十五萬五千三百九十二萬。
 六六(月)之月，土之土，坎之坎，二萬四千一百

八十六萬四千七百四萬。
 七(月)之日，土之火，坎之艮，七十二萬五千五百九十四萬一千一百二十萬。
 八(月)之辰，土之水，坎之坤，八百七十萬七千一百二十九萬三千四百四十萬。
 一七(日)之元，火之日，艮之乾，四千六百六十五萬六千。
 二七(日)之會，火之月，艮之兌，五萬五千九百八十七萬二千。
 三七(日)之運，火之星，艮之離，一百六十七萬九千六百一十六萬。
 四七(日)之世，火之辰，艮之震，二千一十五萬五千三百九十二萬。
 五七(日)之歲，火之石，艮之巽，六萬四百六十六萬一千七百六十萬。
 六七(日)之月，火之土，艮之坎，七十二萬五千五百九十四萬一千一百二十萬。
 七(日)之日，火之火，艮之艮，二百一十七萬六千七百八十二萬三千三百六十萬。
 八(日)之辰，火之水，艮之坤，二千六百一十

二萬一千三百八十八萬三千二百二十萬。
 一八(辰)之元，水之日，坤之乾，五萬五千九百八十七萬二千。
 二八(辰)之會，水之月，坤之兌，六十七萬一千八百四十六萬四千。
 三八(辰)之運，水之星，坤之離，二千一十五萬五千三百九十二萬。
 四八(辰)之世，水之辰，坤之震，二萬四千一百八十六萬四千七百四萬。
 五八(辰)之歲，水之石，坤之巽，七十二萬五千五百九十四萬一千一百二十萬。
 六八(辰)之月，水之土，坤之坎，八百七十萬七千一百二十九萬三千四百四十萬。
 七八(辰)之日，水之火，坤之艮，二千六百一十一萬一千三百八十八萬二千二百二十萬。
 八八(辰)之辰，水之水，坤之坤，三萬一千。

(一〇六) 皇极经世先天数图

解说：

此图邵康节先生所述也。古今之数皆始于一，而“皇极之数”实本于伏羲之先天也。乾一、兑二、离三、震四、巽五、坎六、艮七、坤八，是八卦之生数也。阳一而阴二，故阳之生阴，二而六之，为十二。阴之生阳，三而十之，为三十。是以乾始为一，而兑为十二，离则十二而三十为三百六十，震则十二而三十六为四千三百二十，自巽之坤，皆奇偶之生数也。厘之为六十四卦，则以所生之数而

相乘之，知其总数也。如兑之震，则为十五万五千五百二十之数也。周旋六十四卦相生之数，皆如是也。若以日、月、星、辰、水、火、土、石、暑、寒、昼、夜、飞、走、草、木分隶于八卦，得生生之数，则知其所以生；得化化之数，则知其所以化。在学者冥心于此，思则得之矣。

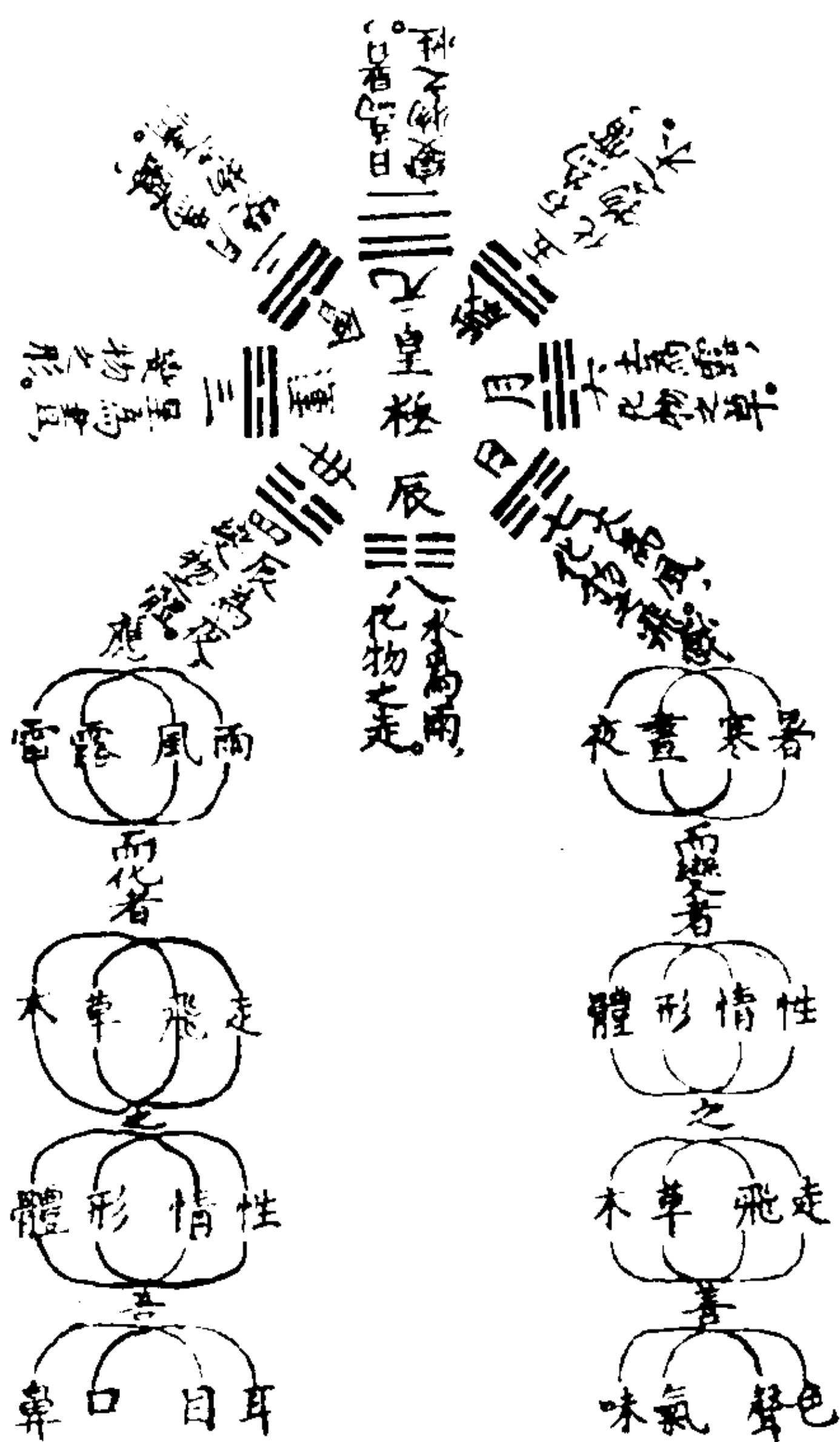

宋·朱震《汉上易传·卦图》

(一) 河图

解说：

“河图”刘牧传于范谔昌，谔昌传于许坚，坚传于李溉，溉传于种放，放传于希夷陈搏。其图戴九履一，左三右七，二四为肩，六八为足，纵横十有五，总四十有五。列御寇曰：易者一也，一变而为七，七变而为九，九复变而为一。李泰伯曰：伏羲观“河图”而画卦，御寇所谓变者，论此图也。一者太极不动之数，七者大衍数，九者玄数也。泰伯谓画卦亦未尽其实，大衍五十之数寓于四十五之中。黄帝书土生数五，成数五。《太玄》以五五为土，五即十也。其在《周官·天府》，凡国之玉镇大宝器藏焉。大宝器，《书》所谓“天球，河图在东序”是也。其在易则见于《系辞》。王洙曰：《山海经》云：伏羲氏得“河图”，夏后因之曰《连山》，黄帝氏得“河图”，商人因之曰《归藏》，列山氏得“河图”，周人因之曰《周易》斯乃杜子春之所恁，抑知姚信之言非口自出，但所从传者异耳。梁武攻之涉于率肆，《易》曰：河出图，洛出书，圣人则之。仲尼曰：凤鸟不至，河不出图，吾已矣夫。盖圣人受命，必有符瑞。若图出，不再无劳叹，奚谓河伯不智，尤为妄矣。

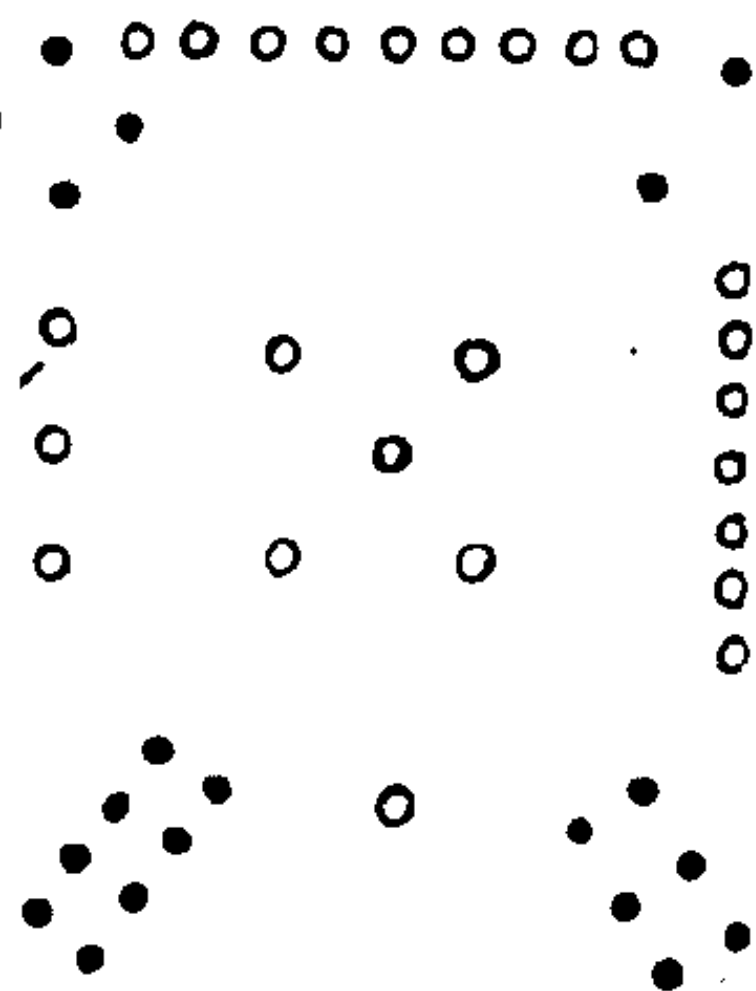

(二) 洛书

解说：

“洛书”刘牧传之，一与五合而为六，二与五合而为七，三与五合而为八，四与五合而为九，五与五合而为十。一六为水，二七为火，三八为木，四九为金，五十为土。十即五五也。《洪范》曰：一，五行。《太玄》曰：一与六共宗，二与七共朋，三与八成友，四与九同道，五与五相守。范望曰：重言五者，十可知也。一、三、五、七、九奇数，二十有五，所谓天数；二、四、六、八、十偶数，所谓地

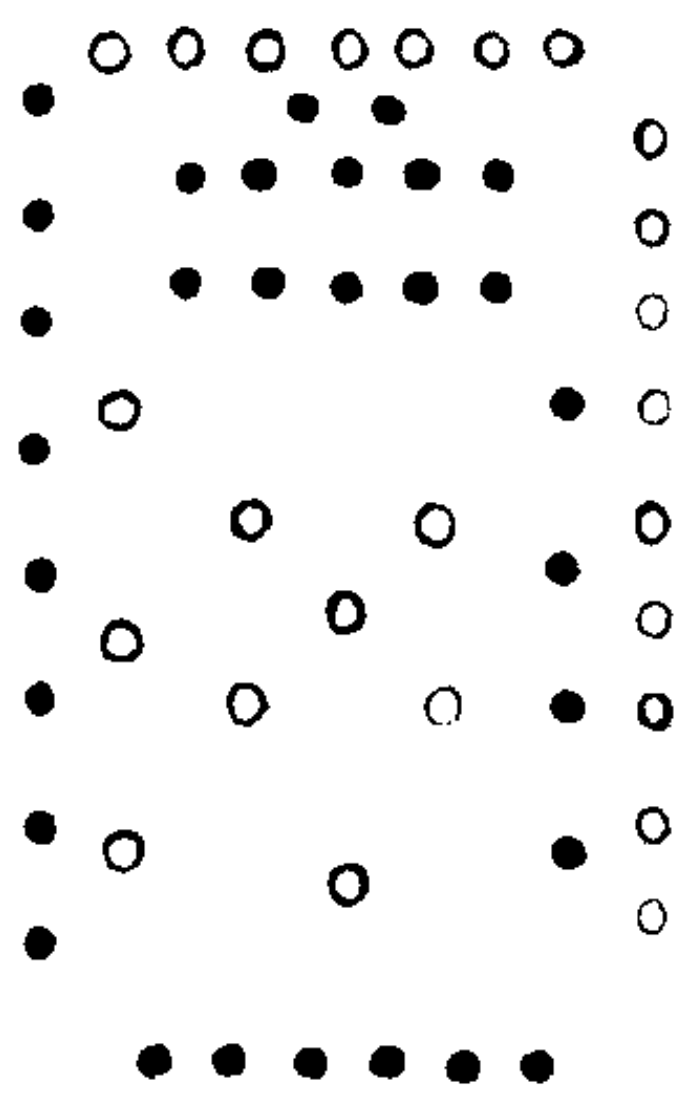

数。故曰：天地之数五十有五，五即十也。故“河图”之数四十有五，而五十之数具，“洛书”之数五十有五，而五十之数在焉。惟十即五也，故甲巳九，乙庚八，丙辛七，丁壬六，戊癸五，而不数十，十盈数也。

(三) 伏羲八卦图 (原题 此名，它书皆题“伏羲六十四方圆图”)

解说：

“伏羲八卦图”。王豫传于邵康节，而郑史得之。《归藏》初经者，伏羲初画八卦，因而重之者也。其经初乾、初爽坤、初艮、初兑、初萃坎、初离、初履震、初巽，卦皆六画，即此八卦也。八卦既重，爻在其中。薛氏曰：昔神农氏既重为六十四卦，

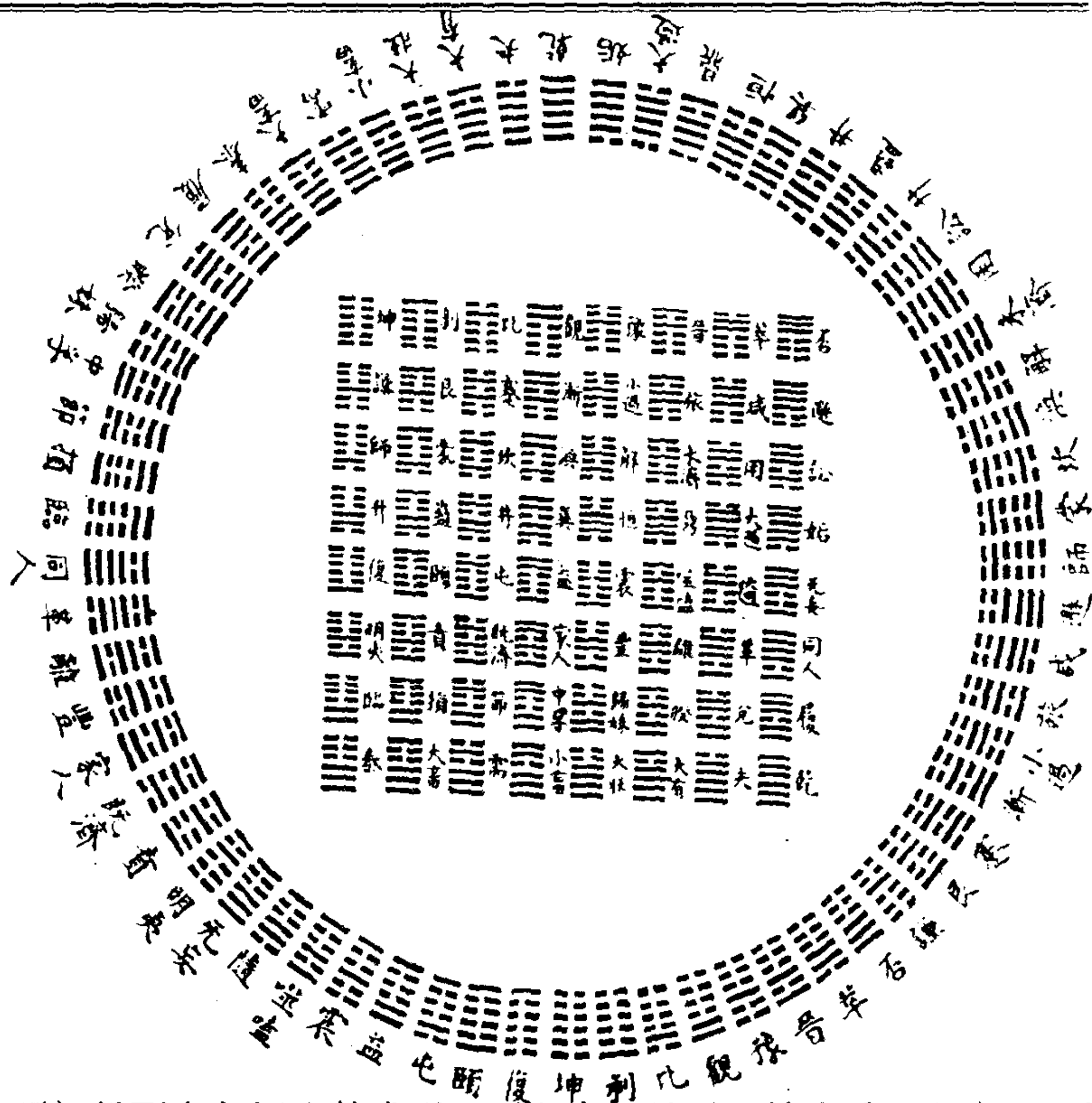

而初经更本包牺八卦成列，而六十四具焉，神农氏因之也。《系辞》曰：神农氏作，斲木为耜，揉木为耒，耒耨之利以教天下，盖取诸益。王辅嗣以为伏羲重卦、郑康成以为神农重卦，其说源于此。子曰：天地定位，山泽通气，雷风相薄，水火不相射。天地定位即乾与坤对，山泽通气则艮与兑对，风雷相薄则震与巽对，水火不相射则离与坎对。而《说卦》健、顺、动、入、陷、丽、止、说、马、牛、龙、鸡、豕、雉、狗、羊、首、腹、足、股、耳、目、手、口，与夫别象次序，皆初卦也。夫曰：乾之初，交于坤之初得震，故为长男；坤之初，交于乾之初得巽，故为长女；乾之二，交于坤之二得坎，故为中男；坤之二，交于乾

之二得离，故为中女；乾之上，交于坤之上得艮，故为少男；坤之上，交于乾之上得兑，故为少女。乾、坤大父母也，故能生八卦；复、姤小父母也，故能生六十四卦。复之初九，交于姤之初六得一阳；姤之初六，交于复之初九得一阴；复之二，交于姤之二得二阳；姤之二，交于复之二得二阴；复之三，交于姤之三得四阳。姤之三，交于复之三得四阴；复之四，交于姤之四得八阳。姤之四，交于复之四得八阴；复之五，交于姤之五得十六阳；姤之五，交于复之五得十六阴；复之上，交于姤之上得三十二阳；姤之上，交于复之上得三十二阴。阴阳男女皆顺行，所以生六十四卦也。

(四) 文王八卦图

解说：

“文王八卦（图）”。《说卦》：帝出乎震，齐乎巽，相见乎离，致役乎坤，说言乎兑，战乎乾，劳乎坎，成言乎艮。又曰：震，东方也，巽，东南也。离也者，明也，万物皆相见，南方之卦也。坤也者，地也。兑，正秋也。乾，西北之卦也。坎者，水也，正北方之卦也。艮，东北之卦也。

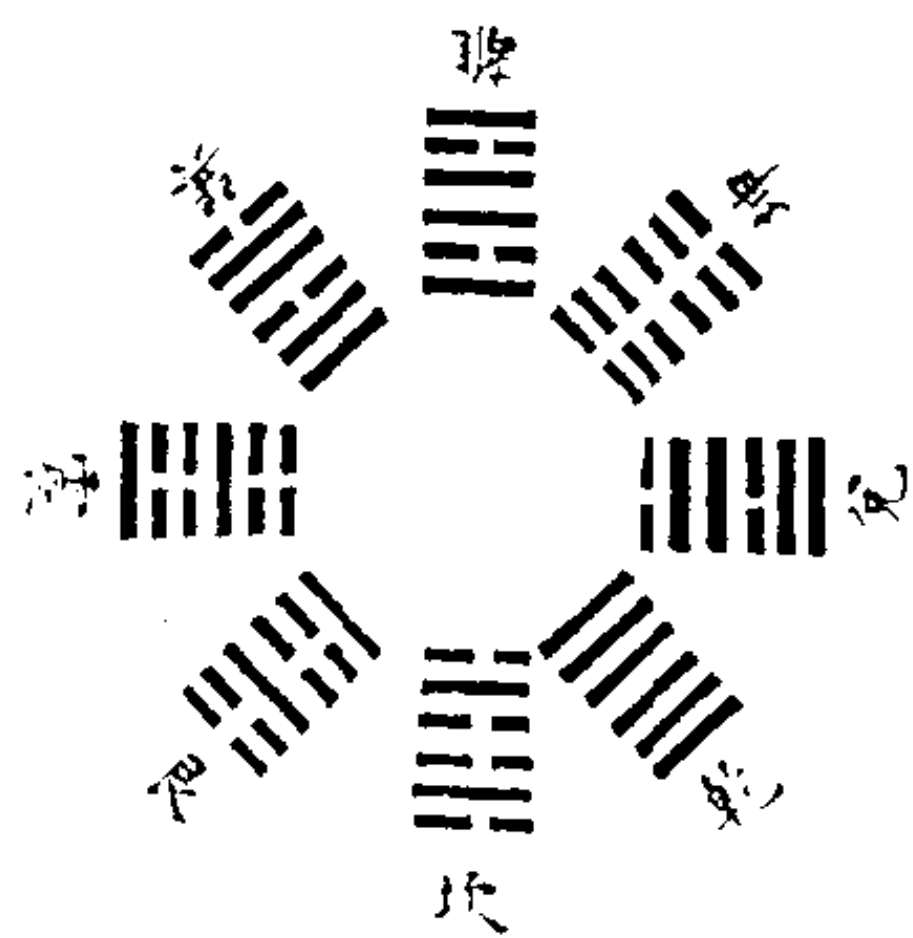

又曰：动万物者，莫疾乎雷，桡万物者，莫疾乎风，燥万物者，莫疾乎火，说万物者，莫说乎泽，润万物者，莫润乎水，终万物、始万物者，莫盛乎艮。此说《周易》也。故管辂曰：圣人何以处乾位于西北，坤位于西南？邵康节曰：置乾于西北，退坤于西南，乾统三男而长子用事，坤统三女而长女代母，坎、离得位而兑、震为偶，以应地之

方也。王者之法，尽于是矣。

(五) 太极图

解说：

“太极图”。周敦实茂叔传二程先生。茂叔曰：无极而太极，太极动而生阳，动极而静，静极而生阴，静极复动。一动一静，互为其根。分阴分阳，两仪立焉。阳变阴合，而生水、火、木、金、土，五气顺布，四时行焉。五行，一阴阳也；阴阳一太极也，太极本无极也。五行之生也，各一其性。无极之真，二五之精，妙合而凝。乾道成男，坤道成女，二气交感，化生万物，万物生生，而变化无穷焉。唯人也，得其秀而最灵。形既生矣，神发知矣。五性感动而善恶分，万事出矣。圣人定之以中正仁义（圣人之道，仁义中正而已矣。）而主静（无欲则静）立人极焉。故圣人与天地合其德，日月合其明，四时合其序，鬼神合其吉凶。君子修之吉，小人悖之凶。故曰：立天之道曰阴与阳，立地之道曰柔与刚，立人之道曰仁与义。又曰：原始反终，故知死生之说。大哉！易也，斯其至矣。

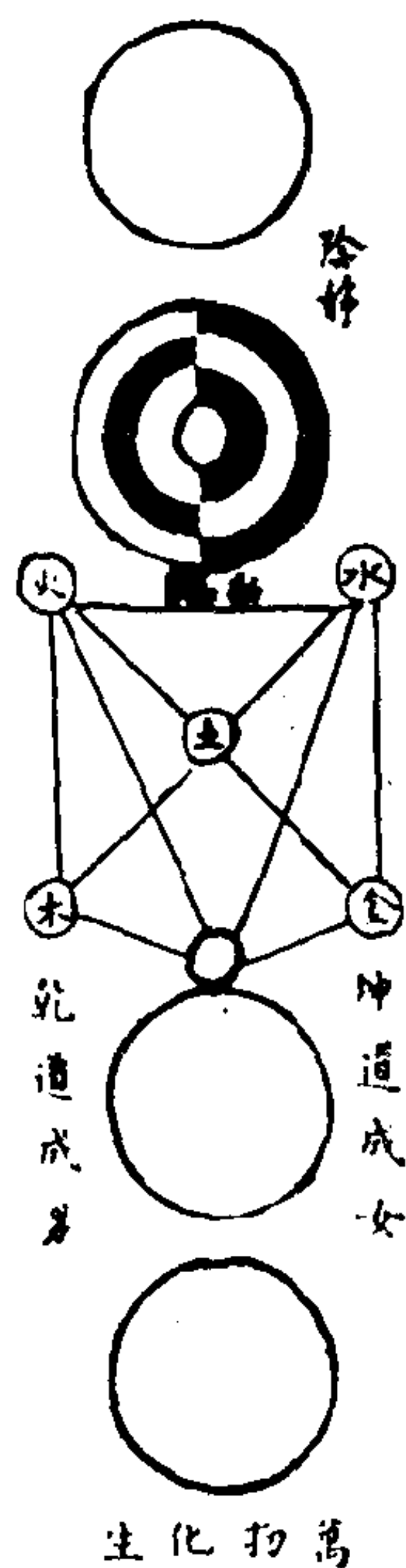

大哉！易也，斯其至矣。

(六) 变卦反对图 (六十四卦
刚柔相易，周流而变易，于《序卦》、
于《杂卦》尽之)

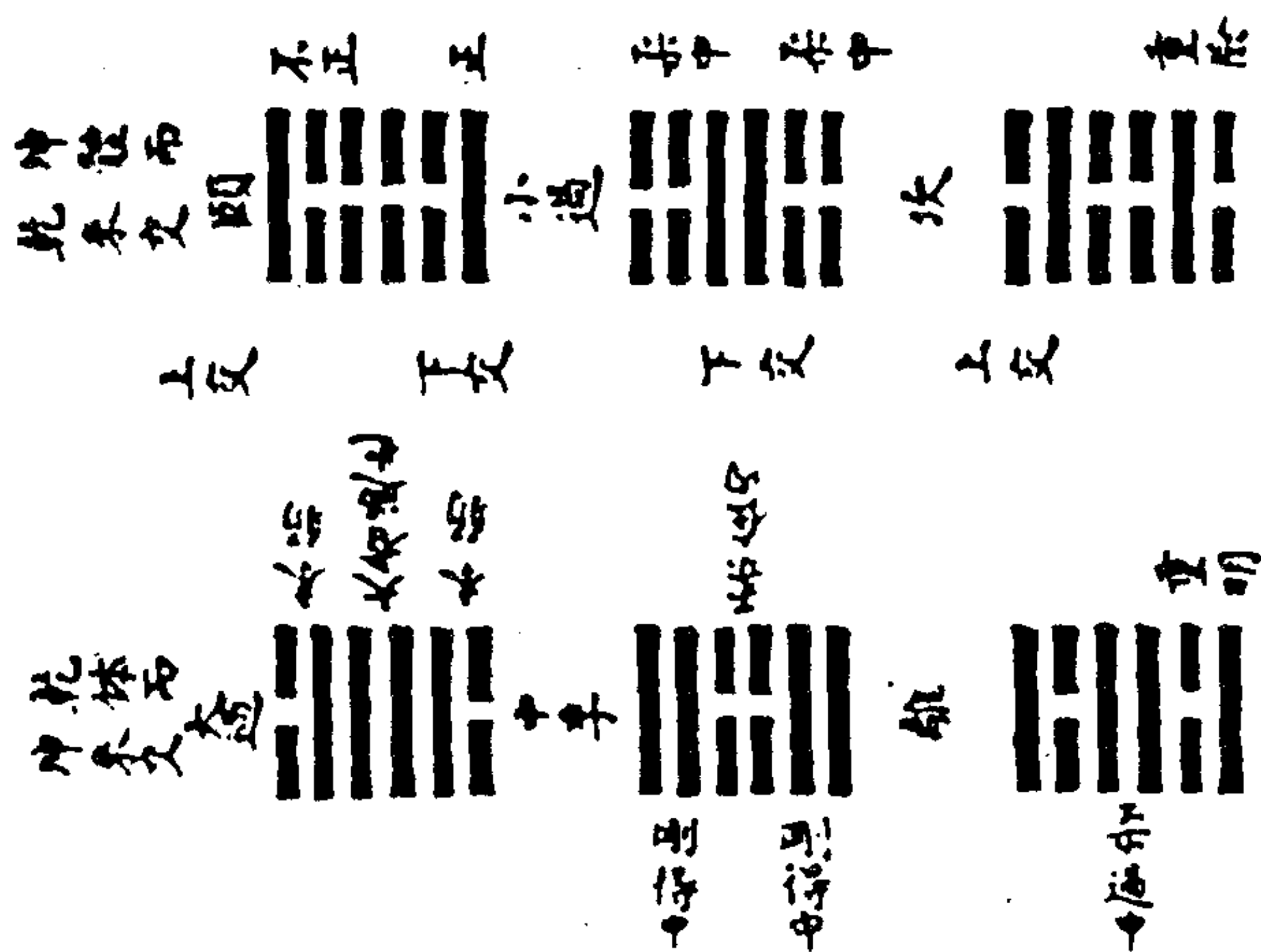
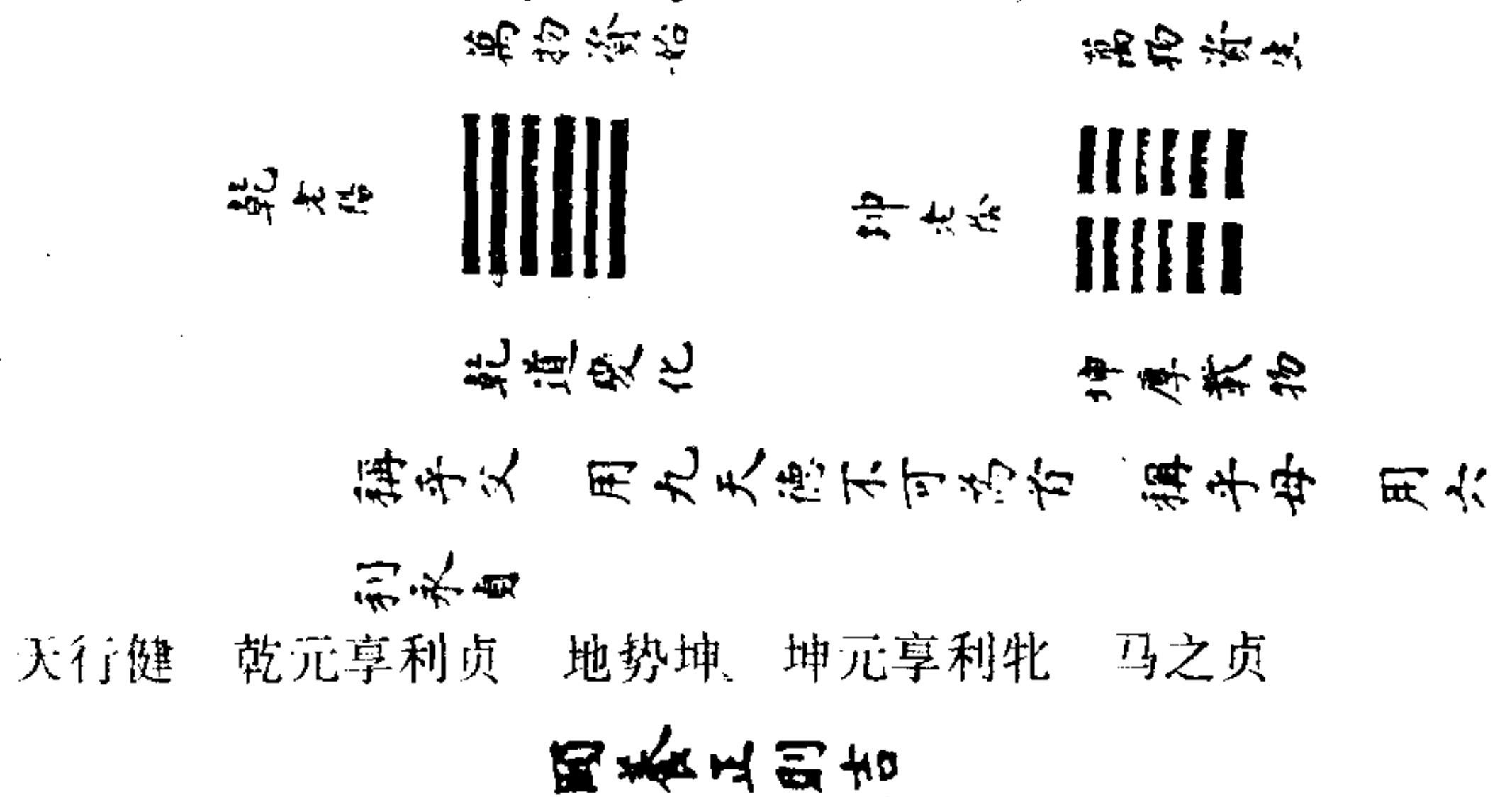

康节曰：乾坤之名位不可易也；坎离名可易而位不可易也；震、巽，位可易而名不可易也，兑、艮名与位皆不可易也。离肖乾，坎肖坤，中孚肖乾小过肖坤，颐肖离，坤、大过肖坎，是以乾、坤、离、坎、中孚、颐、大过，小过，皆不可易者也。

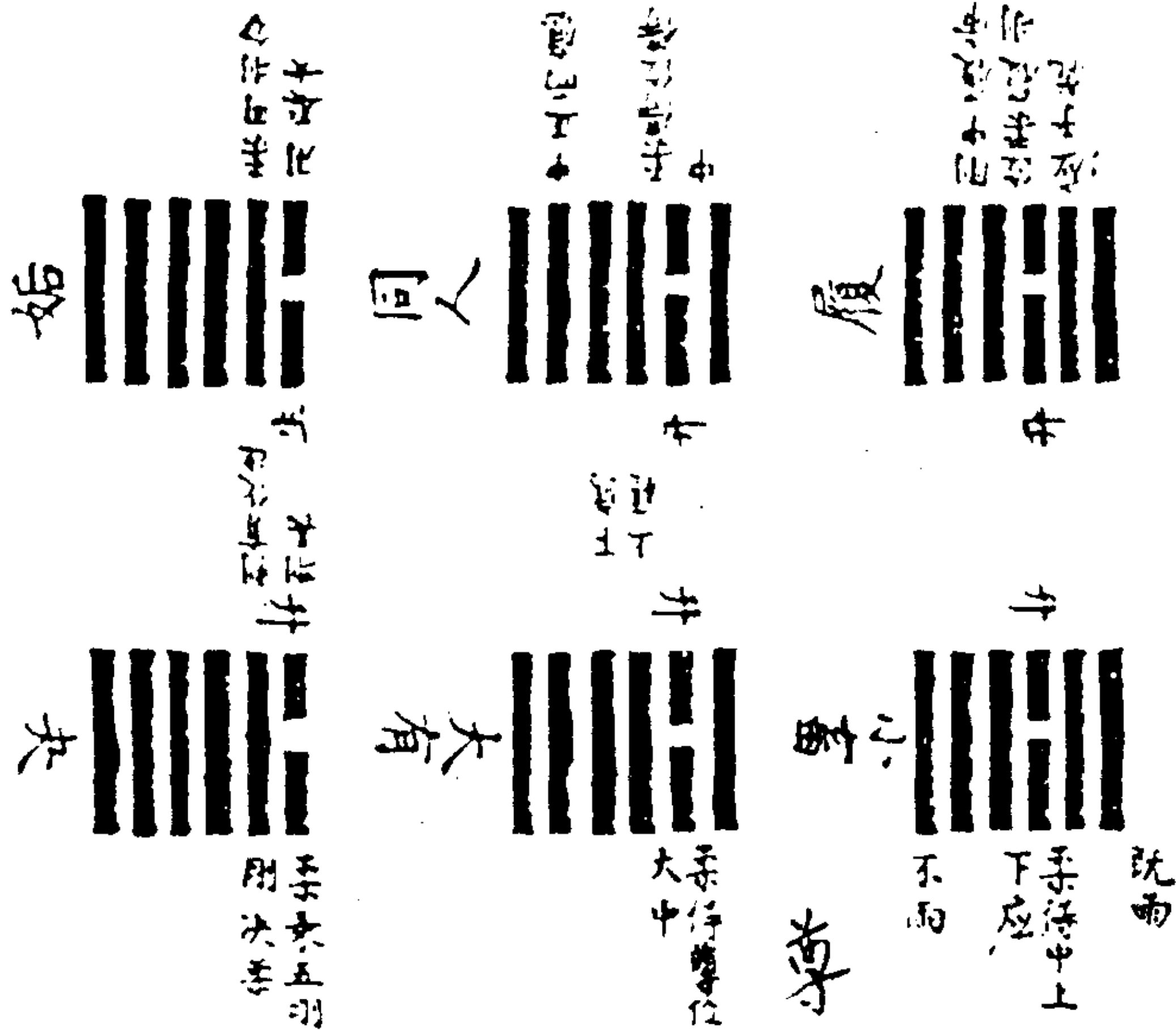

希曰：颐，大过与诸卦不同。大过从颐来，六爻皆相变故。卦有反合，爻有升降，所以明天人之际，见盛衰之理焉。故微象含意必本于此。所谓反合、升降，即此圆也。

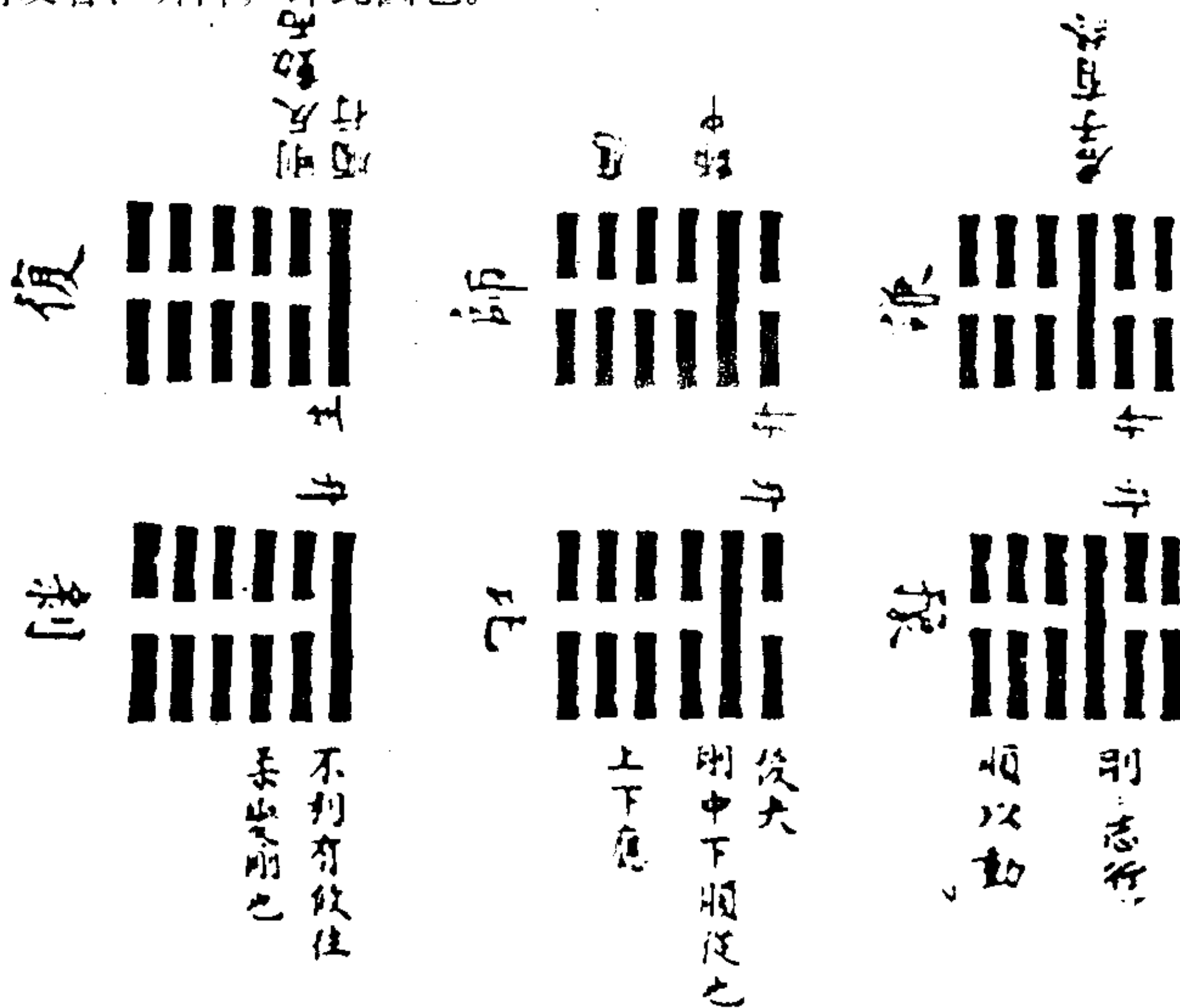

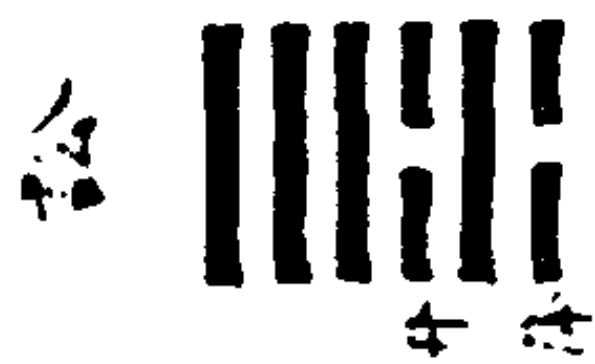
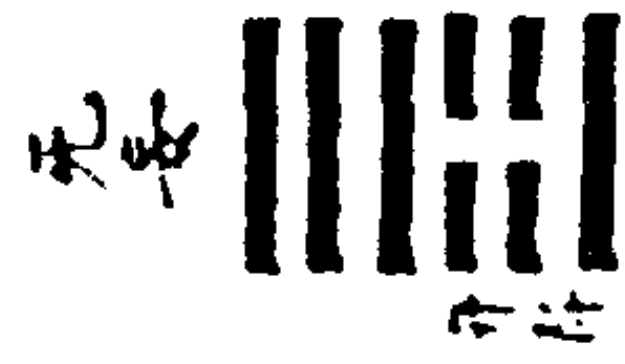



乾

卦
介
体



坤



艮

卦
升
体



巽



震



泰



离

卦
升
体



兑



坎

卦
升
体



涣



未济

卦
升
体



乾

卦
升
体



噬嗑



噬

卦

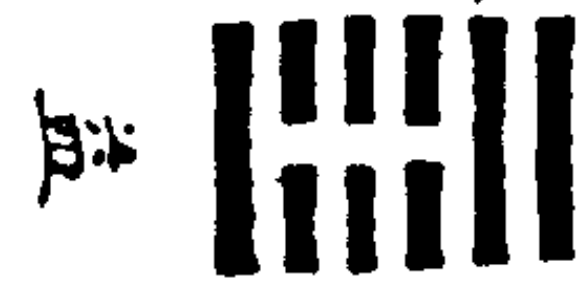

益

卦
升
体



泰

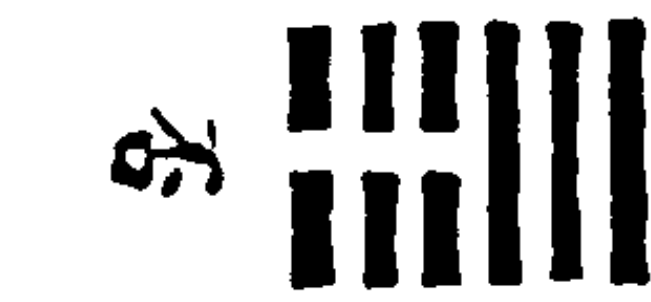

否

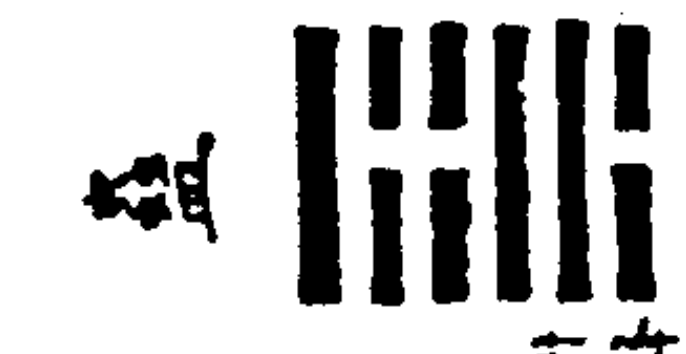

晋

卦
升
体

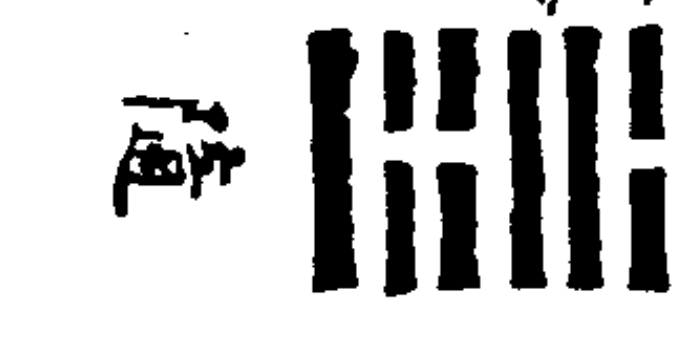

随



姤

卦
升
体



困



未济

卦
升
体



乾坤二卦为易之门万物之祖图第一（旧本曰：“成功无为图”）：

乾坤相索三交变六卦不反对图第二：

康节曰：乾、坤之名位，不可易也；坎、离，名可易而位不可易也；震、巽，位可易而名不可易也；兑、艮，名与位皆不可易也。离肖乾，坎肖坤，中孚肖乾，小过肖坤，颐肖离，坤、大过肖坎，是以乾、坤、离、坎、中孚、颐、大过、小过，皆不可易者也。

乾卦一阴下生反对变六卦图第三：

陆希声曰：颐、大过与诸卦不同。大过从颐来，六爻皆相变，故卦有反合，爻有升降，所以明天人之际，见盛衰之理焉。故征象会意，必本于此。陆所谓反合、升降即此图也。

坤卦一阳下生反对变六卦图第四：

乾卦下生二阴各六变反对变十二卦图第五：

坤卦下生二阳各六变反对变十二卦图第六：

乾卦三阴各六变反对变十二卦图第七：

坤卦下生三阳各六变反对变十二卦图第八：

解说：

上李挺之“变卦反对图”八篇。康节曰：卦之反对，皆六阳六阴也。在易则六阳六阴者，十有二对也。去四正者，八阳四阴，八阴四阳者，各六对也。十阳二阴，十阴二阳者，各三对。康节所谓六阳六阴者，否变泰、恒、咸、丰、旅、归妹、渐、节、涣、既济、未济十二卦，泰变否、损、益、贲、噬嗑、蛊、随、井、困、既济、未济、十二卦。四正，颐、大过、中孚、小过也。所谓八阳四阴，八阴四阳者，遁变大壮、讼、需、无妄、大畜、睽、家人、兑、巽、革、鼎十二卦，临变观、明夷、晋、升、萃、蹇、解、艮、震、蒙、屯十二卦。十阳二阴，十阴二阳

者，姤变同人、大有、履、小畜六卦，复变剝、师、比、谦、豫六卦。乾、坤，天地之本；坎、离，天地之用。乾、坤交而为泰，坎、离交而为既济。乾生于子，坤生于午，坎终于寅，离终于申（连山也），以应天时也。置乾于西北，（伏羲初经乾上坤下，故曰天尊地卑，乾坤定矣）。退坤于西南，（《归藏》以坤先乾。）乾统三男而长子用事，坤统三女而长女代母，坎离得位而兑、艮为偶，（复归于伏羲之初经。）以应地之方也。王者之法，尽于是矣。故易始于乾、坤，终于坎、离、既济、未济。而泰、否为上经之中，咸、恒为下经之首。乾坤，本也，坎离，用也。乾、坤、离，上篇之用也。咸、兑、艮也；恒、震、巽也。兑、艮、震、巽，下篇之用也。颐、大过、小过、中孚，二篇之正也。故曰：至哉！文王之作易也，其得天地之用乎？

(七) 六十四卦相生图

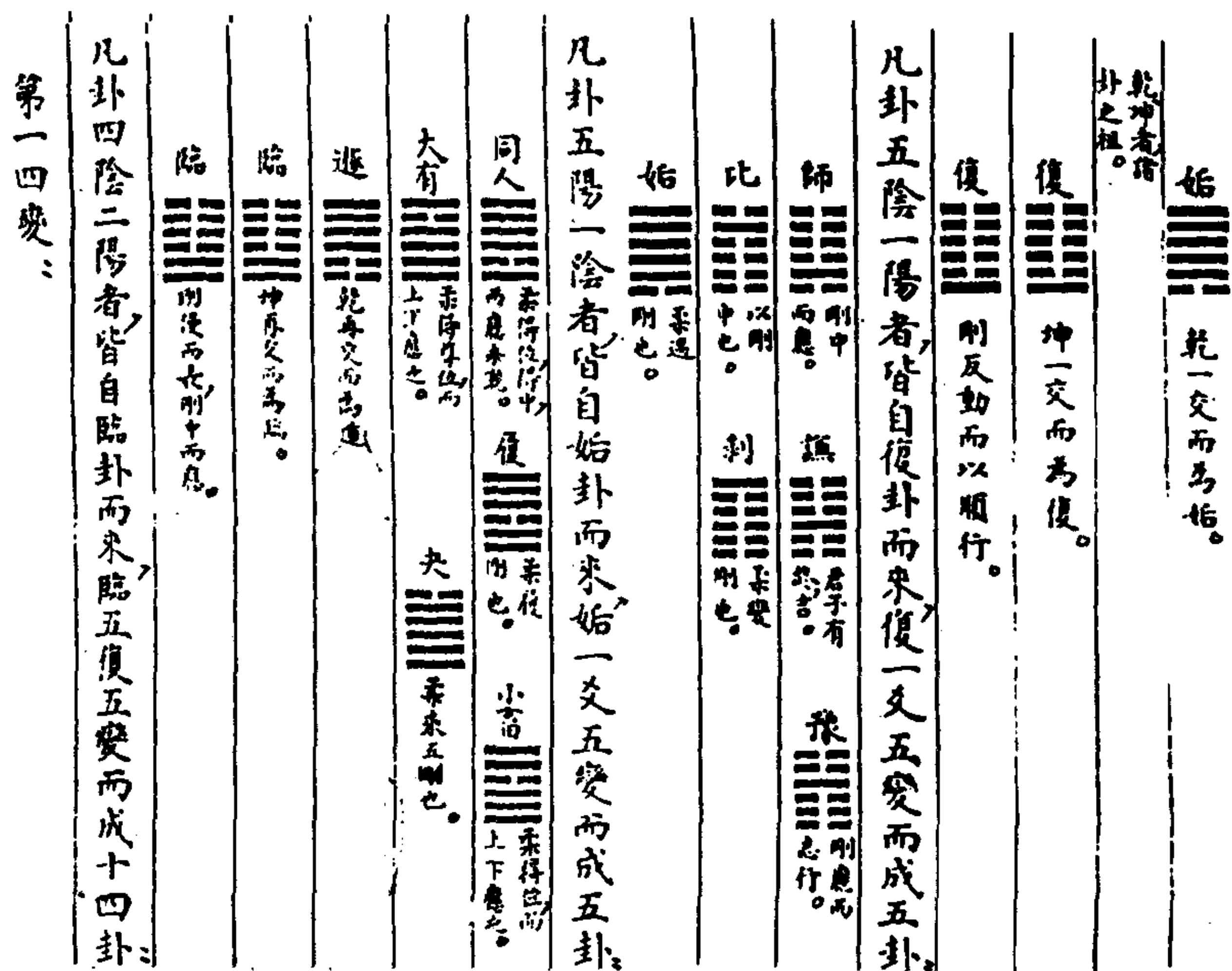

明夷



震



七



剛柔皆交
而得中。

頤



第二復四變

離

升



解



坎



乃以刑
中也。

蒙



第三復三變

小過



柔得中，剛失
位，而不中。

革



剛中而應，
故聚之。

睽



大觀在上中，
正以觀天下。

第四復二變

蹇

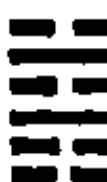

蹇利西南，往得中
之。不利東北，其道
行也。

晉



柔進而
上行。

第五復一變

艮



上下敵應。

遯



小利貞，浸而
長也。

凡卦四陽二陰者，皆自遯卦而來，遯五復五變而成十四卦。

第一四變



公有子，宜揚
中吉，剛來而得
中也。



剛繫于中正，而
行柔也，順乎剛
也，在下二居四。

鼎



柔道而上行，得
中而應乎剛。

大過

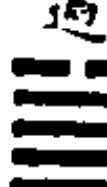

剛過而中，
柔來而應。

第二復四變

无妄

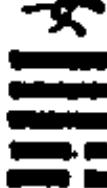

剛自外來而
為主於內。

家人

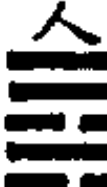

離



柔順乎
中正。

革



水火
相息。

第三復三變

中孚



柔在內而
剛得中。

大畜



大壯



第四復二變

睽



柔道而上行，得
中而應乎剛。

需

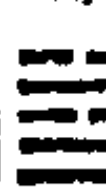

第五復一變

兌



剛中而柔外。

否



乾三爻而為否。

泰



坤三爻而為泰。

泰



小往大來。

凡卦三陰三陽者，皆自泰卦而來，泰三復三變而成九卦。

第一三變

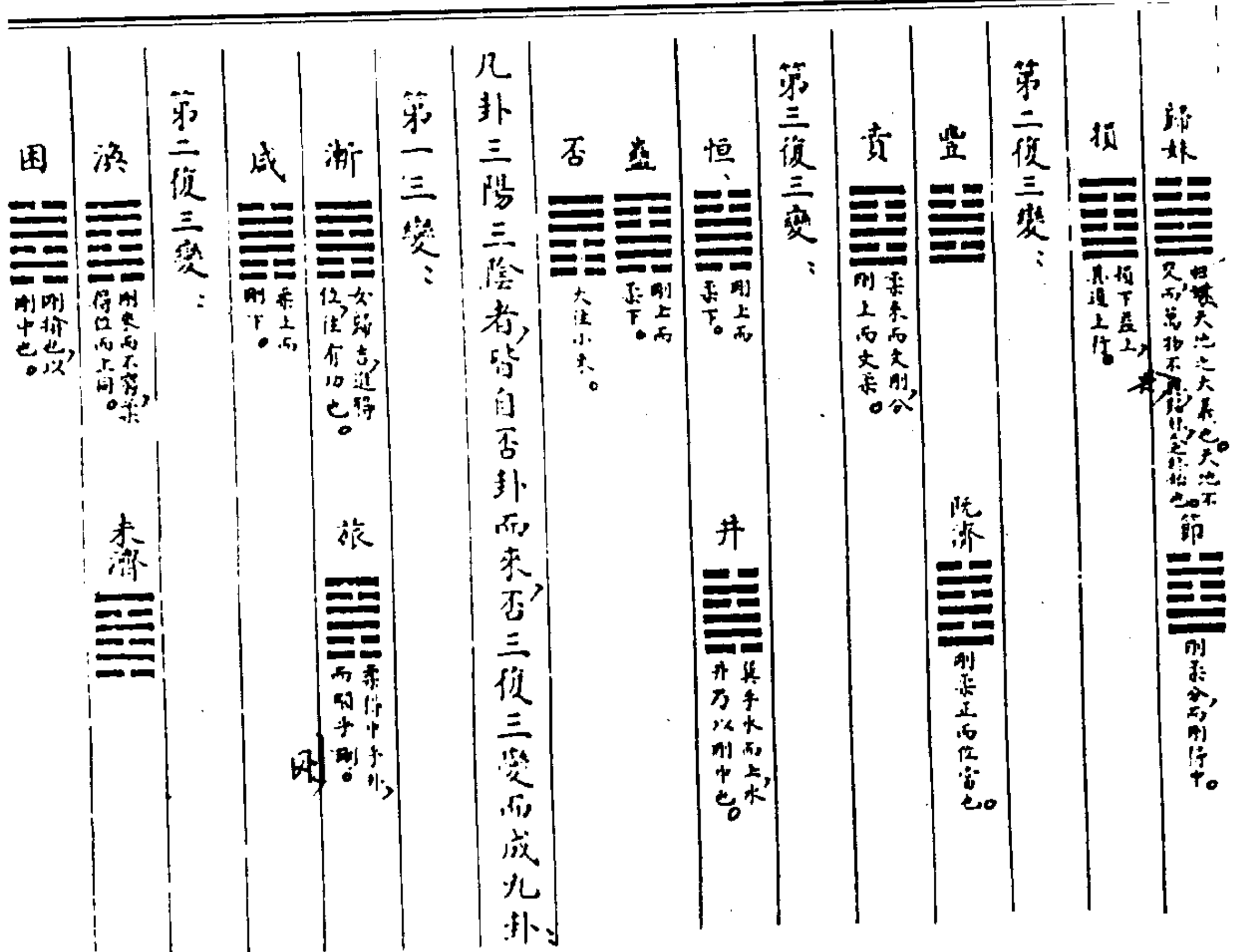

上“李挺之六十四卦相生图”一篇，通“变卦反对图”为九篇。康节之子伯温，传之于河阳陈四文（息其名），陈传之于挺之。始虞氏卦变，乾、坤生坎、离，乾息而生复、临、泰、大壮，夬，坤消而生姤、遁、否、观、剥。自复来者一卦（豫），自临来者四卦（明夷、解、升、震。）自泰来者九卦（蛊、贲、恒、损、升、归妹、丰、节、既济。）自大壮来者六卦（需、大畜、大过、睽、鼎、兑。），自夬来者一卦（同人），自遁来者五卦（讼、无妄、家人、革、巽。），自否来者八卦（隋、噬、咸、益、困、渐、渙、未济），自观来者五卦（晋、蹇、颐、萃、艮），自剥来者一卦（谦）。而屯生于坎，蒙生于艮，比生于师，

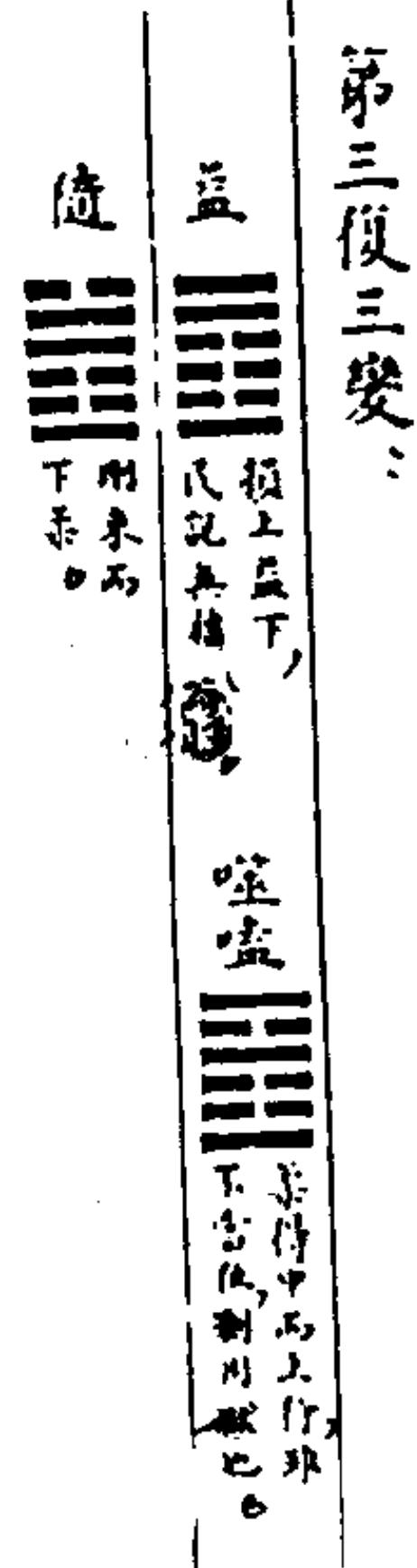

颐、小过生于晋，睽生于大壮，咸生于无妄，旅生于贲，咸生于噬嗑，中孚生于讼。小畜变需上，履变讼初。姤无生卦。师、同人、大有、兑四卦阙。李鼎祚取蜀才虞氏之书，补其三卦。（大有阙）。而颐卦虞以为生于晋侯，果以为生于观。今以此图考之，其合于图者，三十有六卦，又时有所不合者，二十有八卦。夫自下而上谓之升，自上而下谓之降。升者上也，息也；降者消也。阴生阳，阳生阴，阴复生阳，阳复生阴，升降消息循环无穷。然不离于乾坤一生二，二生三，至于三极矣。故凡卦五阴一阳者，皆自复来，复一爻五变而成五卦（师、谦、豫、比、剥。）。凡卦五阳一阴者，皆自姤来，一爻五变而成五卦（同人、履、小畜、大有、夬。）。凡卦四阴二阳者，皆自临来，临五复五变而成十四卦（明夷、震、屯、颐、升、解、坎、蒙、小过、革、观、蹇、晋、艮。）。凡卦四阳二阴者，皆自遁来，遁五复五变而成十四卦（讼、巽、鼎、大过、无妄、家人、离、革、中孚、大畜、大壮、睽、需、兑。）。凡卦三阴三阳者，皆自泰来，泰三复三变而成九卦（归妹、节、损、丰、既济、贲、恒、升、蛊。）。凡卦三阳三阴者，皆自否来，否三复三变而成九卦（归妹、节、损、丰、既济、贲、恒、井、蛊。）。乾、坤大父母也，复、姤小父母也。坎、离得乾、坤之用者也、颐、大过、小过、中孚、得坎、离者也。故六卦不反对而临生坎、遁生离；临生颐、小过，遁生大过、中孚。或曰：先儒谓贲本泰卦，岂乾、坤重而为泰，又由泰而变乎？曰：此论之卦也，所谓之卦者，皆变而之他卦也。《周易》以变为占，七卦变而为六十三卦，六十四卦变而为四千九十六卦。而卜筮者尚之，此焦延寿之《易林》所以与兴也。圣人因其刚柔相变，系之以辞焉，以明往来、屈信、利害、吉凶之无常也。故君子居则观其象而玩其辞，动则观其变而玩其占。占兴辞一也，故乾坤重而为泰者，八卦变而为六十四卦也。由泰而为贲者，一卦变而为六十三卦也。或曰：刚柔相

易，皆本诸乾、坤也，凡三子之卦，言刚来者，明此本坤也，而乾来化之；凡三女之卦，言柔来者，明此本乾也，而坤来化之。故凡言是者，皆三子三女相值之卦也。非是卦，则无是言也。谓泰变为贲，此大感也。曰：不然也。往来者以内外言也，以消息言也，自内而之外，谓之往；自外而之内，谓之来。请复借贲卦言之。柔来而文刚者，坤之柔，自外卦下，而来文乎乾之刚也。分刚上而文柔者，乾之刚，自内卦上，而往文乎坤之柔也。于柔言来，则知分刚上而文柔者，往也；于刚言上，则知柔来而文刚者，下也。上者出也，下者入也。此所谓其出入以度内外，此所谓上下无常也。若言柔来者，明此本乾也，则不当言分刚上而文柔，当曰：“刚来而文柔矣。”无妄之彖曰：“刚自外来，而为主于内”，外卦乾已三画矣。谓之自外来，”则当自卦外来乎。故乾施一阳于坤，以化其一阴而生三子；坤施一阴于乾，以化其一阳而生三女者；乾坤相易以生六子，成八卦也。上下往来，周流无穷者，刚柔相易，以尽其爻之变也。爻之言往来，言上下内外者，岂唯三子三女相值之卦而已哉？故曰：刚柔相推，变其中矣。又曰：往来不穷谓之通。又曰：变动不居，周流六虚。谓之周流六虚，则其往其来，非谓三画之卦也。近世杨杰、鲍极论卦变之义。杨曰：泰者，通而治者也，故圣人变于节、贲、损、蛊、恒、归妹、大畜之《彖》，以为御治之术焉。否者，闭而乱者也，故圣人变于咸、益、随、涣、噬嗑、无妄、讼之《彖》以为救乱之术焉。鲍曰：遁，阴长之卦，邪道并兴。圣人易一爻而成无妄，欲以正道止其邪也。杨谓否变无妄，讼亦误矣。然触类而长，六十四卦之相变，其义可推矣。

(八) 李溉卦气图

解说：（注：此图原缺）

“李溉卦气图”，其说源于《易纬》，在《类是谋》，曰：冬至日在坎，春分日在震，夏至日在离，秋分日在兑，四正之卦。卦有六爻，爻主一气。余六十卦，卦主六日七分，八十分日之七。岁十二月、三百六十五日四分日之一，六十而一周。（孔颖达易疏解七日来复云：《易稽览图》卦气起中孚，故离、坎、震、兑各主一方，其余六十卦卦有六爻，别主一日，几主三百六十日，余有五日四分日之一。每日分为八十分，五日分为四百分日之一。又分为二十分，是四百二十分。六十卦分之，六七四十二卦，别各得七分，每卦得六日七分也。司马温公曰：冬至卦气起于中孚，次复，次屯，次谦，次睽，凡一卦即六日二百四十分日之二十一，五卦合三十日二百四十分日之二百五，此冬至距大寒之数也，故人冬至凡涉七日，而复之气应也。）在《易通卦验》曰：冬至四十五日以次周天，三百六十五日复当，故卦乾西北也，主立冬；坎北方也，主冬至；艮东北也，主立春；震东方也，主春分；巽东南也，主立夏；离南方也，主夏至；坤西南也，主立秋；兑西方也，主秋分。郑康成曰：春三月候卦气者，泰也、大壮也、夬也，皆九三、上六。（坎九五、上六，泰。震初九、六二，大壮。震六三，夬。）夏三月候卦气者，乾也、姤也，遁也，皆九三、上六（震九四、九五，乾。震上六，离初九，姤。离六三、九三，遁。）秋三月候卦气者，否也，观也，剥也，皆六三、上九；（离九四、六五，否。离上九，兑初九，观。兑九二、六三，剥。）冬三月候卦气者，坤也，复也，临也，皆六三、上六。（兑九四、九五，坤。兑上六，坎。初六，

复。坎九二、六三，临。)又曰：冬至坎始用事，而主六气，初六爻也。小寒于坎直九二，大寒于坎直六三，立春于坎直六四，雨水于坎直九五，惊蛰于坎直上六；春分于震直初九，清明于震直六二，谷雨于震直六三，立夏于震直九四，小满于震直六五，芒种于震直上六；夏至于离直初九，小暑于离直六二，大暑于离直九三，立秋于离直九四，处暑于离直六五，白露于离直上九；秋分于兑直初九，寒露于兑直九二，霜降于兑直六三，立冬于兑直九四，小雪于兑直九五，大雪于兑直上六。先儒旧有此图，故康成论乾、坤、屯、蒙、否、泰六卦之贞，曰：余不见为，图者备列之。所谓备列之者，谓此备列四正、六十卦也。李鼎祚论剥画隔坤，复来成震，七日来复之义，曰：先儒已论，虽各指于日月，（先儒褚氏、庄氏云：五月一阴生，至十一月一阳生，凡七月。而云七日，不云月者，欲见阳长须阴，故变月言日。）后学寻讨，犹未测其端倪，略陈梗概，以俟来哲王昭素难孔颖达六日七分，谓坤卦之昼，复卦阳来，则十月节终，一阳便来，不得冬至之日。据其节终，尚去冬至一十五日。二家之学，盖未见此图，是以其论纷然。鼎祚阙疑，请俟来哲，昭素已臆断之矣。鼎祚于此，其优乎？

《乾凿度》曰：历以三百六十五日四分日之一为一岁，易三百六十析，当期之日，此律历数也。五岁再闰，故扞而后卦，以应律历之数。郑康成曰：历以记时，律以候气，气章六十日一转，与历相应，则三百六十日粗为终也。历之数有余者，四分之一差不齐，故闰，定四时成岁，令相应也。二十四气，七十二候，见于周公之时训，吕不韦取以为《月令》焉。其上则见于《夏小正》。《夏小正》者。夏后氏之书，孔子得之于杞者也。夏建寅，故其书始于正月；周建子而授民时，巡狩承享，皆用夏正，故其书始于立春。夏小正，具十二月而无中气，有候应而无日数。至于时训，乃五日为一候，三候为一气，六十日为一节。二书详

略虽异，其大要则同，岂时训因小正而加详欤？《左氏传》曰：先王之正时也，履端于始，举正于中，归余于终。中，谓中气也。汉诏曰：昔者黄帝合而不死，名察庶验，定清浊，起五部，建气物，分数气，谓二十四气也。则中气其来尚矣。仲尼赞易时已有时训。观《七月》一篇，则有取于时训，可知易通卦验易家传先师之言，所记气候，比之时训，晚者二十有四，早者三，当以时训为定。故子云《太玄》二十四气，关子明论七十二候，皆以时训。

(九) 太玄准易图

解说：

律历之元，始于冬至，卦气起于中孚，其书本于夏后氏之《连山》。而《连山》则首艮，所以首艮者，八风始于不周，实居西北之方，七宿之次是为东壁、营室。东壁者，辟生气而来之。营室者，营阳气而产之。于辰为亥，于律为应钟，于时为立冬。此颛顼之历，所以首十月也。汉巴郡落下闳运算转历推步晷刻，以太初元年十一月甲子夜半，朔冬至而名节会，察寒暑，定清浊，起五部，违气初分数，然后阴阳离合之道行焉。然落下闳能知历法而止，扬子云通敏贤达，极阴阳之数，不唯知其法，而又知其意。故《太玄》之作，与太初相应，而兼该乎颛顼之历，发明《连山》之旨，以准《周易》，为八十一卦，凡九分共二卦，一五隔一四。细分之，则四分半当一日。准六十卦，一日卦六日七分也。中，中孚也；周，复也；磻闲，屯也；少，谦也；戾，睽也；上于，升也；狩羨，临也。此冬至以至大寒之气也。差，小过也；童，蒙也；增，益也；锐，渐也；达，交泰也；奭僖，需也；从进，随也；释，解也；格、夷、大壮也；乐、豫也；

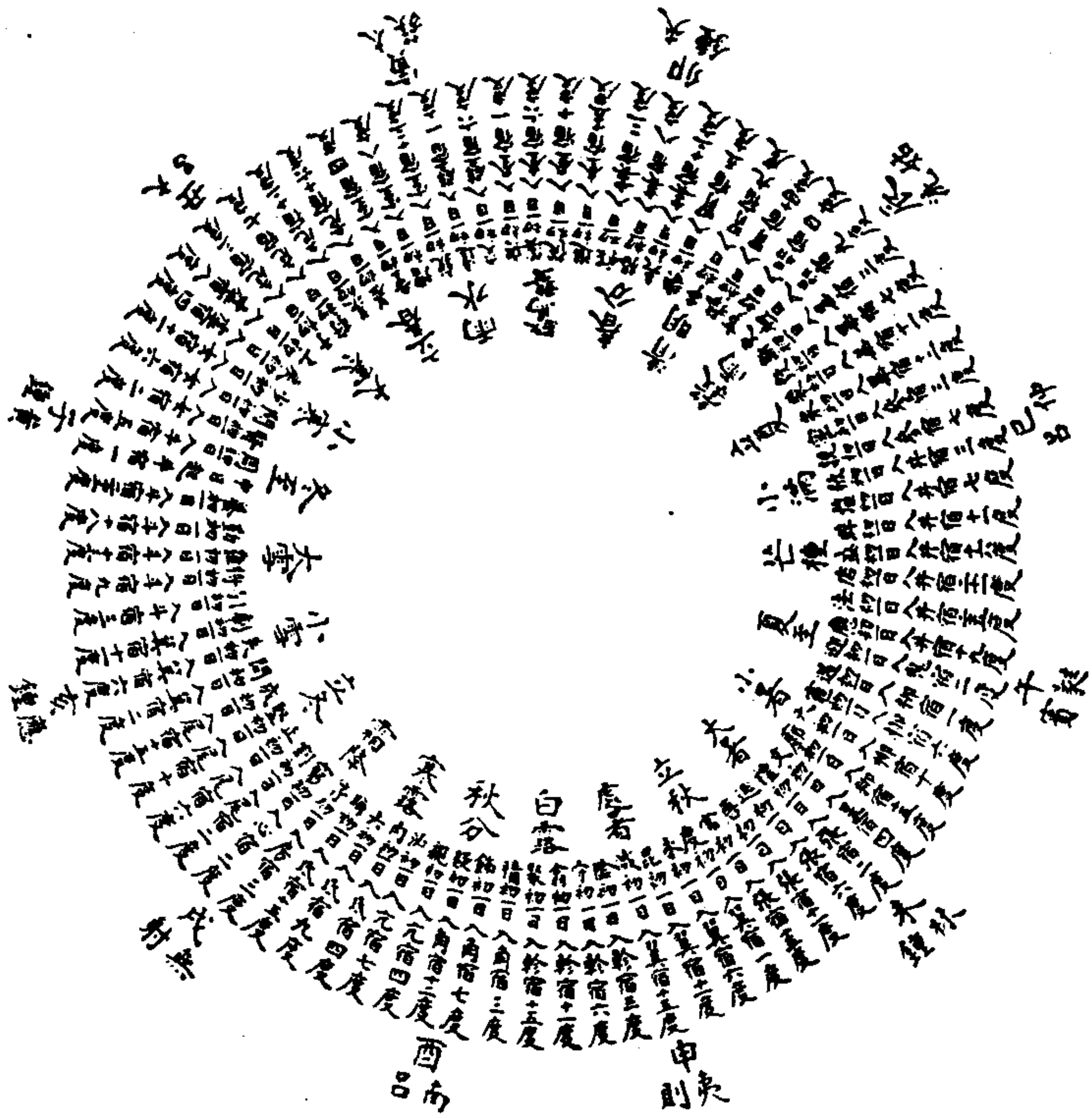

争，讼也；务事，蛊也；更，革也；断毅，夬也。此立春以至谷雨之气也。装，旅也；众，师也；密亲，比也；敛，小畜也；疆辟，乾也；盛，大有也；居，家人也；法，井也；应，离也；迎，咸也；遇，姤也；电，灶鼎也；大廓，丰也；文，涣也；礼，履也；逃庸，遁也；常，恒也。此立夏以至大暑之气也。永，恒也；度，节也；昆，同人也；减，损也；喻守，否也；翕，巽也；聚，萃也；积，大畜也；饰，贲也；疑，震也；视，观也；沈，兑也；内，归妹也，去，无妄也；晦瞽，明夷也；穷，困也；割，剥也。此立秋以至霜降之气也。止坚，艮也；成，既济也；阙，噬嗑也；失剧，大过也；驯，坤也；将，未济也；难，蹇也；勤养，坎也。此立冬以至大雪之气也。日月之行，有离合、阴阳之数，有盈虚。踦盈二赞有其辞，而无其卦，而附之于养者，以闰为虚也。踦，火也，日也。赢，水也，月也。日月起于天元之初，归其余也。盖定四时成岁者，以其闰月再而后卦者，由于归奇六日七分，必加算焉。以三百六十五日四分之，不齐也。坎、离、震、兑，四正之卦也。二十四爻周流四时，《玄》则准之。日右斗左，东巡六甲，东西南北，经纬交错，以成八十一首也。一月五卦也，侯也，大夫也，卿也，公也，辟也。辟居于五，谓之君。卦四者，离卦也，《玄》则准之。故一玄象辟，三方象三公，九州象九卿，二十七部象大夫，八十一首象元士，其大要则历数也，律在其中也，体有所循而文不虚生也。陆绩谓自甲子至甲辰，自甲辰至甲申，自甲申至甲子，凡四千六百一十七岁，为一元。元有三统，统有三会，会有二十七章。九会二百四十三章，皆无余分。其钩深致远，与神合符，有如此也。善乎，邹康节之言曰：《太玄》其见天地之心乎？天地之心者，坤极生乾，始于冬至之时也。此之谓律历之元。

(十) 乾坤交错成六十四卦图

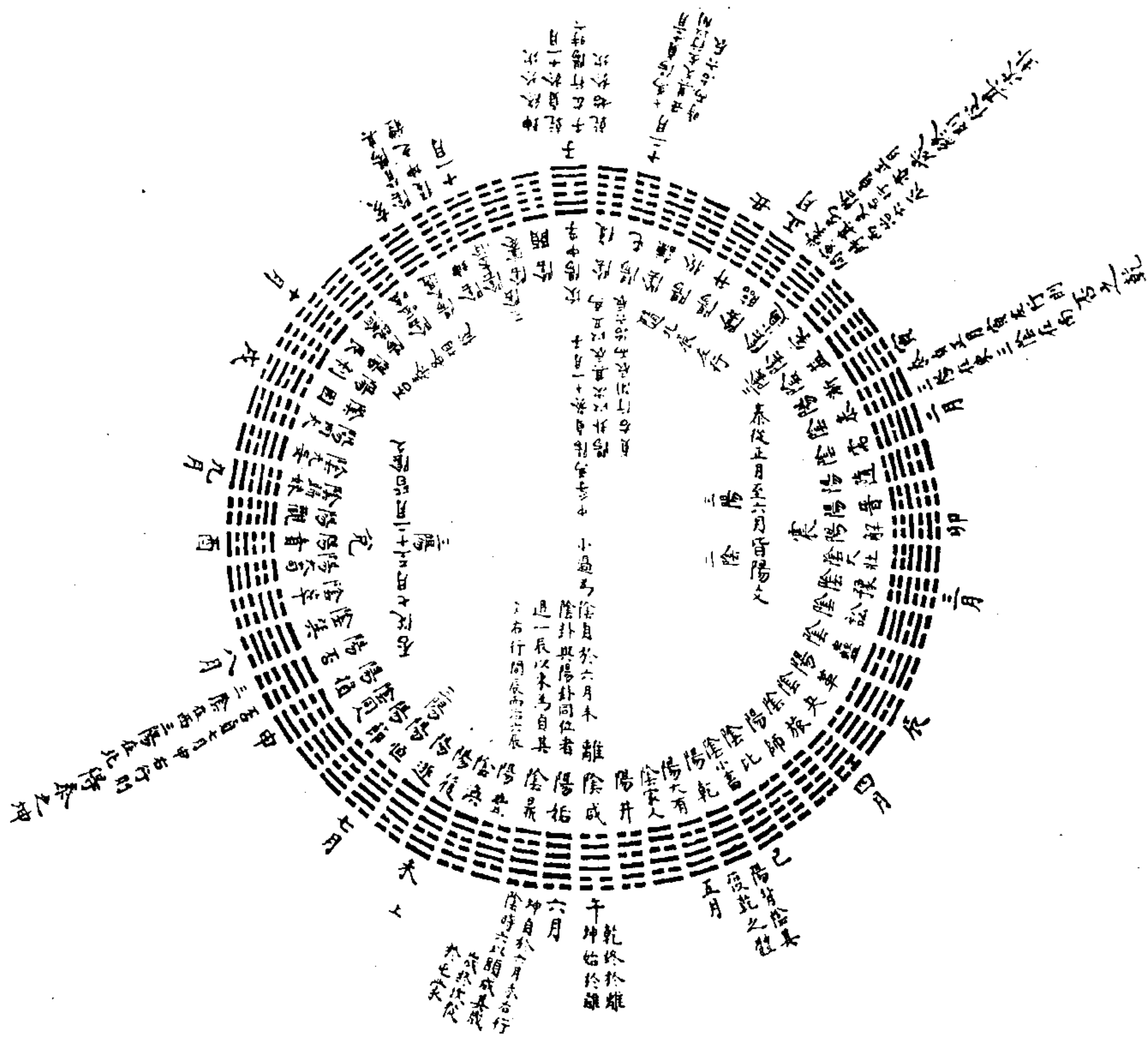

荀爽曰：乾始于坎，坎终于离，坤始于离，终于坎。
 乾生三男：震、坎、艮，故四卦所生为阳卦。
 坤生三女：巽、离、兑，故四卦所生为阴卦。

解说：

乾阳也，坤阴也，并如而交错行。乾贞于十一月子，左行阳时六。（贞，正也，初爻以此为正，次爻左右者各从次数之。）坤贞于六月未，（乾、坤阴阳之主也，阴退一辰，故贞于夫。）右行阴时六，以顺成其岁。岁终，次从于屯，蒙。（岁终则从其次，屯、蒙、需、讼也。）屯为阳，贞十二月丑，其爻左行，以间时而治六辰。蒙为阴，贞正月寅，其爻右行，亦间时而治六辰。岁终则从其次卦。阳卦以次，其辰以丑为贞，左行间辰而治六辰。（阴卦与阳卦其位同，谓与日若在衡也。阴则退一辰，谓左右交错相避。）否泰之卦，独各贞其辰。（言不用卦次，泰当贞于戌，否当贞于亥。戌，乾体所在，亥，又乾消息之月。泰、否、坤体气相乱，故避而各贞其辰。谓泰贞正月，否贞七月。六爻者，泰得否之乾，否得泰之坤。否贞申右行，则三阴在西，三阳在北。泰贞寅左行则三阳在东，三阴在南，是则阴阳相比，共复乾坤之体也。）其共北辰，左行相随也。（北辰左行，谓泰从正月至六月，此月阳爻。否从七月至十二月，此月阴爻。否、泰各自相随。）中孚为阳，贞于十一月子。小过为阴，贞于六月未，法于乾、坤。（中孚于十一月子，小过正月之卦也，宜贞于寅二月卯，而贞于六月，非其次，故言象法乾、坤。其余卦则各贞于其辰，同位乃相避。）三十二岁期而周六十四卦，三百八十四爻，一千五百二十复贞，此乾坤交错成六十四卦，陈纯臣所谓六十四卦推荡诀是也。其说见于《乾凿度》，而郑康成及先儒发明之。京房论推荡曰：以阴荡阳，以阳荡阴，阴阳二气荡而成象。又曰：荡阴入阳，阳入阴，阳交互内外，适变八卦，回巡至极则反。此正解《系辞》八卦相荡之义。如六十卦图，本于乾坤，并如阴阳交错而行。故传图者，亦谓之推荡。易，天下之至变者也。六位递迁，四时运动，五行相推，不可执一者也。

(十一) 律吕起于冬至之气图

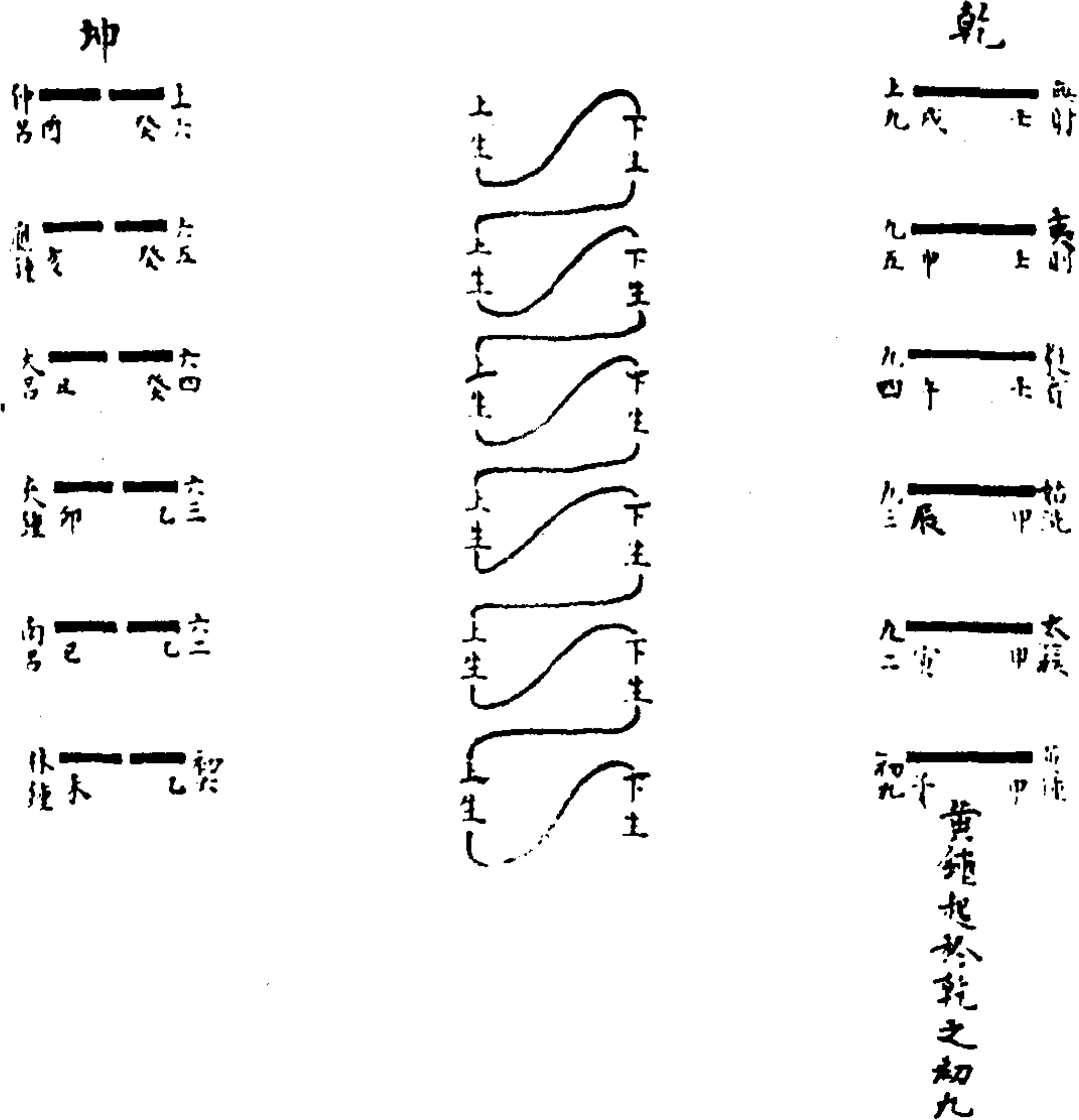

解说:

上图郑康成注《周礼·太师》云：黄钟，初九也。下生林钟之初六，林钟又上生太簇之九二，太簇又下生南吕之六二，南吕又上生姑洗之九三，姑洗又下生夹钟之六三，夹钟又上生蕤宾之九四，蕤宾又下生大吕之六四，大吕又上生夷则之九五，夷则又下生应钟之六五，应钟上生无射之上九，无射下生仲吕之上六。臣谓不取诸卦，而取乾、坤者，万物之父母。

(十二) 阳律阴吕合声图

解说:

周官太师掌六律，六同，以合阴阳之声。郑康成曰：声阴阳各有合。黄钟，子之气也，十一月建焉，而辰在星纪（丑也）。大吕，丑之气也，十二月建焉，而辰在玄枵（子也）。太簇，寅之气也，正月建焉，而辰在娵訾，（亥也）。应钟，亥之气也，十月建焉，而辰在析木（寅也）。姑洗，辰之气也，三月建焉，而辰在大梁（酉也）。南吕，酉之气也，八月建焉，而辰在寿星（卯也）。蕤宾，午之气也，五月建焉，而辰在鹑首（未也）。林钟，未之气也，六月建也，而辰在鹑火，（午也）。夷则，申之气也，七月建焉，而辰在鹑尾（巳也）。仲吕，巳之气也，四月建焉，而辰在实沈（申也）。无射，戌之气也，九月建焉，而辰在大火（卯

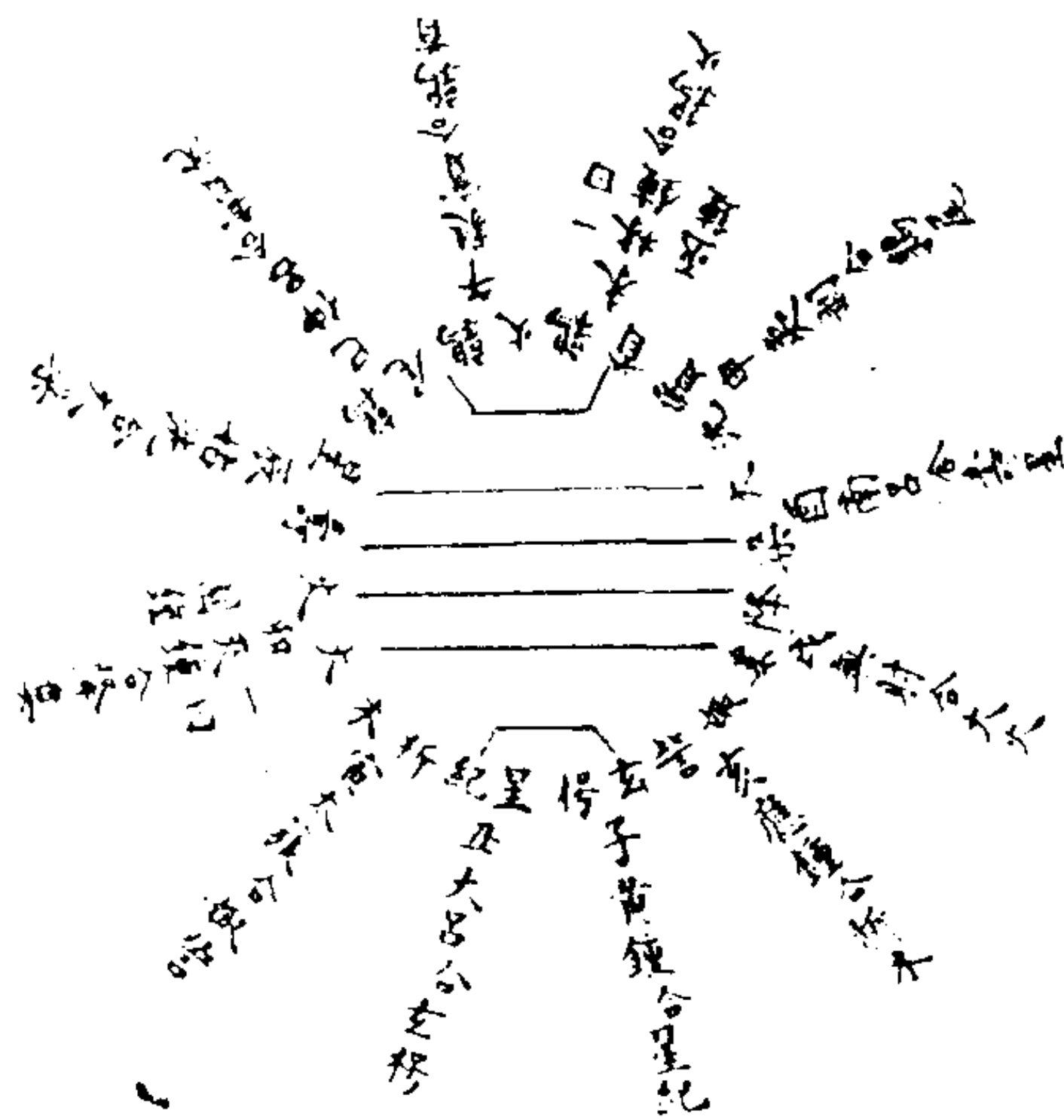

梁（酉也）。南吕，酉之气也，八月建焉，而辰在寿星（卯也）。蕤宾，午之气也，五月建焉，而辰在鹑首（未也）。林钟，未之气也，六月建也，而辰在鹑火，（午也）。夷则，申之气也，七月建焉，而辰在鹑尾（巳也）。仲吕，巳之气也，四月建焉，而辰在实沈（申也）。无射，戌之气也，九月建焉，而辰在大火（卯

也)。夹钟，卯之气也，二月建焉，而辰在降娄。与建交错贸，处如表里然，是其合也。

(十三) 十二律相生图 (又名: 十二律十二月消息卦)

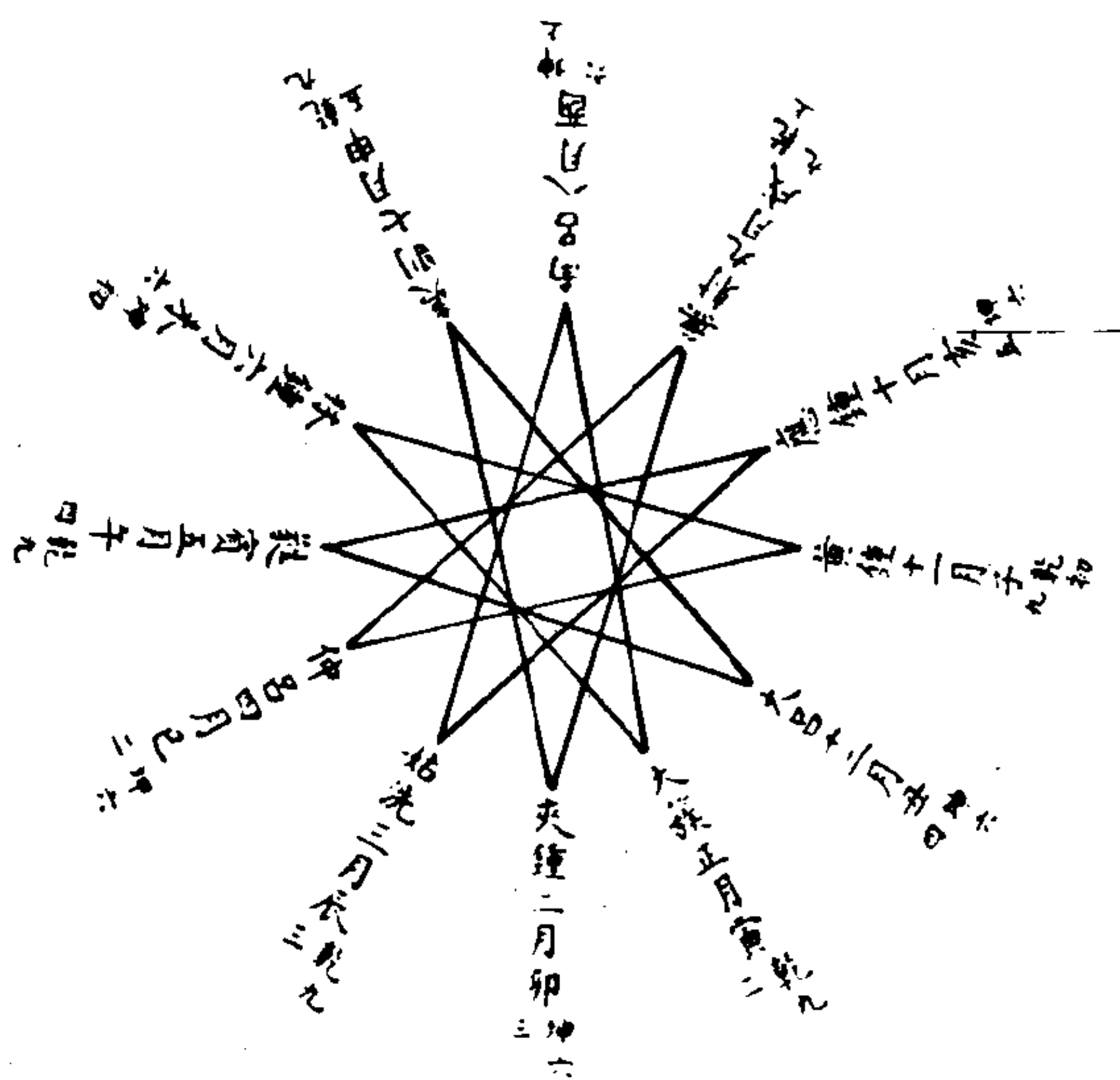

解说：

《太玄》曰：黄钟生林钟，林钟生太簇，太簇生南吕，南吕生姑洗，姑洗生应钟，应钟生蕤宾，蕤宾生大吕，大吕生夷则，夷则生夹钟，夹钟生无射，无射生仲吕。说者谓阳下生阴，阴上生阳。独陆绩注《太玄》云：黄钟下生林钟，林钟上生太簇，太簇下生南吕，南吕上生姑洗，姑洗下生应钟，应钟上生蕤宾，蕤宾又上生大吕，大吕下生夷则，夷则上生夹钟，夹钟下生无射，无射上生仲吕。其说谓阳生于子，阴生于午，从子至巳，阳生阴退，故律生吕。言下生吕生律，言上生从午至亥。阴升阳退，故律生吕言上生，吕生律言下生。至午而变，故蕤宾重上生。而绩论律吕分寸，与司马迁律书特异。然黄钟至蕤宾，律生吕者自左而右，吕生律者自右而左，蕤宾至仲吕，律生吕者自右而左，吕生律者自左而右云。夫六十卦，乾贞于子而左行，坤贞于未而右行，屯贞于丑间时而左行，蒙贞于寅间时而右行，泰贞于寅而左行，否贞于申而右行，小过贞于未而右行。七卦错行，律实效之。黄钟，乾初九也；大吕，坤六四也；太簇，乾九二也；应钟，坤六五也；无射，乾上九也；夹钟，坤六三也；夷则，乾九五也；仲吕，坤六二也；蕤宾，乾九四也；林钟，坤初六也。初应四，二应五，三应上。故子、丑、寅、亥、卯、戌、辰、酉、巳、申、午、未谓之合声。司马迁曰：气始于冬至，周而复生，此所谓律数。

(十四) 六十律相生图

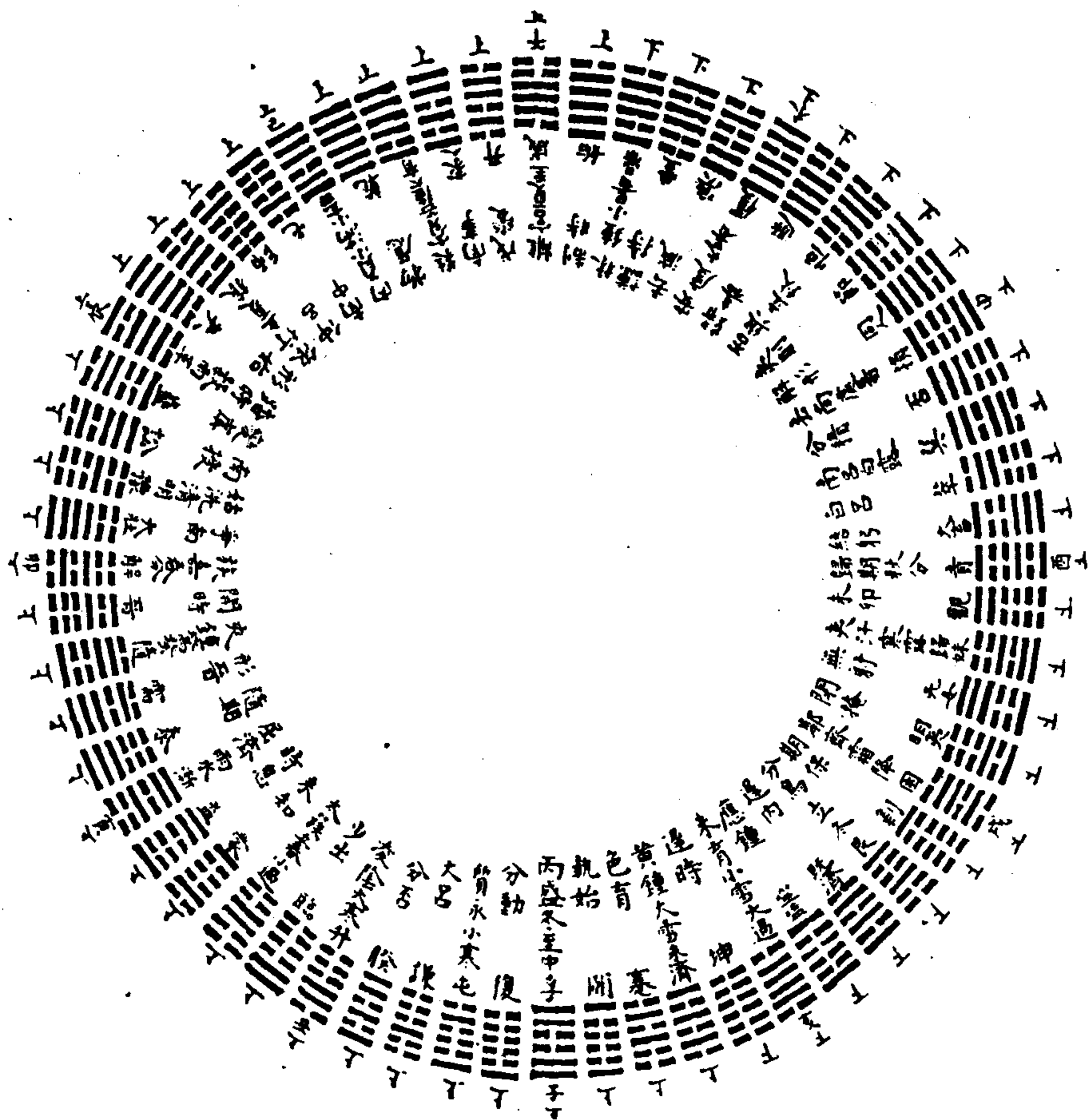

六十律、六十卦，自黄钟左行至于制时为上生，自林钟至于迟时为下生。

解说：

太玄曰：声生日，律生辰。《乾凿度》曰：日十者五音也，辰十二者六律也，星二十八者七宿也，凡五十，所以闳物而出之者。郑康成曰：甲乙，角也；丙丁，徵也；戊己，宫也；庚辛，商也；壬癸羽也。六律益六吕、十二辰，四七二十八而周天。观康成所论，五音本于日，十二律生于辰，其学源于《太玄》，而子云则观大衍之数五十而知之。夫卦有十二，消息升降于前后五日，而成六十卦，律有十一，一律舍五声。五声之变，成六十律。冬至之卦复也，其实起于中孚，七日而后，复应冬至之律。黄钟也，其实生于执始。而执始乃在冬至之前，此律历之元也。唯子云知之。今北辰不动，纽为天枢，而不动之处，其实在纽星之末一度有余。非善观天者，孰能知之哉。

(十五) 十二律通五行八正之气图**解说：**

司马迁《律书》论律历，天所以通五行八正之气。其略曰：不周风居西北，东壁居不周风，东至于营室，至于危，十月也，律中应钟。其于十二子为亥。广莫风居北方，东至于虚，东至于须女，十一月也，律中黄钟。其于十二子为子，其于十母为壬癸。（十日为母，则十二辰为子。十日为干，则十二辰为夫。

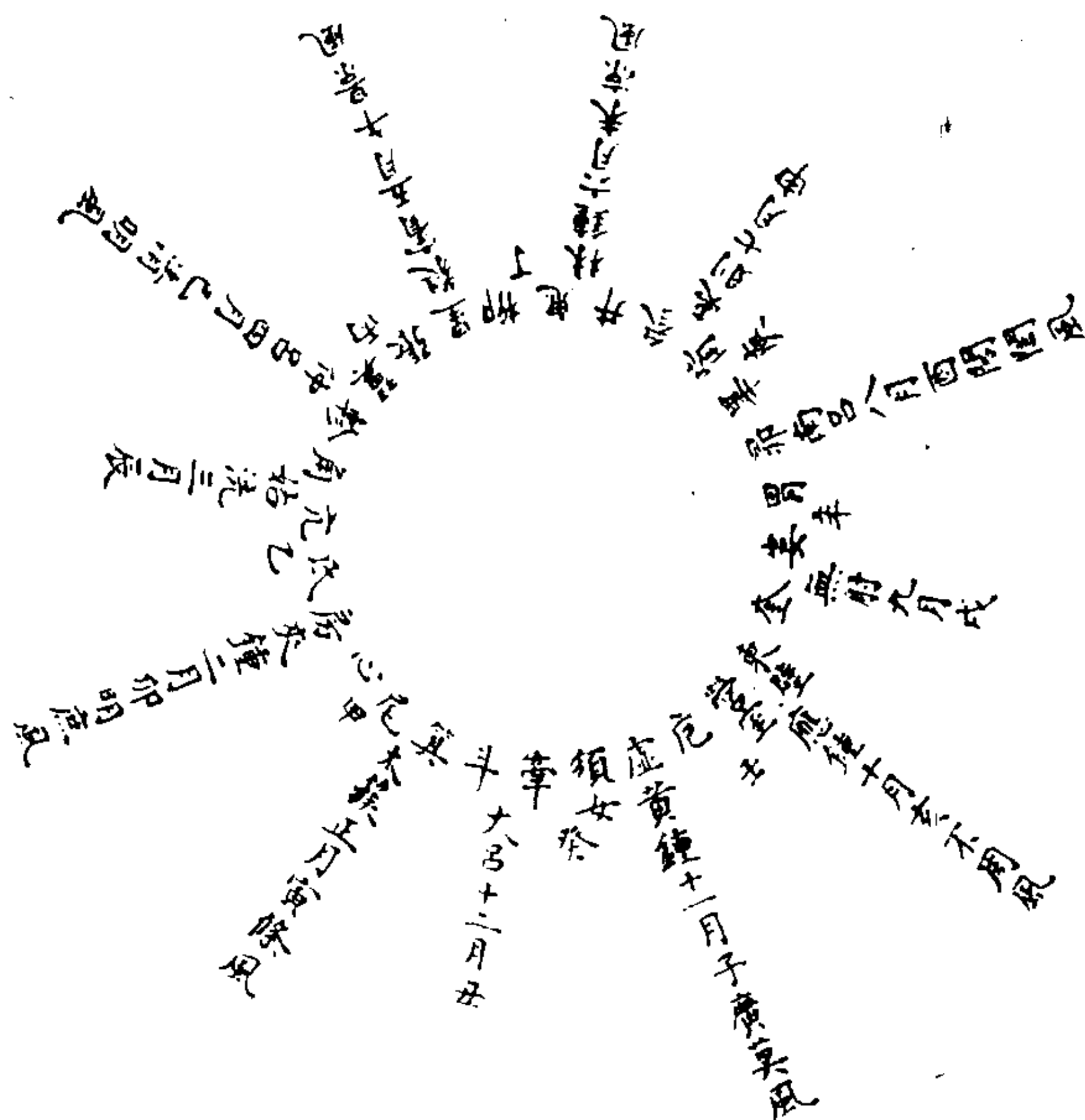

东至牵牛，东至于建星，建星六星，在南斗北。)十二月也，律中大吕。条风居东北，南至于箕，正月也，律中太簇，其于十二子为寅。南至于尾，南至于心，南至于房。明庶风居东方，二月也，律吕夹钟，其于十二子为卯，其于十母为甲乙。南至于氏，南至于亢，南至于角，三月也，律中姑洗。其于十二子为辰。清明风居东南，维西之轸，西至于翼，四月也，律中仲吕。其于十二子为巳。西至于七星，西至于张，西至于注，(柳八星，一曰天相，一曰天库，一曰注。)五月也，律中蕤宾。景风居南方，其于十二子为午，其于十母为丙丁。西至于弧。(参罚东有大星曰狼，下有四星曰弧。)凉风居西南维，六月也，律中林钟。其于十二子为未。北至于罚，(参为白虎三星贞是也，为衡石，下有三星，兑曰罚。北至于参，七月也，律中夷则。其于十二子为

申。北至于浊，北至于留，律中南吕，其于十二子为酉。闾阖风居西方，其于十母为庚辛，北至于胃，北至于娄，北至于奎，九月也。律中无射。其于十二子为戌。太史公所论，即《乾凿度》所谓五音、六律、七变，由此而作。故大衍之数五十，七变言七宿，四七二十八为周天。甲、乙、丙、丁、庚、辛、壬、癸，四方而戊己当轩辕之宫。京房论大衍五十，谓十日、十二辰、二十八宿为五十，其一不用者，天之生气。郑康成谓天地之数五十有五，以五行气通，凡五行减五，大衍又减一，其说皆本于此。

(十六) 天文图



虞氏曰：离、艮为星，离、坎为月。王辅嗣曰：刚柔文刚，天之文也。

解说：

徐氏云：“天文也”上脱“刚柔交错”四字，故《彖》总而释之，刚柔交错，天文也，文明以止，人文也。王昭素、胡安定皆

此义，石徂徠不然之曰：彖解亨，小利有攸往，中间更无异文。即言天文者，言刚柔也者，天之文也。天之文，即刚柔二义也。二气交错成天之文，柔来文刚，分刚上而文柔者，天文也。臣曰：日为阳，月为阴，岁荧惑镇为阳，太白辰为阴，斗魁为阳，尾为阴，天南为阳，北为阴，东为阳，西为阴。日月东行，天西转，日自牵牛至东井，分刚上而文柔也。月自角至壁，柔来而文刚也。五星东行有迟有速，北斗西行，昏明迭建，二十八宿从分配五行，各有阴阳四时隐见。至于中外之宫，无名之星，河汉之精，皆发乎阴阳者也，则二气交错成天之文，信矣。

(十七) 天道以节气相交图

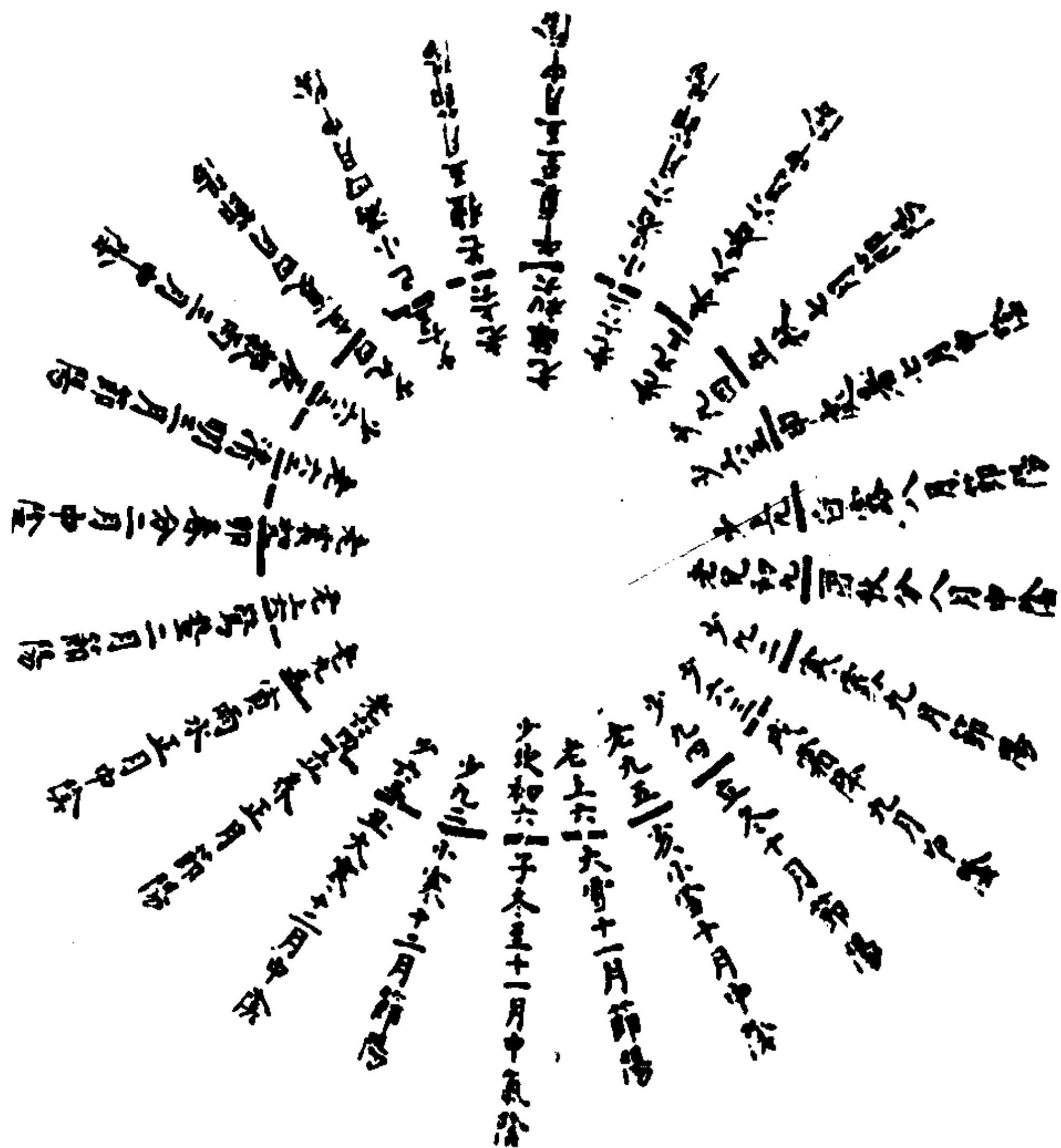

陈希声曰：天道以节气相交，天文也。

解说：

孔颖达曰：四月纯阳用事，阴在其中，故靡草死。十月纯阴用事，阳在其中，故荠菜生，以此为刚柔交错四时之变。石徂徕谓政道失于下，阴阳之气差忒于上，则天交毕错。臣曰：二者皆是也，故采虞、陆二家之学，以兼明之。

(十八) 斗建乾坤终始图

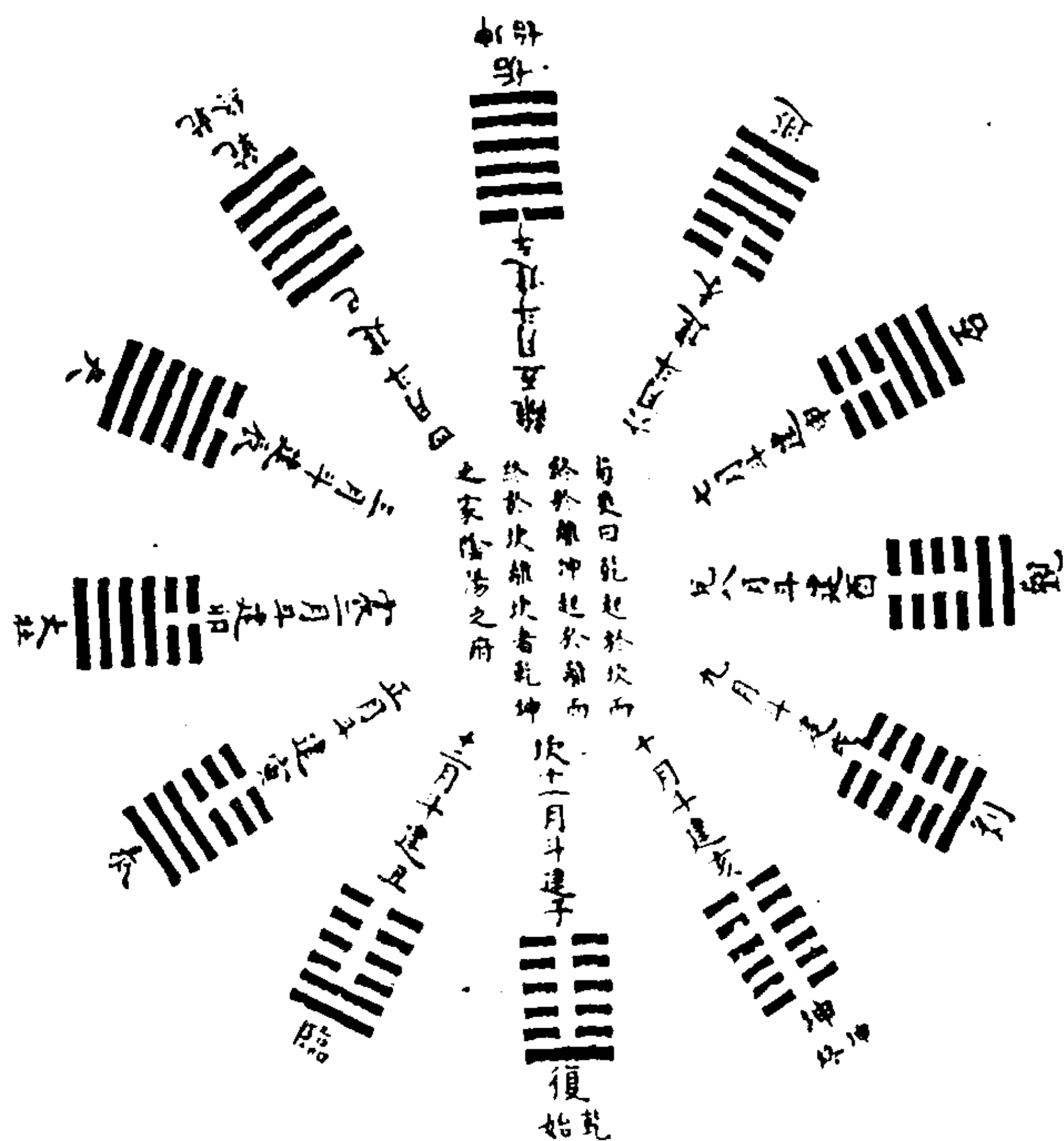

《太玄》曰：斗之南也，左行而右转旋。

天地革而四时成。

(十九) 日行十二位图

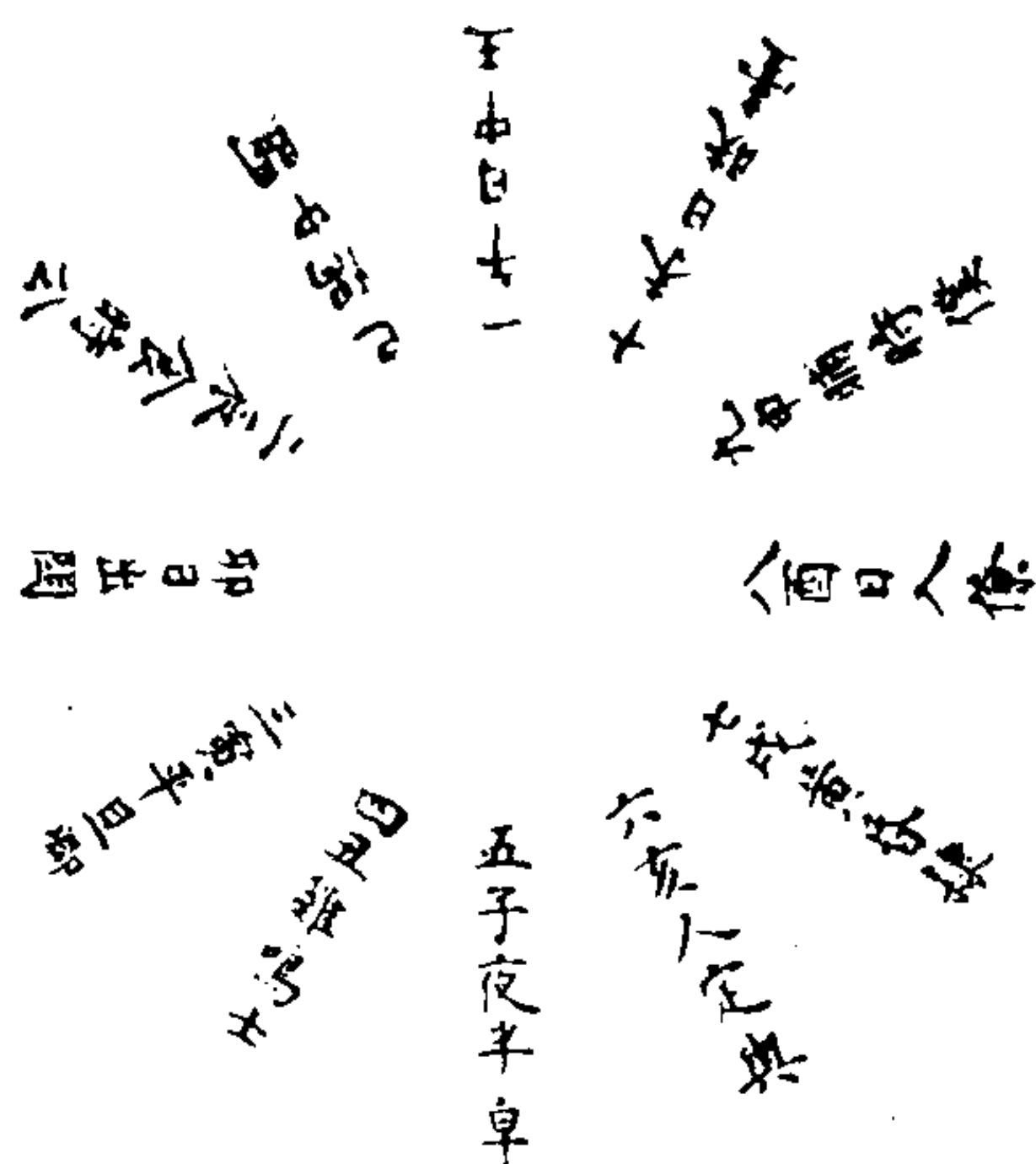

解说:

楚丘曰：明夷，日也。日之数十，故有十时，亦当十位。自王已下，其二为公，其三为卿。日上其中，食日为二，旦日为三。杜预曰：日中当王，食时当公，平旦为卿，鸡鸣为士，夜半为阜，人定为与，黄昏为隶、日入为僚，晡时为仆，日昃为台，隅中日出，阙不在第，尊王公也。夫日右行经天成十二位，子者乾之始也，而终于巳午者，坤之始也，而终于亥，故曰：大明终始，六位时成。

卜楚丘所推十日，盖如一月五卦，卦当五，以初为诸侯，二为大夫，三为卿，四为公也。又卦有六位，一元士，二大夫，三诸侯，四卿，五天子，六宗庙。易之用于卜筮，其术多矣。

(二十) 日行二十八舍图

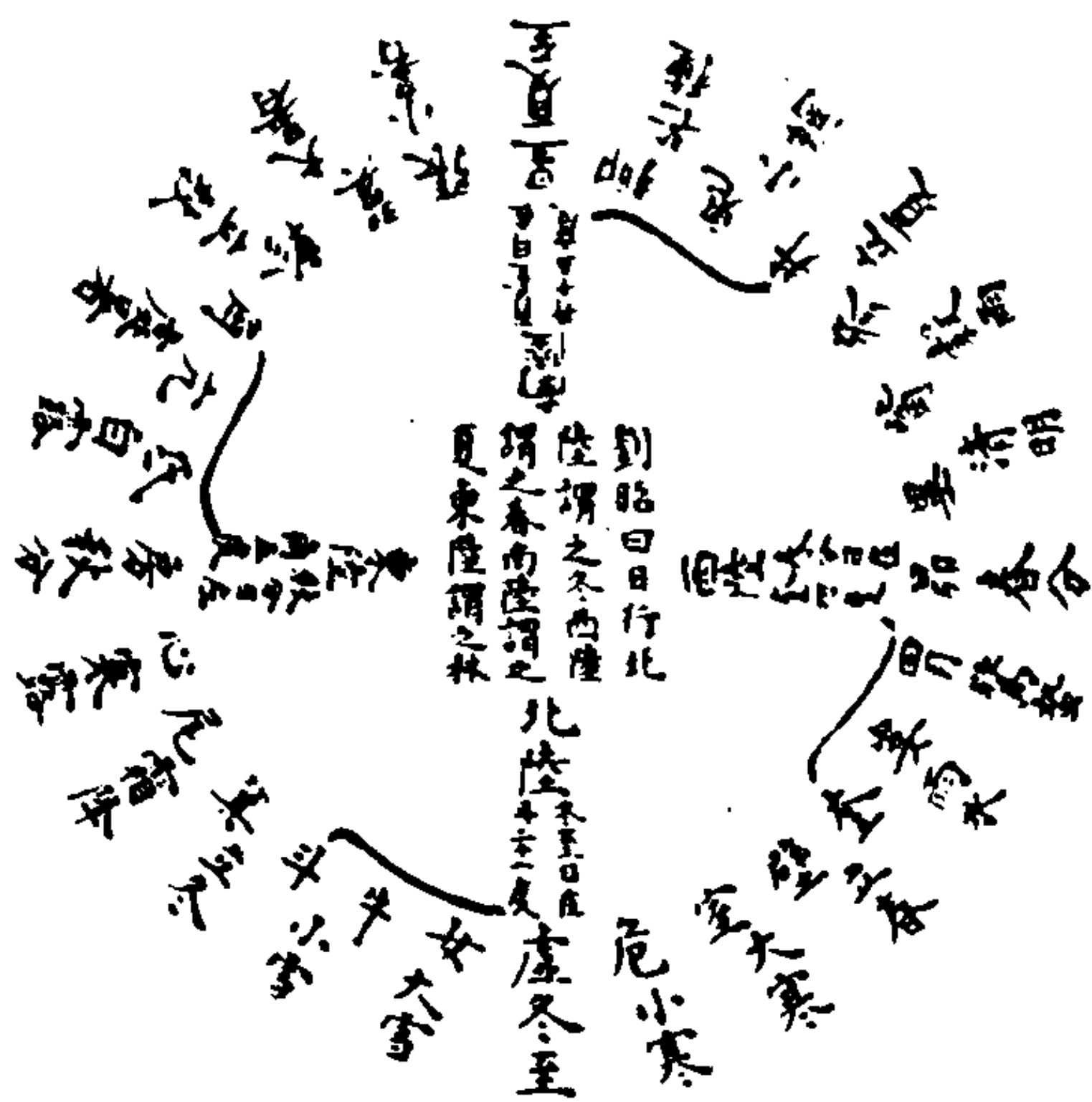

《太玄》曰：日之南也，右行而左旋。

解说：

斗左行，建十二次，日右行，周二十八舍，则乾、坤终而复始。子、寅、辰、午、申、戌，阳也，乾之六位；未、巳、卯、丑、亥、酉，阴也，坤之六位。位之升降不违其时，故曰：大明终始，六位时成。《太玄》之序曰：盛哉，日乎，炳明离章，五色淳光，夜则测阴，昼则测阳，昼夜之测，或否或臧。阳推五福以类升，阴幽六极以类降，升降相关，大贞乃通。经则有南有北，纬则有西有东。巡承六甲与斗相逢，历以记岁而百谷时雍。所谓昼夜升降，经纬六甲，则大明终始，六位时成也。甲子、甲寅、甲辰、甲午、甲申、甲戌谓之六甲，大贞乃通者亨也。《太玄》明历，故举六甲。

(二十一) 北辰左行图

九宫数即卦数。

解说：

上九宫数者，《乾凿度》曰：太一取其数，从行九宫，四正四维，皆于十五。郑康成曰：太一，北辰之神也，居其所，曰“太常”，行于八卦日辰之间，曰“太一”。或曰：太一出人所由息紫宫之外，其星因以为名。太一下行九宫。犹天子巡狩省方之事，每四乃还于中央。中央者，天地之所。太一以阳出，以阴入，阳起于子，阴起于午，是以太一下行九宫，

从坎始，坎，中男也。自此而从于坤宫，坤，母也。又自此而从于震宫，震，长男也。又自此而从于巽宫，巽，长女也。所行半矣，还自息于中央。既又自此而从于乾宫，乾，父也。自此而从于兑宫，兑，少女也。又自此而从于艮宫，艮，少男也。又自此而从于离宫，离，中女也。行则周于上下，所由息于太一，天一之星，而紫宫始于坎，终于离，且出从中男，入从中女，亦因阴阳男女之偶为终始云。臣曰：所谓太一取其数，从行九宫者，七、九、六、八之数也。一与八为九，一与六为七，三与四为七，七与二为九，阳变七为九，阴变八为六，七与八为十五，九与六为十五，故曰：四正四维，皆于十五。

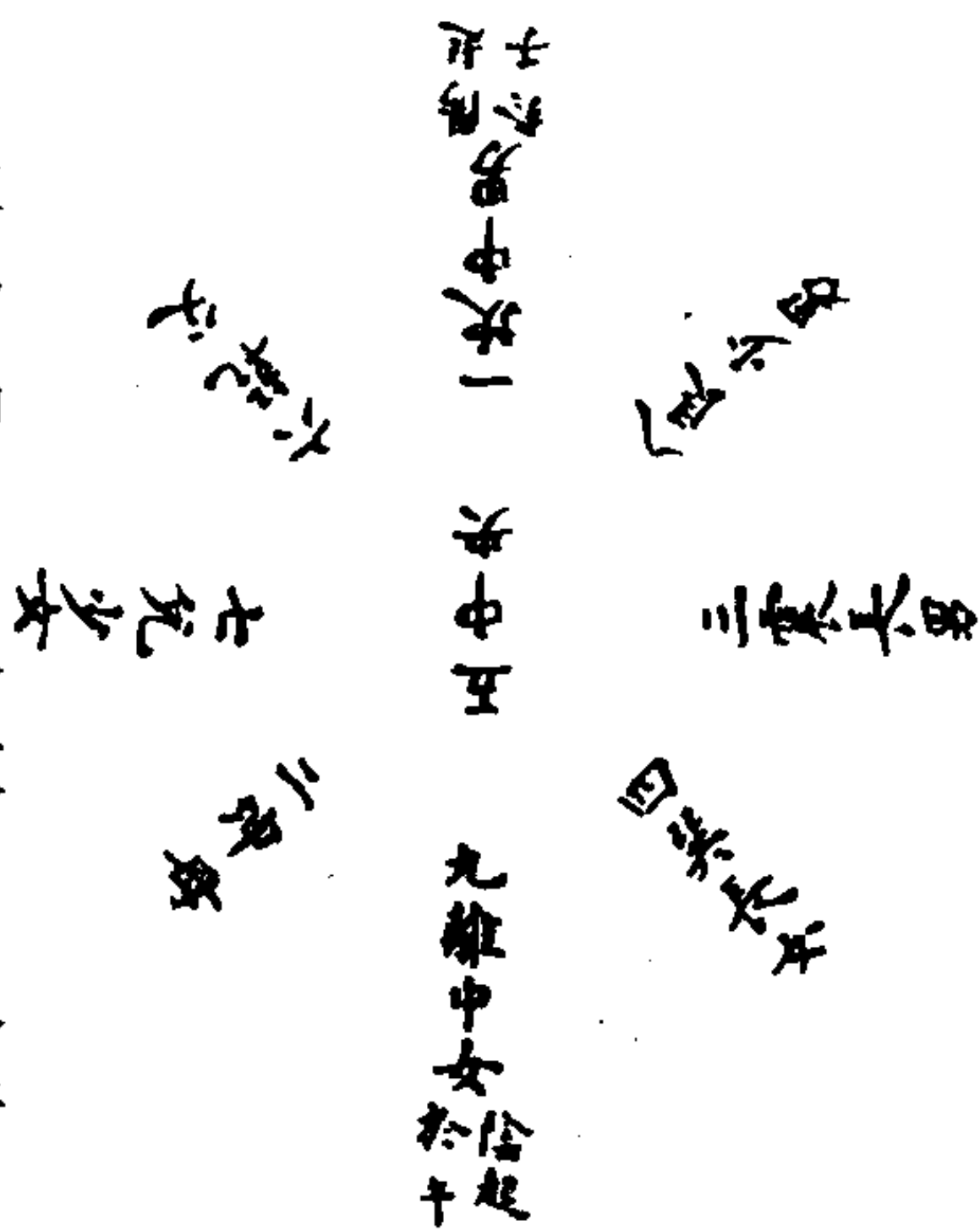

(二十二) 乾坤六位图

(二十三) 震坎艮六位图

(二十四) 巽离兑六位图



图 (二十二)

图 (二十三)

图 (二十四)

解说：（二十二至二十四诸图并说）：

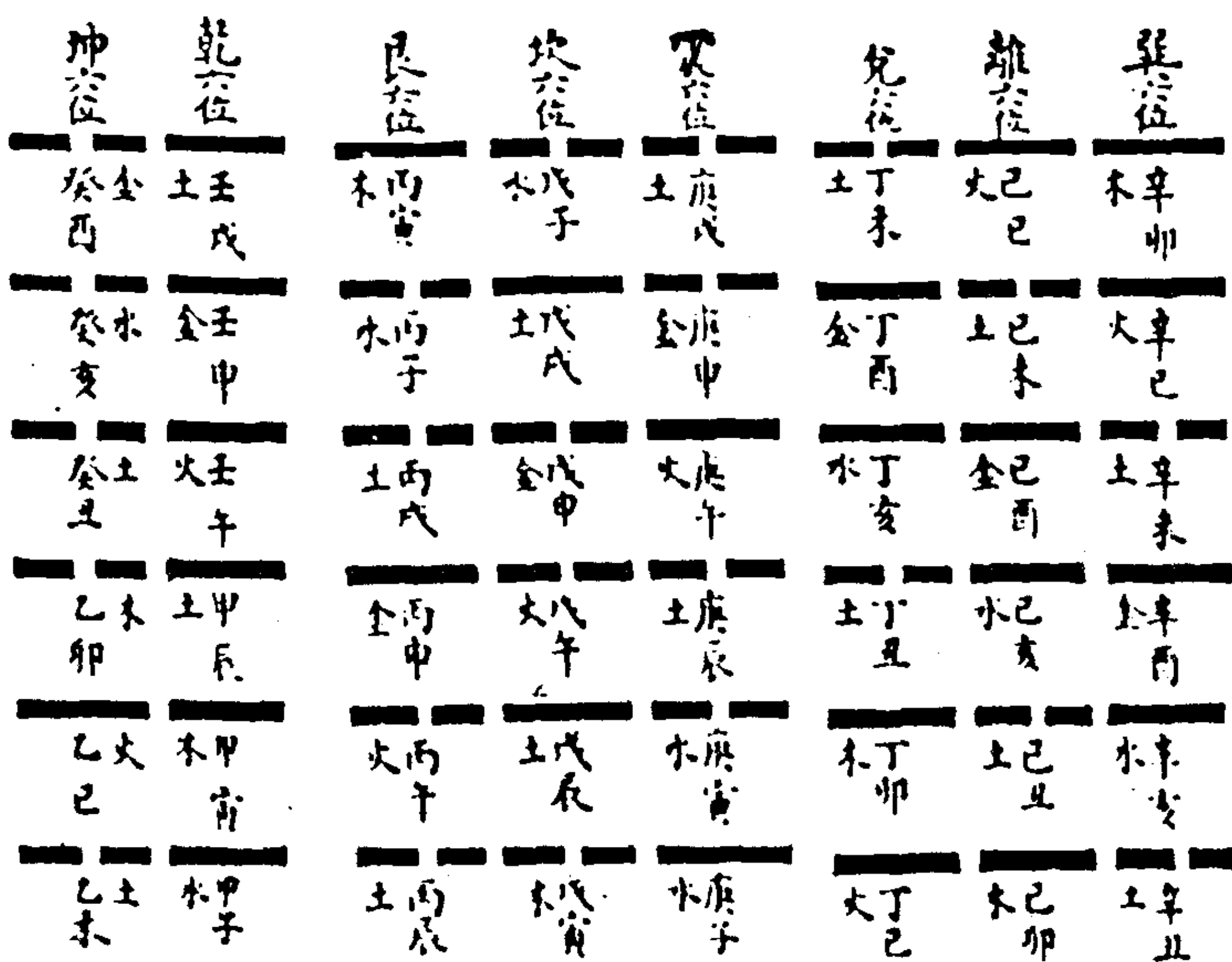
上图京氏曰：降五行颁六位。（陆绩曰：十二辰分六位，升降以时，消息吉凶。）又曰：天六、地六、气六，象六天。乾交坤而生震、坎、艮、故自子顺行：震自子至戌六位，长子代父也。坎自寅至子六位，中男也。艮自辰至寅六位，少男也。坤交乾而生巽、离、兑，故自丑逆行。巽自丑至卯六位，配长男也。离自卯至巳六位，配中男也。兑自巳至未六位，配少男也。女从人者也，故其位不起于未。易于乾卦，言大明终始，六位时成，则七卦可以类推。

（二十五）消息卦图

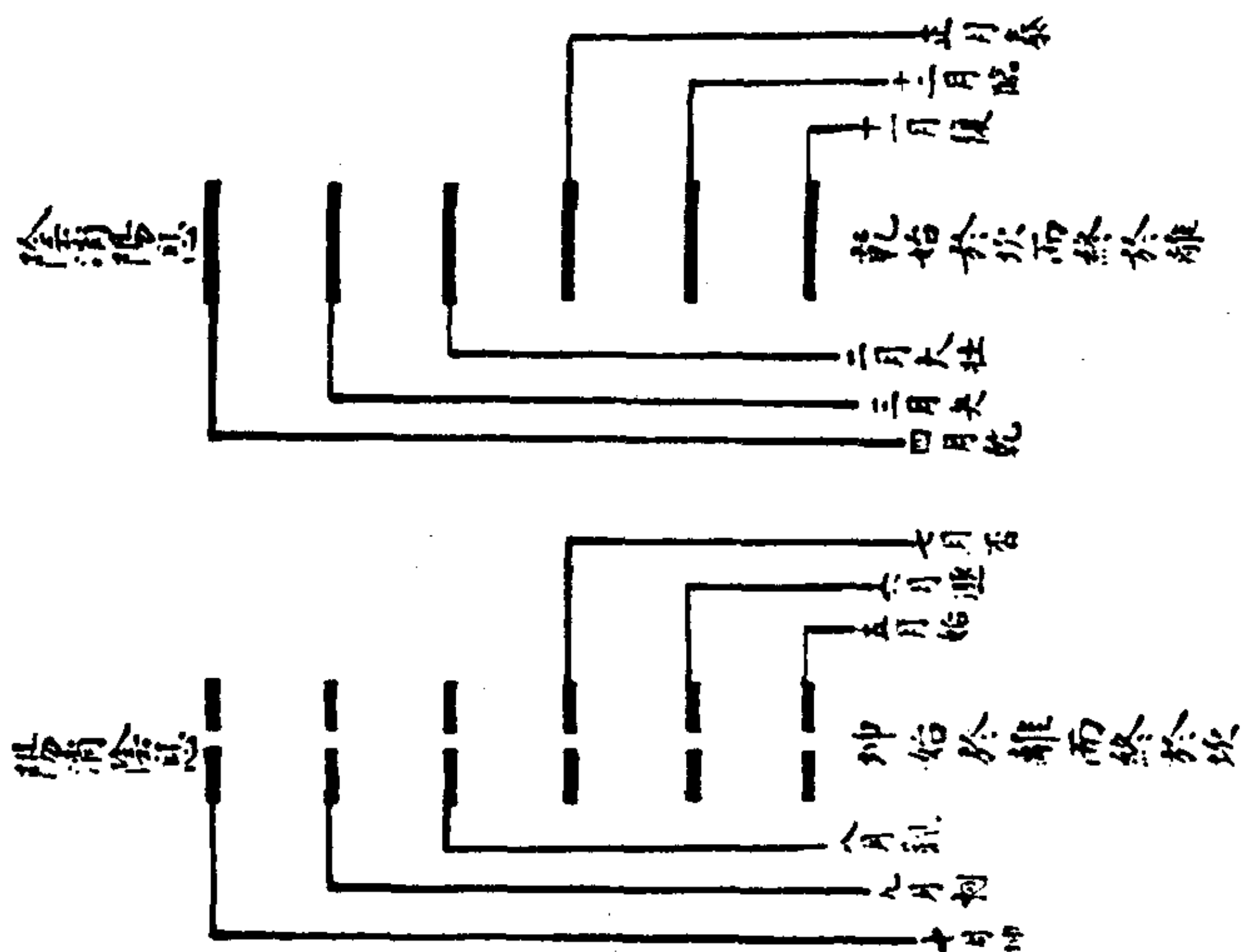

解说：

剥之《象》曰：柔变刚也，纯乾之卦而柔变之。一变为一，二变为遁，三变为否，四变为观，五变为剥，此变卦见于易者也，阴阳升降，变而为六十四。

(二十六) 纳甲图

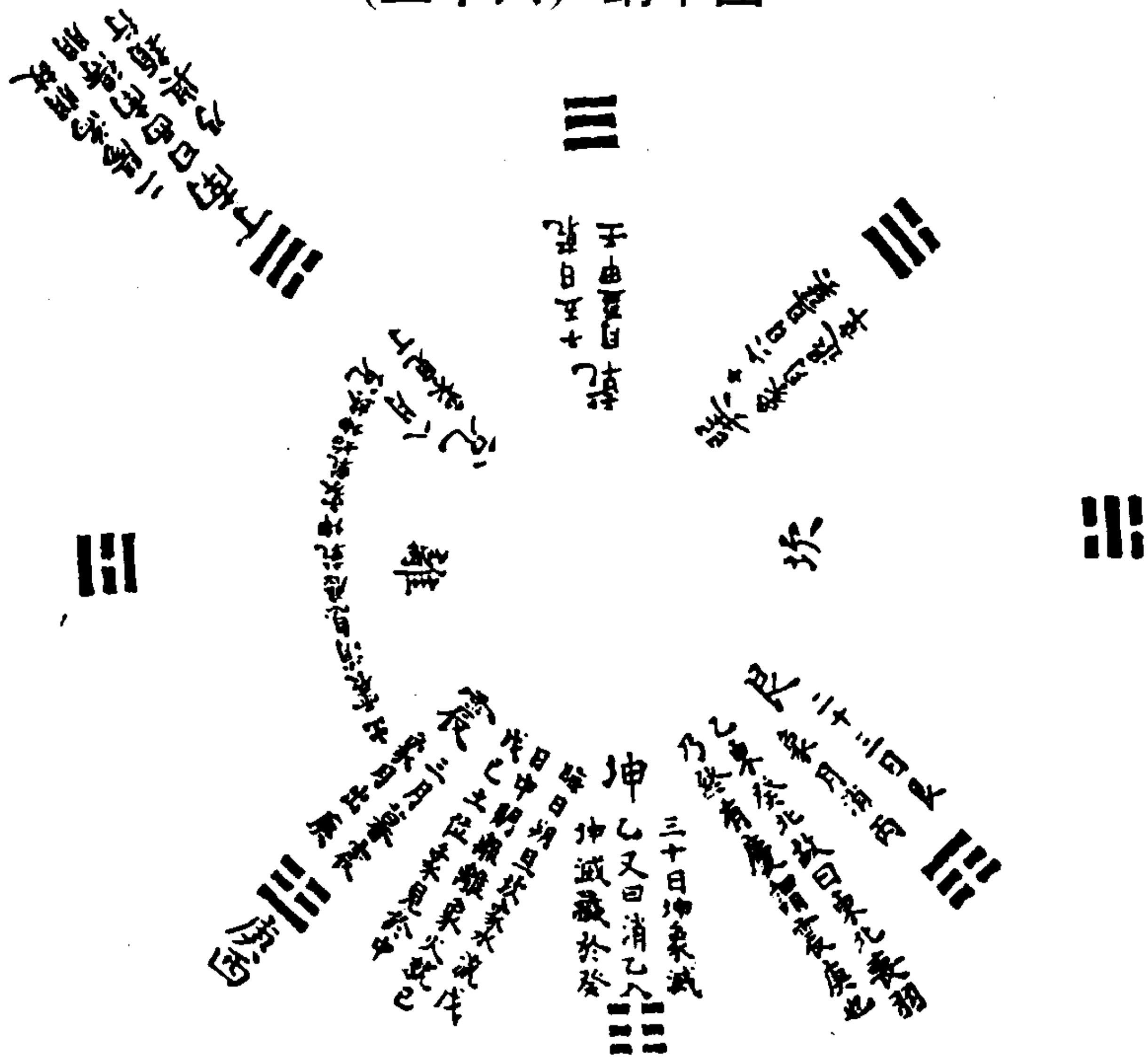

纳甲何也？曰：举甲以该十日也。乾纳甲壬，坤纳乙癸，震、巽纳庚辛，坎、离纳戊己，艮、兑纳丙丁，皆自下生。圣人仰观日月之运，配之以坎、离之象，而八卦十日之义著矣。

解说：

纳甲。《系辞》曰：悬象著明，莫大于日月。虞曰：谓日月悬天，成八卦象。三日墓震象，月出庚，八日兑象，月见丁，十五日乾象，月盈甲壬，十六日旦巽象，月退辛，二十三日艮象，月消丙，三十日坤象，月灭乙。晦夕朔旦则坎，象水流戊，日中则离，离象火，就已土位，象见于中，日月相推而明生焉。坤

《象》曰：西南得朋，东北丧朋。虞曰：阳丧灭坤，坤终复生。此指说易道阴阳之大要也。又曰：消乙入坤，灭藏于癸。

(二十七) 天壬地癸会于北方图

解说：

上图坎坤体，离乾体。乾坤壬癸，会于北方。乾以阳交坤而成坎，所谓流戊也，坤以阴交乾而生离，所谓就己也。戊，阳土也，乾之中画也。己，阴土也，坤之中画也。阳为实，故月中有物；阴为虚而白，故自正中则成白昼。日月十二会，不会则光明息矣。

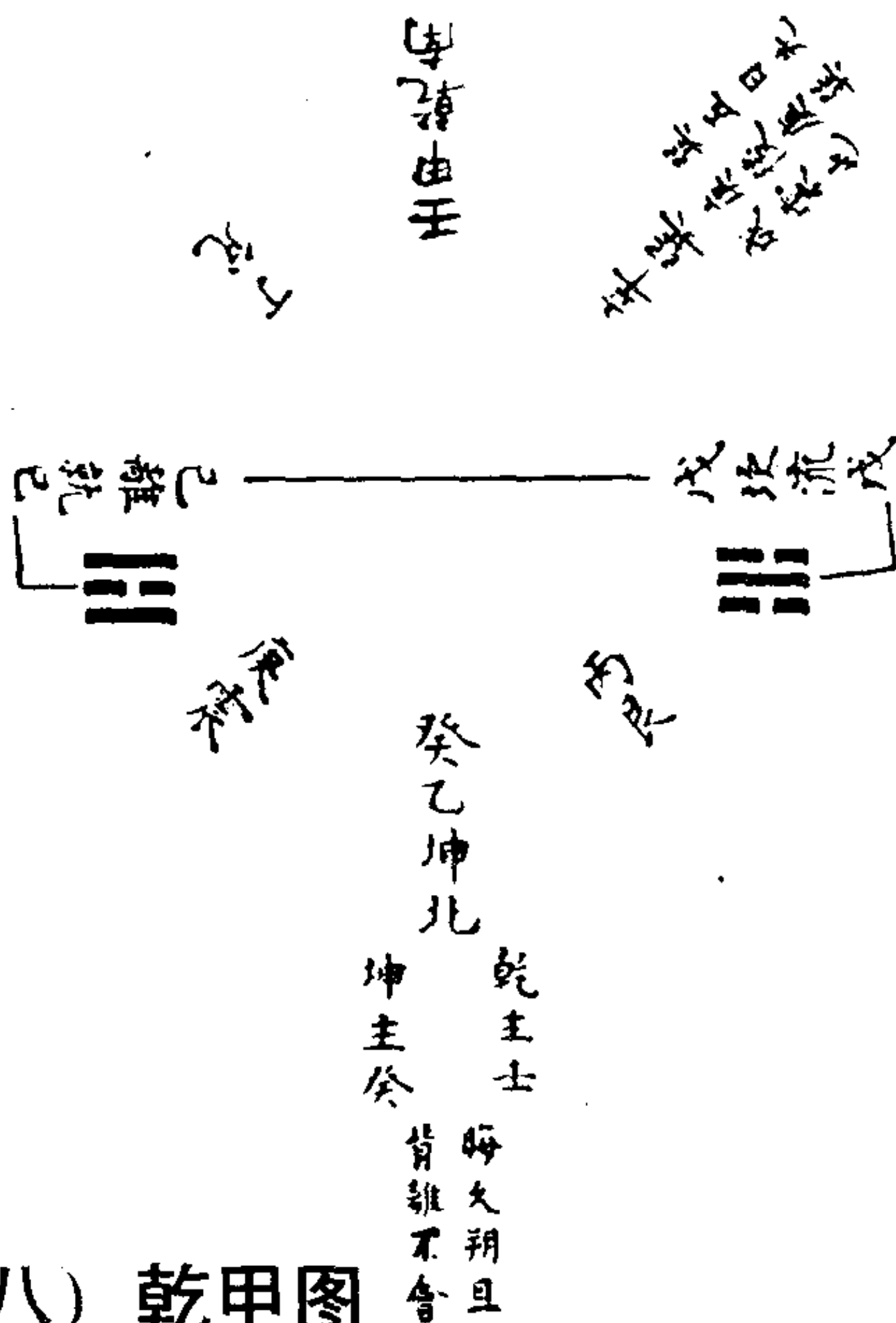

(二十八) 乾甲图

初变成乾，乾为甲。至二成

离，离为日，贲时也。变三至四体离，至五成乾，无妄时也。

解说：

右图蛊《象》曰：先甲三日，后甲三日，终则有始，天行也。虞曰：谓初变成乾，乾为甲，至二成离，离为日。乾三爻在前，故先甲三日。贲，时也，变三至四体离，至五成乾。乾三爻在后，故



后甲三日。无妄，时也。易出震，消息历乾坤象。乾为始，坤为终，故终则有始。乾为天，震为行，故天行也。

(二十九) 震庚图

至三成震，震主庚，成风雷。益变初至二成离，离为日。动四至五成离，终上成震。

解说：

右图巽九五：

贞吉，悔亡，无不利，无初有终。先庚三日，后庚三日，吉。虞曰：震，庚也，谓变初至二成离，至三成震。震主庚，离为日，震三爻在前，故先庚三日，谓益时也。动四至五成离，终上成震。震三爻在后，故后庚三日也。巽初失正，终变成震，得位，故无初有终，吉。震究为番，鲜白为巽也。巽究为躁，卦谓震也。又曰：乾成于甲，坤成于庚，阴阳天地之终始，故经举甲、庚于蛊《象》、巽五也。

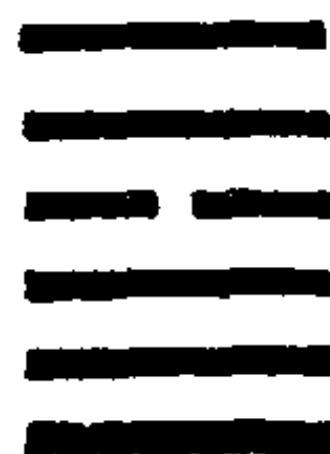

(三十) 天之运行图

解说：（图三十）

此图始于乾，终于坤，乾纳甲、坤复生震，震纳庚。



图 (三十)



图 (三十一)

(三十一) 月之盈虚图

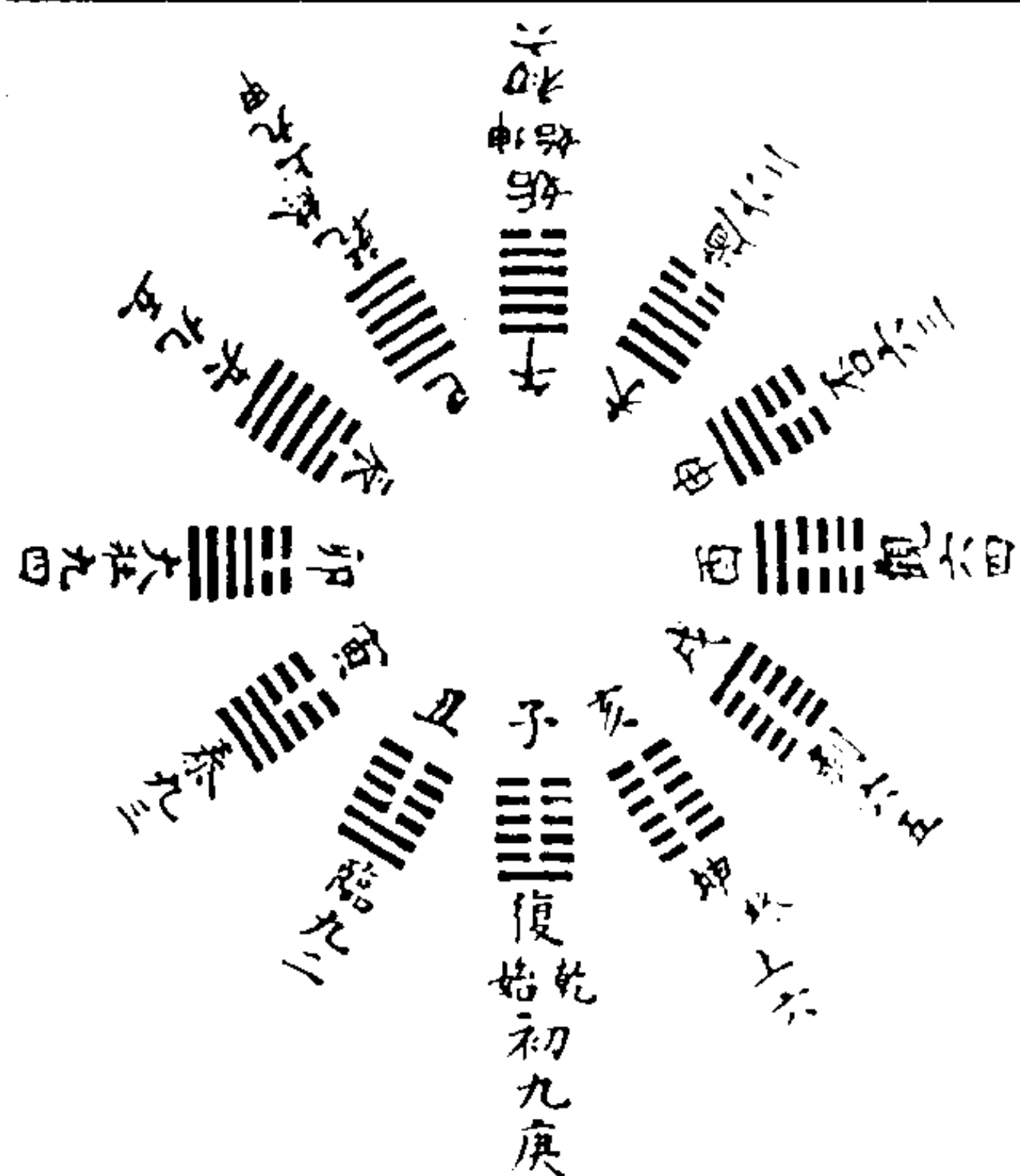
解说：(图三十一)

月三日成震，震纳庚；十五日成乾，乾纳甲；三十日成坤，灭藏于癸，而复出震。

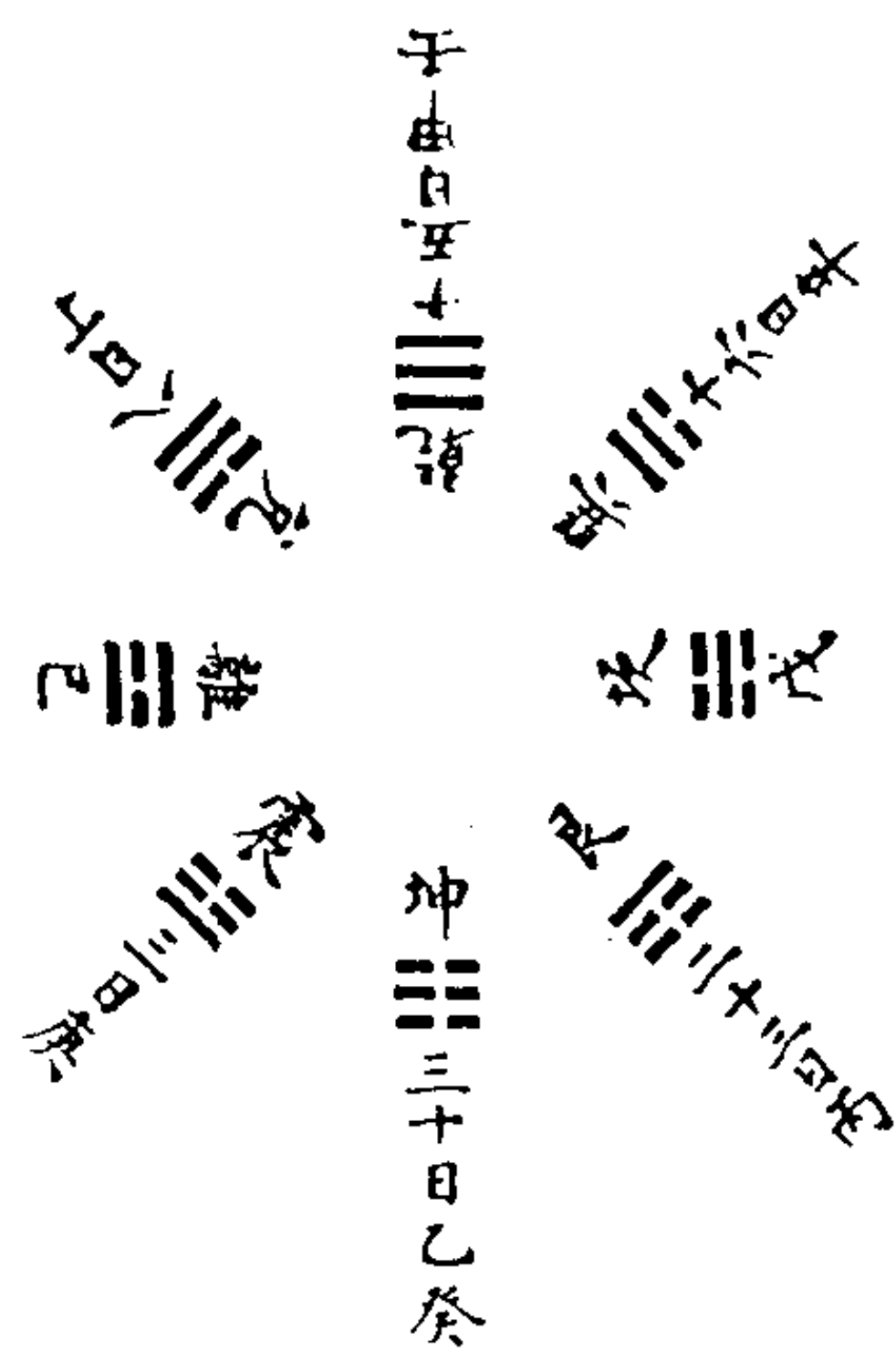
(三十二) 日之出入图

解说：(图三十二)

春分旦出于甲，秋分暮入于庚。



图 (三十二)

图 (三十三)

(三十三) 虞氏易图

解说：(图三十三)

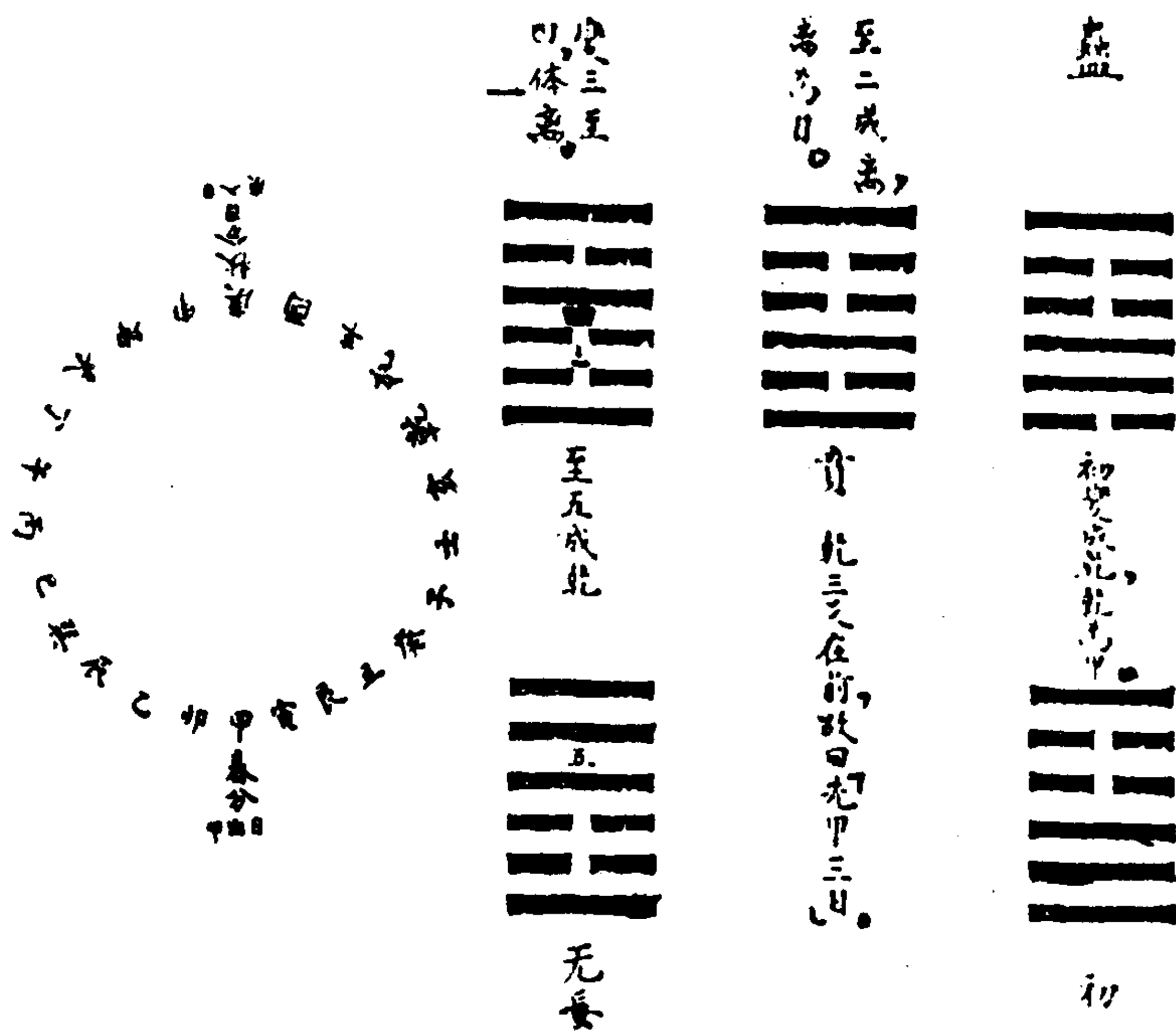
虞氏易图说与“乾甲”图说同。

(三十四) 乾六爻图



图 (三十四)



图 (三十五)

解说: (图三十四)

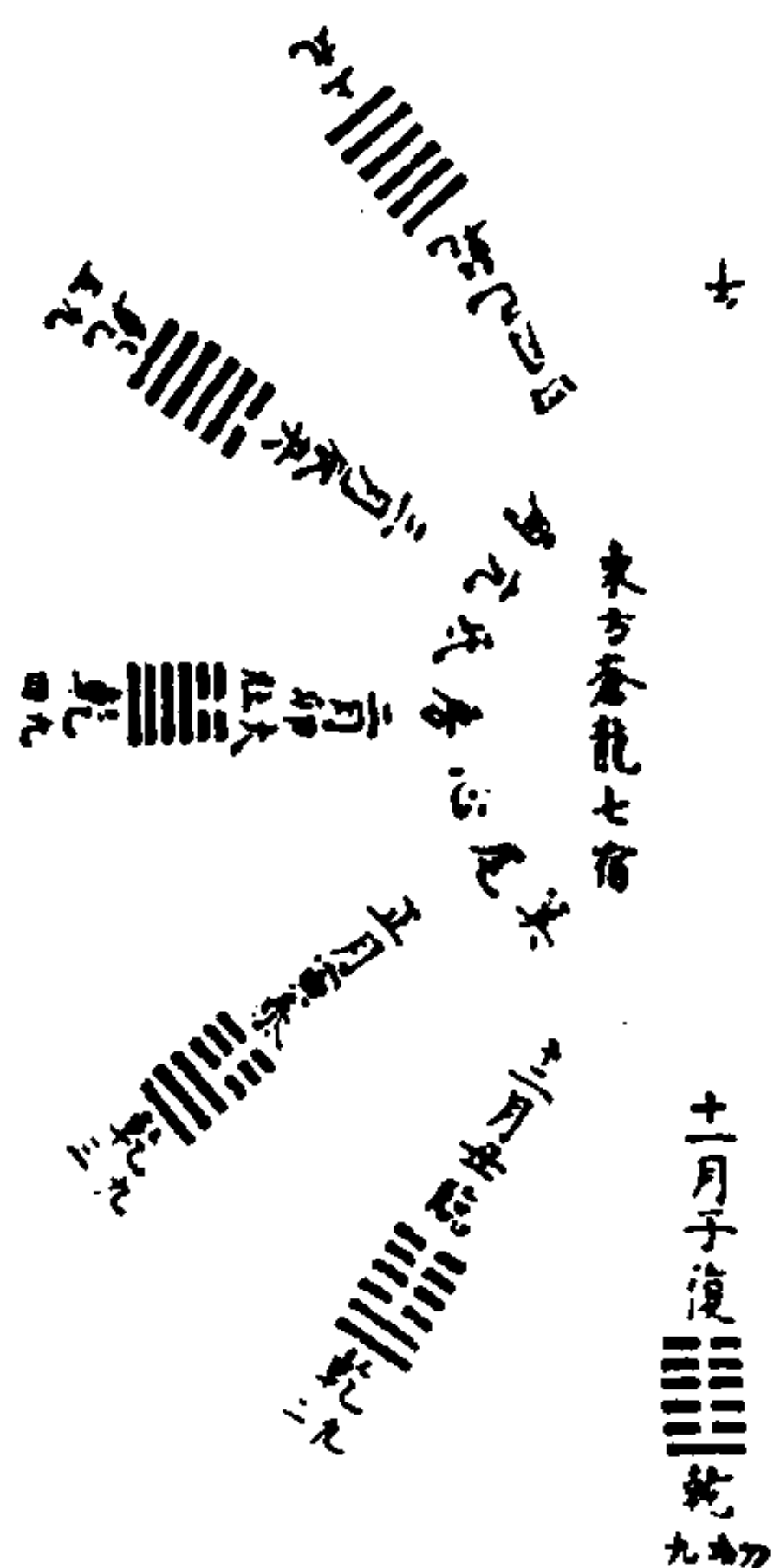
乾六爻，震为龙，而乾之六爻为龙，何也？曰：奋乎重阴之下者，震之动也。潜升以时，其用不穷者，乾之健也。乾者，息震而成也。天文东方之宿，苍龙之象，其角在辰，其尾在寅。震者，卯也。乾始于子，成于巳，故阳复于十一月者，乾之初九也，亦震也。《说卦》震曰：其究为健。元之中，冬至之气，象中孚也。其次三木也、东方也。故曰：龙出于中。首尾信可以为庸。元文曰龙出乎中，何为也？曰：龙德始著者也，阴不极则阳不生，乱不极则德不形，所谓阴极生阳，则乾之初九也。

(三十五) 坤初六图

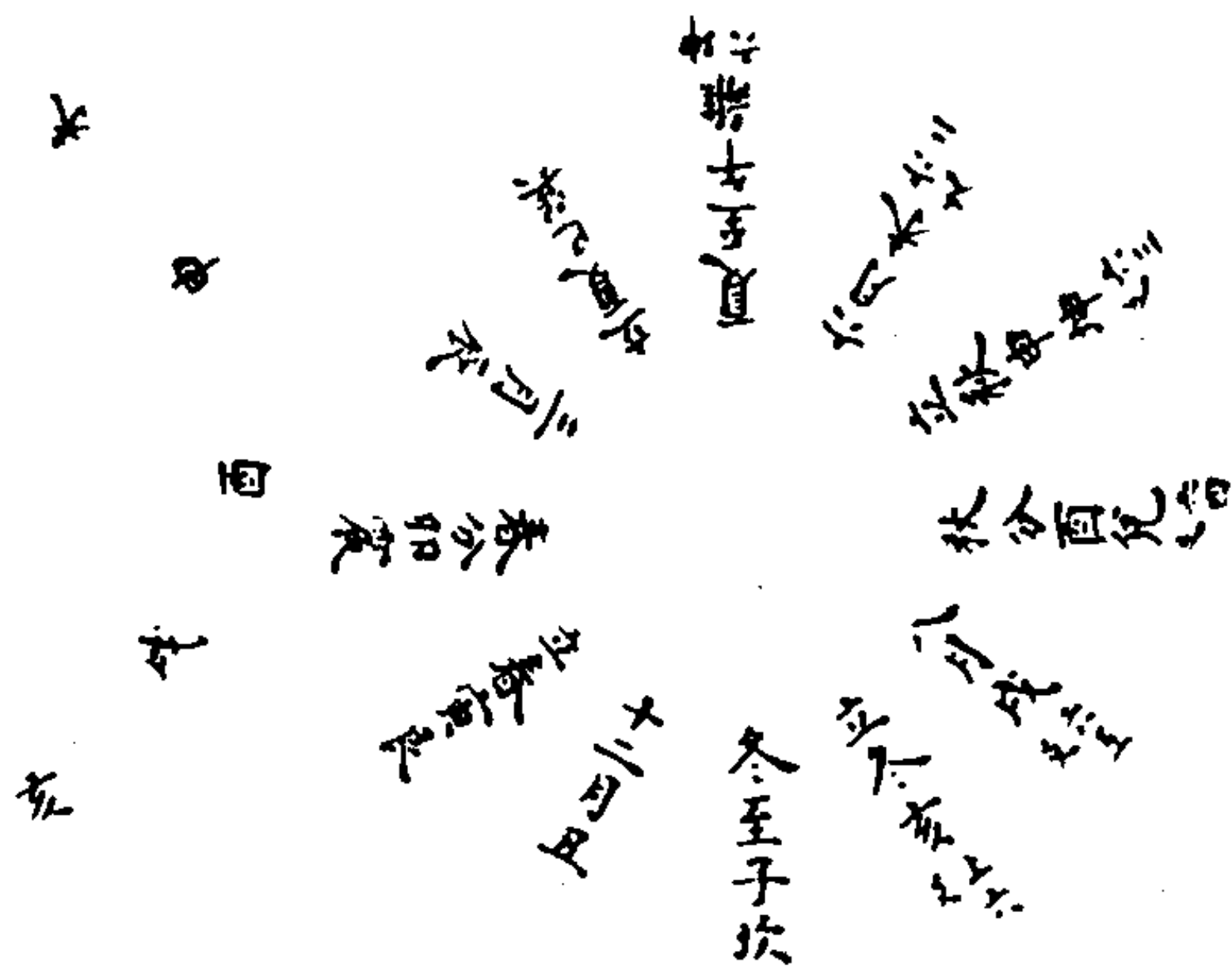
解说：(图三十五)

坤初六，乾为寒，为冰，何也？曰：坤，坎之交乎乾也。露者，坤土之气也。至于九月，坤交乎乾，白露为霜，故霜降为九月之候。冰，寒水也，乾交乎坎也。乾位在亥，坎位在子。大雪者，十一月之节《玄》之难大雪也，其辞曰：阴气方难，水凝地坼，阳弱于渊。夫坤之初六，五月之气，姤卦也。是时岂唯无冰，而露亦未凝，何以言履霜，坚冰至？曰：一阴之生，始凝于下，验之于物，井中之泉已寒矣。积而不已，至于坤之上六，则露结为霜，水寒成冰。是以君子观其所履之微阴，而知冰霜之渐。乾为金也，故霜肃杀而冰竖强。

(三十六) 坤上六天地玄黄图

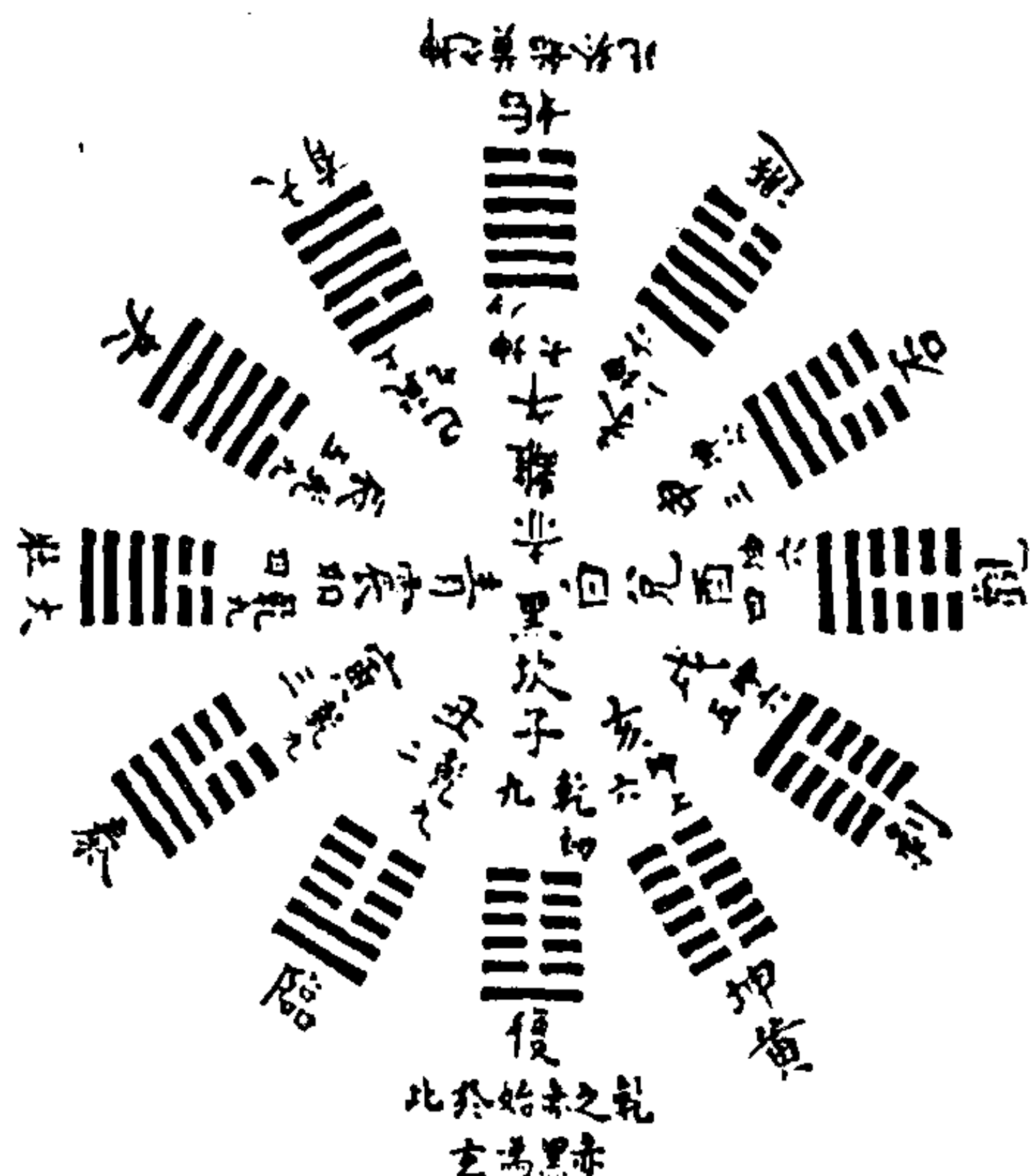

解说：

消息之卦，坤始于午，至亥而成阴之极也，道之穷也。乾西北方之卦也。乾坤合居，阴凝于阳，为其兼于阳也，故称龙焉。（故《周易》曰：为兼于阳也。木刚则利，水凝则坚，阴凝于阳则必战。候果谓阴盛似龙，非也。震为玄黄，何也？曰：以坤灭乾，坤终生阳，震，阳也。

天地玄黄，何也？曰乾言其始，坤言其终也。坎为黑，乾之初九，始于坎，息而至巳午，为火大赤也。坎黑也，赤黑为玄，坤之初六始于离，离之中爻坤也，息而至亥成坤，故十一月阳气潜萌于黄宫。黄宫者，乾始于坤也。坤之上六，阴阳交战，坤终而乾始，故曰，“玄黄”。震者，乾始也，《太玄》谓十月之气，曰深合黄纯，广含群生。又曰：冬至及夜半以后者，近玄之象也。冬至夜半，子也，坎也，乾之始也。青赤谓之文，乾坤相错也。赤白谓之章，坤终乾也。 者，坤始于离也。

(三十七) 乾用九坤用六图

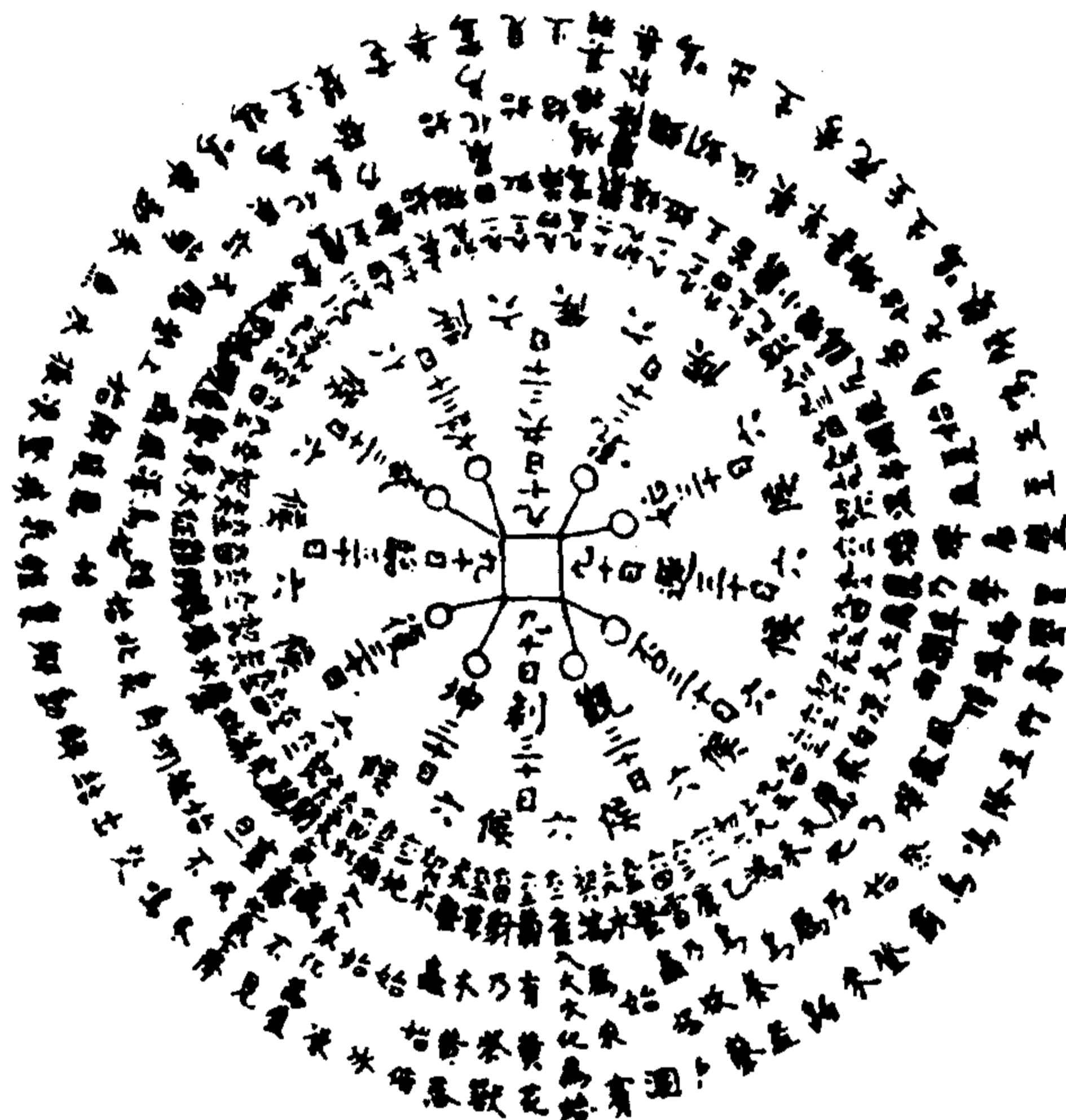

解说：

上九、六者，阴阳之变也。阳至九而变，阴至六而变。九变则六，六变则九，阴阳合德，九、六相用，乾坤未始离也。天之运行，自复九十日，至于泰之上六，自大壮九千日至于乾之上九，自姤九十日至于否之上九，自观九十日至于坤之上六，成三百六十日为阳候者。三十有六者，九也，为阴候者。三十有六者，六也，积十有二月而七十二候。九、六之变，循环无穷。是以乾用九，其策亦九，坤用六，其策亦六。《太玄》明乾坤之用者也。故天玄三曰“中羨从”，地玄三曰“更睥廓”，人玄三曰“减沈成。首各有九，九九八十一，始于冬至，终于大雪，阴阳相合，周流九变。

(三十八) 坎离天地之中图

解说：

右图坎、离天地之中。乾、坤，鬼神也。坎、离，日月水火也。艮、兑，山泽也。震、巽，风雷也。坎、离、震、兑，四时也。坎、离，天地之中也。圣人得天地之中，则能与天地日月四时鬼神合。先天而天弗违，圣人即天地也。后天而奉天时，天地即圣人也。圣人与天地为一，是以作而万物睹。同声相应，震、巽是也。同气相求，艮、兑是也。水流湿，火就燥，坎、离是也。云从龙，风从虎，有生有形，各从其类，自然而然而已。

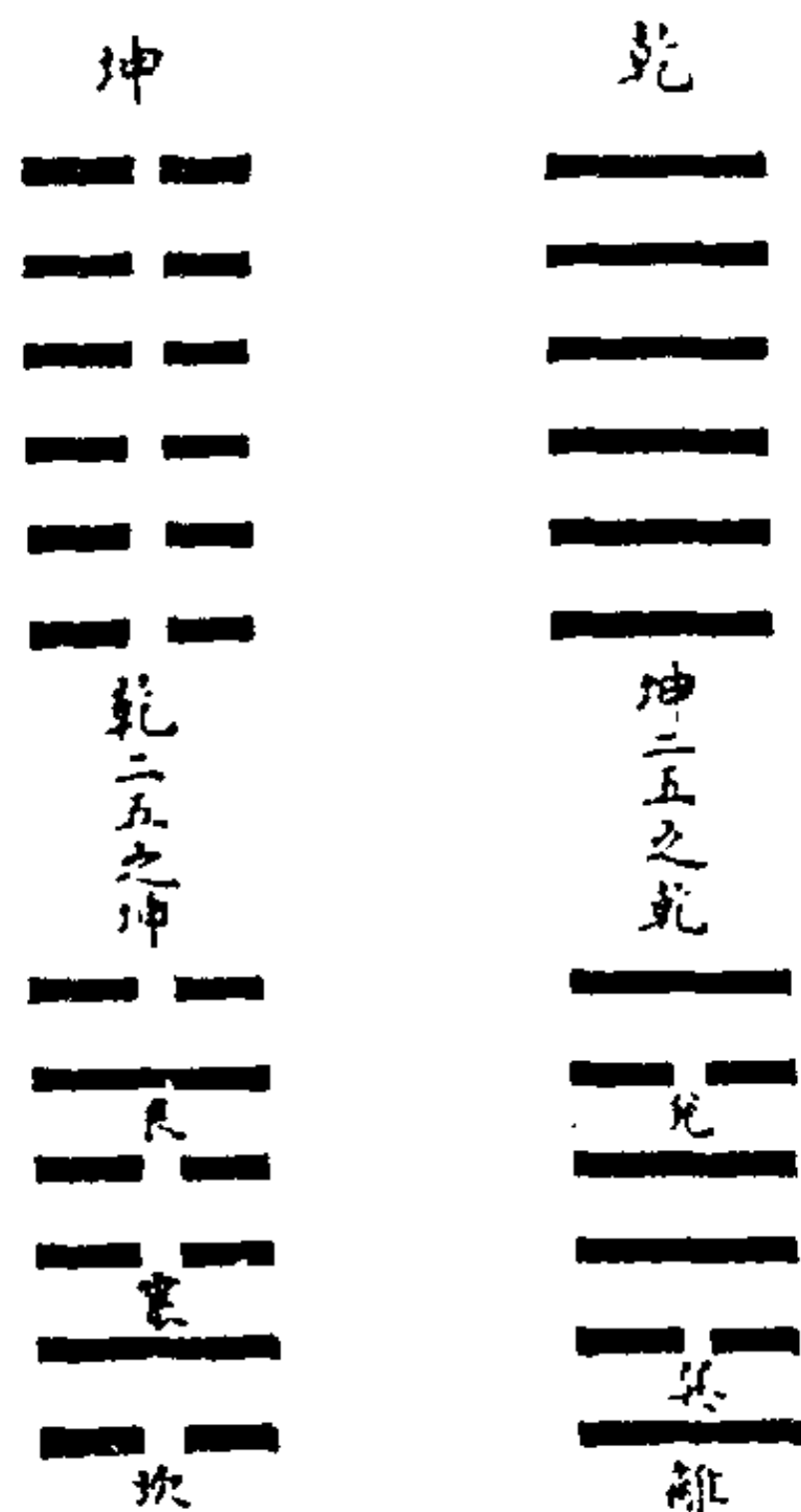

(三十九) 临八月有凶图



图 (三十九)



图 (四十)

解说：(图三十九)

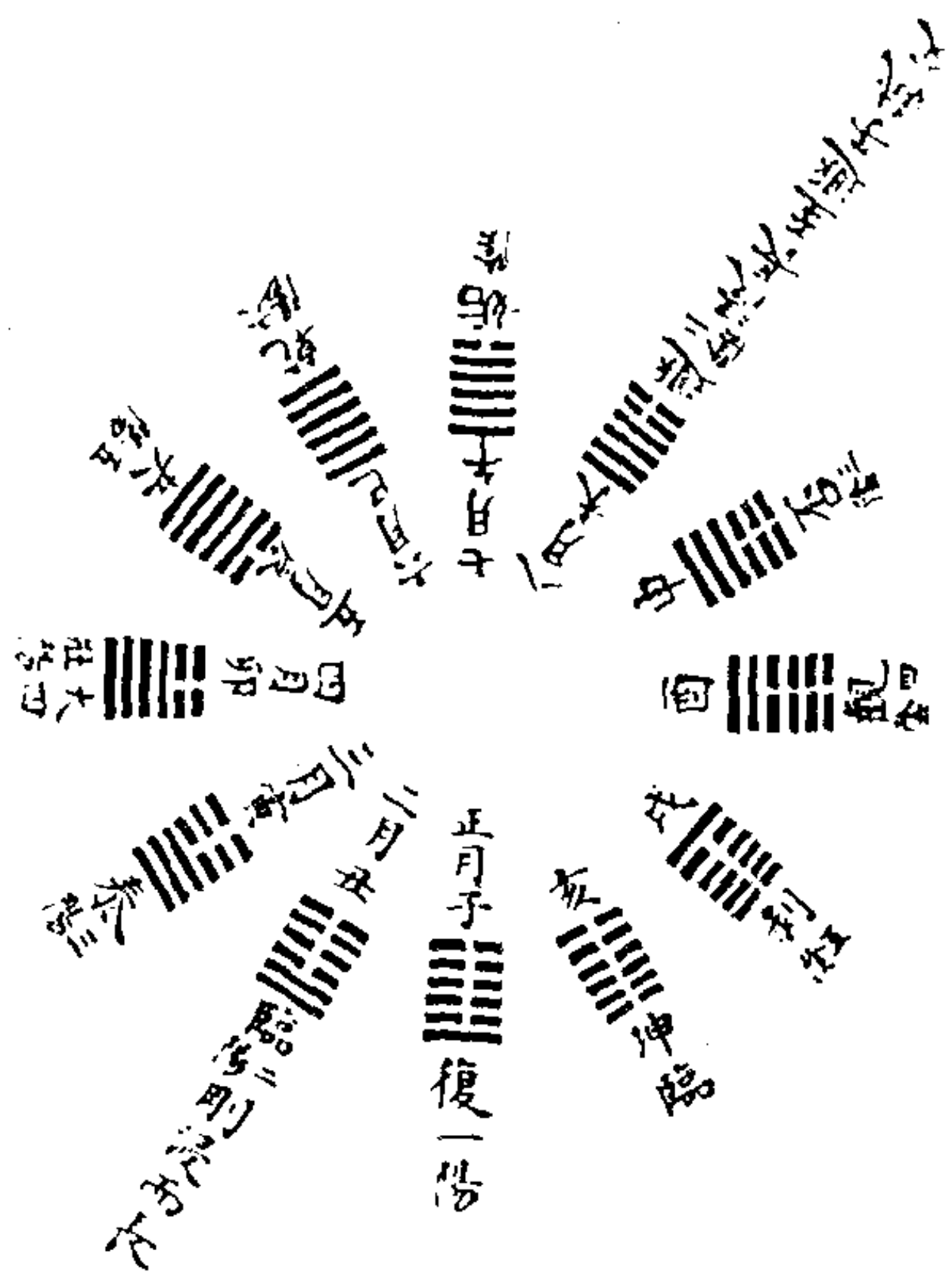
先儒论八月不同。孔颖达从建丑至建申，褚氏从建寅至建酉，何氏、王昭素、胡旦从建子至建未。考阴阳消息之理，二阳生则刚长，二阴生则柔长。刚长则君子之道息，小人之道削；柔长则君子之道消，小人之道息。易举消息之理，以明吉凶之道，以建子至建未为正。

郑康成、虞翻以八月为遁，荀爽、蜀才以八月为否。当从郑、虞。文王系卦辞，周月始建子，临丑月卦也，自子数之为二月。至于未为八月，遁未月卦也。刘牧曰：遁之六二，消临之九二。又卦略曰：临刚长则柔微，柔长故遁。《易传》亦然。

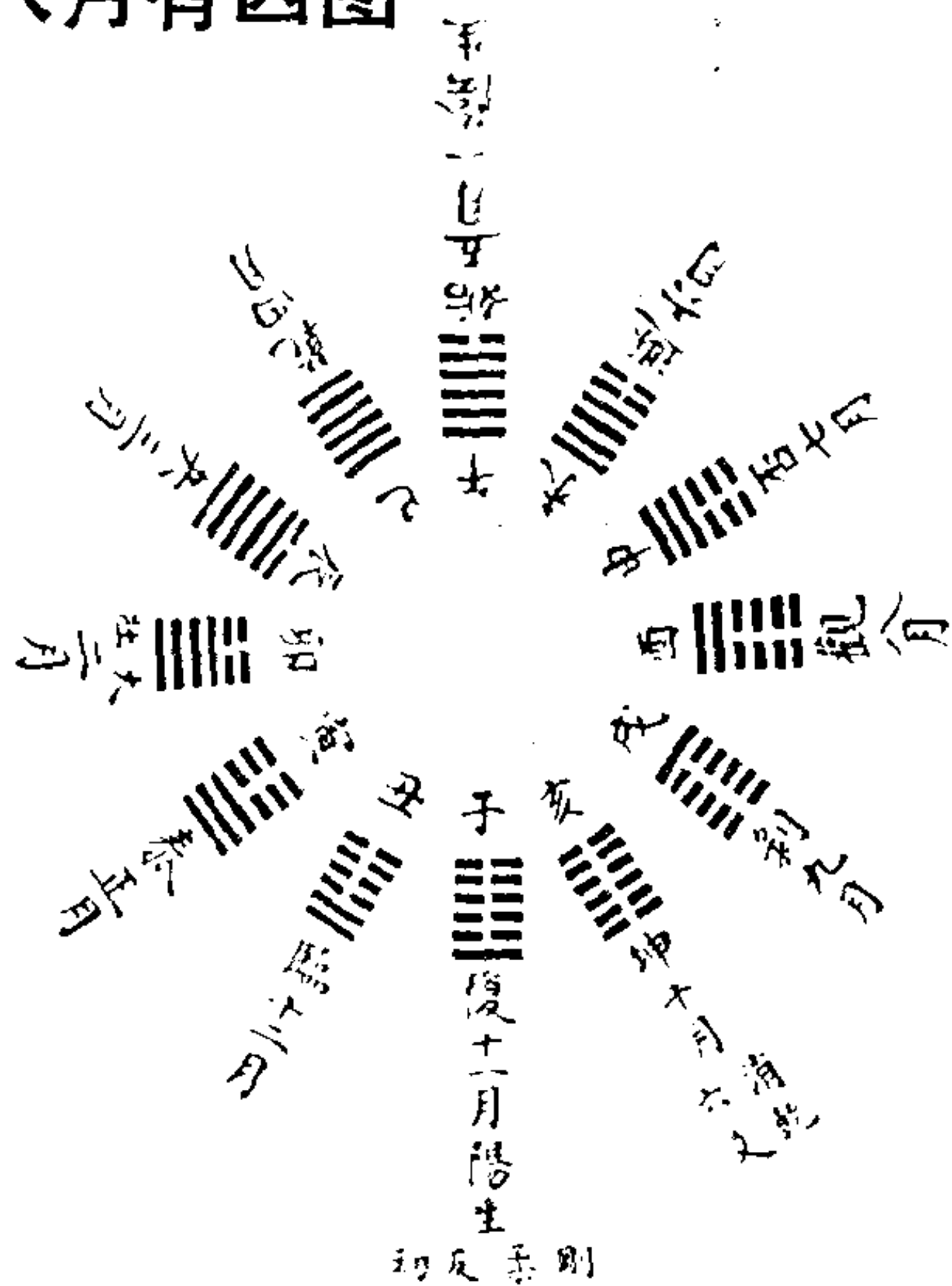
(四十) 复七日来复图

解说：(图四十)

七日来复。子夏曰：极六位而反于坤之复，其数七日，其物阳也。京房曰：六爻反复之称。陆绩曰：六阳涉六阴，又下七爻在初，故称七日。日亦阳也。虞翻曰：消乾六爻为六日，刚来反初，盖先儒旧传、自子夏、京房、陆绩、虞翻，皆以阳涉六，阴极而反初、为七日。至王昭素，乃始畅其说曰：乾有六阳、坤有六阴。一阴自五月而生属坤，阴道始进，阳道渐消。九月一阳在上、众阴剥物。至十月则六阴数极，十一月一阳复生。自剥至十二月，隔坤之六阴。阴数既六，过六而七，则位属阳。以此知过坤六位，即六日之象也。至于复为七日之象。是以安定曰：凡历七爻，以一爻为一日，故谓之七日。伊川四七变而为复，故云“七日”。苏子曰：坤与初九为七，其实皆源于子午。夫阳生于子，阴生于午，自午至子，七而必复，乾、坤消息之理也。故以一日言之，自午时至夜半，复得子时。以一年言之，自五月至十一月，复得子月，以一月言之，自午日凡七日，复得子日。以一纪言之，自午岁凡七岁，复得子岁。天道运行，其数自尔。合之为一纪，分之为一岁。一月一日，莫不皆然。故六十卦当三百六十日，而两卦相去，皆以七日，且卦有以爻为岁者，有以爻为月者，有以爻为日者，以复言七日来复者，明卦气也。陆希声谓圣人言七日来复，为历数之微明是也。以消息言之，自立冬十月节至大雪十一月节，坤至复卦，凡历七爻。以卦气言之，自冬至十一月中气卦起中孚，至复卦凡历七日。圣人观天道之行，反复不过七日，故曰：七日来复。《彖》曰七日来复，天行也。王辅嗣曰：复不可远也，夫天道如是，复道岂可远乎？岂惟不可远，亦

不能远矣。

(四十一) 爻数图



图 (四十一)



图 (四十二)

解说：(图四十一)

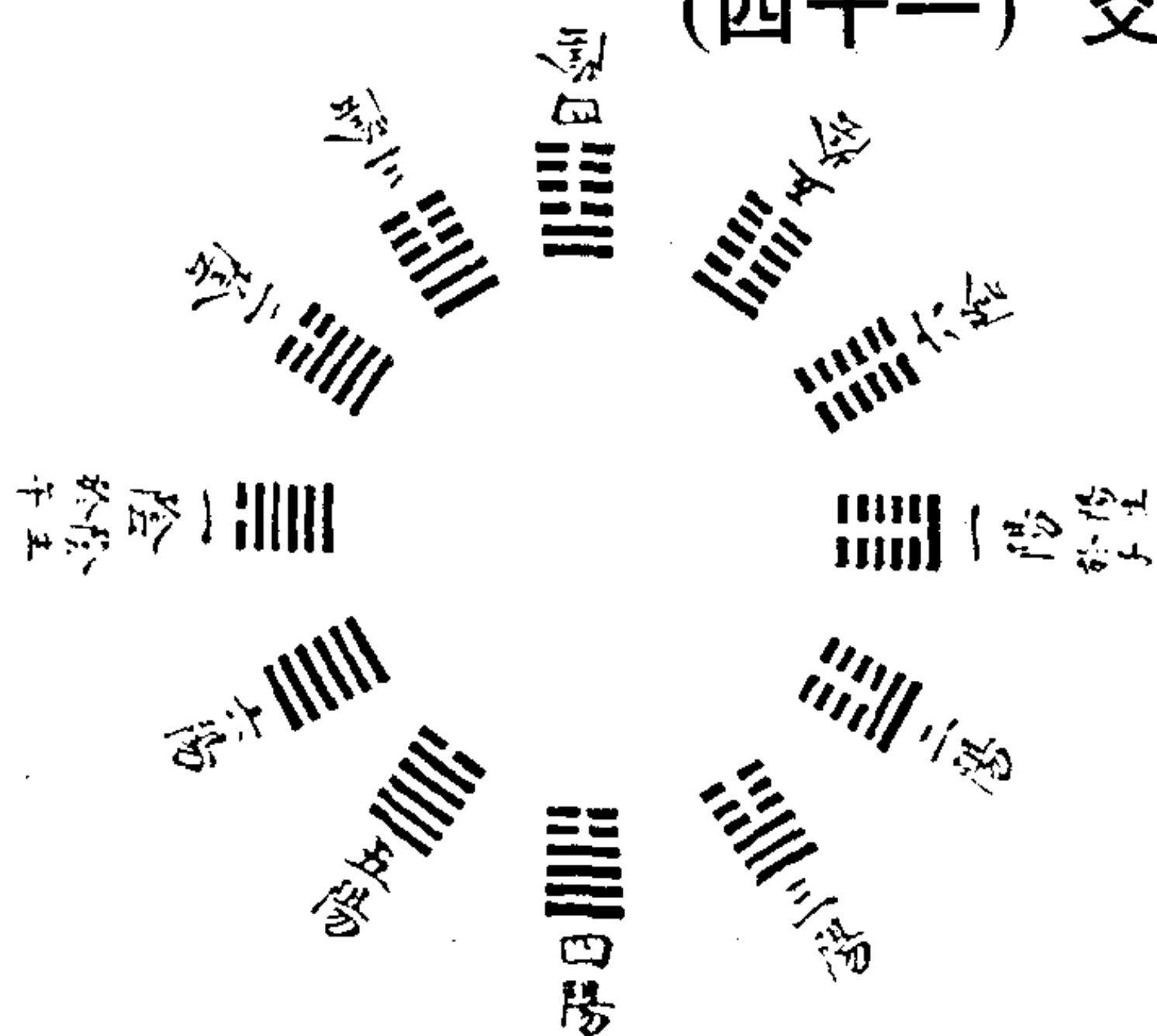
图爻数，自初数之至上为六，或以一爻为一岁一年：同人三岁不兴，坎三岁不得凶，丰三岁不覿，既济三年克之，未济三年有赏于大国。或以一爻为一月：临至于八月有凶。或以一爻为一日：复七日来复。或以一爻为一人：需，不速之客，三人来损。三人行则损一人，一人行则得其友。或以一爻为一物：讼，鞶带三褫。晋，昼日三接。师，王三锡命。比，王用三驱。睽，载鬼一车。解，田获三狐。损，二簋可用亨。萃，一极为笑。革，言三就。旅，一矢亡。巽，田获三品。

(四十二) 卦数图

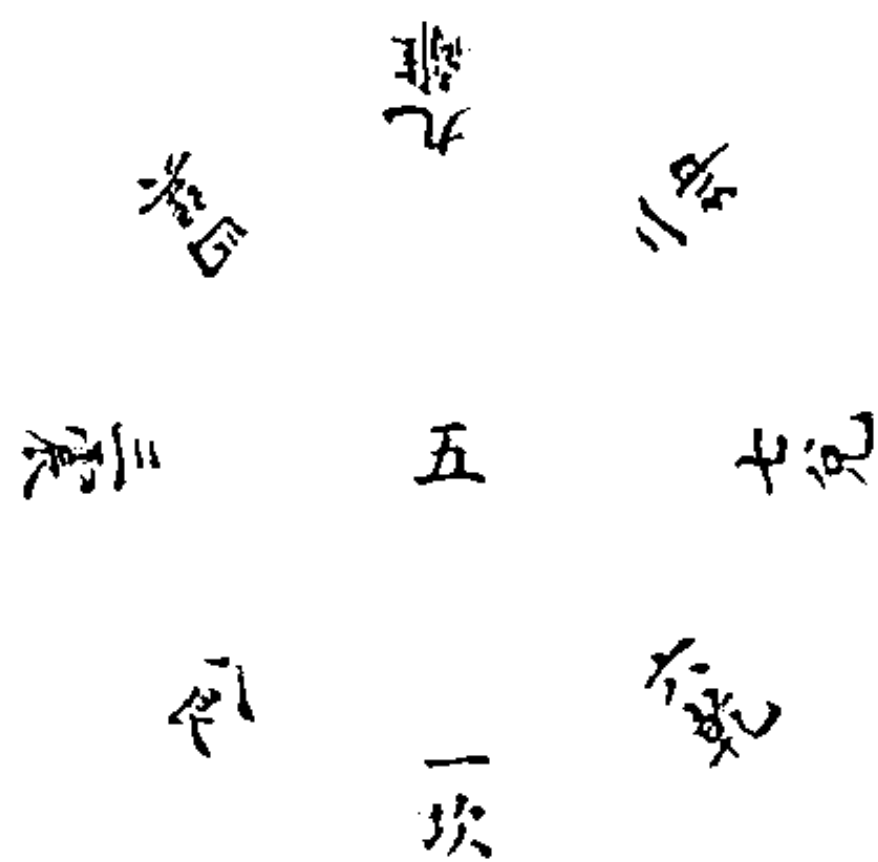
解说：(图四十二)

八卦数者，“河图”数也。此郭璞所谓巽别数四、兑数七。又

曰：坎为一年，《易鉴》所谓震三艮八也。

(四十三) 五行数图



图 (四十三)



图 (四十四)

解说：(图四十三)

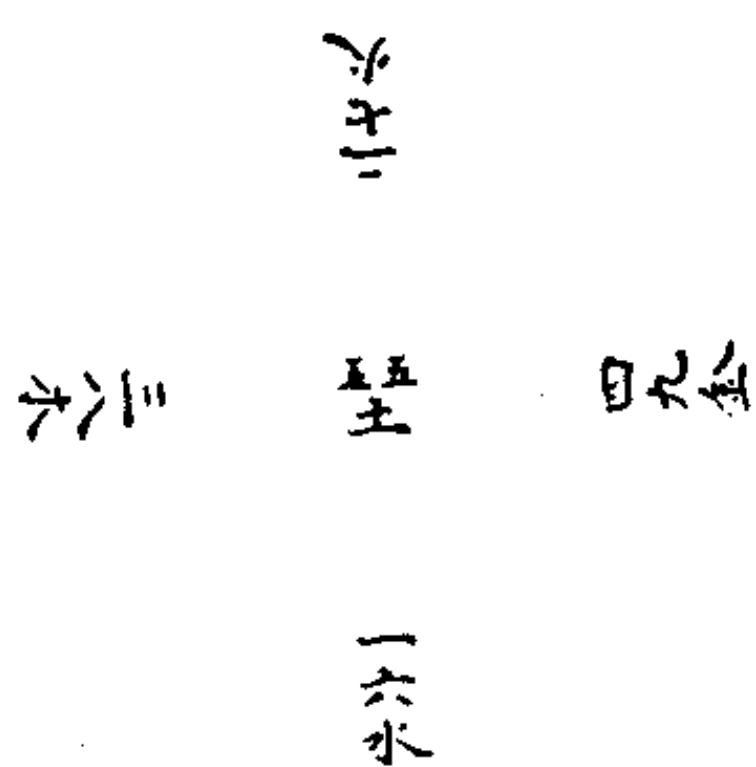
五行数者，“洛书”数也。此郭璞所谓水数六，木数三。又曰：坎数六也。

(四十四) 十日数图

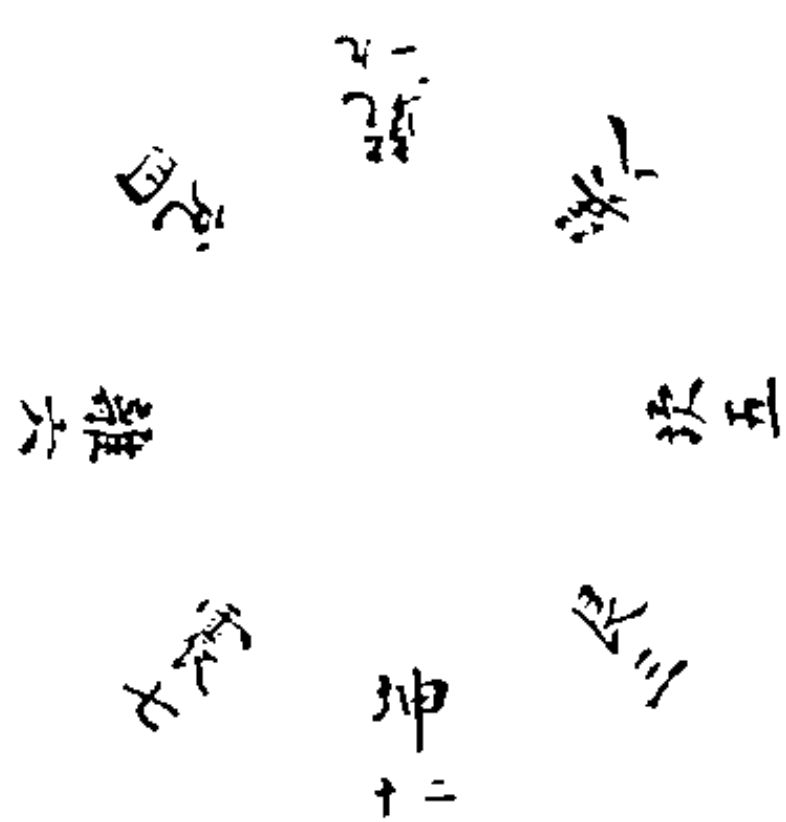
解说：(图四十四)

十日数者，八卦五行，分天地五十五之数也。虞翻曰：甲乾乙坤，相得合木。丙艮、丁兑，相得合火。戊坎、己离，相得合土。庚震、辛巽，相得合金。壬壬、地癸，相得合水。故五位相得，而各有合。崔憬曰：天三配艮，天五配坎，天七配震，天九配乾；地二配兑，地十配离，地八配巽，地六配坤。不取天一地四者，此数八卦之外。臣曰：以三配艮，五配坎，七配震，八配巽是也。余论非也。遁甲九天，九，地之数，乾纳甲壬，坤纳乙癸。自甲至壬，其数九，故曰九天。自乙至癸，其数九，故曰

九地。甲一、乙二、丙三、丁四、戊五、己六、庚七、辛八、壬九、癸十，故乾纳甲壬配一九，坤纳乙癸配二十，震纳庚配七，巽纳辛配八，坎纳戊配五，离纳己配六，艮纳丙配三，兑纳丁配四，此天地五十五之数也。关子明曰：蓍不止法天地而已，必以五行运其中焉。

(四十五) 十二辰数图



图 (四十五)



图 (四十六)

解说：(图四十五)

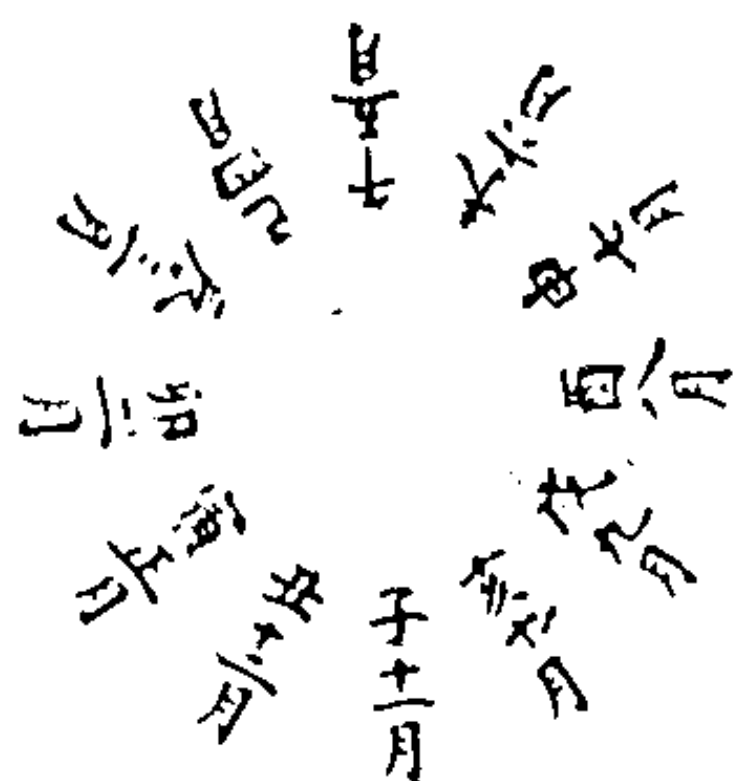
十二辰数者，十二卦消息数也。阳生于子，阴生于午。子十一月，午五月。郭璞以卯爻变未，为未之月，此论十二辰也。十二辰即月数，月数即消息数。或用之为日数，则京房之积算也。

(四十六) 五声十二律数图

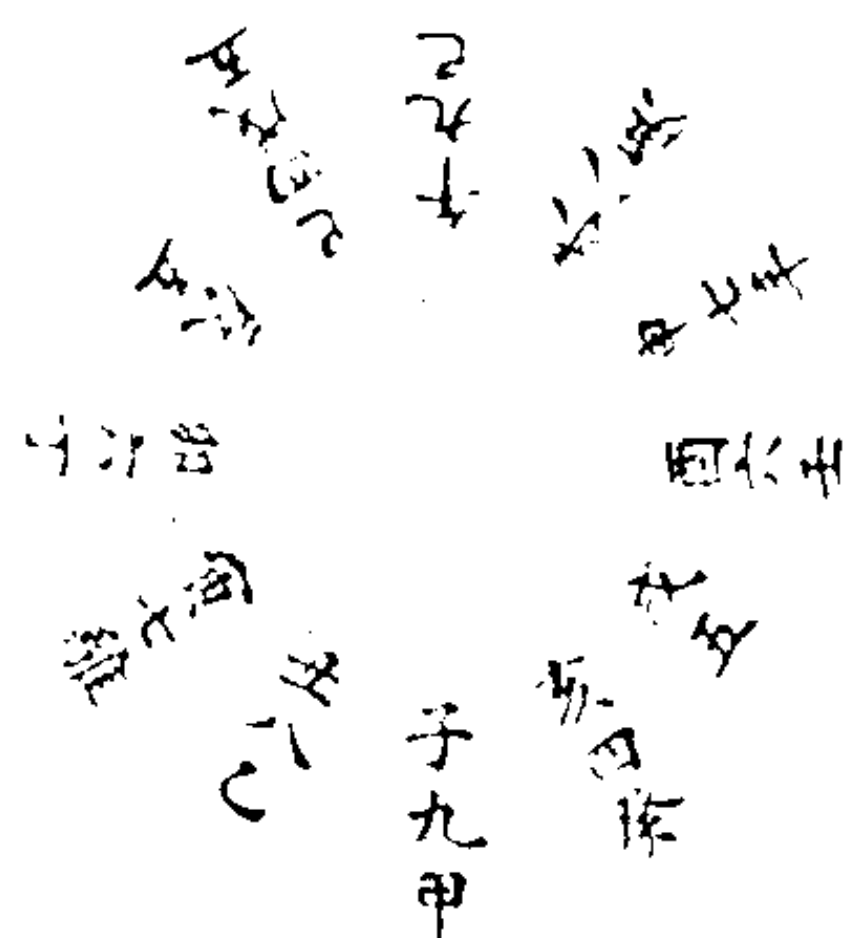
解说：(图四十六)

五声十二律数者。《太玄》曰：子午之数九，丑未八，寅申七，卯酉六，辰戌五，巳亥四，故律四十二，(九、五、七而倍之、故四十二。)吕三十六。(八、六、四而倍之、故三十六。)

并律吕之数，或还或否，（并律吕而数之，得七十八也。八则丑未，所谓还，得吕而不得律，故或还或否。）凡七十有八，黄钟之数立焉。其以为度也，皆生黄钟。（黄钟之管长九寸，圆九分，相黍中者九十枚，则其长数也，实管以上龠合度量。）

甲己之数九，乙庚八，丙辛七，丁壬六，戊癸五，声生于日，律生于辰，声以情质，律以和，声律相协，而八音生。

(四十七) 大衍数

<p>四因九，得三十六。<small>（是謂乾一爻之策數。）</small></p>	<p>四因六，得二十四。<small>（是謂坤一爻之策數。）</small></p>	<p>太極不用，所用者四象，故以四因九</p>	<p>六者，陽數，六者，陰數也。陽用極數</p>	<p>故九，陰用中數，故六九而四之，得三</p>	<p>十六，為乾一爻之策，六而四之，得二</p>	<p>十四，為坤一爻之策。</p>	<p>六因三十六，得二百一十有六。<small>（是謂乾一卦之策數。）</small></p>	<p>六者，一卦有六爻，乾一爻之策三十</p>	<p>有六，以三十六而六之，則二百一十</p>	<p>有六，為乾一卦之策也。</p>	<p>六因二十四，得百四十有四。<small>（是謂坤一卦之策數。）</small></p>	<p>六者，一卦有六爻，坤一爻之策二十</p>
--------------------------------------------	--------------------------------------------	-------------------------	--------------------------	--------------------------	--------------------------	-------------------	-------------------------------------------------	-------------------------	-------------------------	--------------------	------------------------------------------------	-------------------------

有四以二十四而六之則百四十有四為坤一卦之策也。

乾坤之策凡三百有六十。

二百一十有六合百四十有四則三百六十也。

三十二因二百一十有六得六千九百一

十二（此謂三十二陽卦之策數）

陽卦有三十二卦以二百一十有六而三十二之則六千九百一十二為

三十二陽卦之策數也。

三十二因百四十有四得四千六百八

三十二（此謂三十二陰卦之策數）

陰卦有三十二卦以百四十有四而

三十二之則四千六百八為三十二

陰卦之策數也。

二篇之策萬有一千五百二十。

三十二陽卦之策六千九百一十二
三十二陰卦之策四千六百八合而
為萬有一千五百二十所謂二篇之
策也。

右大衍數邵康節傳其子伯溫。

宋·林栗《周易经传集解》

(一) 河图洛书九畴八卦大衍总会图

(二) 六十四卦立成图



图 (一)



图 (一)

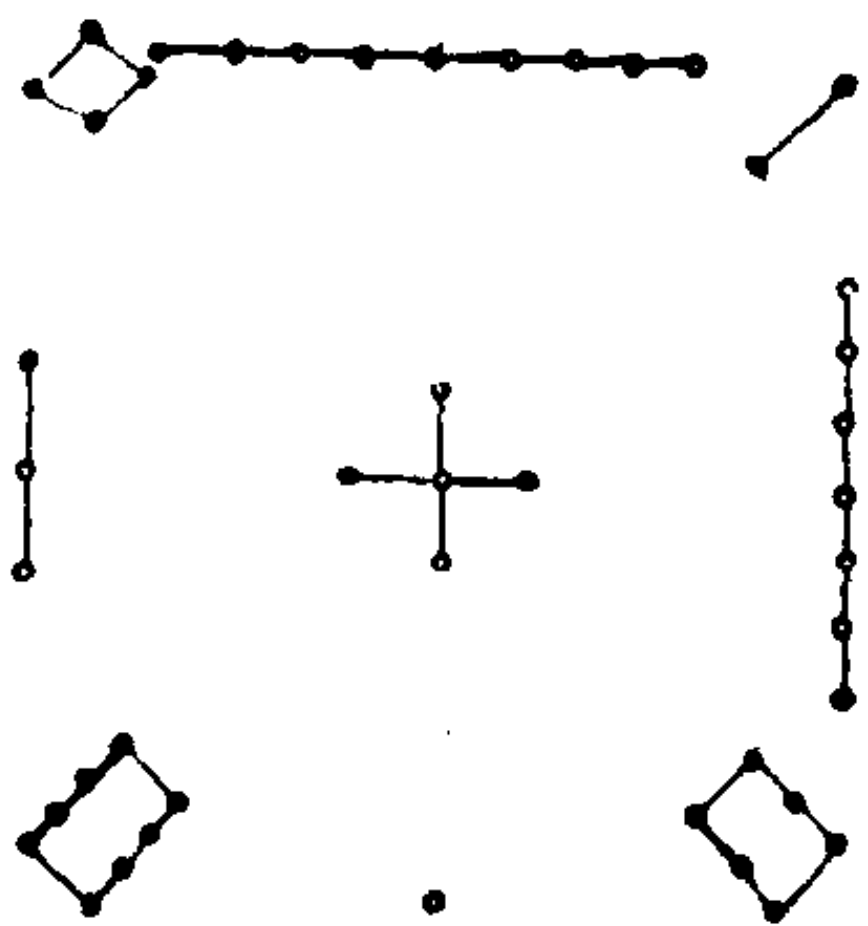

图 (一)

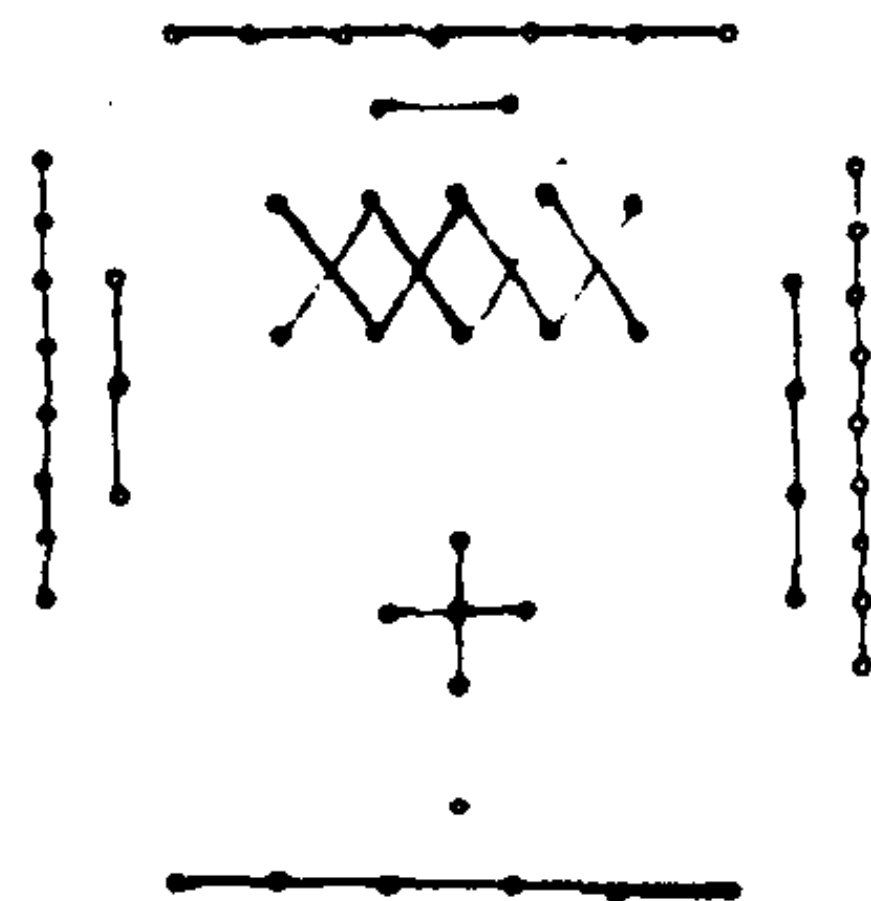

图 (二)

解说 (一、二两图并说):

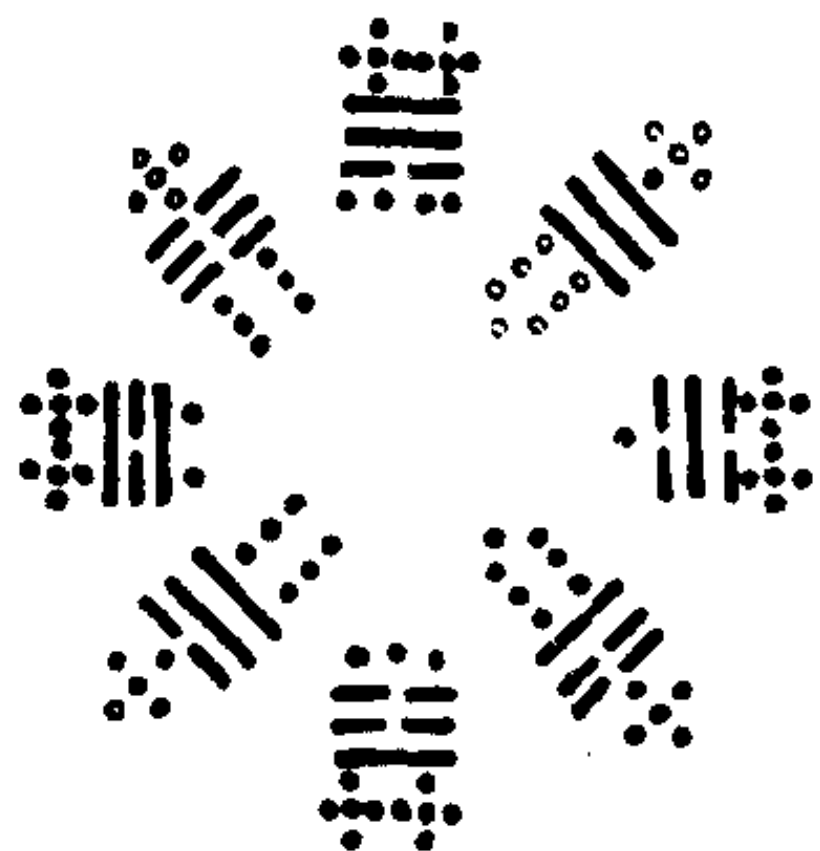
臣窃见古今言易为之图说者众矣, 臣尝考之, 唯“河图”、“洛

书”本于自然，至理彰灼不可诬也，其他皆后人旁缘穿凿，无所发明，徒使学者溺心于无用之地。故思有所易之，乃作“河图洛书九畴八卦大衍总会图”一，“六十四卦立成图”一，附于图书本文之后。凡在天地之间，三才五行之理皆具于是，外是而为图者，异端之学也，于易则未见焉，于五经则无闻焉，于孔氏则无传焉，学者将焉取斯。臣谨图列如上。

“洛书”五十有五，而大衍之数五十；“河图”四十有五，而八卦之数四十。“洛书”综其凡，“河图”错其变，大衍实取则焉。是故“河图”有九而无十，“洛书”总十而居五。五者何？土之生数也。十者何？土之成数也。土与水、火、木、金先后而生，不与水、火、木、金先后而成，水、火、木、金一者成，而土在其中矣。是故一之成为六，而五与之俱，其数十有一；二之成为七，而五与之俱，其数十有二；三之成为八，而五与之俱，其数十有三；四之成为九，而五与之俱，其数十有四，总而言之，则五十也。以土之生数而合四者之成数，既为五十；以土之成数而合四者之生数，亦为五十也。天生神物，一根而百茎，生成之数备矣。是故大衍之数五十，而用四十有九，虚其一以象太极；八卦之数四十，而画三十有六，虚其四以存四象。四象者，八卦之所从生也。何谓四象？一、二、三、四是也。一为坎，二为离，三为震，四为兑，而象立矣。一之成为六，六为坤；二之成为七，七为艮；三之成为八，八为巽；四之成为九，九为乾，而八卦成矣。然则安在，其虚四以存之乎？曰：一、二、三、四生数也，六、七、八、九成数也。六、七、八、九成，而一、二、三、四隐矣。是以虚而存之，犹大衍之存太极也。或曰：坎水、离火、震木、兑金，四时之物也，各位其方宜也。巽从乎震，乾接乎兑，犹可说焉。六水也，而为坤；七火也，而为艮，何也？曰：坤、艮土也，土无专位，寄王于四季，其在东南也，畏于木；其在西北也，逊于金，故东南为巽，而西北为乾，金、木之成也。

东北之七火也，土之所资生也；西南之六水也，土之所致用也，木位于此，将焉寄之哉！故夫土者，生于离而用于坎，畏于震而逊于兑，其在东北也，介于震、坎，盖火为之生，受制于震而能制坎者也，故万物终始焉。其在西南也，介于离、兑，盖水为之用，资生于离而能生兑者也，故万物致养焉。终始万物，故艮不见其所传；致养万物，故坤不见其所畏。诚非私智之所可议也，夫岂唯大衍八卦为然哉！箕子之叙“九畴”，其数亦犹是尔。自五行以至福极，其条目四十有九，而皇极建焉，则五十之数也。次二曰五事，次七曰稽疑，其数十有二也。次三曰八政，次八曰庶徵，其数十有三也。唯初与四土皆位焉，则致用于水，而施化于金。坤居西南而艮位东北也，六不言水，九不言金，则变化之所寓矣。六曰三德，水变而生木也；九曰六极，金变而生水也。岂唯六变而为三哉！五行、五纪、三德而皇极建焉，其数十有四。盖金者水之所资，而土者水之所畏也，岂唯九变而为六哉！合福与极其数十一，十以为稼穡之成，一以为润下之始。六反其本，九得其传，七、八定位，九、六互居，是以生生而不穷也。“河图”、“洛书”尽在是矣。或曰：东北之七火也，土之所资生也，而“九畴”以金数言之，何哉？曰：金绝于此，而土生之位于次四适其宜矣。或曰：上方生而能化，何也？曰：土生于坤，而成于艮矣。艮者，万物之所终始也，以其资生于火，故寓焉，非至是而后生也，先圣、后圣而岂有异乎？或问“河图”、“洛书”之所以异？曰：“洛书”，五行相生之数也；“河图”，五行相克之数也。相生，故其行也顺，而致养乎坤；相克，故其行也逆，而终始于艮。“洛书”有阴阳配合之形，“河图”有阳尊阴卑之象。配合，则坎北而离南；尊卑，则阳主而阴辅，此大易之所由造端也。是故“洛书”定五行之位而阙其四维，“河图”示八卦之形而错其方位，天之所以启圣人者，不其然乎？或曰：然则“河图”金、火易位而居何也？曰：水、火相逮，金、木相资，寒暑相推，昼夜相代，

安得定居其所而已乎？是故方以类聚，“洛书”之文也；物以群分，“河图”之象矣。类聚群分以成变化，易之所为作也。或曰：观子之图则六十也，又越乎天地之数矣，敢问何义也？曰：岂惟六十哉！其中有四十焉。是天地之间，万物之数也。胡不观诸蓍乎？天生神物，一根而百茎，大衍用其半焉，则五十之数也。天一至地十生成乃具，大衍用其半焉，参天两地而倚数也。所以然者何哉？蓍之德圆而神，寻天之数也。胡不观诸天乎？天形正圆，北极居中，人徒见其半耳。此则圣人仰观于天，而取则者也。后之学者苟能潜心逊志，发挥先圣之所未言者，如仲尼之于文王、周公，斯亦足矣。而乃剽其肤壳，自立门庭，若扬雄之《太玄》，司马光之《潜虚》，邵雍之先天，是皆未明大易爻象之旨，而不原四圣人相为先后推衍发明无穷不尽之意，乃欲殊轨方驾，以并骛而争驱，不亦过甚矣哉！此则“大衍总会图”之所为作也。

宋·程大昌《易原》

(一) 河图

解说：

刘牧《易数钩隐图》所载“河图”九位，朱震曰：本出陈搏，四传而牧受之。此图之附著五行者，则予之所明也。夫子之言《易》曰：河出图，洛出书，圣人则之。是易于图、书固所兼法也。周人宝藏“河图”，孔子叹河不出图。是“河图”也者，古盛世实有之，非后世傅会也。孔安国曰：龙马出河，伏羲则其文以画八卦，谓之“河图”，皆思代宝传之。又曰：天与禹洛出书，神龟负文出川，于背有数至于九，禹遂因而次第之，以成“九类”。刘歆曰：虑眠牺氏受“河图”，则而画之八卦是也。禹治水赐“洛书”，法而陈之，《洪范》是也。圣人行其道而宝其真，箕子在父师位而典之也。歆又序《洪范》曰：自五行至六极，凡六十五字，合“洛书”本文也。夫安国之谓文者，数著乎象而错综可观焉耳，非谓后世文藉之文也。歆谓“洛书”有字则全与孔异矣。夫二子在汉，皆号精博，而违异如此，予于是疑此时图书已自不存，故各出臆想而终无定证也。然而刘歆专佐符命，正使汉家秘藏有之，歆何以不得而见？此不可晓也。

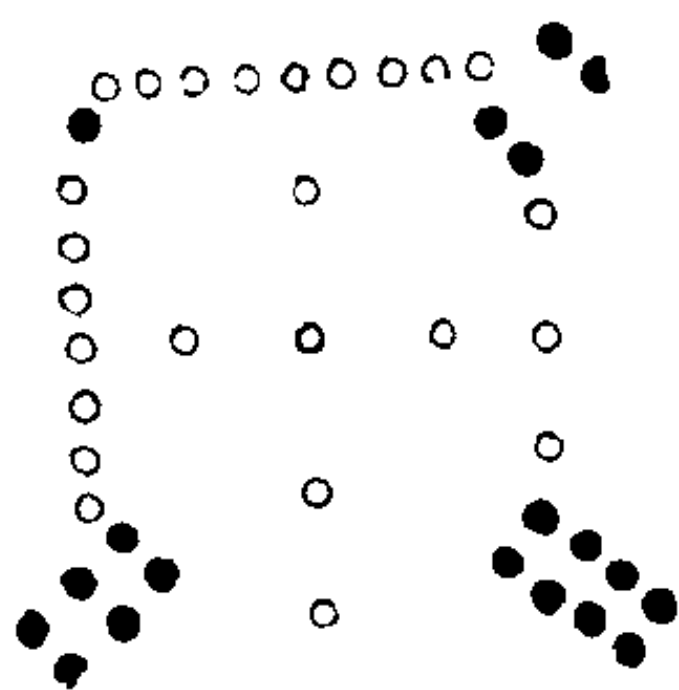

郑康成则直曰：“河图”有九篇，“洛书”有六篇，说者谓其本诸纬书。纬书者，哀、平间实始有之，非古也，不可据也，而其误

有可以理证者。典籍之字生于卦画，卦画之智发于图书，易谓书契取大为象，是八卦已重，而文字始生也。若图书方出而篇章已具，则夫子谓书契取大者误矣。此自可以意晓也，特不知汉未远古二图尚皆茫昧，而陈搏之徒生一二千年后，何从得之也？然而九位者，三列数之旁，正纵横无有不为十五，故刘牧、李泰伯悉谓非人智所能伪为也。刘、李之言近也，而《乾凿度》本出汉世，其书多言“河图”，而曰：太一取之，以行九宫。四正四维，皆十五也。夫太一非所论也，其所谓四正四维，环拱一五，无往而不为十五，即此图也。然则昔之作为《乾凿度》者，实尝亲见其图矣。其书言七、八之象，九、六之变，皆以十五为宿，盖于图乎得之也。《乾凿度》也者，世儒多有引之以明指者矣。而郑康成之论大衍以十日、十二辰、二十八宿为五十，而亦自《乾凿度》出也。晋人《张湛传》列子至七变为九曰：此章全是《周易》《乾凿度》，则汉、魏以降，凡言老者皆已宗而用之，非后世乃始无托为也。然则图书也者，《乾凿度》实能得之，而孔、刘反不得见不可晓也。所可言者，其四维四正皆为十五，正符陈搏所传，则其来已远，焉可信耳。且说易者莫古于《系辞》矣，而《系辞》之言图书也，正与天地变化天象吉凶同在。圣人法效之数也，则谓以数发智者，信而可证也。谓有字有书者，妄也。天何言哉！而况造字成书明与世接乎？

(二) 洛书

解说：

“洛书”图，亦牧传也。易之天一以至地十，正此书之数也。扬雄《太玄》曰：一与六共宗，二与七共朋，三与八成友，四与九同

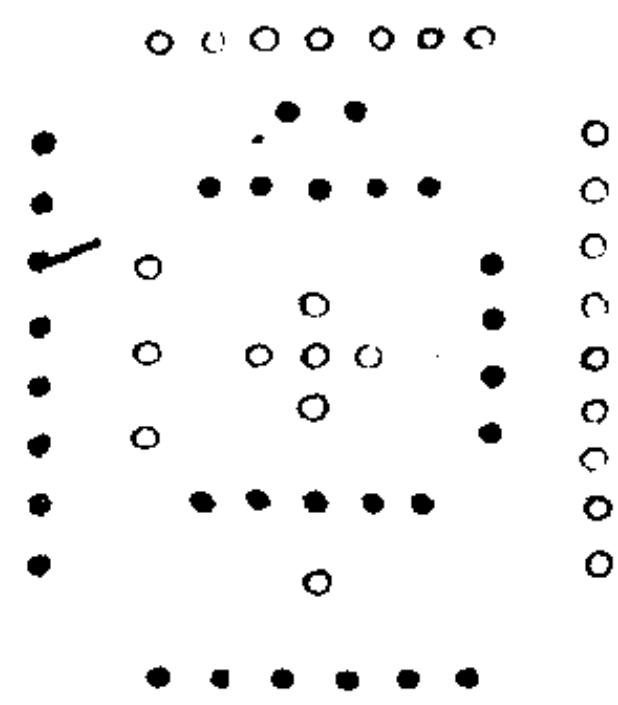

道，五与五相守，雄盖见此书而得其骈立之位，故曰宗，曰朋，曰友，曰道，曰守也。

(三) 河图五行相克之图



图 (三)



图 (四)

解说：(图三)

“河图”自有本序，今用五行之数附八卦者，贵其相克者之与卦数，亦皆见前可考也。相克之次，历土、水、火、金、木五位而序求之，则其自右旋左者，皆其展转相致者也。至震木而复克中土，则其序一周矣。

(四) 汉志五行生克应河图之图

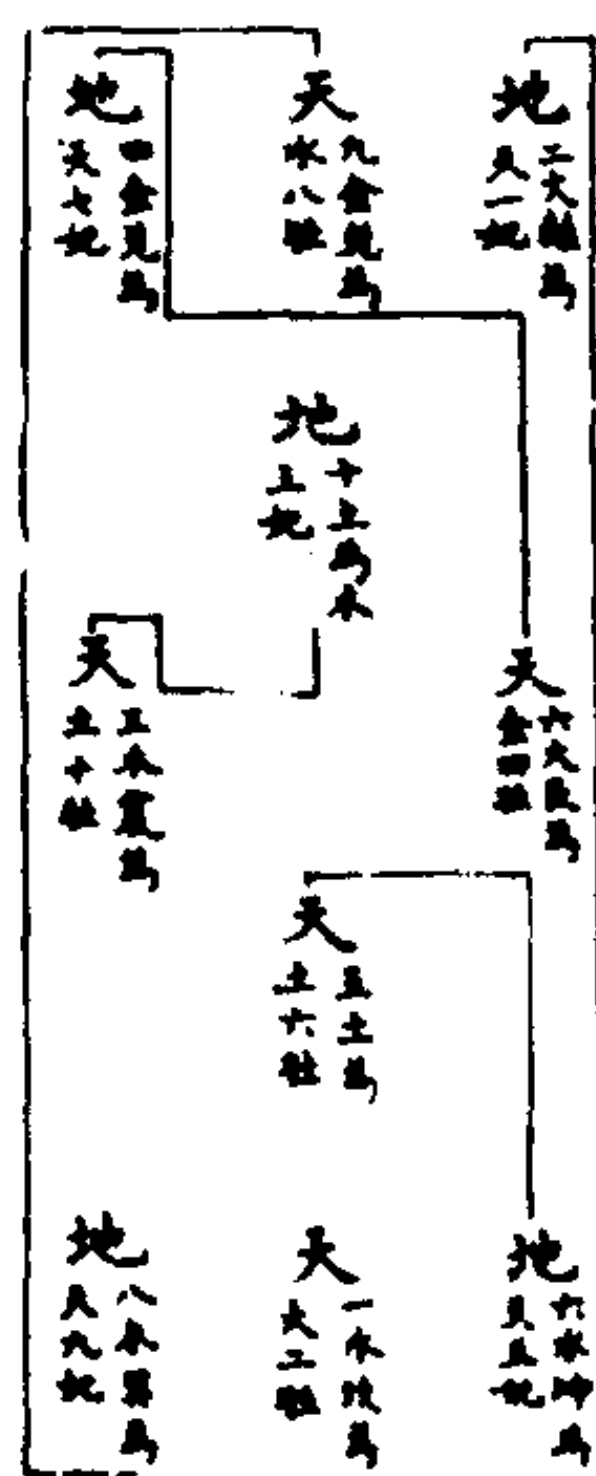
解说：(图四)

“河图”本无十位，今将援汉语以明递克，若非悉列妃、牡，其状不白。于是用“洛书”十位具配五克，使生序之在十位者明，而后遇三致克之序，始可得而枚数也。

(五) 五行相生遇三致克之图

用“洛书”位序与“河图”不同。

解说：

五德率皆互生互克往来交午，故予于五德亦皆假立三位，使克彼与见克于彼，生彼与见生于彼，不相揉杂，然后隔三之为克位者始明也。犹恐未竟，再取汉语疏列于左方，使之易考。

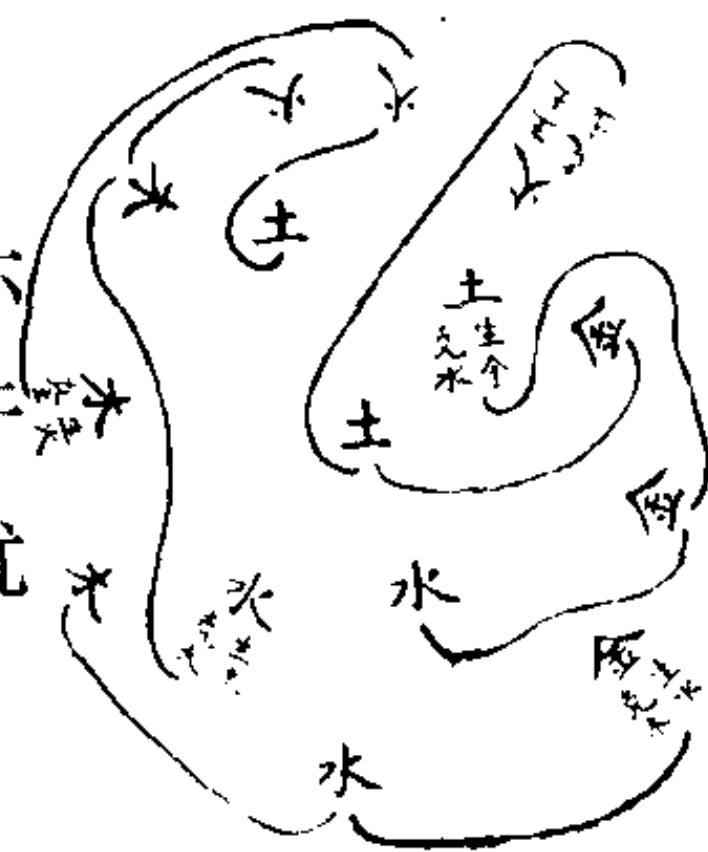

(六) 列子九变图



图 (六)

图 (七)

解说：(图六)

列子言一变为七，七变为九，盖以天一至天九者言之也。水、火、木、金、土，皆有形矣，而水居其首，故一为形变之始也。形变至九，则天五之气，周行乎四德者，已极乎此，不可他变，故曰九者，究也。按：列子作九变者，究也，九复变一，则金实生水也，金九而水一故也。若夫轻清而上为天，重浊而下为地，则其别自更端以言人事者耳。故继之曰冲和气者，为人也，则列子之指形变，盖自天一而始也。

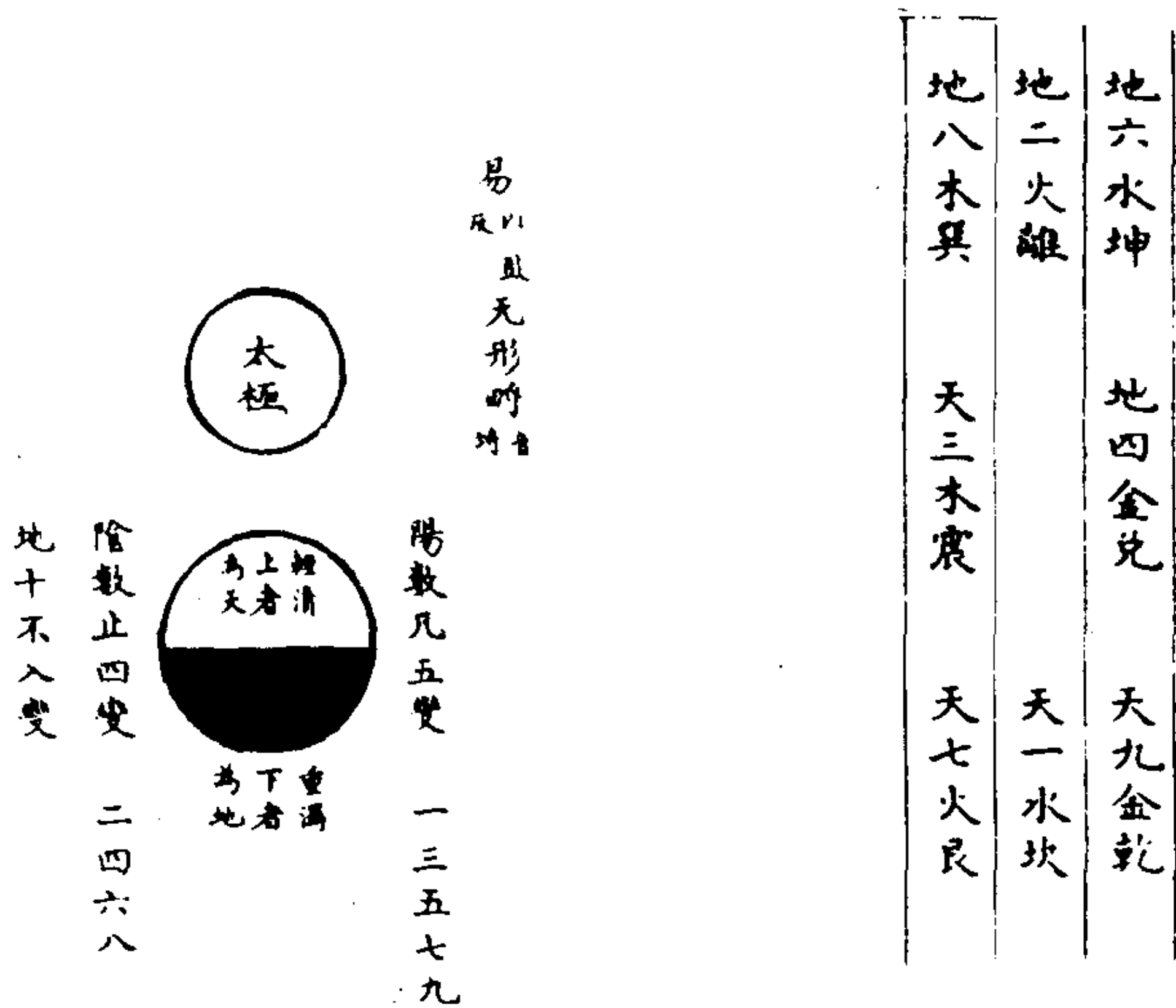
(七) 八卦无土卦图

解说：（图七）

四行之在卦也，其有数可数者，巽八、震三之为木，离二、艮七之为火，兑四、乾九之为金，坎一、坤六之为水，总而计之，则为四者凡十，是四行生成，短长相补，合而数之，可及四十矣。至夫天五地十也者，四行依之以成其体者也，乃遂无卦可立，无数可推，以较天地，图、书不独无十，亦且无五矣。此正大衍受“河图”减五之则而定著以为卦数者也。夫五之无也，岂其八卦自能变化也哉！土之施德乎四象已成功用，至子可爻可卦，则五也，十也，皆藏乎四象已成之尽矣。观易者苟其于此有见，则夫卦之六十有四者，虽无主土专立之卦，而爻之三百八十有四者，亦无一爻焉，而能不载乎土也，安用局乎卦爻而下与四行同体也哉！故《说卦》枚数八列，名数而曰此其秋也，此其水也，曰秋者不过域乎四时，曰水者不能外乎四德也。而土也元不隶时，亦不著德以见其该也。及夫卦之已成，则不问何卦。凡六其爻者，率皆指五以为宗主，则五亦不能终藏也，此其致甚邃也。予既得此理矣，于是始从无卦无爻之地，而探求夫天五地十之所存也。

土之用事，回复隐显，不主故常，故自图、书以及大衍立数写肖，则皆时多时少，不可准度。说者病其无居，则遂依时日以立分际，故其言曰：土王四季，各十八日。此其为说，盖深明乎四行之载土，而上五之能冒四也。故于一时之九十日者，五分而取其一以为土日也。合四时所取各十八日，而系数之则其为日，盖七十有二也。积七十二者，五而为当期之日，则是土之一德，亦常居其五、一也。此其分际，确乎其能得五土该四之分矣。第

其于四季中，则取一十八日以为上日，则或执而不通焉耳。（详见后篇）然其意可师也，若能按之而求上数于分五隐一之地，则五虽不自立卦，而卦皆涵于也。惟夫读《易》者得其言，而不得其所以言，乃遂欲以三百五十四爻者均配乎三百六十日，于是以一爻配对一日，而余遗二十四爻，无日可配，则又多方其说，而反以汨易也。

(八) 乾坤之卦图

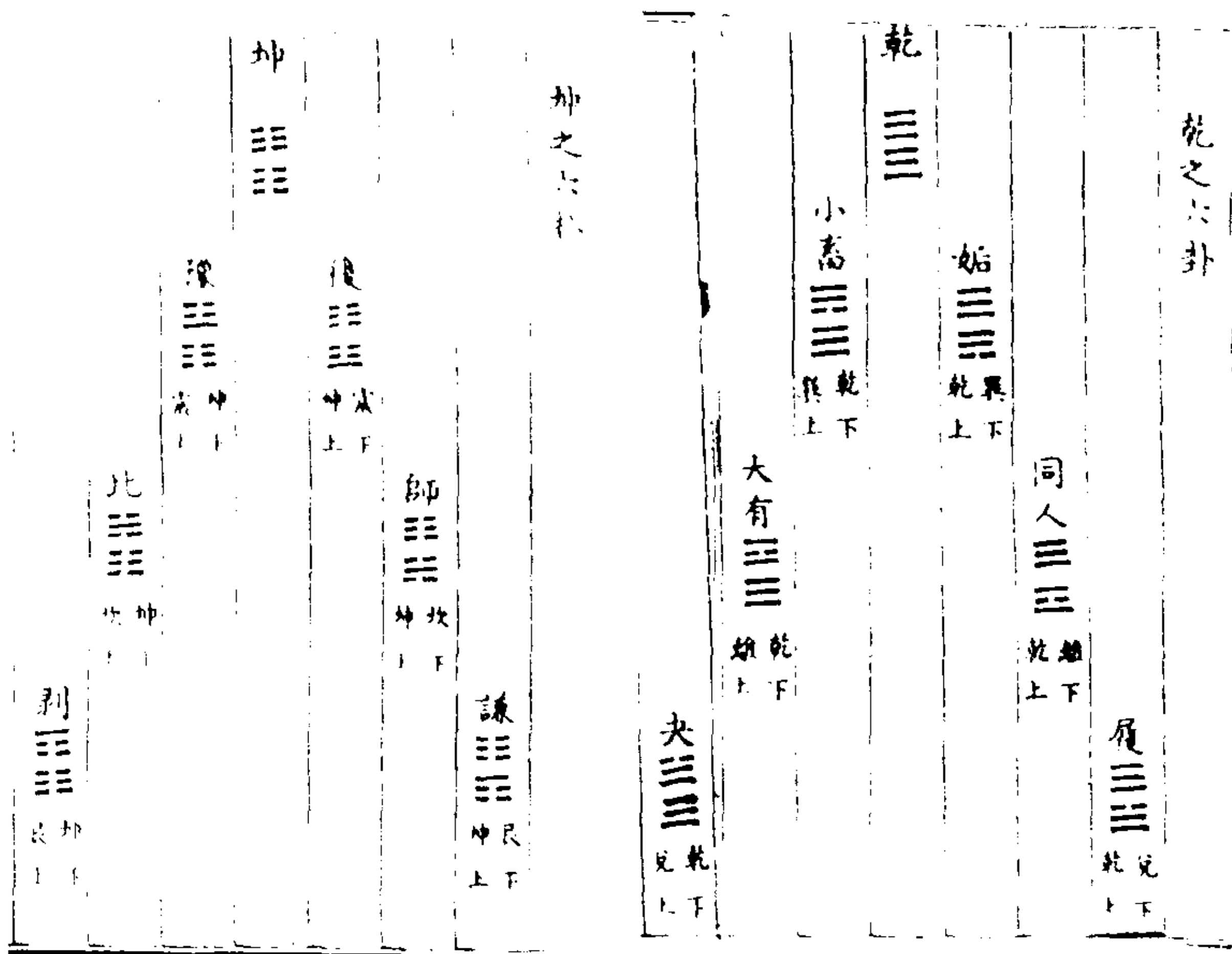

宋·朱熹《周易本义》

(一) 河图



图 (一)

(二) 洛书

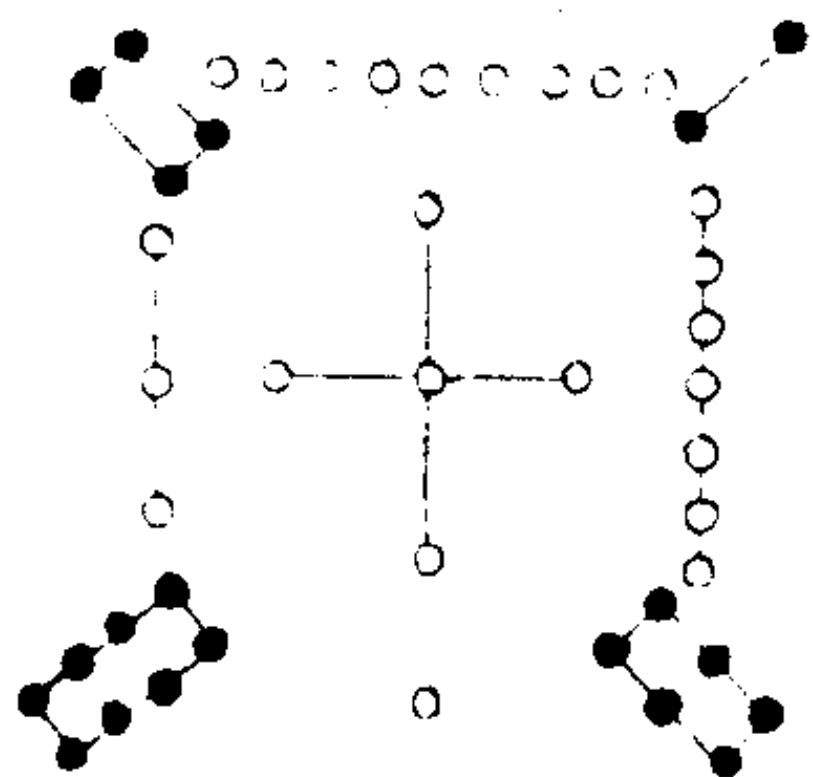

图 (二)

解说 (一、二两图并说):

《系辞传》曰：河出图，洛出书，圣人则之。又曰：天一、地二，天三、地四，天五、地六，天七、地八，天九、地十。天数五，地数五，五位相得而各有合。天数二十有五，地数三十，凡天地之数五十有五。此所以成变化，而行鬼神也。此“河图”之数也。“洛书”盖取龟象，故其数戴九履一，左三右七，二四为肩，六八为足。

蔡元定曰：图书之象，自汉孔安国、刘歆，魏关子明，有宋康节先生、邵雍尧夫，皆谓如此。至刘牧始两易其名，而诸家因之，故今复之，悉从其旧。

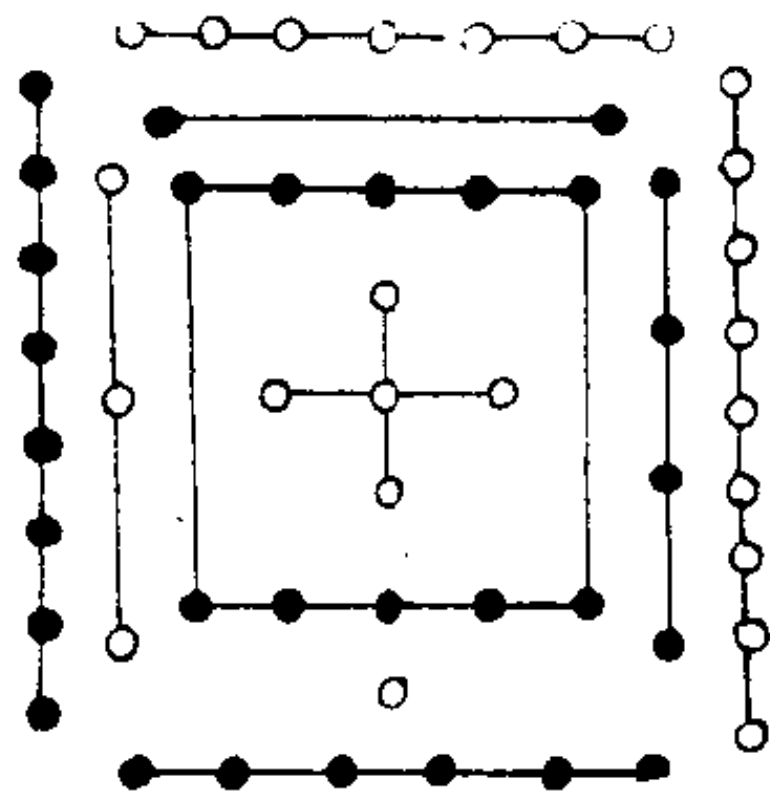
宋·朱熹《周易本义》

(一) 河图



图 (一)

(二) 洛书

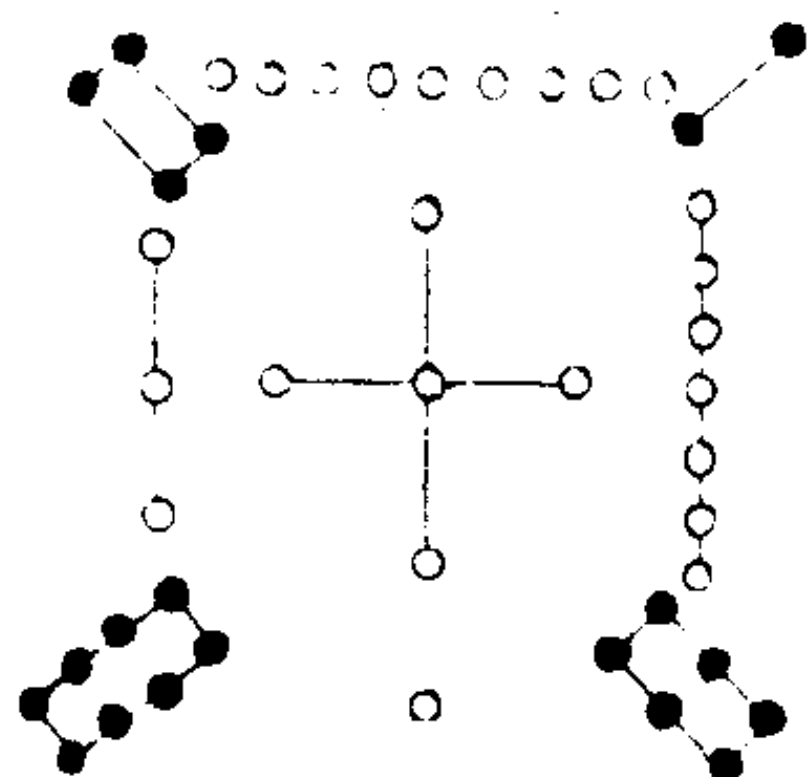

图 (二)

解说 (一、二两图并说):

《系辞传》曰：河出图，洛出书，圣人则之。又曰：天一、地二，天三、地四，天五、地六，天七、地八，天九、地十。天数五，地数五，五位相得而各有合。天数二十有五，地数三十，凡天地之数五十有五。此所以成变化，而行鬼神也。此“河图”之数也。“洛书”盖取龟象，故其数戴九履一，左三右七，二四为肩，六八为足。

蔡元定曰：图书之象，自汉孔安国、刘歆，魏关子明，有宋康节先生、邵雍尧夫，皆谓如此。至刘牧始两易其名，而诸家因之，故今复之，悉从其旧。

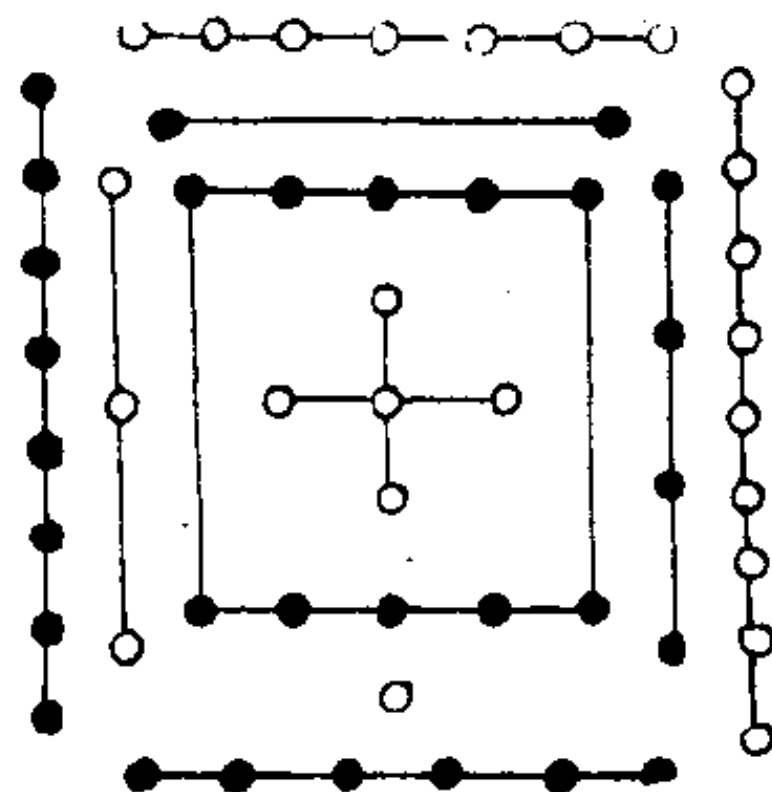
(三) 伏羲八卦次序

解说：

《系辞传》曰：易有太极，是生两仪，两仪生四象，四象生八卦。邵子曰：一分为二，二分为四，四分为八也。《说卦传》曰：易，逆数也。邵子曰：乾一、兑二、离三、震四、巽五、坎六、艮七、坤八，自乾至坤，皆得未生之卦，若逆推四时之比也。后六十四卦次序仿此。

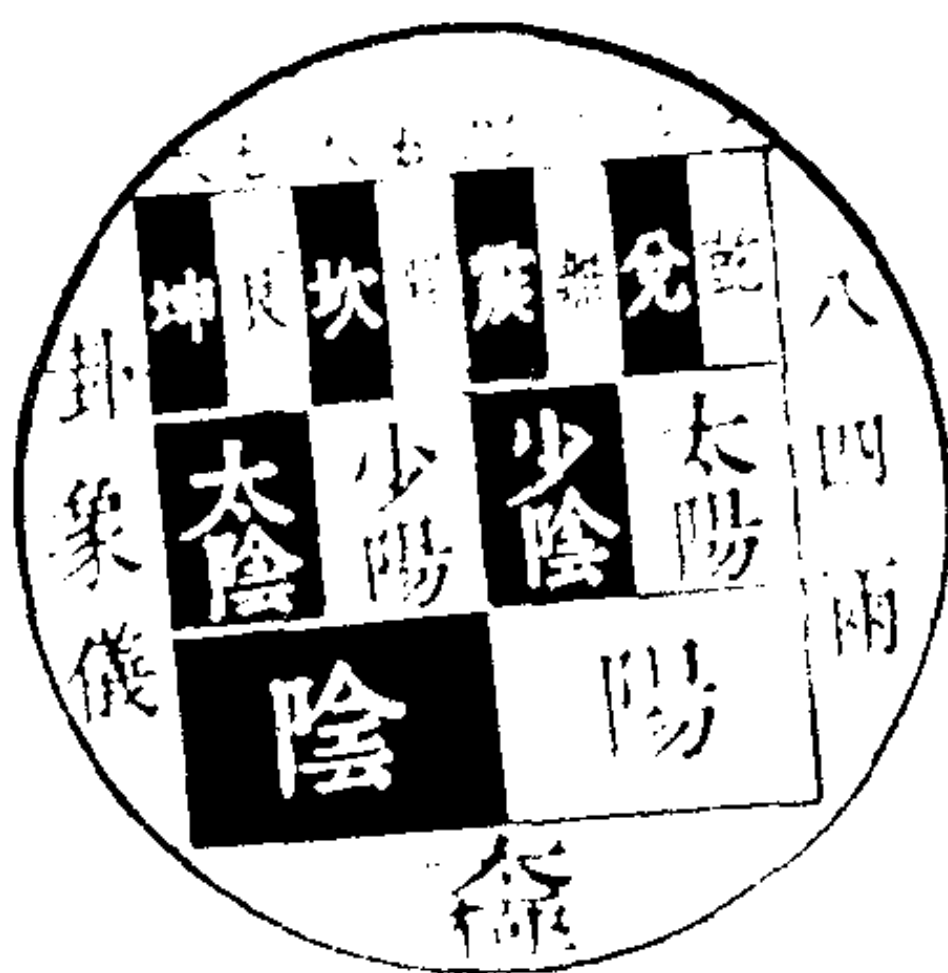

(四) 伏羲八卦方位

解说：

《说卦传》曰：天地定位，山泽通气，雷风相薄，水火不相射。八卦相错，数往者顺，知来者逆。邵子曰：乾南，坤北，离东，坎西，震东北，兑东南，巽西南，艮西北，自震至乾为顺，自巽至坤为逆。后六十四卦方位仿此。

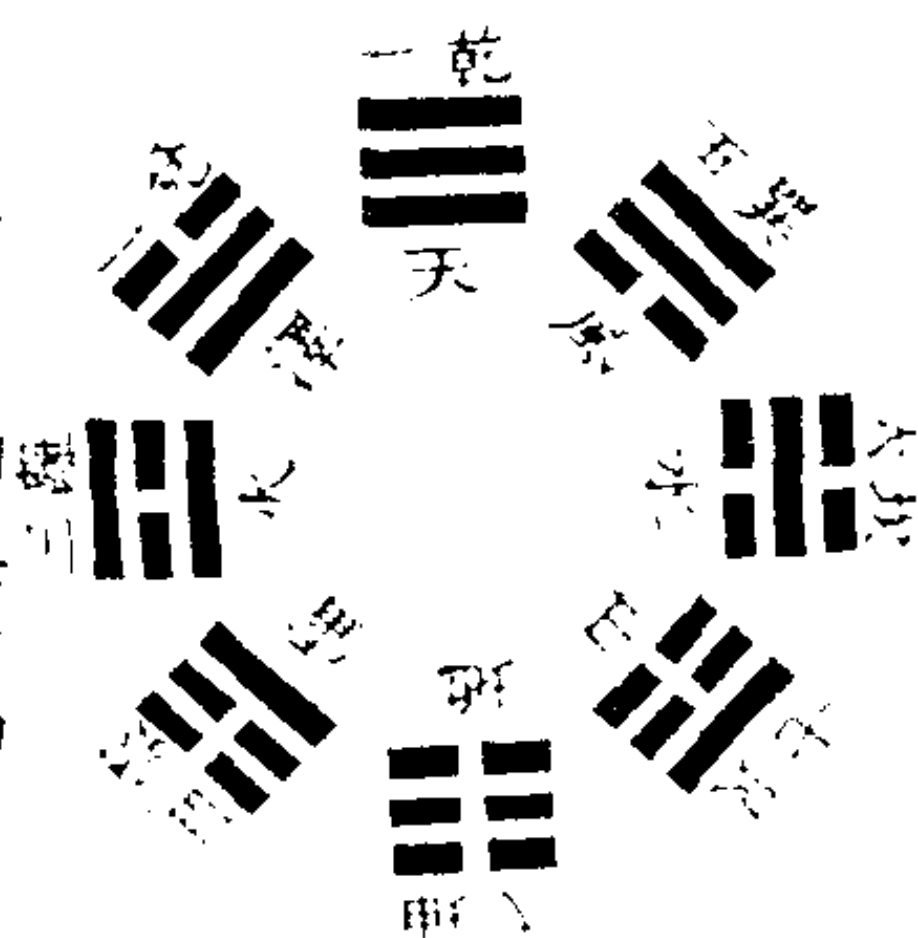

(五) 伏羲六十四卦次序

坤 比 观 豫 晋 萃 否 谦 艮 蹇 渐 小 旅 咸 遁 师 蒙 坎 涣 解 未 困 讼 升 蛊 井 巽 恒 鼎 大 过 姤 复 颐 屯 益 震 随 无 妄 明 贲 家人 丰 革 同人 临 节 中 归 睽 兑 履 泰 大 畜 需 小 人 夬 乾		乾 兑 离 震 巽 坎 坤	陽 陰	極 太
-----------------------------------------------------------------------------------------------------------------------------------------------------------------------------------------------------------------------------------------------------------------------------------------------------------------	--	---------------------------------	--------	--------

解说：

前“八卦次序图”即《系辞传》所谓“八卦成列”者。此图即其所谓“因而重之”者也。故下三画即前图之八卦，上三画则各以其序重之，而下卦因亦各衍而为八也。若逐爻渐生，则邵子所谓八分为十六，十六分为三十二，三十二分为六十四者，尤见法象自然之妙也。

(六) 伏羲六十四卦方位

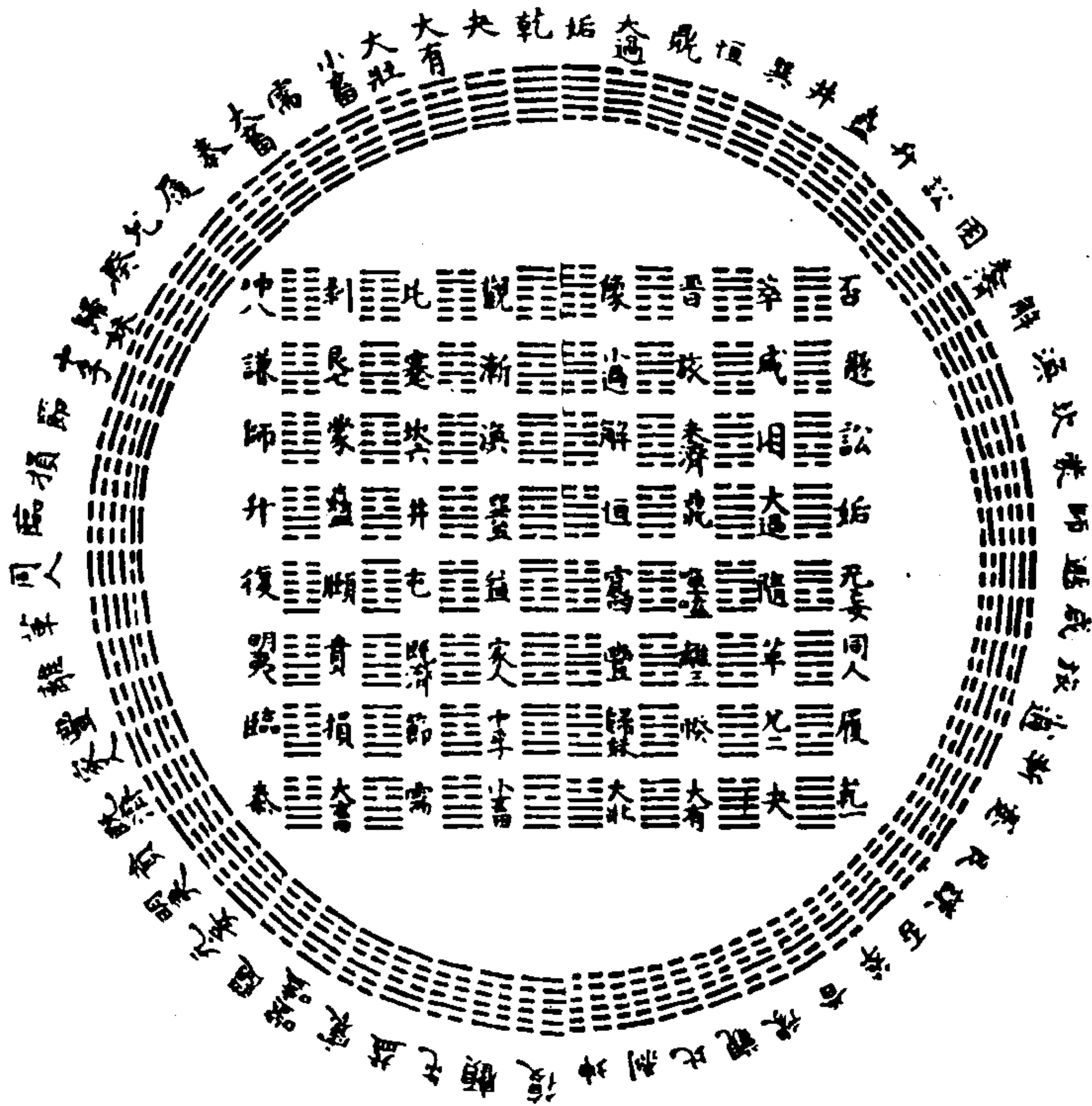

解说:

伏羲四图，其说皆出邵氏。盖邵氏得之李之才挺之，挺之得之穆修伯长，伯长得之华山希夷先生陈搏图南者。所谓先天之学也。此图圆布者，乾尽午中，坤尽子中，离尽卯中，坎尽酉中。阳生于子中，极于午中，阴生于午中，极于子中。其阳在南，其阴在北。方布者，乾始于西北，坤尽于东南，其阳在北，其阴在南，此二者，阴阳对待之数。圆于外者为阳，方于中者为阴，圆者动而为天，方者静而为地者也。

(七) 文王八卦次序

(八) 文王八卦方位



图 (七)



图 (八)

解说: (图八)

见《说卦》。邵子曰：此文王八卦，乃入用之位，后天之学也。

(九) 卦变图

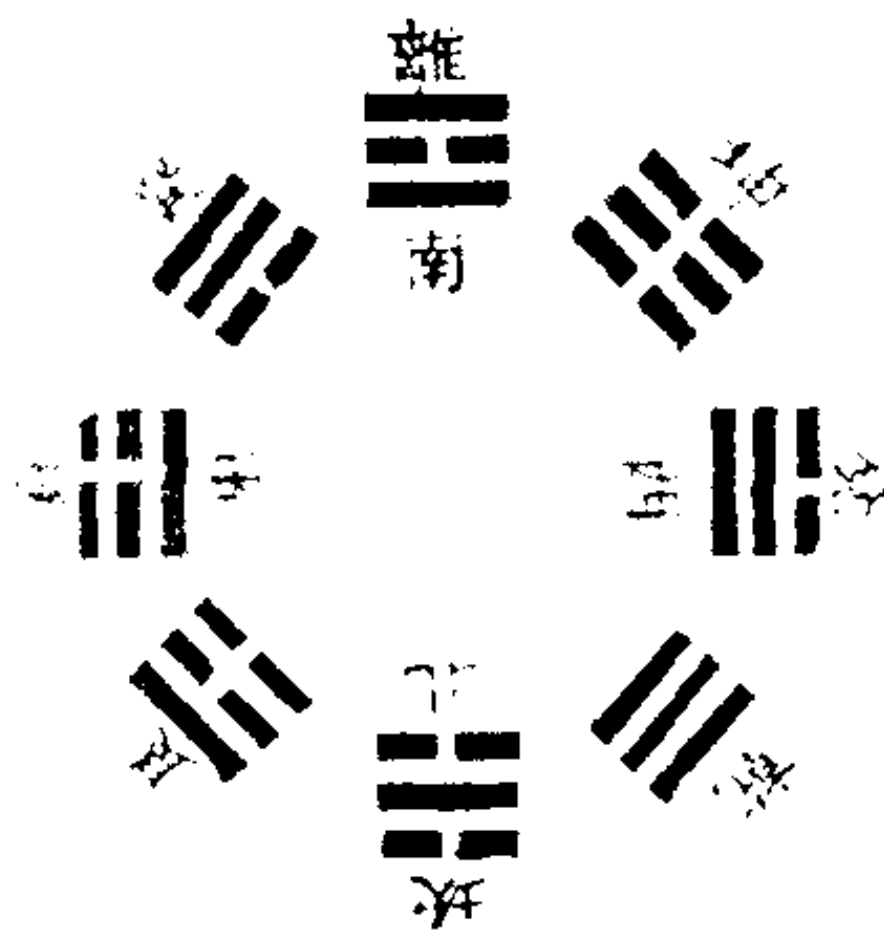
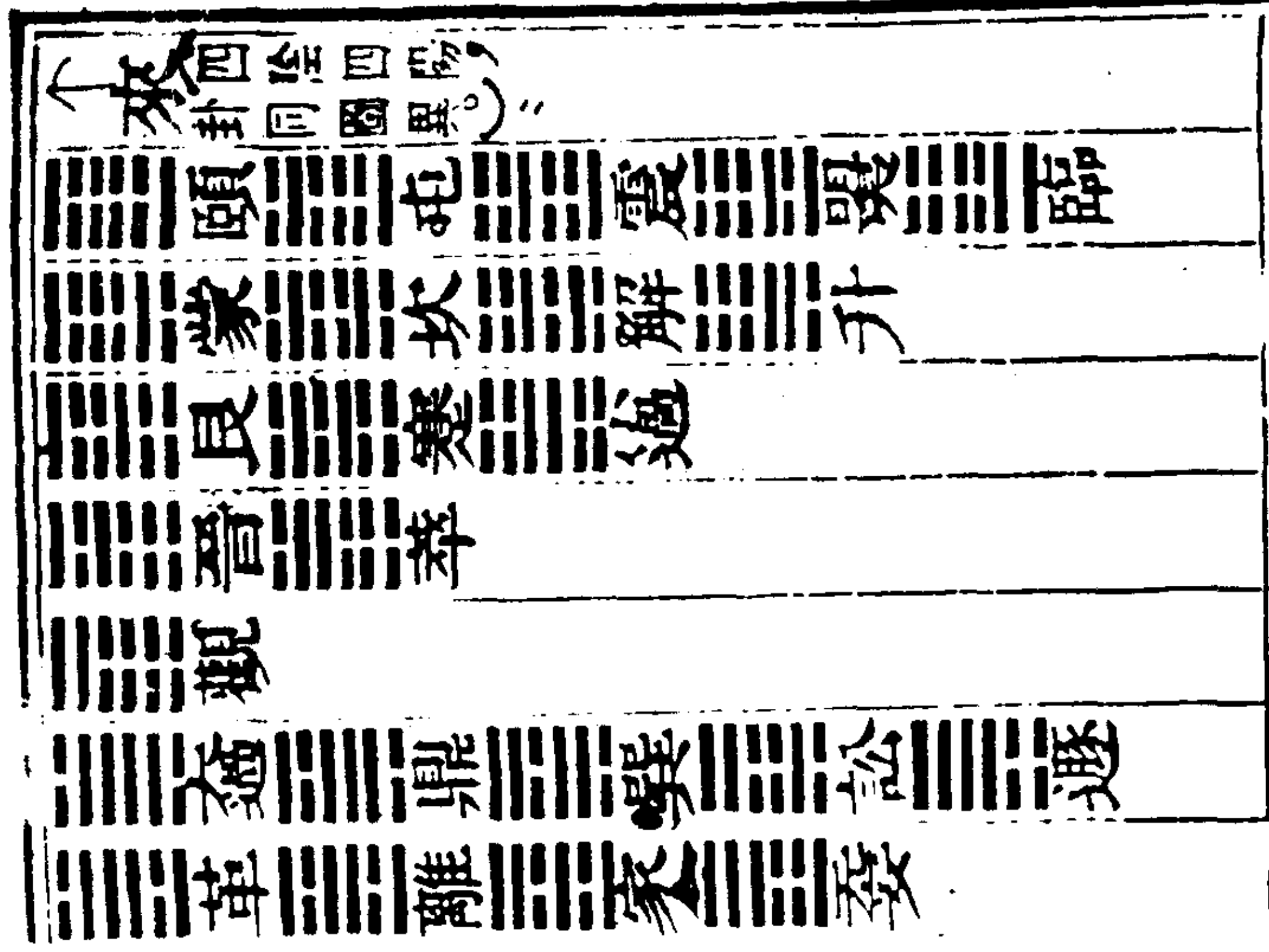

來 卦同圖異

	凡三陰陽卦各二十皆自泰否而來	

	井		震
	恒		
	隨		噬嗑
	益		
	賁		
	豐		
	節		損
	蹇		
	泰		

凡四陰四陽之卦各上有五皆自大壯觀

而來圖已見前

	巽		需
	震		兌
	巽		
	離		艮
	巽		
	巽		

	鼎		益
	訟		
	遁		
	萃		晉
	蹇		艮
	過		
	坎		蒙

	解		
	升		
	屯		頤
	震		
	巽		
	臨		

凡五陰五陽之卦各皆自夫剝而來

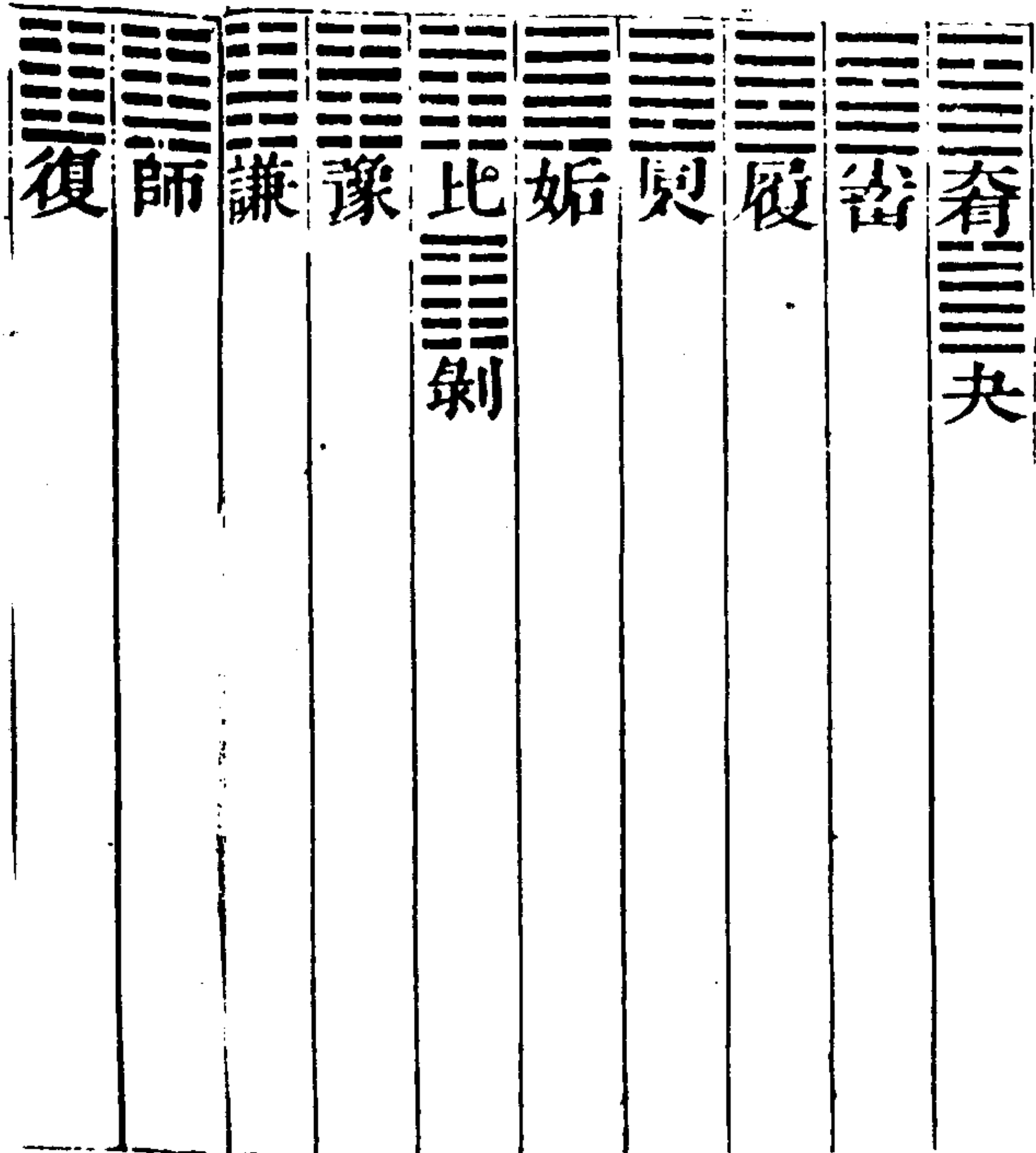

解说:

《彖传》或以卦变为说，今作此图以明之。盖易中之一义，非画卦作易之本旨也。

解说（一至九图并说）

易之图九，有天地自然之易，有伏羲之易，有文王、周公之易，有孔子之易。自伏羲以上，皆无文字，只有图画，最宜深玩，可见作易本原精微之意。文王以下，方有文字，即今之《周易》。然读者亦宜各就本文消息，不可便以孔子之说，为文王之说也。

宋·朱熹《易学启蒙》

(一) 河图

(二) 洛书

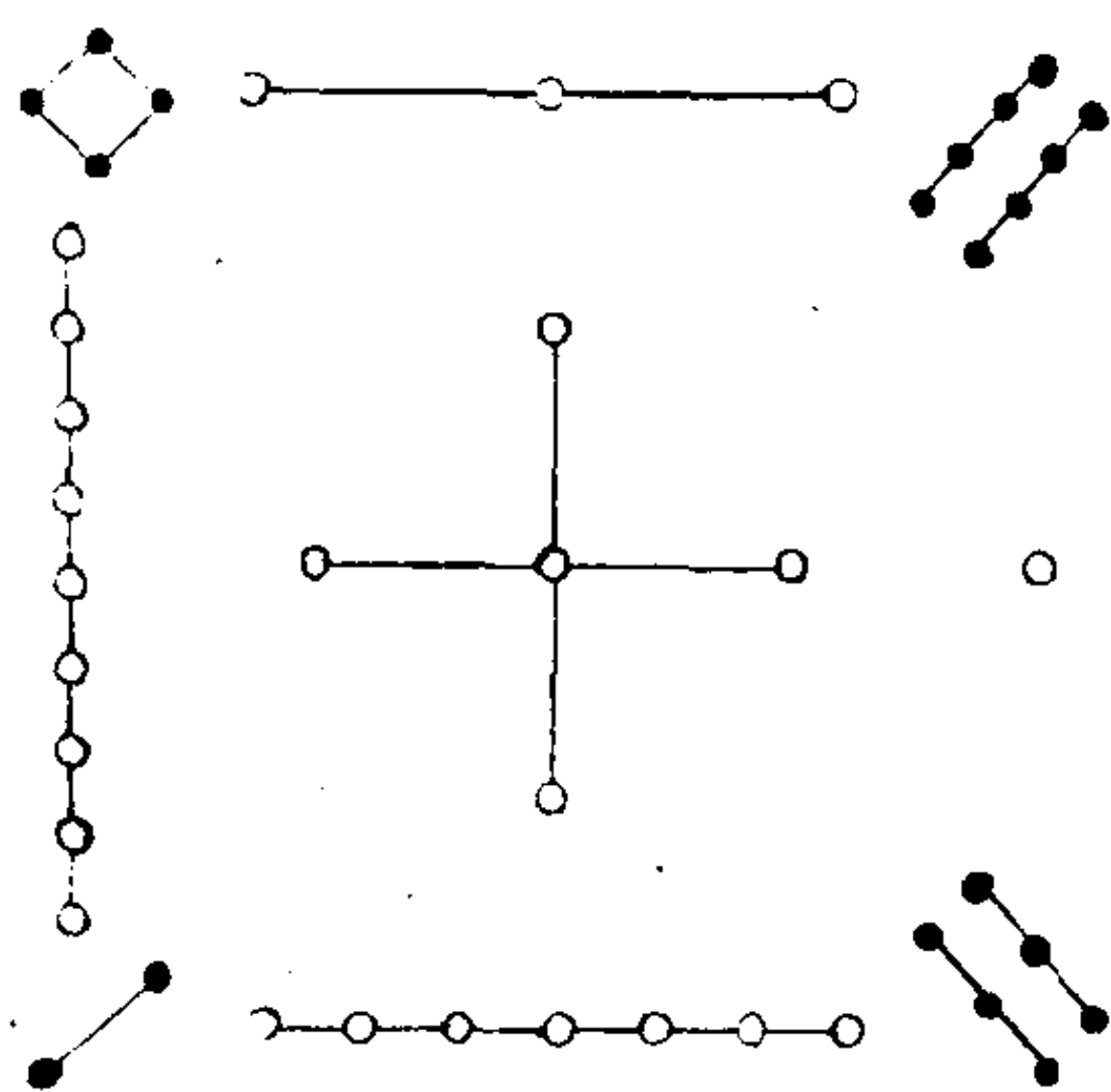
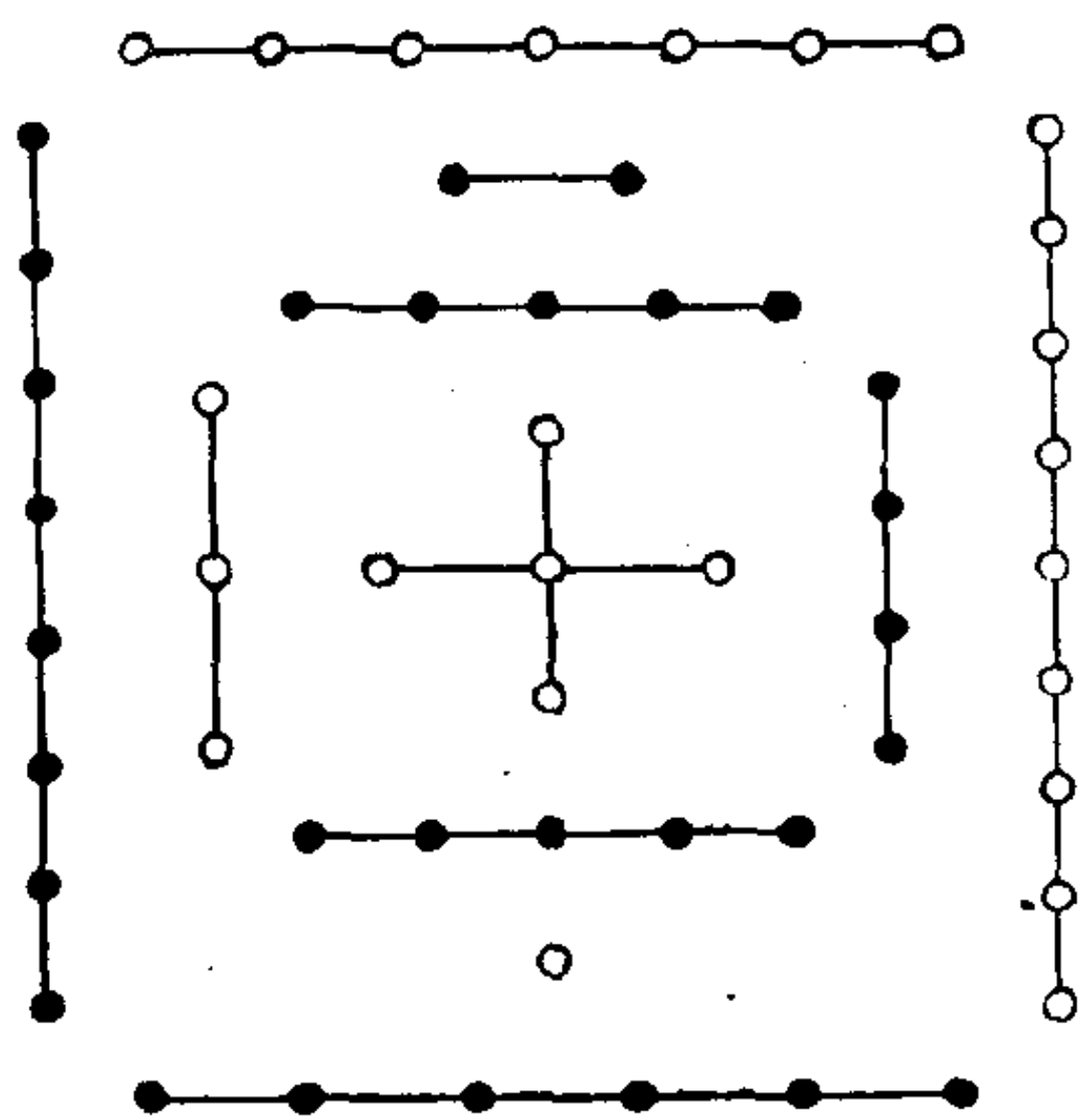

解说 (一、二两图并说):

《易大传》曰：河出图，洛出书，圣人则之。

孔安国云：“河图”者，伏羲氏王天下，龙马出河，遂则其文以画八卦；“洛书”者，禹治水时，神龟负文而列于背，有数至九，禹遂因而第之，以成九类。刘歆云：伏羲氏继天而王，受“河图”而画之，八卦是也。禹治洪水，赐“洛书”，法而陈之，“九畴”是也。“河图”、“洛书”相为经纬，八卦、九章相为表里。关子

明云：“河图”之文，七前六后，八左九右。“洛书”之文，九前一后，三左七右，四前左，二前右，八后左，六后右。

邵子曰：圆者星也，历纪之数，其肇于此乎？（历法合二始以定刚柔，二中以定律历，二终以纪闰余，是所谓历纪也。）方者土也，画州井地之法，其仿于此乎？（州有九井九百亩，是所谓画州井地也。）盖圆者，“河图”之数；方者，“洛书”之文，故羲文因之而造《易》，禹箕叙之而作《范》也。（蔡元定曰：古今传记自孔安国、刘向父子、班固皆以为“河图”授羲，“洛书”锡禹。关子明、邵康节皆以十为“河图”，九为“洛书”。盖《大传》既陈天地五十有五之数，《洪范》又明言天乃锡禹《洪范九畴》，而九宫之数，戴九履一，左三右七，二、四为肩，六、八为足，正龟背之象也。惟刘牧意见以九为“河图”，十为“洛书”，托言出于希夷。既与诸儒旧说不合，又引《大传》以为二者皆出于伏羲之世。其易置“图”、“书”，并无明验，但谓伏羲兼取“图”、“书”，则《易》、《范》之数诚相表里，为可疑耳。其实天地之理一而已矣，虽时有古今先后之不同，而其理则不容于有二也。故伏羲但据“河图”以作《易》，则不必预见“洛书”，而已逆与之合矣。大禹但据“洛书”以作《范》，则亦不必追考“河图”，而已暗与之符矣。其所以然者何哉？诚以此理之外，无复他理故也。然不特此耳，律吕有五声十二律，而其相乘之数究于六十；日名有十干、十二支，而其相乘之数亦究于六十。二者皆出于《易》之后，其起数又各不同，然与《易》之阴阳策数多少自相配合，皆为六十者，无不若合符契也。下至运气参与太一之属，虽不足道，然亦无不相通，盖自然之理也。假令今世复有图书者出，其数亦必相符，可谓伏羲有取于今日而作《易》乎？《大传》所谓“河出图，洛出书，圣人则之”者，亦泛言圣人作《易》、作《范》，其言皆出于天之意。如言以卜筮者尚其占，与莫大乎蓍龟之类，易之书，岂有龟与卜之法乎？亦言其理无二而已尔。）

天一地二，天三地四，天五地六，天七地八，天九地十，天数五，地数五，五位相得而各有合。天数二十有五，地数三十，凡天地之数五十有五，此所以成变化，而行鬼神也。

此一节夫子所以发明“河图”之数也。天地之间，一气而已。分而为二，则为阴阳，而五行造化万物始终无不管于是焉。故“河图”之位，一与六其宗，而居乎北；二与七为朋，而居乎南；三与八同道，而居乎东；四与九为友，而居乎西；五与十相守，而居乎中。盖其所以为数者，不过一阴一阳，一奇一偶，以两其五行而已。所谓天者，阳之轻清而位乎上者也；所谓地者，阴之重浊而位乎下者也。阳数奇，故一、三、五、七、九皆属乎天，所谓天数五也；阴数偶，故二、四、六、八、十皆属乎地，所谓地数五也。天数、地数各以类相求，所谓五位之相得者然也。天以一生水，而地以六成之；地以二生火，而天以七成之；天以三生木，而地以八成之；地以四生金，而天以九成之；天以五生土，而地以十成之，此又其所谓各有合焉者也。积五奇而为二十五，积五偶而为三十，合是二者而为五十有五，此“河图”之全数，皆夫子之意而诸儒之说也。至于“洛书”则虽夫子之所未言，然其象其说已具于前，有以通之，则刘歆所谓经纬表里者，可见矣。或曰：“河图”、“洛书”之位与数，其所以不同何也？曰：“河图”以五生数统五成数，而同处其方。盖揭其全以示人，而道其常数之体也。“洛书”以五奇数统四偶数，而各居其所，盖主于阳以统阴，而肇其变数之用也。曰：其皆以五居中者，何也？曰：凡数之始，一阴一阳而已矣。阳之象，圆圆者径一而围三；阴之象，方方者径一而围四。围三者，以一为一，故参其一阳而为三；围四者，以二为一，故两其一阴而为二，是所谓“参天两地”者也。三二之合，则为五矣，此“河图”、“洛书”之数所以皆以五为中也。然“河图”以生数为主，故其中之所以为五者，亦具五生数之象焉。其下一点，天一之象也；其上一点，地二之象也；其

左一点，天三之象也；其右一点，地四之象也；其中一点，天五之象也。“洛书”以奇数为主，故其中之所以为五者，亦具五奇数之象焉。其下一点，亦天一之象也；其左一点，亦天三之象也；其中一点，亦天五之象也；其右一点，则天七之象也；其上一一点，则天九之象也，其数与位，皆三同而二异。盖阳不可易，而阴可易，成数虽阳，固亦生之阴也。曰：中央之五，既为五数之象矣，然其为数也，奈何？曰：以数言之，通乎一图，由内及外，固各有积实可纪之数矣。然“河图”之一、二、三、四各居其五象本方之外，而六、七、八、九、十者，又各因五而得数，以附于其生数之外。“洛书”之一、三、七、九亦各居其五象本方之外，而二、四、六、八者，又各因其类以附于奇数之侧。盖中者为主，而外者为客；正者为君，而侧者为臣，亦各有条而不紊也。曰：其多寡之不同，何也？曰：“河图”主全，故极于十，而奇偶之位均，论其积实，然后见其偶赢而奇乏也。“洛书”主变，故极于九，而其位与实皆奇赢而偶乏也。必皆虚其中也，然后阴阳之数均于二十而无偏耳。曰：其序之不同，何也？曰：“河图”以生出之次言之，则始下次上，次左次右，以复于中，而又始于下也。以运行之次言之，则始东，次南，次中，次西，次北，左旋一周，而又始于东也。其生数之在内者，则阳居下左，而阴居上右也。其成数之在外者，则阴居下左，而阳居上右也。“洛书”之次，其阳数则首北，次东，次中，次西，次南；其阴数则首西南，次东南，次西北，次东北也。合而言之，则首北，次西南，次东，次东南，次中，次西北，次西，次东北，而究于南也。其运行，则水克火，火克金，金克木，木克土，右旋一周，而土复克水也。是亦各有说矣。曰：其七、八、九、六之数不同，何也？曰：“河图”六、七、八、九既附于生数之外矣，此阴阳、老少、进退、饶乏之正也。其九者，生数一、三、五之积也，故自北而东，自东而西，以成于四之外。其六者，生数二、四之积

也，故自南而西，自西而北，以成于一之外。七则九之自西而南者也，八则六之自北而东者也，此又阴阳、老少互藏其宅之变也。“洛书”之纵横十五，而七、八、九、六迭为消长，虚五与十，而一含九，二含八，三含七，四含六，则参五错综，无适而不遇其合焉，此变化无穷之所以为妙也。曰：然则圣人之则之也，奈何？曰：则“河图”者，虚其中；则“洛书”者，总其实也。“河图”之虚五与十者，太极也。奇数二十，偶数二十者，两仪也。以一、二、三、四为六、七、八、九者，四象也。析四方之合，以为乾、坤、离、坎，补四隅之空，以为兑、震、巽、艮者，八卦也。“洛书”之实，其一为五行，其二为五事，其三为八政，其四为五纪，其五为皇极，其六为三德，其七为稽疑，其八为庶徵，其九为福极，其位与数尤晓然矣。曰：“洛书”而虚其中，则亦太极也。奇偶各居二十，则亦两仪也。一、二、三、四而含九、八、七、六，纵横十五而互为七、八、九、六，则亦四象也。四方之正，以为乾、坤、离、坎，四隅之位，以为兑、震、巽、艮，则亦八卦也。“河图”之一、六为水，二、七为火，三、八为木，四、九为金，五、十为土，则固《洪范》之五行，而五十有五者，又“九畴”之子目也。是则“洛书”固可以为《易》，而“河图”亦可以为《范》矣。且又安知图之不为书，书之不为图也耶？曰：是其时虽有先后，数虽有多寡，然其为理则一而已。但《易》乃伏羲之所先得乎？图而初无所待于书。《范》则大禹之所独得乎？书而未必追考于图耳。且以“河图”而虚十，则“洛书”四十有五之数也。虚五，则大衍五十之数也。积五与十，则“洛书”纵横十五之数也。以五乘十，以十乘五，则又皆大衍之数也。“洛书”之五又自含五而得十，而通为大衍之数矣。积五与十则得十五，而通为“河图”之数矣。苟明乎此，则横斜曲直无所不通，而“河图”、“洛书”又岂有先后彼此之间哉！

(三) 太极图

解说：

太极者象数未形，而其理已具之称，形器已具，而其理无朕之目。在“河图”、“洛书”，皆虚中之象也。周子曰：无极而太极。邵子曰：道为太极。又曰：心为太极。此之谓也。

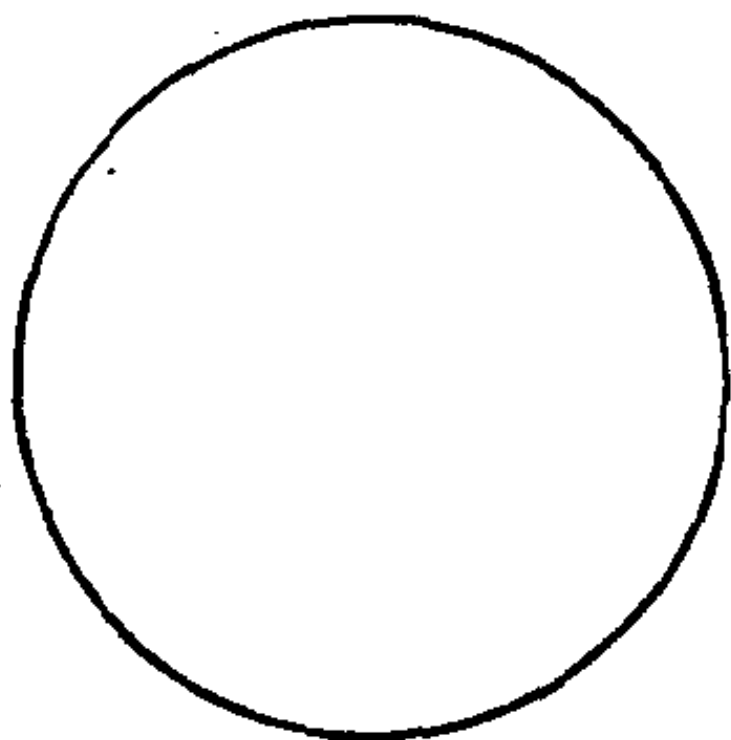

(四) 两仪图

陰儀

陽儀



解说：

太极之判，始生一奇一偶而为一画者二，是为两仪，其数则阳一而阴二，在“河图”、“洛书”，则奇偶是也。周子所谓太极动而生阳，动极而静，静而生阴，静极复动。一动一静，互为其根，分阴分阳，两仪立焉；邵子所谓一分为二者，皆谓此也。

(五) 四象图

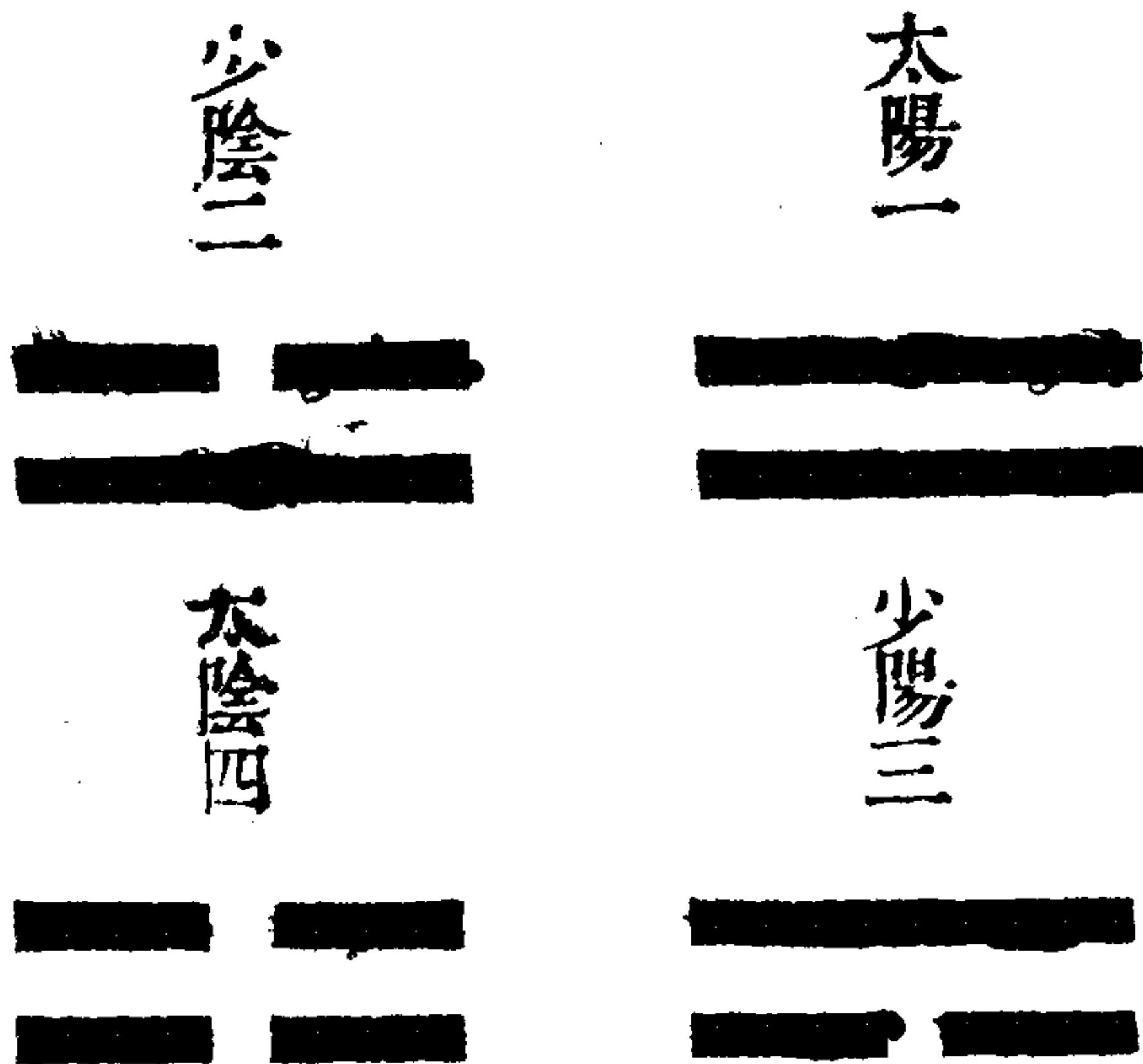

解说:

两仪之上，各生一奇一偶而为二画者四，是谓四象。其位则太阳一，少阴二，少阳三，太阴四。其数则太阳九，少阴八，少阳七，太阴六。以“河图”言之，则六者，一而得于五者也；七者，二而得于五者也；八者，三而得于五者也；九者，四而得于五者也。以“洛书”言之，则九者，十分一之余也，八者，十分二之余也；七者，十分三之余也；六者，十分四之余也。周子所谓水、火、木、金，邵子所谓二分为四者，皆谓此也。

(六) 八卦图

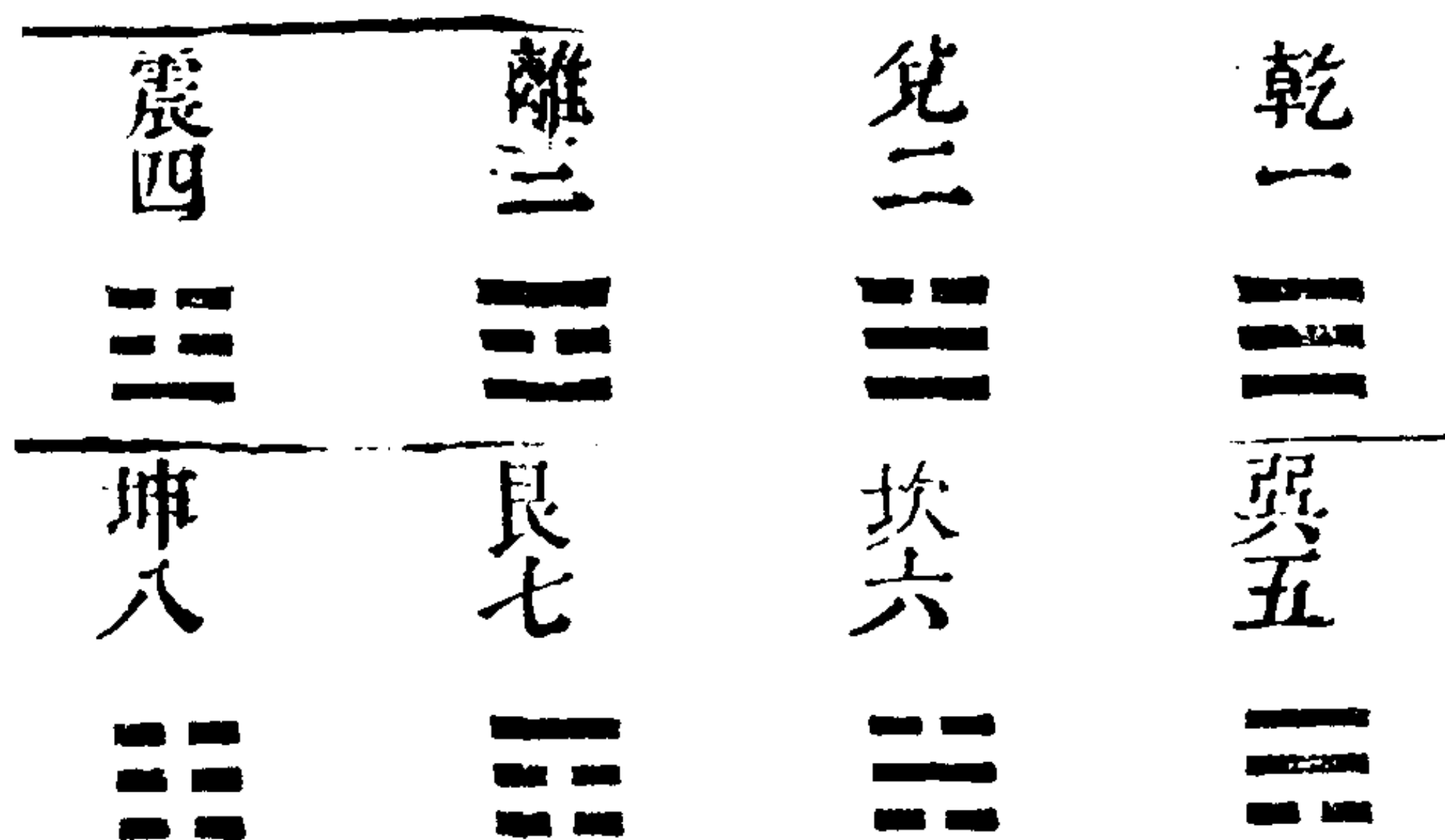

解说：

四象之上，各生一奇一偶，而为三画者八，于是三才略具，而有八卦之名矣。其位则乾一、兑二、离三、震四、巽五、坎六、艮七、坤八。在“河图”则乾、坤、离、坎分居四实，兑、震、巽、艮分居四虚。在“洛书”则乾、坤、离、坎分居四方，兑、震、巽、艮分居四隅。《周礼》所谓“三易”经卦皆八，《大传》所谓八卦成列，邵子所谓四分为八者，皆指此而言也。

(七) 八卦之上各生一奇一偶图

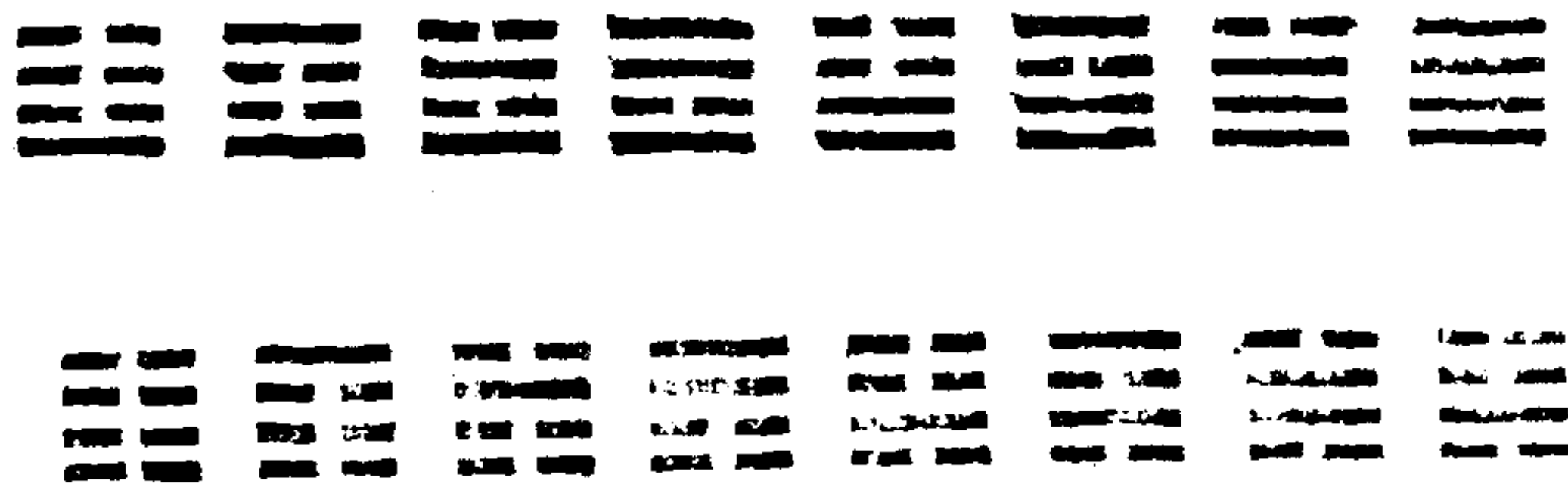

解说：

八卦之上各生一奇一偶，而为四画者十六，于经无见，邵子所谓八分为十六者是也。又为两仪之上各加八卦，又为八卦之上各加两仪也。

(八) 四画之上各生一奇一偶图

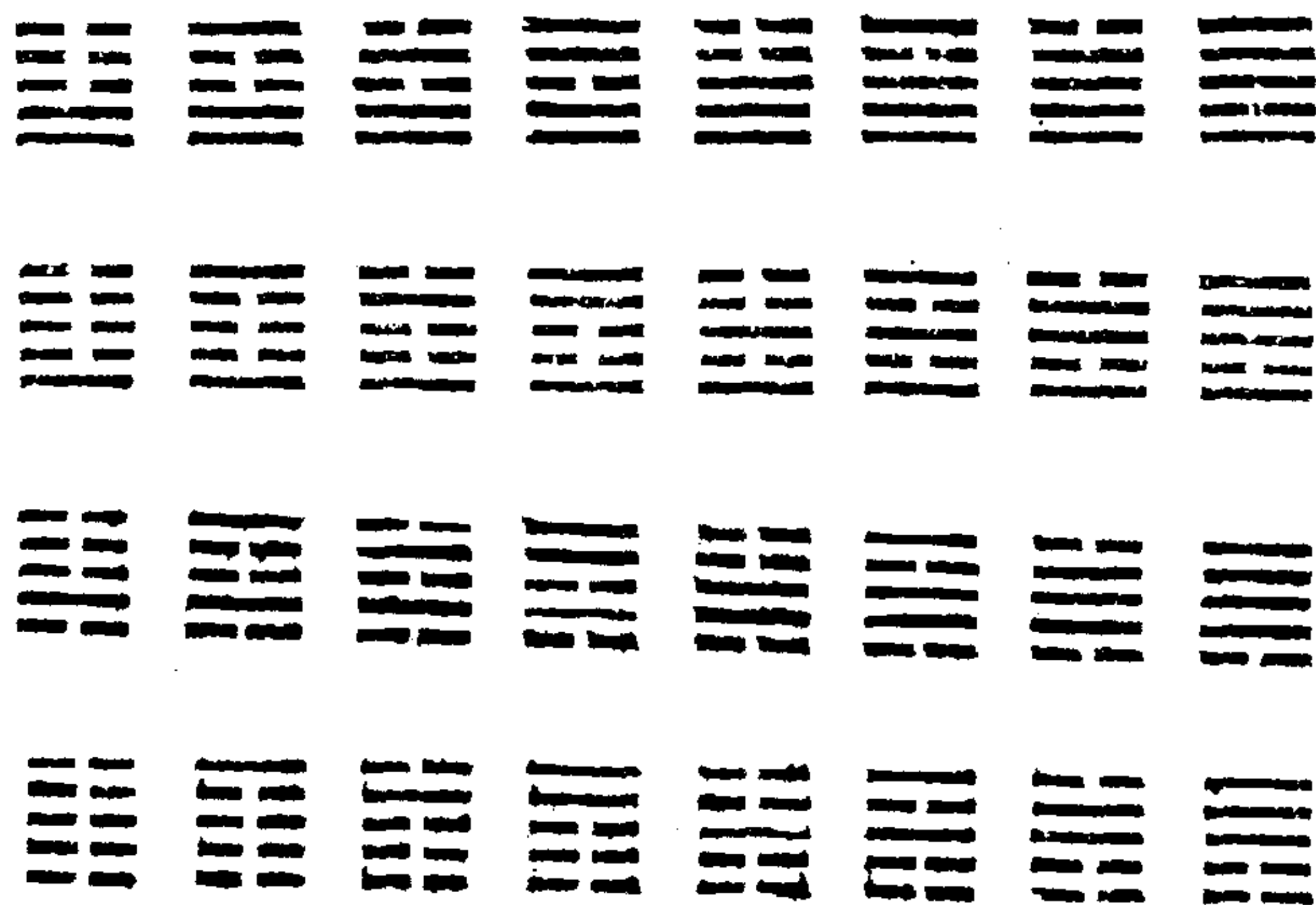

解说：

四画之上各生一奇一偶，而为五画者三十二，邵子所谓十六分为三十二者是也。又为四象之上各加八卦，又为八卦之上各加四象也。

(九) 五画之上各生一奇一偶图



解说：

五画之上，各生一奇一偶而为六画者六十四，则兼三才而两之，而八卦之乘八卦亦周，于是六十四卦之名立而易道大成矣。

《周礼》所谓“三易”之别，皆六十有四；《大传》所谓因而重之，爻在其中矣；邵子所谓三十二分为六十四者，是也。若于其上各卦又各生一奇一偶，则为七画者百二十六矣。七画之上又各生一奇一偶，则为八画者二百五十六矣。八卦之上又各生一奇一偶，则为九画者五百十二矣。九画之上又各生一奇一偶，则为十画者千二十四矣。十画之上又各生一奇一偶，则为十一画者二千四十八矣。十一画之上又各生一奇一偶，则为十二画者四千九十六矣。此焦贲《易林》变卦之数，盖以六十四乘六十四也。今不复为图于此，而略见第四篇中。若自十二画上又各生一奇一偶，累至二十四画，则成千六百七十七万七千二百一十六变，以四千九十六自相乘，其数亦与此合。引而伸之，盖未知其所终极也。虽术见其用处，然亦足以见易道之无穷矣。

(十) 伏羲八卦图



(十一) 伏羲六十四卦图

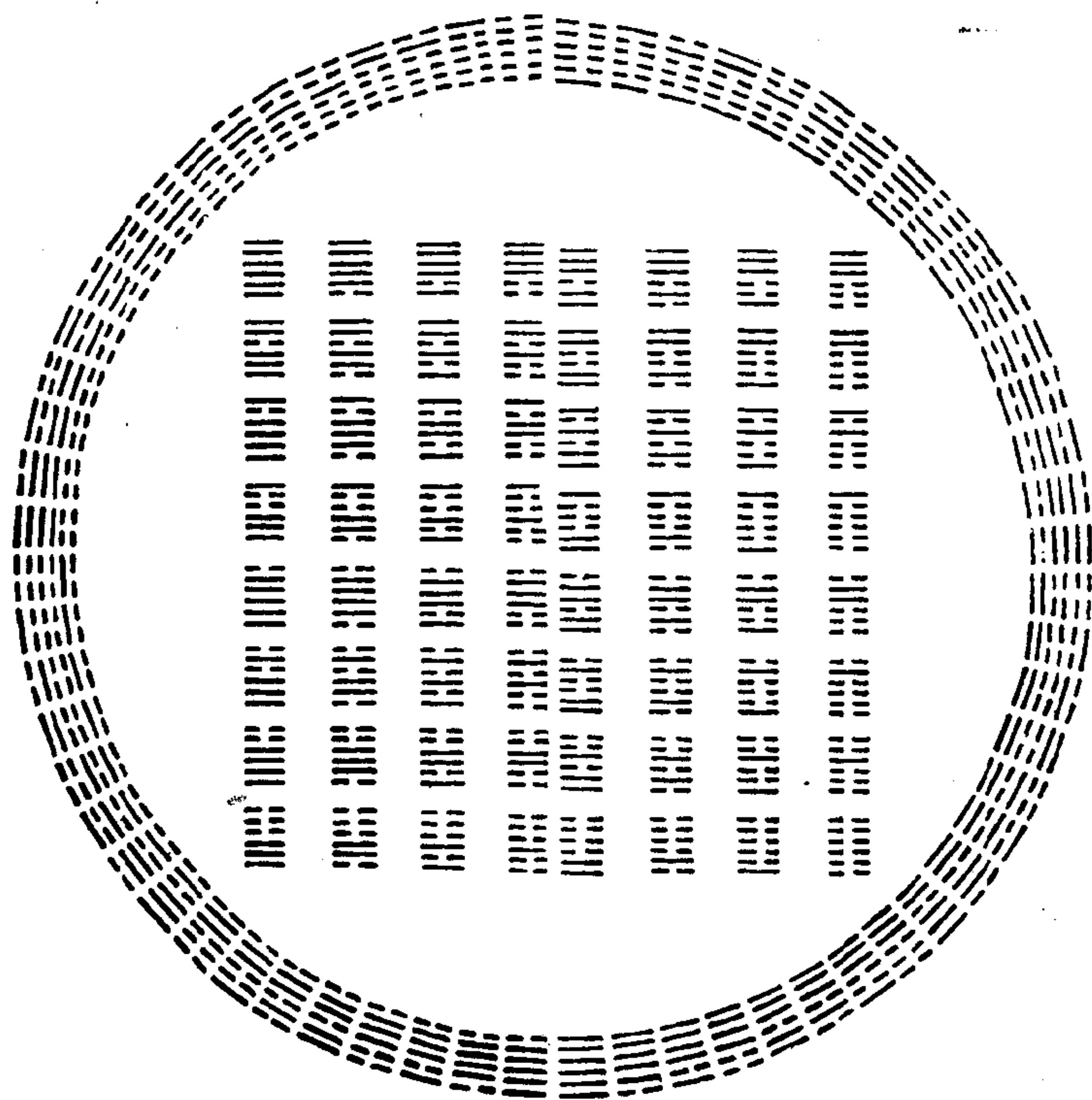

解说 (十、十一两图并说):

天地定位，山泽通气，雷风相薄，水火不相射。八卦相错，数往者顺，知来者逆，是故易逆数也。

雷以动之，风以散之，雨以润之，日以暄之，艮以止之，兑以说之，乾以君之，坤以藏之。

邵子曰：此一节明伏羲八卦也。八卦相错者，明交相错而成

六十四也。数往者顺，若顺天而行，是左旋也，皆已生之卦也，故云，“数往”也。知来者逆，若逆天而行，是右行也，皆未生之卦也，故云“知来”也。夫易之数，由逆而成矣。此一节直解图意，若逆知四时之谓也。（以“横图”观之，有乾一而后有兑二，有兑二而后有离三，有离三而后有震四，有震四而巽五，坎六，艮七，坤八亦以次而生焉，此易之所以成也。而“圆图”之左方，自震之初为冬至，至离、兑之中为春分，以至于乾之末而交夏至焉。皆进而得其已生之卦，犹自今日而追数昨日也，故曰：数往者顺。其右方自巽之初为夏至，坎、艮之中为秋分，以至于坤之末而交冬至焉。皆进而得其未生之卦，犹自今日而逆计来日也，故曰：知来者逆。然本易之所以成，则其先后始终如“横图”及“圆图”右方之序而已，故曰：易逆数也。）

又曰：太极既分，两仪立矣。阳上交于阴，阴下交于阳，而四象生矣。阳交于阴，阴交于阳而生天之四象，刚交于柔，柔交于刚而生地之四象，八卦相错，而后万物生焉。故一分为二，二分为四，四分为八，八分为十六，十六分为三十二，三十二分为六十四。犹根之有干，干之有枝，愈大则愈小，愈细则愈繁。是故乾以分之，坤以翕之，震以长之，巽以消之，长则分，分则消，消则翕也。乾、坤定位也。震、巽一交也，兑、离、坎、艮再交也，故震阳少而阴尚多也，巽阴少而阳尚多也，兑、离阳浸多也，坎、艮阴浸多也。

又曰：无极之前，阴含阳也；有象之后，阳分阴也。阴为阳之母，阳为阴之父，故母孕长男而为复，父生长女而为姤，是以阳起于复，而阴起于姤也。

又曰：震始交阴而阳生，巽始消阳而阴生。兑阳长也，艮阴长也，震、兑在天之阴也，巽、艮在地之阳也，故震、兑上阴而下阳，巽、艮上阳而下阴。天以始生言之，故阴上而阳下，交泰之义也。地以既成言之，故阳上而阴下，尊卑之位也。乾、坤定

上下之位，坎、离列左右之门，天地之所阖辟，日月之所出入，春夏秋冬，晦朔弦望，昼夜长短，行度盈缩，莫不由乎此矣。

又曰：乾四十八而四分之一分，为阴所克也；坤四十八而四分之一分，为所克之阳也，故乾得三十六，而坤得十二也。（兑、离以下更思之。今按：兑、离二十八阳、二十阴，震二十阳、二十八阴，艮、坎二十八阴、二十阳，巽二十阴、二十八阳。）

又曰：乾坤纵而六子横，易之本也。又曰：阳在阴中，阳逆行；阴在阳中，阴逆行；阳在阳中，阴在阴中，则皆顺行，此真至之理，按图可见之矣。又曰：复至乾，凡百一十有二阳；姤至坤，凡八十阳；姤至坤，凡百一十有二阴；复至乾，凡八十阴。

又曰：坎、离者，阴阳之限也，故离当寅，坎当申，而数常踰之者，阴阳之溢也，然用数不过乎中也。（此更宜思，离当卯，坎当酉，但以坤为子半可见矣。又曰：先天学，心法也，故图皆自中起，万化万事生于心也。又曰：图虽无文，吾终日言而未尝离乎是，盖天地万物之理，尽在其中矣。）

(十二) 文王八卦图

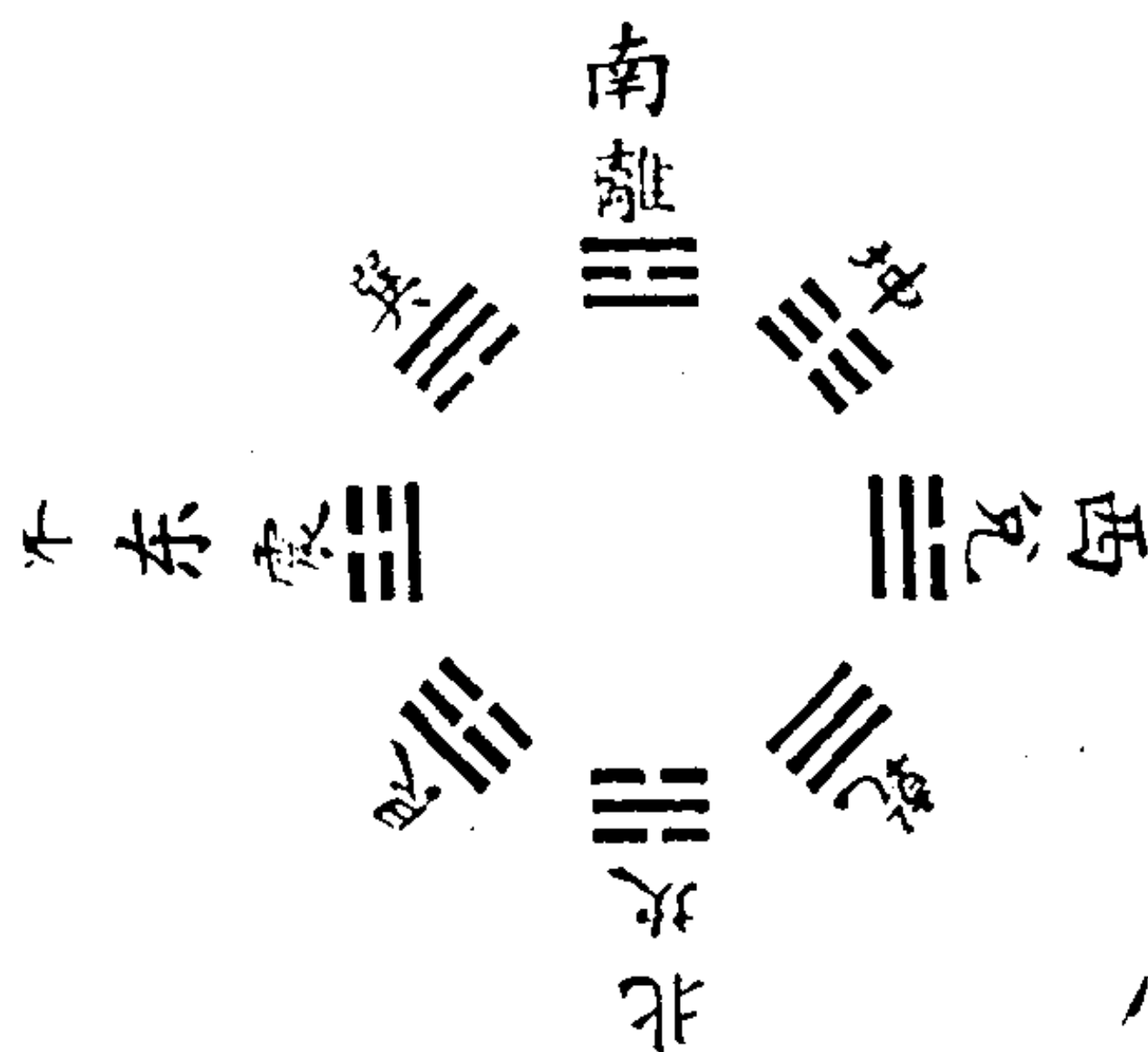

解说：

帝出乎震，齐乎巽，相见乎离，致役乎坤，说言乎兑，战乎乾，劳乎坎，成言乎艮。万物出乎震，震，东方也。齐乎巽，巽，东南也。齐也者，言万物之洁齐也。离也者，明也，万物皆相见南方之卦也。圣人南面而听天下，响明而治，盖取诸此也。坤也者，地也，万物皆致养焉，故曰：致役乎坤。兑，正秋也，万物之所说也，故曰：说言乎兑。战乎乾，乾，西北之卦也，言阴阳相薄也。坎者，水也，正北方之卦也，劳卦也，万物之所归也，故曰：劳乎坎。艮，东北之卦也，万物之所成终而成始也，故曰：成言乎艮。神也者，妙万物而为言者也。动万物者，莫疾乎雷，桡万物者，莫疾乎风，燥万物者，莫燥乎火；说万物者，莫说乎泽；润万物者，莫润乎水；终万物始万物者，莫盛乎艮，故水火相逮，雷风不相悖，山泽通气，然后能变化，既成万物也。

邵子曰：此一节明文王八卦也。又曰：至哉！文王之作易也，其得天地之用乎？故乾、坤交而为泰，坎、离交而为既济也。乾生于子，坤生于午，坎终于寅，离终于申，以应天之时也。置乾于西北，退坤于西南，长子用事，而长女代母，坎、离得位，而兑、艮为偶，以应地之方也。王者（文王也）其尽于是矣。（此言文王改易伏羲卦图之意也。盖自乾南坤北而交，则乾北坤南而为泰矣。自离东坎西而交，则离西坎东而为既济矣。乾、坤之交者，自其所已成，而反其所由生也。故再变则乾退乎西北，坤退乎西南也。坎、离之变者东自上而西，西自下而东也。故乾、坤既退，则离得乾位，而坎得坤位也。震，用事者，发生于东方；巽，代母者，长养于东南也。）

又曰：易者，一阴一阳之谓也。震、兑，始交者也，故当朝夕之位，坎、离交之极者也，故当子之位。巽、艮不交，而阴阳

犹杂也，故当用中之偏。乾、坤，纯阳纯阴也，故当不用之位也。又曰：兑、离、巽，得阳之多者也；艮、坎、震，得阴之多者也，是以为天地用也。乾极阳，坤极阴，是以不用也。

又曰：震、兑横而六卦纵，易之用也。（尝考此图而更为之说曰：震东兑西者，阳主进，故以长为先，而位乎左；阴主退，故以少为贵，而位乎右也。坎北者，进之中也；离南者，退之中也。男北而女南者，互藏其宅也。四者皆当四方之正位，而为用事之卦，然震、兑始而坎、离终，震、兑轻而坎、离重也。乾西北、坤西南者，父母既老而退居不用之地也。然母亲而父尊，故坤犹半用，而乾全不用也。艮东北、巽东南者，少男进之后，而长女退之先，故亦皆不用也。然男未就传，女将有行，故巽稍向用而艮全未用也。四者皆居四隅不正之位，然居东者未用，而居西者不复用也，故下文历举六子而不数乾、坤，至其水火、雷风、山泽之相偶，则又用伏羲卦云。）

乾，健也；坤，顺也；震，动也；巽，入也；坎，陷也；离，丽也；艮，止也；兑，说也。

程子曰：凡阳在下者动之象，在中者陷之象，在上止之象；阴在下者入之象，在中者丽之象，在上说之象。

乾为马，坤为牛，震为龙，巽为鸡，坎为豕，离为雉，艮为狗，兑为羊。

此远取诸物之象。

乾为首，坤为腹，震为足，巽为股，坎为耳，离为目，艮为手，兑为口。

此近取诸身之象。

乾，天也，故称乎父；坤也，故称乎母。震一索而得男，故谓之长男。巽一索而得女，故谓之长女。坎再索而得男，故谓之中男。离再索而得女，故谓之中女。艮三索而得男，故谓之少男。兑三索而得女，故谓之少女。

今按：坤求于乾，得其初九而为震，故曰，一索而得男。乾求于坤，得其初六而为巽，故曰，一索而得女。坤再求而得乾之九二以为坎，故曰‘再索而得男’。乾再求而得坤之六二以为离，故曰‘再索而得女’。坤三求而得乾之九三以为艮，故曰‘三索而得男’。乾三求而得坤之六三以为兑，故曰‘三索而得女’。

凡此数节，皆文王观于已成之卦，而推其未明之象以为说，邵子所谓后天之学，人用之位者也。











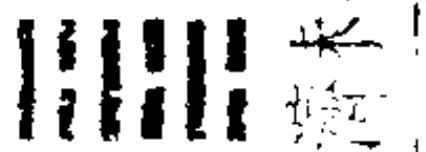
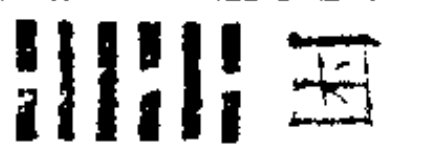

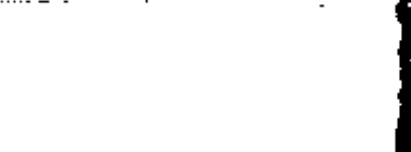
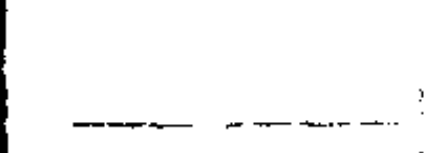





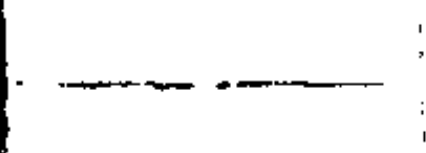













































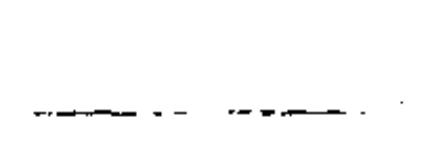
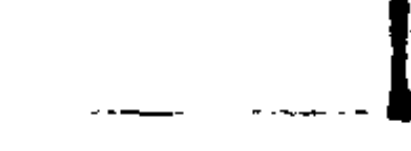

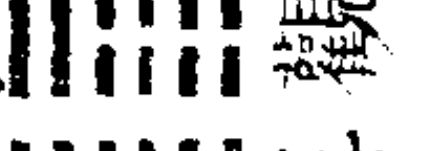

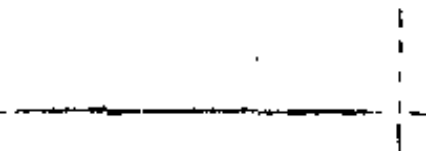

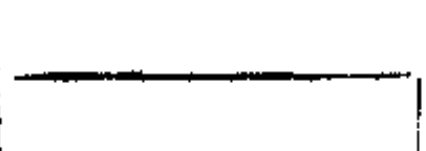





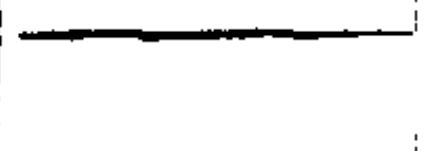



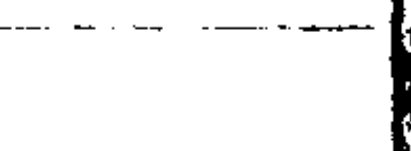











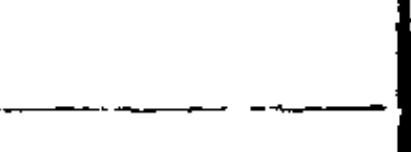

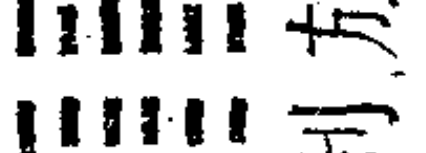
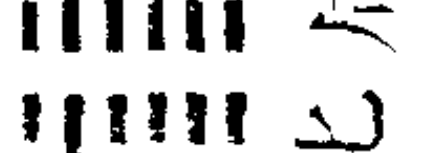

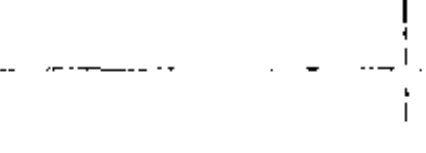
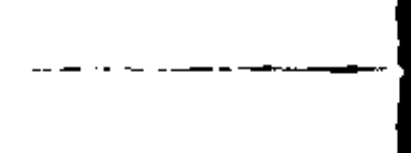
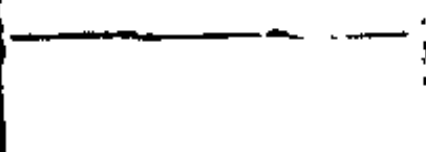



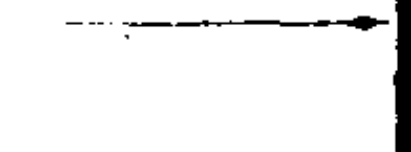



(十三) 六十四卦之变图

解说：

乾卦用九：见群龙无首，吉。《象》曰：用九天德，不可为首也。坤卦用六：利永贞。《象》曰：用六永贞，以大终也。

用九、用六者，变卦之凡例也。言凡阳爻能皆用九而不用七，阴爻皆用六而不用八。用九故老阳变为少阴，用六故老阴变为少阳，不用七、八，故少阳、少阴不变。独于乾、坤二卦言之者，以其在诸卦之首，又为纯阳、纯阴之卦也。圣人因系以辞，使遇乾而六爻皆九，遇坤而六爻皆六者，即此而占之。盖群龙无首，则阳皆变阴之象；利永贞，则阴皆变阳之义也。余见六爻变例。（欧阳子曰：乾、坤之用九、用六，何谓也？曰：乾爻七、九，坤爻八、六，九、六变而七、八无为，易道占其变，故以其所占者名爻，不谓六爻皆九、六也。及其筮也，七、八常多，而九、六常少，有无九、六者焉，此不可以不释也。六十四卦皆然，特于乾、坤见之，则余可知耳。愚按：此说发明先儒所未

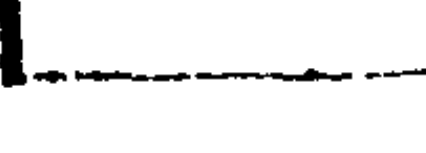
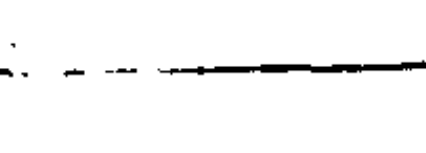
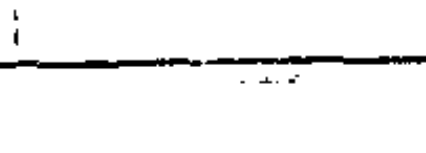
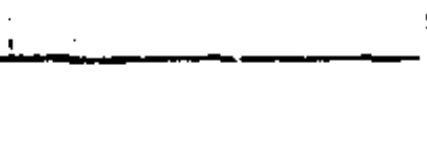
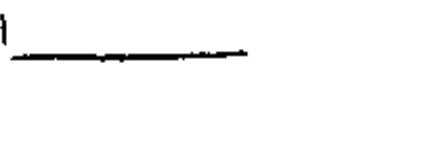
☰ 乾										
☱ 姤	☰ 人同	☳ 履	☲ 小畜	☱ 大有						☷ 夬
☴ 遯	☱ 訟	☴ 巽	☲ 鼎	☱ 過大						
	☱ 无妄	☱ 家人	☲ 離	☱ 革						
	☱ 中孚	☱ 睽	☲ 兌							
	☱ 大畜	☱ 需	☲ 壯							
☱ 否	☴ 漸	☴ 旅	☱ 咸							
	☴ 渙	☱ 未濟	☱ 困							
		☱ 蠱	☱ 井	☱ 恆						
	☱ 益	☱ 噬嗑	☱ 隨							
		☱ 賁	☱ 濟既	☱ 豐						
	☱ 損	☱ 節	☱ 妹歸	☱ 泰						
☱ 觀	☱ 晉	☱ 萃								
	☱ 艮	☱ 蹇	☱ 過小							
	☱ 蒙	☱ 坎	☱ 解	☱ 升						
	☱ 頤	☱ 屯	☱ 震	☱ 夷明						☱ 臨
☱ 剝	☱ 比	☱ 豫	☱ 謙	☱ 師						☱ 復
										☱ 坤
☱ 姤										
☱ 乾	☴ 遯	☱ 訟	☴ 巽	☲ 鼎	☱ 過大					
☱ 人同	☳ 履	☲ 小畜	☱ 大有	☱ 夬						
	☱ 否	☴ 漸	☴ 旅	☱ 咸						
	☴ 渙	☱ 未濟	☱ 困							
	☱ 蠱	☱ 井	☱ 恆							

					
漸	賁	蹇	小過	濟	困
					
訟	否	同人	損	節	恒
					
蒙	履	訟	否	否	否
					
坎	解	升	坤	復	師
					
蒙	履	訟	否	否	否
					
蒙	履	訟	否	否	否
					
蒙	履	訟	否	否	否
					
蒙	履	訟	否	否	否
					
蒙	履	訟	否	否	否
					
蒙	履	訟	否	否	否
					
蒙	履	訟	否	否	否
					
蒙	履	訟	否	否	否
					
蒙	履	訟	否	否	否
					
蒙	履	訟	否	否	否
					
蒙	履	訟	否	否	否
					
蒙	履	訟	否	否	否
					
蒙	履	訟	否	否	否
					
蒙	履	訟	否	否	否
					
蒙	履	訟	否	否	否
					
蒙	履	訟	否	否	否

	乾	天	畜大		坤	地	畜大
	巽	风	畜大		震	雷	畜大
	渐	女	畜大		坎	水	畜大
	益	人	畜大		兑	泽	畜大
	履	人	畜大		涣	风	畜大
	大有	人	畜大		小畜	风	畜大
	观	有	畜大		无妄	天	畜大
	讼	人	畜大		鼎	火	畜大
	夬	天	畜大		屯	雷	畜大
	泰	天	畜大		离	火	畜大
	蹇	水	畜大		艮	山	畜大
	蒙	童	畜大		大过	风	畜大
	升	木	畜大		无妄	天	畜大
	临	大	畜大		革	火	畜大
	否	天	畜大		睽	火	畜大
	剥	地	畜大		比	水	畜大
	旅	山	畜大		咸	泽	畜大
	未济	水	畜大		谦	地	畜大
	噬嗑	火	畜大		师	金	畜大
	晋	火	畜大		恒	水	畜大
	萃	泽	畜大		复	阴	畜大
	坤	地	畜大		丰	火	畜大
	小过	风	畜大		解	水	畜大
	大有	天	畜大		震	雷	畜大
	鼎	火	畜大		豫	阴	畜大
	旅	山	畜大		乾	天	畜大
	未济	水	畜大		恒	水	畜大
	噬嗑	火	畜大		丰	火	畜大
	损	山	畜大		贲	阴	畜大
	泰	天	畜大		夬	天	畜大

䷗ 晋	䷗ 艮	䷗ 遯	䷗ 小過						
	䷃ 蒙	䷅ 訟	䷧ 解						
		䷗ 巽	䷭ 升	䷗ 大過					
	䷔ 頤	䷗ 无妄	䷲ 震						
		䷗ 家人	䷔ 明	䷰ 革					
	䷗ 睽	䷒ 臨	䷖ 兌	䷄ 需					
䷗ 剝	䷗ 否	䷗ 豫							
	䷗ 漸	䷎ 謙	䷗ 咸						
	䷗ 渙	䷆ 師	䷮ 困	䷯ 井					
	䷗ 益	䷗ 復	䷗ 隨	䷾ 濟	䷻ 節				
䷓ 觀	䷁ 坤	䷗ 萃	䷗ 蹇	䷜ 坎	䷂ 屯				
					䷇ 比				
䷗ 夬									
䷗ 大過	䷰ 革	䷖ 兌	䷄ 需	䷗ 壯	䷀ 乾				
䷗ 咸	䷮ 困	䷯ 井	䷟ 恒	䷗ 姤					
	䷗ 隨	䷾ 濟	䷶ 豐	䷌ 同人					
	䷻ 節	䷵ 歸妹	䷉ 履						
	䷊ 泰	䷗ 小畜	䷗ 大有						
䷗ 萃	䷦ 蹇	䷗ 小過	䷗ 遯						
	䷜ 坎	䷧ 解	䷅ 訟						
		䷭ 升	䷗ 巽	䷑ 鼎					
	䷂ 屯	䷲ 震	䷗ 无妄						
		䷔ 明	䷗ 家人	䷝ 離					
	䷒ 臨	䷗ 睽	䷗ 睽	䷗ 大畜					

䷅ 訟	䷏ 否	䷋ 姤	䷛ 渙	䷺ 未濟	䷲ 困
䷉ 履	䷀ 乾	䷵ 孚中	䷥ 睽	䷫ 兌	
䷊ 无妄	䷗ 遯	䷓ 觀	䷢ 晉	䷬ 萃	
	䷏ 巽	䷱ 鼎	䷔ 大過		
	䷃ 蒙	䷜ 坎	䷧ 解		
䷌ 同人	䷩ 益	䷔ 噬嗑	䷐ 隨		
	䷗ 小畜	䷍ 大有	䷆ 夬		
		䷨ 損	䷻ 節	䷵ 歸妹	
	䷴ 漸	䷷ 旅	䷞ 咸		
		䷖ 剝	䷇ 比	䷏ 豫	
	䷑ 蠱	䷯ 井	䷟ 恒	䷆ 師	
䷤ 家人	䷥ 離	䷰ 革			
	䷏ 頤	䷂ 屯	䷲ 震		
	䷊ 畜大	䷄ 需	䷗ 大壯	䷒ 臨	
	䷄ 艮	䷶ 蹇	䷗ 小壯	䷁ 坤	䷭ 升
䷒ 賁	䷾ 濟既	䷶ 豐	䷗ 復	䷊ 泰	䷎ 謙
				䷔ 夷明	
䷔ 彖					
䷗ 畜小	䷴ 漸	䷛ 渙	䷋ 姤	䷑ 蠱	䷯ 井
䷤ 家人	䷵ 孚中	䷀ 乾	䷍ 大有	䷄ 需	
	䷓ 觀	䷗ 遯	䷄ 艮	䷦ 蹇	
	䷅ 訟	䷃ 蒙	䷜ 坎		
	䷱ 鼎	䷔ 大有	䷭ 升		

益 ䷗	同人 ䷌	賁 ䷖	濟既 ䷾		
	履 ䷉	損 ䷨	節 ䷻		
		大有 ䷍	夬 ䷪	泰 ䷊	
	否 ䷋	剝 ䷖	比 ䷇		
		旅 ䷷	咸 ䷞	謙 ䷎	
	未濟 ䷿	困 ䷮	師 ䷆	恒 ䷟	
无妄 ䷘	頤 ䷚	屯 ䷂			
	離 ䷄	革 ䷰	夷明 ䷣		
	睽 ䷥	兌 ䷹	臨 ䷒	大壯 ䷗	
	晉 ䷢	萃 ䷬	坤 ䷁	小過 ䷽	解 ䷧
噬嗑 ䷔	隨 ䷐	復 ䷗	豐 ䷶	歸妹 ䷵	豫 ䷏
					震 ䷲
鼎 ䷱					
大有 ䷍	旅 ䷷	未濟 ䷿	蠱 ䷑	姤 ䷫	恒 ䷟
離 ䷄	睽 ䷥	畜大 ䷉	乾 ䷀	小壯 ䷗	
	晉 ䷢	艮 ䷳	遯 ䷠	過小 ䷽	
	蒙 ䷃	訟 ䷅	解 ䷧		
	巽 ䷸	升 ䷭	過大 ䷭		
噬嗑 ䷔	賁 ䷖	同人 ䷌	豐 ䷶		
	損 ䷨	履 ䷉	歸妹 ䷵		
		畜小 ䷉	泰 ䷊	夬 ䷪	
	剝 ䷖	否 ䷋	豫 ䷏		
		漸 ䷴	謙 ䷎	咸 ䷞	
渙 ䷺	師 ䷆	困 ䷮	井 ䷯		

䷗	頤	䷗	无妄	䷲	震			
		䷗	家人	䷗	明夷	䷰	革	
		䷗	孚中	䷗	臨	䷗	兌	䷄
		䷗	觀	䷗	坤	䷗	萃	䷗
䷗	益	䷗	復	䷗	隨	䷗	濟	䷗
							節	䷗
								屯
䷗	大過							
䷗	夬	䷗	咸	䷗	困	䷗	井	䷗
䷗	革	䷗	兌	䷗	需	䷗	大壯	䷗
		䷗	萃	䷗	蹇	䷗	小過	䷗
		䷗	坎	䷗	解	䷗	訟	
		䷗	升	䷗	巽	䷗	鼎	
䷗	隨	䷗	濟	䷗	豐	䷗	同人	
		䷗	節	䷗	歸妹	䷗	履	
				䷗	泰	䷗	畜小	䷗
		䷗	比	䷗	豫	䷗	否	䷗
				䷗	謙	䷗	漸	䷗
		䷗	師	䷗	渙	䷗	濟未	䷗
䷗	屯	䷗	震	䷗	无妄			
		䷗	明夷	䷗	家人			
		䷗	臨	䷗	孚中			
		䷗	坤	䷗	觀			
䷗	復	䷗	益	䷗	噬嗑			
		䷗	賁	䷗	賁			
				䷗	損			
				䷗	艮			
				䷗	蒙			
				䷗	剝			
				䷗	頤			

	无妄		否		履		同人		益		噬嗑		隨
	訟		遯		觀		晉		萃				
	乾		中孚		睽		兌						
	家人		離		革								
	頤		屯		震								
	姤		渙		濟		困						
	漸		旅		咸								
	剝		比		豫								
	小畜		大有		夬								
	損		節		歸妹								
	賁		既濟		豐		復						
	巽		鼎		大過								
	蒙		坎		解								
	艮		蹇		小過		坤						
	大畜		需		壯		臨		明夷				
	蠱		井		恆		師		謙		泰		
	家人										升		
	漸		小畜		益		同人		賁		既濟		
	巽		觀		遯		艮		蹇				
	中孚		乾		大有		需						
	无妄		頤		屯								
	離		革		夷								

--	--	--	--	--	--	--	--	--	--	--	--	--	--	--	--	--	--	--	--	--	--	--	--	--	--	--	--	--	--	--	--	--	--	--	--	--	--	--	--	--	--	--	--	--	--	--	--	--	--	--	--	--	--	--	--	--	--	--	--	--	--	--	--	--	--	--	--	--	--	--	--	--	--	--	--	--	--	--	--	--	--	--	--	--	--	--	--	--	--	--	--	--	--	--	--	--	--	--	--

䷒ 頤	䷅ 離	䷀ 乾	䷓ 臨	䷏ 需						
	䷎ 睽	䷁ 兌	䷄ 大畜	䷆ 需						
	䷗ 晉	䷓ 觀	䷁ 坤	䷋ 蹇						
		䷗ 遯	䷆ 小過	䷌ 蹇						
	䷌ 訟	䷧ 解	䷑ 坎	䷌ 大過						
䷚ 噬嗑	䷩ 益	䷗ 復								
	䷌ 同人	䷶ 豐	䷾ 濟既							
	䷉ 履	䷤ 歸妹	䷱ 節	䷛ 夬						
	䷔ 否	䷙ 豫	䷇ 比	䷞ 咸	䷮ 困					
䷘ 无妄	䷲ 震	䷙ 屯	䷰ 革	䷺ 兌	䷏ 萃					
					䷐ 隨					
䷾ 濟既	䷶ 豐	䷌ 同人								
	䷗ 復	䷩ 益	䷠ 噬嗑							
	䷊ 泰	䷗ 畜小	䷆ 畜大	䷨ 損						
	䷎ 謙	䷴ 漸	䷷ 旅	䷌ 剝	䷑ 蠱					
䷌ 夷明	䷌ 人家	䷅ 離	䷒ 頤	䷔ 畜大	䷆ 艮					
					䷌ 賁					
䷑ 蠱										
䷆ 畜大	䷆ 艮	䷃ 蒙	䷱ 鼎	䷠ 巽	䷭ 升					
䷌ 賁	䷨ 損	䷆ 畜大	䷗ 畜小	䷊ 泰						
	䷌ 剝	䷷ 旅	䷴ 漸	䷎ 謙						
	䷾ 濟未	䷮ 渙	䷆ 師							
	䷋ 姤	䷟ 恒	䷯ 井							

困	兌	萃	過大	坎	解	訟
隨	夬	節	歸妹	履		
	咸	比	豫	否		
	井	恒	姤			
	師	渙	濟			
革	屯	震	妄			
	需	壯	乾			
		臨	中孚	睽		
	蹇	小過	遯			
		坤	觀	晉		
	升	巽	鼎	蒙		
井						
需	蹇	坎	過大	升	巽	
濟	節	夬	泰	小畜		
	比	咸	謙	漸		
	困	師	渙			
	恒	姤	蠱			
屯	革	夷	家人			
	兌	臨	中孚			
		壯	乾	畜大		
	萃	坤	觀			
		小過	遯	艮		
	解	訟	蒙	鼎		

到，最为有功。其论七、八多，而九、六少，又见当时占法三变皆挂，如一行说。）

凡卦六爻皆不变，则占本卦《彖辞》，而以内卦为贞，外卦为悔，（《彖辞》为卦下之辞。孔成子筮立卫公子元遇屯，曰：利建侯。秦伯伐晋筮之遇蛊，曰：贞，风也，其悔，山也。）一爻变，则以本卦变爻辞占。（沙随程氏曰：毕万遇屯之比，初九变也。蔡墨遇乾之同人，九二变也。晋文公遇大有之睽九三变也。陈敬仲遇观之否，六四变也。南蒯遇坤之比，六五变也。晋献公遇归妹之睽，上六变也。）二爻变，则以本卦二变爻辞占，仍以上爻为主。（经传无文，今以例推之当如此。）三爻变，则占本卦及之卦之《 辞》，而以本卦为贞，之卦为悔，前十卦主贞，后十卦主悔。（凡三爻变者，通二十卦，有图在后。沙随程氏曰：晋公子重耳筮得国，遇贞屯悔豫皆八，盖初与四、五，凡三爻变也。初与五，用九变四，用六变其不变者，二、三、上在两卦皆为八，故云皆八。而司空季子占之曰：皆利建侯。）四爻变，则以之卦二不变爻占，仍以下爻为主（经传亦无文，今以例推之，当如此。）五爻变，则以之卦不变爻占。（穆姜往东宫筮遇艮之八，史曰：是谓艮之随。盖五爻皆变，唯二得八，故不变也。法宜以系小子，失丈夫为占，而史妄引随之《彖辞》以对，则非也。）六爻变，则乾、坤占，二用余卦占之卦《彖辞》。（蔡墨曰：乾之坤，曰：见群龙无首，吉。是也。然群龙无首，即坤之牝马先迷也。坤之利永贞，即乾之不言所利也。）於是一卦可变六十四卦，而四千九十六卦在其中矣。所谓引而伸之，触类而长之，天下之能事毕矣。岂不信哉！今以六十四卦之变，列为三千二图，得初卦者自初而终，自上而下；得末卦者自终而初，自下而上。变在第三十二卦以前者，占本卦爻之辞；变在第三十二卦以后者，占变卦爻之辞。（凡言初终、上下者，据图而占，言第几卦前后者，从本卦起。）

宋·张行成《皇极经世索隐》

(一) 皇极经世机要图

月 亥十二	星 ^{三百} 辰 _{四百三}	☰	
月 戌十一	星 ^{三百} 辰 _{六百十}	☷	閉物 _{星之戌三} 百十五
月 酉十	星 ^{三百} 辰 _{六百}	☱	
月 申九	星 ^{二百} 辰 _{三百二}	☱	
月 未八	星 ^{二百} 辰 _{八百十}	☱	
月 午七	星 ^{二百} 辰 _{二百五}	☱	夏商周秦而漢三國而晉一 十六國南北朝隋唐五代宋
月 巳六	星 ^{一百} 辰 _{六百十}	☱	唐虞始星之於一百八 十辰二十一百五十七
月 辰五	星 ^{一百} 辰 _{八百}	☱	
月 卯四	星 ^{二百} 辰 _{四百十}	☱	
月 寅三	星 ^{九十} 辰 _{二千}	☱	閉物 _{星之巳} 七十六
月 丑二	星 ^{六十} 辰 _{二千}	☱	
日元甲一月會子一	星 ^運 辰 _世	☱	

解说：

上总元、会、运、世之数，《易》所谓“天地之数”也。日为

元，一甲主一元。月为会，自子至亥，分十二会。星为运，自甲至癸，凡三周，得三十运为一会。十二会，则自甲至癸，三十六周，得三百六十运而为一元。辰为世，自子至亥一周，得十二世为一运。三十周三百六十世为一会，三百六十周四千三百二十世为一元，三十年为一世，则一运得三百六十年，一会得一万八百年，一元得一十二万九千六百年。天地之数，体一用三。元之用至世，故以元经会。书至世，而止会之用至年，故以会经运。始书年运之用至月，而以运经世。不书月者，省文以藏用。于尧、舜、禹三书正月五代末，再书正月余月，则间一书之以示义也。会之用，虽止于年，然会之比元，皆以月当年。故会经运之数于尧、舜、禹，亦三书正月，与运经世同，以示用起于寅也。

以元经会，其数自冬至而起，至大雪末而终。总一元有十二会，三百六十运，四千三百二十世。一元在大化中，犹一年，会当月，运当日，世当时也。

以会经运，其数自开物于寅之半而始，至闭物于戌之半而终，总八会，二百四十运，二千八百八十世，八万六千四百年。自冬至日甲月子星甲辰子起，凡二会半，七十五运，九百世二万七千年，而开物及闭物后有一会半，四十五运五百四十世，一万六千二百年，而一元之数终矣。

以运经世，其数始于月会巳之六星，运癸之百八十辰，世未之二千一百五十六甲辰年。尧即位，至五代周恭帝末，凡三千三百一十六年。

(二) 律吕声音机要图

解说：

后律吕声音之数，《易》所谓“万物之数”也。十声者，十日

正聲	正音
一 多可个古 木火化八	音古甲九 口口近揆
聲 四開奉愛 每退○○	一 口坤巧邱 口口乾蚪
二 良兩向 光廣况○○	音 黑花香血 黃華雄賢
聲 丁井豆 兄永坐○○	二 吾五无仰 牙月克
三 元犬半 干典旦○○	音 安亞乙一 口文王寅
聲 君允集 臣引艮○○	三 目母馬美 克眉民
四 刀早孝岳 毛寶報霍	音 夫法口飛 父凡口味
聲 牛斗泰六 ○○○玉	四 文武脫 文萬口未
五 衰子四日 ○○○坤骨	音 卜百丙鼻 步白前必
聲 龜水貴北 ○○○德	五 旁排平瓶 旁排平瓶
六 龍宮孔泉 ○○○用	音 兖東丹帝 兖大弟
聲 烏虎兔 ○○○去	六 同土尊天 同土尊天
七 心書禁 ○○○卜	音 內乃南妳 內乃南妳
聲 男坎欠 ○○○妾	七 鹿老冷呂 鹿老冷呂
八 ●●●●	音 自走款足 自走款足
聲 ●●●●	八 曹采全 曹采全
九 ●●●●	音 寺思三星 寺思三星
聲 ●●●●	九 口口口 口口口
十 ●●●●	音 山手 山手
聲 ●●●●	十 口口耳 口口耳
	音 莊震 庄口震
	十一 義赤辰 義赤辰
	音 卓中 宅直
	十二 茶折丑 茶折丑

也。一声有十六声者，日、月、星、辰互变一声，各成四声也。十二音者，十二辰也。一音有十六音者，水、火、土、石互变一音，各成四音也。十声全数百六十者，阳刚之体数也。去其无声者四十八，余百一十二，则阳刚之用数也。十二音全数一百九十二者，阴柔之体数也。去其无音者四十，余百五十二，则阴柔之用数也。以体数相唱和，则声音各得三万七百二十者，动植体数也。以用数相唱和，则声音各得一万七千二十四者，动植用数也。

宋·张行成《易通变》

(一) 伏羲六十四卦方位图

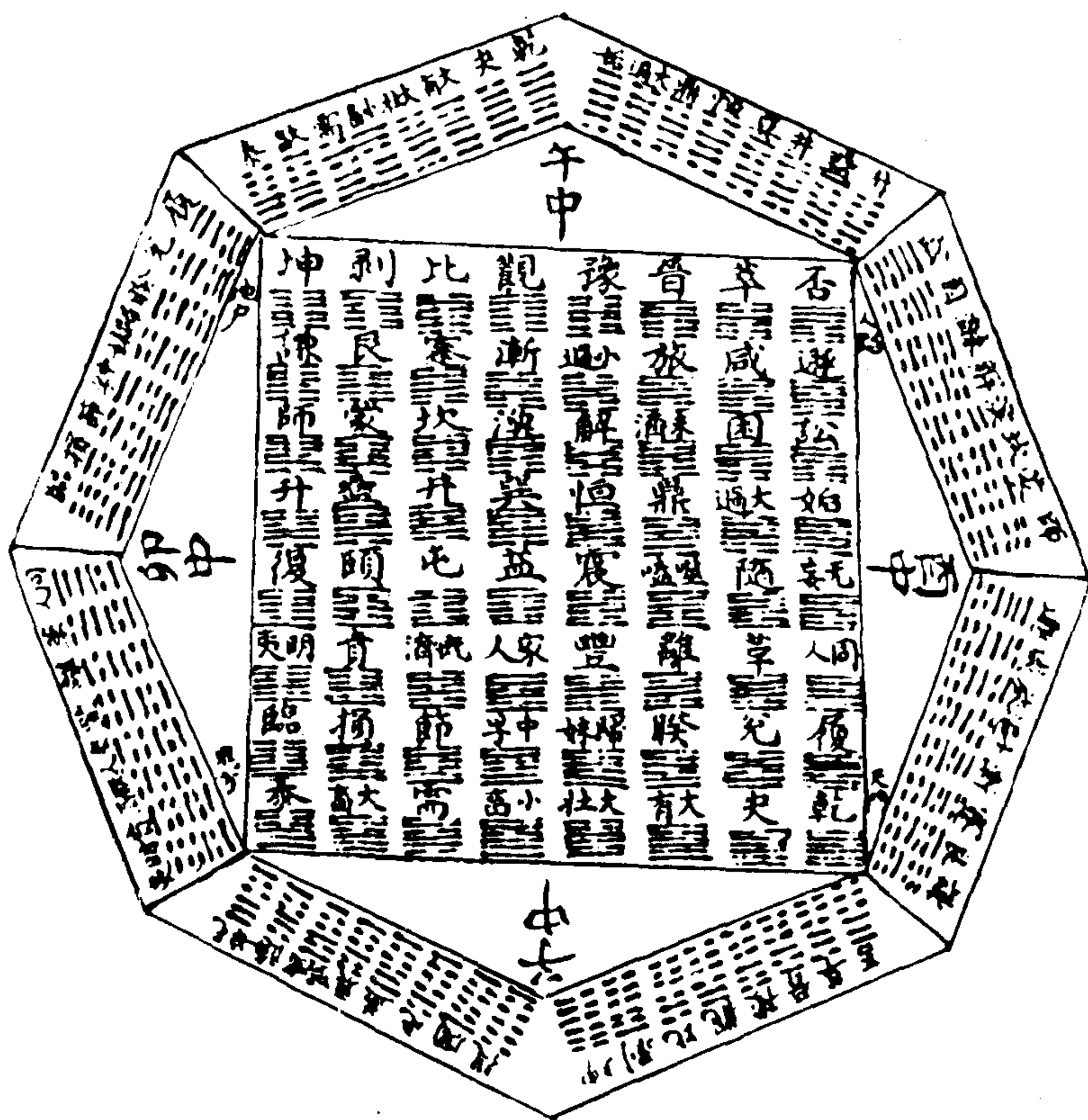

按：宋本图内缺天门、地户、人路、鬼方八字。今从《永乐大典》所
 载补入。

解说：

乾为一，太极也。上爻当初变得二类为两仪，五爻当再变得四类为四象，四爻当三变得八类为八象，三爻当四变得十六类为十六象，二爻当五变得三十二类为三十二象，初爻当六变得六十四类，乃成六十四卦矣。六十四卦实得八卦，余皆重卦之互变，故曰“易有太极，是生两仪，两仪生四象，四象生八卦”也。自坤为一，以当元气，其变亦然。太极元气者，天地之配也，而以天为主。乾坤互变，自乾变坤：一变一阴，则兑也；二变二阴，则离为首；三变四阴，则巽为首；四变八阴，则兑主之；五变十六阴，则离主之；六变三十二阴，则巽主之。前三变上卦主之，后三变下卦主之，无非兑、离、巽也。自坤变乾，则上下之卦皆以艮、坎、震为主，是故阳多者，本乾之体，为乾之用，则三女；阴多者，本坤之体，为坤之用，则三男也。

爻天也，天圆所以致用，起于一，变于三，径一围三之理也。偶而六者，地无用，随天以为用，故易用三画六爻也。卦，地也，地方所以立体，起于一，变于四，径一围四之理也。偶而八者，天无体，托地以为体，故易体四象八卦也。八而重之为六十四，而六爻之用随在皆全，乃成三百八十四爻，则天施地受，万物所由生也。“先天图”自一阴一阳六变，各至于三十二，是为地之一柔一刚。复、姤代乾、坤以为父母，刚柔承阴阳以成变化，而天下之能事毕矣。爻数自一阴一阳言之，各一百九十二，共三百八十四。若以阳画为一，阴画为二，则阳一百九十二，阴三百八十四，共为五百七十有六象。图方、圆各三百八十四爻，而位图方、圆各五百七十六数者，天地相应也。易之数，皆由爻位二图出者，天地之本，体用之宗也。是故六十四卦、三百八十四爻者，体数也，闰岁之日也。于是之中去二用六，则四十八卦、二百八十八爻者。三百六十而去三十六之二，用三十六之八，为用数之体也。六十四卦去乾、坤、坎、离，余六十卦、三

百六十爻者，用数也，一岁之气也。于是之中去二用六，则四十五卦、二百七十爻者。三百八十四而去六之十九，用六之四十五，为体数之用也。八八之卦去一用七，则五十六卦、三百三十六爻者，体数之八变也。四十五卦再去乾与坎、离，则四十二卦、二百五十二爻者，用数之六变也。四十五卦止去离之策，余四十四卦、二百六十四爻者，八卦实用之数也。六十四卦去初上而用四位二百五十六爻者，坎、离生物之数也。位图乾、坤各七位之数百三十三者，日之用也。艮、兑各六位之数百二十者，月之用也。离、坎各五位之数一百五者，星之用也。震、巽各四位之数八十八者，辰之用也。大抵卦有爻有位。爻，天也，宜虚而反实；位，地也，宜实而反虚。爻有象，有卦，有位，位有数而已。以数推之，卦亦可知也。是图自坤一变一阳，六变至乾得一百九十二阳；自乾一变一阴，六变至坤得一百九十二阴。六十四卦合于一者，天之一而二，太极生两仪也。自复至乾，为三十二阳；自姤至坤，为三十二阴。六十四卦分于二者，地之二而四，两仪生四象也。天门十六卦为天之变，地户十六卦为地之化，人路十六卦为天唱地，鬼方十六卦为地和天，六十四卦析于四者，天地人物之四而八，四象生八卦也。自一以至无极，其数无穷，而皆不出于此图矣。

(二) 分两图

解说：

圆者，天之仪也，外圆中虚，有数而未有天，当为太极之性；方者，地之仪也，外方中密，有数而未有地，当为大物之质。两仪已生，性质已判，故有数，有数则有位矣。四象未交，体用未具，故无爻，无爻则无卦矣。《易》曰：观变于阴阳而立

卦，发挥于刚柔而生爻。阴阳者，用也；卦者，体也。以阴阳立卦者，用以成体也。刚柔者，体也；爻者，用也。以刚柔生爻者，体以起用也。是故阴阳合德，而刚柔有体。阴阳之用，虽藉刚柔以行，刚柔之体，本由阴阳而出也。夫爻六画而有卦，卦者，象之已定，著三揲而有爻；爻者，数之始交。当其天未交地，圆则无方；地未交天，方则无圆。体用俱无，卦爻何有？及其天地交，方圆合，气以运形，形以载气，性质相依，动静相养，体用斯全，爻卦乃见。是故数图无卦爻者，以其分两象图；有卦爻者，以其合一也。天下之理，合则用成而体立，离则体败而用亡。曾子曰：夫子之道，忠恕而已。孔子则一以贯之也。夫用密体虚，天空地寂之时，在圣人则无思无为，神妙致一之际也。当其寂然不动，一物不留，虽有宿火，无异死灰，虽有潜根，何殊槁木。及其感而遂通，万物皆备，地居天中，群用毕随，爻来位上，众体咸见，昔有数之名，今为象之实矣。故曰：举而措之，天下之民谓之事业。

八	七	六	五	四	三	二	一
八	七	六	五	四	三	二	一
六	七	六	五	四	三	二	一
六	七	六	五	四	三	二	一
五	七	六	五	四	三	二	一
五	七	六	五	四	三	二	一
四	七	六	五	四	三	二	一
四	七	六	五	四	三	二	一
三	七	六	五	四	三	二	一
三	七	六	五	四	三	二	一
二	七	六	五	四	三	二	一
二	七	六	五	四	三	二	一
一	七	六	五	四	三	二	一
一	七	六	五	四	三	二	一



图旧无名，圆者在右，方者在左，是为两仪。仪匹也。

天之左四卦，共得二百二十四，应一百十二阳，一百十二阴

之数。地之右四卦，共得三百五十二，应阴阳刚柔之体数。天卦于老阳数上盈八，如乾之策于七月之日自然盈六也；地卦于一阴数上亏八，如坤之策于五月之日自然亏六也。八者，体数也；六者，用数也。八地也；六，天也。卦数属地，著策属天也。

一、三、五、七，阳数也，共一十六，则四四也。二、四、六、八，阴数也，共二十，则五四也。方圆二图各得阳数二百五十六，合之而五百一十二；各得阴数三百二十，合之而六百四十。六百四十者，六十四卦用六爻四位，十析之足数得一百二十八之五，五方中实，所以载物也。五百一十二者，坎、离用四位，而偶之之数得一百二十八之四，四象中虚，所以生物也。载物者阴也，生物者阳也。方圆二图衍数，自乾得四十四，以八而进，至坤得一百，每图五百七十六者，三十六之十六，得一百四十四之四，天有四体，地有四体也。若计虚包之变数，（如一一止为一，而八八为六十四之类。）自乾得三十六，以三十六而进，至坤得二百八十八，每图一千二百九十六者，三十六之三十六，得一百四十四之九，天用九变，地用九变也。四体者，天地之地；九变者，天地之天也。是故地以四体载天五，冲气而生物也。总六十四位之中，有虚包数者四十九位，则有变者也；无虚包数者十五位，则无变者也。故卦有八，八而著，用七七也。四十九位之中，二二之一位，正得地四本数，无盈亏者，为四十八位之本，故著挂一而用六、八也。无变之十五位，为三元冲气之本，通交数一，位得一一，则位为十六者，当坎、离生物之位，数为八十八者，当震、巽生物之数也。余四十九位，得四百九十，则七七而十析之者也。十五位本应得百五十，而止得八十六者，虚六十四以为卦本也。五百七十六者，坤六爻明暗之策也。余七百二十，则乾六爻明暗之策也。无虚包之位，通交数本得八十八，而止成七十二者，其十六数为十六位之体也。（四百九十之数，除二二一位为地之本，存而不用，余四百八十六，则八十

一之六，故地以九九制会也。四十九位通虚包数，得一千二百二十五，则四十九之二十五也。本数四百九十，则四十九之十，余则四十九之十五也。）

(三) 河图洛书与先天合一图

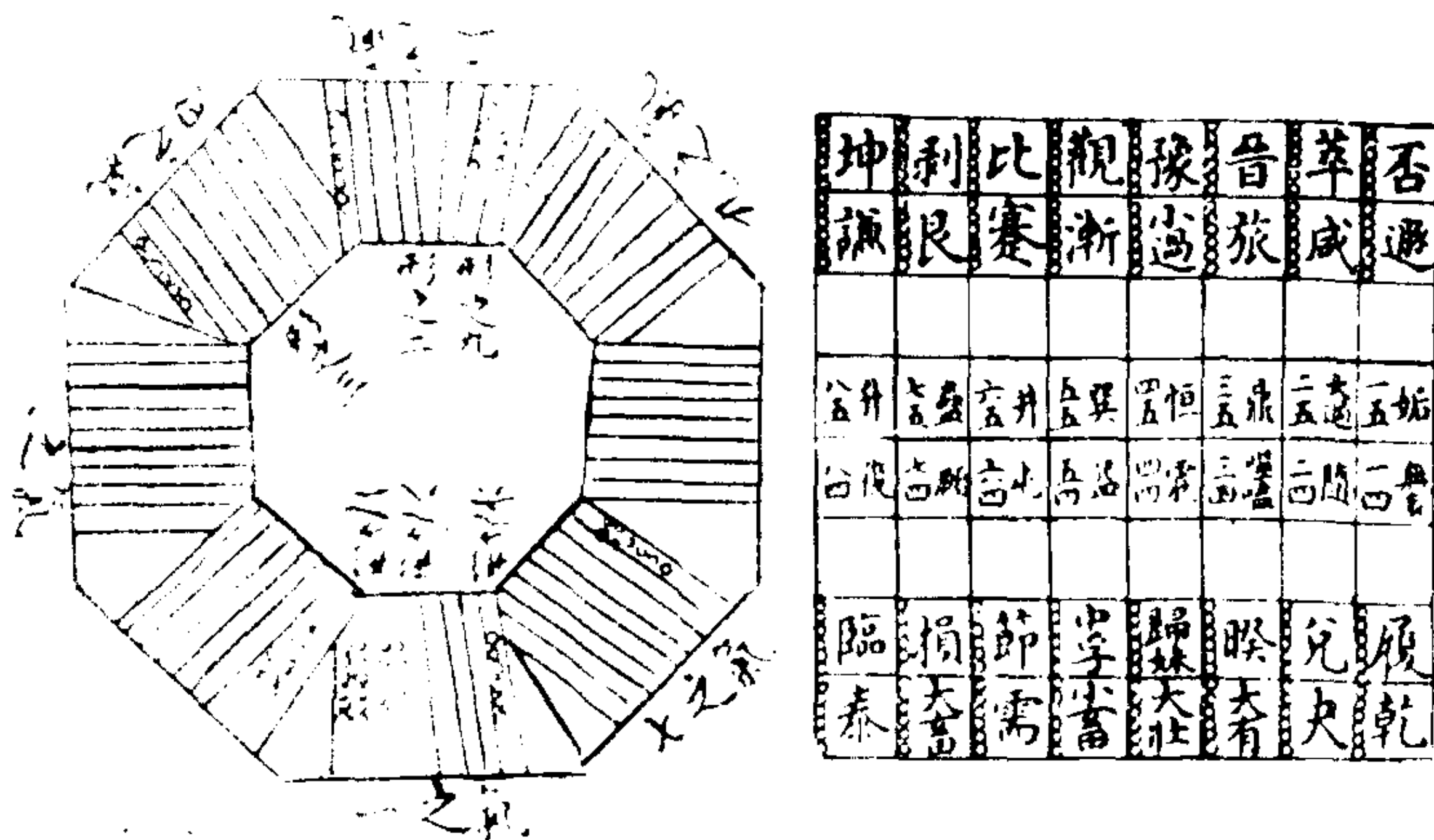

天爻阴阳皆均，地爻类聚；天卦数皆均，地卦类聚。

解说：

河图之数自一逆行，历七至九，阳气之变斯极，乃反生为一。所以图自剥姤，下变为复，生三十二阳也。三十二阳者，地之一刚也。既生之后自一顺行，历三至九，斯则由复迄乾，形变之象也。自二逆行，历四至八，阴气之变斯极，乃反生为二。所以图自夬至复，上变为姤，生三十二阴也。三十二阴者，地之一柔也。既生之后，自二顺行，历六至八，斯则由姤迄坤，形变之象也。列御寇曰：易者，一也。一变为七，七变为九。九者，气之究也。九复变而为一，一者，形变之始也。御寇之言，即是

“河图”之义，物举一隅而已。先天由“河图”而出也，信矣。

《系辞》曰：河出图，洛出书，圣人则之。此言伏羲作易之原。“先天图”者，易之象也。“卦位图”者，易之数也。皆准图书而作。“河图”无十，散为九位者，天之气数，气则流布也。“洛书”有十，合为五类者，地之形数，形则凝聚也。一则同，两则异，在天者同，故平均而中和；在地者异，故偏系而有过。不及爻象卦数，皆以上卦为天，下卦为地。卦数上卦八数均布，自一至八，每位三十六；下卦八数类聚，自乾得一八至坤之六十四。爻数上卦每位皆十二阴、十二阳；下卦阴阳各至二十四。凡以气则流布始若异而终同，形则凝聚始若同而终异，圣人则之以示人，故其象其数如此也。

(四) 太极六变反生图

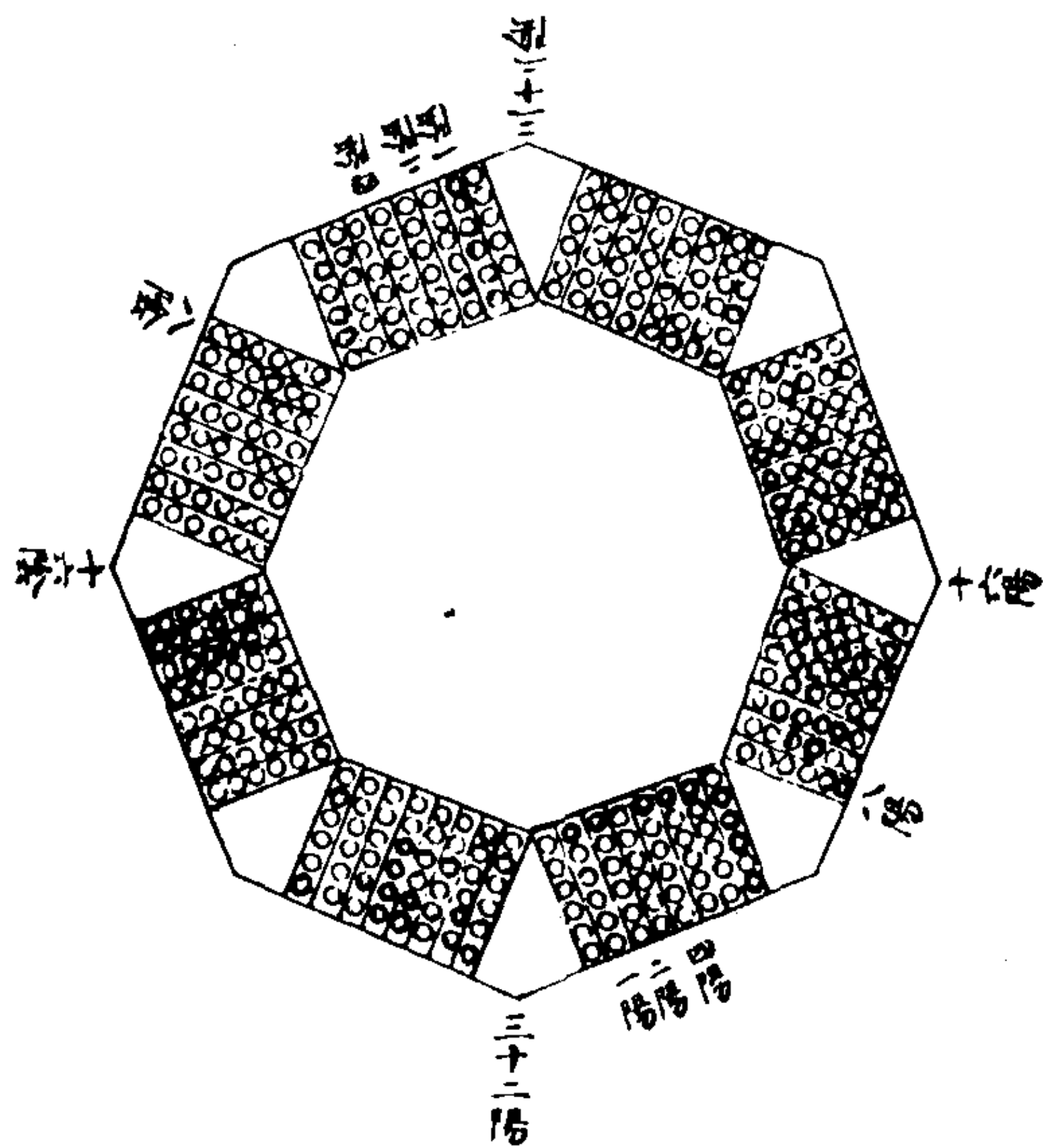

解说：

“先天图”右行者，逆生气之序也。故时可逆推；左行者，顺布气之序也，故物必顺成。太极肇判，阴阳皆五变，得冲和之气，而后生形之一，故六者，地之中，形之一也。长男孕于阴中，五变而生三十二阳，是为一刚，则复之一也。长女分于阳中，五变而生三十二阴，是为一柔，则姤之一也。阴阳者，乾坤也，五在乎上，当天之冲气也。刚柔者，复姤也，一在乎下，当地之大形也。柔刚各三十二，是为六十四卦之基本。六十四卦者，万物也，故乾坤为大父母者，阴阳交而生八物也。复姤为小父母者，刚柔交而生万物也。是故乾坤五变既生大物，万类已正其性命，二气复司其变化。地数右行，天之太极随而右行者，男下女也，咸感之义也，于是而变时。天数左行，地之元气随而左行者，妇从夫也，恒久之道也，于是而应物。所以冬至之后，日自剥右行至乾，受之以夬，天亦自颐左旋至姤，受之以大过。去一视之，姤即乾也。夏至之后，日自夬右行至坤，受之以剥，天亦自大过左行至复，受之以颐。去一视之，复即坤也。所以五变即交，其一不动者，地之元形，物之根种，未尝坏绝，常存以待用，故能生生而不穷也。凡卦自下生者，主形而言，由地而出；此卦自上变者，主气而言，由天而来，先天与后天不同也。故曰：卦自外来者，皆未生之卦也；自内起者，皆已生之卦也。六变者，未有一之卦，天生地也；五变者，已有一之卦，地承天也。是故华开五叶而结子者，天之气数以五而生一体也。鸟以六翮而能飞者，地之形数以六而致一用也。人四肢与首而五者，本之天也，禽兽与尾而六者，归之地也。

(五) 元气五变相交图

解说：

此左行之五变者，是右行五变反生之后，第六一变之数尔。盖效法之谓坤，天之阴阳各五变，既生地之二，是地于是效而法之，一刚一柔，亦各用其五变，以承乎天，天地相易而相应，斗日相违而相迎，四时行焉，百物生焉，此君臣父子夫妇之义也。何以言之六变者？未有一之初，至五变，则反生，象阴阳之生，因用成体，造物之初，先天之易，易之体也。五变者，已有一之后，存一变而相交，象天日之行，从体起用，生物之后，后天之易，易之用也。六变者，先逆后顺，阴阳同乎一气，皆逆生而顺布也。五变者，一顺一逆，阴阳分乎二气，虽异处而同用也。（六变者，未有一乾、坤主之，故乾、坤为大父母。五变者，已有一复、姤主之，故复、姤为小父母。）

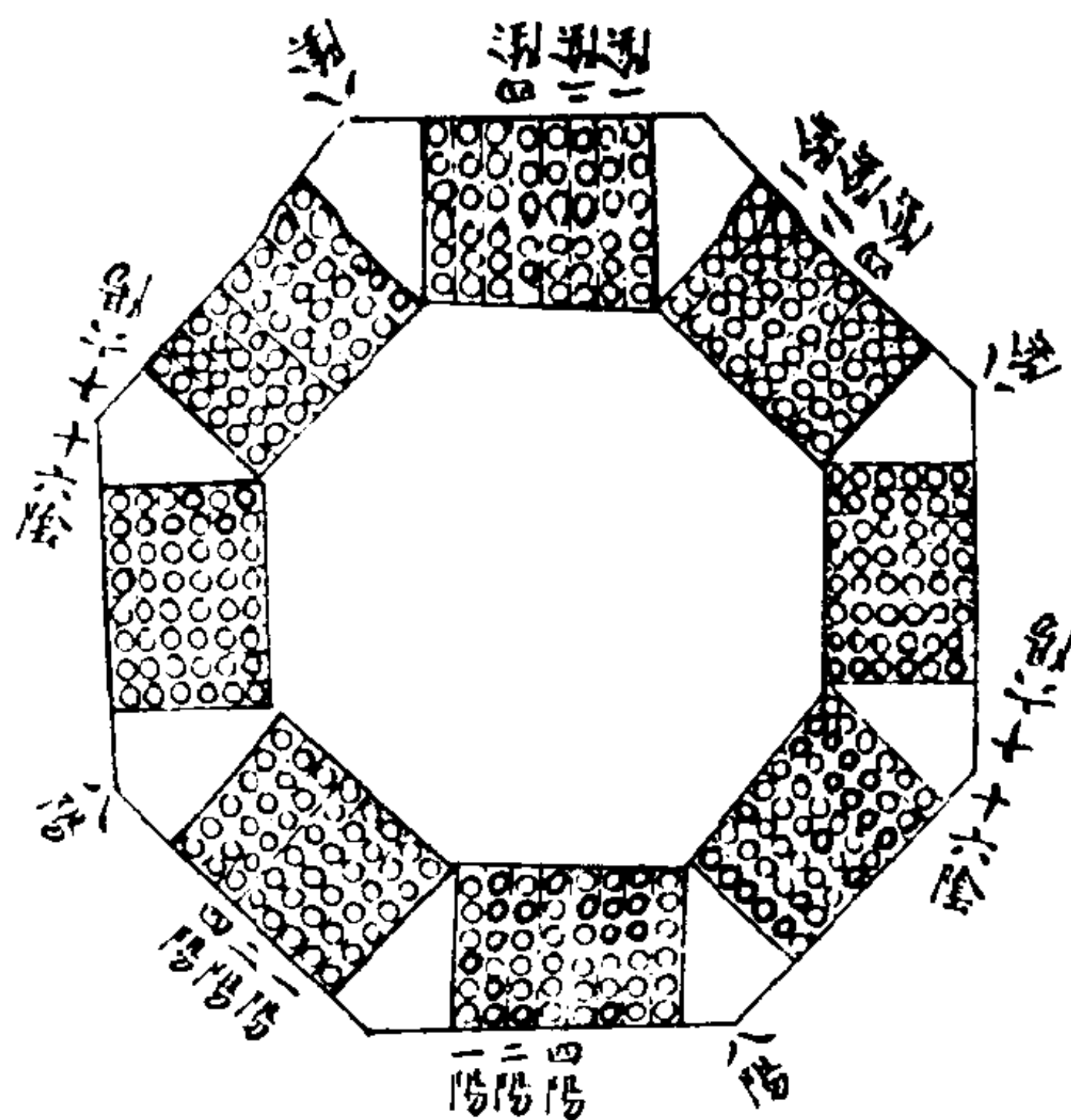

(六) 右行四十八卦图

解说：

阴至巽而伏，亦自巽而生；阳至震而伏，亦自震而生。以“方图”观之，阴阳二气交于震、巽，实坎、离会于中州，心、肾交于黄庭之象。

此右行之四十八卦者，地数也，时数也。一阳生乎坤中，四而成体。自豫而用，有雷出地上之象者，阳之始见也。至遁十二卦四变之数足，师则五变之初也。又十二至巽，阴巽伏于下，则立夏之后也。故夏至之后，天地间无非一阳阴来消之而已。一阴生于乾中，四而成体。自小畜而用有风行天上之象者，阴之始见也。至临十二卦四变之数足，（体成则用利矣。）同人则五变之初也。又十二至震，阳反动于下，（天之有数，起乾而止震，余入于无，若论阴数，则当止于巽。）则立冬之后也。故立冬之后，天地间无非一阴阳来消之而已。是故自恒至姤，为立夏之后，阴消而不用之数。自乾至大壮，为夏至之后，阴生而未用之数（共十二阴）。自益至复，为立冬之后，阳消而不用之数。自坤至观，为冬至之后，阳生而未用之数（共十二阳）。消而不用者，阴阳各四卦，无数之八也。

陽至立久而終所以三陽不至

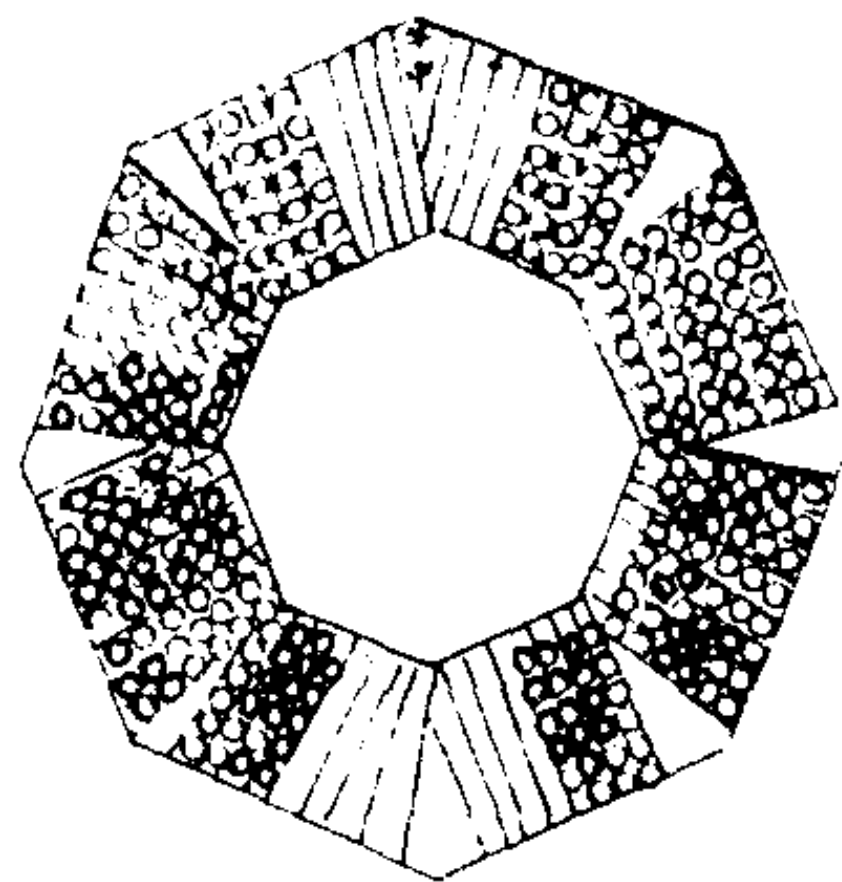

陰至立夏而終所以三陰不至

地數猶至震者陽之餘也

				豫	晉	萃	否
謙	艮	蹇	漸	遁	旅	咸	遊
師	蒙	坎	渙	解	泰	困	訟
升	蠱	井	巽				
				震	噬	隨	姤
明	賁	既	蒙	豐	離	萃	同人
臨	損	濟	中	歸	睽	兌	履
泰	畜	需	畜				

天數猶至巽者陰之餘也

生而未用者，阴阳亦各四卦，交数之八也。此分阴分阳，坎、离用半，自地二而言也。若乾全用，坤全不用，自天一而言，则以阳为主。故天地间阳来则生，阳去则死，所以先生谓天自明夷以下，地自否以下为交数；天自益以下，地自豫以下为无数也。四十八者，地数二十四，位而偶之者也。五十六者，天数二十八，位而偶之者也。六十四者，卦数三十二，位而偶之者也。四十八卦，则二百八十八爻也。五十六卦，则三百三十六爻也。六十四卦，则三百八十四爻也。惟老阳之数三十六，偶其卦当为七十二，偶其爻当为四百三十二。卦中所无，知易为天数，不极于九也。易者，变也；九者，究也。究则穷，穷则下变，所以阳爻虽用九，其位则用六，不用九；交数虽用九，其卦亦用八，不用九也。是故易之九数，为八卦之间中交致用之处，下变为物，穷于上者，反于下也。《乾凿度》曰：乾者，天也，终而为万物，正谓此矣。

阴老于六者，八体之中，除二不用，由巽至乾为消极，自夬至大壮而成体，小畜而复用此，则自不用也（夏至前后）。由震至坤为无阳，自剥至观阳初成体，豫然后随阳而出此，则随阳不用也（冬至前后）。是故其数至于六也。阳老于九者，八体而加，余分故九。九之数八十一者，亦八十之外有奇赢也。

（七）左行五十六卦图

解说：

此五十六卦生物之数不用者，八卦以“方图”观之，正当其中，自始终言之，则为功成而藏密；自终始言之，则为中虚而待用。藏密则无为，待用则善应也。

此左行之五十六卦者，天数也，物数也。乾坤本无形体，乾，神也，因气而有天；坤，虚也，因物而有地。气本系天为地

数者，因地生物，而后气有用，故天随地数。右行者，所以生气也。物本系地为，天数者，因天布气，而后物有生，故地随天数。左行者，所以生物也。自一阳动于下，少阴悦焉。随之以升二、七，至中孚阳盛包阴，阳外发而阴内伏，所以过火之物，中多空也。归妹亦震、兑也，与随无异，然阳上阴下，阳愈强矣。至夬而决，乾阳既纯，天下未尝一日无阴也，故受之以姤。阴之初生，其势必微，居上则悦乎同人也，在下则巽屈其身也。大过之体，以著微阴之情，在物则阴之实决于上，而反生于下之象也。阴方微，当养而勿用。夏至之后，金行灵府，以养其阴，而大过之下，鼎、恒、巽、井四卦不用者，巽无策也。自一阴巽于下，少阳止焉。感之以降二、七，至小过阴盛包阳，阴外见，阳内藏，所以经秋之物，实乃结也。渐亦巽、艮也，与蛊无异，然阴上阳下，阴愈壮矣。至剥而烂，坤阴既纯，天下未尝一日无阳也，故受之以复。阳之初生，其势必微，居上则止，不可为也；在下则动，将有为也。颐之体，以著微阳之情，在物则阳之实剥于上，而反生于下之象也。阳方微，当养而勿用，冬至之后，木行天泓以养其阳，而颐之下屯、益、震、噬嗑四卦不用者，震无策也。阴微不用，将秋则用，先生曰：自泰至否则有蛊矣。言阴数至蛊而行，则否之渐也。阳微不用，将春则用，先生曰：自否至泰，则有随矣。言阳数至随而行，则泰之渐也。阴阳二气，为德不同，故作易者扶阳抑阴，所以震、巽皆无策，阴阳皆勿

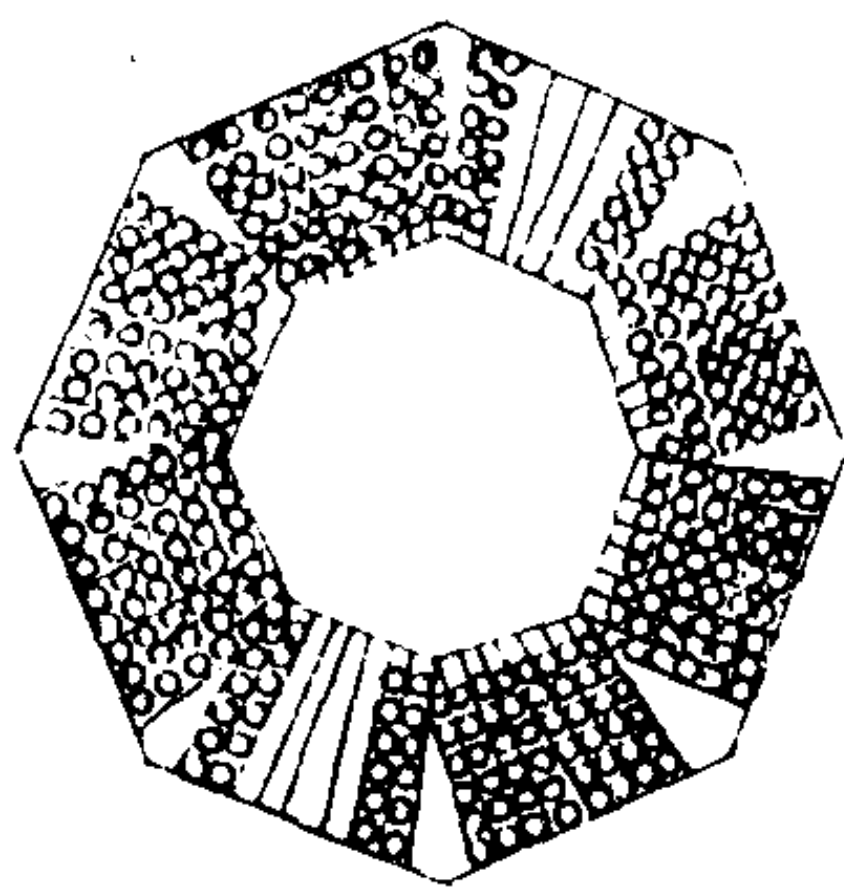

坤	剥	比	观	豫	晋	萃	否
师	艮	蹇	渐	遁	旅	咸	遯
师	蒙	坎	涣	解	泰	困	讼
升	蛊					大过	姤
复	颐					随	无妄
明夷	贲	既济	家人	丰	离	革	同人
临	损	节	中孚	归妹	睽	兑	履
泰	畜	需	小畜	大壮	夬	夬	乾

用。乾之初九复也，而曰“潜龙勿用”者，教君子以养也。坤之初六姤也，而曰“履霜坚冰”者，戒君子以防也。此合为一数而论也。若分春秋，则自随至中孚，自蛊至小过，为春分之数；自归妹至大过，自渐至颐，为秋分之数。合为一数者，主一天而言。冬至之后，阳生为春分；夏至之后，阴生为秋分。别为二数者，分天地而言。随之下为春分之阳，归妹之下为秋分之阳，蛊之下为春分之阴，渐之下为秋分之阴。或从“先天图”以左右而分，则左为阳，而右为阴。或从“交泰图”以上下而分，则上为阳，而下为阴。二者各有理用也。

(八) 八正卦图

解说：

人之赋形，首上足下，乾坤定矣。若胸中不正，安能配天地，而称三才邪？八纯卦之位不变，则脊梁之象也。先生所言者，先天也。今取后天兼举两端以明之。乾、坤阴阳之纯，坎、离阴阳之中。纯者有始，有卒，初终如一。中者无过不及，上下皆通。故乾、坤、坎、离，体皆不变也。震（在先天则云兑）之阳在下，艮（在先天则云巽）之阳在上，皆阳之偏者也。巽（在先天则云艮）之阴在下，兑（在先天则云震）之阴在上，皆阴之偏者也。视乾、坤则不纯，比离、坎则不中，故震、巽、艮、兑，体皆可变也。若夫合震、艮为一，上下相济，而阳体几乎中，阴体几乎纯矣。（在先天则云：上下相济，而阴体几乎中且纯矣。）合巽、兑为一，上下相济，而阴体几乎中。

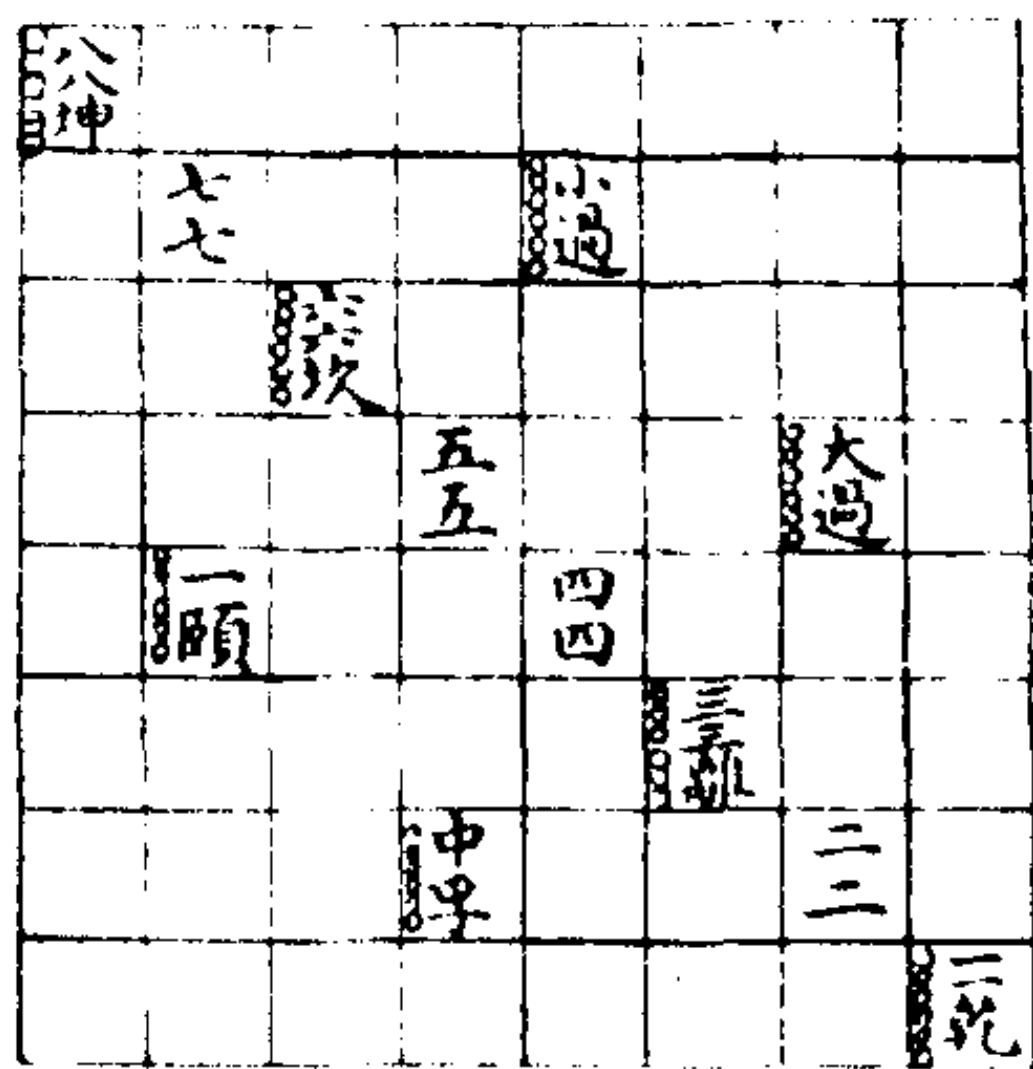

震（在先天则云兑）之阳在下，艮（在先天则云巽）之阳在上，皆阳之偏者也。巽（在先天则云艮）之阴在下，兑（在先天则云震）之阴在上，皆阴之偏者也。视乾、坤则不纯，比离、坎则不中，故震、巽、艮、兑，体皆可变也。若夫合震、艮为一，上下相济，而阳体几乎中，阴体几乎纯矣。（在先天则云：上下相济，而阴体几乎中且纯矣。）合巽、兑为一，上下相济，而阴体几乎中。

阳体几乎纯矣。（在先天则云：上下相济，而阳体几乎中且纯矣。）故坎、离肖乾、坤而不变，颐、中孚、大过、小过肖乾、坤、坎、离而不变也。先生所言，右生之肖也。以中孚肖乾，小过肖坤者，始终包之，从多为胜也。以颐肖离，大过肖坎者，中爻四位共当一中也。此所言，左生之肖也。以大过肖乾，颐肖坤者，去初上而用四位也。以小过肖坎，中孚肖离者，并二爻而当一爻也。右生者先天也，左生者后天也，故兼举以互明之也。夫乾、坤、坎、离立体不变，交而为否、泰、既济、未济则变，此自诚而明圣人之分达节者也。震、巽、艮、兑立体则变，合而为颐、中孚、大过、小过则不变，此自明而诚贤人之分守节者也。先常后变，从体起用，应世之事也。先变后常，摄用归体，成德之事也。震、巽、艮、兑之成德也，仅能如乾、坤、坎、离之初，故曰：可与立，未可与权。

《易》曰：六爻发挥，旁通情也。又曰：利贞者，性情也。盖乾、坤反复视之，如一性之纯粹者也。六爻旁通于六十四卦、三百八十四爻之中，泛应无方，是其交物之情也。交物则为利，利者，情也。辨物则守贞，贞者，性也。虽利而不失其贞，能性其情者也。坎、离，得乾、坤之正性者也，反复不变，克肖乾坤者，以其正也。震、巽、艮、兑，得乾、坤之偏性者也，反复而变，不肖乾、坤者，以其偏也。是故乾、坤交为泰，不交为否；坎、离交为既济，不交为未济。凡以性之正者发而为情，必无不正，故有利无害也。若夫震、巽、艮、兑之交，恒虽有益，咸亦有损，则以性之偏者发而为情，有正不正，故一利一害，特未定也。四卦长少自交而为颐、中孚、大过、小过，裁其有余，补其不足，肖乎乾、坤、坎、离而不变，是亦能正其性者也。所以颐、中孚、大过、小过二、五不应者，内心不起，贞一不动也。非自明而诚之，君子畴克至此哉！随、蛊、渐、归妹四卦上下不应，正与颐、中孚、大过、小过之意相反者，四卦复用此以交物

也。(先天以乾、坤、坎、离、颐、中孚、大过、小过为八正卦者，为其爻不变，主天而言也。后天以乾、坎、艮、震、巽、离、坤、兑为八正卦者，为其数不变，主地而言也。卦犹人，然有德有位，以数为位，以爻为德。乾、坤、坎、离，德与位皆不变者，常也，其变则在乎交卦，否、泰、既济、未济是也。若乃震、巽、艮、兑，德变而位不变，其交之用，则在乎咸、恒、损、益矣。颐、中孚、大过、小过，位变而德不变，其交之用则在乎渐、归妹、随、蛊矣。乾、坤、坎、离，体一而德与位兼得二用，所谓天一而二也。震、巽、艮、兑，体二而德与位各得一用，所谓地二而一也。乾、坤、坎、离、震、巽、艮、兑，六爻皆不应，交而为否、泰、既济、未济、咸、恒、损、益，则六爻皆应。颐、中孚、大过、小过，上下应而中爻不应，交而为随、蛊、渐、归妹，则中爻应而上下不应，人与天地有心无心不同也。

(九) 十六卦交不交图

解说：

八卦互数，自乾而起，则乾一，兑二，离三，震四，巽五，坎六，艮七，坤八；自坤而起，则坤一，艮二，坎三，巽四，震五，离六，兑七，乾八。八卦交数，自乾而起，则泰一，损二，既济三，益四，恒五，未济六，咸七，否八；自坤而起，则否一，咸二，未济

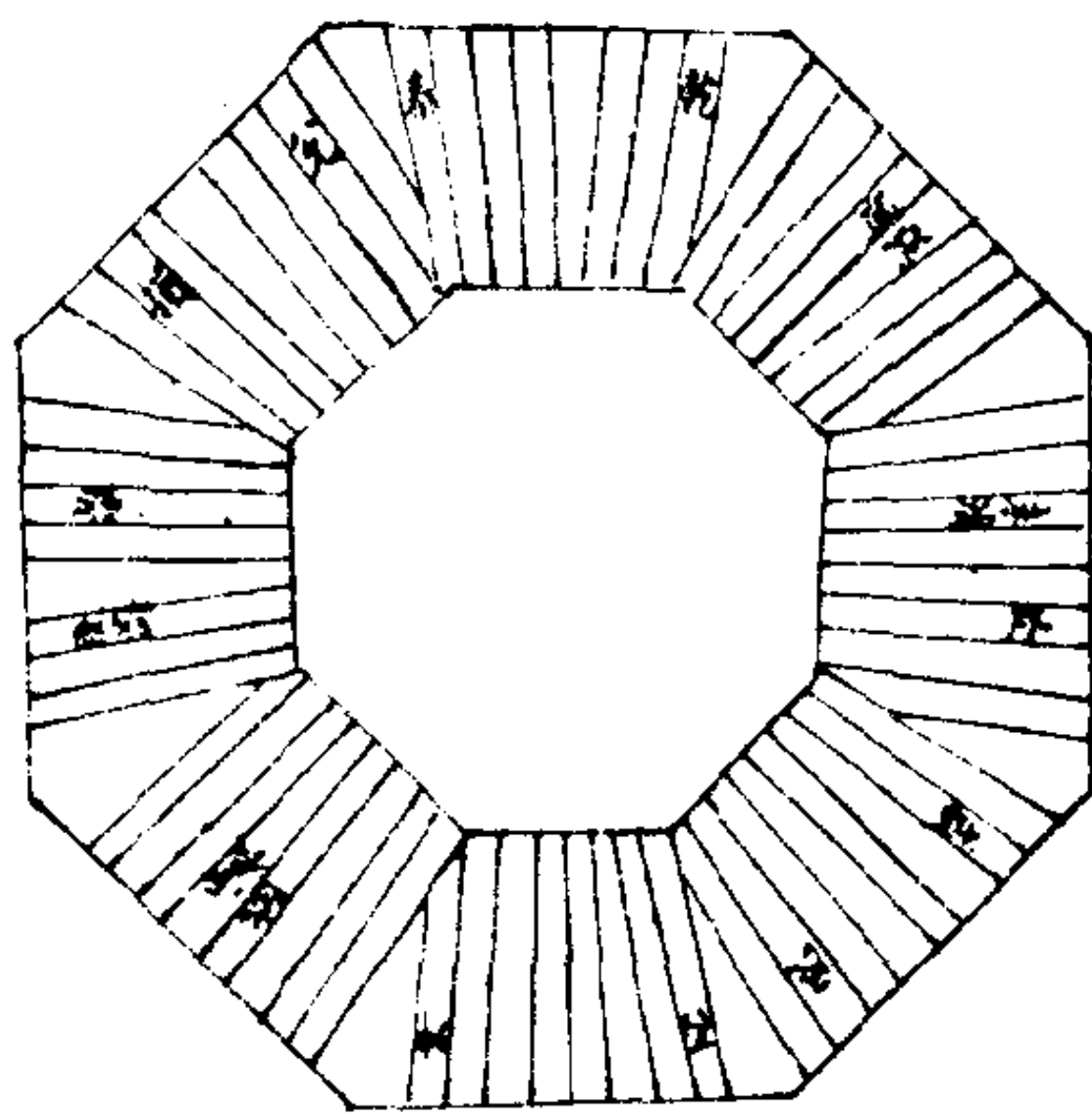

三，恒四，益五，既济六，损七，泰八。所以然者，阴阳之数，逆顺不同，天日之行，左右各异也。正卦爻有至于纯阴纯阳，数有至于一一八八者，阴阳辨分，所以立体也。然自“方图”观之，其左右之爻与数皆等者，交而致用也。交卦爻皆三阴三阳，数皆得九者，阴阳合德，所以致用也。然自

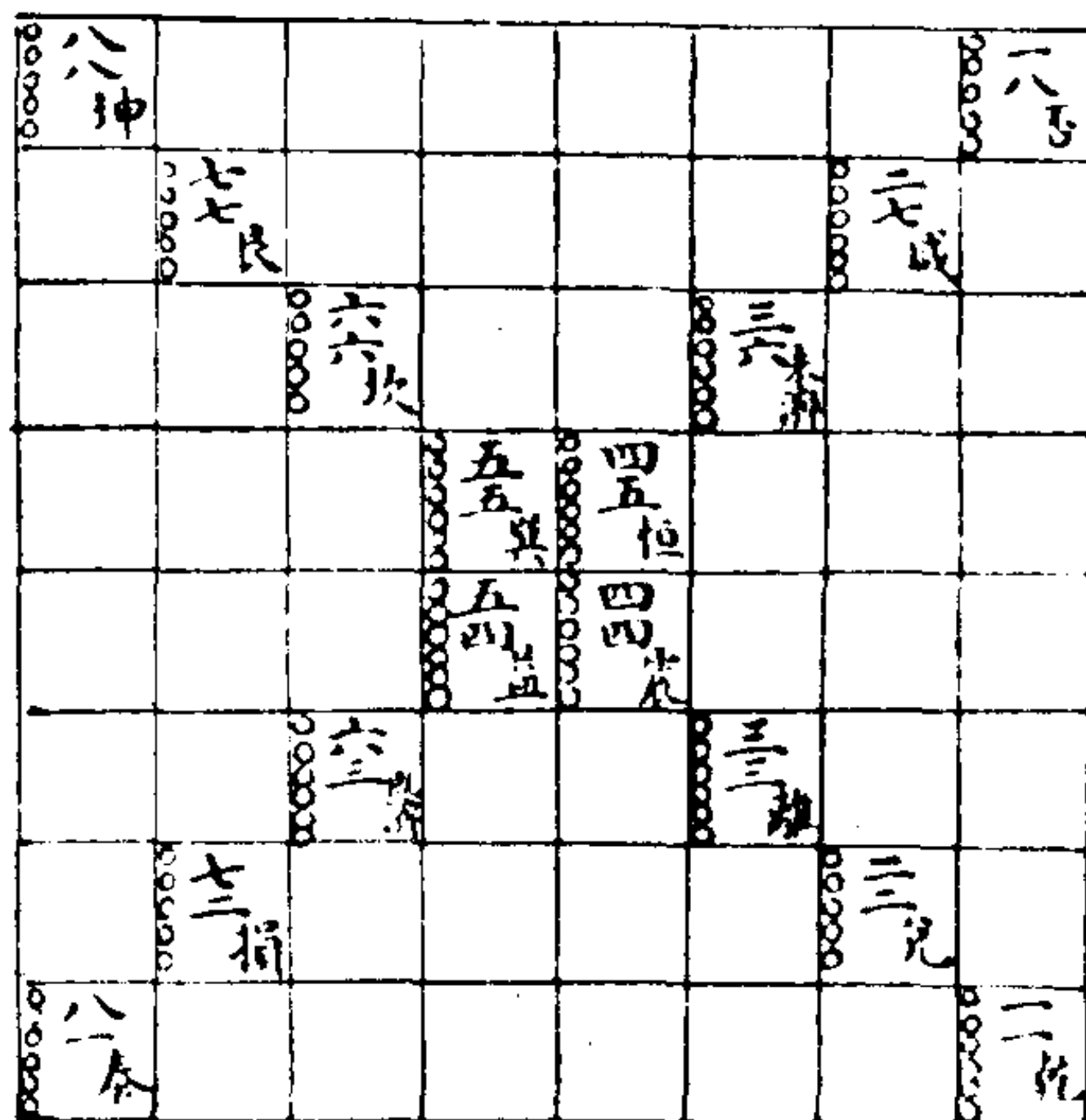

“方图”观之，其左右之爻与数皆偏者，别而立体也。是故策数六、七、八、九，而易无九数，用不可尽也。爻用六数，则地数二十四位，合之而四十八也。蓍用七数，则天数二十八位，合之而五十六也。卦用八数，则卦数三十二位，合之而六十四也。老阳之数，乾虽用九，而未尝实见于用，惟交数则见焉。《太玄》与“卦数图”用之者，地之所以生物也。故六者，阴也，而天用之以运行；九者，阳也，而地用之以生物。九者，究也，万物盈于天地间，究之象也。谓隐显尽见，无复包藏矣。

古语云：易重一斤，谓十六两三百八十四铢也。此言易之体数，今世之所不论者也。三百八十四铢，则三百八十四爻也。十六两者，地之体极于十六，故乾、坤相偶坎、离，四位皆尽于十六卦（别具图在下），而此体用之要者，亦止于十六也。是故度量皆以一起，以十变，惟权衡二体相藉。铢以二十四而起两，以十六而终者，地之数也。（五行有十干，六律有十二支，故八卦亦有十六位，自然之理也。）

(十) 乾坤十六卦图

解说：

乾一者，乾也；兑二者，大过（兑巽）；离三者，离也；震四者，小过也（震艮）；巽五者，中孚也（巽兑）；坎六者，坎也；艮七者，颐也（艮震）；坤八者，坤也，此八卦，不变之体也。乾一者，否也（乾坤）；兑二者，随也（兑震）；离三者，未济（离坎）；震四者，归妹（震兑）；巽五者，渐也（巽艮）；坎六者，既济也（坎离）；艮七者，蛊也（艮巽）；坤八者，泰也（坤乾），此八卦，应变之用也。何以言之？乾、坤、坎、离，不

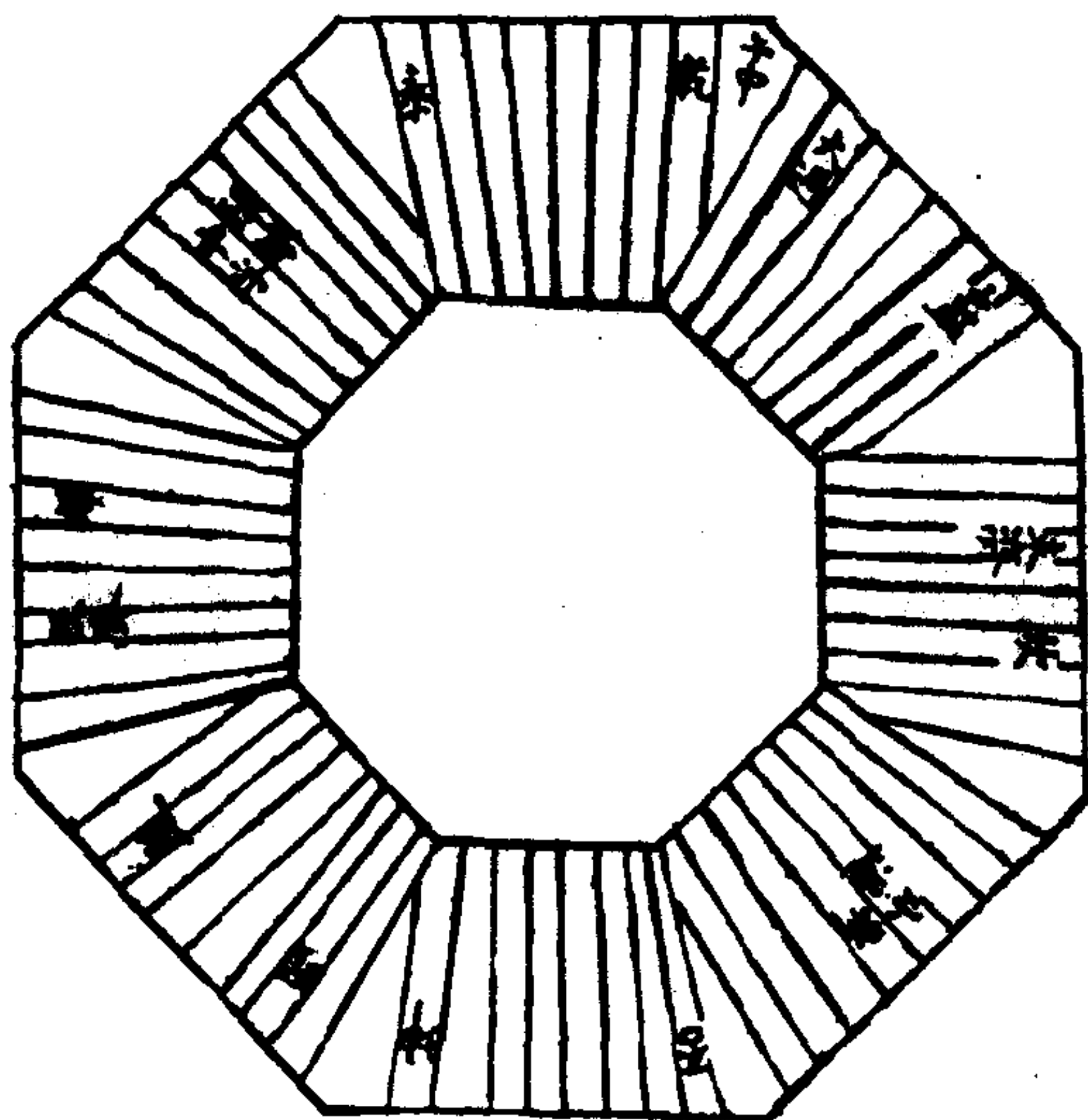

坤						否
		渐	小过			
	坎			未济		
蛊					大过	随
颐						
	震			离		
		中孚	归妹			
泰						乾

变者也；震、巽、艮、兑，变者也。乾、坤、坎、离，为造物之用者，天地之不变也。震、巽、艮、兑，为生物之用者，人物之有变也。人物虽有变，亦亘古以常存，则必有肖乎天地者矣。大

过肖坎者也，颐肖离者也，小过肖坤者也，中孚肖乾者也，此人之齿发，所以不坏；物之根种，所以长留，是故人有生死，物有盛衰，然未尝一日而无与天地俱长久也。当震、巽、艮、兑之致用也，其交者为咸、恒、损、益，长女与长男配，少女与少男配，阴阳半，则形质具焉。生物之初，因用成体，故以体为用也。及颐、中孚、大过、小过之立体也，其变者为随、蛊、渐、归妹，长男与少女配，少男与长女配，阴阳偏，则性情分焉。生物之后，因体起用，故以用为用也。是以后天之颐、中孚、大过、小过，则先天之乾、坤、坎、离也。后天之随、蛊、渐、归妹，则先天之否、泰、既济、未济也。故曰：颐、中孚、大过、小过，二篇之正也。若无是四者，人亦不得配乎天地矣。伏羲之卦以相应为对，如姤对复，夬对剥之类是也。文王之卦以相反为对，如复对剥，夬对姤之类是也。相应者，论飞伏也；相反者，论升降也。在伏羲、文王之卦皆对者，惟乾、坤、坎、离、否、泰、既济、未济、颐、中孚、大过、小过、随、蛊、渐、归妹十六卦，而文王六十四卦，两卦或左右互易，或上下反覆相重，取其中者，亦皆成此十六卦。故知此十六卦者，易之要也。以“方图”观之，自然明白矣。

(十一) 坎离四位互体成十六卦合先天图

解说：

“先天图”上卦自一至八单行，此图则偶行；“先天图”下卦自一至八以八而聚，此图则以四而聚；“先天”乾、坤也，阴阳合一；此图坎、离也，阴阳分两。

坎离四位互体成十六卦数：

乾一一、夬二一、睽三二、归妹四二、家人五三、既济六三、颐七四、复八四、姤一五、大过二五、未济三六、解四六、

渐五七、蹇六七、剥七八、坤八八。

自乾至复，天之八卦也。以乾、兑、离、震为基而布八卦，其数得五十六，则用卦之数，天之用也。自姤至坤，地之八卦也，以巽、坎、艮、坤为基而布八卦，其数得八十八，则八象之数，地之用也。共百四十四，则坤之策也。以“先天图”取之。天自临以上，地自师以上，用天之八卦，卦各四位，以成三十二，总其数二百二十四，则“先天图”左四卦之数也。天自同人以下，

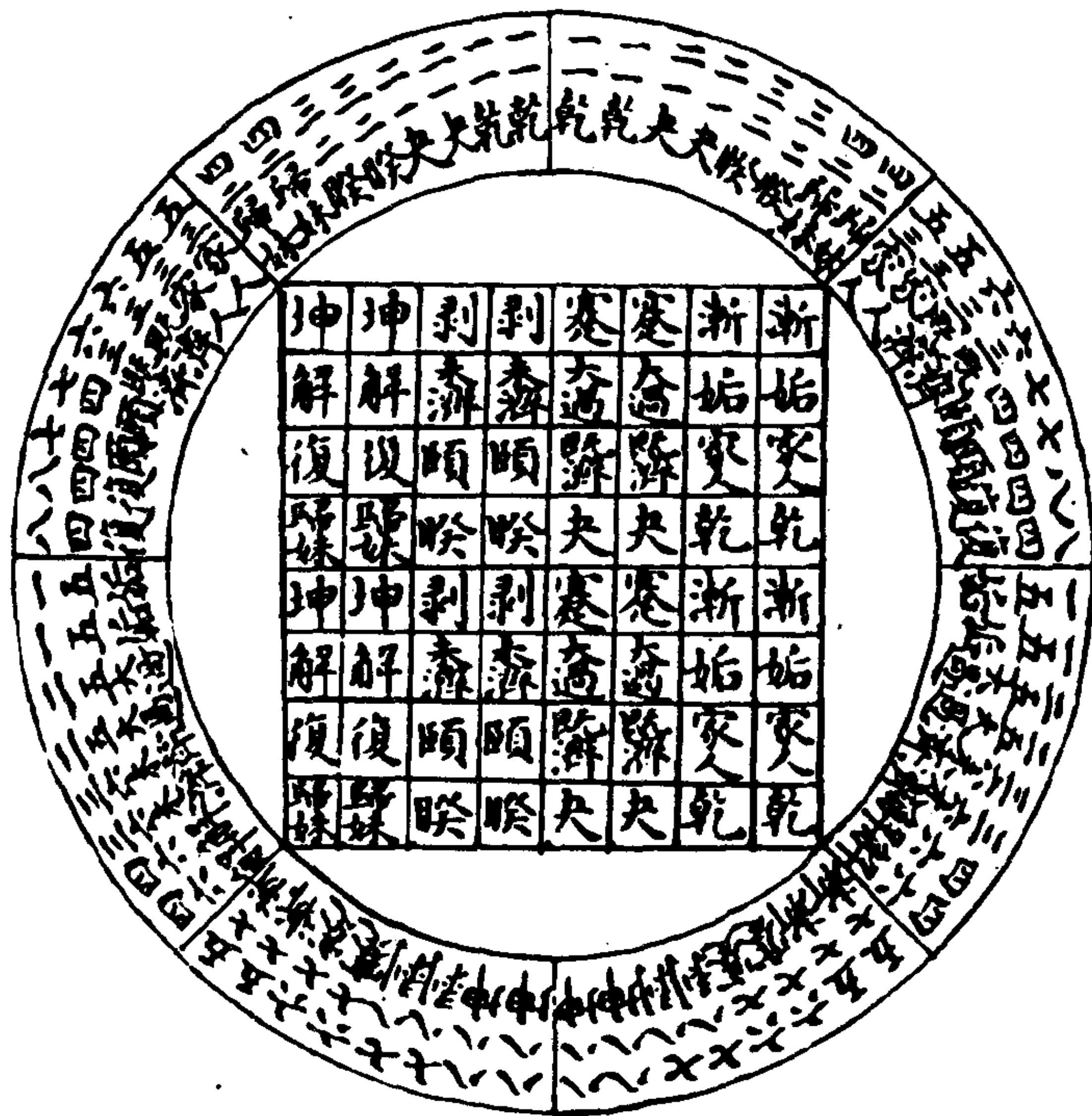

三才之爻，天之用也，属乾，乾用乾坤者，上下也。四位八卦，地之用也，属坤，坤用坎、离者，左右也。

地自遁以下，用地之八卦，卦各四位，以成三十二，总其数三百五十二，则“先天图”右四卦之数也。转左右为上下，则“交泰图”之数也。若以“方图”取之，则天自乾至临，用天之八卦；自同人至复，用地之八卦。天中有地，共二百八十八。地自姤至师，用天之八卦，自遁至坤，用地之八卦，地中有天，亦共二百八十八。分上下而间行，则“既济图”之数也。夫坎、离四位取互体以成十六卦，而布于六十四，位在天为交泰，在地为既济，故坎、离为生物之主也。《皇极经世》之用，盖本诸此。

坎、离四位互体取卦共成十六，而六十四左自乾至坤，右亦自乾至坤，即是天日相应之理，与“交泰”、“既济图”相为表里也。有地之六，刚柔各三十二，定位而分阴分阳，然后二物之体不同；有天之一，阴阳各三十二，间行而迭用柔刚，然后二气之用不同。八卦用六爻，乾、坤主之者，天数也；六爻用四位，坎、离主之者，地数也。天六地四，合为足十之数。天地各四体，天兼神与气也。易之六爻，上下二体，得三画之二卦者，乾、坤之用也。初、上无位，取中爻以观互体，亦成三画之二卦者，坎、离之用也。二体之变，阴阳各六，共十有二变而成六十四卦，故先天会数用十二者，从乾、坤也。互体之变，阴阳各八，总六十四卦而得十有六变，故先天位数用十六者，从坎、离也。用从乾、坤，故“先天图”六爻见，而四位藏；体从坎、离，故“律吕图”十六位见，而十二会藏；“卦气图”二者皆见，则天地相依而行也。“卦气图”体数以四爻当一年，而得三百八十四；用数以六爻当一年，而得二百五十六。三百八十四者，六十四之六也。起于四者，六依于四，天托地以为体也。二百五十六者，六十四之四也。起于六者，四依于六，地托天以为用也。后天主爻象，故六爻包乎四位，而用三百六十；先天主卦数，故四位别于六爻，而用六百四十也。夫气交而形生，实本出于虚；形见而气藏，虚复寓于实，是故两仪本以坎、离而造天地，四象复以乾、

坤而包坎、离。自人观之，则形体孕于精血，心肾藏于形体，是故互体隐于中爻，遇用则见，犹蛾蚕伏于丝茧，得时则生也。

(十二) 坎离十六挂图

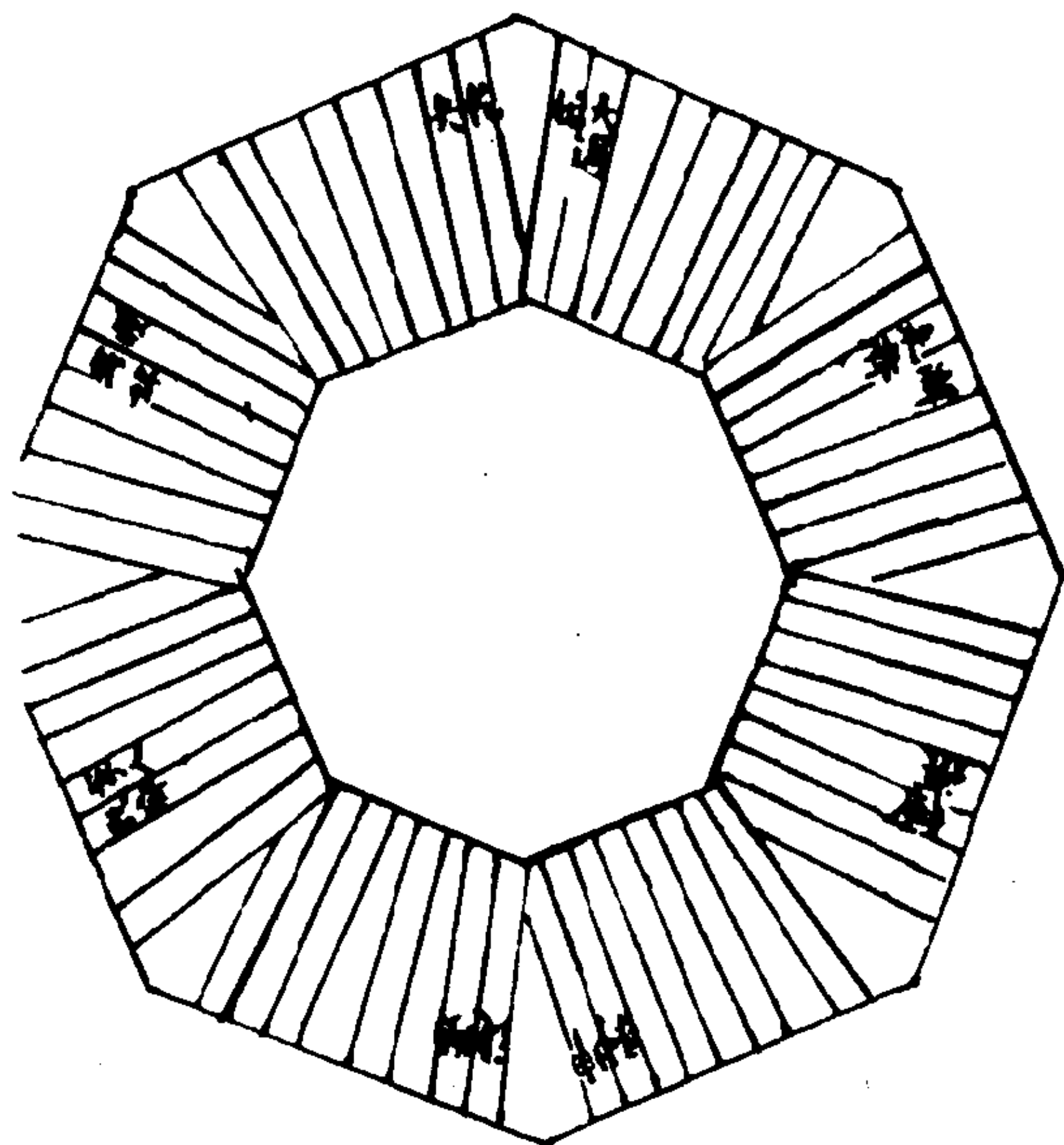

坤	剥						
		蹇	渐				
				解	未济		
						大过	姤
復	頤						
		既济	家人				
				归妹	睽		
						夬	乾

解说:

乾 (乾)、坤 (坤)、剥 (屯)、复 (蒙)、睽 (需)、家人 (讼)、复 (师)、剥 (比)、睽 (小畜)、家人 (履)、归妹 (泰)、渐 (否)、姤 (同人)、夬 (大有)、解 (谦)、蹇 (豫)、渐 (随)、归妹 (蛊)、复 (临)、剥 (观)、蹇 (噬嗑)、解 (贲)、坤 (剥)、坤 (复)、渐 (无妄)、归妹 (大畜)、坤 (颐)、乾 (大过)、颐 (坎)、大过 (离)、姤 (咸)、夬 (恒)、姤 (遁)、夬 (大壮)、蹇 (晋)、解 (明夷)、未济 (家人)、既

济（睽）、未济（蹇）、既济（解）、复（损）、剥（益）、乾（夬）、乾（姤）、渐（萃）、归妹（升）、家人（困）、睽（井）、姤（革）、夬（鼎）、蹇（震）、解（艮）、未济（渐）、既济（归妹）、大过（丰）、大过（旅）、睽（巽）、家人（兑）、颐（涣）、颐（节）、颐（中孚）、大过（小过）、未济（既济）、既济（未济）。此以坎、离十六卦所得于先天卦者，而以后天卦序配之。

六爻用四位，坎、离主之也。每一卦取中四爻，而以互体观之，成十六卦，每卦有四卦，则六十四，于“圆图”视之，则一、二、三、四、五、六、七、八，在方图，则横截乎天地之中，坎、离之所以生物也。（在天地间则山河两戒，在人则督任二脉之象。）

上经：乾二、坤四、剥三、复三、睽二、家人二、姤一、夬一、解二、蹇二、颐一、大过一、归妹三、渐三。

下经：姤三、夬三、蹇二、解二、未济四、既济四、复一、剥一、渐一、归妹一、家人二、睽二、大过三、颐三、乾一。此十六卦惟乾、坤之体不变，而既济、未济之体相交。温公曰：始于纯，终于配，天地之道也。故易始于乾、坤，终于既济、未济，而“潜虚性图”先列十纯，最后五配也。

《系辞》曰：其初离知，其上易知，本末也。初辞拟之，卒成之终。若夫杂物撰德，辨是与非，则非其中爻不备，初、上为事之本末，故无位。中爻谓二、三、四、五，即坎、离用四位之数也。四位在卦为元、亨、利、贞之四德，在蓍为六、七、八、九之四象。

易六十四卦，互体成十六卦，而六十四，剥、复皆成坤，夬、姤皆成乾，丰、旅皆成大过，涣、节皆成颐，八卦统而不对，余五十六卦，仍以飞伏升降为二十有八对也。易明卦不变者八，上经有六，下经有二；暗卦变者八，亦上经有六，下经有二；互体不变者八，虽与明卦同，上经有二，下经有六，乃与明卦相

反。盖明卦者，八卦用六爻，乾、坤主之，为天之用，故不变之正，上用六而下用二也。互体者，六爻用四位，坎、离主之，为地之用，故不变之正，上用二而下用六也。

(十三) 四象用数图

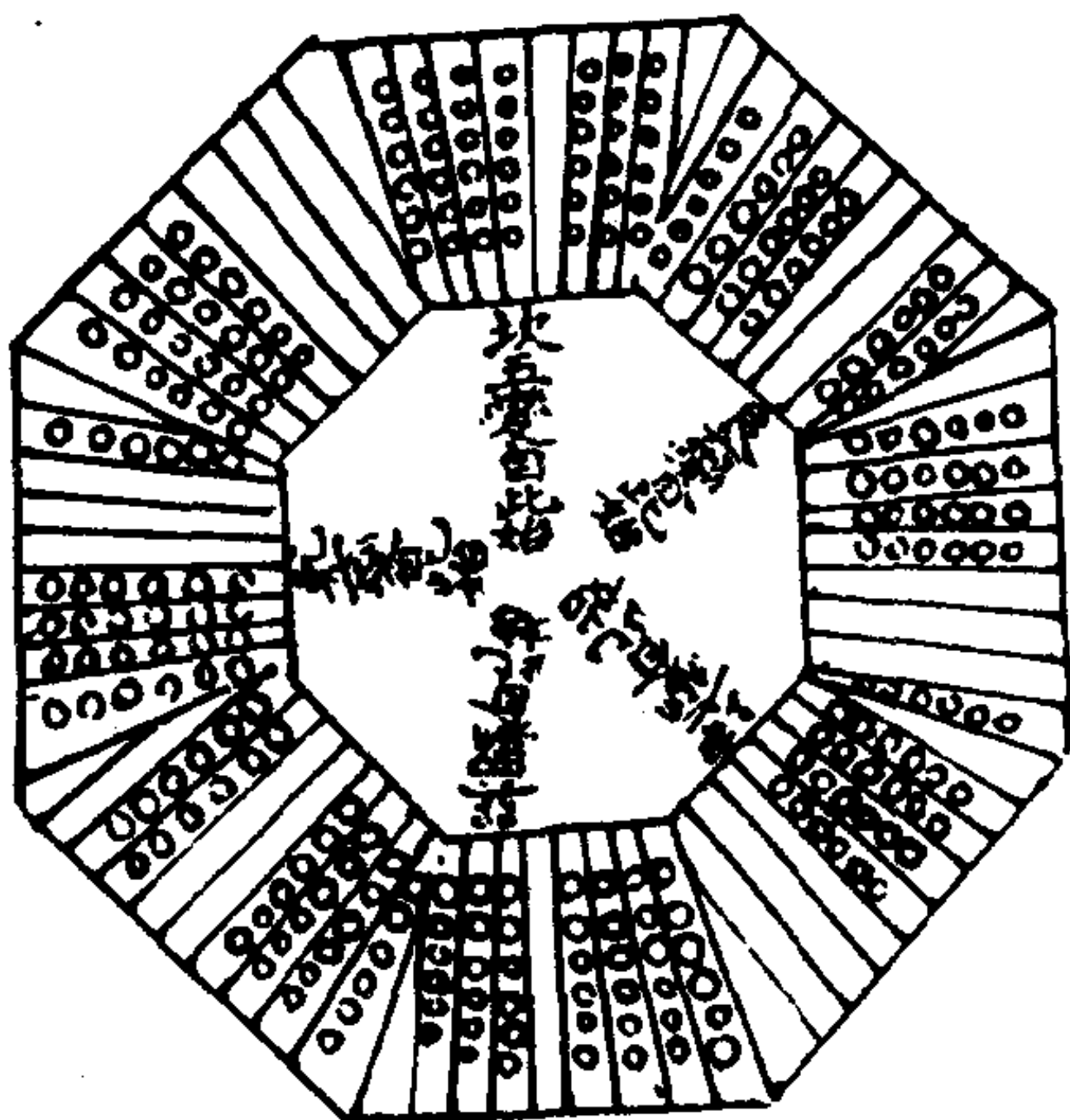

解说：

先生曰：乾、坤七变，是以昼夜之极不过七分也；艮、兑六变，是以月止于六，共为十二；坎、离五变，是以日止于五，共为十；震、巽四变，是以体止于四，共为八。若以一卦当一变，共得二十二卦、一百三十二爻，合之四十四卦、二百六十四爻，

则实用之数也。先生曰：日有八位，用止于七，去乾而言之也；月有八位，用止于六，去兑而言之也；星有八位，用止于五，去离而言之也；辰有八位，用止于四，去震而言之也。指乾、兑、离、震也。又曰：日有八位，数止于七，去泰而言之也。日去泰，则月去损；星去既济，则辰去益，指坤、艮、坎、巽而言之也。此明日月星辰所得之位各有数也。北方不用，于此“方图”可见矣。在爻则除一百二十者，一年十二月，自开物至闭物，用八月之日，不用四月之日也。在数则天除五十者，五之足数，故太衍之数五十也。地除八十者，八之足数，故十六位之衍数八十也。八卦之变，以卦爻言数，八卦之位，专以数言。变，天也；位，地也。变者，乾、坤之用；位者，离、坎之用也。

日去乾，月去兑，星去离，辰去震者，各存其本也。日去泰，则月去损，星去既济，辰去益，四者交卦，兼存天地之本也。夫日月星辰，在天则自存其本者，天以独运，无待于地也。在地则兼存天之本者，地偶而生，必资于天也。交卦者，九数也。万物以阳为本，存九者，用之常不尽，故易言六者，六六三十六；言七者，七七四十九；言八者，八八六十四；交卦用九，止于八九七十二，而无九九之数也。《太玄》以八十一为首数，而一日之策止用七十二者，亦此理也。乾用七，兑用六，离用五，震用四，自“圆图”言变，巽、坎、艮、坤尽用者，天统乎体，地配天也。自“方图”言位，巽、坎、艮、坤尽用者，地分乎用，天用地也。地之巽、坎、艮、坤，八位用之皆尽者，生物之数小数常盈也。然实用之数，于三百五十二犹去其八十八者，亦存本之义，用终不可穷也。

乾四十四，除二余四十二；坤一百，除九余九十一，共一百三十三。兑五十二，除七余四十五，艮九十二，除十七余七十五，共一百二十。离六十，除十五余四十五；坎八十四，除二十四余六十，共一百五。震六十八，除二十六余四十二，巽七十

六，除三十余四十六，共八十八。

乾、兑、离、震总除五十，用一百七十四；巽、坎、艮、坤总除八十，用二百七十二。

日用一百三十三者，天包余闰之数也。一年得闰百三十三时，十二年得闰百三十三日，则气之盈，得六十三；朔之虚，得七十，故动植用数布于“卦气图”，每两位用百三十三也。月用百二十者，自寅之中，至午之中，四会之数也。星用一百五者，自卯之初，至午之中之数也。辰用八十八者，太阳、少阳、太刚、少刚、太阴、少阴、太柔、少柔八象之数也。先生曰：月自兑起者，月不及日之数，故十二月常余十二日也。日主年，月主月，星主日，辰主体，月不及日，星又不及月，辰又不及星，故合二卦十六位之数，自百四十四而递减。由乾、泰之本数十一，以至震、益之十七，则用卦数五十六，余七十四，则天之天，地自用之数也。日用百三十三，月用百二十者，气盈朔虚，非月所自用也。星用一百五者，月自专其月，星计一日之数。冬夏昼夜相侵，以二分为正，故上去寅之半，下去戌之半，其余半之则一百五也。辰用八十八，又不及星，则物数也。日用百三十三，合之则二百六十六也。（二百六十四为实用之数，犹不尽余分。）月用百二十，合之则二百四十也。（开物于寅中，闭物于戌中。）星用一百五，合之则二百一十也。（日出于卯，入于酉，昏晓不生物，而不用此运数也。故应“河图”之数一百五，数足则为百六之会。二百一十，数足则为三七之厄。“卦气图”开物于寅，自惊蛰始，至夏至实。一百五日，则以阴侵阳，故上去半月。）辰用八十八，四之为三百五十二，应乎巽、坎、艮、坤之全数，去一用三，即动植本数也。

(十四) 八卦子数图

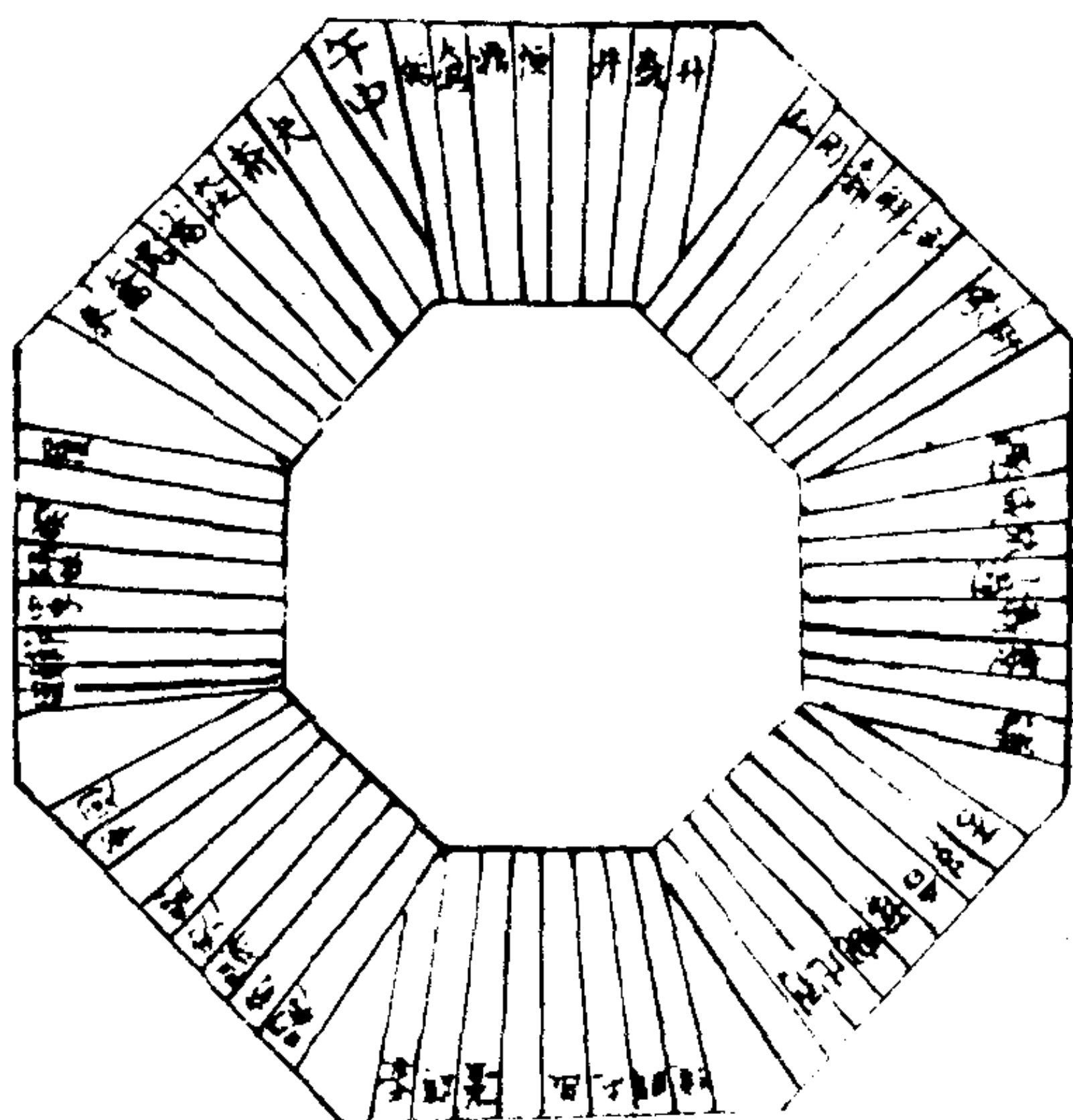

坤	比	豫	萃	
	蹇	遁	咸	
师	蒙	坎	困	其半可類推履乾
			遁	
復	頤	屯	益	震
				離
臨	損	節	寡	蹇
				睽
				兌

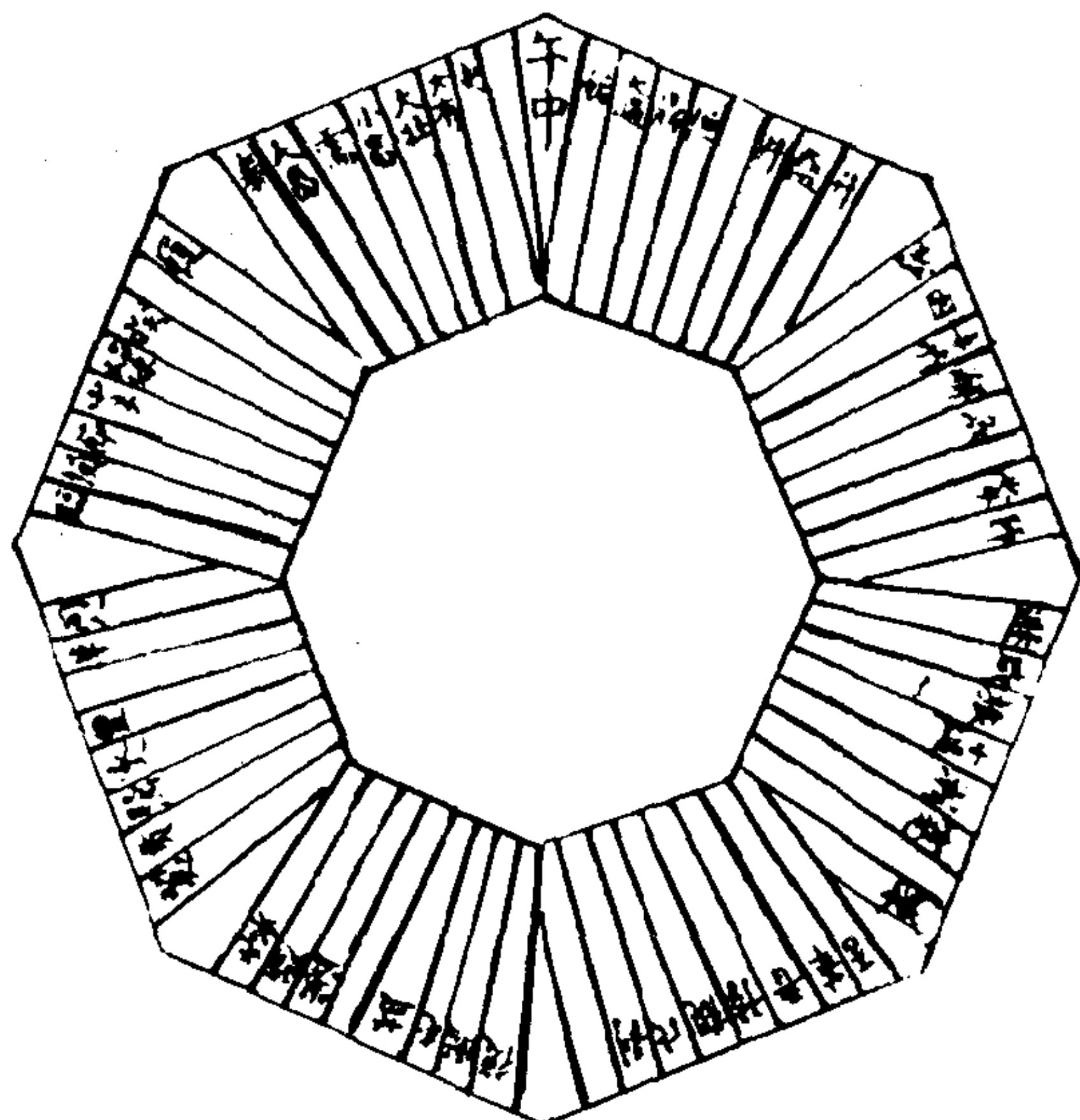

坤	剥	比	觀	豫	晉	萃
謙	艮	蹇	漸	遁	旅	
師	蒙	坎	渙	解	餘	奇
升	蠱	井	巽		類	推
復	頤	屯		震		離
翼	賁					
臨						
						履
						乾

解说：

乾以九变生一子，七九六十三而穷，故得七子。自乾每降至得一子而止，若乾七子，兑六子，离五子，震四子，巽三子，坎二子，艮一子，即以一卦为一子，共二十八卦，一百六十八爻，偶之五十六用卦，三百三十六爻，则六七四十二而八变之数也。若以卦数言，乾七子四十二数，兑六子四十五数，离五子四十五数，震四子四十二数，巽三子三十六数，坎二子二十七数，艮一子十五数，其变其通得数皆然，总二百五十二，则用数之用也。合变与通五百有四。以“方图”观之，左右各二百五十二。飞伏迭见，则半用半不用也。天道穷于六，兼余分不过乎七，其三百六十以十分之而用其七，则二百五十二也。是故三百三十六者，天统乎体，八变之数二百五十二者，地分乎用，六变之数，爻为天，数为地也。

乾七子，坤六子，兑五子，艮四子，离三子，坎二子，震一子，其变其通，爻数卦数与前数皆同。别出此一义者，前主乾言之，以明坤以全阴而无子，此分乾、坤言之，以明巽以过刚而无子。体数八变，而十六用数六变，而十二半以前独主乎天，半以后则兼乎地也。先生曰：极南大暑，极北大寒，故南融而北结，物之死地也。又曰：地之南北不生物，而中央生物。以“圆图”观之，巽、坎、艮、坤，地卦也。巽在南，过刚而无子；坤在北，全阴而无子，皆不生物者也。所以地生物之数，取天之一百八阳，地之一百八阴，又取地之艮、坎四十阳，共二百五十六数，而巽之二十八阳与坤之十二阳皆去之而不用也。

(十五) 分长二数图

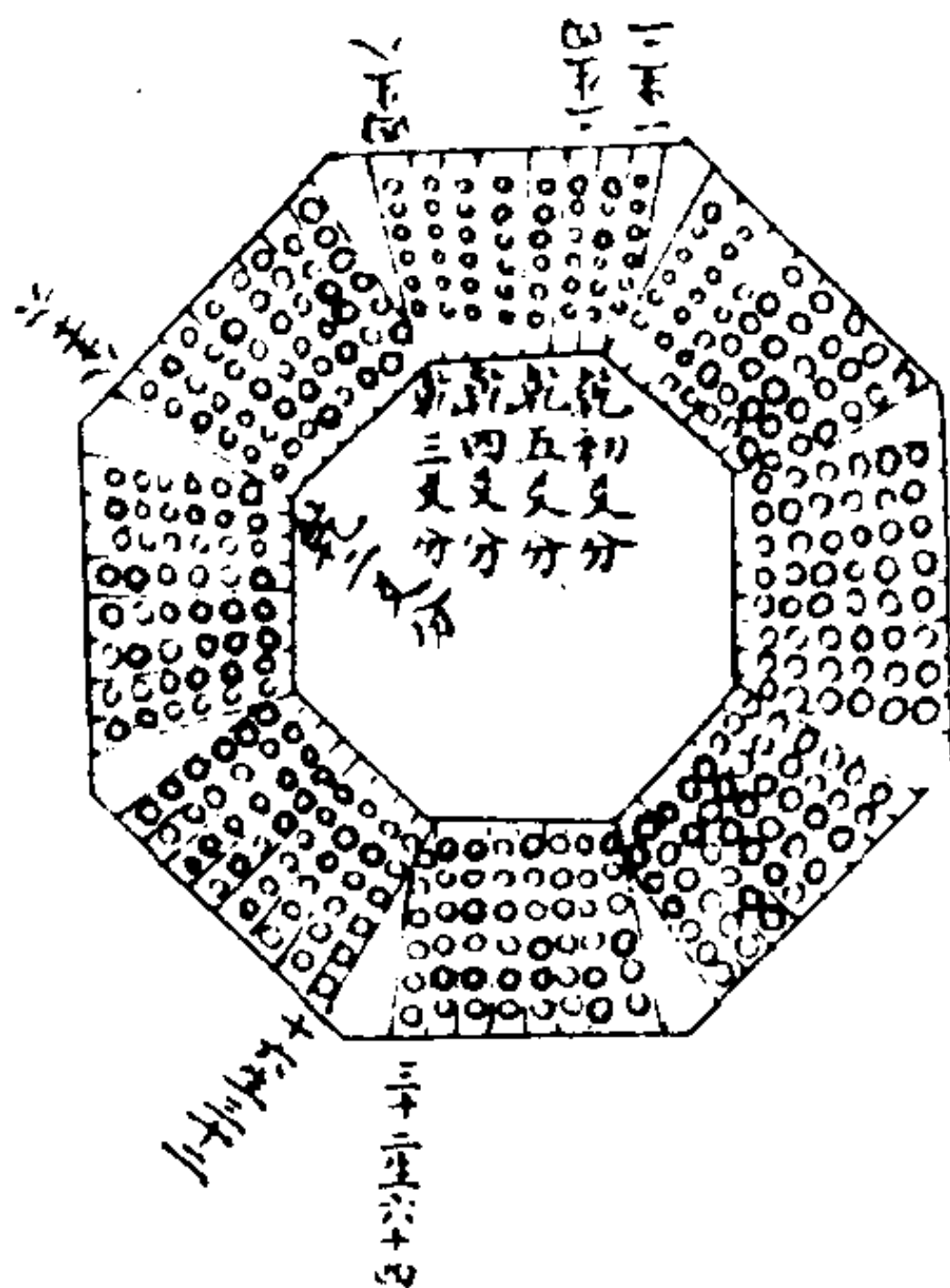

一分之后，长数效法以足元分之数，如乾之五爻，分十二为三百六十，长数长之为四千三百二十，则三百六十每一数仍得十二数，余可类推矣。

解说：

先生曰：乾为一，乾之五爻分而为大有，（变五爻为阴，其余仿此。）以当三百六十之数也。乾之四爻分而为小畜，以当十二万九千六百之数也。乾之三爻分而为履，以当一百六十七亿九千六百一十六万之数也。乾之二爻分而为同人，以当二万八千二百一十一兆九百九十万七千四百五十六亿之数也。乾之爻分而为姤，以当七秭九千五百八十六万六千一百一十垓九千九百四十六万四千八京八千四百三十九万一千九百三十六兆之数也。是谓分数也。分大为小，皆自上而下，（自上而下，是自大消而为小之理言，非以上下之位言，长数自下而上同。）故以阳数当之。一生二为夬，当十二之数也。二生四为大壮，当四千三百二十之实数也。四生八为泰，当五亿五千九百八十七万二千之数也。八生

十六为临，当九百四十四兆三千六百九十九万六千九百一十五亿二千万之数也。十六生三十二为复，当二千六百五十二万八千八百七十垓三千六百六十四万八千八百京二千九百四十七万九千七百三十一兆二千万亿之数也。三十二生六十四为坤，当无极之数也。是谓长数也。长小为大，皆自下而上，故以阴数当之。所谓分数长数者，有地之后，气寓于形，气先至而形后应之，气为阳，形为阴，阳先分之，以立其大限，阴乃长之，以充其细数。阳分则虚，虚为阴，故自上而下；阴长则实，实为阳，故自下而上。此盖阴阳并行，相为终始。天以一、三、五、七、九而造始，地以二、四、六、八、十而续终，所为“乾知大始，坤作成物”者也。太极判为乾、坤，乾，阳也，而阳中自有阴阳；坤，阴也，而阴中亦自有阴阳。是故以一年观之，自坤变乾，自乾变坤，皆先由天变其气，而后地应其物。天变其气，分大为小，自上而下也。地应其物，长小为大，自下而上也。先生自乾而取数者，盖万物本乎天，宗于一也。今复自阴中生阳，兼举两端以明之。乾、坤者，大父母也，各当数之一；复、姤者，小父母也，各当数之十二。六阴纯而为坤，十月时也。天地间混为一阴，阳生于子，剥始得一阳，剥即复也。在阳为一，在数为十二，十二月进一位为比，而分二阳长数继之，至观而二阳之数始足。正月又进一位为豫，而分四阳长数继之，至否而四阳之数始足。二月又进一位为谦，而分八阳长数继之，至遁而八阳之数始足。三月又进一位为师，而分十六阳长数继之，至姤而十六阳之数始足。四月阳进而极，为复，分三十二阳，地应其物，以至纯乾，则天地间混为一阳，自五月阴生之后来分此一阳而已。故由乾变坤，其数其象其理亦莫不然。夫一元在天地间，犹一年也。以一年观之，一元之事可见矣。阳生坤中，阴生乾中，阴阳三变成体之初也。故一变得一卦，二变得二卦，三变得四卦，共七卦而已。阳自谦以往，阴自履以往，阴阳三变致用之后也。故一变得一位，

二变得三位，三变得四位，共五十有六卦。是故阴阳之行，其初三变，仅当四之一变；而四变，仅当五之一变；五变，又仅当六之一变。盖用愈广者，施愈博；施愈博者，数愈倍，理势然也。

(十六) 群数祖先天图

解说：

天自临以上，地自师以上，为天之日、地之日之元会运世数。天自同人以下，地自遁以下，为天之地、地之地之年日月辰数。天自乾至临，地自姤至师，一百九十二策，去乾与坎，则百八十策。天自同人至复，地自遁至坤，一百九十二策，去离与坤，则百八十策。

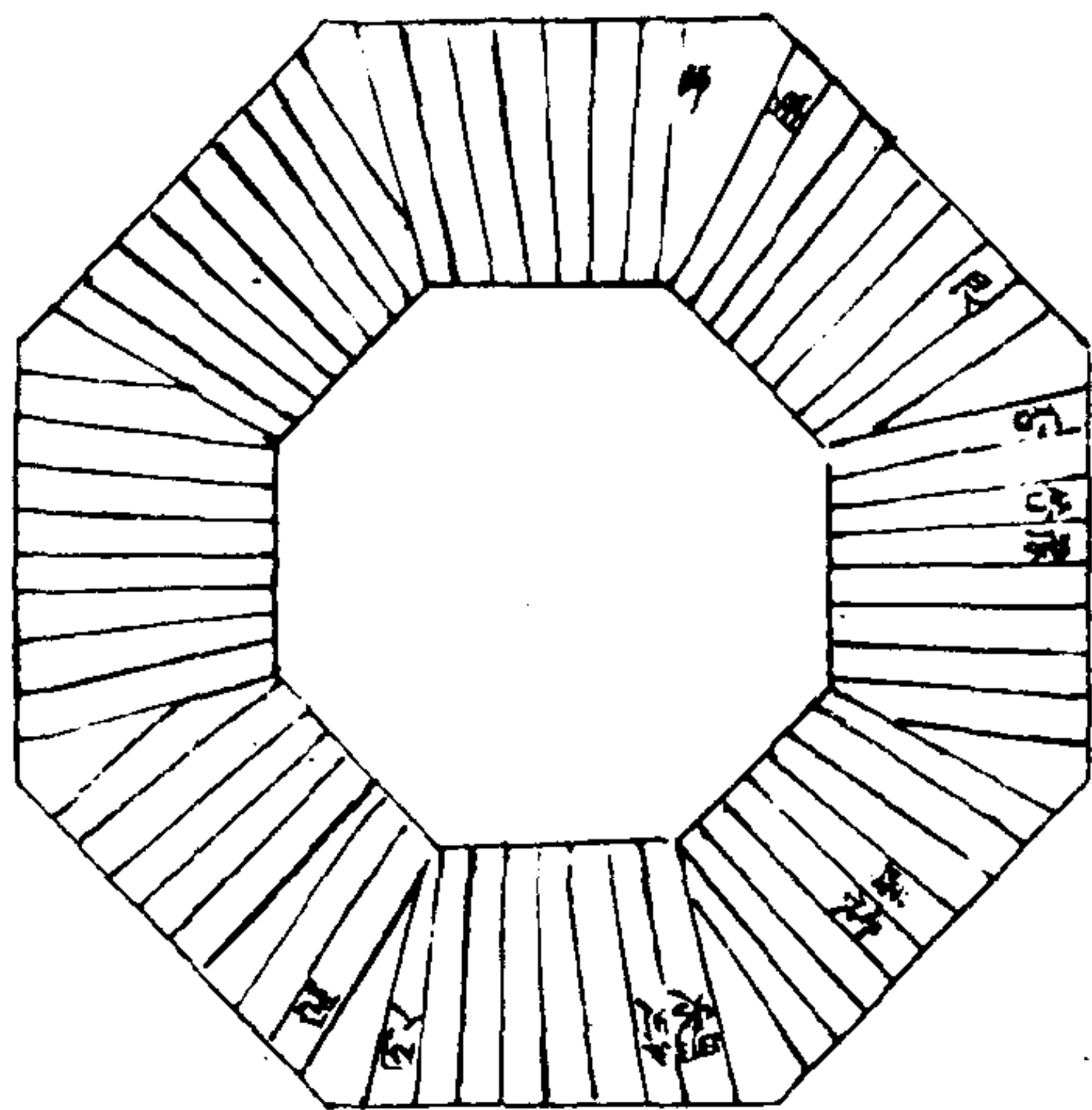

一元三百六十运，一运三百六十年，消长迭用，各得其半，故《经世》大小运止用其半数也。年数即运数，地数即天数，然运数统其大，年数分其细，天数属阴阳之阳，各当元会运世之数；地数属阴阳之阴，各当年日月辰之数。既有运有年，又分天分地，一数析而成四，故自九十七数之变言之，临当九百兆，同人当二万兆，师当七千兆，遁当二十三万兆之数也。天自贲以上，地自艮以上，为用数者二百七十六也。八卦爻数三百八十四，去其乾、坎、坤、离，故用数三百六十六位，爻数二百八

十八，去其乾与坎、离，故体数之用二百七十。此多六数者，阳去离，阴去坎，存乾六策以当余分也。天自明夷以下，地自否以下为交数者，交数主刚柔而言，故存复以为主，自明夷至颐，而人自否至坤而八也。八之中细别而言，则交数四，无数四，合之则皆交数也。天自震以上，地自晋以上为有数者，有数主乾而言，故自晋至姤二十七，自震至夬二十七，兼乾则五十有五也。卦数八八六十四，各存一为本，则七八五十六者，三百三十六为十一月，而加余分之日也。五十四者，三百二十四为十一月，而除小月之数也；五十五者，三百三十为十一月之足数也。天自益以下，地自豫以下为无数者，无数主坤而言，故自益至复，自豫至剥各四卦，则无数之八也。（其群数皆用九十而数之，变九十七数见于极数中。）

(十七) 乾坤消长图

解说：

乾八位自二至九，凡三十六变；坤八位自九至十六，亦三十六变。去坤之交数八变，则二卦共六十四变，而六子之变，尽在其中矣。阴阳消长，其变尽于乾、坤，六子为之用而已。是故大数皆包于天地，而日月星辰与万物于此数中分其数，以自为变化耳。今列乾、坤之变于后，庶几观者可知焉。

八	坤	六	五	四	三	二	一	否
八	七	六	五	四	三	二	一	七
六	七	六	五	四	三	二	一	六
八	七	六	五	四	三	二	一	五
八	七	六	五	四	三	二	一	四
八	七	六	五	四	三	二	一	三
八	七	六	五	四	三	二	一	二
八	七	六	五	四	三	二	一	乾

乾之八变，自天门进至人路、鬼方；坤之八变，自人路、鬼方而退自地户。

乾 一一 二数一变 乾以分之
 二一 一二 三数二变
 三一 二二 一三 四数三变
 四一 三二 二三 一四 五数四变
 五一 四二 三三 二四 一五 六数五变
 六一 五二 四三 三四 二五 一六 七数六变
 七一 六二 五三 四四 三五 二六 一七 八数七变
 八一 七二 六三 五四 四五 三六 二七 一八 九数
 八变。

上乾八位三十六变，共二百四十数，去交数七十二，则一百六十八者，八十四之两也。

坤

一八 二七 三六 四五 五四 六三 七二 八一 九数
 八变
 二八 三七 四六 五五 六四 七三 八二 十数七变
 三八 四七 五六 六五 七四 八三 十一数六变
 四八 五七 六六 七五 八四 十二数五变
 五八 六七 七六 八五 十三数四变
 六八 七七 八六 十四数三变
 七八 八七 十五数二变
 八八 十六数一变 坤以翕之，则消，消则翕也。

上坤八位三十六变，除交数八变，余二十八变，共得三百三十六数。（若兼交数，共四百八，通乾之数，计六百四十八，则一百八之六也。三女归奇合挂之数一百二，四之则四百八，得三策九卦之数。

乾之变自一至八，长数也；坤之变自八至一，消数也，消长之理，于斯见矣。乾之三十六变，共二百四十，则开物至闭物，八月之数也。坤之二十八变，共三百三十六，则八变之体数也。

合而五百七十六，则“卦数图”六十四卦之数也。各用交数而六百四十八，则《太玄》二首九日之策也。各去交数而五百四，则用数六变而终于十二之数也。

(十八) 胎育图

解说:

纳甲之法，可以推天地胎育之理。乾纳甲、壬，坤纳乙、癸，上下包之也。震、巽、坎、离、艮、兑纳庚、辛、戊、己、丙、丁者，六子生于乾、坤，包中如物之处胎甲者。左三刚乾之气，右三柔坤之气也。



(十九) 先天纳甲图

解说：

乾、坤、坎、离，反复如一，故乾纳甲、壬者，一、九也；坤纳乙、癸者，二、十也；坎纳戊者，五也；离纳己者，六也。自地卦言之，震、巽为长，艮、兑为少。若自天卦反对言之，则艮、兑为震、巽，震、巽为艮、兑。故艮纳丙，兑纳丁

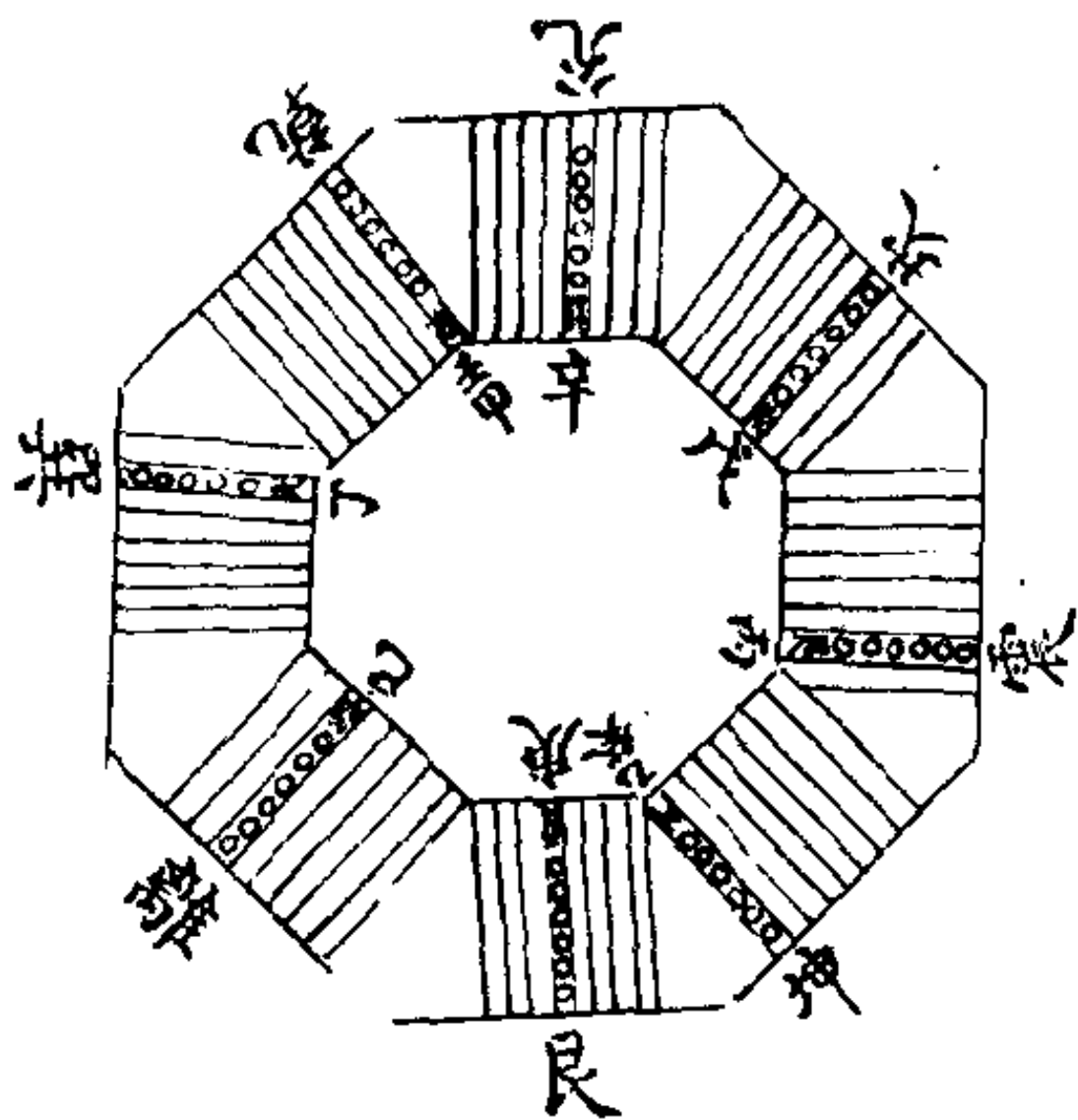

者，三、四也；震纳庚，巽纳辛者，七、八也，以天为主也，十干属天故也。

(二十) 后天纳音图

解说：

纳音土数十二，自庚午而起，至丁巳而终，凡四十八。其末余戊午己未火、庚申辛酉木、壬戌癸亥水，六甲子不用。其初有甲子乙丑金、丙寅丁卯火、戊辰己巳木，六甲子未用。分为二数，则自庚午起者，终于丁亥；自庚子起者，终于丁巳，共三十六，前后各余十二，共二十四。故两爻用策六十，而去挂一之策四十八，老阳之策三十六也。乾初九起甲子、震初九起庚子者，长子代父也。坤初六起乙未、巽初六起辛丑者，长女代母也。故庚有更之义，辛有新之义，乾坤退藏，六子有为，土始用事，天道至此变而更新矣。巽不起未而起丑者，母则对父，女则从男，

兑	艮	离	坎	巽	震	坤	乾
--- --- ---	--- --- ---	--- --- ---	--- --- ---	--- --- ---	--- --- ---	--- --- ---	--- --- ---
卯丁 火	寅丙 火	丑巳 火	子戊 火	亥辛 金	戌庚 金	巳癸 水	戌壬 水
--- --- ---	--- --- ---	--- --- ---	--- --- ---	--- --- ---	--- --- ---	--- --- ---	--- --- ---
丑丁 水	子丙 水	亥巳 木	戌戊 木	酉辛 木	申庚 木	卯癸 金	申壬 金
--- --- ---	--- --- ---	--- --- ---	--- --- ---	--- --- ---	--- --- ---	--- --- ---	--- --- ---
亥丁 土	戌丙 土	酉巳 土	申戊 土	未辛 土	午庚 土	丑癸 金	午壬 木
--- --- ---	--- --- ---	--- --- ---	--- --- ---	--- --- ---	--- --- ---	--- --- ---	--- --- ---
酉丁 火	申丙 火	未巳 火	午戊 火	巳辛 金	辰庚 金	亥乙 火	辰甲 火
--- --- ---	--- --- ---	--- --- ---	--- --- ---	--- --- ---	--- --- ---	--- --- ---	--- --- ---
未丁 水	午丙 水	巳巳 木	辰戊 木	卯辛 木	寅庚 木	酉乙 水	寅甲 水
--- --- ---	--- --- ---	--- --- ---	--- --- ---	--- --- ---	--- --- ---	--- --- ---	--- --- ---
巳丁 土	辰丙 土	卯巳 土	寅戊 土	丑辛 土	子庚 土	未乙 金	子甲 金

故同位为娶妻也。纳音自甲子而起，至庚午而七，天终于七，地代终而成物，故土始用事也。王冰谓午为后天之宗，亦此义也。震起子午，巽起丑未者，长男女也；坎寅申、离卯酉者，中男女也；艮辰戌、兑巳亥者，少男女也。乾纳甲壬、坤纳乙癸者，一、二与九、十也。坎戊离己者，五、六也；艮丙兑丁者，三、四也；震庚巽辛者，七、八也。乾、坤、坎、离皆得本数者，反覆不变也；震、巽、艮、兑互用其数者，其卦反对也。六子纳六日之数，从“先天图”反观之卦者，伏羲之卦，天卦也。日为天

于天地间，究之象也。惟常存乾坤之本，是以生生不穷。扬雄《太玄》用九数者也。一首九赞，赞三十六策，总三百二十四，用八十一之四而已。不敢尽九之极数者，天度不可过也。盖因自然之理也。爻得二分，数得三分，一卦六爻，而两卦共十八数，均之则每卦而九，爻从两地，数从三天也。爻与数皆有奇偶；分阴阳也。爻二卦八，天一地四也。阳爻一五也，阴爻二五也，二爻分乎八位，则足十之数也。卦皆六爻，数则不齐者，天统乎体，地分乎用，用平则成体，体偏则起用，故体有常而用有变也。

(二十二) 用十六数图

解说：

坎、离、小过、颐、中孚大过为主，震、巽、艮、兑、既济、未济为用。坎、离爻位皆不变，大过、中孚、颐、小过爻不变，兑、巽、震、艮位不变，故此十二卦，左右上下相易皆同。坎、离、既济、未济居中央，用十六卦，爻九十六，数一百四十四，除爻数外，自用既济、未济两卦十二爻，十八数。震、艮、颐、小过居东南，用十六卦，爻九十六，数一百七十六，除爻数外，自用七卦、四十二爻、八十六数。兑、巽、中孚、大过居西北，用十六卦，爻九十六，数一百十二，除爻数外，自用七卦、四十二爻、四十数。三位各数得四十八卦，则六八之数也，二百八十八爻，坤之策而偶之者也；四百三十二数，乾之策而偶之者也，实有三十卦，则七八九六之合也；一百八十爻，则用数之半也，二百七十数，则体数之用也。爻数共二百八十八者，卦图三十二位之数也。爻数中实数一百二十六者，七九之数而偶之也。虚数一百六十二者，九九之数而偶之也。九九者，物盈之数也。

乃知物衍，于六子之变，虚而非实也。其虚数中若去重交之数三十六，则亦余一百二十六。虚实相并，乃合乎用。数之用坎、离，生物变化之用妙矣。

地							
	七 七 艮	六 六 夬	五 五 渐	四 四 小畜			
	七 六 蒙	六 六 睽	五 六 涣	四 六 解	三 六 未济	二 六 既济	
	七 五 益	六 五 井	五 五 困	四 五 恒	三 五 鼎	二 五 巽	
	七 四 明	六 四 屯	五 四 益	四 四 夬	三 四 噬嗑	二 四 随	
		六 三 睽	五 三 家人	四 三 蛊	三 三 解	二 三 革	
		六 二 节	五 二 中孚	四 二 归妹	三 二 睽	二 二 兑	
							天

独用数共一百四十四，以坤数为基，用中之体也。大抵交者所以致用而生物，不交者所以自用而立体，无非用也。

与震、兑交九卦、五十四爻，与艮、巽交九卦、五十四爻，震、巽、恒、益重交二十四爻，实坎、离十六卦、九十六爻。八十四爻，爻一百四十四数，自用既济、未济二卦十二爻。与震、兑九卦交七十二数，与艮、巽九卦交十数，震、巽、恒、益重用三十六，实一百二十六数。自用既济、未济二卦十八数。震、兑、艮、巽，仿此类推。

六十四卦者，体数之全也。三十卦者，用数之半也。天统乎体，体合乎一，故全用；地分乎用，用行乎两，故半用，半不

用。天之用在乾、坤，地之用在坎、离，故其卦数如此。先生所谓乾全用，坎、离，用半者也。乾、坤者，天造物之用也；坎、离者，地生物之用也；震、巽、艮、兑者，万物变化之用也。方造物之初，乾、坤为主，则坎、离为之用，及生物之后，坎、离为主，则震、巽、艮、兑为之用。是故“方图”以乾坤并包于其外，坎、离运用于其中，而震、巽、艮、兑交乎坎、离左右前后，以为之辅也。

(二十三) 用六数图

		六 夬	五 折	四 小			
	七 夬	六 坎	五 夬	四 解			
	七 益	六 井			三 鼎	二 困	
	七 巽	六 屯			三 噬	二 随	
			五 夬	四 益	三 夬	二 革	
			五 中	四 归	三 睽		

解说：

离、大过，离、中孚，坎、小过，坎、颐为主，（坎、离重用二卦）屯、蒙、解、蹇、鼎、革、家人、睽为用。此数以上下重而取卦，则家人、睽与革、鼎互易，屯、蒙与解、蹇互易，坎、离爻位皆不变，大过、中孚、小过、颐爻不变位变故也。

离、大过、革、鼎用六卦、（革、鼎共一卦）三十六爻、三十九数。坎、颐、屯、蒙用六卦、（蒙、屯共一卦）三十六爻、六十九数。离、中孚、睽、家人用六卦、（睽、家人共一卦）。三十六爻、三十九数。坎、小过、蹇、解用六卦、（蹇、解共一卦）三十六爻、六十九数。右四六二十四卦、一百四十四爻（坤之策）。除交数二卦实有二十二卦、一百三十二爻，（实用数之半）故卦数二百八十八，而实用之数二百六十四也。此图交处在坎、离，生物之用也。若又去反对一卦，共四卦、二十四爻，所余者一百八爻，则坤实得之数也。离与大过、中孚十二卦，共七十八数，除交数六，则七十二者，候数也。不除交数，则乾归奇挂一之数，而太元律吕之数也。坎与颐、小过十二卦，共一百三十八数，除交数十二，则一百二十六者，用数之用之半也。不除，则用数二百七十六之半也。两数各数，不除交数，则二百一十六者，乾之策也。若各除交数，共三十六，所余一百八十者，用数之半也。纵横曲折，无非用数，故物在天地间，不能逃乎数也。

(二十四) 用九数图

八	坤	六利	六比					
七	谦	七艮	六蹇		四	旅	二成	
六	师	七蒙	六		四	未济	二困	
					四	鼎	二	
					五			
		七	六屯	五				
		七	六既济	五		三	三革	三同人
		七	六节	五		三	三元	三履
						三	二夬	二

解说：

乾、坤、坎、离、大过、小过、颐、中孚为主，同人、大有、比、师、咸、恒、损、益为用。此数惟坤、坎、乾、离左右上下皆不变，余二数咸、恒与损、益两易。乾、离、同人、大有用九卦、(同人、大有共一卦)五十四爻、三十六数。坤、坎、师、比用九卦、(师、比共一卦)五十四爻、一百二十六数。大过、小过、咸、恒用九卦、(咸、恒共一卦)五十四爻、八十一数。颐、中孚、损、益用九卦、(损、益共一卦)五十四爻、八十一数。四九三十六卦，老阳数也，各除反对二卦，所余四八三十二卦，少阴数也。九以为用，八以为体也。四九之卦，二百一十六爻，乾之策也。四八之卦，一百九十二爻，三女之策也。三

十二卦，得数二百八十八，若三十六卦之数，共得三百二十四，则一百八之三，而八十一之四，地承天之足数也。《太玄》一首九赞，赞三十六策，首三百二十四策，此图用九数，故爻则合乎乾一卦之策，数则合乎《太玄》一首之策。爻，天也，数，地也。《易》为天数，《太玄》为地数审矣。爻数皆同者，天数平均也。卦数不同者，地数偏胜也。平均者，体之所以成，偏胜者，用之所以起也。此用九也。五十四者，六九也。三十六者，四九也。一百二十六者，十四之九也。八十一者，九九也。六九者，天三地三，老阳致用之初。四九者，天二地二，老阳成体之初。十四者，天七地七，老阳从天之极变。九九者，生物交数之究也。（天门、地户数，偏人路、鬼方数均。天地交而寒暑和，寒暑和而物乃生也。）乾坤用全，则外以二十八，而中包三十六。外之二十八，通交数三十二，则以四七之用，而为四八之体；中之三十六，则以四九之体，而为六六之用也。此乾、坤、坎、离、中孚、颐、大过、小过，析为四分，各以七而包九，外之二十八，则分为四而各七，中之三十六，则四九之体也。故《皇极》十六位以位言，则当数者七，不当者九；以数言，则实用者九，重复者七。天一地四于此见矣。是知六十四卦分为十六位者，当有四变也。

(二十五) 用十数图

解说：

乾、中孚，乾、大过，坤、小过，坤、颐，离、小过，离、颐，坎、大过，坎、中孚为主，八卦各重用一卦。夬、姤、小畜、履、剥、复、谦、豫、丰、旅、噬嗑、贲、困、井、涣、节为用。此用卦十六，在易以上下互重者，皆互用，至十而后足，

偶之而二十。故自一一至十十，天地各得其十。然实有者八，所以乾、坤、坎、离各用二十，除交数四卦各得十有六也。通用五十二卦、三百一十二爻，则十月之日而加阴阳盈缩，各六日之数也。四者有体，一者无体，用者三，不用者一，故十卦分交数，则有八；去交数，则用六也。

八 ○ 八 坤	七 利	六 比	五 觀	四 豫			
八 謙	七 艮	六 卷	五 漸	四 ○ 七 歸	三 旅		
八 師	七 蒙	六 ○ 六 坎	五 渙	四 解	三 未濟	二 困	
八 升	七 蠱	六 井	五 巽	四 恒	三 鼎	二 ○ 五 歸	一 姤
八 復	七 ○ 四 睽	六 屯	五 益	四 震	三 噬嗑	二 隨	一 姤
	七 賁	六 既濟	五 家人	四 豐	三 ○ 三 鼎	二 革	一 同人
		六 節	五 ○ 二 中	四 歸林	三 睽	二 兌	一 履
			五 小畜	四 大壯	三 大有	二 夬	一 ○ 一 乾

乾、坤、坎、离各用二十卦，（八为交，十二自用）共八十卦、四百八十爻，则四十八而十析之足数也。各除交卦四，实有十六，共六十四卦、三百八十四爻而已。每位又各除反对一卦，八卦、四十八爻，故体数三百八十四，而体数八变，不过三百三十六也。

乾、大过、夬、姤十卦，得数四十五。乾、中孚、履、小畜十卦，得数四十五，计九十，除交数十二，余七十八。坤、小过、谦、豫十卦，得数一百三十五，坤、颐、剥、复十卦，得数

一百三十五，计二百七十，除交数六十，余一百一十。乾、坤四十卦，通交数，计三百六十，则用数也；除交数七十二外，余二百八十八，则用数之体也。

坎、大过、困、井十卦，得数九十五，坎、中孚、涣、节十卦，得数九十五，共一百九十，除交数四十四，余一百四十六。一百九十者，物数十九而十析之也。离、颐、噬嗑、贲十卦，得数八十五，离、小过、丰、旅十卦，得数八十五，共一百七十，除交数二十八，余一百四十二，一百七十者，气数十七而十析之也。坎、离四十卦，通交数，计三百六十。天以二五与地而生物，故坎于百八十而盈十，离于百八十而虚十也。除交数八卦七十二外，余三十二卦，数计二百八十八。天以二一与地而生物，故坎于百四十四而盈二，离于百四十四则虚二也。

乾、坤、坎、离于八十卦中各自去交数，所余六十四，若又去四卦互交数一十有二，则实用五十二卦而已。故此图东北西南有一十二卦不用者，四象不自用，而用以与物也。东北为鬼方，西南为人路，人物致用之地也。爻各三十六，则老阳之气策合之，应七十二候也。数各五十四，则太极之要终合之，应坤得一百八也。

(二十六) 用十二数图

解说：

小过、中孚、大过、颐为主，渐、归妹、随、蛊为用。

乾、坤、坎、离、震、巽、艮、兑、既济、未济、否、泰、师、比、需、讼、同人、大有、晋、明夷，此二十卦上下左右皆同，余四十四卦，皆四卦互用，惟左右相易者如旧。盖上下迭重者，乾、坤之交也；乾、坤之交，天之用也。左右相易者，坎、

离之交也；坎、离之交，地之用也。天主爻象，而托地之位以为体；地主位数，而承天之爻以为用。

			五 七	渐 四	七 四		
			五 六	涣 四	六 解		
	七 五	六 五	井 五	巽 五	恒 四	三 五	坎 二
	七 四	六 四	頤 七	益 五	震 四	三 四	噬 二
			五 三	家人 四	三 豐		
			五 二	中孚 四	二 歸		

頤、中孚、大过、小过，各用十二卦，共二十四卦，一百四十四爻，则坤之策也。除爻数四，实有二十卦，百二十爻，则开物之半也。又去反对各一卦，二卦十二爻，余一百八，则坤实得之数也。此十二卦居乎中央地，之所以生物。震、巽、艮、兑之用也，二数各得一百八，共二百一十六，则乾之策也。除爻数三十六，实余一百八十，则用数之半也。若各去爻数，余十六卦，则一百四十四数而已。此用十二，其实则八，若分爻数，是十而已。故地有十二支，而天干止于十。盖数不过十，以天为主，统于一也。所谓十二者，变化之用耳。况十六与二十、二十四乎？过十之外，皆分数衍数变化之用，非本数也。

(二十七) 用二十八数图

六州	六利	六六	五觀	四八	三八	二萃	
八謙	七艮	六七	五七	四七	三七	二七	一七 遁
八師	七六	六六	五六	四六	三六	二六	一六
八升	七五	六五	五五	四五	三五	二五	一五
八復	七四	六四	五四	四四	三四	二四	一四 无妄
八明夷	七三	六三	五三	四三	三三	二三	一三
八臨	七二	六二	五二	四二	三二	二二	一二
	七一 大畜	六一	五一	四一 大壯	三一	二一	一一 乾

解说：

乾、小过，乾、颐（乾重一卦），坤、大过，坤、中孚（坤重一卦）为主，遁、大壮、无妄、大畜、萃、升、临、观为用。

四七者，少阳之数也。乾坤各用五十六卦、三百三十六爻。乾自去交数十六卦，实有四十卦、二百四十爻，以当开物八月之阳数也。坤亦自去交数十六卦，实有四十卦、二百四十爻，以当开物八月之阴数也。犹共八十卦、四百八十爻，又去乾坤互交之数一十八卦、一百八爻，实有者六十二卦、三百七十二爻而已。乾坤又各去反对十二卦，共二十四卦，余三十八卦、二百二十八爻，得两卦归奇通挂一之数者，闰数也，兼余分朔虚在其间矣。二十八者，七数也；天数盈于七，则闰数也。六十四卦否、泰二

卦不用者，存体之本，十有二也。六十二卦姤、讼、遁、萃、晋、豫、复、明夷、临、需、大畜、小畜十二卦不交者，存用之本七十二也。共十四卦、八十四爻，余五十卦、三百爻者，三十而十析之数。故自“东风解冻”至“闭塞成冬”实用三百日也。夫乾、坤者体也，坎、离者用也，乾、坤所以不息者，以坎、离之交也；坎、离所以不穷者，以乾、坤之辨也。地上生物之用，其存本之数，以否、泰代乾、坤，以既济、未济代坎、离者，十六卦数效法也。否、泰者，乾、坤之交与不交也。既济、未济者，坎、离之交与不交也。凡物交则有用，不交则无用。有用则通而常新，无用则塞而易坏。然精用不已则竭，形劳不休则弊。是故交欲有时，辨欲有节。交而不辨，是谓反役于物；辨而不交，是谓横私其身，皆非道也。先生曰：日在水则生，离则死，交与不交也。而壬壬地癸，会于北方，亏食亦由此生焉。此真至之理也。触类长之，则思过半矣。

乾、小过、遁、大壮用二十八卦，遁、大壮、夬、姤、同人、大有、革、鼎、咸、恒、丰、旅各共一卦，计十二卦，余讼、无妄、履、兑、随、大过、困、未济、噬嗑、睽、离、归妹、震、解、小过、乾十六卦，通二十八卦、一百八十二数。乾、颐、无妄、大畜用二十八卦，履、小畜、同人、大有、无妄、大畜、噬嗑、贲、睽、家人、损、益各共一卦，计十二卦，余随、革、兑、夬、离、震、丰、归妹、大壮、中孚、屯、既济、节、需、颐、乾十六卦，通二十八卦、一百八十二数。坤，中孚、临、观用二十八卦，临、观、涣、节、损、益、比、师、屯、蒙、剥、复各共一卦，计十二卦，余渐、巽、家人、既济、井、坎、蹇、贲、颐、蛊、艮、明夷、升、谦、坤、中孚十六卦，通二十八卦、三百二十二数。坤、大过、萃、升用二十八卦，萃、升、咸、恒、困、井、蹇、解、谦、豫、比、师各共一卦，计十二卦，余大过、坤、鼎、未济、旅、晋、小过、巽、

涣、渐、观、坎、蛊、蒙、艮、剥十六卦，通二十八卦，三百二十二数。

乾与颐、小过之数共三百六十四，各除交数八十，共百六十，余各一百二，合之而二百四，则少阳两卦归奇通挂一之数也。坤与中孚、大过之数共六百四十四，各除交数二百八，共四百一十六，余各一百十四，合之而二百二十八，则两卦归奇通挂一之数也。此用七也，皆合乎归奇挂一数，则象闰也。通四位数共一千八，则用数之用二百五十二之四也。通四位交数共五百七十六，则卦数图数也。通四位不交数共四百三十二，则老阳之策而偶之也。其不交之数四百三十二之中，除乾、坤互交之数各八十一，共一百六十二，余二百七十，则体数之用也。大衍之数，挂一象三，而七八九六之奇数，皆合而归焉，故以当人物之数。一行谓数之德圆，故纪之以三，而变乎七；象之德方，故纪之以四而变乎八。人在天地中，以阅盈虚之变，则闰余之扞，气朔所虚，正谓此也。

(二十八) 用三十六数图

解说：

乾、坤、坎、离为主，讼、需、晋、明夷为用。此四九老阳之体数，为六六老阴之用数者也。乾、坤各用三十六，共七十二卦、四百三十二爻者，乾之策而偶之也。去交数十六，实五十六卦，故体数八变，不过三百三十有六也。又各去反对一卦、二卦十二爻，余三百二十有四者，三十六之九，而八十一之四，一百八之三，则地承天之数也。人路、鬼方各余四卦，乾坤不自用而用以生物，其爻各二十四，则坤之策；其数各三十六，则乾之策也。

乾、坤、需、讼用三十六卦、二百一十六爻，讼、需共一

卦，又夬、姤、同人、大有、履、小畜、困、井、革、鼎、巽、兑、既济、未济、睽、家人、涣、节各共一卦，一百二十爻，余乾、坎、无妄、大过、随、噬嗑、离、解、恒、震、丰、归妹、大壮、益、中孚、屯十六卦，共九十六爻。

八坤	七剥	六比	五观	四豫	三晋		
八谦	七艮	六蹇	五渐	四小过	三旅		
八师	七蒙	六坎	五涣	四解	三未济	二困	一讼
八升	七蛊	六井	五巽	四恒	三鼎	二大过	一垢
八复	七颐	六屯	五益	四震	三噬嗑	二随	一无妄
八明夷	七贲	六既济	五家人	四丰	三睽	二革	一同人
		六二节	五中孚	四归妹	三睽	二无	一履
		六一需	五小畜	四大壮	三大有	二夬	一乾

正卦十六、九十六爻体也，坤策之四也，反对卦二十、百二十爻用也，天地各六十甲子也。数则共二百五十二者，用数之用也。交数十六卦，计一百四十四，余一百八。

坤、离、晋、明夷用三十六卦、二百一十六爻，晋、明夷共一卦，又旅、丰、既济、未济、噬嗑、贲、震、艮、蹇、解、屯、蒙、师、比、剥、复、谦、豫各共一卦，计二十卦，余坤、离、小过、恒、家人、益、巽、渐、观、坎、井、颐、蛊、升、涣、鼎十六卦，共九十六爻。数则三百九十六者，体数加乾、坤二卦挂一之数也。交数一百四十四，余二百五十二；用数三百六十，乾得二百五十二，坤得一百八。今除交数之外，乾以坤之一

百八而藏用于西北，坤以乾之二百五十二而显仁于东南，交泰之义也。天地之体不辨，则不立；用不交，则不行，是故天以圆动包其外，地以方静居其中。自地上观之，上天下地，否之象也。自地下观之，下天上地，泰之象也。显者辨，故居臣之分外不可不严；隐者交，故君臣之情中不可不通。其严所以防乱止祸，人所共见；其通所以明道建功，非识者有不达也。象者显也，数者隐也，故“象图”乾以三十六阳居上，以三十六阴居下；“数图”则乾以一百八而居西北，坤以二百五十二而居东南，此君臣父子夫妇之至理也。

已上八图（编者按：指二十一至二十八诸图）共变成四百六十卦，则用数四十六卦而十之也。去交数，实三百四十二卦，则闰数九章而倍之。又去主卦重者十二卦，元著三十三数而十之也。变数之外，有实不用者一百七十卦，则运数十七而十之也。交数一百十八卦，得五十九之两，则闭物四月去朔虚之数也。总六百三十卦，则乾以九变生一子，七九六十三卦而十析之也。六十三者，余分五日三辰之辰数也。八图之变为主者，五十六卦，十二卦重用，实则四十四。故用卦五十六，日月星辰之变不过四十四，而实用之数二百六十四也。五十六通四十四，则一百卦，故坤数足于一百也。通重数计一百一十二卦、六百七十二爻，中分之天地各三百三十六，则十六变之数也。观此，而天地日月万物之变化见矣。

（二十九）四象变十六象图

解说：

日起于一，月起于二，星起于三，辰起于四。先生曰：阳中阳（乾），日也，阳中阴（兑），月也。阴中阳（离），星也，阴中阴（震），辰也。柔中柔（坤），水也，柔中刚（艮），火也。

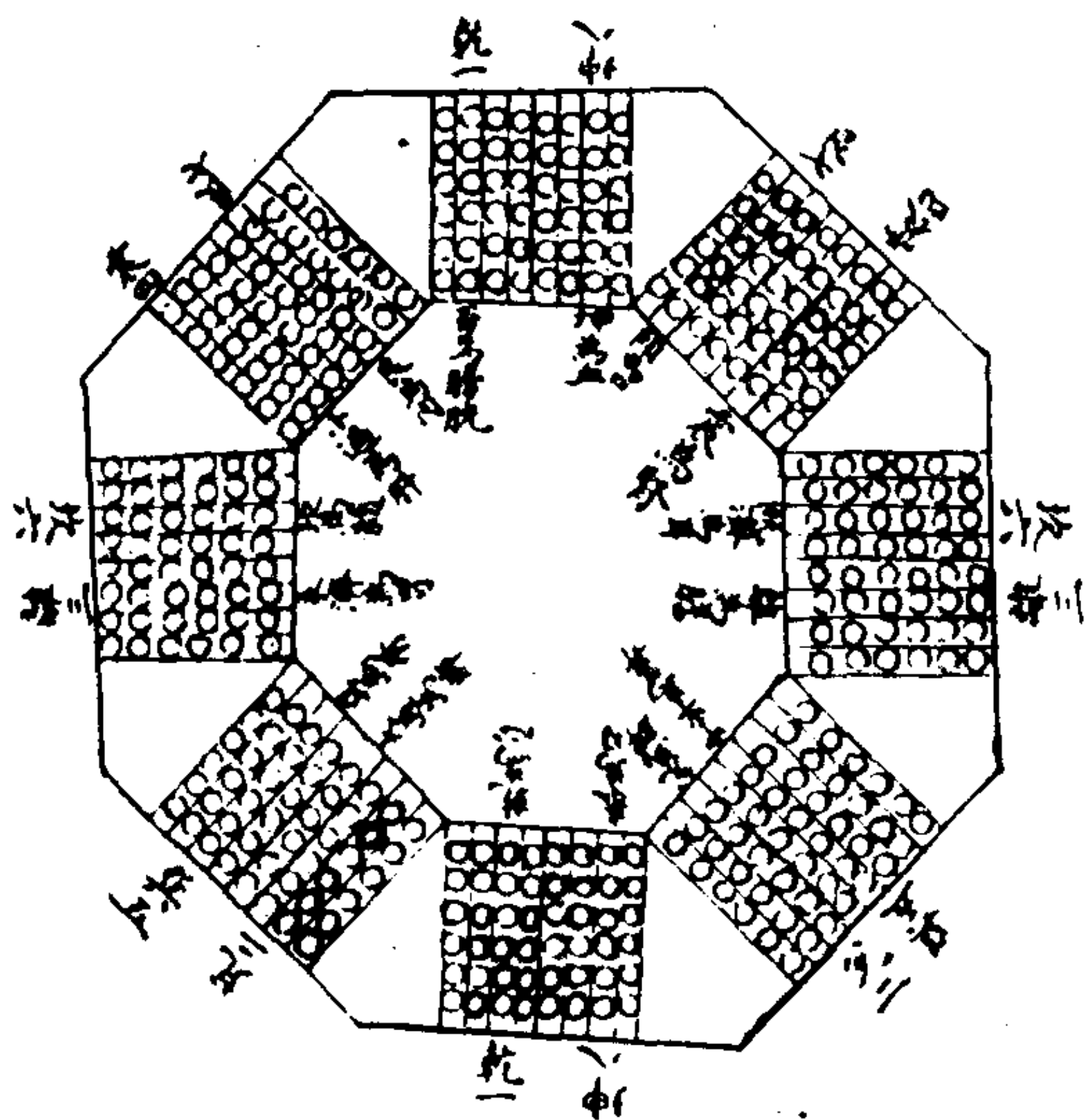

坤						否
	艮		小過			
		坎		未濟		
			巽		大過	
	頤		震			
		既濟		離		
			中孚		兌	
泰						乾

刚中柔 (坎), 土也, 刚中刚 (巽), 石也。又曰: 四象错综用之。日月 (乾、离), 天之阴阳; 水火 (坤、坎), 地之阴阳; 星辰, (兑、震), 天之刚柔; 土石 (艮、巽), 地之柔刚。

水在人身为血, 土在人身为肉。日 (乾) 为心, 月 (离) 为胆, 星 (兑) 为脾, 辰 (震) 为肾, 石 (巽) 为肺, 土 (艮) 为肝, 火 (坎) 为胃, 水 (坤) 为膀胱。

(三十) 先天圆图天地八卦

分阴阳刚柔太少之位图

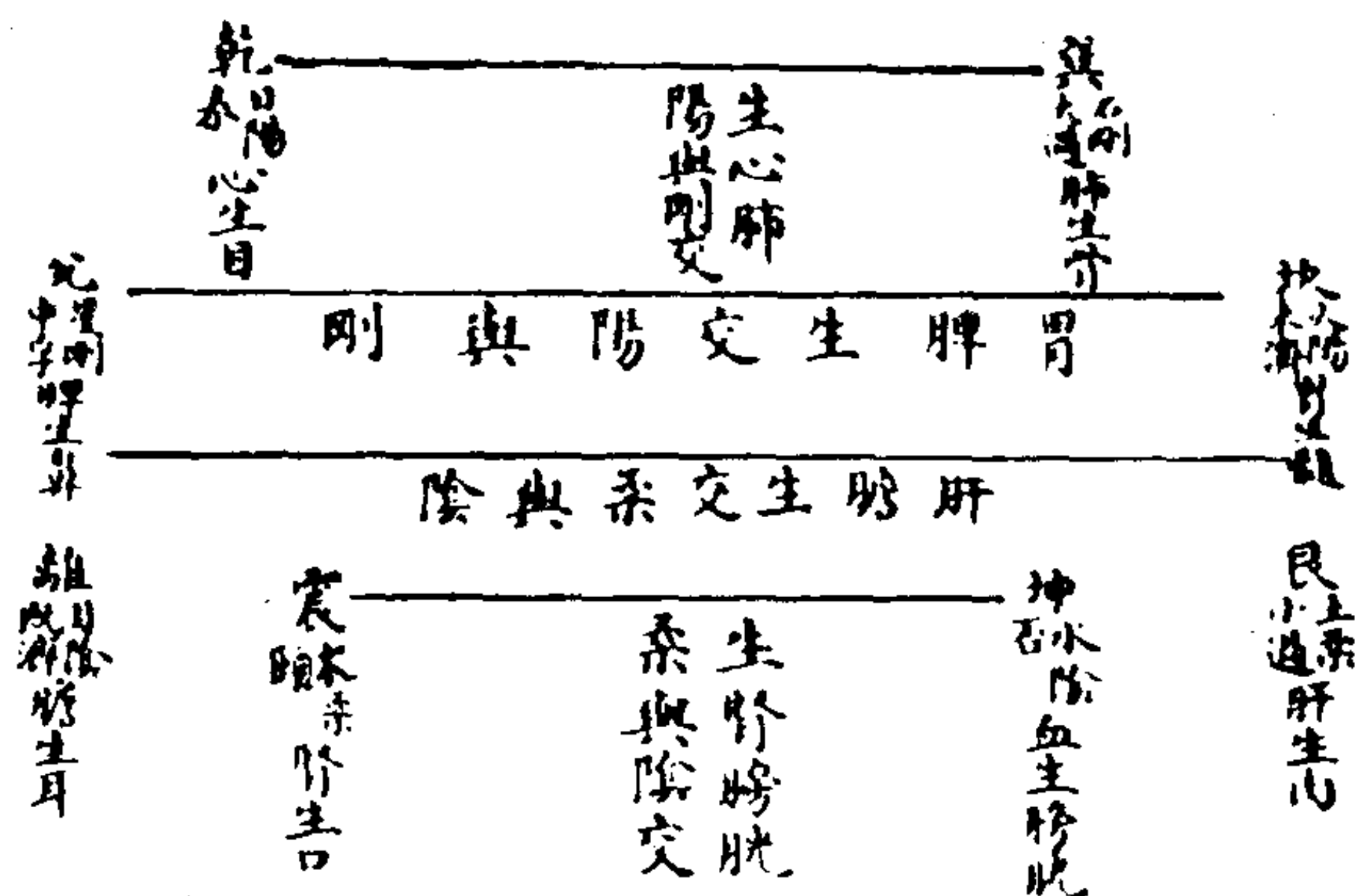

解说:

乾、兑、离、震，天之分，巽、坎、艮、坤，地之分。乾、离为天之日，兑、震为天之夜。坤、坎为地之柔，艮、巽为地之刚。

刚。此以“先天圆图”天地八卦，分阴阳、刚柔、太少之位也。然天有阴阳，地亦有阴阳；地有柔刚，天亦有柔刚，故错综用之，则乾、兑、离、震为阳刚阴柔，坤、艮、坎、巽为阴柔阳刚也。阳与刚交者，天之阳交地之刚，乾、巽交也，是生心、肺，心生目，肺生骨，故乾为心，泰为目，巽为骨，大过为肺。阴与柔交者，天之阴交地之柔，离、艮交也，是生肝、胆，胆生耳，肝生肉，故离为胆，既济为耳，艮为肉，小过为肝。刚与阳交者，天之刚交地之阳，兑、坎交也，是生脾、胃，脾生鼻，胃生髓，故兑为脾，中孚为鼻，坎为髓，未济为胃。柔与阴交者，天之柔交地之阴，震、坤交也，是生肾、膀胱，肾生口，膀胱生血，故震为肾，颐为口，坤为血，否为膀胱。心（乾）、胆（离）、脾（兑）肾（震），藏也，生目（泰）、耳（既济）、鼻（中孚）、口（颐）者，首也。肺（大过）、肝（小过）、胃（未济）、膀胱（否），府也，生骨（巽）、肉（艮）、髓（坎）、血（坤）者，身也。藏皆属天，言性者必归之天，故生首之四象府皆属地。言体者必归之地，故生身之四象性则本卦为藏，交卦为首，体则交卦为府，本卦为身。本卦纯，天为天、地之地也。交卦杂，天之地、地之天也。纯天为心、胆、脾、肾，纯地为血、肉、髓、骨。地来和天，为耳、目、鼻、口，性之体也；天来唱地，为肺、胃、肝、膀胱，体之性也。藏以本卦生交卦者，天之天生天之地，府以交卦生本卦者，地之天生地之地也。天无体，托地以为体，所以土中有水，石中有火，性依体以立，故地中有天，天之所以神也。地无用，资天以为用，所以月借日光，辰因星纪，体随性以彰，故地上有天，地之所以明也。是故心、胆居肺、肝者，性依体以立也。胃与膀胱接脾、肾者，体资性以行也。心胆居肺、肝者，乾、离托巽、艮，天之阴阳依地之柔刚也。胃与膀胱接脾、肾者，坤、坎资震、兑，地之阴阳随天之柔刚也。天之阴阳依地之柔刚，地在上者，地中有天也。地之阴阳随天之柔

刚，地在下者，地上有天也。心、胆、肺、肝，天地反立而在上者，造物之初也。脾、肾、胃、膀胱，天地定位而在下者，生物之后也。然心、胆托肺、肝，乾、离托巽、艮，则是天之天，托乎地之地。胃、膀胱资脾、肾，坤、坎资震、兑，则是地之天，资乎天之地。乃知太极既判，无物不系乎有，无数不起于二，故曰有地而后有二，有一而后有变化。圣人所以立极用中者，非执一以为一，乃贯三以为一也。

泰为目，既济为耳，乾、离也。中孚为鼻，颐为口，兑、震也。目、耳体二而用一，泰、既济变，而乾、离不变也。鼻、口体一而用二，（鼻有呼吸二窍，口有气食二喉）中孚、颐不变，而兑、震变也。泰为目，坤、乾也，既济为耳，坎、离也，中孚为鼻，巽，兑也；颐为口，艮，震也。坤、乾、坎、离，阴阳交，故耳、目各二。泰，乾下坤上，内阳外阴，阳为主而阴见于外，故目视之则窍，而致用则凸也。既济，坎上离下，内阴外阳，阴为主而阳见于外，故耳视之则凸，而致用则窍也。巽、兑、艮、震阴阳分，故鼻口各一。中孚，兑下巽上，四阳二阴，阳多故著见，而阴实为主，故鼻视之则凸，而致用则窍也。颐，震下艮上，四阴二阳，阴多故著见，而阳实为主，故口视之则窍，而致用则凸也。舌者，口之用也，故即口言之。若细别驾则颐为口，上止下动也，小过为舌，下止上动也。舌向下则止，向上则动也。观小过之象，岂不类于舌乎？

(三十一) 交泰图

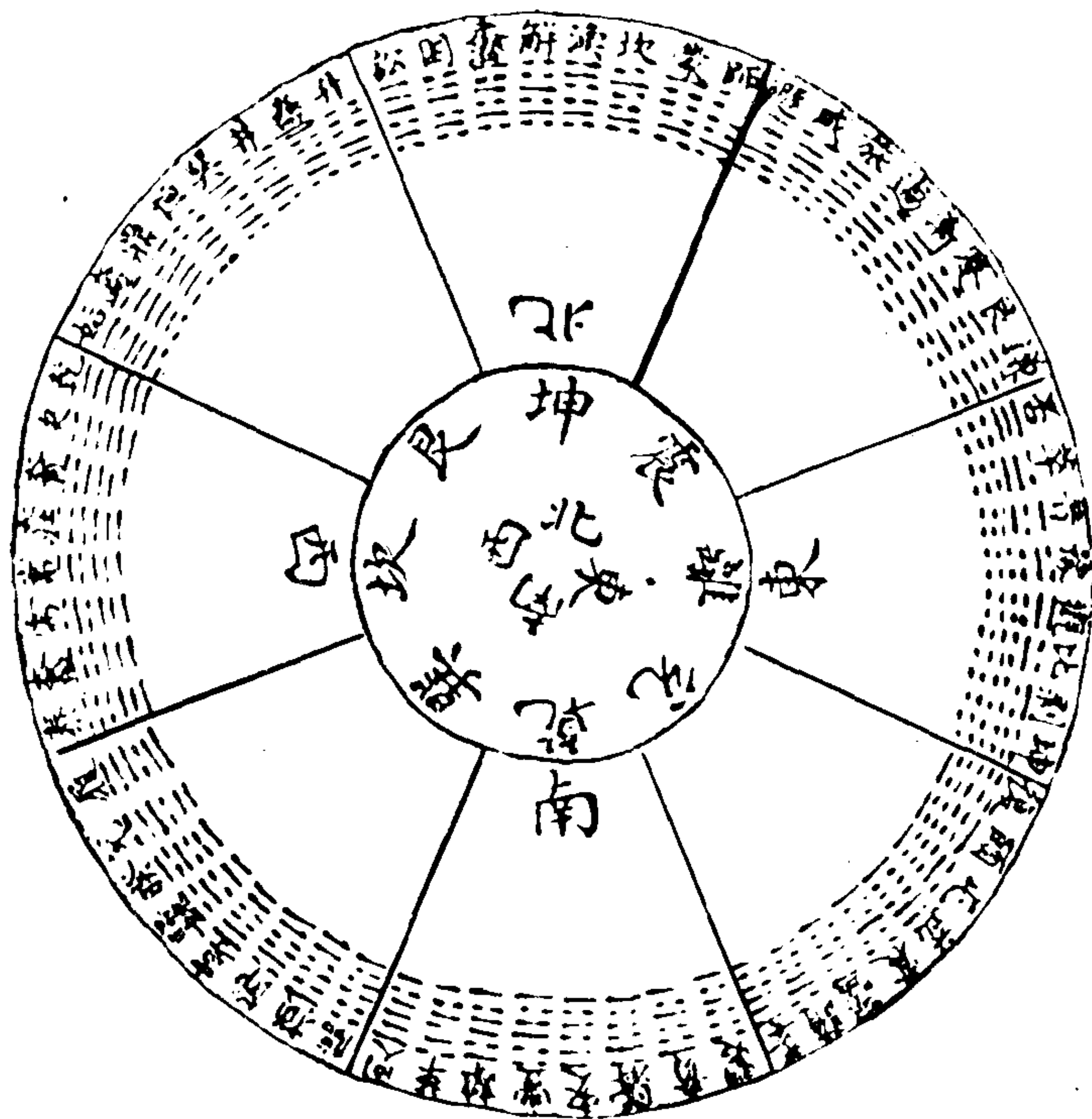

解说:

此图有四变，冬至则乾上坤下者，否也；夏至则坤上乾下者，泰也；春分则离上坎下者，未济也；秋分则坎上离下者，既济也。然象用六爻，所主在乾、坤；天地之交，始于春，故名“交泰图”也。孔子曰：震，起也；艮，止也，兑见而巽伏也。此

图春分则艮为震，兑为巽，秋分则震为艮，巽为兑，可以验四卦之升降，观阴阳之变化矣。

“交泰图”视“先天图”，变左右为上下。先天，冬至时也，在一元则气生于子之初；此图，春分时也，在一元则物开于寅之后。先天之外，别出此图者，以示交法，明易之体，则元自冬至而起；易之用，则元自春分而行，是故观先天可以推夏至，观交泰可以推秋分也。内卦者地也，外卦者天也。地反在上者，交也，坤交离为晋，明出地也；离交乾为同人，天与火也；乾交坎为需，云上于天也；坎交坤为师，地中有水也；震交兑为随，泽中有雷也；兑交巽为中孚，泽上有风也；巽交艮为蛊，山下有风也；艮交震为小过，山上有雷也，此春分八卦之交也。乾交离为大有，火在天上也；离交坤为明夷，明入地中也；坤交坎为比，地上有水也；坎交乾为讼，天与水违行也；兑交震为归妹，泽上有雷也；震交艮为颐，山下有雷也；艮交巽为渐，山上有木也；巽交兑为大过，泽灭木也，此秋分八卦之交也。气之交，由天之转，故以为随天左行为正，春分始交也。顺数为近，逆数则远，秋分交极而将复位也。逆数为近，顺数则远，以春秋分推之八卦，不交而乾、兑、离、震、巽、坎、艮、坤各正其位者，冬至时也。八卦皆交而为否、泰、既济、未济、咸、恒、损、益者，夏至时也。故冬至之后，坤升乾降，及春分，则坤出地而当离，乾入地而当坎，夏至而乾坤易位矣。夏至之后，乾升坤降，及秋分则乾出地而当离，坤入地而当坎，冬至而乾坤复位矣。大而一元，中而一运，小而一年，天地之辟阖，阴阳之消长，人之否泰，物之盛衰，皆可推而知也。

(三十二) 春分图

天分二秋春

			交相	地天			
艮	坎	小畜 巽 乾	乾	兑	离	豫 震 坤	立春
	需 乾	中孚 兑			晋 坤	遁 艮	春分
大畜 乾	节 兑	家人 离		萃 坤	旅 艮	解 坎	立夏
损 兑	既济 离	益 震	否 坤	咸 艮	未济 坎	恒 巽	夏至
贲 离	屯 震		遯 艮	困 坎	鼎 巽		立秋
颐 震			讼 坎	大过 巽			秋分
			姤 巽				立冬
							冬至

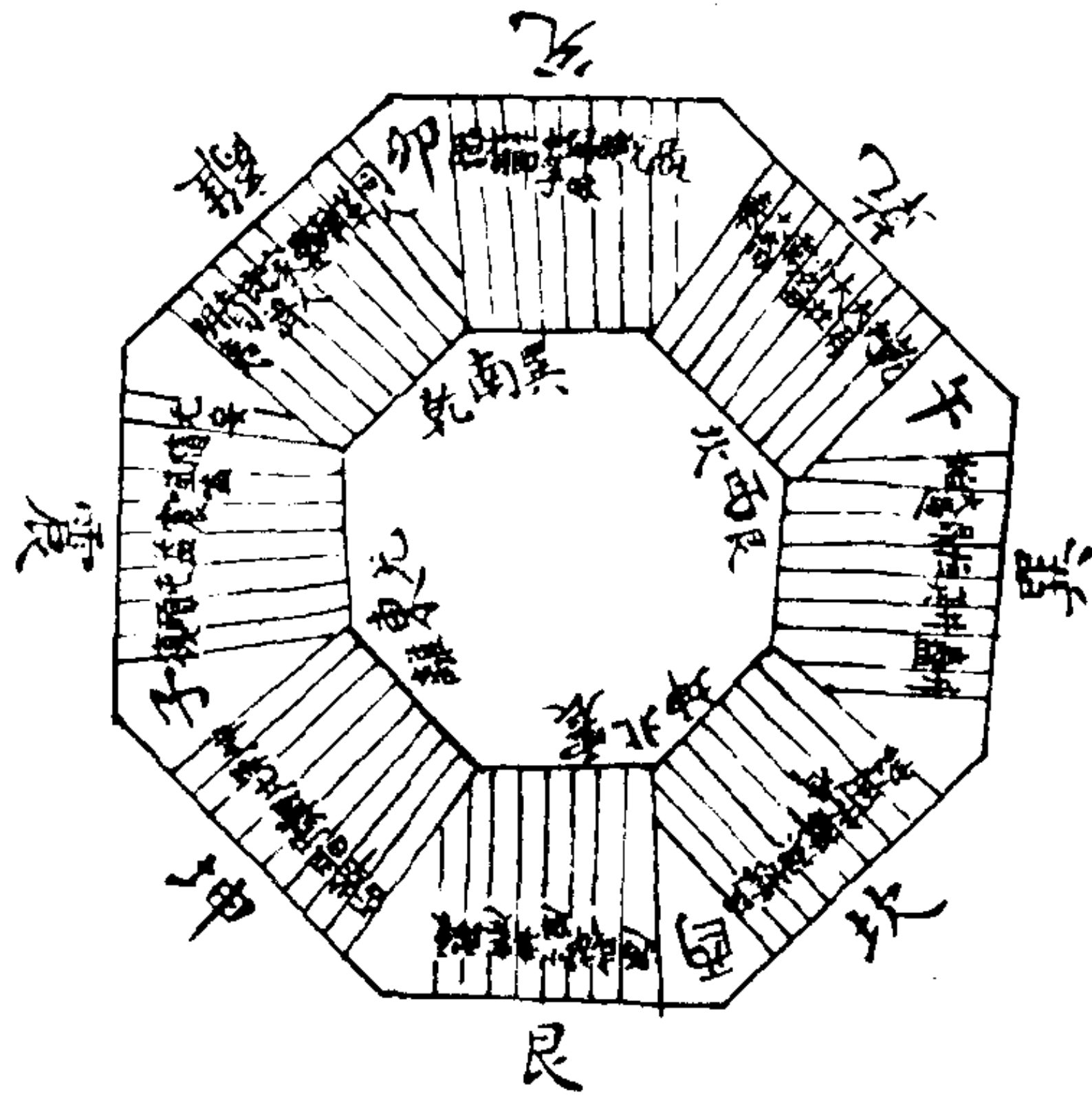

(三十三) 秋分图

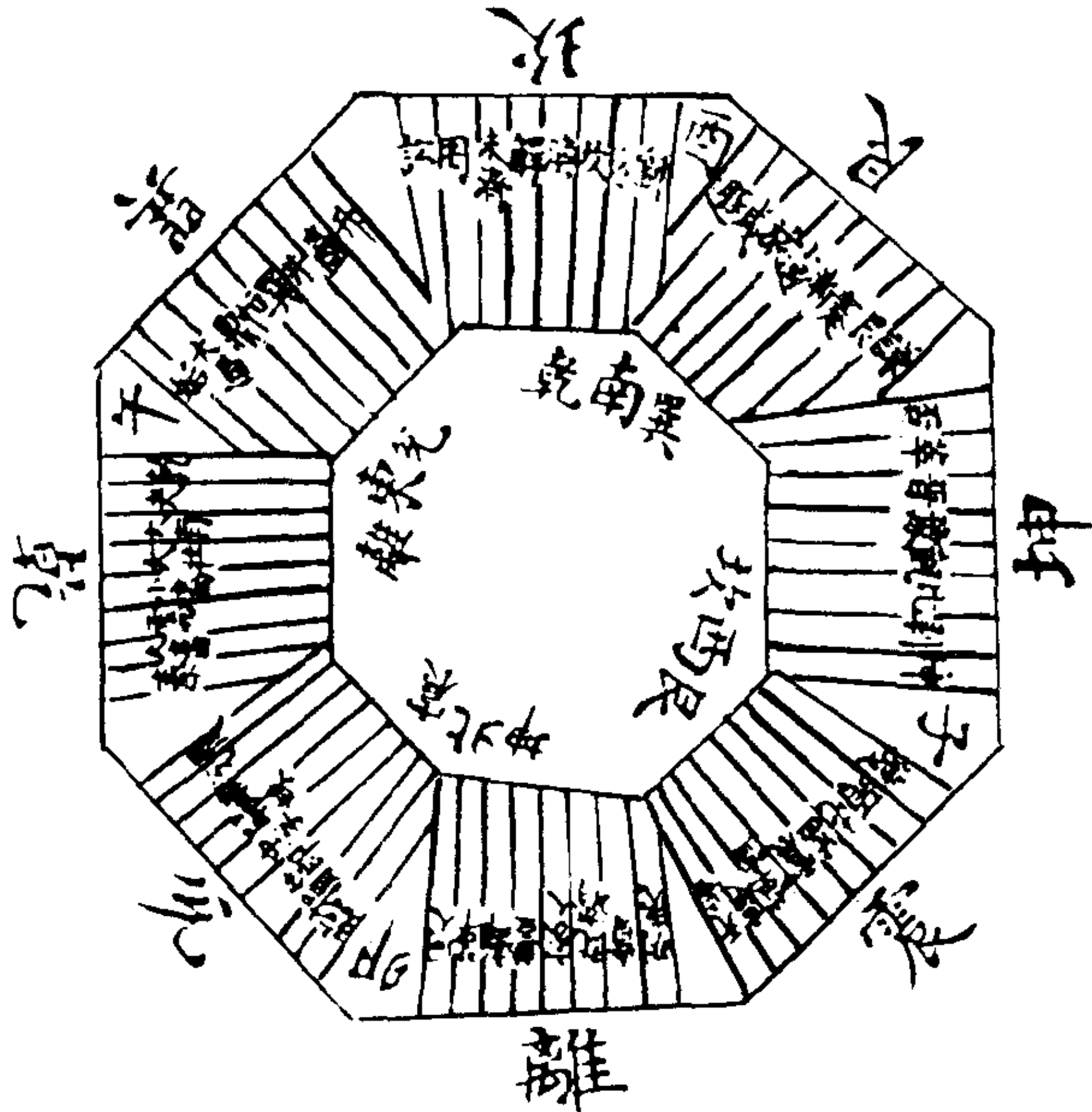

(三十四) 地上春秋二分图

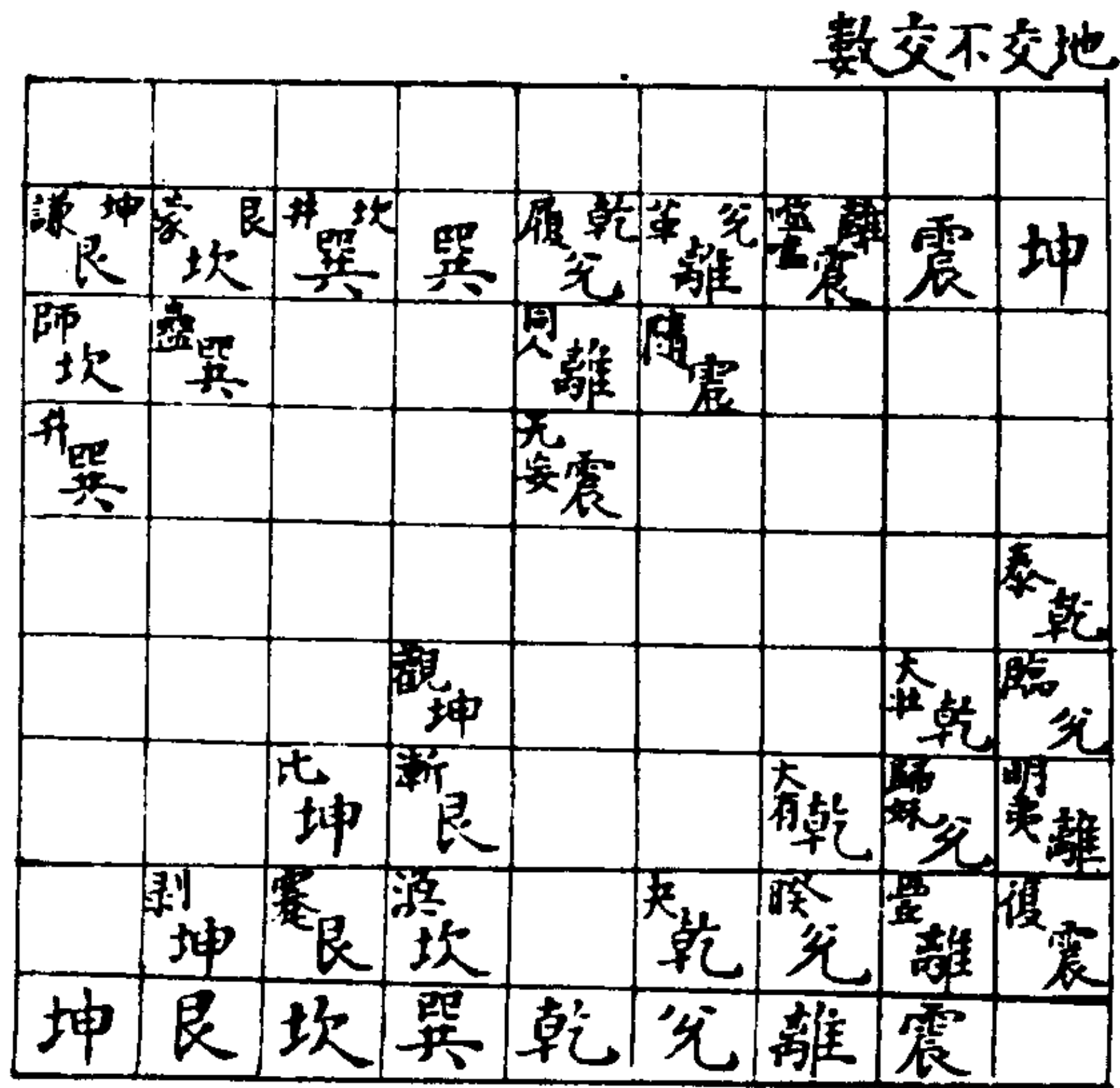

春秋二分图在地者如此，可见坎、离为乾、坤之用，震、巽、艮、兑为坎，离之用也。

解说 (三十二至三十四诸图并说):

“春分图”坤与离交为晋，坎与坤交为师，离与乾交为同人，乾与坎交为需，师与晋，同人与需，相去各十二卦。“秋分图”坤

坤	剥	比	觀	豫	晉	萃	否
謙	艮	蹇	漸	過	旅	咸	遯
師	蒙	坎	渙	解	濟	困	訟
升	蠱	井	巽	恒	鼎	姤	姤
復	頤	屯	益	震	蹇	隨	姤
巽	賁	漸	夬	豐	離	革	同人
臨	損	節	蒙	睽	睽	兌	復
泰	畜	需	畜	睽	睽	兌	乾

“春秋二分图”在地者如此，可见坎、离为乾、坤之用，震、巽、艮、兑为坎，离之用也。

与坎交为比，离与坤交为明夷，乾与离交为大有，坎与乾交为讼，比与明夷，大有与讼，相去亦各十二卦。共四十八卦，应地数二十四位之用也。“春分图”震与兑交为随，兑与巽交为中孚，巽与艮交为蛊，艮与震交为小过，随与中孚，蛊与小过，相去各十四卦。“秋分图”兑与震交为归妹，巽与兑交为大过，艮与巽交为渐，震与艮交为颐，归妹与大过，渐与颐，相去亦各十四卦。共五十六卦，应天数二十八位之用也。四十八卦生气以变时，天从地者也；五十六卦布气以变物，地从天者也。天从地以生时者，天地之用，故乾、坤、坎、离应之也。地从天以生物者，人物之用，故震、巽、艮、兑应之也。天生乎时，以地为主者，用在乎地也。地生乎物，以天为主者，功归乎天也。是故四十八者，六八也。六者，天之用数，六本阴数，天以地为用也。四十八卦，其爻二百八十八者，坤之策百四十四，合之则二百八十八，盖六数也。五十六者，七八也。七者，天之余数，七为奇数，天之所独用也。五十六卦，其爻三百三十六者，三男之策一百六十八，合之则三百三十六，盖七数也。四十八卦，自同人与

明夷，师与讼之间，坎、离各存六卦；需与大有，晋与比之间，乾、坤各存二卦，皆有所应也。体数一虚生二体，然后四虚生十六；用数二虚生六用，然后三虚生十二。乾坤存二者，存体之本也；坎离存六者，存用之本也。五十六卦，自大过至蛊，自颐至随，各存四卦者，亦有所应也。巽为阴之初生，在天上而未见，所谓巽无策也。需为阳之初生，在地下而未出，所谓震无策也。四十八卦之用，以乾、坤、坎、离为主；五十六卦之用，以震、巽、艮、兑为主，各虚其本卦也。独虚震、巽者，复、姤小父母，故存其本也。先天图右行四十八卦，明日之用；左行五十六卦，明天之用者，立体之经。“春秋二分图”皆从天左行，阴阳迭见者，随时之用，各有理也。

(三十五) 四象运行图

解说：

日、月、星、辰，天之四象也，其神运于上为百、千、万、亿之时，则天之变也；其精散于下为百、千、万、亿之物，则地之化也。日为元，月为会，星为运，辰为世。一元统十二会，一会统三十运，一运统十二世，一世统三十年。故一元之数，得三百六十运四千三百二十世一十二万九千六百年也。自子以往为长，自午以往为消，开物于寅之中，闭物于戌之中。一元虽有十二会、三百六十运，开物之数用者八会、二百四十运而已。故《经世》用数八万六千四百年，用数之用通闰数，不过九万七千二百二十也。若又以小数言之，元当年，会当月，运当日，世当辰，故一元小数又有一百五十五万五千二百月、四千六百六十五万六千日、五亿五千九百八十七万二千辰。自兹以往，散为物数，历八十一变至于坤，当二载之数，而犹未尽，故先生曰：坤当无极

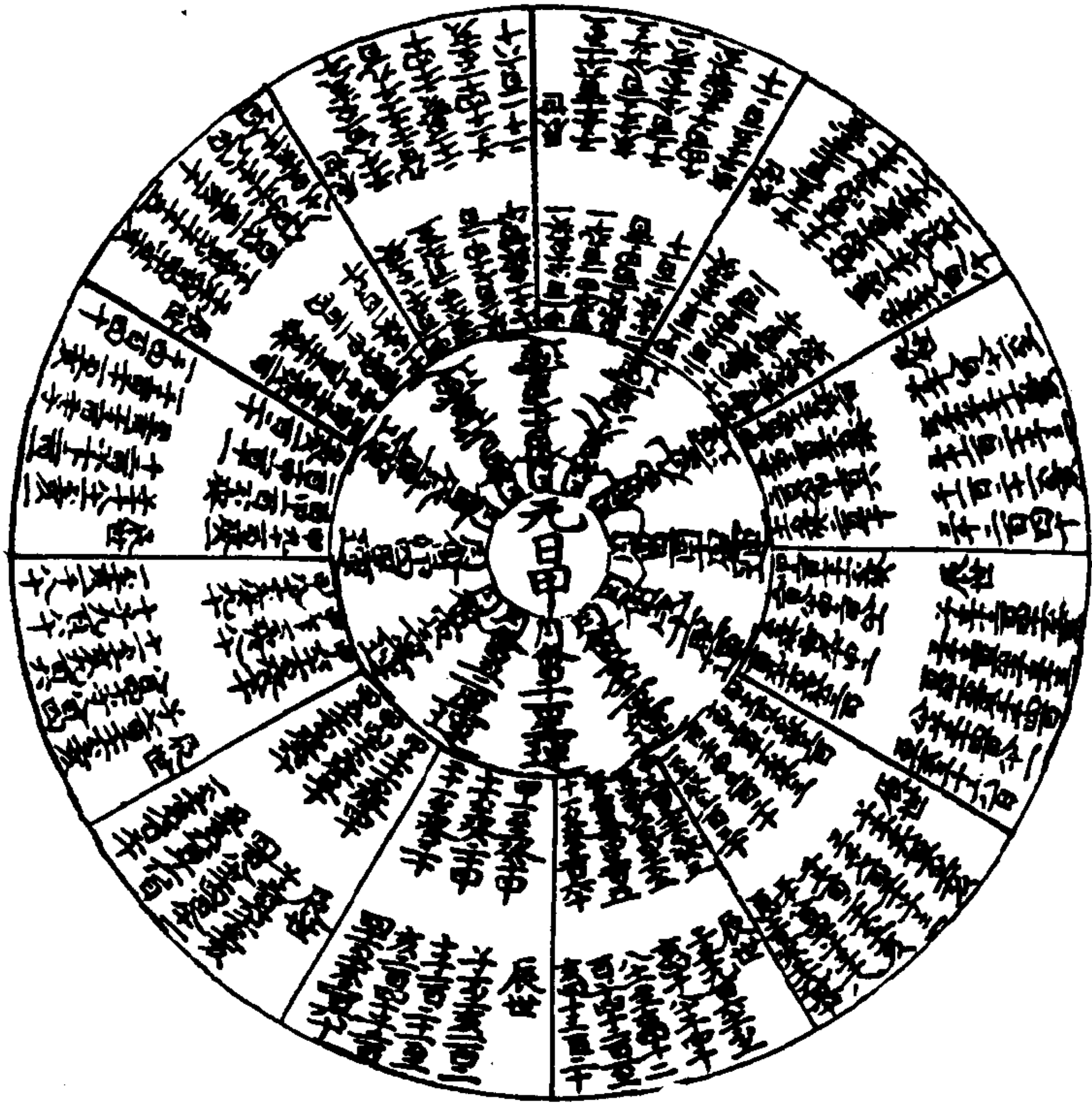

之数。此图所纪止于四千三百二十世者，以元经会之本数。盖四者，天之体数，举其大体也。先生之书，有元经会，会经运，运经世，以明天数，此图盖其总要也。

天地之数，体一用三，元之用至世，会之用至年。会者，地之用，有地而后有二，于是奉天作合，二中为偶，以成生物之功，是故元会运世日甲月子，星甲辰子者，天地未合，日辰各行。至年始用六十甲子者，天地已合，五六相配也。王湜疑元会运世日与辰分，盖不知此四千三百二十世，总十二万九千六百年，得余分六十八万四百日。以甲子旬周去之，得一万一千三百四十周。冬至之气，复起甲子，而无余分。《经世》之书，至年而止者，月有闰数，日有余分，或亏或盈，为天地变化之用，以体藏用，所谓藏闰法也。其用则在卦气律吕图矣。王湜疑《经世》以运准日，则少五日有奇，以世准时，则少六十三时。又疑大数以十干除之，有奇数三者，盖不知此也。（此篇大概是论《经世》元会运世有藏闰法，与历法合，以解王湜所疑。）

(三十六) 挂一图

(旧名“大易一元经世秘铃”亦名“卦名图”)

												世之元月會子				
訟	姤	大過	困	鼎	未濟	恒	解	渙	巽	坎	井	益	蒙	升		
甲巳季日起 訟卦九五。				小寒甲巳五日 起鼎卦六五。			甲巳仲日起 解卦六三。			甲巳季日起 坎卦初六。				冬至甲巳五日 起升卦初六。		
												世之會				
剝	泰	履	大有	遯	萃	咸	睽	无妄	否	夬	噬嗑	萃	乾	兌	隨	
		甲巳仲日起 履卦九五。			甲巳季日起 萃卦九三。				大寒甲巳五日 起否卦六三。			甲巳仲日起 萃卦初六。				

月會寅												世之運			
大畜	需	家人	節	損	晉	既濟	中孚	賁	臨	小過	大壯	歸妹	豐	益	頤
甲巳季日，起 大畜卦六五。				雨水甲巳五日， 起損卦六五。			甲巳仲日，起 中孚卦六三。			甲巳季日，起 小過卦初六。				立春甲巳五日， 起益卦初九。	

開物半												世之世			
復	震	觀	屯	旅	同人	師	豫	蹇	比	離	艮	漸	謙	坤	小畜
		甲巳仲日，起 觀卦六五。			甲巳季日，起 同人卦九二。				甲巳季日，起 比卦六三。			甲巳仲日，起 漸卦初六。			

元之元月會卯															
乾	履	夬	兌	大有	睽	大壯	歸妹	小畜	中孚	需	節	大畜	損	泰	明夷
甲巳季日起 乾卦九五				清明甲巳五日 起大有卦六五			甲巳仲月日起 歸妹卦六三			甲巳季日起 需卦初九				春分甲巳五日 起泰卦初九	

元之會															
坤	頤	臨	師	艮	蒙	蹇	坎	漸	渙	小過	解	旅	未濟	咸	困
		甲巳季日起 臨卦六五			甲巳季日起 蒙卦六三				甲巳季日起 渙卦六三			甲巳仲月日起 旅卦初六			

元之運														
訟	蠱	恒	屯	豐	井	豫	否	升	巽	剝	比	觀	晉	遯
甲巳季日起 訟卦九五			起屯卦九五 滿甲巳五日			豫卦六三 甲巳仲日起			巽卦初六 甲巳季日起				起晉卦初六 立及甲巳五日	

元之世															
无妄	同人	復	明夷	萃	頤	既濟	噬嗑	鼎	震	家人	隨	姤	大過	離	益
					頤卦六三 甲巳季日起			起震卦六三 甲巳五日				姤卦初六 甲巳仲日起			

會之元月會午															
咸	困	乾	履	夬	兌	大有	睽	大壯	小畜	中孚	需	節	大畜	損	賁
甲巳季日起 咸卦九五				小暑甲巳孟日 起夬卦九五			甲巳仲日起 睽卦六三			甲巳季日起 中孚卦初九				帝皇庚辰之辰一百八十九日 二十一日至廿七日皆其六五 夏至甲巳孟日 起損卦初九	

會之會															
觀	小過	謙	臨	泰	師	艮	蒙	蹇	坎	漸	渙	歸妹	解	旅	未濟
					甲巳季日起 師卦六三				大暑甲巳孟日 起坎卦六三			甲巳仲日起 歸妹卦初九			

月會亥												運之運				
												開物半				
豐	離	无妄	觀	剝	艮	師	咸	遊	豫	蹇	泰	萃	晉	漸	坎	
甲巳季日，起 豐卦六五。			小雪甲巳五日， 起剝卦六五。				甲巳仲日，起 咸卦九三。			甲巳季日，起 蹇卦初六。			開物半，入冬，地始凍， 晉卦初九，起。	立久甲巳五日， 起漸卦初六。		星

												運之世				
既濟	損	臨	明夷	同人	坤	謙	蒙	賁	頤	升	比	否	家人	萃	蠱	復
			甲巳仲日，起 明夷卦六二。			甲巳季日，起 謙卦九三。				大雪甲巳五日， 起升卦九三。			甲巳仲日，起 家人卦初九。			

運之元月會酉															
同人	大畜	節	需	中孚	小畜	歸妹	睽	大有	兌	夬	履	乾	困	未濟	解
	秋分甲巳五日，起大畜卦初九。				甲巳季日起，小畜卦初九。			甲巳仲日起，大有卦九二。			白露甲巳五日，起履卦九五。				甲巳季日起，解卦六五。

運之會															
大壯	恒	鼎	大過	訟	姤	隨	旅	噬嗑	小過	震	渙	巽	益	井	屯
			甲巳仲日起，大過卦初六。			霜降甲巳五日，起隨卦六三。				甲巳季日起，震卦六三。			甲巳仲日起，益卦九五。		

月會亥												運之運 開物半			
豐	離	无妄	觀	剝	艮	師	咸	遊	豫	蹇	泰	萃	晉	漸	坎
甲巳季日，起 豐卦六五。			小雪甲巳五日， 起剝卦六五。				甲巳仲日，起 咸卦九三。			甲巳季日，起 蹇卦初六。			開物半 甲巳初九，起 晉卦九四。	立久甲巳五日， 起漸卦初六。	星

既濟	運之世														
	損	臨	明夷	同人	坤	謙	蒙	賁	頤	升	比	否	家人	萃	蠱
		甲巳仲日，起 明夷卦六二。			甲巳季日，起 謙卦九三。				大雪甲巳五日， 起升卦九三。				甲巳仲日，起 家人卦初九。		

(三十七) 卦配天度图

(日行黄道在其间)

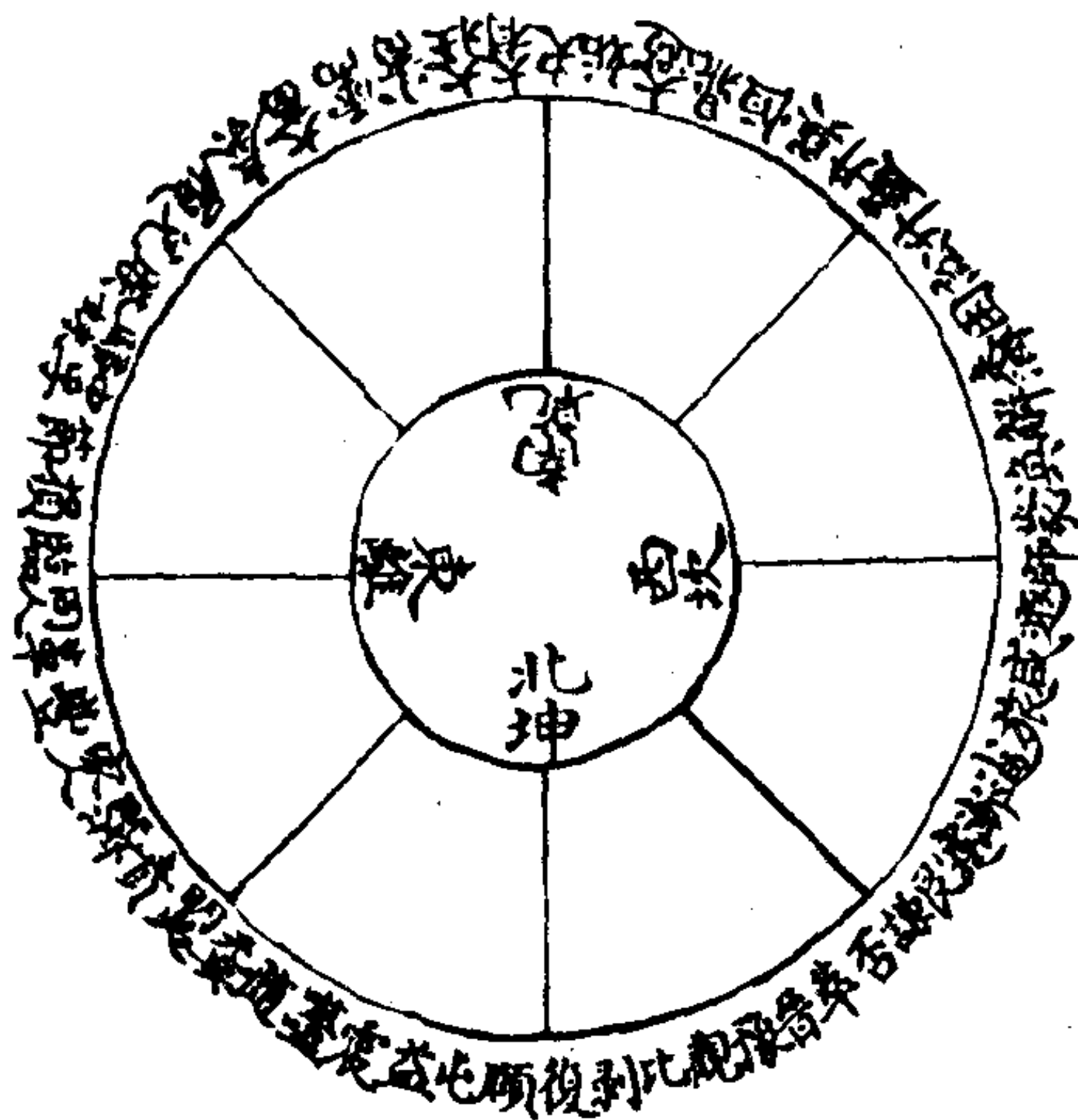

角 十二 亢九 氐十五 房五 心五 尾十八 箕十一 东七十五度

井三十三 鬼四 柳十五 星七 张十八 翼十八 轸十七 南一百十二度

奎十六 娄十二 胃十四 昂十一 毕十六 觜二 参九 西八十度
斗二十六 牛八 女十二 虚十 危十七 室十六 壁九 北九十八度

解说:

前儒旧说天地之体，状如鸟卵，天包地，外犹壳之裹黄也。周旋无端，其形浑浑然，故曰“浑天”也。周天三百六十五度、五

百八十九分，度之百四十五，半覆地上，半在地下，其二端谓南极、北极。北极出地三十六度，（应乾三十六阳）南极入地三十六度，（应坤三十六阴）两极相去一百八十二度半。强绕北极径七十二度，常见不隐，谓之上规；绕南极七十二度，常隐不见，谓之下规。（一卦之数共得一百四十四，则坤之策也。有常不变，阴阳之基本也。）赤道带天之纆，当天中二十八宿之位，（不能自变而为变，所变应二十八用卦之左旋。）去两极各九十一度少强。（二卦九十六爻，实用九十，其余则余分也。）黄道日之所行也，半在赤道，外半在赤道，内与赤道东交于角五少弱（当同人卦）西交于奎十四少强。（当师卦）其出赤道外极远者，去赤道二十四度，（当剥卦）斗二十一度是也。其入赤道内极远者，亦二十四度，（当夬卦）井二十五度是也。日南至在斗二十一度，去极百一十五度少强是也。（九十上加二十四，其一余分也。）日最高去极最远，故景最长。黄道斗二十一度，出辰入申，故日亦出辰入申。日昼行地上百四十六度强，（坤之用数，百四十四而兼余分。）故日短夜行地下二百一十九度少弱。（二卦不用数，二百十六而兼余分。）故夜长自南至之后，日去极稍近，故景稍短。日昼行地上，度稍多，故日稍长；夜行地下，度稍少，故夜稍短。日所在度稍北，以至于夏至日在井二十五度，去极六十七度少强是也。（九十上减二十四其一余分也。）日最北去极最近，景最短，黄道井二十五度出寅入戌，故日亦出寅入戌。日昼行地上，二百一十九度少弱，（乾之用数，二百十六而兼余分。）故日长；夜行地下百四十六度强，（坤之不用数而加余分。寅、卯、辰，皆日出时；申、酉、戌，皆日入时。巳、午、未必昼，亥、子、丑必为夜，故春秋六时，皆交数也，谓昼夜、坎离之交也。）故夜短。自夏至之后，日去极稍远，故景稍长。日昼行地上，度稍少，故日稍短；夜行地下，度稍多，故夜稍长。日所在度稍南，故日出入稍南，以至于南至而复初焉。斗二

十，一井二十五，南北相应，四十八度。（应一位八卦、四十八爻。一年止有二十四气者，阴阳偶而为一也，故人之身十二经络，一日营卫各行二十四度，分则四十八，并则二十四也。）春分日在奎十四少强，秋分日在角五少弱，此黄赤二道之交中也，去极俱九十一度少强。南北处斗二十一、井二十五之中，故景居二至长短之中。奎十四，角五，出卯入酉，故日亦出卯入酉。日昼行地上，夜行地下，俱百八十二度半强，故日见之漏五十刻，不见之漏五十刻，谓之昼夜同。夫天之昼夜，以日出没为分；人之昼夜，以昏明为限。日未出二刻半而明，日入二刻半而昏，故损夜五刻以益昼，是以春秋分漏画五十五刻。窃谓冬夏日之出入有早晚，是阴阳相侵，故坎、离各用余分之半。昼常侵夜五刻，是阳侵阴，故乾全用余分也。此图据《晋志》而作，以约天之大体，历代天度冬至辰次所在不同。

(三十八) 卦配地理图

解说：

中间六十四卦，每卦占四位，则《经世》坎、离用四位二百五十六之数也。通四围六十四卦，计三百二十，得六十四之五，则复、姤用五爻之数也。并四隅虚位之四而三百二十四，得三十六之九，故元用九，而一首之策，极于三百二十四也。二百五十六，则十六之十六也；三百二十四，则十八之十八也；二百五十六，则八八之位；三百二十四，则九九之位，各以四为一位者也。若周四围之奇数得七十二位，则七十二候之数，天之五数也。是故从偶数而数，得三百二十四位，虚其四维，四位以当四象，则三百二十也。从奇数而数，得三百六十一位，虚其中之一

	泰	需	否	泰	乾	坤	姤	鼎	恒	巽	井	益	升	
履	坤	剝	比	觀	豫	晉	萃	否	訟	未濟	坎	蒙	師	漸
歸	謙	艮	蹇	漸	過	旅	咸	遯	訟	未濟	坎	蒙	師	漸
坤	師	蒙	坎	渙	解	未濟	困	訟	姤	未濟	坎	蒙	師	漸
中	升	蠱	井	巽	恒	鼎	過	姤	无妄	未濟	坎	蒙	師	漸
美	復	頤	屯	益	震	噬	隨	无妄	同人	未濟	坎	蒙	師	漸
節	明夷	賁	既濟	家人	豐	離	革	同人	履	未濟	坎	蒙	師	漸
同	臨	損	節	中孚	歸妹	睽	兌	履	乾	未濟	坎	蒙	師	漸
人	泰	畜	需	小畜	大壯	大有	夬	乾		未濟	坎	蒙	師	漸
中										未濟	坎	蒙	師	漸
聖										未濟	坎	蒙	師	漸
人										未濟	坎	蒙	師	漸
之										未濟	坎	蒙	師	漸
所										未濟	坎	蒙	師	漸
由										未濟	坎	蒙	師	漸
來										未濟	坎	蒙	師	漸
此										未濟	坎	蒙	師	漸
數										未濟	坎	蒙	師	漸
也										未濟	坎	蒙	師	漸
										未濟	坎	蒙	師	漸

先生云：悟易观棋局，因得此数。

位，以当太极，则三百六十也。故著去一而卦去四，皆自然之理也。三百六十一，则十九之十九也。（三百六十为乾、坤之策，加中虚之一为太极，得十九之十九，则闰数为物数也。三百六十一位，四围之数止有七十二，故元以七十二策为日法。若二十之二十得四百位，中得三百二十，四围得七十六，则十九而四之者，四象归奇之闰数也。从奇而数得四百四十一，周围八十为天地之体，中为太极，余三百六十，则乾、坤之策也。）

(三十九) 万象未然之图

解说：

刘牧曰：易者，阴阳之谓也；交者，一阖一辟之谓也。阖为一卦，辟为一卦。十二辰惟寅、申、巳、亥每位两卦，取阴阳交会阖辟之义，故元、会、运、世四部行十六卦阴阳阖辟于最未

然，所以成变化而行鬼神。自古独太一之法于易为最亲，故有十六位而得元、会、运、世之旨，亦以数为隐，后世莫有知者。数皆逆生而顺布，易为逆数者，从日也，元为顺数者从天也。“卦气图”孟、仲、季逆生而十二支顺布。五星始见，皆去日半，次者中朔离也。中朔同起者，合天地而为一也。天用生浴冠，地用官王衰，则天地敌偶各用其三矣。气从中起，朔自初行者，分天地而为二也。一月分二气，初用胞胎养中，用生浴冠，则用天之六，去地之六，宗于一天矣。故先天天也，而匹乎地；后天地也，而宗乎天，此君臣、父子、夫妇相逊相尊之理也。

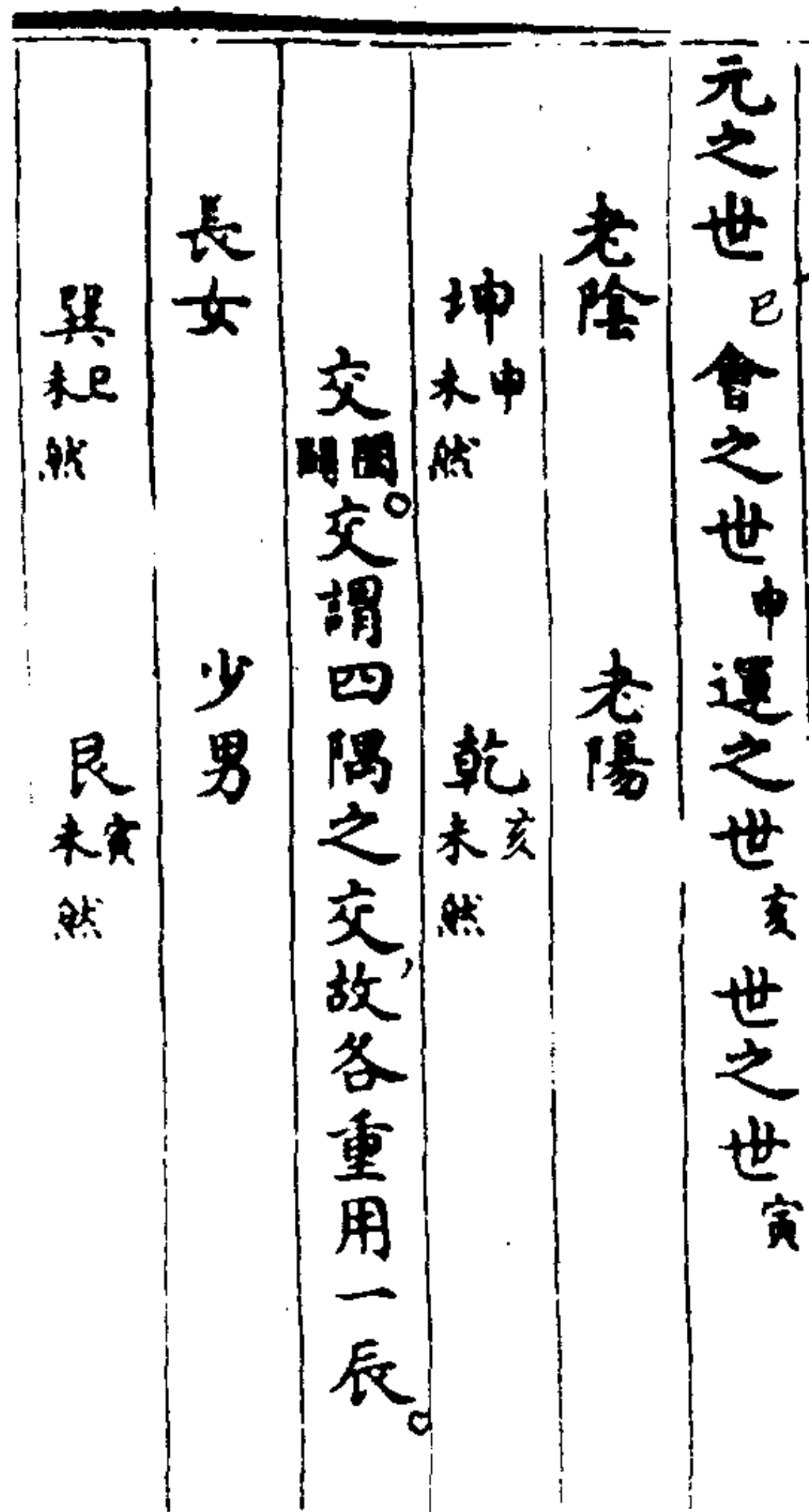

(四十) 皇极经世图

(邵雍十四图之外有此数，亦当为一图，

盖与“卦气图”相为表里也)

解说：

十六位分为四方，西北东南各用一数，东北西南共一数而

已。一方又各分为四，其数亦然。盖地常晦，一位数十六用者十二，则四位之中，用之者三也。实用者九，则合为四大位，亦用之者三也。天门四数，一与十，二与百，四十四与三百六十，皆生数也，犹“九畴”之一、二、三、四也。地户四数，五万与十，二万与百，五十万与千八百万，皆成数也，犹“九畴”之六、七、八、九也。中之四数，皆四千三百二十，即世数也，犹五之皇极，故曰：“皇极经世”也。其四数总一万七千二百八十，通阴之合，数之半，各去二百五十六而相唱和，即得动植通数，而与天之运行，地之生物会。于泰卦之数为皇极之用，故谓之观物也。

此十六位之数载于《观物内篇》，元主年，自一十二万九千六百年分之，至于每世三十年。会生月，自一十二万九千六百日分之，至于每世三十月。运主日，自一十二万九千六百日分之，至于每世三十日。世主时，自一十二万九千六百时分之，至于每世三十时，每位各直十六卦，合之而三十二，则生物之数也。观物数分此十六位者，以见人物之品，又分八卦为二者，以见人物之类，阴阳刚柔，日辰甲子之数，通用于五百一十二卦之间，品虽有高下，类虽有美恶，至于修短成坏，则均有之也。元四位六十四卦，计七万五千八十八，（阴阳进退各得其半，故用半数也。）偶之得十五万一百七十六，比大衍五百一十二卦全著数为亏。三百五十二，则存阴阳刚柔之本数也。（乾、兑、离、震二百五十六卦用其半，余其半，则坤、艮、坎、巽，阴数也。）一十三万八千二百四十者，生物数也，得四千三百二十之三十二。一十二万九千六百者，运行数也，得四千三百二十之三十一。十三万一千七十二者，中吕数也，得四千九十六之三十二。一十二万二千八百八十者，动植数也，得四千九十六之三十。卦六十四，半之而三十二，其三十属天，其二属地。在地者为闰数、物数也。

会四位六十四卦，计九十万一千五十六，比元之数十二倍。

运四位六十四卦，计二千七百三万一千六百八十，比元之数三百六十倍。世四位六十四卦，计三亿二千四百三十八万一百六十，比元之数四千三百二十倍。

震 四 震 之 震	世 之 震	噬 嗑 三 震 之 震	运 之 震	随 二 震 之 震	会 之 震	无 妄 一 震 之 震	元 之 震
一 千 八 百 六 十 万 二 千 零 五 十	辰 之 辰	一 百 五 十 五 万 五 千 二 百	星 之 辰	八 百 四 十 万 一 千	月 之 辰	百 四 十 三	日 之 辰
丰 四 震 之 震	世 之 震	离 三 震 之 震	运 之 震	革 二 震 之 震	会 之 震	同 人 一 震 之 震	元 之 震
一 百 五 十 五 万 五 千 二 百	辰 之 辰	九 十 六 万	星 之 辰	百 四 十 三	月 之 辰	六 十	日 之 辰
归 妹 四 震 之 震	世 之 震	睽 三 震 之 震	运 之 震	兑 二 震 之 震	会 之 震	履 一 震 之 震	元 之 震
八 百 四 十 万 一 千	辰 之 辰	百 四 十 三	星 之 辰	十 四 百	月 之 辰	十 二	日 之 辰
大 壮 四 震 之 震	世 之 震	大有 三 震 之 震	运 之 震	夬 二 震 之 震	会 之 震	乾 一 震 之 震	元 之 震
百 四 十 三	辰 之 辰	六 十	星 之 辰	十 二	月 之 辰	一	日 之 辰

万物通数本得二万八千九百八十一万六千五百七十六。于动植用数一万七千二十四，每数加二百五十六，即各得一万七千二百八十。以一万七千二百八十唱合一万七千二百八十，即得二亿九千八百五十九万八千四百，与地生物世之世十六卦之数合矣。

而世之世，去一卦为本，用十五卦之数而偶之，即得五亿五千九百八十七万二千，与天运行数元之辰之数合矣。地用太极衍数以生物，必存阴阳刚柔之本数（三百五十二），物由地而生，必存地之本数（二百五十六），皆存本之义也。天用三十卦，运行之数也；地用三十二卦，生物之数也。运行者用数，去乾、坤、坎、离而用六十卦，则三百六十也。生物者体数，通乾、坤、坎、离而用六十四卦，则三百八十四也。然三百六十全用三百八十四，则阴阳迭用各半而已。

元、会、运、世十六位之数，计四千六百九十三，变通阴数则倍之，每变得七万五千八十八，视大衍八卦变五百一十二卦通挂一之数，得其半而亏一百七十六，通亏一百六十五万一千九百三十六。声音律吕动植通数一万七千二十四。变计二万八千九百八十一万六千五百七十六，每变得一万七千二十四，四之计六万八千九十六，视“卦气图”得六会之数而亏一千二十四。其一百七十六偶而两之，则三百五十二者，阴阳刚柔四象之数，太极生物之本也。一千二十四析而四之，则二百五十六者，坎、离四位之数，地生物之本也，故各存之而不用也。在大衍用全，在十六位用半者，体统其半，用分其半也。在卦气为六，在律吕为四者，用者有六，体者有四也。天统乎体，体也地；分乎用，用也物者，体也生物者，用也大衍蓍数，天包地也。十六位则地也，“卦气图”十二会数，地生物也。声音律吕则物也，是以不同也。

算法用算二百七十一枚者，算九数相因之数有十，正面之数实九，其表六九五十四，算中积凡二百七十一枚。故十六位之变，得数二百七十一者，算数也；蓍用四十九者，爻数也。（体数之用二百七十，而算用二百七十一，爻数四十八，而蓍用四十九，故十六位之数去真一而用十五，变则二百七十也。）

十六位之变数共十六，而不同者九，元得四变，一与十，二与三百六，十与四千三百六，十与四千三百二十是也。会得二

变，百四十四与五万一千八百四十是也。（余二变同上）运得二变，十二万九千六百与一百五十五万五千二百是也。（余二变同上）世得一变，一千八百六十六万二千四百是也。（余三变同上）十六位之衍数共十六，而不同者十元得四数，一一、一二、一三、一四是也；会得三数，二二、二三、二四是也；（初得二一，即是一二之数。）运得二数，三三、三四是也；（三一即是一三，而三二即是二三。）世得一数，四四是也。（四一即一四，四二即二四，四三即三四也。）变数不同者九，天也；衍数不同者十，地也。变数自一至千万实八数，则归于地；衍数自一一为二，至四四为八，实七数，则宗于天也。

一之一，一之十，一之百，一之千，元之四数也。十之一，十之十，十之百，十之千，会之四数也。百之一，百之十，百之百，百之千，运之四数也。千之一，千之十，千之百，千之千，世之四数也。十六数共为四数一、十、百、千也，其用则极于七。自七之千当一数，至千之一当千数，累而上之百、十、一之三数，各增一数，则一一当兆数，十一当亿数，百一当万数，而后千一当千数也。

十六位数自乾左右旋，至震皆七位，则自一至兆之数若六十四位；自乾左右旋，至坤皆十五位，则自一至载之数，故坤为载也。先生曰：坤当无极之数者九，十六变之数，坤当载而未至于极也。

十六位之数一（元独用）与三百六十（元运同用），及十二万九千六百（运独用）者，阳之阳也。百四十四（会独用）与五万一千八百四十（会世同用）及一千八百六十六万二千四百（世独用）者，阴之阴也。十二（元会同用）与四千三百二十（元会运世同用），及一百五十五万五千二百（运世同用）者，阳之阴，阴之阳，阴阳所通用也。阳自一再变，而得三百六十者，三天也。故期之策三百六十，而乾坤之策当之者，天包地也。阴自

十二一变，而得百四十四者，两地也。故两卦之数，共得百四十四，而坤之策当之者，地自有其二，不得兼天也。

十六位变数，共二百七十一，去其一，则二百七十，自一析为四，四析为十六，十六析为六十四，六十四析为二百五十六，凡四变，以二百七十乘之，则六万九千一百二十者，六倍万物之数。“卦气图”半数也，而元之世十六卦数实当之，复以二百七十乘之，得一千八百六十六万二千四百，则世之世，一卦之数也，得二千七十之六倍万物数矣。世之世一位十六卦，则四千三百二十之六倍万物数矣。其十六卦中十五为天运行数，一为地本也。

二百七十而十五之，则四千五十者，九九八十一数，百之而半之也。二百七十而十六之，则四千三百二十，即世数也。二百七十者，体数之用，天一而地四，故天气在地，以一千八十年而一变。又四之而四千三百二十，地之十六变，则天之四变也。天统乎体，元、会、运、世四变之数足矣。朱敬一曰：天地阴阳交会至精之气上腾，一千七百年，生水银；水银一千八十年生金钿，金钿一千八十年生丹砂；丹砂一千八十年成自然灵丹，合四千三百二十年也。是故一月三百六十时，则四千三百二十时为一年。一世三百六十月，则四千三百二十月为一运。一会三百六十世，则四千三百二十世为一元也。由是观之，天地万物变化可知矣。

元、会、运、世十六位，去一位为元之元；余十五位，又去三位为会、运、世之元。十六用十二，即先生所谓地去其四，而止于十二，阴常晦一也。天用二百五十二者，三十六而六之，又侵地之三十六以为余分，得二百五十二，即先生所谓天并其一，而为七，阳常存一也。二百七十一，去二百五十二，所余者十九，则闰数物数也。

元、会、运、世，日、月、星、辰，十六位二因三因之数二百七十一，去一而数自二而起，则体数之用二百七十也。各去元

数一位，总五十有五，则天地本数也。余十二位二百一十六，则乾之策也。二百一十六，而用二百五十六者，存地之四十阳也。二百七十一之中，实去者太极本数十五而已。是以六十四卦，亦去十五以为蓍数也，大衍本五十，则初去者十四耳。真一常在，非有非无也。先天变数多，十五于二百五十六位之外，后天蓍数少，十五于六十四卦之中。

一变十二，再变三十，共为一变凡四十二者，六七为天之变也。一变十二，再变三十，又变十二，共为一变凡五十四者，六九为地承天之变也。盖七者，天用之以生气，四象之外余三，六爻之外余一者也。九者，地用之以生物，六位之外余三，八卦之外余一者也。（天二变者体之两地也，地三变者，用之三天也。）

年月日时，至时而极。时者，万物之数也。凡天地造化之功用，专为生物而已，亦如帝王建国设官，为生民而为之也。小数为时，大数为世，所以一元至以运经世，然后为皇极致用处，而以“经世”名书也。

日起于一者，一元也。月起于二者，十二会也。星起于三者，三百六十运也。辰起于四者，四千三百二十世也。元、会、运、世十六位变数二百七十一，体数之用二百七十，虽有一而不用一也。衍数八十，变数极于八十一，虽无一而实用一也。所谓体中藏用，用中存体，正如蓍存一而实无一，卦去四而实有四也。数止八十者，谓一、二、三、四之数衍之得八十也。变数极于八十一者，谓自乾之一至坤之二，载得八十一数也。

以元经会，以会经运，以运经世，其元起于冬至者，天数也。元、会、运、世分为日、月、星、辰十六位，其元起于春分者，地数也，故天有三辰，地有四行，天三而地四也。（一而二，二而三，三而四，体四则用三也，倍之则六矣，故又曰：天行六，地行四也。）日、月、星、辰天也，水、火、土、石地也，十六位止取日、月、星、辰者，运数在天，天四变，含地四

变也。昊天有四府，则元、会、运、世是也。天不异万物，故声律音吕万物之数，即是太极之数。天有春、夏、秋、冬，人有皇、帝、王、伯，戾乎此者，气之淫，道之邪，不正者也。故图有阴阳，数有正闰，君天下者命有四，四者之不正，皆不以道得之者也，非天之正数也。

亿、千万，世可知之者，皇极以运经世，自尧至宋兴，总三千余年，乃是百世可知之理，每事不过乎四者，天地自然之理，无出乎四象也。孔子浑四者，以为一即太极也，故亿万世不可易。（四者各以用见一，见则三隐，虽皇帝王之极治，各得一端，以随时应用故也，惟无体之一，包四者之用。）

天降之灾，禳之奚益等一节，乃大易吉凶正腾之义，使人不全听命而务修人事也。延十五六年后，天下事未可知，此岂知数者之言乎？曰：此正使人安命而不妄求非福也。

《观物篇》第六篇之论，则自古兴亡皆由人事，几似不系乎数矣。乃知天人之理，实相因成，此去地之二，返天之一之论也。

道之道尽于天，观“运行图”而可知矣。天之道尽于地，观“生物图”而可知矣。地之道尽于物，观“动植图”而可知矣。天地之道尽之于人，观《皇极内篇》而可知矣。

五德以生为序者，顺也；以克为序者，逆也，因革之理也，故先生以正命受命，改命摄命归于因革。

历居阳而治阴，起日以成月也。律居阴而治阳，起月以成日也。声色臭味者，物之用而声为最，故律法最为世之用，权衡度量皆自律而起。历法止用至十二，十二支也；律法用至十六，十六两也，故律为地生物之数，历为天运行之数，所以声音律吕数皆以十六也（十二律外有四清声）。先生谓正声止于七，故五音之外有变宫变徵也。

天中有地，地中有天，性情形体为天之变数，而性情为动，形体为植，则天亦有地矣。飞走草木，为地之化数，而飞走为动，草木为植，则地亦有天矣。

(四十一) 皇极经世全变图

(天地二数总六十四位)

解说：

元、会、运、世十六位数，见于《观物内篇》，世之所传，乃有六十四位，而算多差误，故王湜疑非先生之书，湜盖未知极数者也。算或不出先生之手，意则先生之意也。何以知之？地以四析者，本体也。变以六则从乎天，一析为四，偶之则八；二析为十六，偶之则三十二；三析为六十四，偶之则一百二十八；四析为二百五十六，偶之则五百一十二；五析为一千二十四，偶之则二千四十八；六析为四千九十六，偶之则八千一百九十二；此六变之极也。加本数之一为七，故天变盈于七也。十六位者，元、会、运、世之数也。其世之世数一千八百六十六万二千四百，又析十六位而偶之，则与天之变数，物之通数会于泰卦之数。天又一变，则为履矣。六十四位者，兼元、会、运、世、岁、月、日、辰之数也。其析数当与天之变，物之通会于临卦之数。天又一变，则为同人矣。以类推之，二百五十六位，当会于复，又一变，则为姤。一千二十四位当会于坤，又一变，则反于乾而生于剥，从可知也。自十六卦至一千二十四卦，得四变者，坎、离用四位，故初、上为无位也。自六十四以上有位有卦者，二变属乎天也。六十四以下卦止六十四位，虽多其所命之卦，皆重复者，二变属乎地也。是故九十七变之极数，当卦者六十四，周流六虚者十七，则天之变也；退藏于密者十六，则地之位也。

<p>震 四之 坤</p> <p>世之辰 辰之水</p> <p>小過 四七之 艮</p> <p>解 坎</p> <p>恒 四五之 巽</p> <p>震 四四之 震</p> <p>豐 四三之 離</p> <p>歸妹 四二之 兌</p> <p>大壯 四一之 乾</p>	<p>坤 三之 離</p> <p>世之辰 辰之水</p> <p>未濟 坎</p> <p>鼎 三五之 巽</p> <p>震 三四之 震</p> <p>離 三三之 離</p> <p>睽 三二之 離</p> <p>大有 三一之 乾</p>	<p>運之辰 星之水</p> <p>運之日 星之火</p> <p>運之月 星之土</p> <p>運之辰 星之石</p> <p>運之世 星之辰</p> <p>運之運 星之星</p> <p>運之會 星之月</p> <p>運之元 星之日</p>	<p>坤 二之 兌</p> <p>會之辰 月之火</p> <p>咸 二七之 兌</p> <p>困 二六之 兌</p> <p>大過 二五之 兌</p> <p>隨 二四之 兌</p> <p>萃 二三之 兌</p> <p>兌 二二之 兌</p> <p>大 二一之 乾</p>	<p>坤 一之 乾</p> <p>會之辰 月之火</p> <p>遯 一七之 乾</p> <p>姤 一六之 乾</p> <p>姤 一五之 乾</p> <p>九 一四之 乾</p> <p>同人 一三之 乾</p> <p>履 一二之 乾</p> <p>乾 一一之 乾</p>	<p>九之辰 日之火</p> <p>元之日 日之火</p> <p>元之月 日之火</p> <p>元之辰 日之火</p> <p>九之世 日之火</p> <p>元之運 日之火</p> <p>元之會 日之火</p> <p>元之元 日之火</p>
------------------------------------------------------------------------------------------------------------------------------------------------------------------------------------------------------	------------------------------------------------------------------------------------------------------------------------------------------------------------------------------	---------------------------------------------------------------------------------------------------------------------------------------------------------	------------------------------------------------------------------------------------------------------------------------------------------------------------------------------------------------------------	------------------------------------------------------------------------------------------------------------------------------------------------------------------------------------------------------------	---------------------------------------------------------------------------------------------------------------------------------------------------------

<p>坤 八之 坤 五 三 十 九 百 八 十 四 萬</p>	<p>辰之 水之 水 三 十 九 百 八 十 四 萬</p>	<p>剝 七之 坤 五 六 十 九 百 八 十 二 萬</p>	<p>日辰 火之 水 五 六 十 九 百 八 十 二 萬</p>	<p>比 六之 坤 五 七 十 九 百 八 十 四 萬</p>	<p>月辰 土之 水 五 七 十 九 百 八 十 四 萬</p>	<p>觀 五之 坤 五 七 十 九 百 八 十 四 萬</p>	<p>歲辰 石之 水 五 七 十 九 百 八 十 四 萬</p>
<p>謙 八之 坤 二 九 十 九 百 八 十 三 萬</p>	<p>辰之 水之 火 二 九 十 九 百 八 十 三 萬</p>	<p>艮 七之 艮 二 九 十 九 百 八 十 三 萬</p>	<p>日之 火之 火 二 九 十 九 百 八 十 三 萬</p>	<p>震 六之 艮 二 九 十 九 百 八 十 三 萬</p>	<p>月之 土之 火 二 九 十 九 百 八 十 三 萬</p>	<p>漸 五之 艮 二 九 十 九 百 八 十 三 萬</p>	<p>石之 火 二 九 十 九 百 八 十 三 萬</p>
<p>師 六之 坤 四 九 十 九 百 八 十 三 萬</p>	<p>辰之 水之 土 四 九 十 九 百 八 十 三 萬</p>	<p>震 七之 艮 四 九 十 九 百 八 十 三 萬</p>	<p>日之 火之 土 四 九 十 九 百 八 十 三 萬</p>	<p>坎 六之 坎 四 九 十 九 百 八 十 三 萬</p>	<p>月之 土之 土 四 九 十 九 百 八 十 三 萬</p>	<p>渙 五之 坎 四 九 十 九 百 八 十 三 萬</p>	<p>石之 土 四 九 十 九 百 八 十 三 萬</p>
<p>升 八之 坤 三 九 十 九 百 八 十 三 萬</p>	<p>辰之 水之 石 三 九 十 九 百 八 十 三 萬</p>	<p>益 七之 艮 三 九 十 九 百 八 十 三 萬</p>	<p>日之 火之 石 三 九 十 九 百 八 十 三 萬</p>	<p>井 六之 坎 三 九 十 九 百 八 十 三 萬</p>	<p>月之 土之 石 三 九 十 九 百 八 十 三 萬</p>	<p>巽 五之 艮 三 九 十 九 百 八 十 三 萬</p>	<p>石之 石 三 九 十 九 百 八 十 三 萬</p>
<p>復 八之 坤 七 九 十 九 百 八 十 三 萬</p>	<p>辰之 水之 辰 七 九 十 九 百 八 十 三 萬</p>	<p>頤 七之 艮 七 九 十 九 百 八 十 三 萬</p>	<p>日之 火之 辰 七 九 十 九 百 八 十 三 萬</p>	<p>屯 六之 坎 七 九 十 九 百 八 十 三 萬</p>	<p>月之 土之 辰 七 九 十 九 百 八 十 三 萬</p>	<p>益 五之 震 七 九 十 九 百 八 十 三 萬</p>	<p>石之 辰 七 九 十 九 百 八 十 三 萬</p>
<p>明夷 八之 坤 六 九 十 九 百 八 十 三 萬</p>	<p>辰之 水之 運 六 九 十 九 百 八 十 三 萬</p>	<p>賁 七之 艮 六 九 十 九 百 八 十 三 萬</p>	<p>日之 火之 運 六 九 十 九 百 八 十 三 萬</p>	<p>既濟 六之 離 六 九 十 九 百 八 十 三 萬</p>	<p>月之 土之 運 六 九 十 九 百 八 十 三 萬</p>	<p>家人 五之 離 六 九 十 九 百 八 十 三 萬</p>	<p>石之 運 六 九 十 九 百 八 十 三 萬</p>
<p>臨 八之 坤 九 九 十 九 百 八 十 三 萬</p>	<p>辰之 水之 會 九 九 十 九 百 八 十 三 萬</p>	<p>損 七之 兌 九 九 十 九 百 八 十 三 萬</p>	<p>日之 火之 會 九 九 十 九 百 八 十 三 萬</p>	<p>節 六之 兌 九 九 十 九 百 八 十 三 萬</p>	<p>月之 土之 會 九 九 十 九 百 八 十 三 萬</p>	<p>中孚 五之 兌 九 九 十 九 百 八 十 三 萬</p>	<p>石之 會 九 九 十 九 百 八 十 三 萬</p>
<p>泰 八之 坤 七 九 九 十 九 百 八 十 三 萬</p>	<p>辰之 水之 元 七 九 九 十 九 百 八 十 三 萬</p>	<p>大畜 七之 乾 七 九 九 十 九 百 八 十 三 萬</p>	<p>日之 火之 元 七 九 九 十 九 百 八 十 三 萬</p>	<p>需 六之 乾 七 九 九 十 九 百 八 十 三 萬</p>	<p>月之 土之 元 七 九 九 十 九 百 八 十 三 萬</p>	<p>小畜 五之 乾 七 九 九 十 九 百 八 十 三 萬</p>	<p>石之 元 七 九 九 十 九 百 八 十 三 萬</p>

先生大小运数用十七卦，止于同人；世之世数用十六位，止于震者，皆因天地自然之理也。今取六十四位之数，别正其算，列为“方图”，学者触类长之，极数之变可得而知矣。（天七变，地六变之数，具细算在下。）

“卦气图”者，坎、离用四位，承乾、坤而生物者也。以乾、坤之二百五十六爻，布于二百五十六位，每位一卦，则一爻成六爻，偶之而十二，故“卦气图”通阴数有五百一十二卦也。以日月之十六变，布于十六位，每位析十六位，则一变成十六变，偶之而三十二，故“律吕图”有五百一十二位也。

康节《观物外篇》所言大小运数者，天之变，天以独运之数也。《内篇》所载元、会、运、世数者，地承天而变，天地并行之数也。天统于一，地分于四，以卦名变，则天之七变当地之十六变；天之十五变，当地之六十四变；天之三十一变，当地之二百五十六变；天之六十三变，当地之一千二十四变也。二百五十六者，八之三十二，坎、离位之体也。二百六十四者，八之三十三，阴阳刚柔之交数，坎、离爻之用也，位以爻为用，爻以位为体，亦如六位为乾、坤之体，六爻为乾、坤之用也。

（四十二）皇极经世十六位析为

五百一十二位数图

解说：

右十六位析五百一十二位，世之世数三十二位除二位外，得先生所立一运之数，总三十运，得履一百六十七亿之数为一会。

凡阴位析数，皆与天之变数合而多二；天余闰而用三十，地加闰而用三十二故也。十六位中奇中之偶，偶中之奇，偶中之

偶，各四位，皆与天数会。惟奇中之奇四位不会，（极数算位中所无。）故地常晦一位，虽十六用止十二也。（其奇中奇数，皆与人数合。）

子云谓地虚三，康节谓地晦一，触类推之，无非虚三晦一者。地有四体常晦一者，从天而用四，四而用四，三又虚三以承天，故十六用十二，十二用九也。天数虚万，万极，地数虚一，亦天无十，地无一之义也。

数有九十七，故衍四十九，得二千四百，一位则数尽。（自一至万，万极凡九十七数。）天地并用日月变数，除虚数外，实七十七，故衍三十九，得一千五百二十，一位则数尽。（六十四卦外，又有运数十三，卦至旅当万，万极为七十七。）卦

有六十四，故衍三十二，得一千二十四位，至剥之数又析为三十，则卦数尽。（衍一千二十四位者，地之四变也。得六十三卦之数，不尽六十四之一。）天之变，体数至同人，得二十一数（万兆），至姤得四十一数（七秭）。自乾变坤四十九数，至蛊；自坤变乾四十九数，至随（三壤之数）。故先生曰：自泰至否，则有蛊；自否至泰，则有随。地之变，用数至临，得十八数（自

十七百運	六萬二	百零	二千八	五世	五世	五世	五世	四十年	五萬	二十月	三千	四十四
運	十九萬六千八百	五十一	五億九千七百一	世	六萬六千四百	四十九百七十一	四十九百七十一	年	一百六十五萬	一月	三百二十四	萬八千
一運	五十一	五十一	四十九百七十一	世	九萬九千	四十九百七十一	四十九百七十一	二十月	四百二十三萬	二日	六千	萬一千五百
五世	六萬六千四百	五十一	四十九百七十一	年	七千二百三十三	四十九百七十一	四十九百七十一	一月	八千四百	二日	二十	三百八十四
四十年	五萬	二十月	四十九百七十一	二年半	三百二十四	四十九百七十一	四十九百七十一	十四日	四百六十八	一時	二	為三十二
五萬	四十六百八	四日	四十九百七十一	一月	四百	四十九百七十一	四十九百七十一	一日	八	一分	二	地數
四百	三十八百	二十時	四十九百七十一	二十月	二百四十	四十九百七十一	四十九百七十一	時	三十	二分	半	
千	三百二十四	一分	四十九百七十一	一月	二十	四十九百七十一	四十九百七十一	一時	八十四	半		
百	二十四	半	四十九百七十一	二十月	半	四十九百七十一	四十九百七十一	時				
十	四		四十九百七十一	一月		四十九百七十一	四十九百七十一					
一			四十九百七十一			四十九百七十一	四十九百七十一					

从十二起至九百兆)，至复得三十九数（千万垓），至坤得八十数。（二若自一起，则尽八十数。按：二字下《永乐大典》本及宋本原缺一字。）若以六十四之六十四，衍为“方图”，总四千九十六位，四周计二百五十二，中央六十二之六十二，计三千八百四十四，其三千八百四十，则三百八十四而十析之也。四周二百五十二，则用数之用也。余四位，则存地之本于中，若列为四，则四维各一也。故四千九十六者，二百五十六之十六也。以十五为天用，则三千八百四十，布于中央；以一分为地本，则六十四之四列于四方，交处晦一，故地之用二百五十六，而用数之用二百五十二，则六十三之四也。其晦一之四，隐于三百八十四之中，以为生物之本，并在中央，则天之四，分于四维，则地之四一也。

（四十三）皇极经世再变图

解说：

皇极初变，十六位一析三十二，共五百一十二，卦会于地之泰数。天又一变，则为履，此再变当为六十四位，一析三十二，共二千四十八，卦会于地之临数。天又一变，则为同人。今此图仍只作十六位，依先生大小运法，以履之数一百六十七亿九千六百一十六万为一分，以一百六十七亿九千六百一十六万为一分，一分得元之元数。

此十六位析五百一十二位，世之世数。三十二位去二位数，余得一十三亿九千九百六十八万之一百六十七亿九千六百一十六万者，先生大运一会之数，总十二会，得同人数，而为一元十三亿九千九百六十八万者，大运一秒之数也。大畜四千万之数者，天之本数，一世三十年之秒数也。十三亿之数，三十倍大畜数，

则世之世九百年之秒数也，是大运以世之世当一秒也。十二秒为一分，得履卦百六十七亿之数。经世再变，一位得二分半包三十小位，得七十五分而九百秒，则世之世之世之世八十一万年之秒数，以为二时半之积数也。累十六大位又十二倍之，得同人数，以为一元之年，其虚积之数，则元之元之元之元矣。先生以一秒为一年者，地之细数以月日时分秒当天之大数，元会运世年故也。

四 百 二 十 六 十	六 十 八 十	一 百	二 百	五 十 五 十	一 百	四 十	八 百	一 千	五 十 万	二 十 三 百	四 十
元之元	元之元	元之元	元之元	元之元	元之元	元之元	元之元	元之元	元之元	元之元	元之元
天三百六十秒	天三百六十秒	天三百六十秒	天三百六十秒	天三百六十秒	天三百六十秒	天三百六十秒	天三百六十秒	天三百六十秒	天三百六十秒	天三百六十秒	天三百六十秒
地二分半	地二分半	地二分半	地二分半	地二分半	地二分半	地二分半	地二分半	地二分半	地二分半	地二分半	地二分半
年	年	年	年	年	年	年	年	年	年	年	年
月	月	月	月	月	月	月	月	月	月	月	月
日	日	日	日	日	日	日	日	日	日	日	日
时	时	时	时	时	时	时	时	时	时	时	时
分	分	分	分	分	分	分	分	分	分	分	分
秒	秒	秒	秒	秒	秒	秒	秒	秒	秒	秒	秒

一为一秒，十二秒为一分，三十分为一时，（天以三百六十秒为一时，地以二分半三十秒为一时。）十二时为一日，（地以三十分计，一时为一日。）三十日为一月，（地以三十時計，二日半为一月。）十二月为一年，（地以三十日计，一月为一年。）三十年为一世，（地以三十月计，二年半为一世。）十二世为一运，（地以三十年计，一世为一运。）三十运为一会，（地以三十世计，二运半为一会。），十二会为一元。（地以三十运计，一会为一元。）

(四十四) 既济图

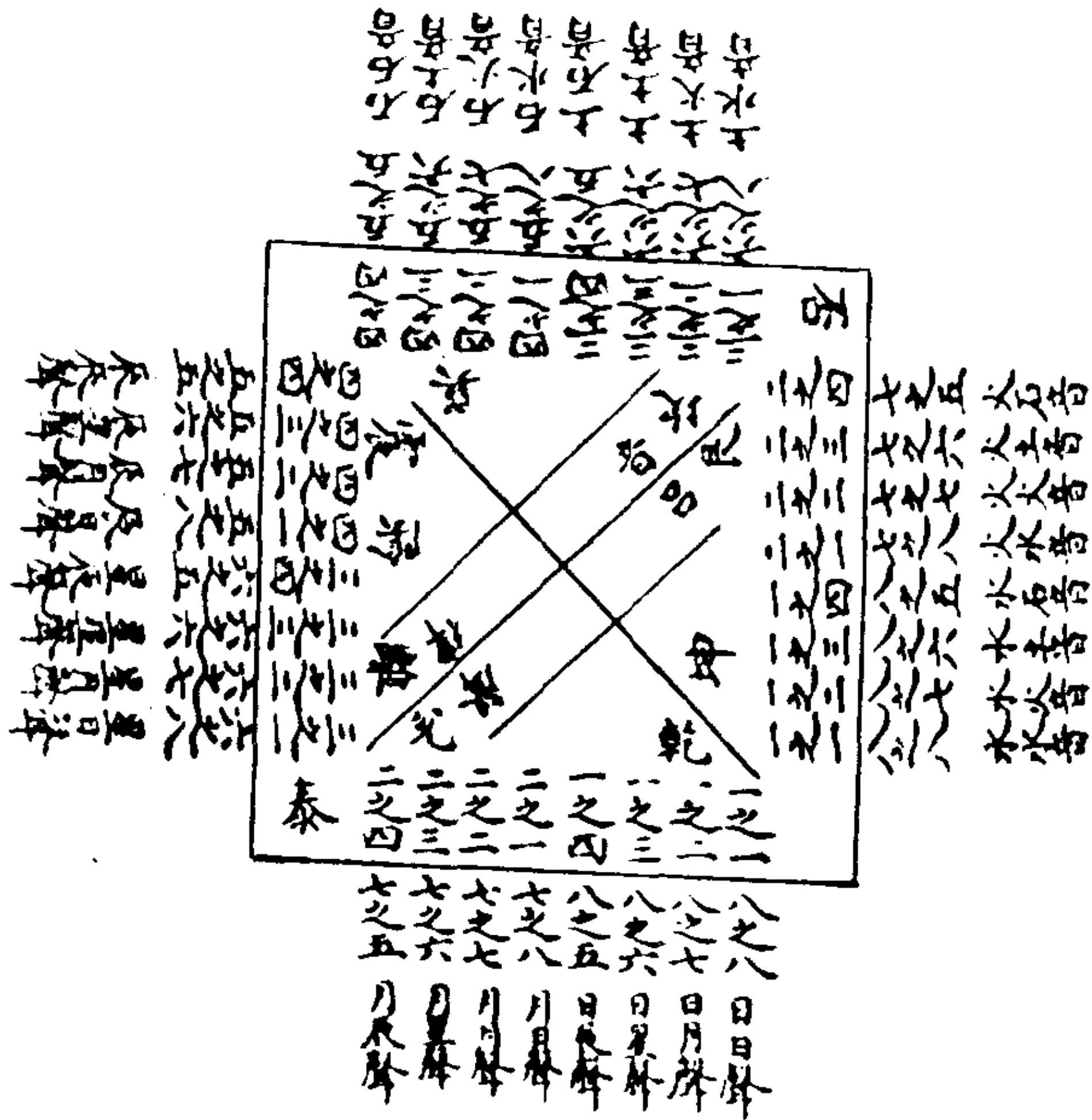

解说:

康节曰：凡卦内宫则本宫，自乾左而至震一、二、三、四，自坤右而至巽八、七、六、五，自坤右而至巽一、二、三、四，自乾左而至震八、七、六、五。每宫本卦乾一、兑二、离三、震四，坤一、艮二、坎三、巽四。

此图以天之一、二、三、四居上，地之五、六、七、八居下，则是否也。以地之一、二、三、四居上，天之五、六、七、八居下，则是泰也。然数用四位，所主在坎、离，坎、离左右相交，故名“既济图”也。

革解	咸解	困解	大過解	萃恆	咸恆	困恆	七五漸
六師	七六蒙	六六坎	五六渙	六五升	七五蠱	六五井	五五其
高隨	二四隨	二四隨	二四隨	二四隨	二四隨	二四隨	二四隨
晉否	旅否	未濟否	鼎否	晉遊	旅遊	未濟遊	鼎遊
公坤	六利	六比	五六觀	六五升	七五蠱	六五井	五五其
三大有	三大有	三大有	三大有	三大有	三大有	三大有	三大有
晉訟	旅訟	未濟訟	鼎訟	晉始	旅始	未濟始	鼎始
六師	七六蒙	六六坎	五六渙	六五升	七五蠱	六五井	五五其
三大有	三大有	三大有	三大有	三大有	三大有	三大有	三大有
晉萃	旅萃	未濟萃	鼎萃	晉成	旅成	未濟成	鼎成
公坤	六利	六比	五六觀	六五升	七五蠱	六五井	五五其
三睽	三睽	三睽	三睽	三睽	三睽	三睽	三睽
晉困	旅困	未濟困	鼎困	晉過	旅過	未濟過	鼎過
六師	七六蒙	六六坎	五六渙	六五升	七五蠱	六五井	五五其
三睽	三睽	三睽	三睽	三睽	三睽	三睽	三睽
晉晉	旅晉	未濟晉	鼎晉	晉旅	旅旅	未濟旅	鼎旅

公坤	六利	六比	五六觀	六五升	七五蠱	六五井	五五其
三離	三離	三離	三離	三離	三離	三離	三離
晉未濟	旅未濟	未濟未濟	鼎未濟	晉鼎	旅鼎	未濟鼎	鼎鼎
六師	七六蒙	六六坎	五六渙	六五升	七五蠱	六五井	五五其
三離	三離	三離	三離	三離	三離	三離	三離
晉旅	旅旅	未濟旅	鼎旅	晉過	旅過	未濟過	鼎過
公坤	六利	六比	五六觀	六五升	七五蠱	六五井	五五其
三離	三離	三離	三離	三離	三離	三離	三離
晉解	旅解	未濟解	鼎解	晉恆	旅恆	未濟恆	鼎恆
六師	七六蒙	六六坎	五六渙	六五升	七五蠱	六五井	五五其
三離	三離	三離	三離	三離	三離	三離	三離
豫否	小過否	解否	恆否	豫遊	小過遊	解遊	恆遊
公坤	六利	六比	五六觀	六五升	七五蠱	六五井	五五其
四天壯	四天壯	四天壯	四天壯	四天壯	四天壯	四天壯	四天壯
豫訟	小過訟	解訟	恆訟	豫始	小過始	解始	恆始
六師	七六蒙	六六坎	五六渙	六五升	七五蠱	六五井	五五其

公坤 七六 六比 五觀 七艮 六蹇 五七 漸	賁 賁人 賁人 賁人 賁人 賁人 賁人 賁人	否 濟 變濟 聚濟 聚濟 否鼎 遊鼎 訟鼎 始鼎	公師 七六 六比 五渙 五升 七五 六蹇 五五 巽	賁 賁 賁 賁 賁 賁 賁 賁	否 豫 遊豫 訟豫 始豫 否過 遊過 聚過 始過	公坤 七六 六比 五觀 七艮 六蹇 五七 漸	賁 賁 賁 賁 賁 賁 賁 賁	否 解 遊解 訟解 始解 否恆 遊恆 訟恆 始恆	公師 七六 六比 五渙 五升 七五 六蹇 五五 巽	賁 賁 賁 賁 賁 賁 賁 賁	萃 否 咸 否 困 否 大過 否 萃 遊 咸 遊 困 遊 大過 遊	公坤 七六 六比 五觀 七艮 六蹇 五七 漸	二大 二大 二大 二大 二大 二大 二大 二大	萃 訟 咸 訟 困 訟 大過 訟 萃 始 咸 始 困 始 大過 始	公師 七六 六比 五渙 五升 七五 六蹇 五五 巽
------------------------	------------------------	--------------------------	---------------------------	-----------------	--------------------------	------------------------	-----------------	--------------------------	---------------------------	-----------------	-----------------------------------	------------------------	-------------------------	-----------------------------------	---------------------------

二大 二大 二大 二大 二大 二大 二大 二大	萃 萃 咸 萃 困 萃 大過 萃 萃 咸 咸 咸 困 咸 大過 咸	公坤 七六 六比 五觀 七艮 六蹇 五七 漸	三兌 三兌 三兌 三兌 三兌 三兌 三兌 三兌	萃 困 咸 困 困 困 大過 困 萃 大過 咸 大過 困 大過 大過	公師 七六 六比 五渙 五升 七五 六蹇 五五 巽	三兌 三兌 三兌 三兌 三兌 三兌 三兌 三兌	萃 晉 咸 晉 困 晉 大過 晉 萃 旅 咸 旅 困 旅 大過 旅	公坤 七六 六比 五觀 七艮 六蹇 五七 漸	三革 三革 三革 三革 三革 三革 三革 三革	萃 未 濟 咸 未 濟 困 未 濟 大過 未 濟 萃 鼎 咸 鼎 困 鼎 大過 鼎	公師 七六 六比 五渙 五升 七五 六蹇 五五 巽	三革 三革 三革 三革 三革 三革 三革 三革	萃 豫 咸 豫 困 豫 大過 豫 萃 小 過 咸 小 過 困 小 過 大過 小 過	公坤 七六 六比 五觀 七艮 六蹇 五七 漸	三隨 三隨 三隨 三隨 三隨 三隨 三隨 三隨
-------------------------	-----------------------------------	------------------------	-------------------------	------------------------------------	---------------------------	-------------------------	-----------------------------------	------------------------	-------------------------	-------------------------------------------	---------------------------	-------------------------	-------------------------------------------	------------------------	-------------------------

八八乾	七八夫	六大有	五六柱	八七履	七七兑	六七睽	五五睽
六六需	六六需	六六需	六六需	六六需	六六需	六六需	六六需
二四益	二四益	二四益	二四益	二四益	二四益	二四益	二四益
六六需	七六革	六六需	五六需	八五需	七五随	六五需	五五需
大畜家	损家	贲家	颐家	大畜	损益	贲益	颐益
三三比	三三比	三三比	三三比	三三比	三三比	三三比	三三比
八八乾	七八夫	六大有	五六柱	八七履	七七兑	六七睽	五五睽
需泰	需泰	需泰	需泰	需泰	需泰	需泰	需泰
三三比	三三比	三三比	三三比	三三比	三三比	三三比	三三比
六六需	七六革	六六需	五六需	八五需	七五随	六五需	五五需
需夷	需夷	需夷	需夷	需夷	需夷	需夷	需夷
三三蹇	三三蹇	三三蹇	三三蹇	三三蹇	三三蹇	三三蹇	三三蹇
八八乾	七八夫	六大有	五六柱	八七履	七七兑	六七睽	五五睽
需大畜	需大畜	需大畜	需大畜	需大畜	需大畜	需大畜	需大畜
三三蹇	三三蹇	三三蹇	三三蹇	三三蹇	三三蹇	三三蹇	三三蹇
六六需	七六革	六六需	五六需	八五需	七五随	六五需	五五需
六六需	七六革	六六需	五六需	八五需	七五随	六五需	五五需

需夷	需夷	需夷	需夷	需夷	需夷	需夷	需夷
三三坎	三三坎	三三坎	三三坎	三三坎	三三坎	三三坎	三三坎
八八乾	七八夫	六大有	五六柱	八七履	七七兑	六七睽	五五睽
需需	需需	需需	需需	需需	需需	需需	需需
三三坎	三三坎	三三坎	三三坎	三三坎	三三坎	三三坎	三三坎
六六需	七六革	六六需	五六需	八五需	七五随	六五需	五五需
需既济	需既济	需既济	需既济	需既济	需既济	需既济	需既济
三四升	三四升	三四升	三四升	三四升	三四升	三四升	三四升
八八乾	七八夫	六大有	五六柱	八七履	七七兑	六七睽	五五睽
需小畜	需小畜	需小畜	需小畜	需小畜	需小畜	需小畜	需小畜
三四升	三四升	三四升	三四升	三四升	三四升	三四升	三四升
六六需	七六革	六六需	五六需	八五需	七五随	六五需	五五需
需家	需家	需家	需家	需家	需家	需家	需家
四一观	四一观	四一观	四一观	四一观	四一观	四一观	四一观
八八乾	七八夫	六大有	五六柱	八七履	七七兑	六七睽	五五睽
小畜泰	小畜泰	小畜泰	小畜泰	小畜泰	小畜泰	小畜泰	小畜泰

(四十七) 先天造物图

<p>動 極之動 生剛</p>	<p>靜 道之地 用之地</p>	<p>靜 道之始 生柔</p>	<p>極 上 五 六 十</p>	<p>太</p>	<p>靜 極之動 生陰</p>	<p>動 道之天 用之天</p>	<p>動 極之動 生陽</p>
<p>坤 其前 地物 十二 十</p>	<p>坎 其前 地物 十二 十</p>	<p>震 其前 地物 十二 十</p>	<p>四十 四十 四十 四十 四十 四十 四十 四十</p>	<p>四十 四十 四十 四十 四十 四十 四十 四十</p>	<p>辰月 四十 四十 四十 四十 四十 四十 四十</p>	<p>辰月 四十 四十 四十 四十 四十 四十 四十</p>	<p>辰月 四十 四十 四十 四十 四十 四十 四十</p>
<p>火石水 四十 四十</p>	<p>土石火 四十 四十</p>	<p>土石火 四十 四十</p>	<p>一百七十六 一百零四 二萬七百一十 二十 二萬五千 三萬七百一十 二十 二萬七千 一百三十二 一百七十六 二十四 一百七十六</p>	<p>一百七十六 一百零四 二萬七百一十 二十 二萬五千 三萬七百一十 二十 二萬七千 一百三十二 一百七十六 二十四 一百七十六</p>	<p>辰月 四十 四十 四十 四十 四十 四十 四十</p>	<p>辰月 四十 四十 四十 四十 四十 四十 四十</p>	<p>辰月 四十 四十 四十 四十 四十 四十 四十</p>
<p>雷風雨 地物 十二 十 木飛走</p>	<p>雷風雨 地物 十二 十 草木飛</p>	<p>雷風雨 地物 十二 十 草木飛</p>	<p>四十 四十 四十 四十 四十 四十 四十 四十</p>	<p>四十 四十 四十 四十 四十 四十 四十 四十</p>	<p>辰月 四十 四十 四十 四十 四十 四十 四十</p>	<p>辰月 四十 四十 四十 四十 四十 四十 四十</p>	<p>辰月 四十 四十 四十 四十 四十 四十 四十</p>
<p>感之極動</p>	<p>感之極動</p>	<p>感之極動</p>	<p>感之極動</p>	<p>感之極動</p>	<p>感之極動</p>	<p>感之極動</p>	<p>感之極動</p>

大有十五 六兆	师六兆	需三千	中孚二百	小畜六兆	师卦五千	睽百十	大有十五
元之元	元之元	萬德	十萬德	元之會	四百萬德	萬德	萬德
運之運	會之元	運之元	世之元	元之會	會之會	運之會	世之會
恒六兆	解五千四	大過百	姤五千四	姤五千四	睽四百五	旅十五萬	噬嗑二萬
元之元	百萬德	十萬德	德	百萬德	十萬德	德	二千德
運之運	會之元	運之元	世之元	元之會	會之會	運之會	世之會
巽六兆	晉百十	萃六萬	姤五十五	震百十	旅十五萬	噬嗑十三	咸百十
元之元	萬德	百德	十德	萬德	德	十德	九德
運之運	會之元	運之元	世之元	元之會	會之會	運之會	世之會
鼎六兆	萃一十五	家人千	否百十	比十五	升二萬二	睽四百十	貞三十
元之元	萬德	三十德	九德	萬德	千德	九德	德
運之運	會之元	運之元	世之元	元之會	會之會	運之會	世之會
升六兆	家人五千	豐百十	升十五萬	次四千四	巽四百五	洪十五萬	解萬二
元之元	百萬德	萬德	德	百萬德	十萬德	德	千德
世之元	會之元	運之元	世之元	元之會	會之會	運之會	世之會
乾六兆	乾四百五	萃十五萬	噬嗑萬	大四百五	否三十	元五萬	睽二十四
元之元	十萬德	德	千德	十萬德	萬德	千德	十德
世之會	會之元	運之元	世之元	元之會	會之會	運之會	世之會
臨六兆	屯五萬	師六千	大四百	小四千	睽萬二	元百十	中百十
元之元	德	三十德	十德	萬德	千德	九德	四德
世之運	會之元	運之元	世之元	元之會	會之會	運之會	世之會
坤六兆	洪二萬二	需四百十	且十四	師萬二	比千四	蒙十四	豫萬九
元之元	千德	九德	德	千德	十德	德	千德
世之世	會之元	運之元	世之元	元之會	會之會	運之會	世之會

元三十德	天一百八	履六萬	乾五千三	田百十	泰濟十	解五千三	大壯四百
德	十萬德	德	十德	萬德	五萬德	十德	十九德
元之道	會之道	運之道	世之道	元之世	會之世	運之世	世之世
小過百八	震十五	洪五千三	巽四百十	益二十五	井二萬二	比四百一	坎三十四
十萬德	德	十德	九德	萬德	十德	十九德	德
元之道	會之道	運之道	世之道	元之世	會之世	運之世	世之世
師六萬	艮五千三	剝百十	觀十德	无妄十	離百十	豐十德	復德一
德	十德	十德	十德	三德	九德		十萬
元之道	會之道	運之道	世之道	元之世	會之世	運之世	世之世
蒙五千三	謙百十	坤十三德	同人德	明夷百	臨三十四	損德一	既濟百
十德	九德		十萬	十德	德	十萬	七十二萬
元之道	會之道	運之道	世之道	元之世	會之世	運之世	世之世
恒百十	泰濟十	鼎五千三	用四百十	大過五	姤萬二	訟百十	隨三十四
萬德	五萬德	十德	九德	萬德	十德	九德	德
元之道	會之道	運之道	世之道	元之世	會之世	運之世	世之世
咸十萬	革萬二	鼎四百十	大有十	履萬二	泰千四	剝三十四	順德九
德	十德	九德	四德	十德	十德	德	十萬
元之道	會之道	運之道	世之道	元之世	會之世	運之世	世之世
比濟年	否百十	損十德	節德一	夬百	需百	大畜德	小畜九百
十德	九德		十萬	十德	德	十萬	七十二萬
元之道	會之道	運之道	世之道	元之世	會之世	運之世	世之世
睽百十	同人三	旅德一	比百七	觀三十四	蒙百	兌百十	明夷十
德	德	十萬	十德	德	十萬	十二萬	一萬
元之道	會之道	運之道	世之道	元之世	會之世	運之世	世之世

(四十九) 阳数二百五十六位撮要图

此图天来唱地，自姤而起，自否而分。以“先天方图”西南十六卦为主，其位当以北正而面南。

四四震 八八坤 豫豫	三三離 八八坤 晉晉	二二兌 八八坤 革革	一一乾 八八坤 否否
四四震 七七艮 遯遯	三三離 七七艮 旅旅	二二兌 七七艮 咸咸	一一乾 七七艮 遯遯
四四震 六六坎 解解	三三離 六六坎 未濟未濟	二二兌 六六坎 困困	一一乾 六六坎 訟訟
四四震 五五巽 恒恒	三三離 五五巽 鼎鼎	二二兌 五五巽 大過大過	一一乾 五五巽 姤姤

(五十) 阴数二百五十六位撮要图

復復 五五震 一一坤	順順 五五震 一一坤	屯屯 二二艮 二二艮	三三坎 五五震 三三坎	益益 四四巽 五五震
明夷明夷 六六離 一一坤	賁賁 六六離 一一坤	既濟既濟 二二艮 二二艮	家人家人 三三坎 六六離	四四巽 四四巽 六六離
臨臨 七七兌 一一坤	損損 七七兌 一一坤	節節 七七兌 二二艮	中孚中孚 三三坎 七七兌	四四巽 四四巽 七七兌
泰泰 八八乾 一一坤	大畜大畜 八八乾 一一坤	需需 八八乾 二二艮	小畜小畜 三三坎 八八乾	四四巽 四四巽 八八乾

此图地来和天，自复而起，自泰而分。以“方图”东北十六卦为主，其位当以南正而面北。

解说（四十五至五十诸图并说）：

物数阴阳各二百五十六位。“阳图”乾、兑、离、震，天来唱地，其体在，地以“先天方图”西南十六卦为主。姤当起于天门，至地户而终于豫。若以当大运分数，则自上而下。否自人路至鬼方，而终于恒。“阴图”坤、艮、坎、巽，地来和天，其体在天，以“先天方图”东北十六卦为主。复当起于地户，至天门而终于小畜。若以当大运分数，则自上而下。泰自鬼方至人路，而终于益。生数复、姤虽自天门地户而起，而分数否、泰居人路、鬼方，当元之元者，物数以复、姤为小父母，其功成而分，则震、巽不敢当，归之乾、坤大父母也。

以大运数分于物数五百一十二卦者，坎、离四象迭主之数也。“阳图”以离为主，天之乾、兑、离、震四卦也。自元、会、运、世之元而分，以天第四变同人二万兆之数，当元之元之元之元，否之否主之，至恒之恒，当世之世之世之世，其数则八十一万也。“阴图”以坎为主，地之坤、艮、坎、巽四卦也。若以年、月、日、辰之元而分，以天第五变姤七秭之数，当元之元之元之元之元之元之元，泰之泰主之，各以此图一位之数为一秒，至益之益，当世之世之世之世之世之世之世之世之世，得八十一万秒，其数则六千四百八十亿也。二数各有天地，“阳图”以自乾至同人之十七数，为天之元、会、运、世数，则自姤至师变于遁之十七卦数，为地之元、会、运、世数矣。“阴图”以自同人至姤之十七数，为天之年、月、日、辰数，则自师至坤反于剥之十七卦数，为地之年、月、日、辰数矣。故先生曰：天自临以上，地自师以上，运数也。天自同人以下，地自遁以下，年数也。

《经世》之书以世为主，皆起于三十年，而大小不同。元以一年为一年，会以一月为一年，运以一日为一年，世以一时为一年，年以一分为一年，月以一秒为一年者，分数也。物各以其量而受分于太极，故大小不齐。太极本数自乾之一当元，至泰之五亿当辰者，乾之一变，天之本数也。余七变，皆地与物用之析数也。三百六十年为一运，运之运得三百六十之三百六十，则一十二万九千六百者，一元之年也。运之运之运之运，则十二万九千六百之十二万九千六百者，履之数也。十二万九千六百年为一元，元之元者，十二万九千六百之十二万九千六百，即履一百六十七亿之数也。元之元之元之元，则同人二万八千兆之数也。是图中唯此二数，得天地之正数，余七十八兆与二千万亿与六万亿三数，亦其次，皆元与运之数也。自泰之辰数九变至同人，其间五数与天数合。十六大位分二百五十六小位。纵数者，元四大位各用；会四大位，第一用元之二；运四大位，第一用元之三，第二用会之三；世四大位，第一用元之四，第二用会之四，第三用运之四。盖一二与二一，一三与三一，一四与四一，二三与三二，二四与四二，三四与四三本数同，故用数亦同，数止有十位，虽有十六用数，亦不过十也。横数则每一大位作四分数之，其数与纵数同。但析一为四，则十六而六十四矣。纵数者，左位以类行，天也；横数者，右位以类行，地也。若天地相交之数，则自元之元用六兆，（十六大位，每一位中天门地户相交数。）每降愈下，次二位同，用千万亿；次三位同，用百万亿。而中一位小不同，中央四大位同，用十万亿；次三位用万亿，而中位用千亿；次二位同，用百亿；末一位用十亿，共九数而已，地以十而承天九也。九数之中，自兆至十亿，实不过八，其位则七，（自一位至四位当中，复自四位至一位而止。）故天体极于八，用尽于七也。凡长数起于天门者，交于人路、鬼方，其数均而天门、地户数不均。凡分数起于人路者，交于天门、地户，其数均而人

路、鬼方数不均。“河图”数纵横曲折皆均者，天地之用也。“洛书”数皆不均者，五行之体也。“洛书”变数，则天门、地户数均，人路、鬼方数不均者，以人物为体，天地为用也。八卦方数天门、地户数不均，人路、鬼方数均者，长数也。《太玄》方数天门、地户数均，人路、鬼方数不均者，分数也。《经世》十六位数人路、鬼方均，天门、地户不均者，自天门而起长数也。变为此图，则天门、地户数均，人路、鬼方数不均者，自人路而布分数也。盖长数自天地而言，交在人路、鬼方者，用也，所谓天地交而万物通。两者交通成和而物生，故其数均。天门、地户不均者，其体也，所谓天尊地卑，乾坤定矣是也。分数自人物而言，交在天门、地户者，用也，所谓受天地之中以生冲气以为和，故其数均。人路、鬼方数不均者，体也，所谓物之不齐，物之情也是也。

元四位、十位数自用者，七余九数，与世同。其七数中自用一位，余六位与会、运同。世四位、十六数自用者，七余九数，与元同。其七数中自用一位，余六数与会、运同。会、运八大位，自用各一；余数并与元、世同。总十六位不同之数二十五，合之而五十，故大衍之数五十者，天之天地也。

“先天方圆”者，衍乾坤之两仪而八卦也，故八而八之，极于六十四。是图衍坎、离之四象而十六位也，故十六而十六之，极于二百五十六。“方图”自天门乾之一一而起，至地户坤之八而终，由二至十六，凡十五变。交数当人路、鬼方，其数则九也。是图自天门姤之姤一一、五五而起，至地户豫之豫四四、八八而终，由十二至二十四，则十三变。交数当人路、鬼方，其数则十八也。“方图”天一而二，天而地数也，故交数九。是图地二而四，地而物数也，故交数二九。十五变者，三五之合；十三变者，闰月之数；本数多者变数少，本数少者变数多也。先天有方、图二图，圆者为天，方者为地。是图有阴、阳二图，阳者主

离，阴者主坎也。方图一而八，合天地而一数也，故自天门乾之一一，当一为元之元，至地户坤之八八，当三十一兆为辰之辰，自少而多，长数也。皇极初变十六位，自天门乾以一一为元之元，当一数，至地户震以四四为世之世，当一千八百万之数者，亦长数也。故人路、鬼方之交数，在“方图”皆五亿，在《皇极》皆四千也。是图自否、泰之一一、八八当二万兆之数，为元之元之元之元，至恒、益之四四、五五当八十一万之数，为世之世之世之世，则自多而少，分数也。故天门、地户之交数，皆十五万亿也。长数天门、地户，本数多者得数多，本数少者得数少；人路、鬼方，本数均者得数均；是图天门、地户，本数或多或少者，得数反均；人路、鬼方，本数均者，得数乃或多或少。天地之数，交于人路、鬼方，而人物之数，交于天门、地户，故不同也。

此图本数论天地二卦相配，则自一一、五五之十二，至四四、八八之二十四而终。若物数一位，因天地相交，复成二卦，则自二十四而起至四十八而终矣。

（五十一）经世卦气图以四变

二百五十六卦图

解说：

第一为元之元之元之元，自此以降，至二百五十六为世之世之世之世。此一之四变，共六十四，又二、三、四准此各四变，则二百五十六矣。《太玄》以四承三，自然止于八十一变；《经世》以四承四，自然至于二百五十六变。在“卦气图”当以四而如此变者，止得二百五十六。若天用一、二、三、四，则地用八、七、六、五配之；地用一、二、三、四，则天用八、七、六、五

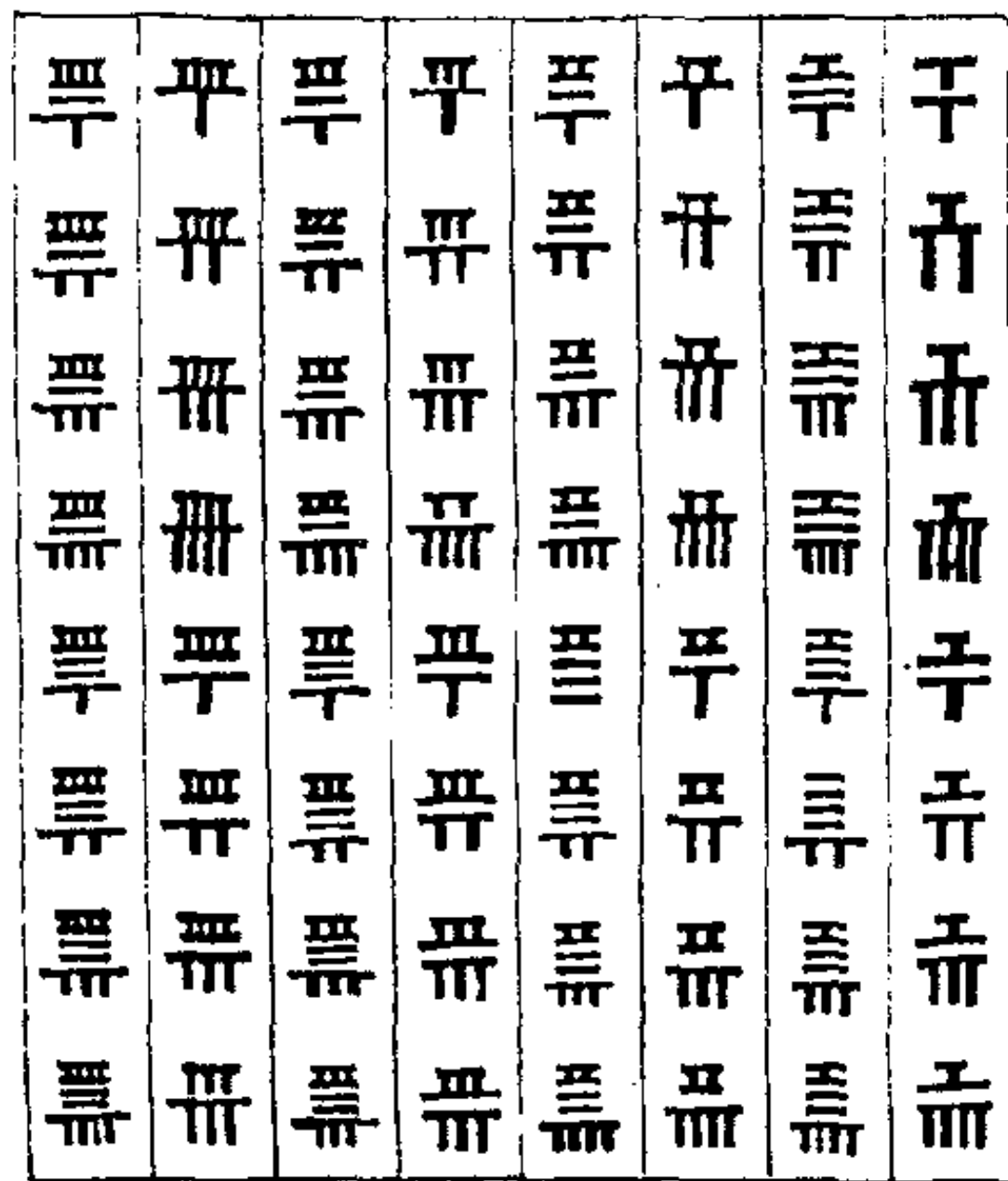

配之。天四地四，共成五百一十二变矣。“既济图”之变是也。若
 七、六、五亦准此一、二、三、四，重为二百五十六变，更
 相配，则天得二百五十六之二百五十六，成六万五千五百三十六，地数偶之成一十三万一千七十二，即仲吕之数也。

宋·王湜《易学》

(一) 无名图

解说：

上一图内圆外方，凡物之理，圆者径一而围三，方者径一而围四。剖方以为圆，必损其四而三之，变圆以为方，益其三而四之，其理可必也。中一图取圆圆之物六里一，明用数之必六也。下一图取方方之物八里一，明体数之必八也。其体用互相变易，而去取其数，与上方、圆一体者，亦无以异。明乎此，则以六卦而变八卦，以三十六卦变六十四卦，六者六之得三十六，八者八之得六十四，皆可得而推之矣。

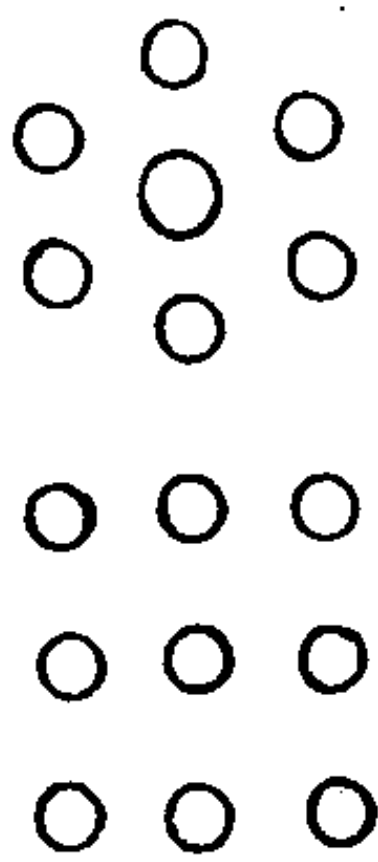
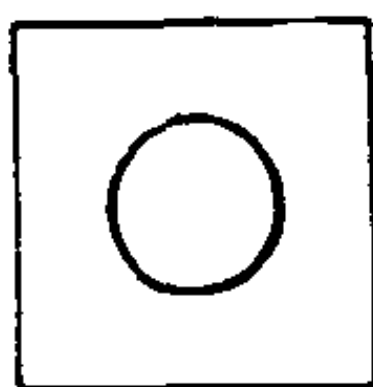

(二) 六卦变八卦图

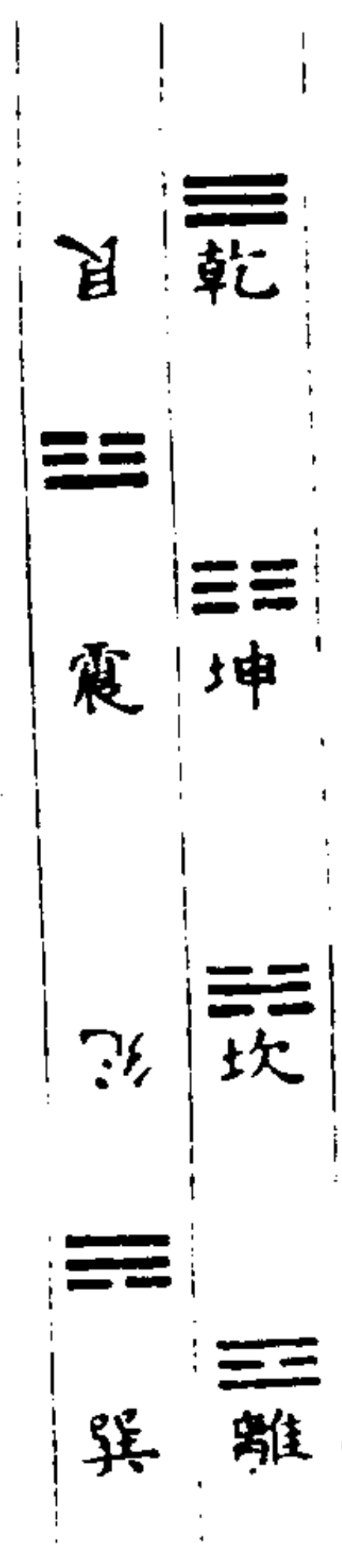

(三) 三十六卦变六十四卦图

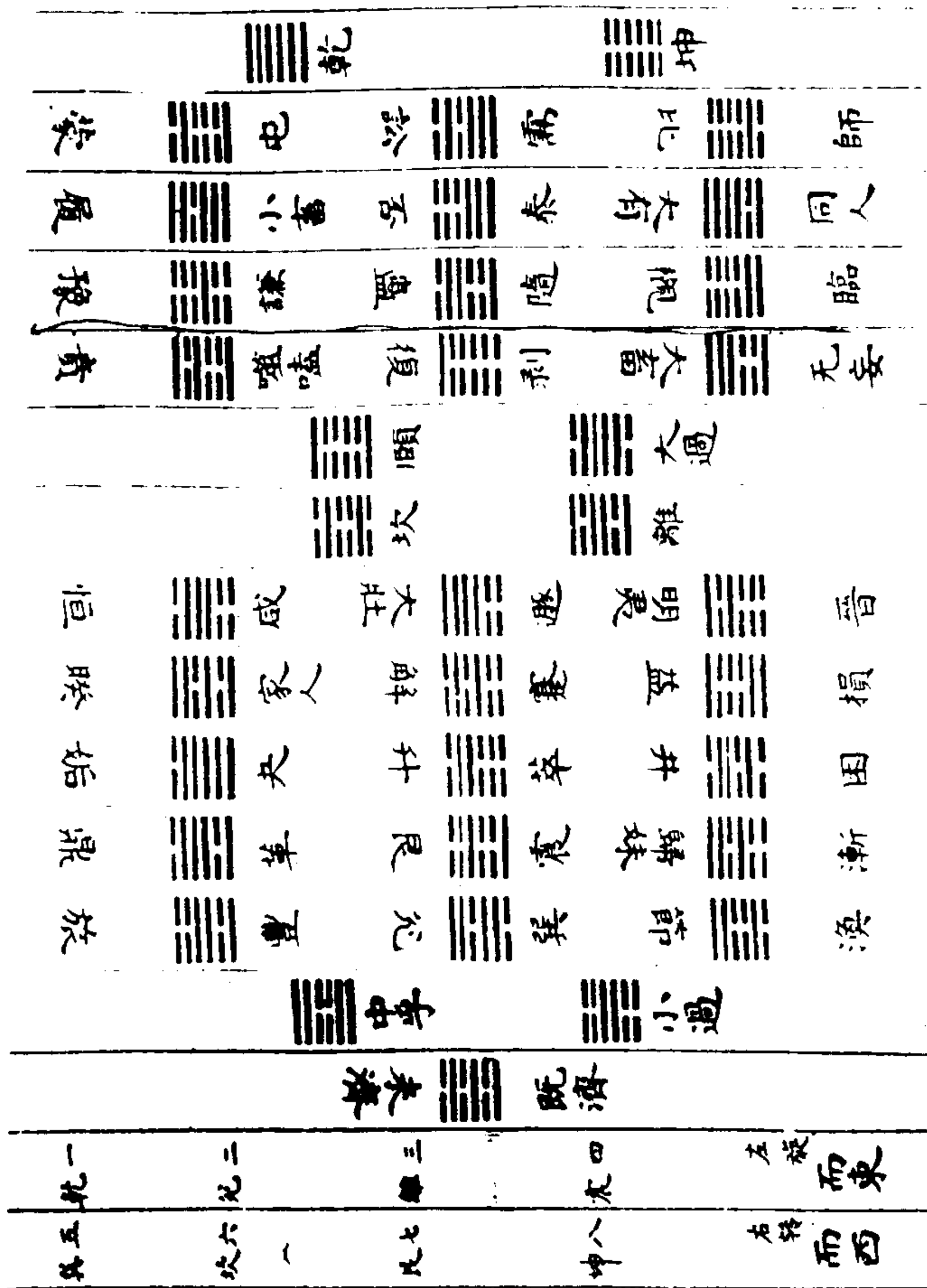

(四) 先天图

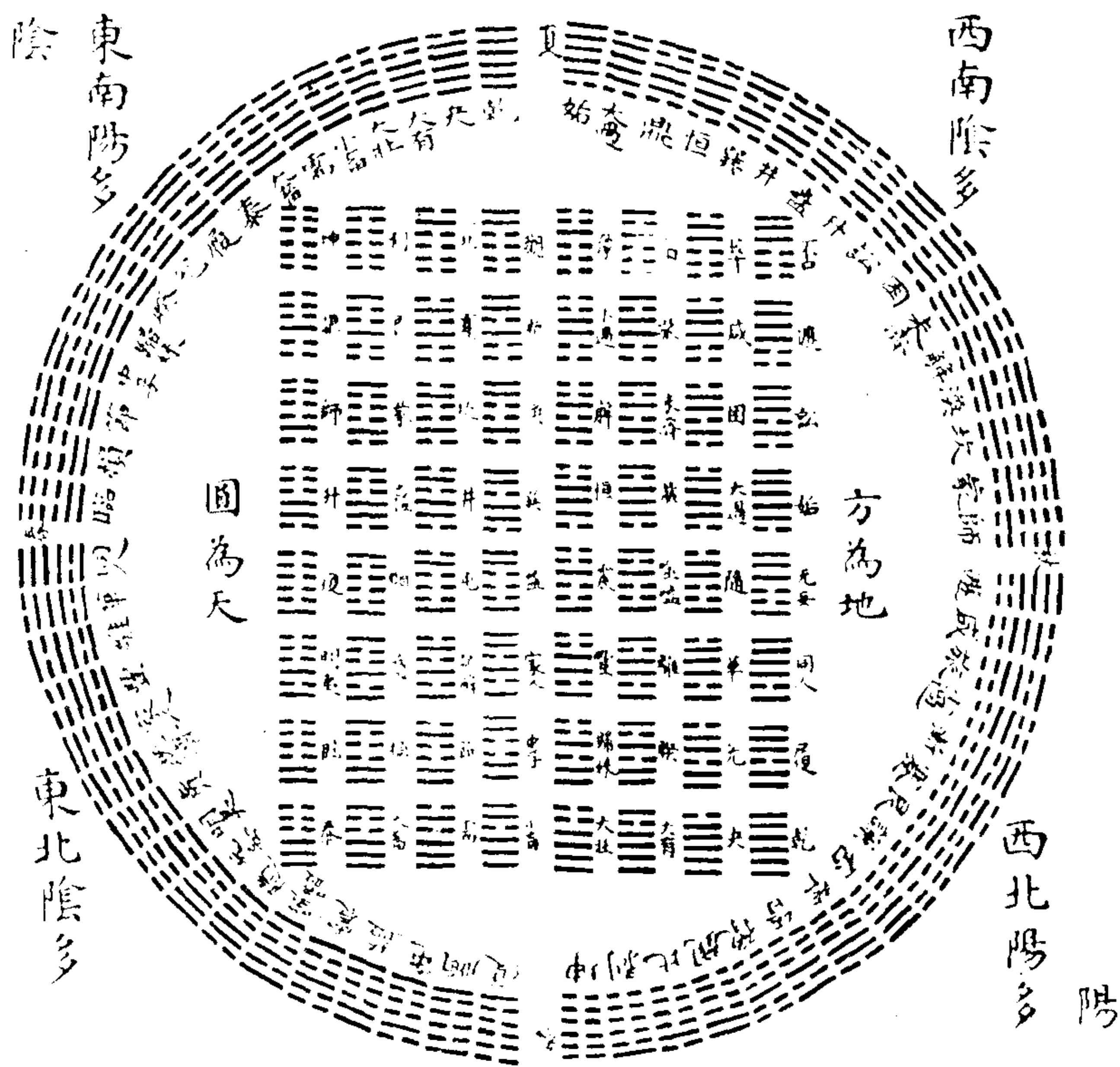

解说:

此伏羲易，无文字语言，卦名亦后人添之，传自希夷而下，前此则莫知其所自来也。

(五) 八卦数图

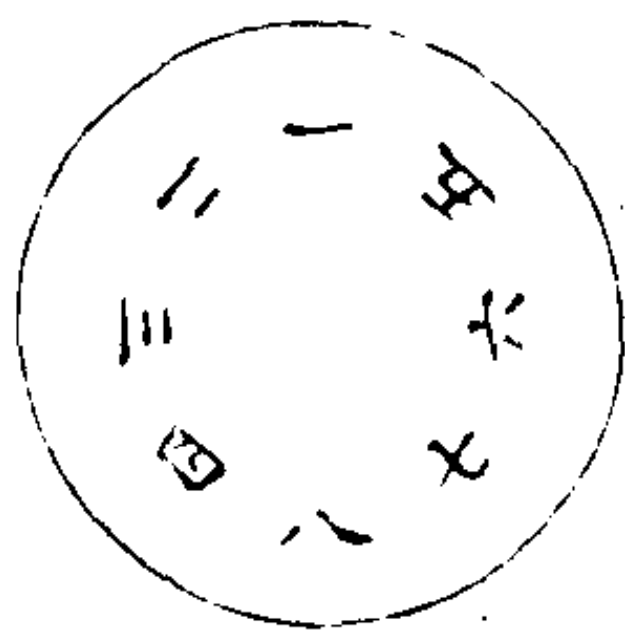

(六) 河图数图

解说 (五、六两图并说):

八卦数，一、二、三、四以在阳位，故左旋而东；五、六、七、八以在阴位，故右转而西，各起于南而终于北，阴与阳适得半焉。其成则共为一体，此则是取八卦以制数，故起于一而极于八。“河图”数谓戴九履一，左三右七，二与

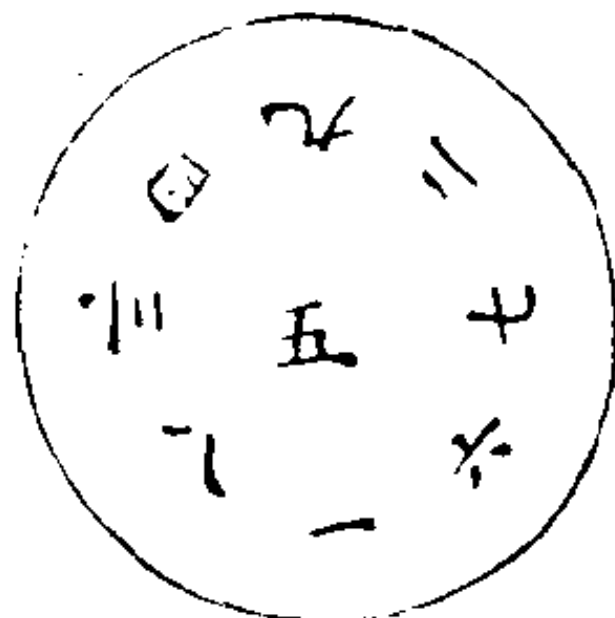

四为肩，六与八为足，五为心腹，纵横数之，皆十五，所谓“参伍以变，错综其数”也。列子曰：九变者，究也。九复变而为一，自此以往，巧历不能计，皆不出于九而已，故起于一而极于九。然则河出图，洛出书，圣人则之，何也？曰：有数可推，圣人于是则之以画卦，非必拘其数而不变也。然则天地数增九以为十，卦数减九以为八，岂圣人之私智哉！皆自然之理而已。

(七) 伏羲八卦图

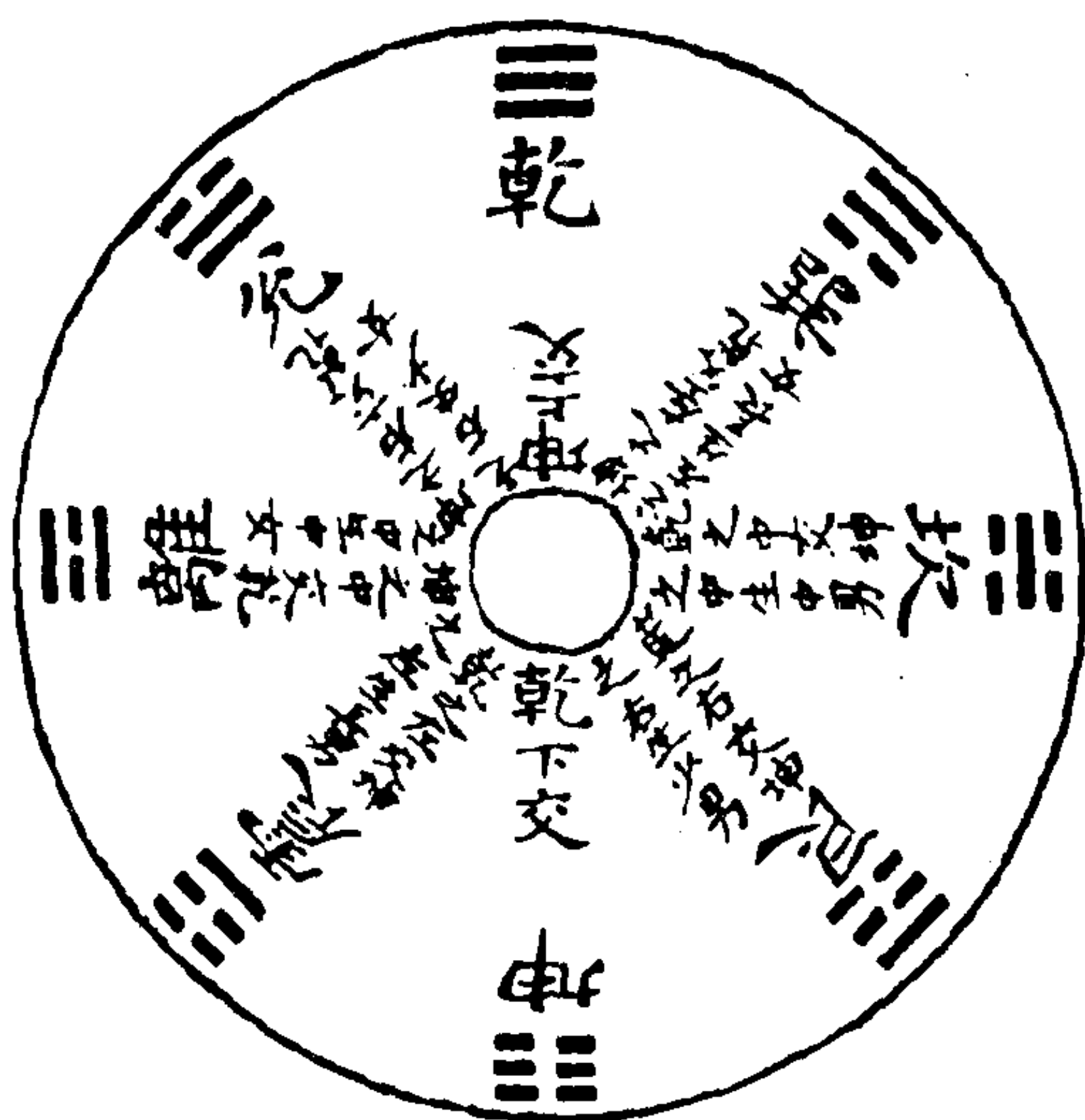

解说:

太极之初，混然而已判，则阳毗于南而为乾，阴毗于北而为坤。乾、坤既分，则乾下交坤，而生三男，男皆在于坤之位，以其本体属坤，乾来交之，故变为男也。坤上交乾，而生三女，女皆在于乾之位，以其本体属乾，坤来交之，故变为女也。古者南正重司天，则乾位于南可知矣；北正黎司地，则坤位于北可知矣。震长男也，故在坤之左；艮少男也，故在坤之右；坎中男也，故在西方之阴中焉；巽长女也，故在乾之左；兑少女也，故在乾之右；离中女也，故在东方之阳中焉。至物理亦然，王者祀

天于南郊，策阳也；祭地于北郊，策阴也。太阳生于寅，而术家以男行年起丙寅，故震位于东北。太阴生于申，而术家以女行年起壬申，故巽位于西南。日生于东，而离为日，故位于正东。月生于西，而坎为月，故位于正西。艮者，山也，而地形高于西北，则艮之象。兑者，泽也，而水注归于东南，则兑之象。伏羲八卦，盖始生之序如此。

(八) 文王八卦图

解说：

凡物有初生，有既长。伏羲始画八卦，则乾、坤用事，而六子初生之象。文王变易其位，则乾、坤退归于无为，六子既长而用事之象。是故天地皆以一而变四，四者，体数也。阳主进，故自南而进四位，则归体于西北矣。西北隅谓之奥，而奥为尊者所居，法诸此也。阴主退，故自正北而退四位，则归体于西南

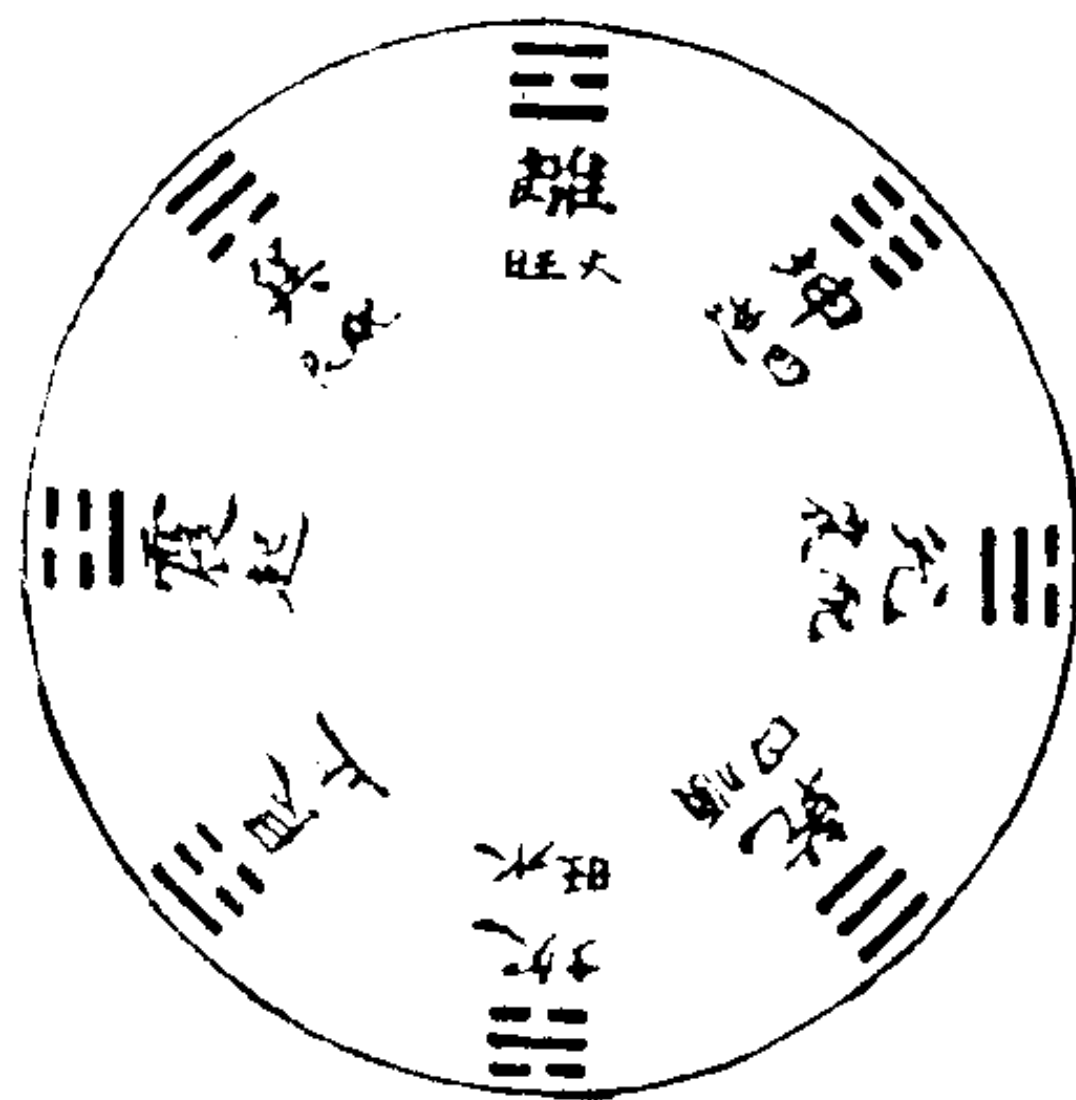

矣。西南为受养之地，而万物于是致养焉取诸此也。离者，火也，生于东方，而旺于南方，故自正东而移于正南。坎者，水也，生于西方而旺于北方，故自正西而移于正北。乾坤老不用事，则主器，长子由少阳之地出而有为矣，故自东北而移于正东。在《易》“帝出乎震”，而二月雷乃发声，且皇储谓之东宫，法诸此也。兑之移于正西，则配震而已。震，长男也，起也；艮，少男也，止也。八卦起于震，顺行至艮，则止矣，故艮移于

东北。巽之移于东南，则配艮而已。坎、离配之，至正者也，故居南北之中。震、兑配之，不正而不失其正者也，故居东西之中。巽、艮配之，不正者也，故居东方之偏焉。乾、坤功成退归于无为，故居西方之偏焉。举此四者，则天下配合之理尽矣。以人事合之，以长男而娶少女者多，若归妹为天地之大义是也。男女年适相若而作配者寡，若坎、离合而为既济是也。以长女而嫁少男者，则又寡焉，若渐女归待男行者是也。文王八卦盖三男各有所主而用事，三女各有所归而作配，故其序如此。

宋·林至《易裨传》

(一) 易有太极图

解说：

太极者，万化之本也。阴阳动静之理，虽具于其中，而其肇未形焉，故曰“易有太极”。

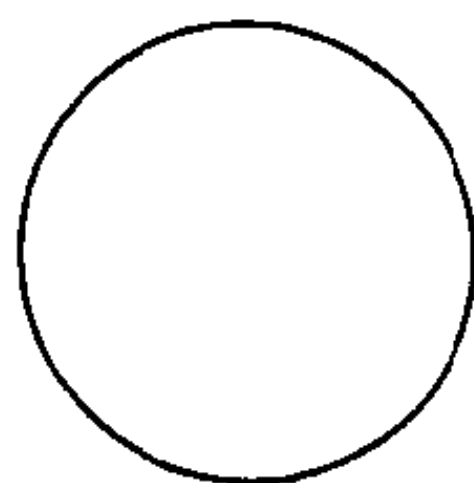

(二) 太极生两仪图

解说：

太极动而生阳，静而生阴，分阴分阳，两仪立焉，则奇偶之画所自形也，故曰“太极生两仪”，此太极一变而得之者也。

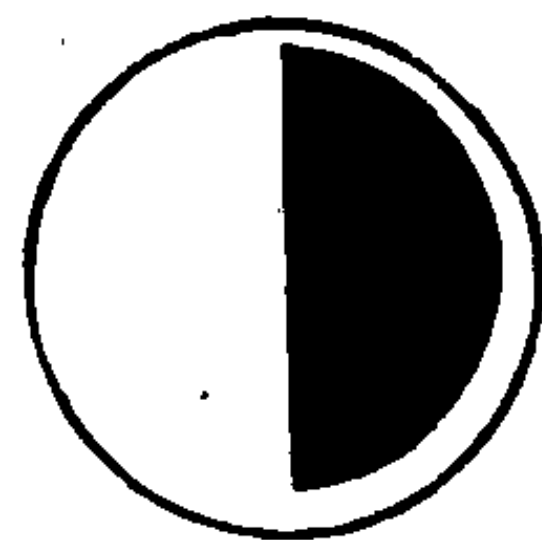

(三) 两仪生四象图

解说：

阳分而为阴阳，曰阳中之阳，阳中之阴；阴分而为阴阳，曰阴中之阴，阴中之阳。阳中之阳，阴中之阴，是为老阳、老阴。阳中之阴，阴中之阳，是为少阳、少阴。此四象之画所自成也，

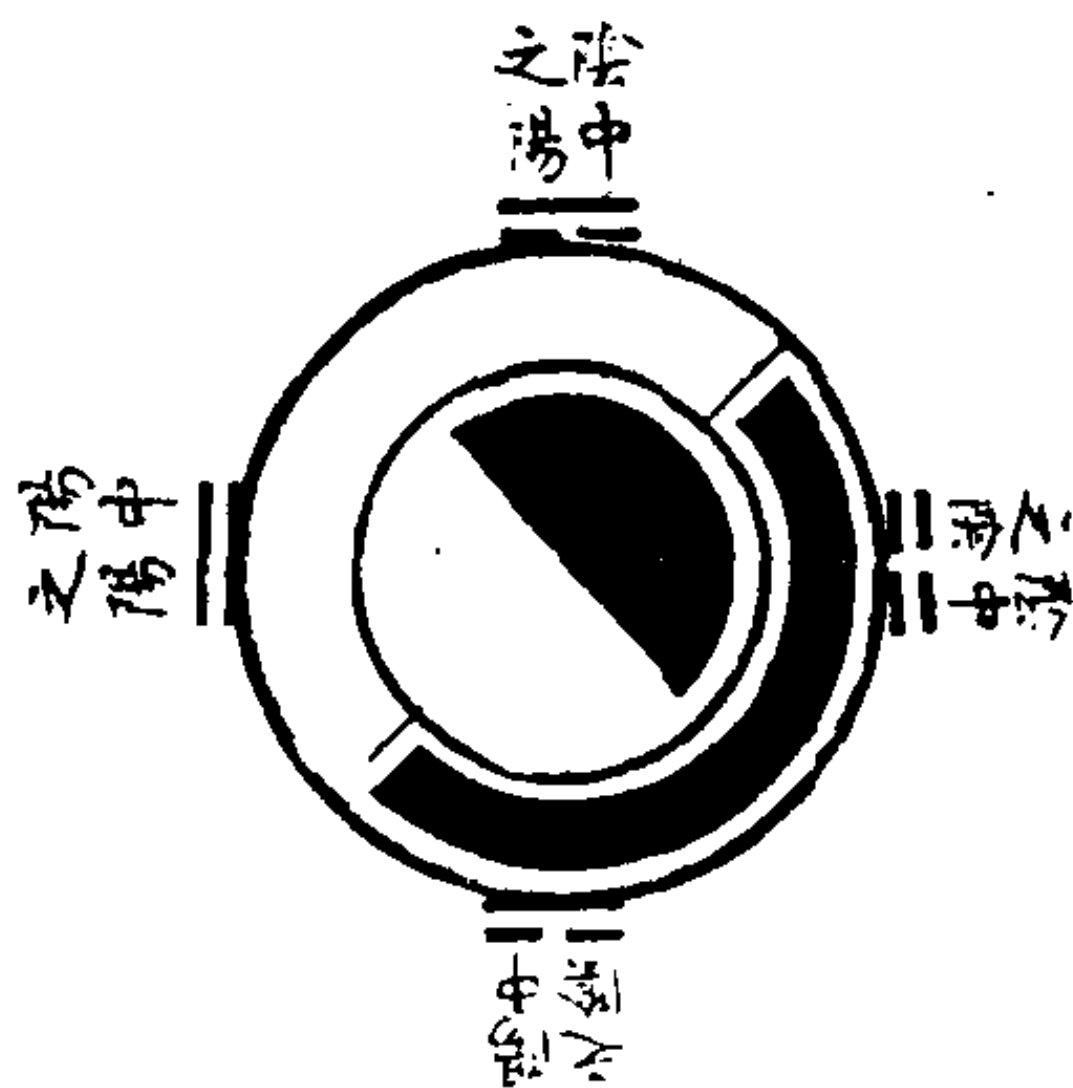

故曰“两仪生四象”，此太极再变而得之者也。

(四) 四象生八卦图



解说:

四象之阴阳复分，而八卦成列，则三才之画具矣。乾与坤对，离与坎对，兑与艮对，震与巽对，故曰“四象生八卦”，此太极三变而得之者也。

(五) 八卦重而为六十四卦图

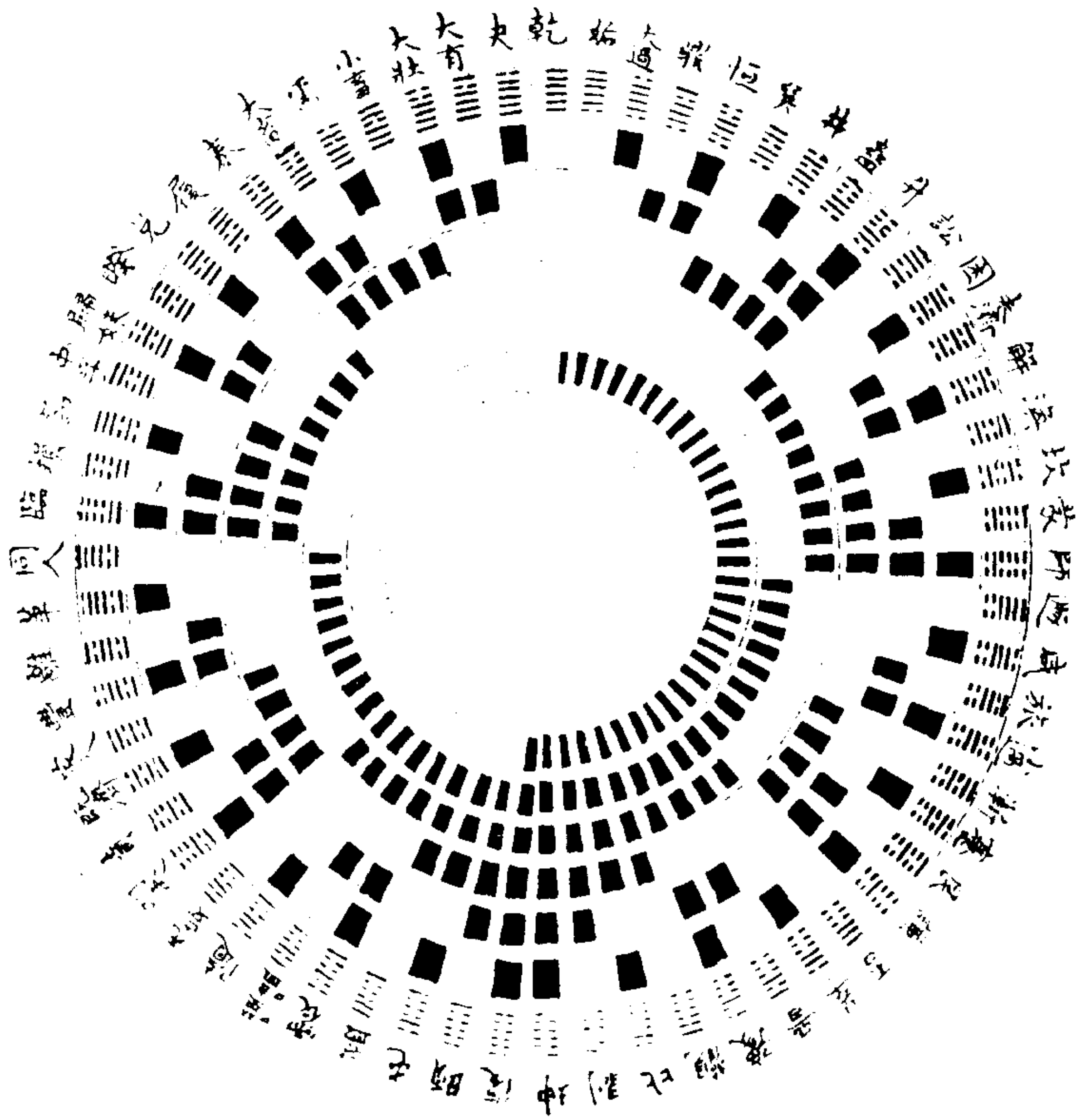

解说：

《大传》曰：八卦成列，象在其中矣。因而重之，爻在其中

矣。《说卦》曰：分阴分阳，迭用柔刚，故易六位而成章。此八卦重而为六十四卦，太极六变而得之者也。

解说（一至五诸图并说）：

易者，阴阳动静之总名也。体用一原，类微无间，以其浑然全体，肇朕未形，则曰太极；次第相生，自本而末，则有两仪、四象、八卦之分。极而六十四卦、三百八十四爻，其实皆一易也。方其为太极也，卦画之理未尝不具。及其为卦画也，太极之体无乎不在，初非二物也。《大传》曰：易有太极，是生两仪，两仪生四象，四象生八卦。已得乾一兑二，离三震四，巽五坎六，艮七坤八，此八卦之小成也。又曰：因而重之，爻在其中矣。此八卦之生六十四卦也。太极六变而得之者也。六画既具，则八八还相重复。本卦为内，重卦为外，亦不外乎乾一兑二，离三震四，巽五坎六，艮七坤八之序也。邵康节曰：太极既分，两仪立矣。阳上交于阴，阴下交于阳，而四象生矣。阳交于阴，阴交于阳，而生天之四象。刚交于柔，柔交于刚，而生地之四象。八卦相错，而万物生焉。是故一分为二，二分为四，四分为八，八分为十六，十六分为三十二，三十二分为六十四，犹根之有干，干之有枝，愈大则愈小，愈细则愈繁。故自太极之一变，则始于一阴一阳之相交，再变则二阴二阳，三变则四阴四阳，四变则八阴八阳，五变则十六阴十六阳，六变则三十二阴三十二阳，而六十四卦备矣。此《大传》所谓“分阴分阳，迭用柔刚，故易六位而成章”者也。儒者论易，人奋其私智，往往巧为推排，而圣人画易之本原，益昧而不明。观此图之统体，则可以见自然之序，非私智之所能及也。康节曰：易有三百八十四爻，真天文也。又曰：图虽无文，吾终日言，而未尝离乎是，天地万物之理，尽在其中矣。

(六) 伏羲氏先天八卦图



图 (六)



图 (七)

(七) 文王后天八卦图

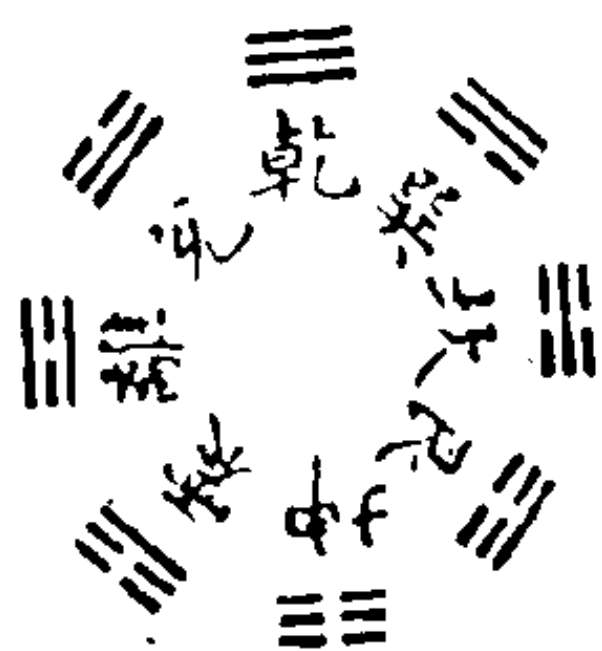
解说 (六、七两图并说):

《大传》曰：天地定位，山泽通气，雷风相薄，水火不相射。此包牺氏先天八卦也。帝出乎震，齐乎巽，相见乎离，致役乎坤，说言乎兑，战乎乾，劳乎坎，成言乎艮。此文王后天八卦也。是以康节曰：“天地定位”一节，明包牺八卦也。“起震终艮”一节，明文王八卦也。八卦相错，明交错而成六十四卦也。以造化之序论之，先天所以立体也，后天所以致用也。先天乾、坤定上下之位，而天尊地卑之体立矣。坎、离居左右之门，而日生乎东、月生乎西之象著矣。震、巽对峙，而雷始于东北，风起于西南矣。兑、艮角立，西北多山，东南多水之所钟矣。后天震居东方，万物出生之地。巽居东南，万物洁齐之地。坤西南，万物致养之地。兑正西，物之所说。乾西北，阴阳之相薄。坎正北，物之所归。艮东北，所以成终成始者也。以阴阳之体论之，巽、

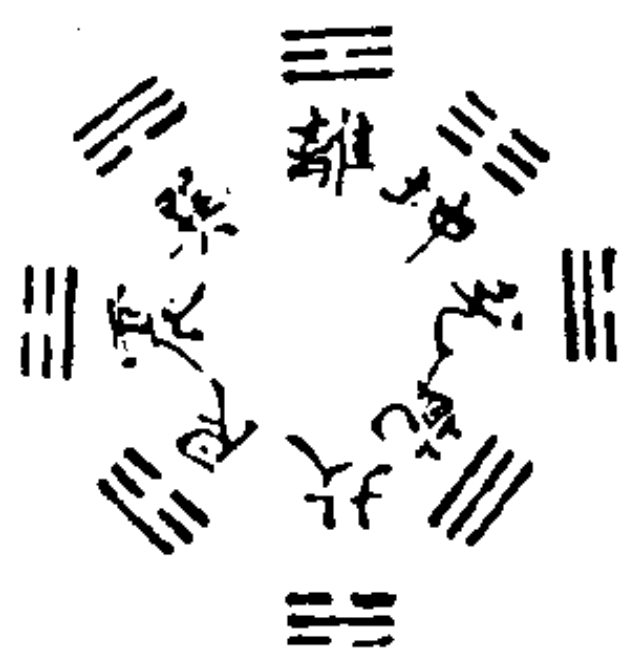
离、兑，本阳体也，而阴来交之。震、坎、艮，本阴体也，而阳来交之。包牺之卦，得阳多者属乎阳，得阴多者属乎阴。后天之卦，得一阴者为三女，得一阳者为三男。先天之位，三女附乎乾，三男附乎坤，阴附阳，阳附阴也。后天之位，三男附乎乾，三女附乎坤者，阴附阴，阳附阳也。

康节曰：至哉，文王之作易也！其得天地之用乎？故乾、坤交而为泰，坎、离交而为既济也。乾生于子，坤生于午，坎终于寅，离终于申，以应天之时也。置乾于西北，退坤于西南，长子用事，而长女代母，坎、离得位，兑、震为偶，应地之方。王者之法，其尽于是矣。

宋·林至《易裨传外篇》

(一) 世应文

解说：

右先天八卦，变其原，出于京氏易。房受经于梁人焦延寿。

焦氏之学，以一卦变六十四为四千九十六卦。京氏八卦，用世变而成六十四。其法：一变初爻为一世，再变二爻为二世，次变三爻为三世，次变四爻为四世，次变五爻为五世，变皆自下而上，至五世而极矣。复自上而下，变四爻为游魂，次全变下体为归魂，而本体复矣。独上爻不变，而八纯卦之世居焉。其序首乾，而震、坎、艮继之；次坤，而巽、离、兑继之。后周卫元嵩著《元包》，皆祖房之世变，而异于房者，其法首坤次乾，次兑、艮，次离、坎，次巽、震，卦各七变而复本卦。坤曰“太阴”，乾曰“太阳”，兑曰“少阴”，艮曰“少阳”，离曰“仲阴”，坎曰“仲阳”，巽曰“孟阴”，震曰“孟阳”。其首艮，曰“归藏易”也。然京氏专取世应，《元包》独论卦体而已。至汉上朱氏引康节之说曰：有变必有应也。变乎内者，应乎外；变乎外者，应乎内；变乎上者，应乎下；变乎下者，应乎上。本乎天者亲上，本乎地者亲下，变之与应常相对也。故卦一世者四应，二世者五应，三世者上应，四世者初应，五世者二应，六世者三应。在易言应者，十有九卦者之言。应者，子太叔论迷复凶是也。至虞翻始传其秘。窃谓易之论应与者有二，一卦之中，上下内外互相为应一也。以刚对柔，以柔遇刚，则为相应，刚而遇刚，柔而遇柔，则为不相应二也。不专主世爻而言也。晋毕中和议“贞屯、悔豫”曰：六位尽不遇交，故不动，既无所之，即以世爻为占。盖屯是坎宫二世卦，故以二为占，则遇八。豫是震宫一世卦，故以初为占，亦遇八。皆少阴不变。斯非八乎？毕中和之言，虽不知贞屯、悔豫，盖三爻之变，而论世爻如此意者，八卦之变，其占家用之乎？葆光张氏曰：参而变之，遂成八卦，伍而变之，六十四卦始备矣。参而变，谓三画交变，小成之卦也。伍而变，谓自世应之变也。汉上朱氏曰：三画之卦，三变而反；六画之卦，五变而复。不知参伍小衍之数也。以卦画反复而言，则非矣。京氏曰：八卦相荡，阳入阴，阴入阳，阴阳二气交互不停，故曰“生

生之谓易”。此京氏即刚柔相推荡之言，以成一家学耳。

(二) 互体图

離	坎	睽	蹇	豫	謙	夙	大有	否	泰	訟	需	蒙	屯	剝	大過	☰ 乾	☷ 坤	二卦不互
豐	渙	解	蹇	噬	賁	咸	恒	隨	益	履	需	師	比	復	夬			
旅	節	漸	歸妹	晉	翼	遯	大壯	无妄	畜	困	巽	臨	觀	頤	姤			
小過	中孚	未濟	既濟	震	艮	萃	鼎	萃	升	兌	井	損	益	頤				
下巽上兌，中藏大過。	下震上艮，中藏頤。	下離上坎，中藏既濟。	下坎上離，中藏未濟。	下艮上坎，中藏蹇。	下坎上震，中藏解。	下巽上乾，中藏姤。	下乾上兌，中藏夬。	下艮上巽，中藏漸。	下兌上震，中藏歸妹。	下離上巽，中藏家人。	下兌上離，中藏睽。	下震上坤，中藏復。	下坤上艮，中藏剝卦。	互有坤體。	互有乾體。			

解说:

右互体，一卦而互一体者，五十六；一卦而不互者，乾坤二卦；一卦而互一者，复、姤、夬、剝、頤、大过六卦。是以互体参合为乾坤者一，为剝、复、睽、家人、归妹、渐、夬、姤、蹇、解、未济、既济、頤、大过者四。先儒如马融、虞翻、崔景多论互体，近世张弼专用以解易，其说曰：《大传》二与四同功而异位，二多誉，四多惧。三与五同功而异位，三多凶，五多

功。此正论互体也。而不知圣人为六位当否言，而非为互体设也。汉上朱氏虽杂取卦变，亦专取互体，其说曰：一卦含四卦，四卦之中复有变，上下相揉，百物成象，其在易则离、震合而有颐，坤、离具而生坎，《大传》所谓“杂物撰德”者也。至论周太史筮观之否曰：坤，土也；巽，风也；乾，天也。风为天于土上，山也，有山之材而照之，以天光自三至四有艮，互体也。大抵一卦之中，凡具八卦，有正有伏，有互有参，正谓上下二体也，伏谓二体从变也，互谓一卦有二互体也，参谓二互体参合也。为易者求之象学，往往舍本爻之正义，而专求互体之间，参错俱揉以通百物之象，其流入于筮占，支分蔓衍，此王辅嗣之所诃也。以其亦一家之学，故附于外篇云。

(三) 纳甲图

解说：

下纳甲，始于京房。房《易传》曰：降五行，颁六位。（陆绩注曰：十二辰分六位，升降以时消息言凶。）天六，地六，气六，象六，包四象，分万物，阴阳无差，升降有等。（阴阳二十四候，律吕调矣。）又曰：分天地，乾坤之象益之甲壬乙癸（乾坤一卦为天地阴阳之本，故分甲壬乙癸，阴阳之终始。）震巽之象配庚辛，（庚阳入震，辛阴入巽。）坎离之象配戊己，（戊阳入坎，己阴入离。）艮兑之象配丙丁。（丙阳入艮，丁阴入兑。）八卦分阴阳六位，配五行，光明四通。效易立节，于易无所用之，往往用之占家耳。惟魏伯阳《参同契》云：三日月出庚，八日兑象见，以为阴阳进退符火之候，此道家者流，借此以神其说，而汉上朱氏始以解易之先后庚甲，至于革之己日，以为戊己之己。其说盖诞漫不可考，故其论先甲后甲也，乾纳甲壬，而乾纳甲，

乾三爻在前，先甲三日也。五变无妄，乾三爻在后，后甲三日也。求之先儒卦变有三：李挺之八卦相生，则蛊自泰来，三复三变而得之者也。京房世应互变，则蛊，乃巽七变而得之者也。蔡

丁未	丙寅	己巳	戊子	辛卯	庚戌	癸酉	壬戌
丁酉	丙子	己未	戊戌	辛巳	庚申	癸亥	壬申
丁亥	丙戌	己酉	戊申	辛未	庚午	癸丑	壬午
丁丑	丙申	己亥	戊午	辛酉	庚辰	癸卯	甲辰
丁卯	丙午	己丑	戊辰	辛亥	庚寅	癸巳	甲寅
丁巳	丙辰	己卯	戊寅	辛丑	庚子	癸未	甲子
兑	艮	离	坎	巽	震	坤	乾

墨之论卦变，则陆绩所谓阳在初称初九，去初之二称九二，则初复七。阴在初称初六，去初之二则称六二，则初复八矣。皆自以一爻变也。今自下递变为大畜，为无妄，以求乾体而实先后甲之说，以为本之八卦相生也，彼以三阴三阳而此非也，以为本之世应也；彼以八纯卦为主而此非也，以为本之史墨卦变也。彼一爻变，则一爻复此又非也。其论已日也，始取李氏六十四卦相生矣。曰革自遁来，无妄变也。二变家人，三变离，四变革。无妄之震，纳庚辛之离。纳已十日，至庚而更革也。自庚至己，十日浹也。己日者，浹日也。其说又支蔓而无纪矣。大抵用纳甲以解剥卦爻，其弊必至于此，此不免王弼之议也。

(四) 卦变图

晋	艮	大壮	革	萃	大畜	兑	需	观	蒙	困	小畜	师	益	剥	夬
萃	蹇	乾	离	晋	需	睽	畜	坤	坎	泰	泰	涣	复	比	大有
坤	小过	大畜	夬	观	大壮	享	乾	萃	解	涣	夬	未济	随	豫	小畜
小过	坤	睽	无妄	遯	临	乾	享	蹇	升	姤	节	益	既济	师	履
解	升	离	乾	讼	明夷	无妄	夬	坎	坤	否	既济	剥	节	师	夬
震	明夷	鼎	遯	无妄	升	讼	巽	屯	临	履	井	损	比	复	姤
豫	谦	大有	同人	否	泰	履	小畜	比	师	讼	需	蒙	屯	坤	乾

解说:

昔史墨以变卦论乾之初九曰：在乾之姤；九二曰：其同人；九五曰：其大有；上九曰：其夬。坤之上六曰：其剥。王子伯廖曰：在丰之离，子太叔曰：在复之颐。大抵占筮以动爻为主，往生论变。而古人言易，亦有不筮而以变言其义者，是以陆绩曰：阳在初称初九，去初之二称九二，则初复七。阴在初称初六，去初之二称六二，则初复八矣。卦画七八，经画九六，七八为象，九六为爻，四者互明，圣人之妙意也。近世沈丞相《易小传》既以正体发明爻象之指，又以变体拟议变动之意，以求合乎动，则观其变，而玩其占之意云，而亦未免拘挛也。

鼎	遯	賁	渙	姤	復	泰	隨	頤	坤	明夷	震	比	損	井	无妄
大過	小過	賁	師	恒	益	小畜	噬嗑	屯	觀	蒙	姤	剝	節	巽	震
升	蹇	賁	困	井	噬嗑	大畜	生	震	晉	離	頤	否	歸妹	鼎	屯
解	革	噬嗑	井	困	賁	損	同人	明夷	艮	頤	離	漸	泰	蒙	革
小過	大過	大畜	比	咸	損	賁	履	阻	蒙	晉	賁	漸	復	頤	兌
大壯	革	旅	節	夬	利	益	否	坤	頤	艮	晉	益	師	萃	萃
恒	咸	離	坎	大過	頤	大畜	无妄	復	剝	賁	噬嗑	觀	臨	隨	隨

巽	訟	蠱	否	大過	乾	屯	臨	未濟	漸	歸妹	既濟	賁	豫	夬	咸
升	解	井	豫	鼎	姤	頤	中孚	困	謙	履	賁	豐	否	夫	旅
大過	坎	恒	比	巽	需	姤	睽	師	咸	損	豐	旅	剝	泰	歸妹
坎	遯	師	咸	訟	兌	夬	賁	恒	比	大畜	履	旅	旅	歸妹	豐
蹇	革	謙	困	遊	革	萃	頤	豫	井	噬嗑	泰	泰	泰	豐	恒
需	兌	泰	隨	乾	遯	姤	蒙	歸妹	漸	漸	謙	旅	旅	恒	大壯
井	困	升	萃	姤	夬	益	損	解	蹇	睽	家人	晉	晉	大壯	大壯

解	震	巽	艮	坎	坤	履	井	需	離	睽	蹇	謙	豫	恒	貞
公	明	益	損	臨	未	歸	益	漸	萃	兌	艮	漸	隨	姤	豐
大	益	損	履	臨	未	歸	益	漸	萃	兌	艮	漸	隨	姤	豐
壯	益	損	履	臨	未	歸	益	漸	萃	兌	艮	漸	隨	姤	豐
晉	益	損	履	臨	未	歸	益	漸	萃	兌	艮	漸	隨	姤	豐
歸	益	損	履	臨	未	歸	益	漸	萃	兌	艮	漸	隨	姤	豐
賁	益	損	履	臨	未	歸	益	漸	萃	兌	艮	漸	隨	姤	豐
大	益	損	履	臨	未	歸	益	漸	萃	兌	艮	漸	隨	姤	豐

(五) 卦气图

常氣 四正卦	初候	次候	末候
冬至 坎九二	初卦 蚯蚓結	中卦 麋角解	終卦 水泉動
小寒 坎九二	公中孚	辟復	侯屯 內
大寒 坎九二	侯屯 外	大夫謙	卿睽
立春 坎九二	公升	辟臨	侯小過 內
雨水 坎九五	東風解凍	蟄蟲始振	魚上水
驚蟄 坎上六	侯小過 外	大夫蒙	卿益
春分 震初九	獺祭魚	鴻雁來	草木萌動
	公漸	辟泰	侯需 內
	桃始華	倉庚鳴	鷹化為鳩
	侯需	大夫隨	卿晉
	玄鳥至	雷乃發聲	始電
	公解	辟大壯	侯豫

清明 三月節 庚六二	桐始華 田鼠化為鴽 虹始見	候豫外 大夫訟 御蠶	穀雨 二月中 庚六三	萍始生 鳴鳩拂其羽 戴勝降于桑	公草 辟夫 候旅內	立夏 四月初節 庚九四	蟪蛄鳴 蚯蚓出 王不生	候旅 大夫師 御比	小滿 四月中 庚六五	苦菜生 靡草死 小暑至	公小畜 辟乾 候大有內	芒種 五月初節 庚上六	螳螂生 鵙始鳴 辰舌無聲	候大有外 大夫家人 御井	夏至 五月中 庚初九	鹿角解 蜩始鳴 半夏生	公咸 辟姤 候鼎內	小暑 六月初節 庚六二	溫風至 蟋蟀居壁 鷹乃學習	候鼎外 大夫豐 御渙	大暑 六月中 庚九三	腐草為螢 土潤溽暑 大雨時行	公履 辟遯 候恒內
------------------	---------------------	------------------	------------------	-----------------------	-----------------	-------------------	-------------------	-----------------	------------------	-------------------	-------------------	-------------------	--------------------	--------------------	------------------	-------------------	-----------------	-------------------	---------------------	------------------	------------------	----------------------	-----------------

立秋 七月初節 庚九四	涼風至 白露降 寒蟬鳴	候恒外 大夫節 御同人	處暑 七月中 庚六五	鷹祭鳥 天地始肅 禾乃登	公損 辟否 候巽內	白露 八月初節 庚上九	鴻雁來 玄鳥歸 雀始巢	候巽 大夫萃 御大畜	秋分 八月中 庚初九	雷乃收聲 蟄蟲壞戶 水始涸	公賁 辟觀 候歸妹內	寒露 九月初節 庚九二	鴻雁來賓 雀入大水為雉 菊有黃華	候歸妹外 大夫无妄 御明夷	霜降 九月中 庚六二	豺乃祭獸 草木黃落 蟄蟲咸俯	公困 辟剝 候艮內	立冬 十月初節 庚九四	水始冰 地始凍 野雉入水為蜃	候艮 大夫既濟 御噬嗑	小雪 十月中 庚九五	虹藏不見 天氣上騰地氣下降 閉塞而成冬	公大過 辟坤 候未濟	大雪 十二月初節 庚上六	鶡鴒不鳴 虎始交 荔挺生	候未濟 大夫蹇 御頤
-------------------	-------------------	-------------------	------------------	--------------------	-----------------	-------------------	-------------------	------------------	------------------	---------------------	------------------	-------------------	------------------------	---------------------	------------------	----------------------	-----------------	-------------------	----------------------	-------------------	------------------	---------------------------	------------------	--------------------	--------------------	------------------

解说：

孔颖达疏七日来复之义。案《易·稽览图》卦气起中孚，坎、离、震、兑各主一方，余六十卦，卦有六爻，爻主六日，凡三百六十日。余五日四分日之一，每日分为八十分，凡四百二十分，卦各得七分，故六日七分也。其源出于《易纬》之言，曰：月有五卦，卦有大小，有诸侯，有大夫，有卿，有公，有辟。五卦分爻，迭主一日，周而复始，终月而既。大抵求合乎七日来复之义而已，不知复之所谓七日者，盖自一阴剥阳，至复而一阳生，适七日尔。观“先天图”，自乾而姤，则一阴生；自坤而复，则一阳生，非有他说也。今所谓起中孚者，不知何本？始或谓太玄起于中次周，中即中孚，周即复也。其义或本于此，然考之《郎顛传》曰：焦延寿、京房已传六日七分之学，则又不自雄始矣。今《太玄》八十一首之序，与“卦气图”与一毫之差，则所以论阴阳升降，又自一家学也。昔者圣人曰乾之策二百一十有六，坤之策百四十有四，凡三百有六十当期之日，则所谓当期之日者，乾坤之策耳。卦气以爻主一日，则又与乎圣人之言也。大抵论象数者，当以《大传》为正，有如《大传》未尝言，自成一家以求阴阳灾异之变，是盖巫史之学耳，非大易之旨也。

宋·赵汝楳《易雅》

(一) 象体图

解说：

乾上坤下，天地之体。巽、离、兑由乾体而索，本乎天者亲上，故附乾。震、坎、艮由坤体而索，本乎地者亲下，故附坤。此象之体也。乾、坤定位，六子分行，坎、离自然当东西之中，而八象对立，亦合自然。

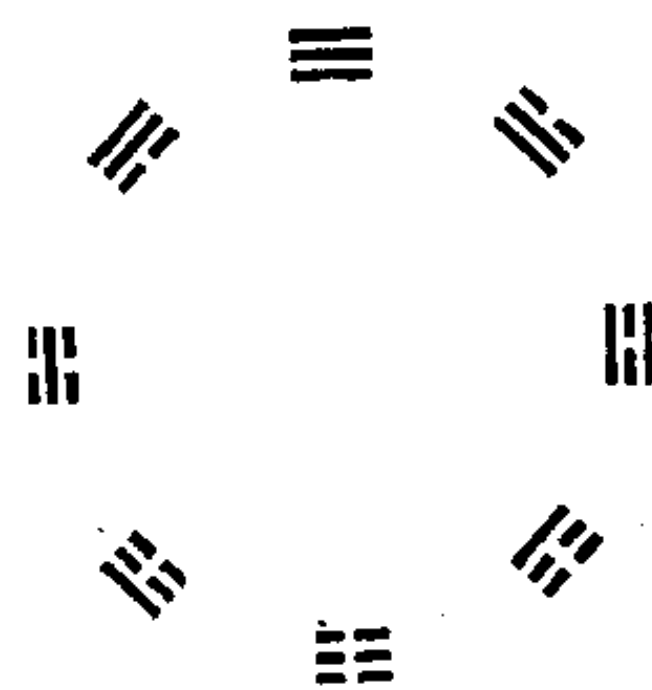

(二) 象用图

解说：

天地位，二气分，分必合，合必交。乾、坤交而为坎、离。离之外，具乾之体，中则坤致其用。坎之外，具坤之体，中则乾致其用。由外观之，乾、坤之体未尝变，其中则交矣。故天地之用，莫妙于水火。虽坎、离也，实乾、坤也。乾、坤

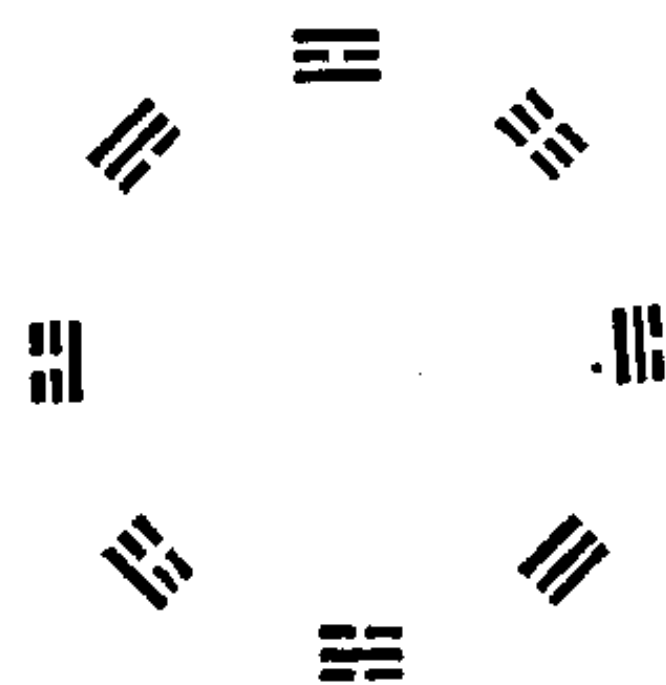

立天地之体，而其用藏。坎、离具乾、坤之体，而其用著。因乾、坤之用而图之，坎、离居中，乾、坤居其旁，非退乾、坤也。既交之后，下皆乾，上皆坤。布以为图，乃见如是。震、艮从乾父而聚于东北，巽、兑从坤母而聚于西南。而阴阳之群以分，乾、坤用交。余卦布列，自有出震成艮之序。此乃圣人因类辨方，随方命辞，非私出意见，以传会其说也。《体图》辨天地之体，而人居中，当立以观，敬言上下。《用图》合天地之用，以利斯世，当偃以观，故言方所。

(三) 数体图

解说：（注：此图原缺）

天地既交，数体以立，故天交于下，一居之，平视则北。地交于上，二居之，平视则南。三居东为阳，四居西为阴，五乃居中。自是六合一，七合二，八合三，九合四，十合五。一二三四五为自然之位，六七八九十为自然之合。自一至十而数体备。由是而亿兆皆十而积也。

(四) 数用图

解说：

体十而用九，理之自然。九可变，十不可变。今之因乘法可见也。其数一北而二南，阳三而阴二，阳左旋，阴右转。一在北，一而三之，三在东，三而三之，九在南，九而三之，七在西，七而三之，一复其本。二在西南，二而二之，四在东南，四而二之，八在东北，八而二之，六在西北，六而二之，二复其

本。阴阳数交，自然定位，不可易置，其一而妙用无穷。或曰：一北二南，今二何为在西南？曰：是亦南也。阳数居四方，故阴数居四维，犹坎、离居中而乾、坤居其旁。此图之形也，识者当以理观，八数析位，因奠八方，五运于中，九位备矣。

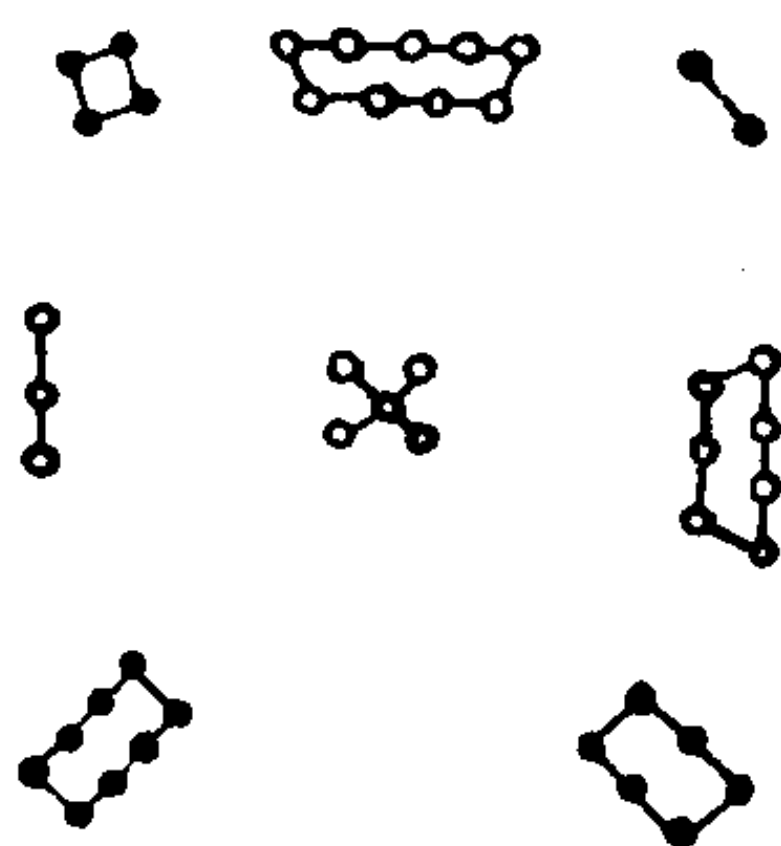

右泝未圆之前而探其原，其体用如此。若泝已图之后而演其流，则象体图有八卦相错之用，象用图定八方之体。数体图有阴阳合德之用，数用图类五行之体。体以致用，用不离体，体用二名，实则一致。（子传百家，凡合于此者，皆图后之说，非图前之理。）

解说（一至四诸图并说）：

盈天地之间，可见皆象，可计皆数。虽殊类异形，千变万化，曾莫越象数之外。曰象，曰数，有体，有用，为图凡四。乾上坤下，为象之体，不必曰包牺先天；离南坎北，为象之用，不必曰文王后天；一、六、二、七，为数之体，不必曰“河图”；今一、九、三、七，为数之用，不必曰“洛书”。各疏其原于左：

象体：天地定位，以至水火不相射。象用：帝出乎震，以至成言乎艮。

数体：天一以至地十。数用：履一以至戴九。

宋·赵汝楳《筮宗》

(一) 三变用著谱

三十二策	三十六策	四十策	次三变	四十策	四十四策	次二变	四十九策	初一变
------	------	-----	-----	-----	------	-----	------	-----

(二) 挂扞谱

(图见下页)

一爻画卦自下始，故纪策效之，
下为初一，中为初劫，上为再劫。

初一

三二一

一三一

四四一

四二

二二一

右得五者三得九者一

50

次二

二二一

四三一

一三一

三四一

右得四者二得八者二

次三

二二一

四三一

一三一

三四一

右得四者二得八者二

三爻画卦自下始，故纪变效之。
下为初一，中为次二，上为次三。

二二二二二二二二二二二二二二二二

一三二二二二二二二二二二二二二二二二

一三二二二二二二二二二二二二二二二二

二二二二二二二二二二二二二二二二二二

二二二二二二二二二二二二二二二二二二

二二二二二二二二二二二二二二二二二二

二二二二二二二二二二二二二二二二二二

二二二二二二二二二二二二二二二二二二

二二二二二二二二二二二二二二二二二二

二二二二二二二二二二二二二二二二二二

右十二变皆十三策此九者卦初之数。

四三一四三一四四一

右二十爻变皆二十一策此为上者卦物之数

四三一二一一三一一三一一三一一三一一

一一一三三四一四一四一四一四一四一四一四

一一一四三四一四一四一四一四一四一四一四

一一一四三四一四一四一四一四一四一四一四

一一一四三四一四一四一四一四一四一四一四

一一一四三四一四一四一四一四一四一四一四

一一一四三四一四一四一四一四一四一四一四

一一一四三四一四一四一四一四一四一四一四

一一一四三四一四一四一四一四一四一四一四

一一一四三四一四一四一四一四一四一四一四

一一一四三四一四一四一四一四一四一四一四

一一一四三四一四一四一四一四一四一四一四

一一一四三四一四一四一四一四一四一四一四

右四爻变皆三十五策此为上者卦物之数

四三一二一一三一一三一一三一一三一一

一一一三三四一四一四一四一四一四一四一四

一一一四三四一四一四一四一四一四一四一四

右二十八爻变皆十七策此为上者卦物之数

四三一二一一三一一三一一三一一三一一

一一一三三四一四一四一四一四一四一四一四

一一一四三四一四一四一四一四一四一四一四

一一一四三四一四一四一四一四一四一四一四

一一一四三四一四一四一四一四一四一四一四

一一一四三四一四一四一四一四一四一四一四

一一一四三四一四一四一四一四一四一四一四

一一一四三四一四一四一四一四一四一四一四

一一一四三四一四一四一四一四一四一四一四

一一一四三四一四一四一四一四一四一四一四

一一一四三四一四一四一四一四一四一四一四

一一一四三四一四一四一四一四一四一四一四

(三) 蓍变卦乾图

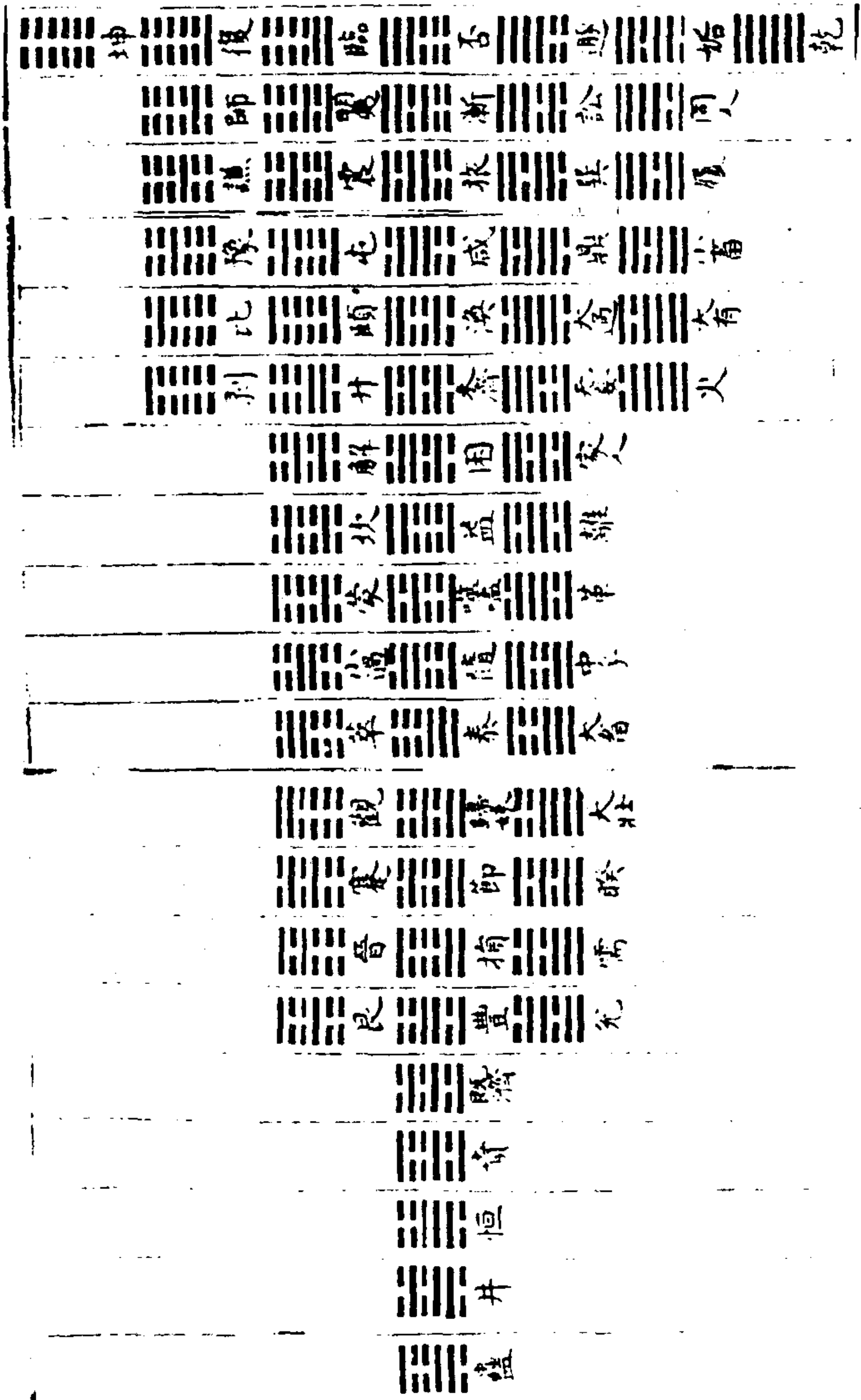

解说：

揲蓍得卦，本无先后，今姑用爻变之序，他卦仿此。

六爻变，五爻变，四爻变，三爻变，二爻变，一爻变，六爻不变。

每变用蓍，初一唯一等，次二凡二等，次三凡三等，自一而三，序由自然。以挂扚言，为九者十二，为六者四，为七者二十，为八者二十八，总六十四。以动爻言，一爻动与五爻动者皆六，二爻动与四爻动者皆十五，三爻动者二十，六爻动与六爻不动者各一，亦六十四而得卦正。六十四，析九、六变者，阳多于阴，（阳十二，阴四。）七、八不变者，阴多于阳。（阳二十，阴二十八。）及合九、七之阳，六、八之阴，则皆三十二。（十二合二十为三十二，四合二十八亦三十二。）其均也，一阴一阳之谓道，有不容偏其不等也。物相杂，故曰：文有不容强壹者。为六者四，一其四也，为九者十二，三其四也，为七者二十，五其四也，为八者二十八，七其四也。分合异同，莫非自然，皆不越乎四，而一、三、五、七皆奇至矣哉。故曰：蓍之德圆而神。

二篇之策，阴阳爻皆百九十二，犹阴阳之变，皆三十二，析而计之，九、六则阳多于阴，（九之策六千九百十二，六之策四千六百八。）犹九之变十二，六之变四。七、八则阴多于阳，（七之策五千三百七十六，八之策六千一百四十四。）犹七之变二十，八之变二十八，当期之日，昼夜各三百六十。然夏之昼永于夜，冬之夜永于昼，亦与挂扚类，凡是皆自然之妙。

宋·税与权《易学启蒙小传》

(一) 河图

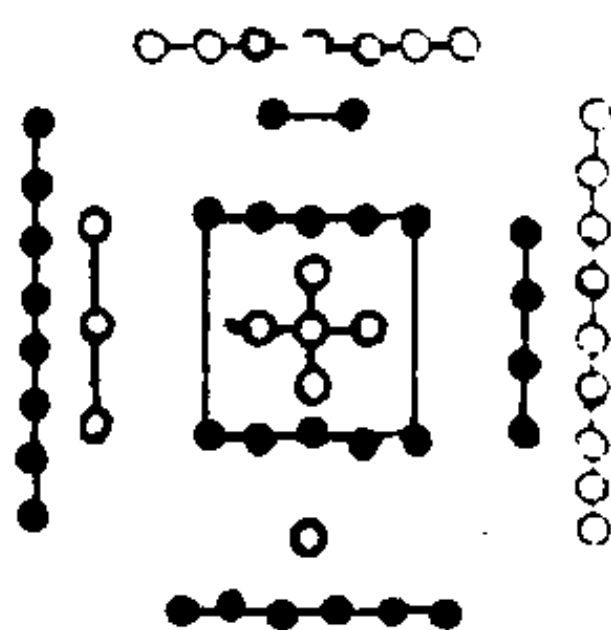

解说:

“河图”之文，按扬子云所述，具天地五十有五，生成之数，中虚五与十而为九位焉。关子明则云，七前六后，八左九右。其意谓伏羲当太古洪荒之初，肇见“河图”四象，仰观俯察，订乾、坤奇偶之九画，以作先天之易卦。故经卦分左右而为画者，皆自九始。今见于邵子“先天初经图”，谓乾、坤纵而六子横者是也。

(二) 洛书

解说：（注：此图原缺）

“洛书”之文按箕子所陈，备天地五十有五，隐显之数，中虚五而六极附九五福为九位焉。关子明云，九前一后，三左七右，四前左，二前右，八后左，六后右。意谓文王当中古忧患之余，谛玩“洛书”之八象，反覆参稽，取乾、坤奇偶之九画，而作后天之《周易》。故经卦分上下而为画者，亦自九始。今见于邵子“后天演经图”，谓震、兑横而六卦纵者是也。

(三) 上古初经八卦图



解说：

此伏羲先天八卦位。邵子曰：乾、坤纵而六子横，易之体也。乾、坤两卦，上下相对为九，余六子左右相对为九。

(四) 中古演经八卦图

解说：

此文王后天八卦位。邵子曰：震、兑横而六卦纵，易之用也。震、兑两卦，左右相对为九，余六卦皆上下对易为九。后天易以震、兑为用，故孔子谓归妹，天地之大义也。其实二老经于西北，二少从于东南而已。



(五) 先天图

解说：

伏羲六十四卦，乾、坤定上下之位，坎、离立左右之门，两卦相对，合为二、九之数，以八经卦各统重卦八，是二十六，而数为六十四也。

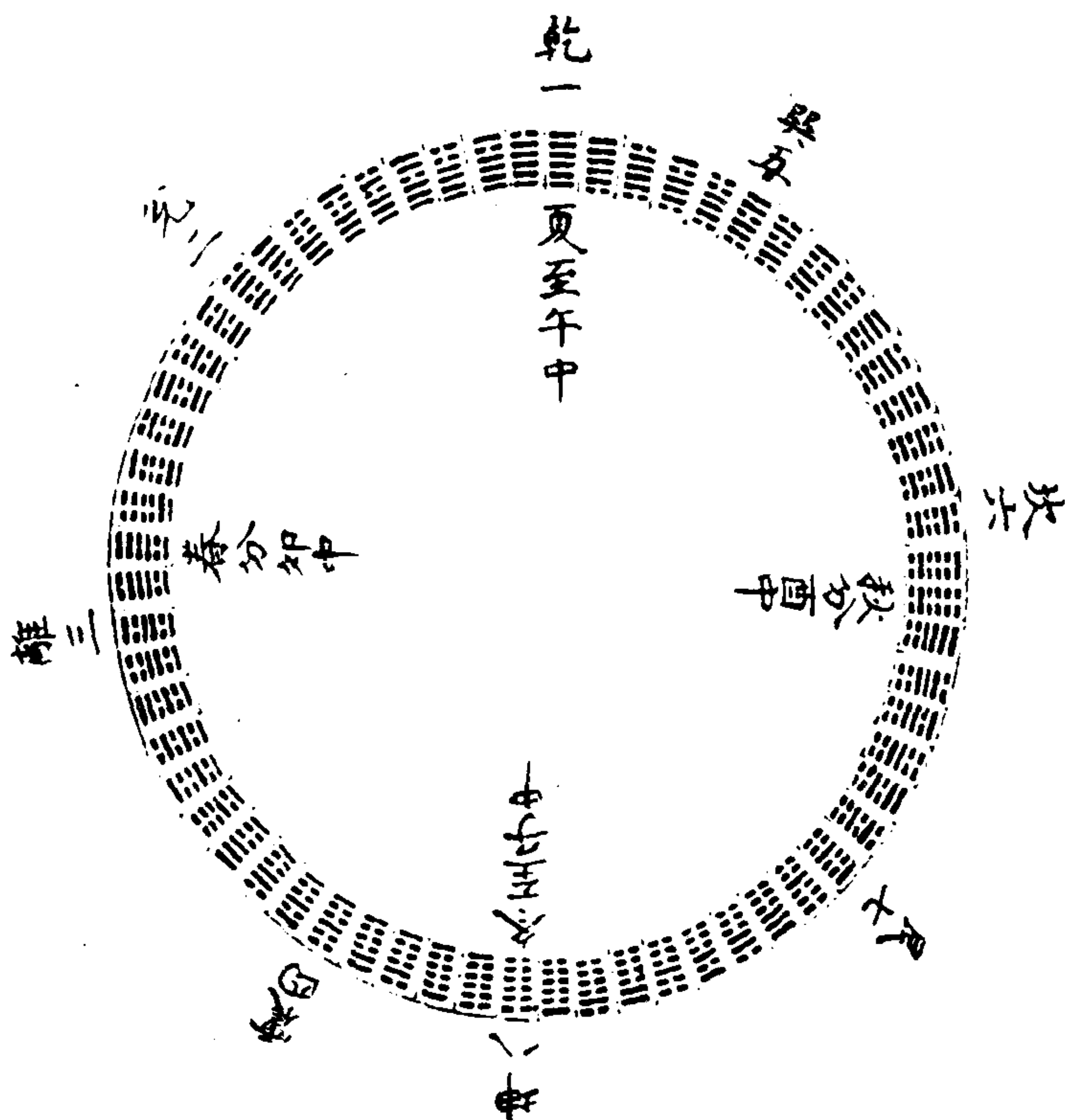

(六) 乾坤大父母图

解说：图(六)

按：乾一而含三，坤二而含六，厥初不过阴阳奇偶，共九画而已。天地生成之数，虽有十而穷于九。九可变而十不可变也，故“河图”、“洛书”十无位。

(七) 乾坤交索图

解说：图(七)

乾索坤，生三男；乾体奇数三，其三男各得五数，共十有八。

坤索乾，生三女；坤体偶数六，其三女各得四数，共十有八。

(八) 后天反对八卦实六卦图

解说：图(八)

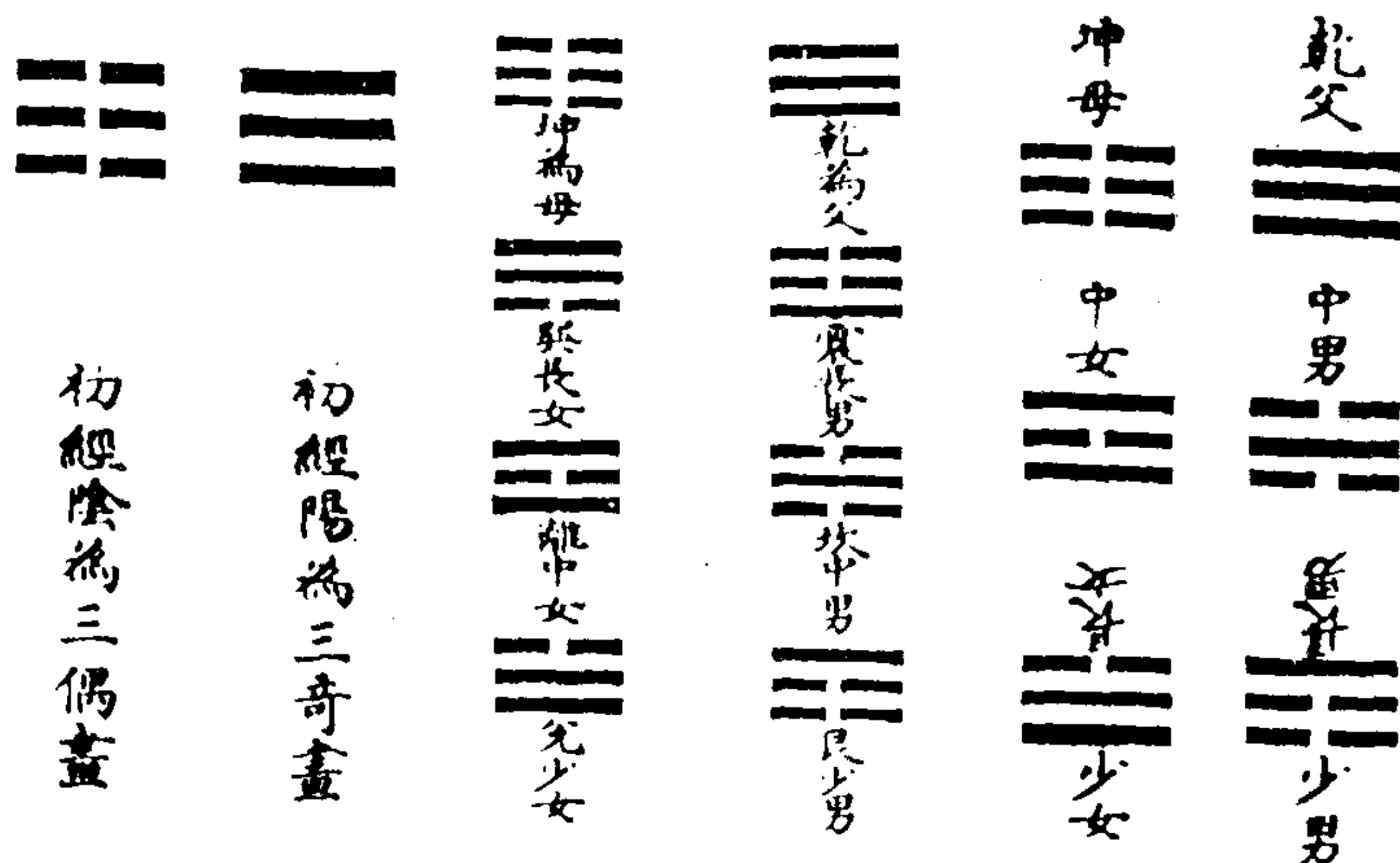

图(六)

图(七)

图(八)

按：乾、坤、坎、离四卦，反覆视之，一卦各成一卦。震、巽两卦，反覆视之，一卦互成两卦。虽曰八卦，其实止六卦。虽曰六卦，其实为乾之奇画者九；为坤之偶画者亦九，共成十八。

(九) 后天周易序卦图

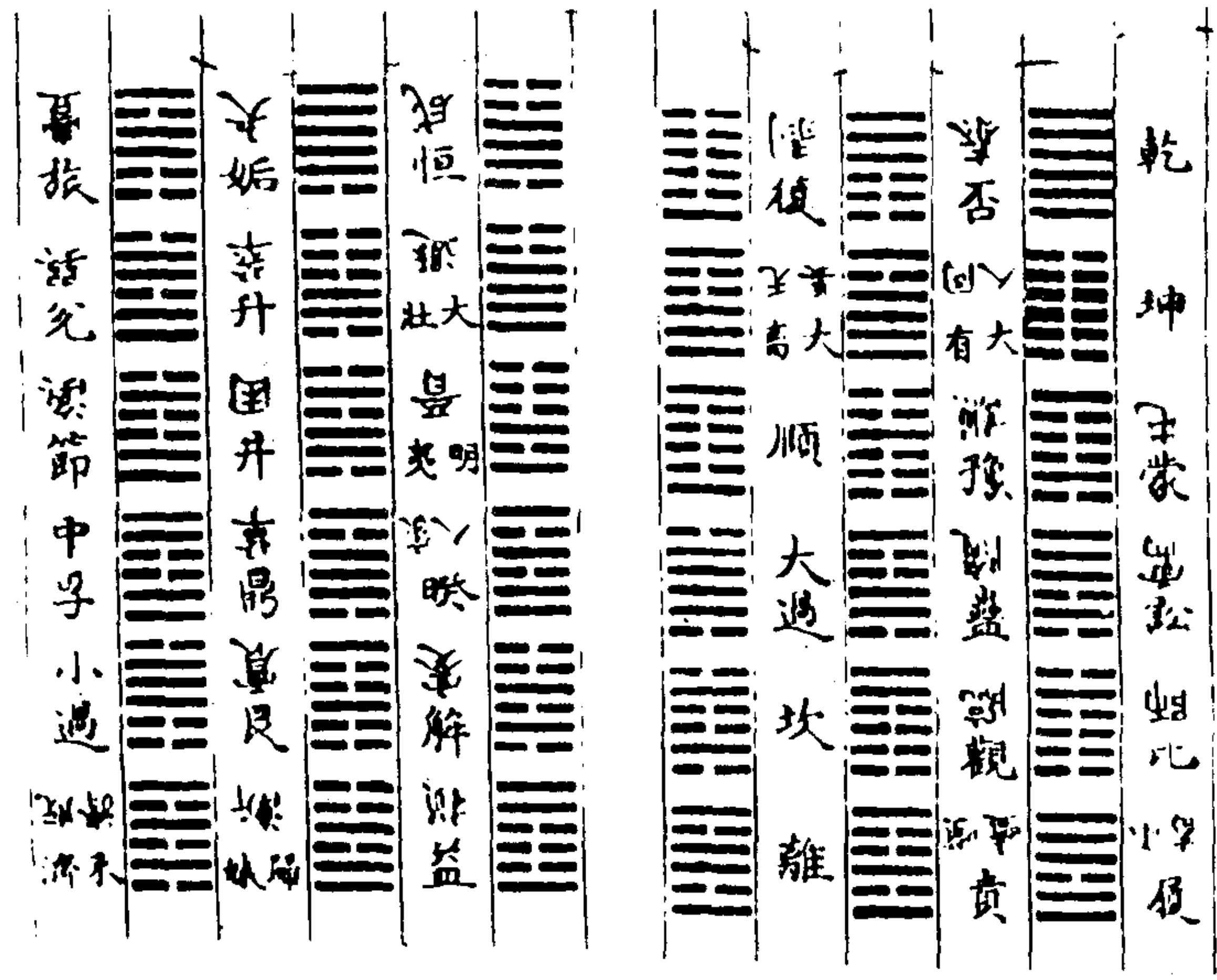

解说:

后天卦上下经，皆有十有八。文王总重卦六十四为三十六，反覆互观之也。上下经以八正卦为余，然阳三阴一，上经得六卦，下经得二卦，所包甚广耳。

邵子曰：八卦之象，不易者四，反易者二，以六卦变成八卦也。不易者四，谓乾、坤、坎、离也，反易者二，谓震、巽、艮、兑也。体有八而用则六，卦有八而爻则六，此造化之端倪，

皆出自然耳。又曰：重卦之象，不易者八，反易者二十八，以三十六变而成六十四卦也。故爻止乎六，卦止乎八，策穷于三十六，而重于三百八十四也。又曰：天有二正，地有二正，而共有二变，以成八卦也。天有四正，地有四正，共用二十八变，以成六十四卦也。是以小成之卦，正者四，变者二，共六卦也，大成之卦，正者八，变者二十八，共三十六卦也。乾、坤、坎、离为三十六卦之祖，兑、震、巽、艮为二十八卦之祖也。天二正乾、离，地二正坤、坎，天四正兼颐、中孚，地四正兼大过、小过。

又曰：八八之卦六十四，而不变者八，可变者七八五十六。又曰：离肖乾，坎肖坤，中孚肖乾，颐肖离，小过肖坤，大过肖坎。是以乾、坤、坎、离、颐、中孚、大过、小过，皆不可易者也。又曰：六十四而用止乎三十六，爻有三百八十四而用止乎二百一十六。又曰：乾坤纵而六子横，易之体也，震、兑横而六卦纵，易之用也。又曰：易者，一阴一阳之谓也，震、兑始交者也，故当朝夕之位。坎、离交之极者也，故当子午之位。巽、艮虽不交，而阴阳犹杂也，故当用中之偏位。乾、坤纯阴阳也，故当不用之位。又曰：“起震终艮”一节，明文王八卦也。“天地定位”一节，明伏羲八卦也。八卦相错者，明交错而成六十四也。又曰：乾坤生自奇偶，奇偶生自太极。又曰：乾坤交而为泰，变而为杂卦。

窃尝考之先天之易，有画无辞，而经卦、重卦已具。后天之易，有画有辞，而经卦、重卦不详。羲、文机轴皆不出“河图”、“洛书”之九位，与乾、坤奇偶之九画而已。自开辟以来，五十五为天地生成全数。然始于一，中于五，而极于九。故“河图”以十附五而居中，“洛书”以六极附九五福之畴，而十无位焉。大抵伏羲则“河图”九位，而定乾、坤奇偶之画，肇经卦而重为六十四。文王则“洛书”之九畴，亦本乾、坤奇偶之九画，总重卦而约为三十六。先天卦以对待观图，虽列左右，而画皆十有八。后天卦以

反覆观，经虽分上下，而卦皆十有八。非邵子此图，孰知羲、文心画之出于天地自然，而明白简易哉？自汉扬子云，谓文王重易，六爻互用，两卦十二爻。唐孔颖达谓，验六十四卦，二二相偶，非覆即变。则邵子盖知《周易》一书，六十四卦始终反覆，二二相偶者，文王以两卦十二爻互观阴阳之消长，祸福之倚伏。如乾之刚健，反则为坤之柔弱；晋之明出地上，反则为明夷之明入地中；履之蹈艰危，反则为小畜之安富；丰之丰盛，反则为旅之失次；既济之实受福，反则为未济之不知。节举一二，而学者可以类推焉。呜呼，后天易反对之义，孔子以《杂卦传》而发之于千载之前，邵子以“序卦图”而述之于千载之后。今取《观物篇》所叙为图，以补朱文公《启蒙》之所未及。

(十) 奇偶图

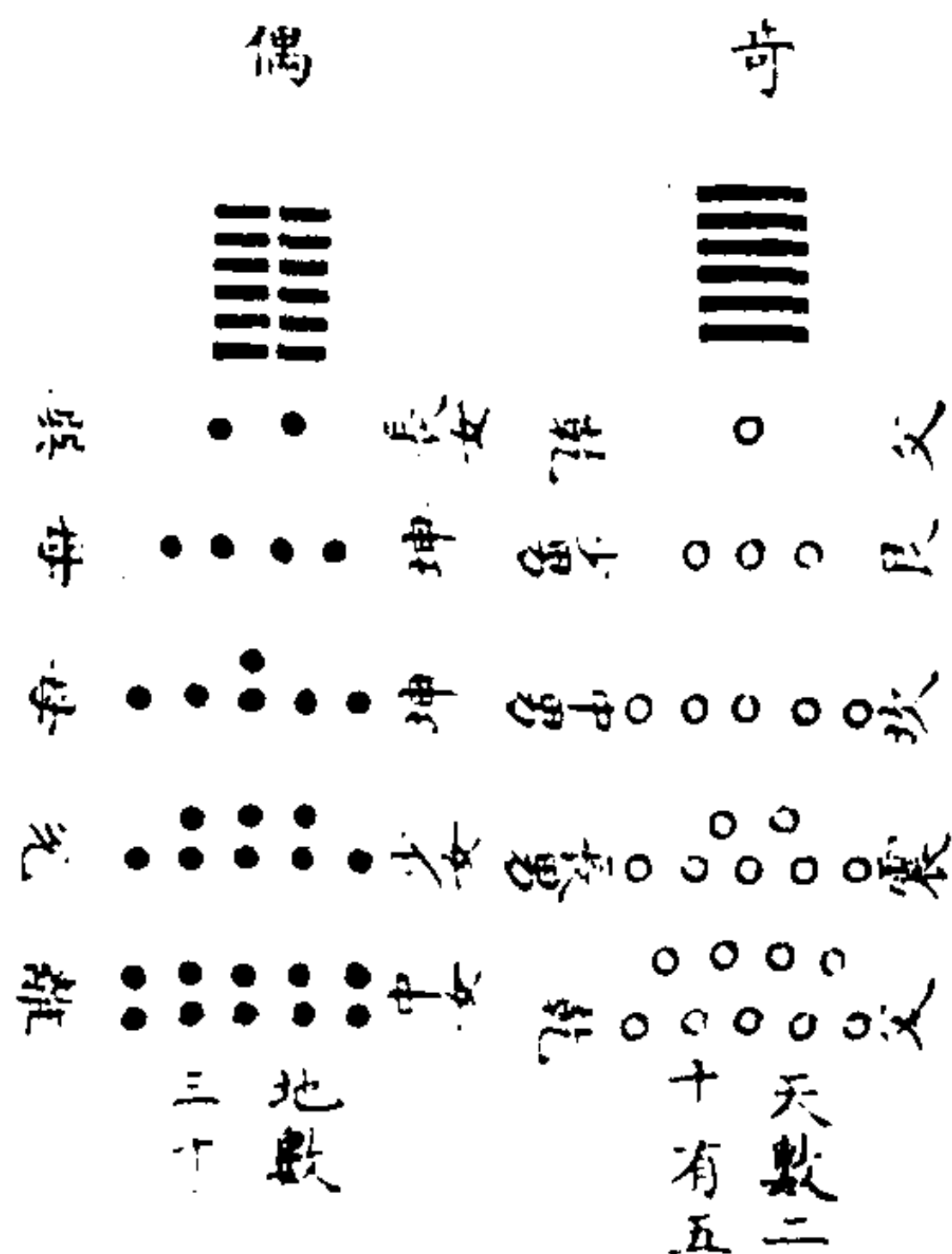

解说：

天一、天三、天五、天七、天九，天数二十有五，奇也。地二、地四、地六、地八、地十，地数三十，偶也。凡天地之数五十有五，大衍用五十者，五至神也，非为用也。所以用五十者

也，乾包三男，坤外三女也。

(十一) 生成图



图 (十一)



图 (十二)

解说：(图十一)

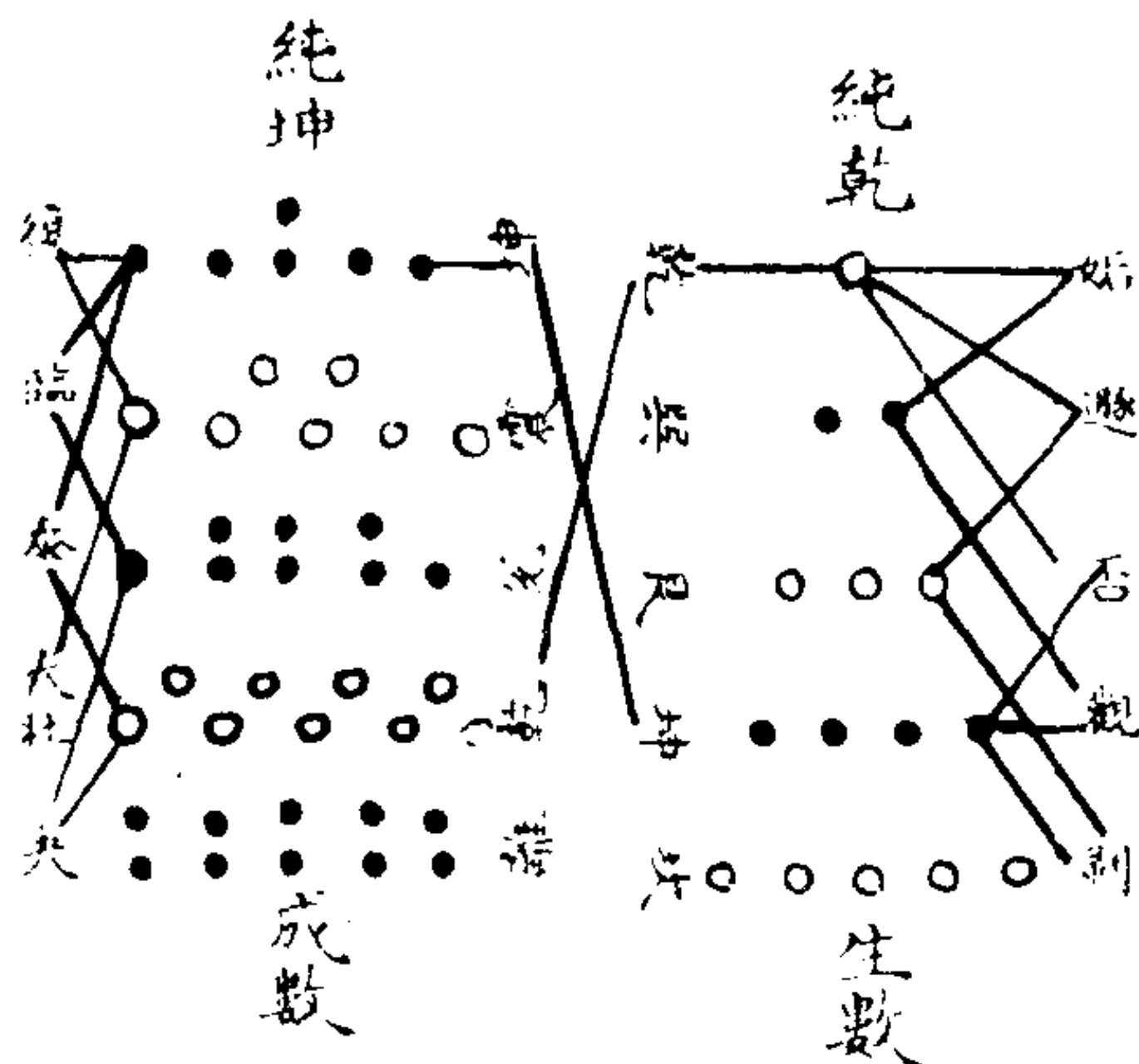
天一、地二、天三、地四、天五，生数也，地六、天七、地八、天九、地十，成数也。乾内孤阴，坤中寡阳。是以乾一与巽二成姤，与艮三成遁，与坤四成否，惟五至神也。三数穷则变而上，巽二与坤四成观，艮三与坤四成剥，坤四极矣。上交六而纯坤，五月一阴生，至于十月无阳矣。坤六与震七成复，与兑八成临，与乾九成泰。惟十二五也，三数穷则变而上。震七与乾九成大壮，兑八与乾九成夬，乾九极矣。上交一而纯乾，十一月一阳生，至于四月无阴矣。

(十二) 上下篇互变造物生物卦图

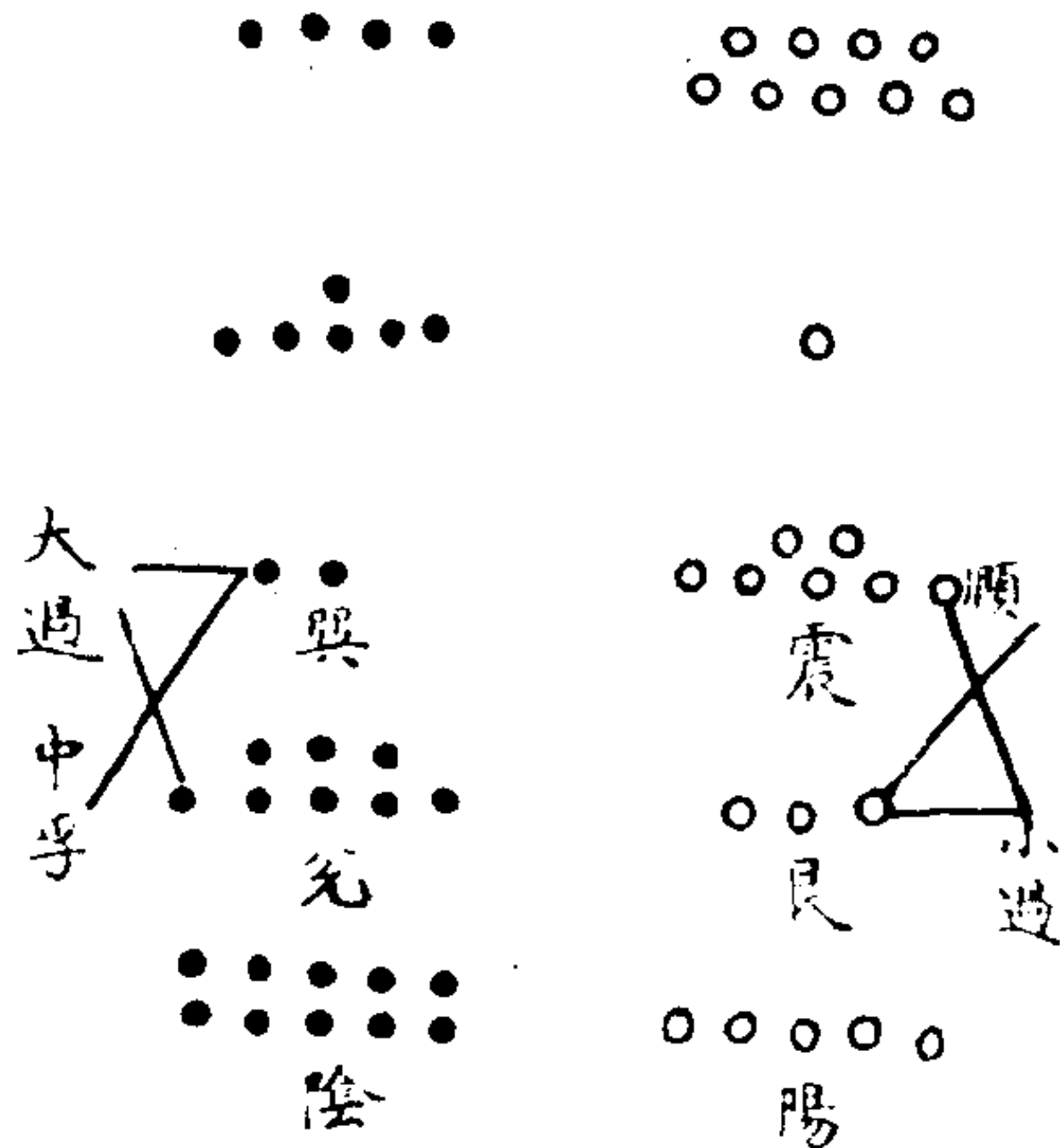
解说：图(十二)

上篇之策，颐、大过而坎、离也，下篇之策，中孚、小过而既济、未济也。天地之间，惟雷风无定形，而变化莫测。故上下篇互变图，雷风易位，而孔子《说卦传》重叙六子之用，而以神者妙万物先之。

(十三) 九为究数图

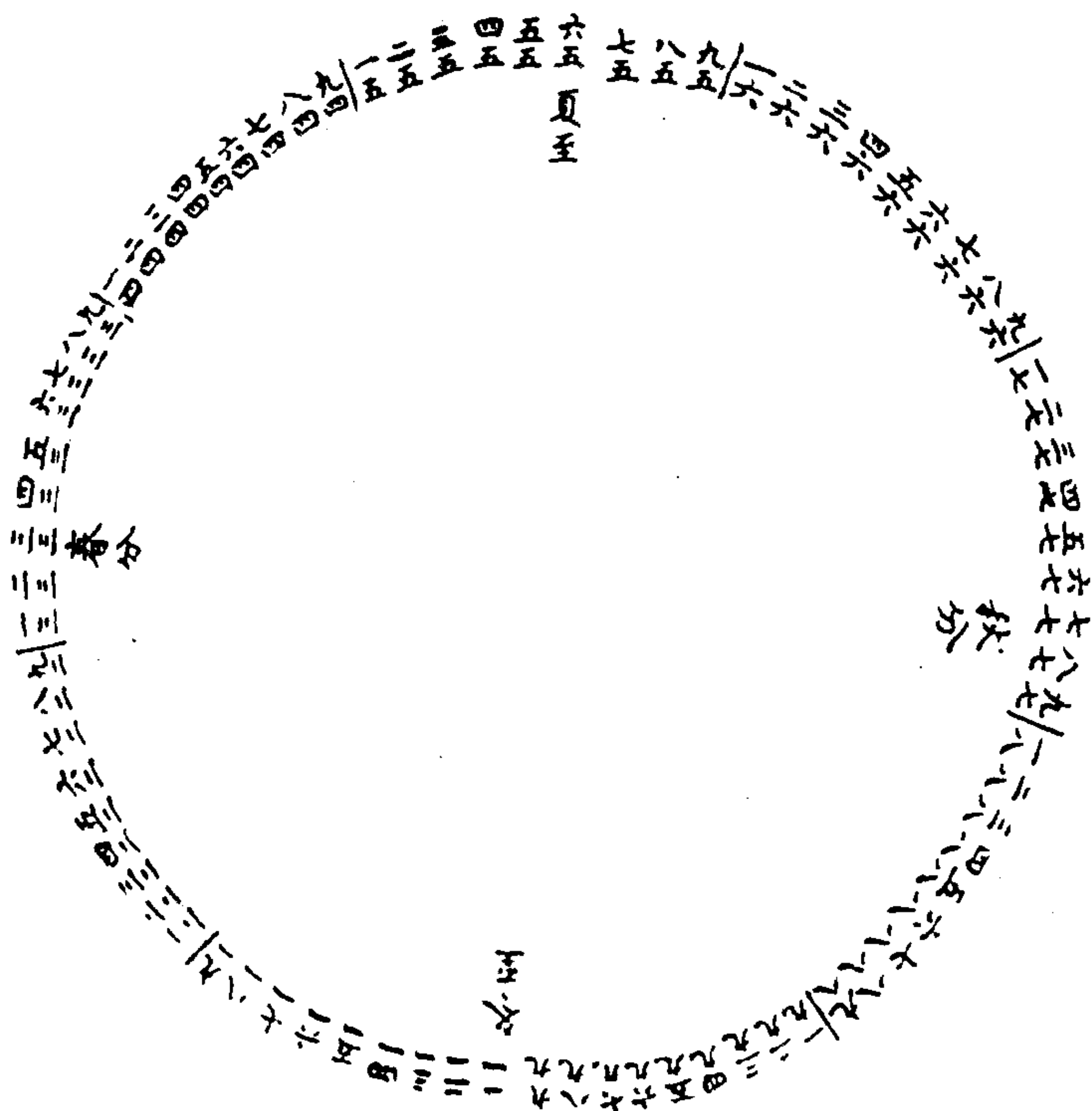

(十五) 大衍变数图

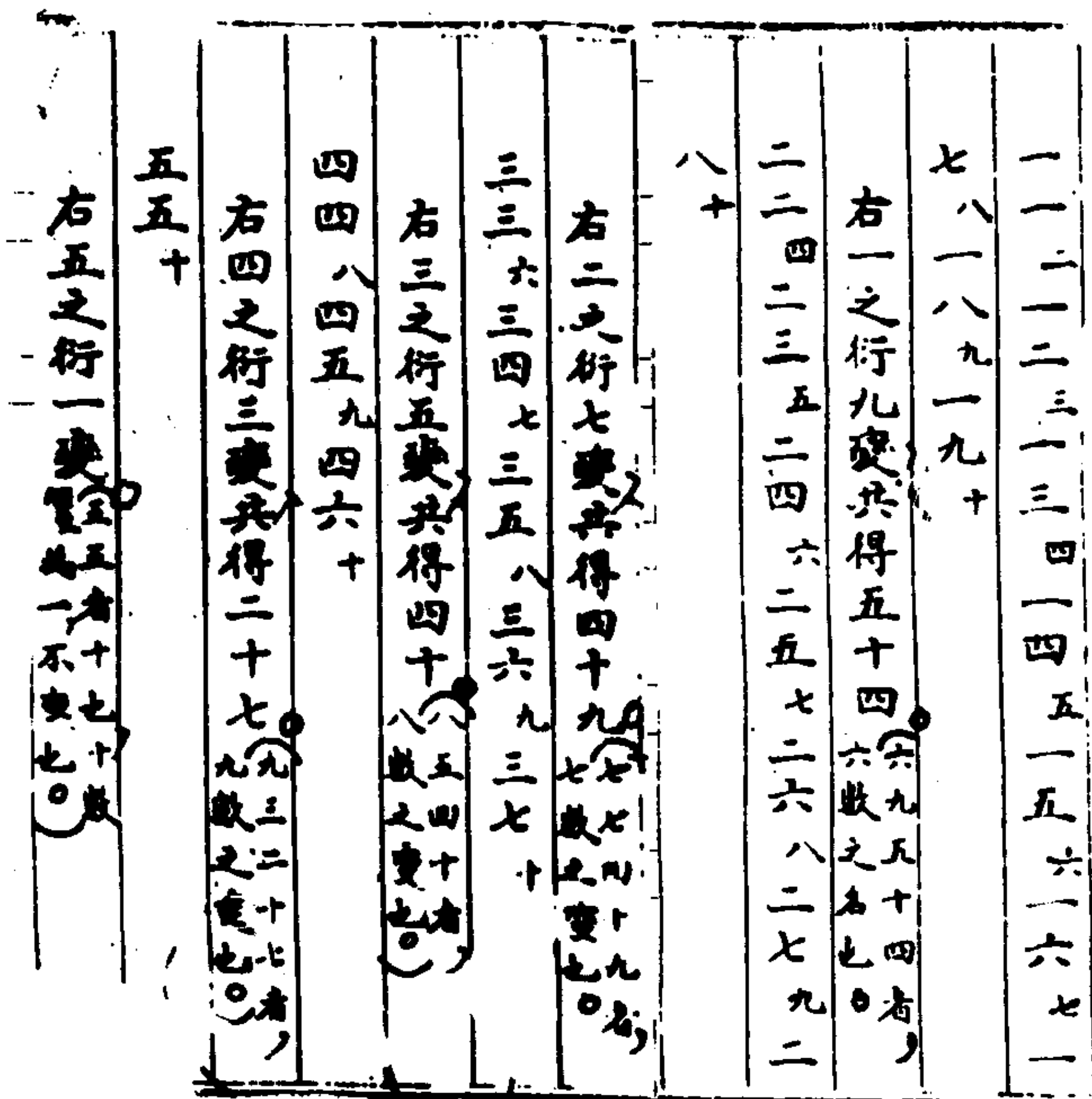

解说 (十三至十五诸图并说):

右其变五十本五数，凡二十五，变而有五十之名，实则九位而已。始数九位无真一，(始于一一。)终数五位无真十，(终于一于九。)总数九位无真五。(五得六数，六得四数。)

自一一至一九，一得十数。自一二至二八，二得九数。自一三至三七，三得八数。自一四至四六，四得七数。自一五至五五，五得六数。自一六至四六，六得四数。自一七至三七，七得

三数。自一八至二八，八得二数。一九、九得一数。自一得十数，九得一数，独无五数者，虚五也。天地之数五十有五，而大衍之数五十，是谓功成之后，天五退藏，圣人无名也。论天之用，则五用而十不用，论地之体，则十见而五不见。故衍数藏十之名，总数藏五之数，十、五互虚也。

九数分两而得五十。一、二、三、四、五，三天两地也；五、六、七、八、九，亦三天两地也。九数合一而得五十。一九成十，（一之衍也。）二八成十，（二之衍也。）三七成十，（三之衍也。）四六成十，（四之衍也。）五五成十。（五之衍也。）奇数相合而得五十。一一、三三、五五、七七、九九，相合为五十。九数相得而为五十。一六、二七、三八、四九、五五，相得亦为五十。

大衍之数，一九、二八、三七、四六、五五也。一、二、三、四、五，为天自上而下；五、六、七、八、九，为地自下而上；合之则天得其三，地得其二。一九、三七、五五为天，二八、四六为地，所谓三天两地而倚数也。天地之数五十有五者，天地本数也。大衍之数五十者，天地用数也。本数地，多其五，用数天，多其十。用数者，圣人倚本数而立之，去十用五，去地从天，因五得十，因天成地，所以扶阳抑阴，辅相天地也。然生数用一、二、三、四，而不用五，策数用六、七、八、九，而不用十，必曰大衍之数五十者，以五十而用此八数也。自一而起者，用在地，上真一本，藏也。天地之数再用五而去十者，用宗于天，十数不显也。自一与一偶，一遂不见，一非地上之数，以其不用也。五与五偶，五遂不行，（已足十。）十非天中之数，以其不变也。自一至九谓之九天，自二至十谓之九地。地无一，故《洪范》一五行，不言用。天无十，故《洪范》六极附九五福之畴，而不言十。“河图”、“洛书”所以惟九位，而羲、文先后天，《易》经卦、重卦，皆不出于乾、坤奇偶之九画，岂圣人之智巧

哉？皆倚天地自然之法象，而加一倍焉耳。故尝以为《周易》六十四卦，不过用九、用六，然阳兼阴，阴不能兼阳，则乾用九而包六在其中矣。文王由易反覆互观，以六十四为三十六，此以乾之策统之也。统以乾策三十六，则包三十二、二十八、二十四策皆在其中矣。孔子知文王作易，有忧患之意，于是三陈九卦而申其义。上经取三卦而三陈之，明用一九也。“下经”取六卦而三陈之，明用二九也。文言谓乾元用九乃见天，则于用九而见天，则九何可过哉？过九而亢则非天，则而有悔矣。孔子三陈九卦，意其畏匡以后事乎？故曰：文王既歿，文不在兹乎？天之将丧斯文也，后死者，不得与于斯文也，天之未丧斯文也，匡人其如予何？吁！斯文兴丧，关诸天而圣人处忧患也。乐天而知命，此天之所以为天，而文王、孔子之所以为文也夫。

宋·胡方平《易学启蒙通释》

(一) 伏羲则河图以作易图

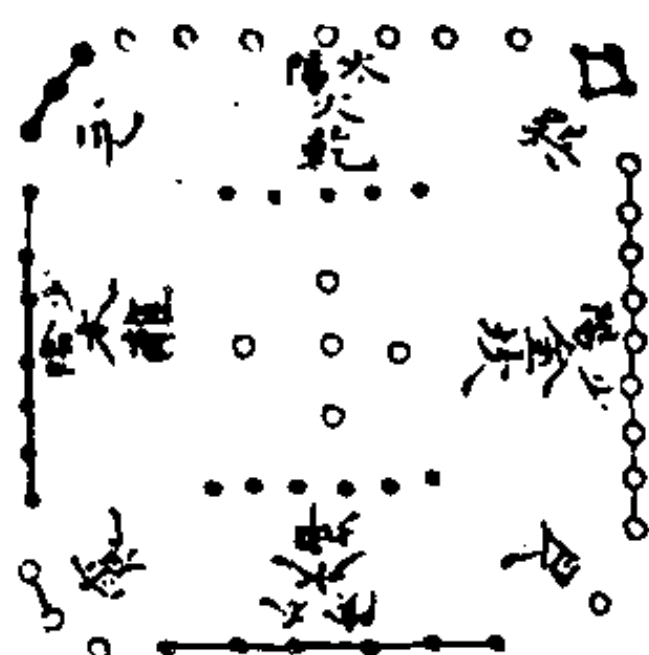

坤	艮	坎	巽	震	离	兑	乾
太	少	少	太	太	少	少	太
陰	陽	陰	陽	陰	陽	陽	陰
六	二	七	二	八	三	九	四

陰 太 陽
極

解说:

“横图”者，卦画之成，“圆图”者，卦气之运。以卦配数，离、震、艮、坤同，而乾、兑、巽、坎异者，以阴之老少主静，而守其常；阳之老少主动，而通其变故也。

(二) 大禹则洛书以作范图

解说：

书《洪范》天乃锡禹《洪范》“九畴”，彝伦攸叙，初一日五行，次二曰敬用五事，次三曰农用八政，次四曰协用五纪，次五曰建用皇极，次六曰人用三德，次七曰明用稽疑，次八曰念用庶证，次九曰向用五福，威用六极。《洪范》“九畴”配九宫之数，朱子之论备矣。详见“本图画篇”，上同。



(三) 先天八卦合洛书数图

解说：

先天八卦，乾、兑生于老阳之四、九，离、震生于少阴之三、八，巽、坎生于少阳之二、七，艮、坤生于老阴之一、六，其卦未尝不与“洛书”之位合。详见“原卦画篇”末，下同。

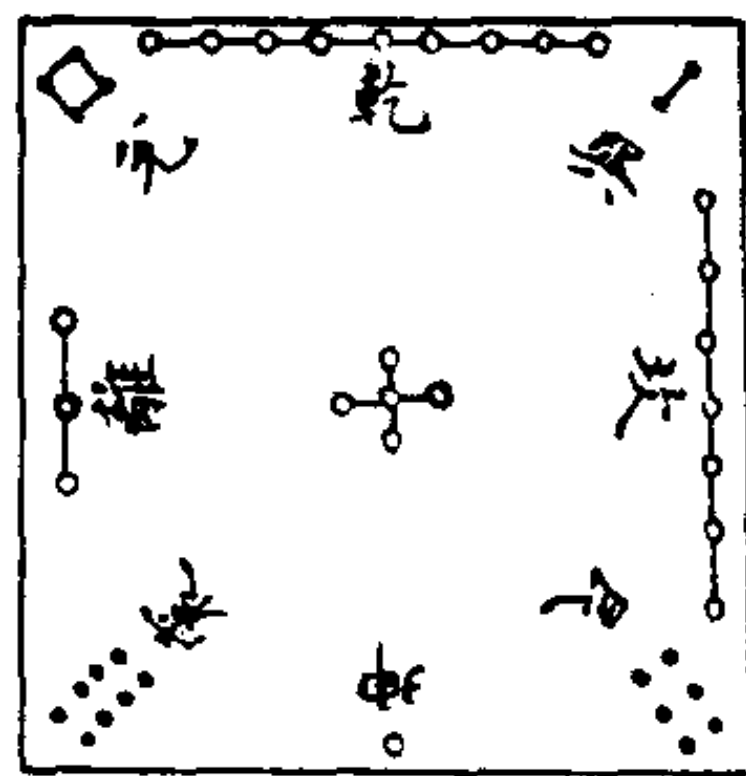

(四) 后天八卦合河图数图

解说:

后天八卦，坎一、六水，离二、七火，震、巽三、八木，乾、兑四、九金，坤、艮五、十土。其卦未尝不与“河图”之位数合。此图书所以相为经纬，而先后天亦有相为表里之妙也。

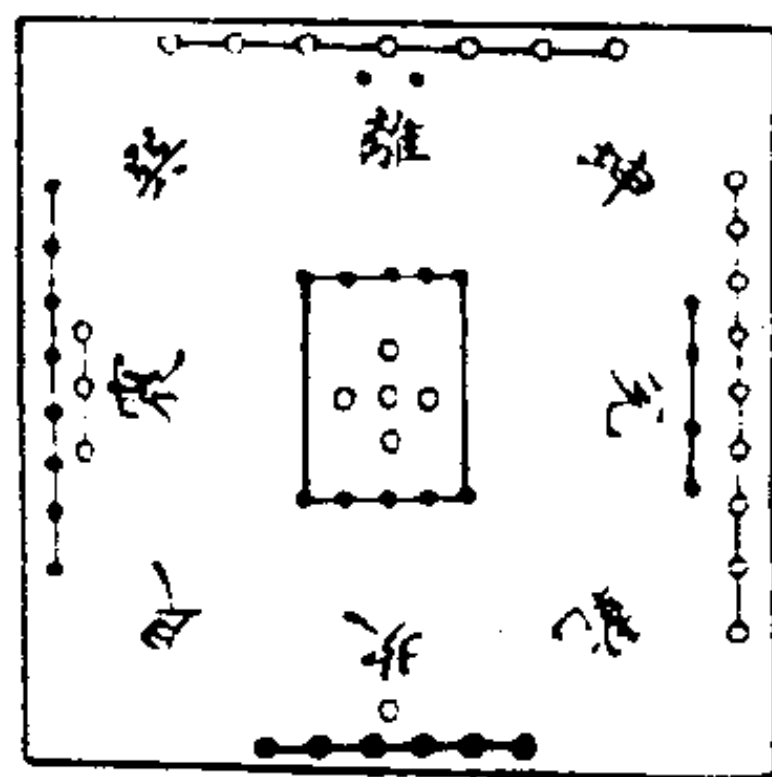

(五) 伏羲六十四卦节气图

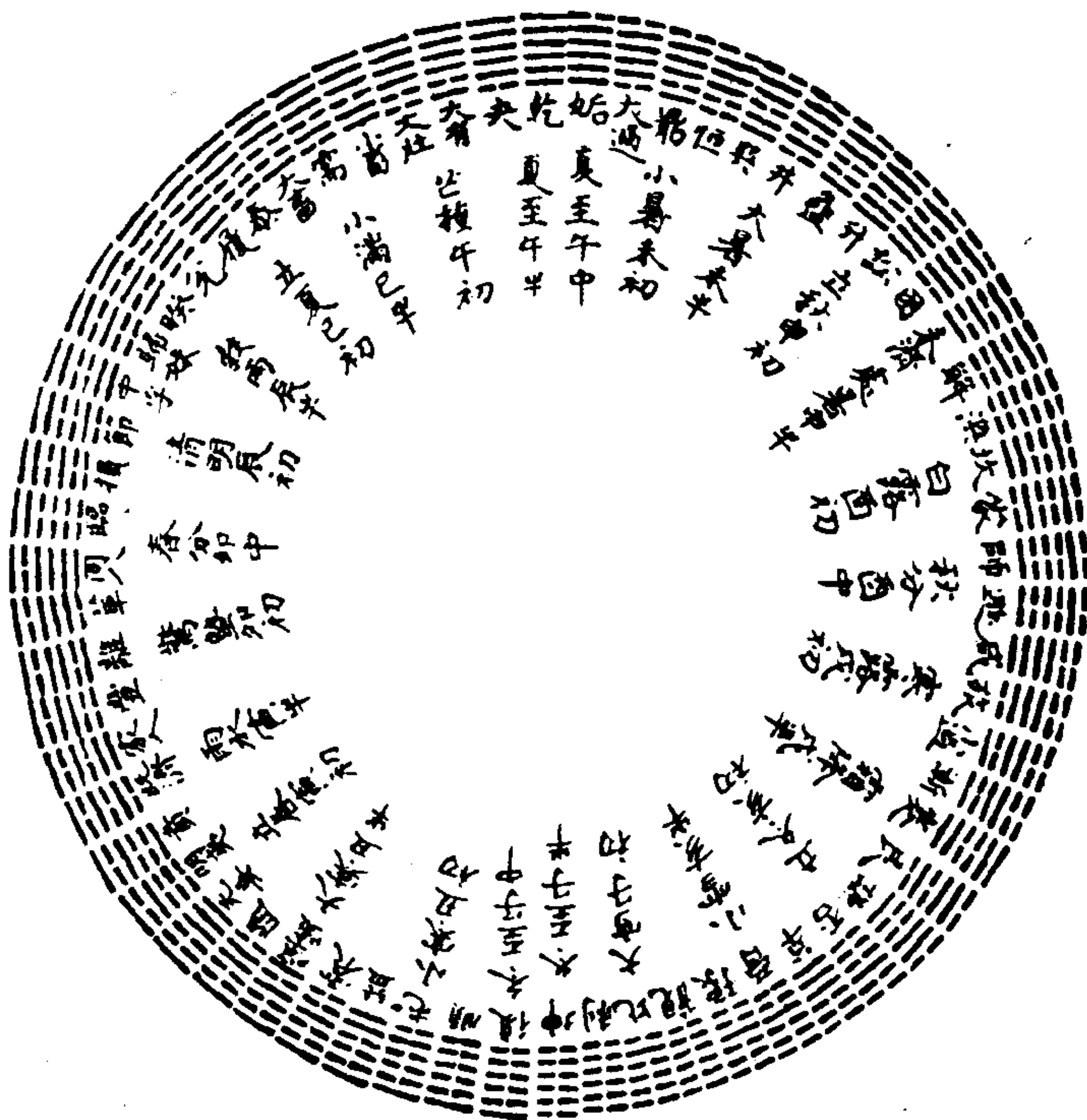

解说：

尝因邵子“冬至子半”之说推之，则六十四卦分配节气，二至、二分、四立，总为八节，每节各两卦。外十六气，每气各三卦，合之为六十四卦也。详见“原卦画篇”。

(六) 伏羲六十四卦方图

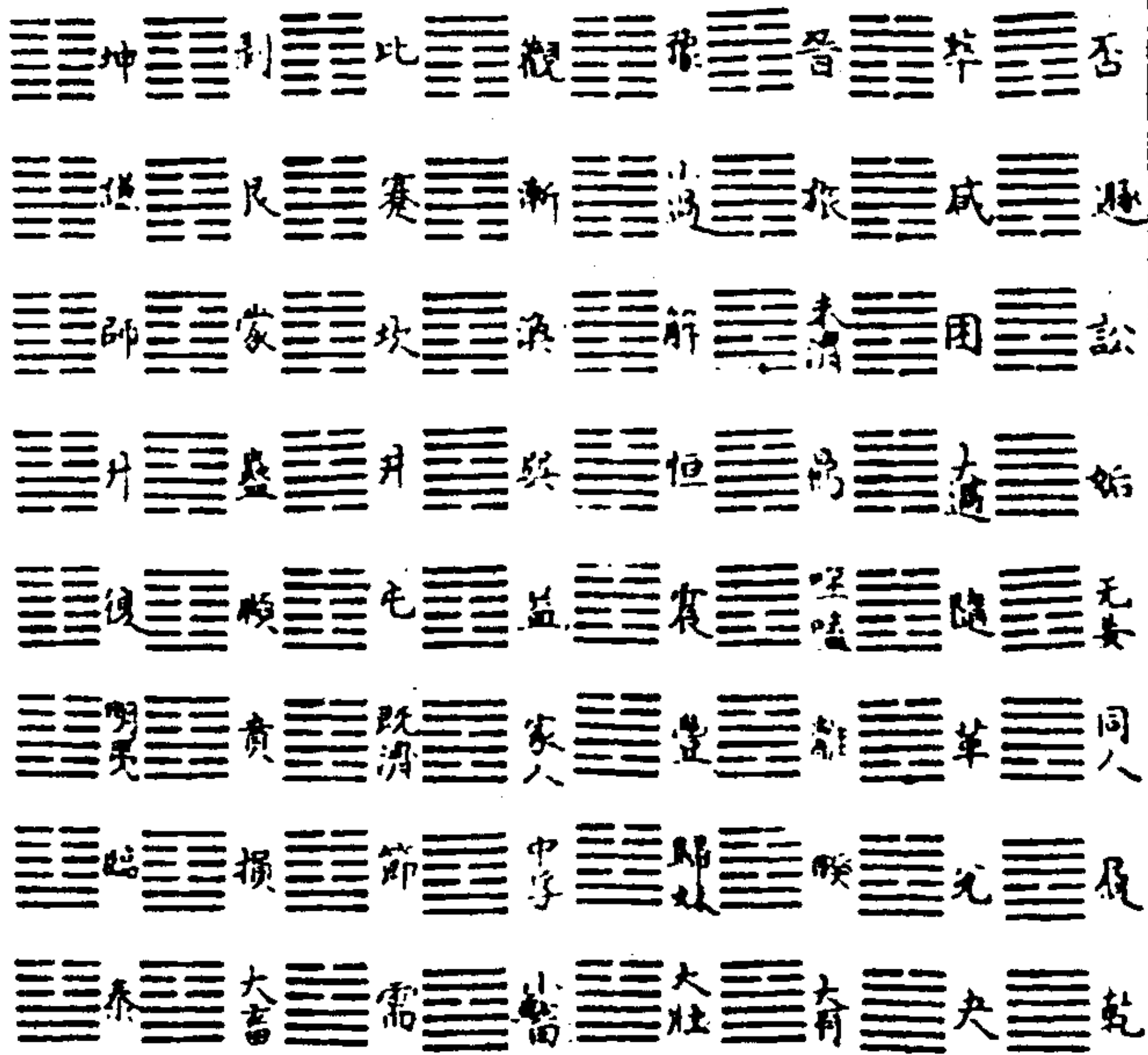

解说：

否、咸、损、既济、未济、恒、益，即乾、坤、艮、兑、坎、离、震、巽之交不交也。“圆图”乾居南，今转而居西北。（内乾八卦居北，外乾八卦居西。）坤居北，今转而居东南。（内坤八

卦居南，外坤八卦居东。)而艮、兑、坎、离、震、巽皆易其位。于以见“方图”不特有一定之位，而有变动交易之义也。详见“原卦画篇”末。

(七) 邵子天地四象图

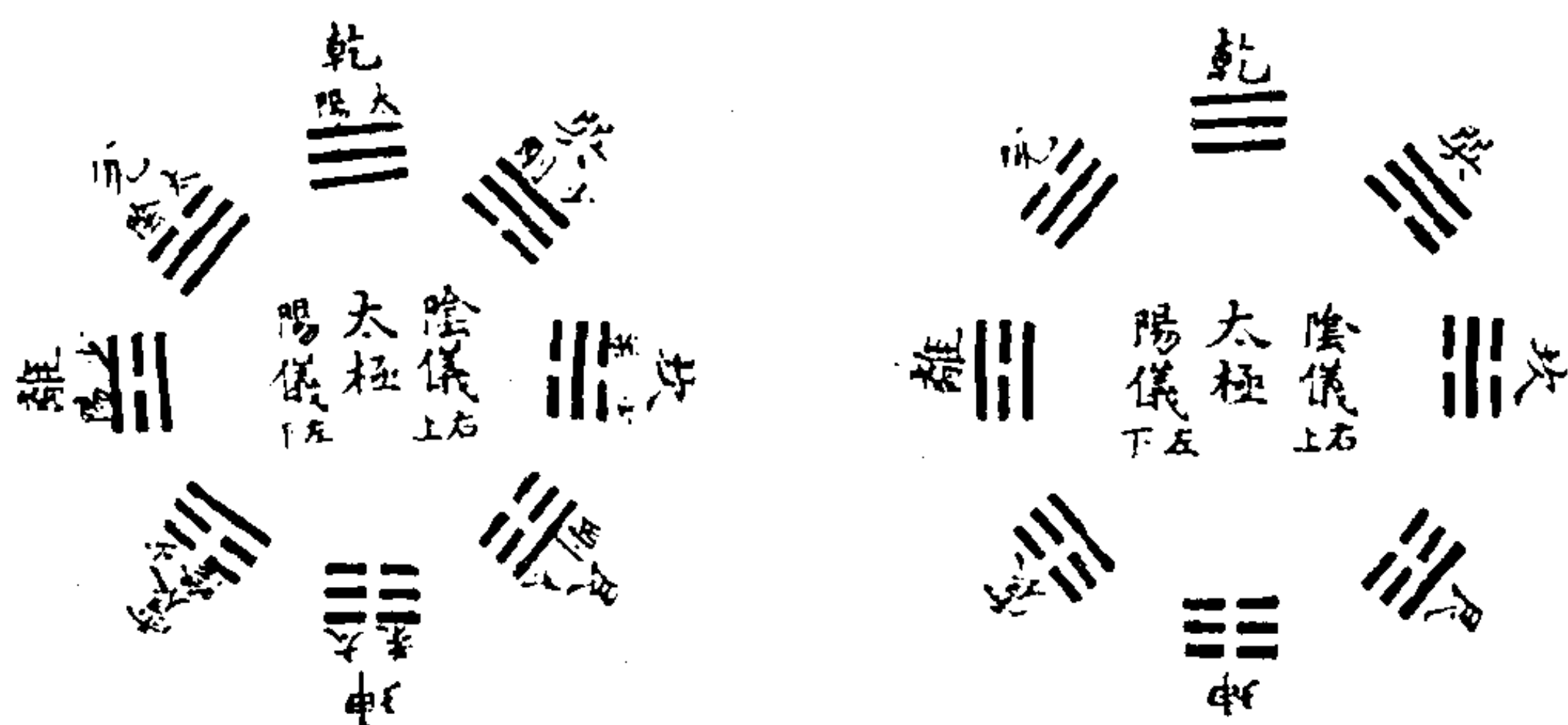

解说:

邵子“经世演易图”以太阳为乾，太阴为兑，少阳为离，少阴为震。此四卦自阳仪中来，故为天四象，少刚为巽，少柔为坎，太刚为艮，太柔为坤。此四卦自阴仪中来，故为地四象。详见“原卦画篇”，下同。

朱子释邵子说，以乾、兑、艮、坤生于二太，故为天。四象离、震、巽、坎生于二少，故为地。四象但以太阳为阳，太阴为阴，少阳为刚，少阴为柔，不复就八卦上分阴、阳、刚、柔，与邵子本意不同，自为一说也。

宋·丁易东《大衍索隐》

(一) 大衍之数五十其用四十有九图

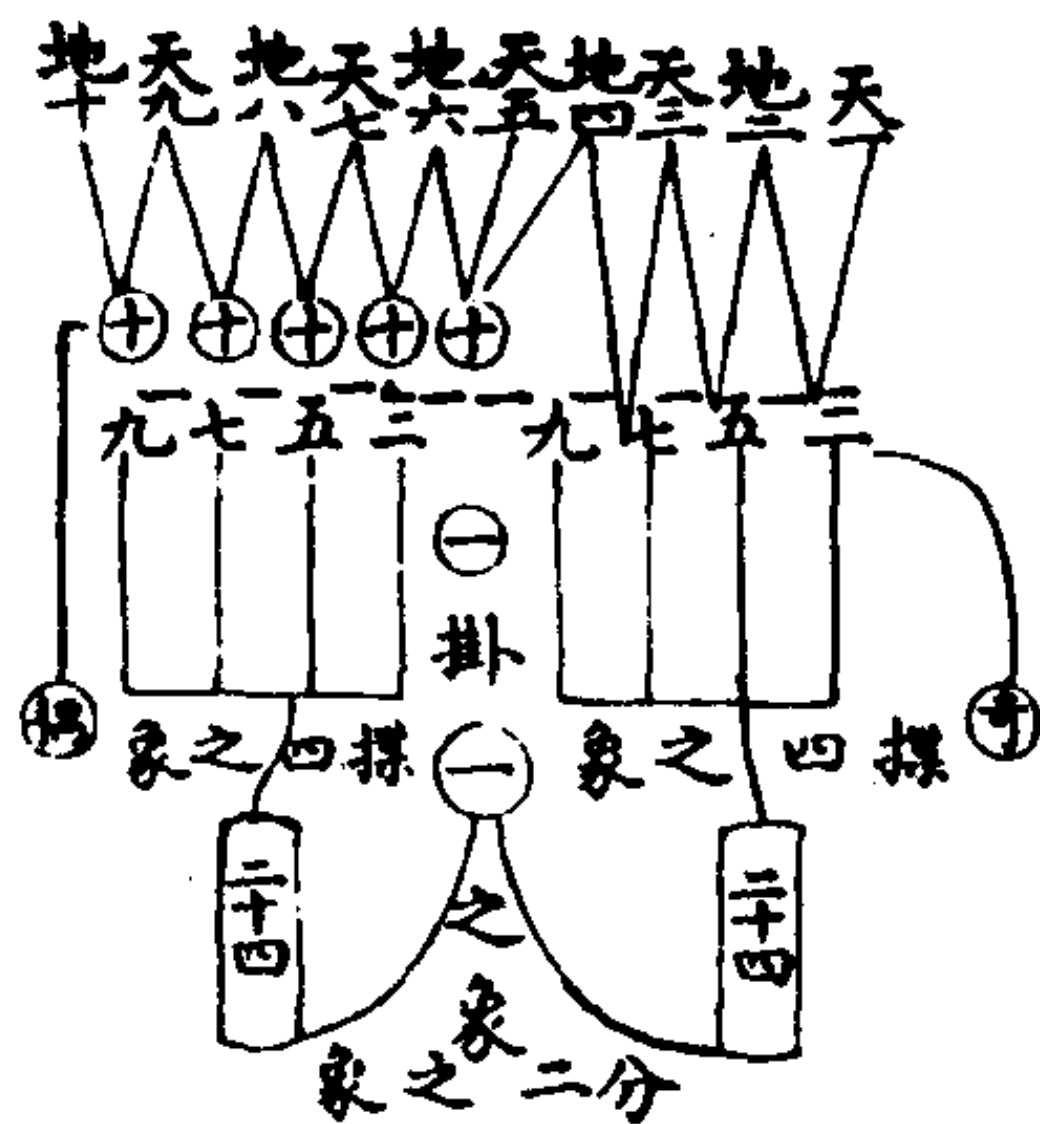

奇之多者，策之少者，皆至二十四数而止。

天数五，地数五，合而衍之，偶数五十，奇数四十有九，显诸仁。大衍之数五十，藏诸用。偶为大衍之体数，奇为大衍之用数，体静而用动也。

解说：

天地之数各五，合而衍之，通得九位，一与二为三；二与三为五；三与四为七；四与五为九；五与六为十一；六与七为十三；七与八为十五；八与九为十七；九与十为十九。九位各有奇，而五位各有偶，置其五位之偶，是为五十，大衍之体数也，存其九位之奇，则得四十有九，大衍之用数也。一居其中，而左

右之位各四，有挂一分二揲四之象焉。三与九合，五与七合皆成十二。四其十二，即以四揲之而合，奇与策通成十二之象也。左右各二十有四，二十有四者，奇与策之中数，奇止于二十四，而策起于二十四也。又二十四者，八卦之爻数也。二十四而又二十四，则八卦之上又生八卦，而上下之体具，六十四卦之象默寓于其中矣。虽然此大衍之数，未用以前所示之象也，故挂中位之一而中分之。若夫四象之奇，四象之策，其数之合者，已用之后也。下图详之。或曰：四十九之下为五十，故先儒以虚一言之。今如此图，则是四十九之外，自有五十矣。四十九之外有五十，是以九十九之数强分之也，毋乃非自然乎？曰：此图奇数得四十九，而偶数得五十，以奇偶而分，则固自然之理，而非人为矣。凡以数而言，得五十者，但见其为五十，而不见其为四十九；得四十九者，但见其为四十九，而不见其为五十。今奇偶各分，而两数俱存，以偶形奇，则见其四十九之下，虚其五十之一数矣。岂四十九外之五十，果有异于四十九下之五十耶！

朱子曰：大衍之数五十，而蓍一根百茎，可当大衍之数者二，故揲蓍之法取五十茎为一握，而置其一不用，以象太极。又庐陵罗长源曰：以奇数自倍倍之为五十，而一无倍为四十九。按：此二说虽非余本说，而理有近者。盖百茎之蓍，置其一不用，则九十九也；除其用四十有九，则一握之外，尚余五十茎焉。若夫以奇数自倍，而一无倍质之。余图则三、五、七、九、十一、十三、十五、十七、十九，除五位偶数之十，其三、五、七、九，皆有倍，独一无倍耳。或问：偶数五位之十，起于天五、地六之后，而天一、地二、天三、地四不与焉。何以谓之体数？曰：生成之数终于十，十者，生成之全数也。且大衍之数，非十不能衍，故谓之体也。惟其体也，故遇十则藏焉。用藏于十，此十之所以为体也。且生成之数于此乎止焉，止非静乎？静非体乎？

(二) 大衍合数生四象图



此图但以天一挂其中，而四象之奇，四象之策，无不具焉。而前所去五位之十，亦行其中矣。

前图以中位十一去其十，而挂其一，左右皆得二十四。盖中分也，止示其象耳，而一非真一也。

解说：

或问：四象之奇，四象之策数，合于已用之后者，何哉？曰：夫前数之合者，曰三，曰五，曰七，曰九，曰十一，曰十三，曰十五，曰十七，曰十九是也。若以十九合十七，则三十六，老阳之策也；十七合十五，则三十二，少阴之策也；十五合十三，则二十八，少阳之策也；十三合十一，则二十四，老阴之策、老阴之奇也。又以十一合九，则二十，少阳之奇也；九合七，则十六，少阴之奇也；七合五，则十二，老阳之奇也，故此图自五而七，以至自十七而十九。七位之中，四象之奇之策，其吻合神妙，盖如是焉。若夫五与三合，则为八者，卦之数耳；而不用者，挂天一也。曰：前图所挂者，十下之一，今图所挂者，正为天一何也？曰：前图中分而挂一，故取其两旁之等而一，非真一未用之前所示之象也。此图所挂，乃为真一实数之祖，达诸用而无定在耳。

五与三合为八，又为偶扞；三与一合为四，实为奇扞。乘数具之，而此但取八为卦数者，盖“乘图”乘一为一，故一见于用。“合图”一即合二为三，而一已隐。则一但合二而不合三，故不容取四为奇扞，所以八但为卦数，而不以为偶扞，且天一已挂，则八亦不见于用耳。

(三) 大衍合数得乘数图

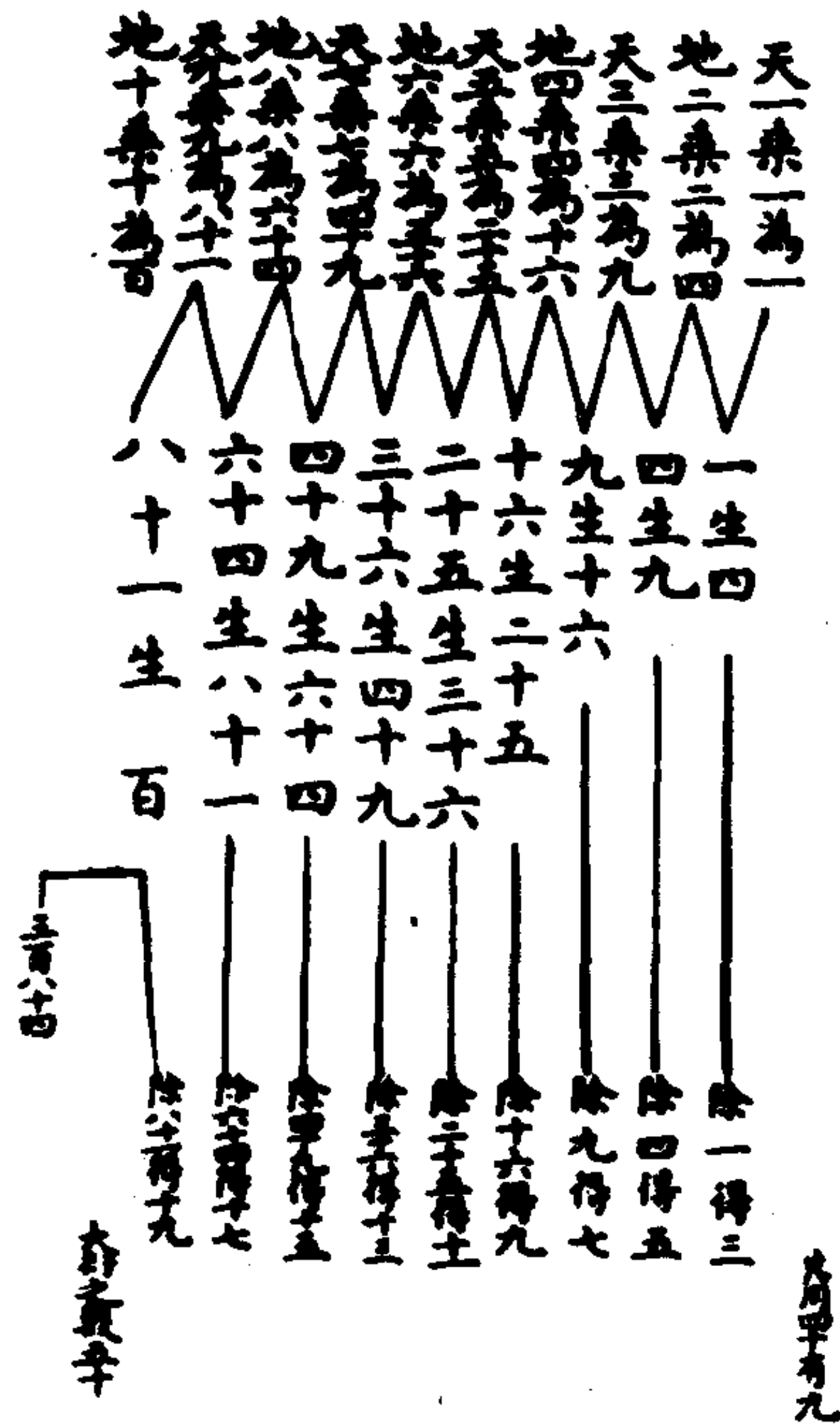

乘数自廉隅而生
合数即廉隅之本

(四) 大衍乘数生爻复得合数之图

以此图观，则未有五十与四十九之数，而先有三百八十四爻。程子曰：冲漠无朕，万象森然。已且信矣。

前图由合数而得乘数，自末而本；此图先乘数而后合数，自末而本者也。

解说 (三、四两图并说)：

或问：一与二为三，以至九，与十为十九，其偶数之得五十，而奇数得四十九，则固然矣。然以其数之相继者比而合之，得非人力乎？曰：此岂人力之所为哉！盖见之于用，相乘数之所自生也。夫一一为一，不可变也。由一一之一，生二二之四，是自一而加其三也。由二二之四，生三三之九，是自四而加其五也。由三三之九，生四四之十六，是自九而加其七也。由四四之十六，生五五之二十五，是自十六而加其九也。由五五之二十五，生六六之三十六，是二十五而加其十一也。由六六之三十六，生七七之四十九，是自三十六而加其十三也。由七七之四十九，生八八之六十四，是自四十九而加其十五也。由八八之六十四，生九九之八十一，是自六十四而加其

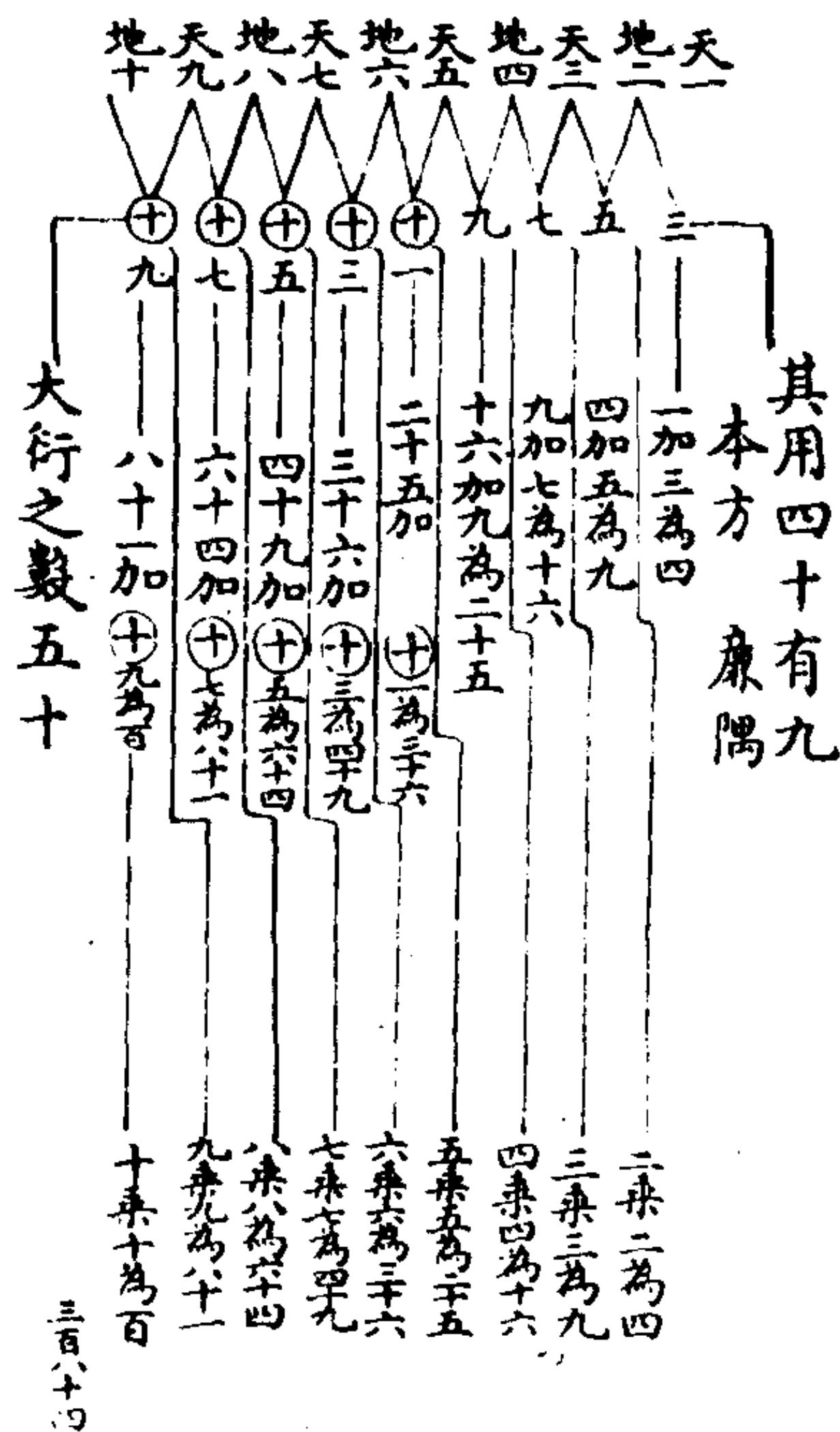

十七也。由九九之八十一，生十十之百，是自八十一而加其十九也。夫自一而加其三者，一其本方，而三其廉隅也。自四而加其五者，四其本方，而五其廉隅也。以至自六十四而加其十七者，六十四其本方，而十七其廉隅也。自八十一而加其十九者，八十一其本方，而十九其廉隅也。则其合数之中，已寓乘数之妙矣。夫一一之一，既不可变，若由二二之四，至十十之百，其为数也，通得三百八十有四，则易之爻数具焉，岂人力之所为哉！张文饶曰：十十者，一百也，去其十九，则九九也。九九者，八十一也，去其十七，则八八也。八八者，六十四也，去其十五，则七七也。七七者，四十九也，去其十三，则六六也。六六者，三十六也，去其十一，则五五也。五五者，二十五也，去其九，则四四也。四四者，十六也，去其七，则三三也。三三者，九也，去其五则二二也。二二者，四也，去其三，则一也。二二为四者，天地之体数也，故以一为本，三为用也。（天地各以一变四用者三，不用者一。）三三为九者，老阳之数也，故以四为本五为用也。（四者，体也。五者，冲气也。冲气托天地以生物。）四四十六者，地体之析数也，故以九为本，七为用也。（地之全体析一为四者，生物之体也。九为阳之极用，七为天之余分，故《皇极经世》十六位之数不同者九，外更有七也。）五五二十五者，天数也，故以十六为本（以地为体），九为用也。（以阳为用）六六三十六者，老阳之策数也，故以二十五为本，十一为用也。（二十五者，天也。十一者，天之五，地之六。五者，天之中；六者，地之中也。）七七四十九者，蓍数也，故以三十六为本，十三为用也。（十三者，闰月之数也。）八八六十四者，卦数也，故以四十九为本，十五为用也。（十五者，三五之中数也。老阴六，少阴八，成十四不及也。老阳九，少阳七，成十六太过也。阴阳相交，七与八，九与六，皆成十五也。）九九八十一者，元范之数也，故以六十四为本，以十七为用也。（先天运

数，自乾至同人，九十有七卦。) 十十为百者，真数三变之极也，故以八十一为本，十九为用也。(九九者，生物之极变，又十九者，闰余也，故《太玄》八十一家。又九之为七百二十九赞，而天度犹未尽，乃以踦赢足之。九者，天之终；十者，地之终。十九年七闰，无余分，余以为一章者，天地之数一小终也。康节云：五以四为本，六以五为本。又曰：天以三而致用，地以四为立体，亦是此意。) 又曰：自一一至十十，通虚包数三百八十五，去其一，则爻数三百八十四也。又曰：自一一至十十，衍为百位，衍之极也。愚按：张文饶三说正与‘乘图’合，但彼不知大衍之数五十，其用四十有九者，正以此数奇偶分之耳。

(五) 大衍乘数生四象图

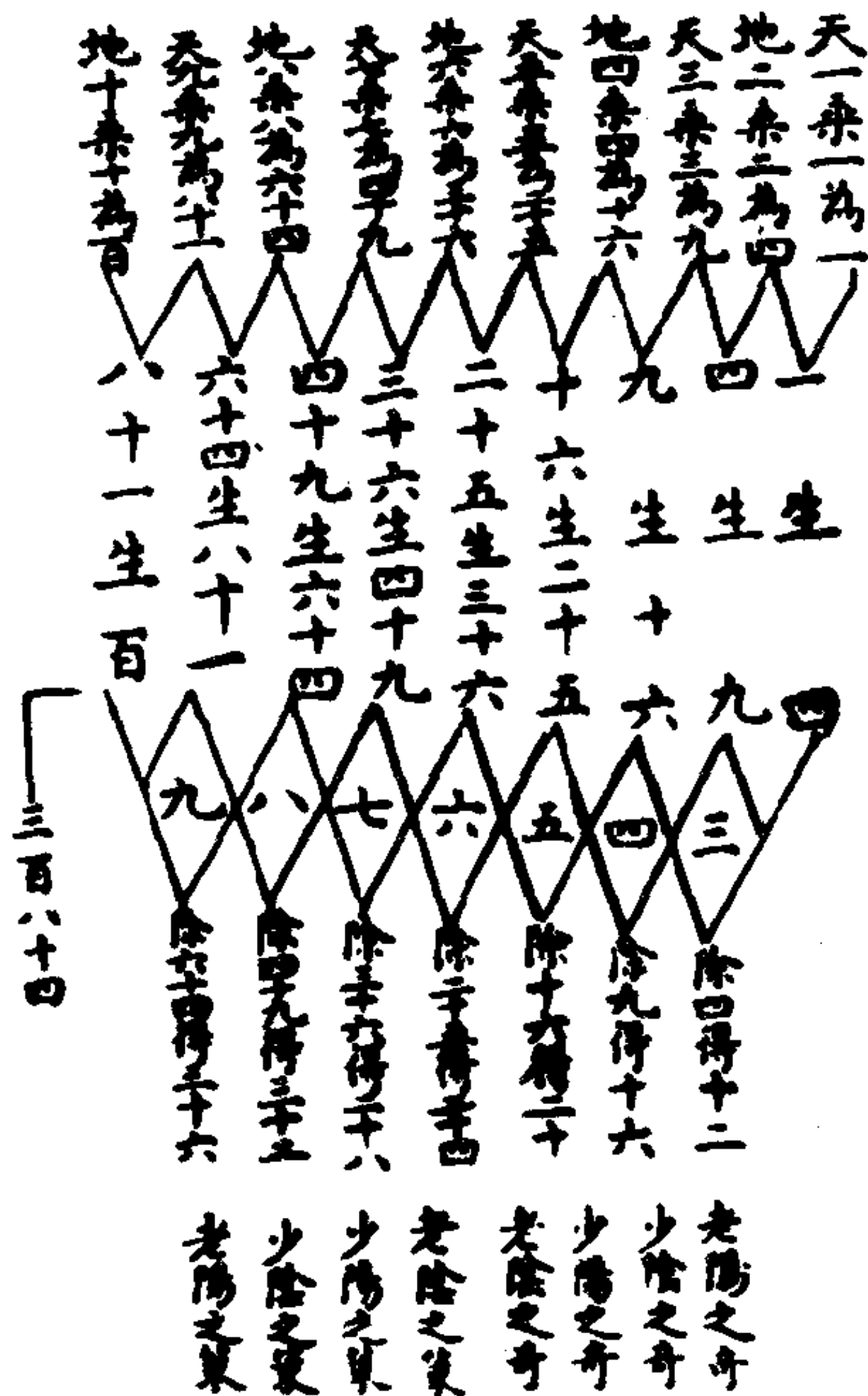

合数之生奇策，挂天一耳。乘数之生奇策，则天一实为数之始焉。

以奇除奇，以偶除偶，则生四象。

(六) 大衍合数得乘数生四象图

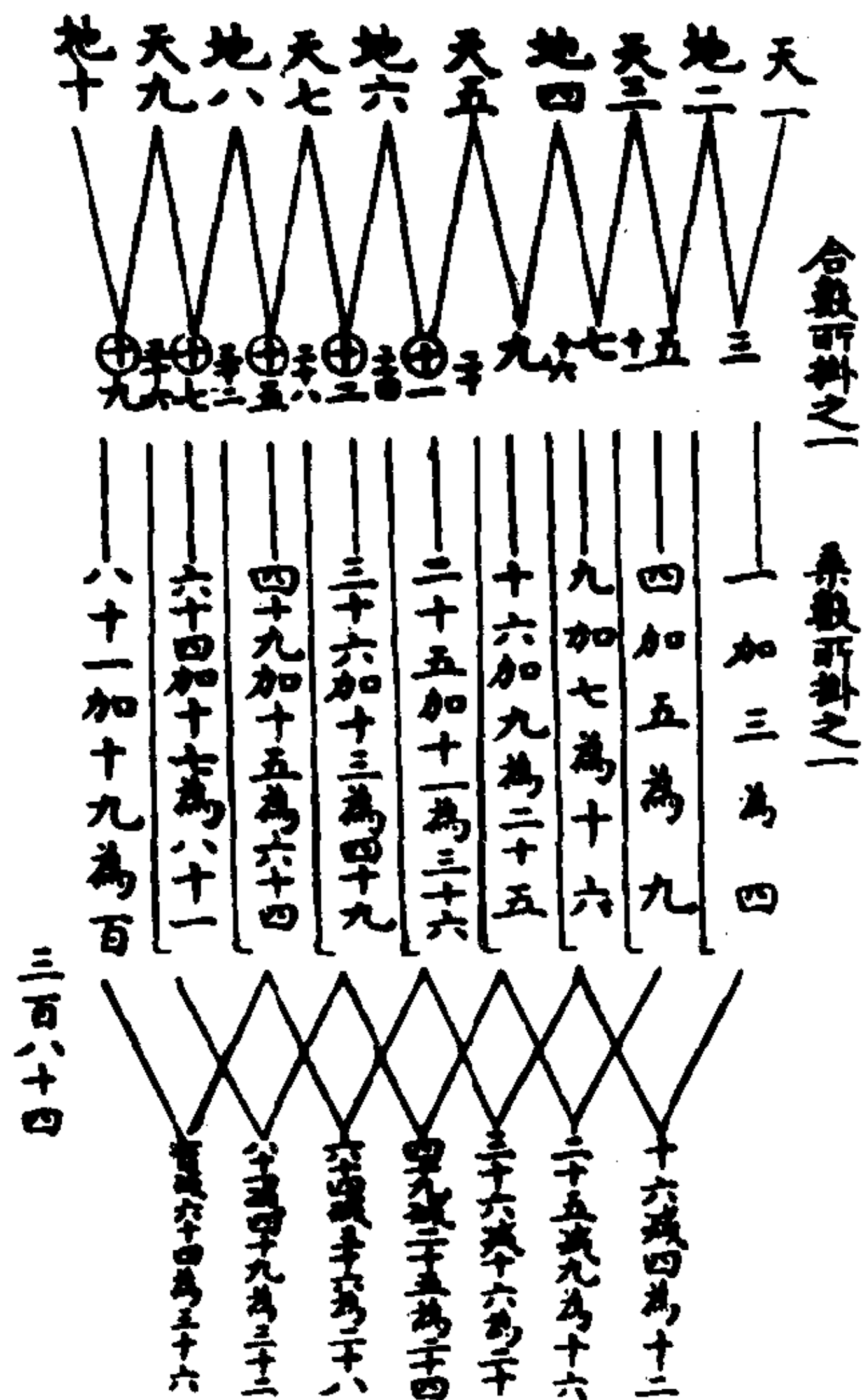

此图又以合数为乘数之本原，故刊之前图但就乘数而见四象奇策。

解说 (五、六两图并说):

合数之生奇策，前图见矣。若乘数之生奇策，尤有可得而言者焉。夫一生四，四生九，九生十六，十六生二十五，二十五生三十六，三十六生四十九，四十九生六十四，六十四生八十一，

八十一生百，此乘数之相生者也。若以奇数减奇，偶数减偶，隔位而除之，则四象之奇，四象之策，有不期而合者焉。夫一无乘也，二二则为四矣，三三则为九矣。是以乘数之偶，始于四；乘数之奇，始于九。四而十六，十六而三十六，三十六而六十四，六十四而后百者，其偶也；九而二十五，二十五而四十九，四十九而八十一者，其奇也。故以四而减十六，则为十二，十二者，老阳之奇也。以九而减二十五，则为十六，十六者，少阴之奇也。又以十六而减三十六，则为二十，二十者，少阳之奇也；以二十五而减四十九，则为二十四，二十四者，老阴之奇、老阴之策也。以三十六而减六十四，则为二十八，二十八者，少阳之策也；以四十九而减八十一，则为三十二，三十二者，少阴之策也；以六十四而减百，则为三十六，三十六者，老阳之奇也。虽然所减者，中之积也；所存者，外之周也。是故老阳之策三十六者，十十之周也；少阴之策三十二者，九九之周也；少阳之策二十八者，八八之周也；老阴之策与奇二十四者，七七之周也；少阳之奇二十者，六六之周也；少阴之奇十六者，五五之周也；老阳之策十二者，四四之周也。夫三三、五五、七七、九九，皆阳也，而周为阴；二二、四四、六六、八八、十十，皆阴也，而周为阳，此则动静互根之妙也，又岂人力之所能为哉！下图详之。

八为偶扌，则三三之周中止虚一；四为奇，则二二之周而中本虚，故不列于图也。（八亦为卦数，四亦为象数。）

（七）大衍挂一生二篇策数图

解说：

二篇之策，万有一千五百二十。先儒以为三百八十四爻之中，一百九十二为老阳，一百九十二为老阴。老阳每策三十有

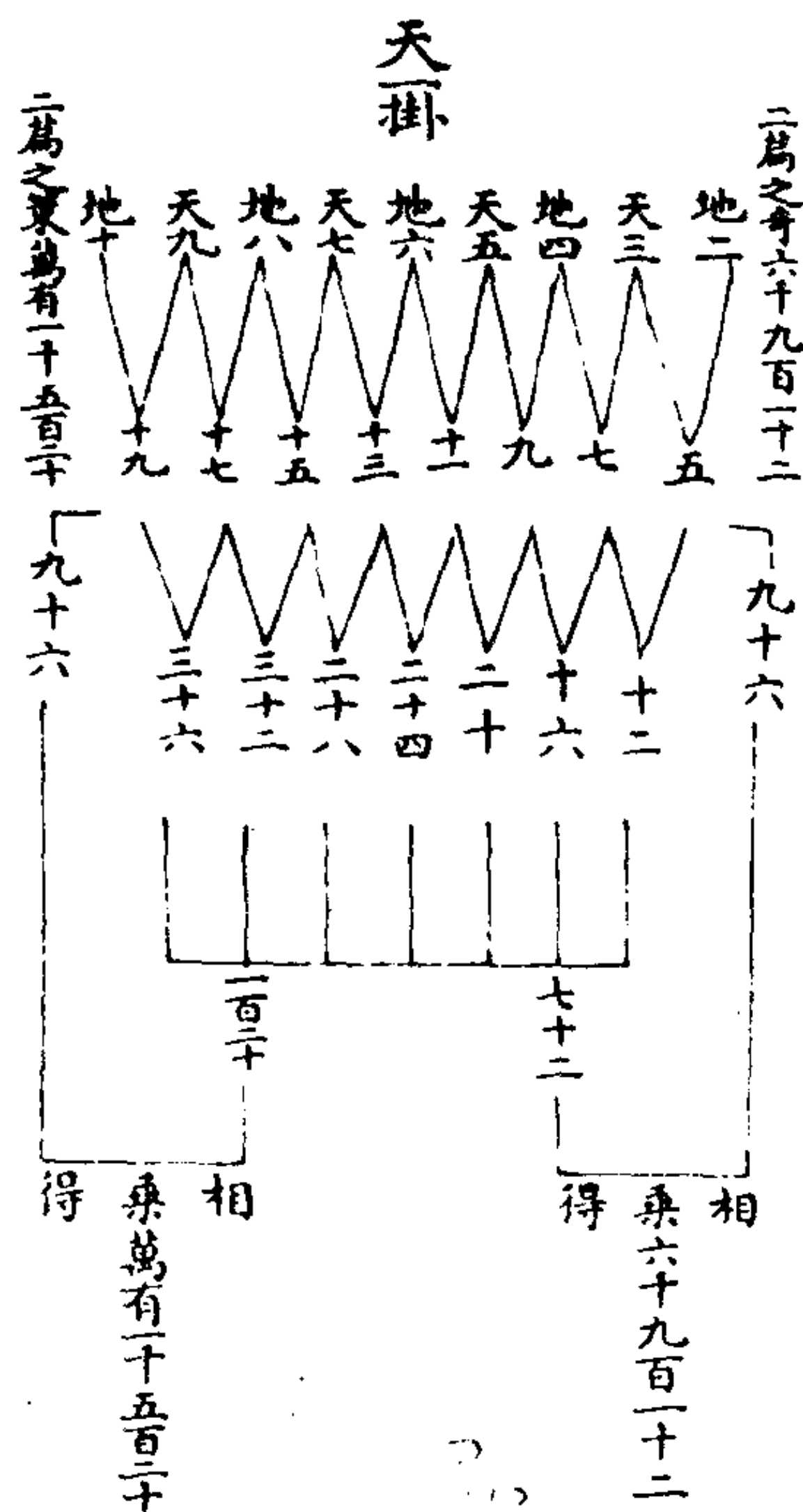

四象之策，通一百有二十。平分而四，则策数三十。以三十乘三百八十四爻，亦万有一千五百二十。

四象之奇，通七十二。平分而四，则奇数十八。以十八乘三百八十四爻，亦六千九百一十二。

六，老阴每策二十有四，合而言之，则万有一千五百二十也。然此但以动爻言之耳，而未及其静者。又以静者言之，则一百九十二为少阳，一百九十二为少阴。少阳每策二十有八，少阴每策三十有二，合而言之，亦得万有一千五百二十也。然此又专以静者言之，而未及其动者。吾当合动静而观，盖二篇之爻共三百八十四，若以四象分之，则九十六为老阳，九十六为老阴，九十六为少阳，九十六为少阴。老阳三十六乘九十六，得三千四百五十

六；老阴二十四乘九十六，得二千三百四；少阳二十八乘九十六，得二千六百八十八；少阴三十二乘九十六，得三千七十二，亦得万有一千五百二十。要其原本，固亦自前图中来也。盖九十九之数，若挂其一，则但成九十有六故耳。若夫奇数六千九百一十二，亦仿是推之。（以九十六乘四象之策，百二十为策数，以九十六乘四象之奇，七十二为奇数。）

张文饶以《序卦》乾变坤，坤变屯，屯变蒙，以至离变咸，未济复变为乾之类，必老少阴阳之策各九十六。又以《杂卦》乾变坤，坤变比，比变师，以至归妹变未济，未济变夬，夬复变乾，亦老少阴阳之策各九十六，与此数同。

以上诸图，乃大衍之原本；以下诸图，皆前图之注脚耳。

(八) 大衍用数得策本体数图

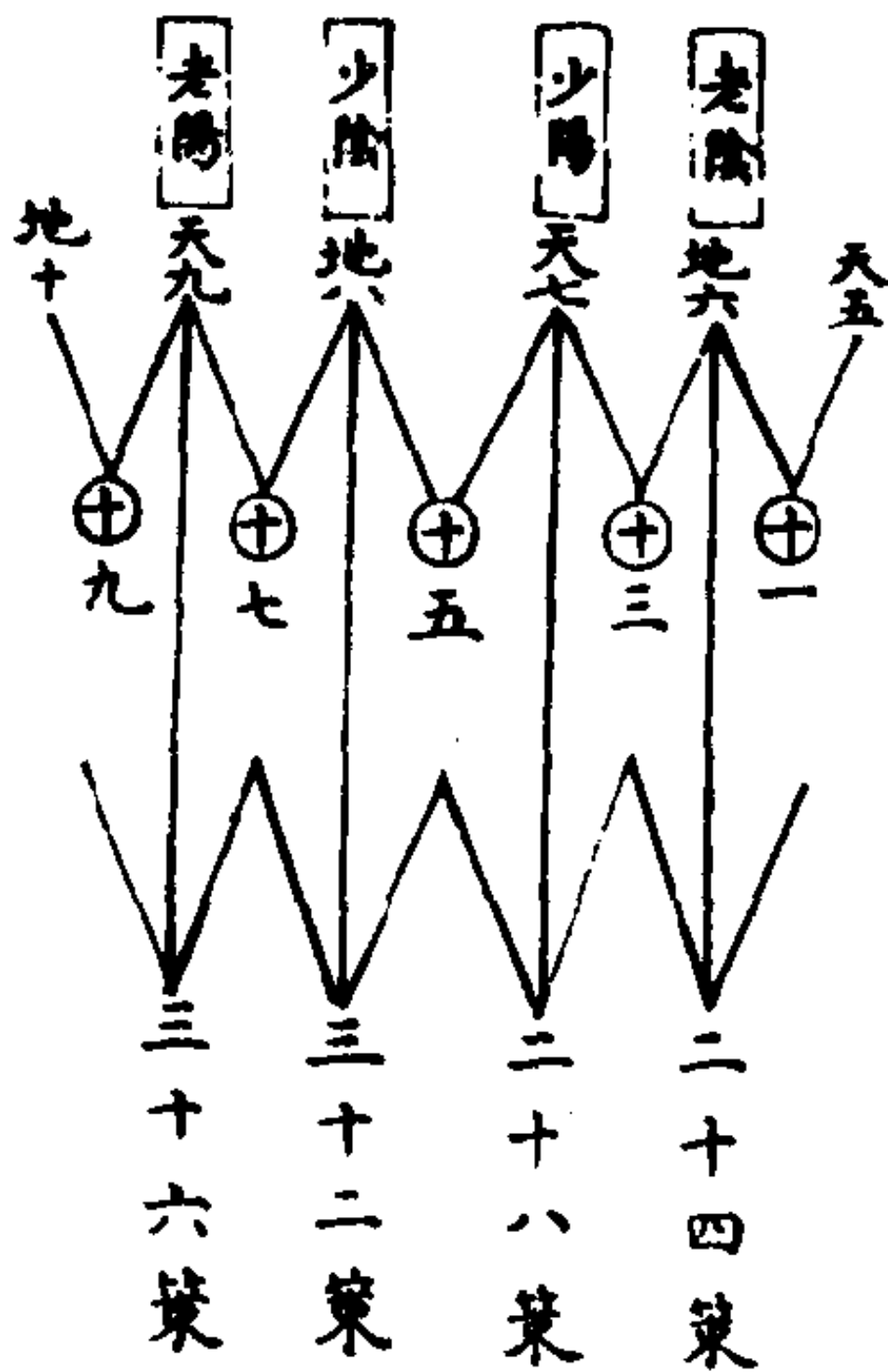

然则大衍之数，止用四十九而不用五十，岂五十真不用乎？四十九之用显诸仁，而五十之体用裁诸用也。

六、七、八、九之数，介乎五与十之间，而合数一、三、五、七、九之上又各有十数，是四象之策，实具于五、十之体数也。

(九) 大衍参天两地得老阴老阳互变图

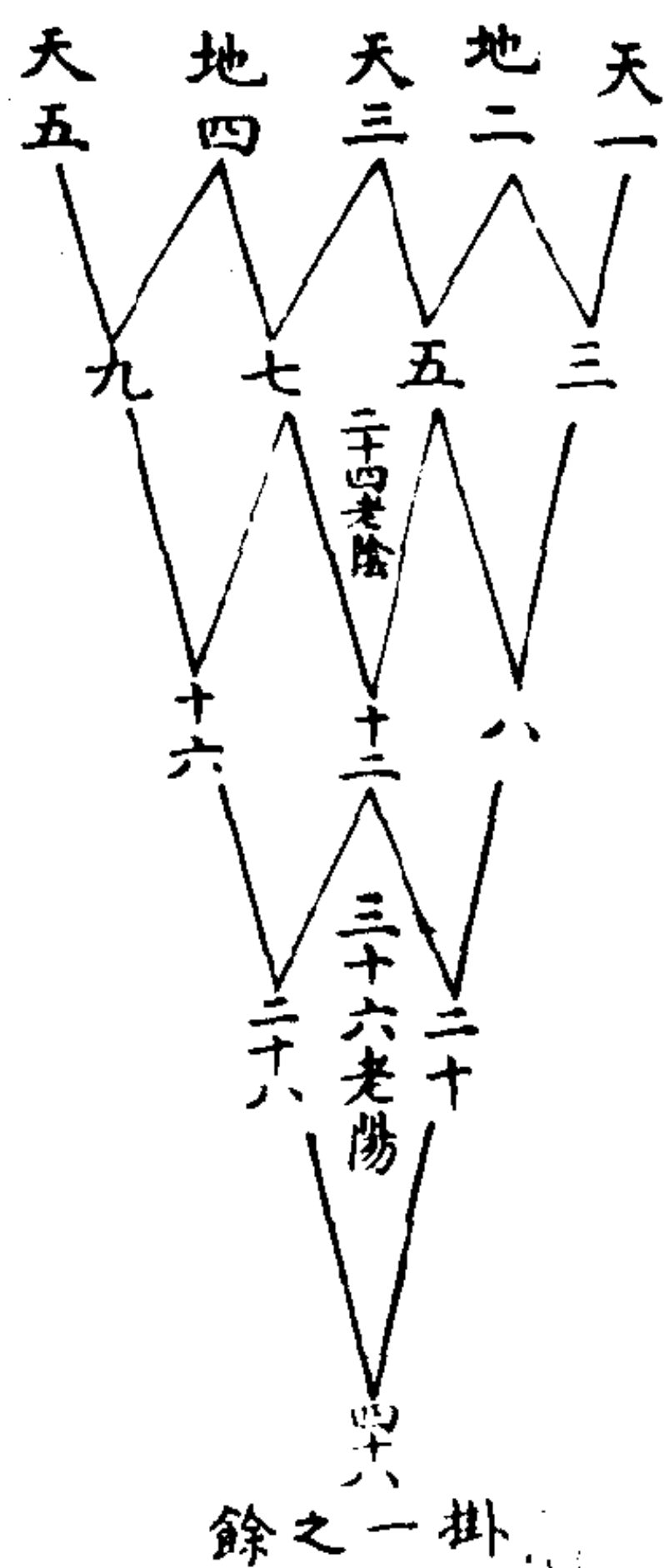

又再合而挂一之余，四十八策见矣。老阴老阳，数虽不同，而实相生。四十八亦得老阴之二，此老阳、老阴之所以互变也。

天一、天三、天五之合，人知其为老阳之九；地二、地四之合，人知其为老阴之六，而不知五数，再合则为老阴之策，又再合则得老阳之策。

(十) 大衍生成合卦数图

二十四之说非一端，奇之进数也，策之退数也，八卦之爻也，六爻之四揲也，皆所以生六十四卦也。八卦而小成，引而伸之，触类而长之，天下之能事毕矣。

解说 (八至十诸图并说)：(注：此图原缺)

右三图皆自前图而生，上图可以见四象策数，生于五十偶数之下，而次图又见二老之策，挂一之余，亦以具于参天两地之中，此图则见合数生成暗合八卦之爻，六十四卦之数。或自前图中来，或为前图之变，故但附见于后。

以上诸图，止总其数而未表得数之实，此下诸图复以圆圈表之。

(十一) 大衍合数之图

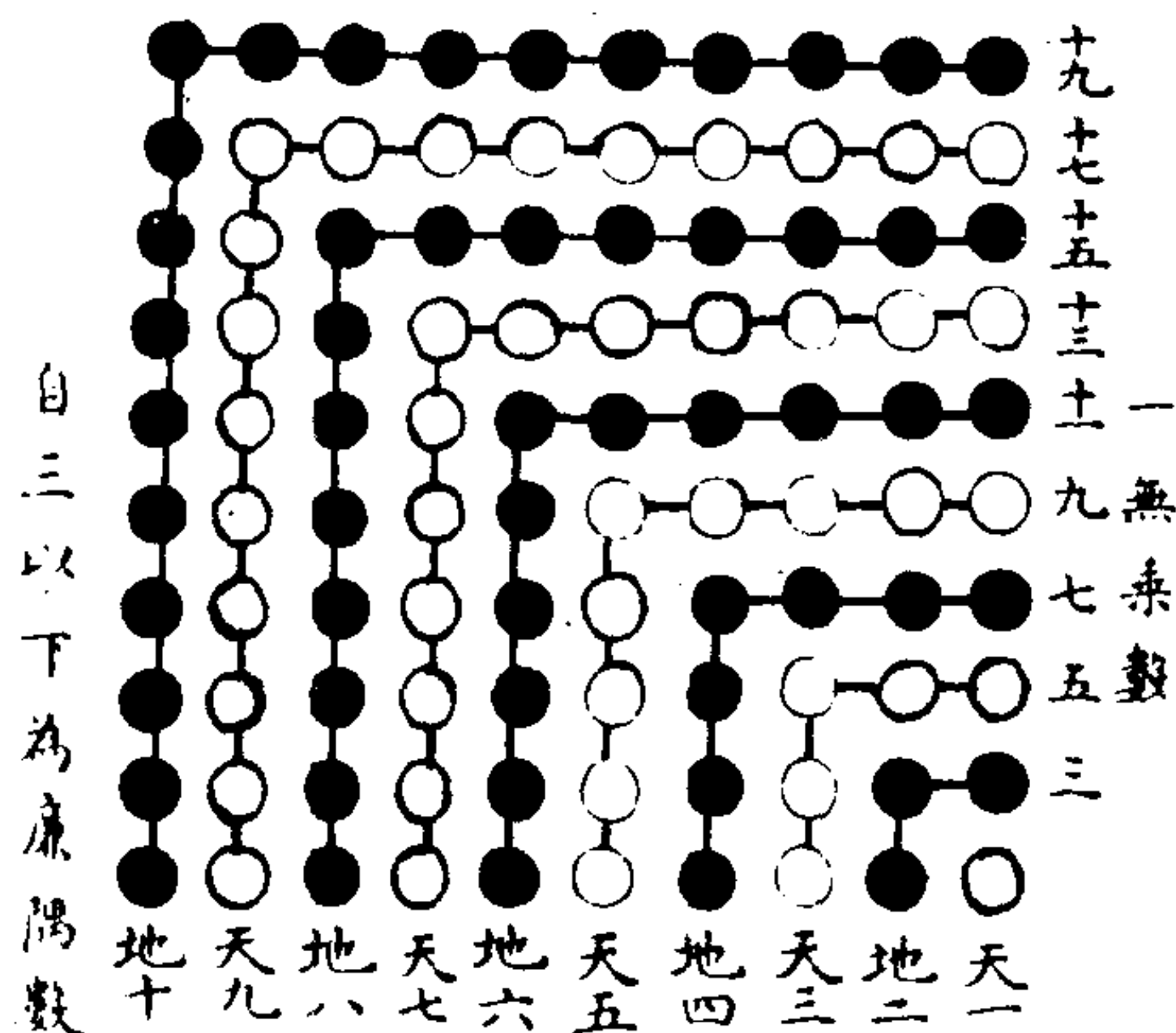

(十二) 大衍生乘数平方图

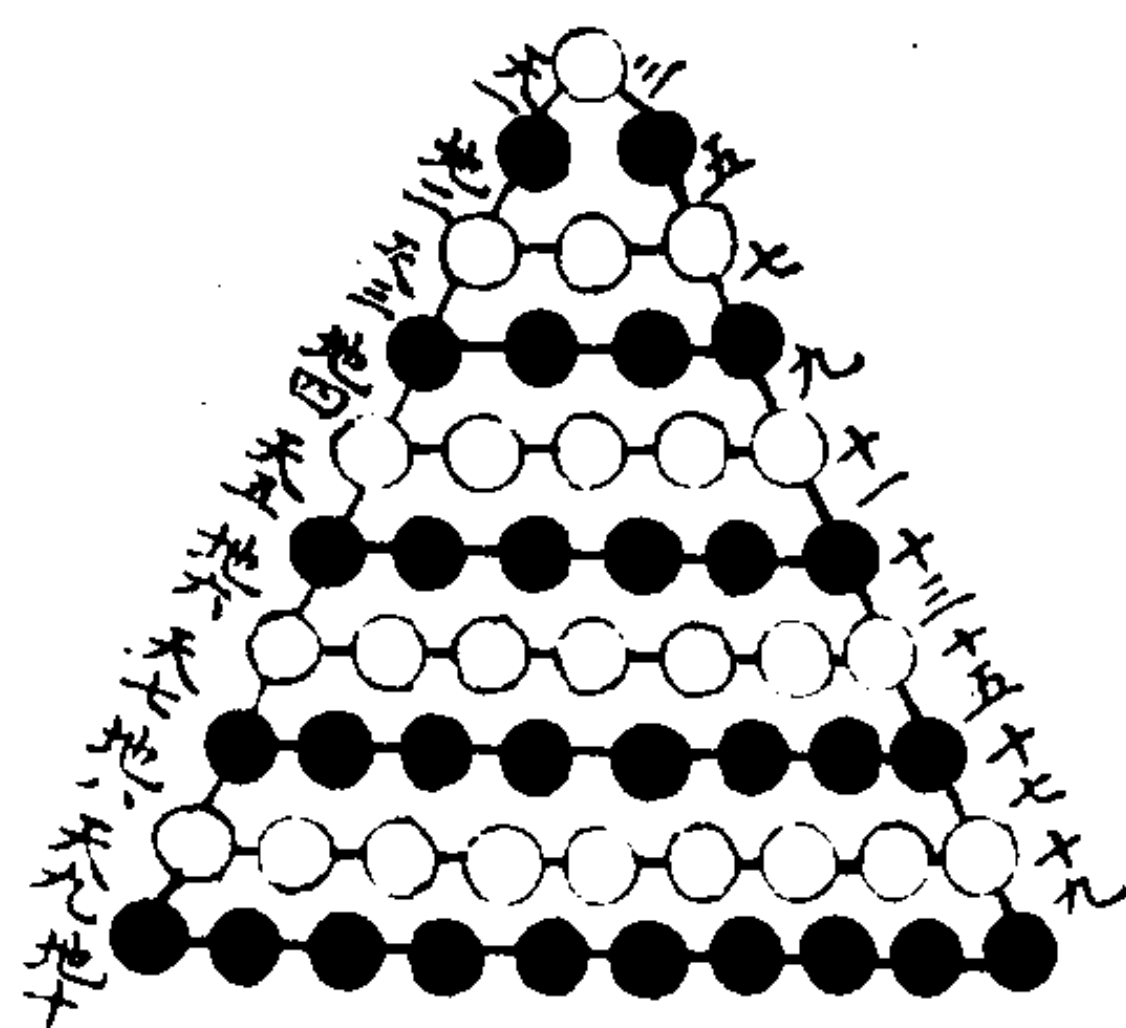

(十三) 大衍生乘数圭方图

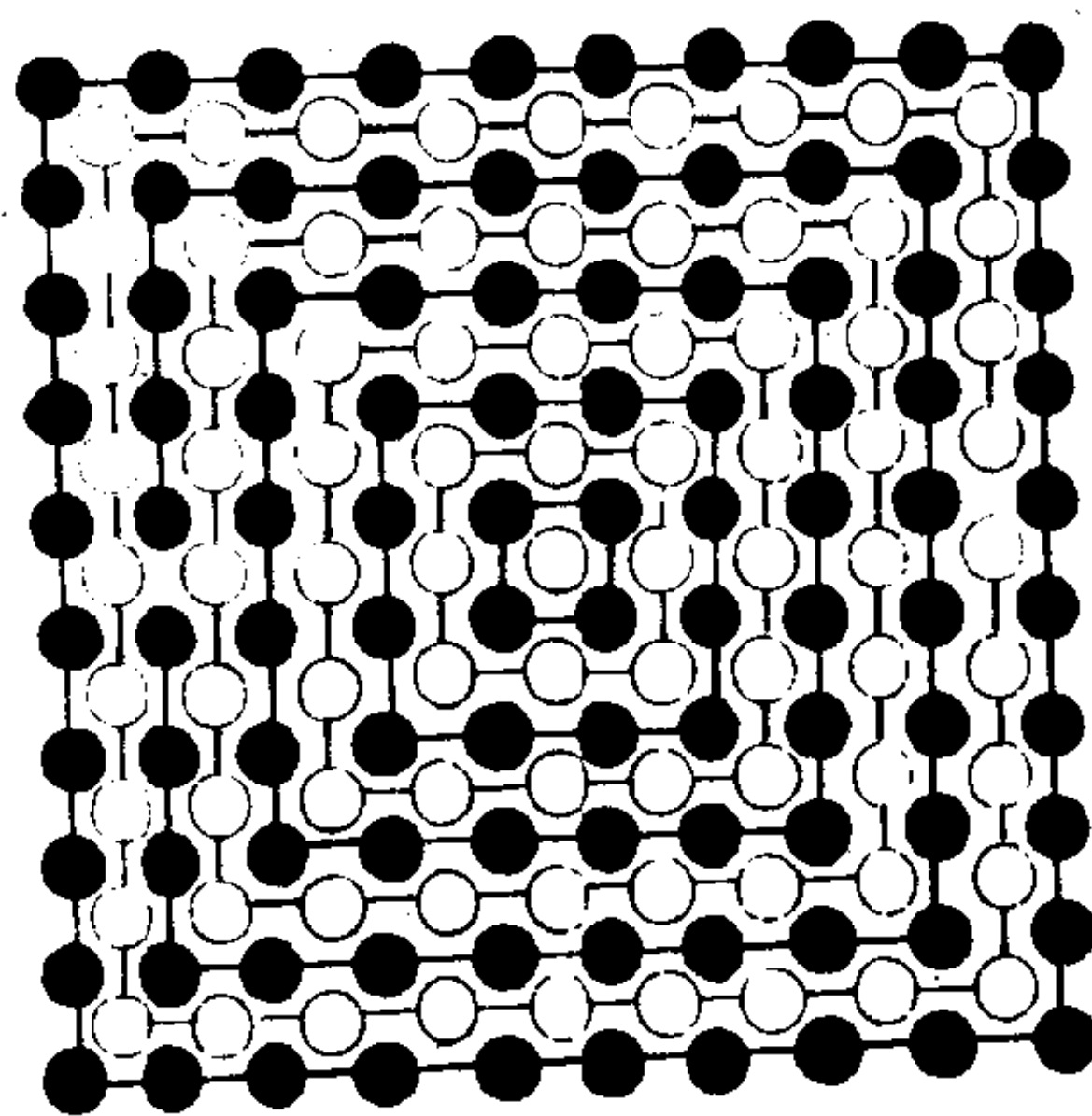

既为圭方，则地二至地十，本数藏矣。
即前生乘数，图变为圭方。

(十四) 大衍乘数开方总图

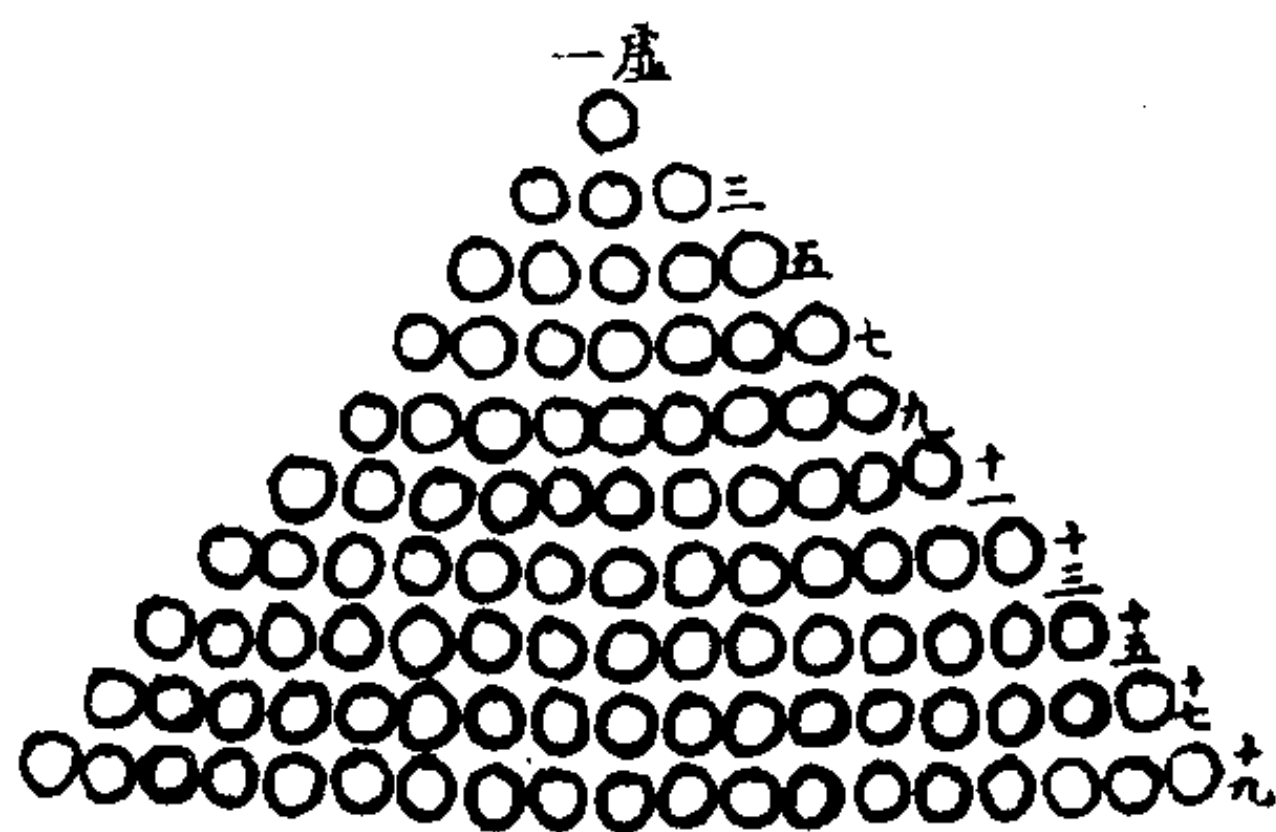

十位乘数，总为一图，分之则为十图。

(十五) 大衍廉隅周数总图

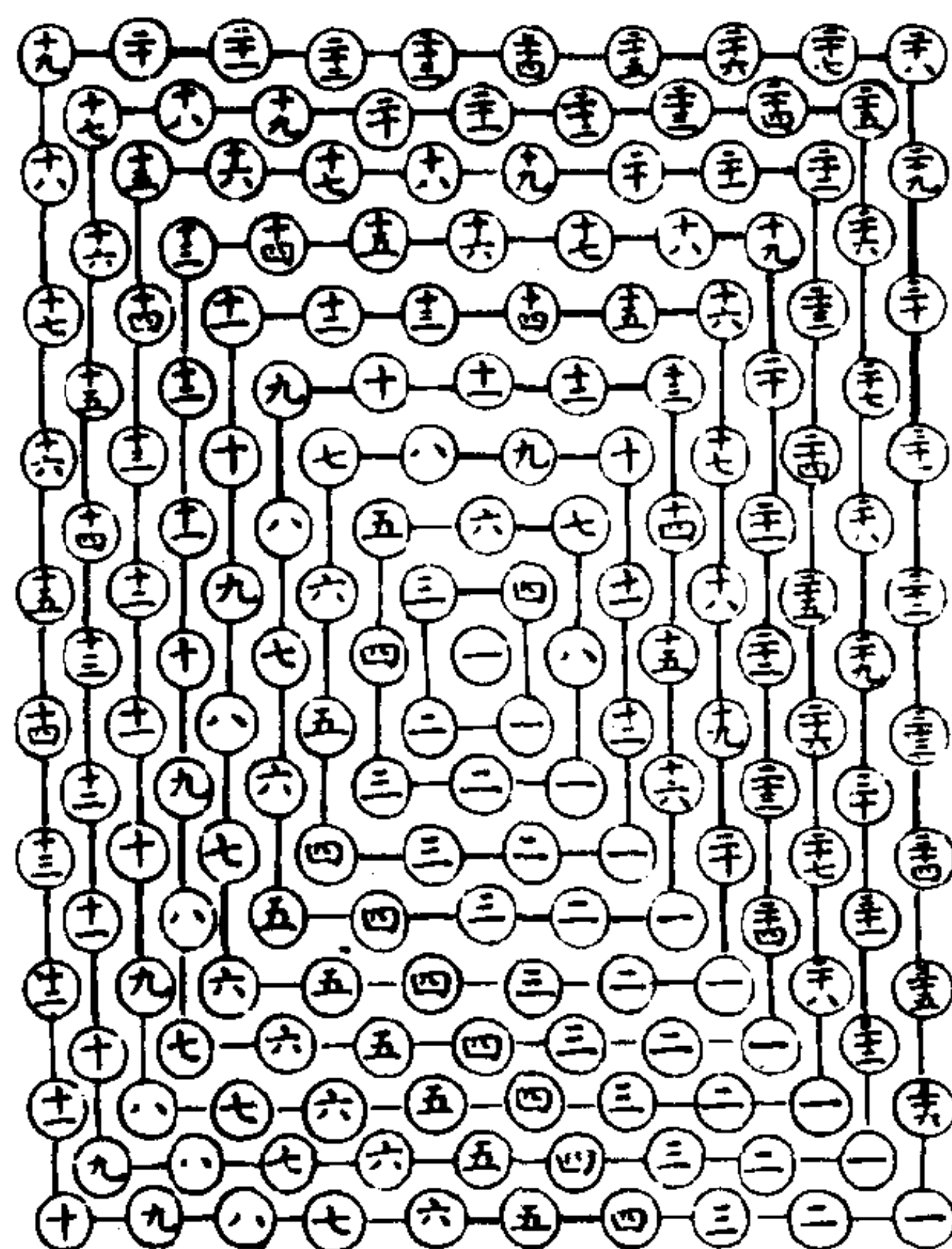

三为一生二之数，五为二生三之数，七为三生四之数，九为四生五之

数，十一为五生六之数，十三为六生七之数，十五为七生八之数，十七为八生九之数，十九为九生十之数。奇三、五、七、九，一、三、五、七、九通得四十九；偶十、十、十、十、十通得五十。

上九位廉隅数。

四为奇扞，八为偶扞。十二为老阳之奇，十六为少阴之奇，二十为少阳之奇。二十四为老阴之策（老阴之奇同），三十二为少阴之策，三十六为老阳之策。

上九位周围数。

十位自乘并之，得三百八十五，虚中之一，则三百八十四爻数。

(十六) 大衍乘数四方各得合数之图

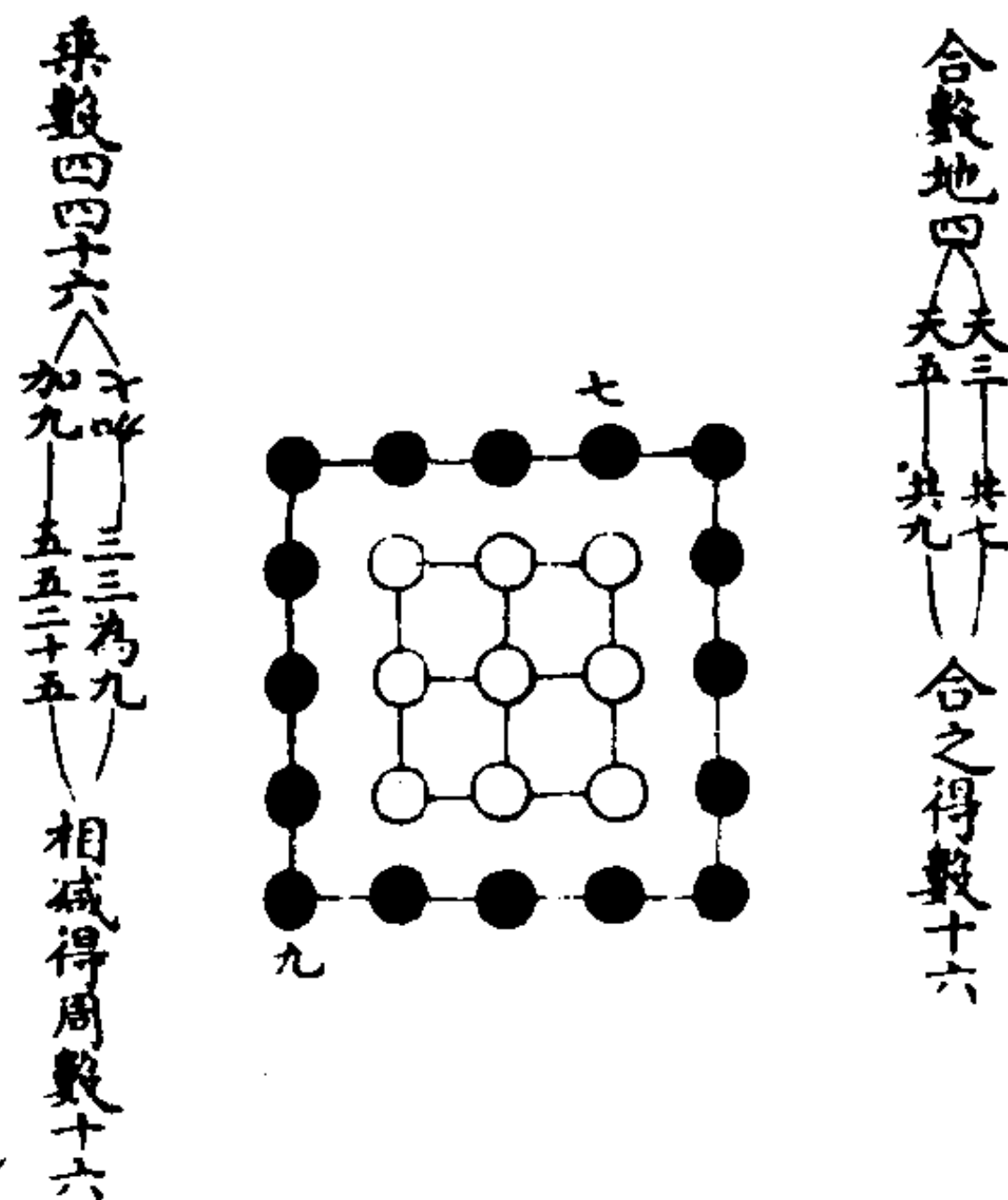

此图即圭方图之二合也。

解说 (十一至十六诸图并说):

前六图内第一图明合数；第二图明合数之生乘数；第三图即第二图变第四图，专明乘数；第五图明周数，而其东南之位，则

廉隅数也；第六图又见大衍之数，四方皆合焉，其精密之蕴于此已尽，但恐学者未易遽晓，故再列以后数图焉。

自“合数图”以下至“生闰图”，皆用圆圈以表得数之实，凡二十六图。

(十七) 大衍天一生地二图

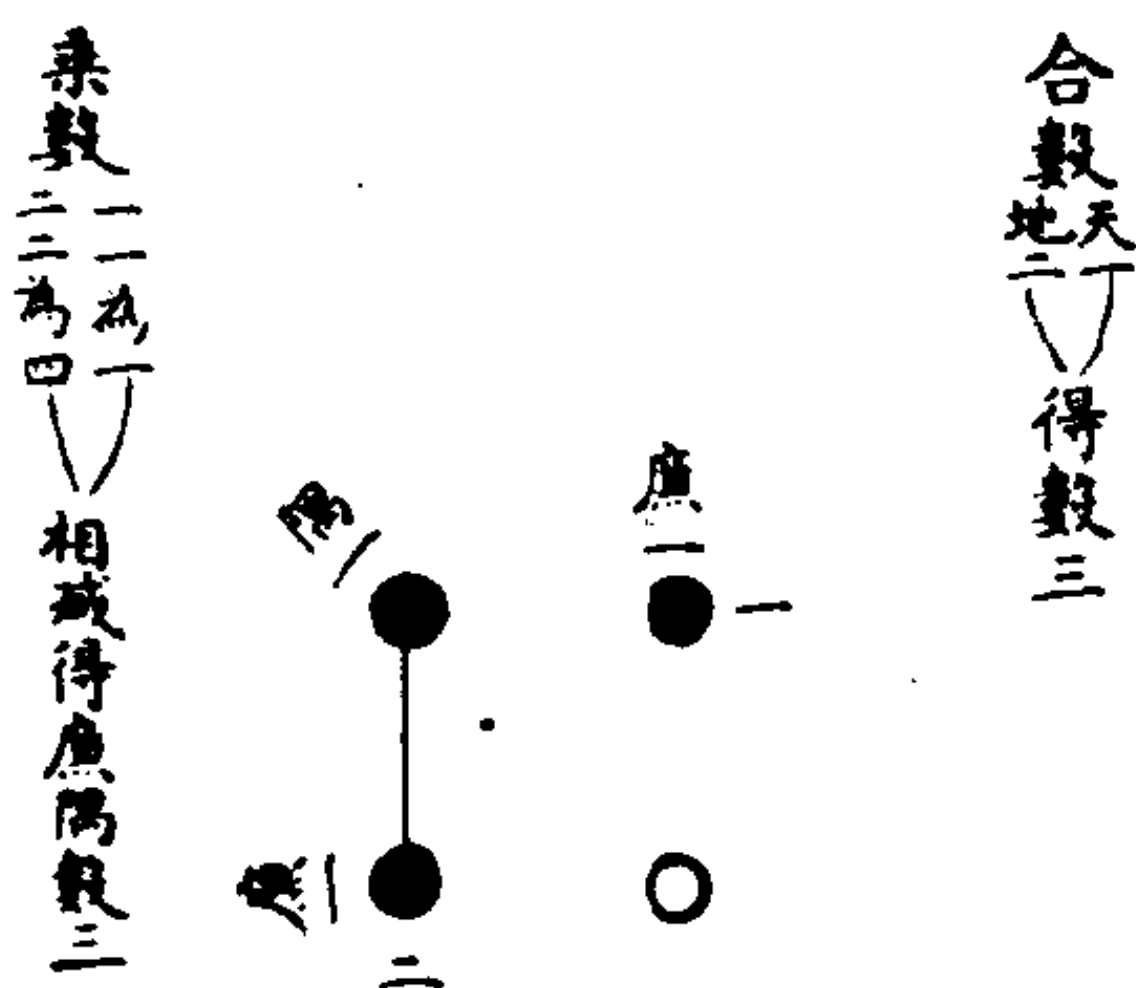

(十八) 大衍地二生天三图

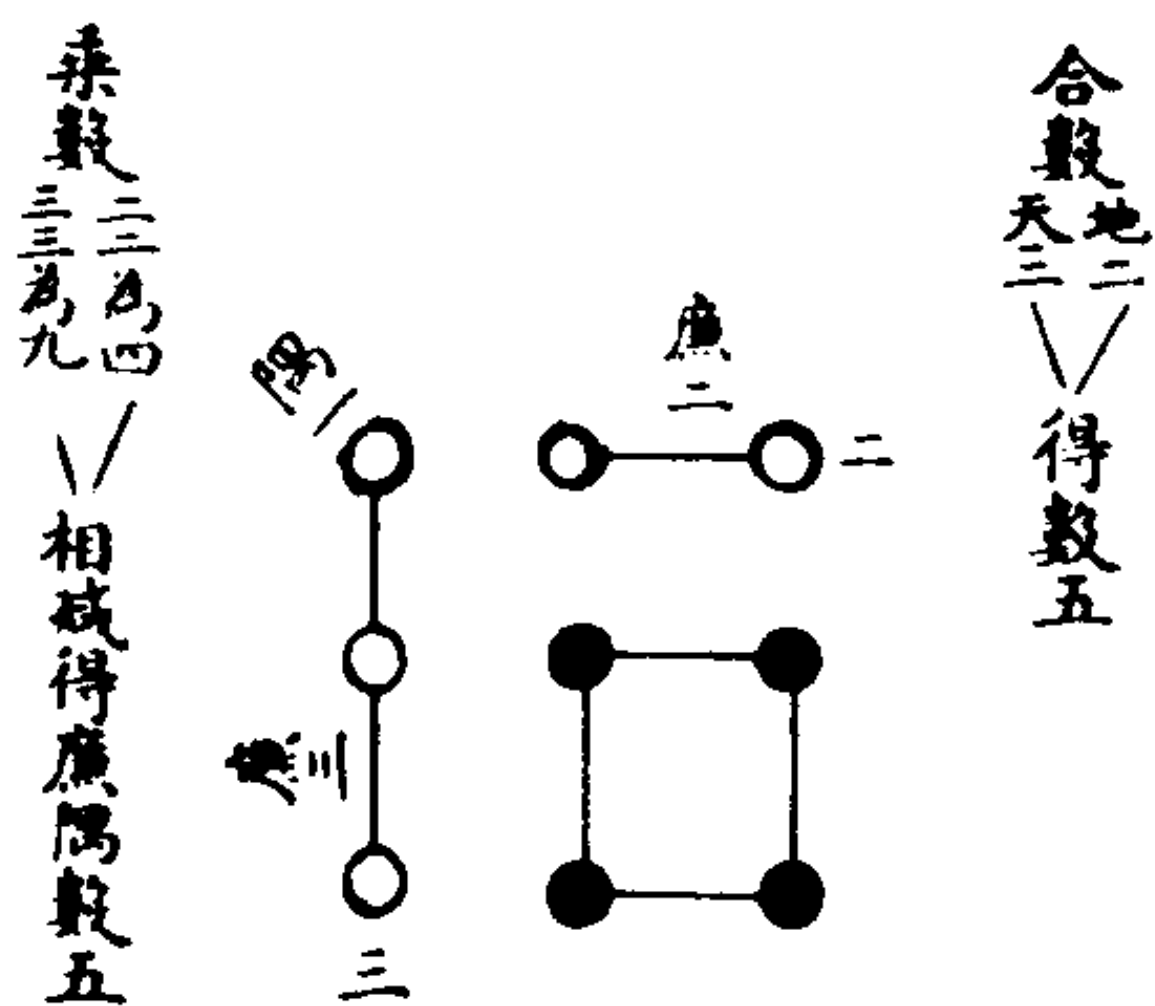

(十九) 大衍天三生地四图

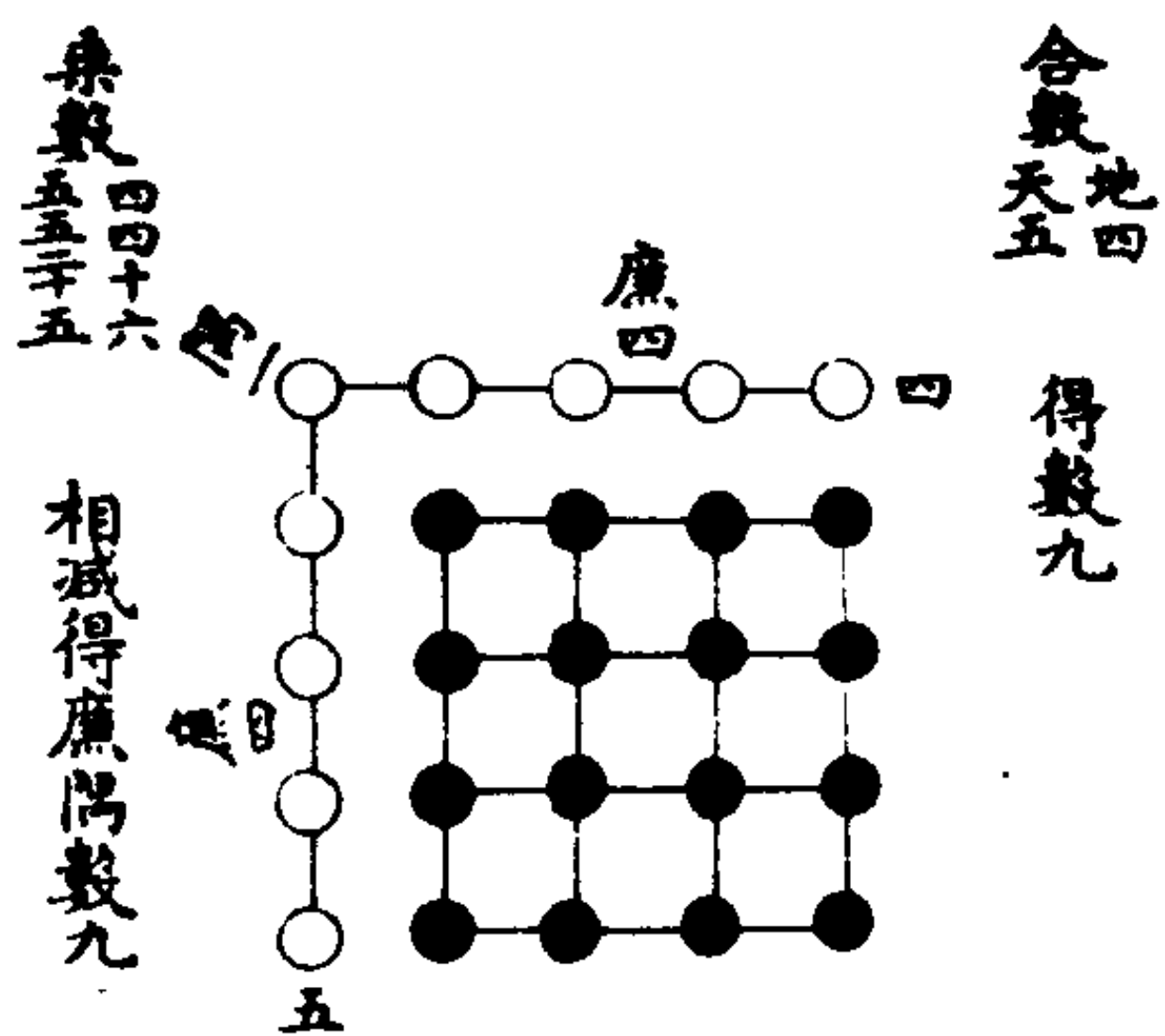

(二十) 大衍地四生天五图

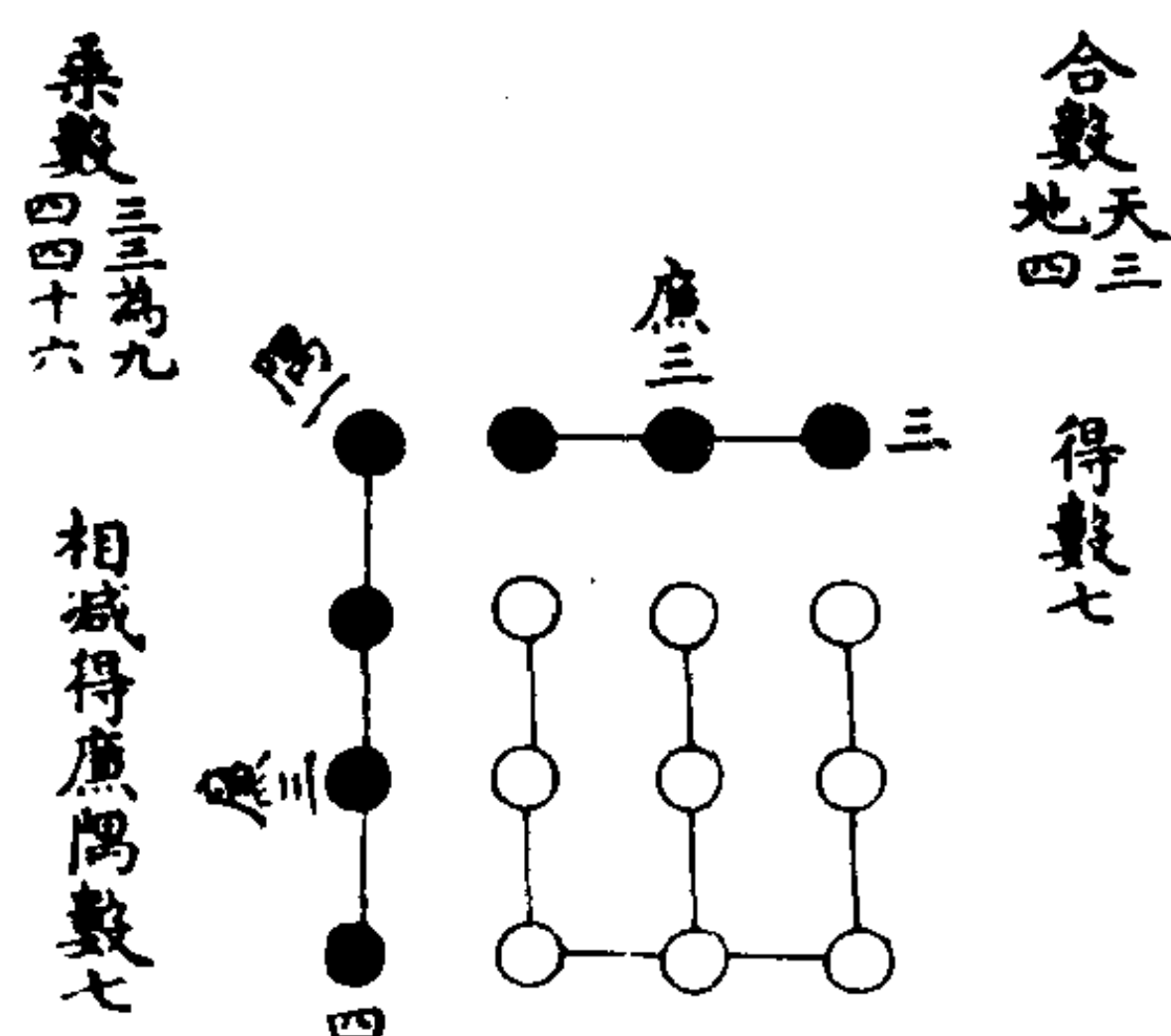

(二十一) 大衍天五生地六图

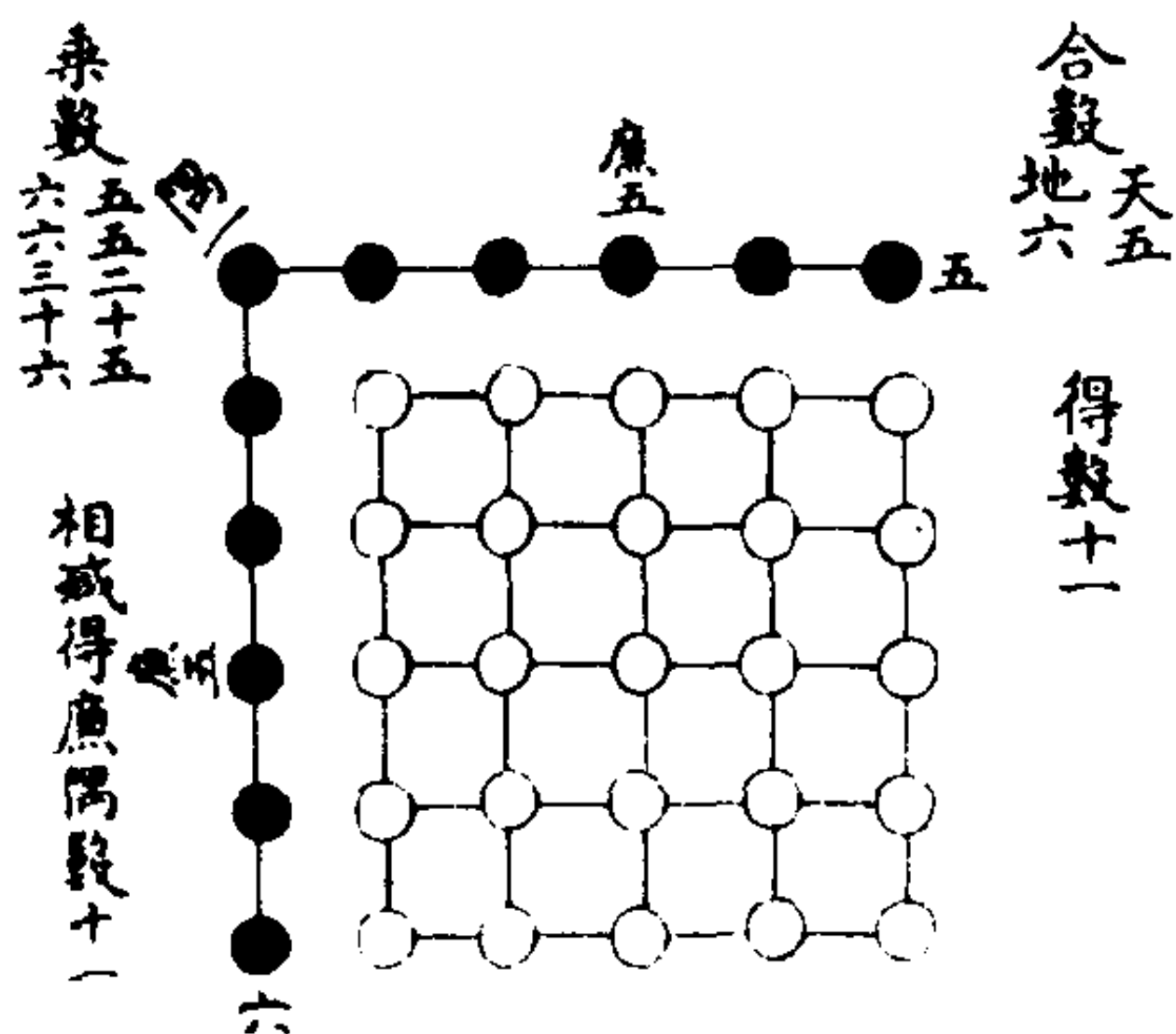

(二十二) 大衍地六生天七图

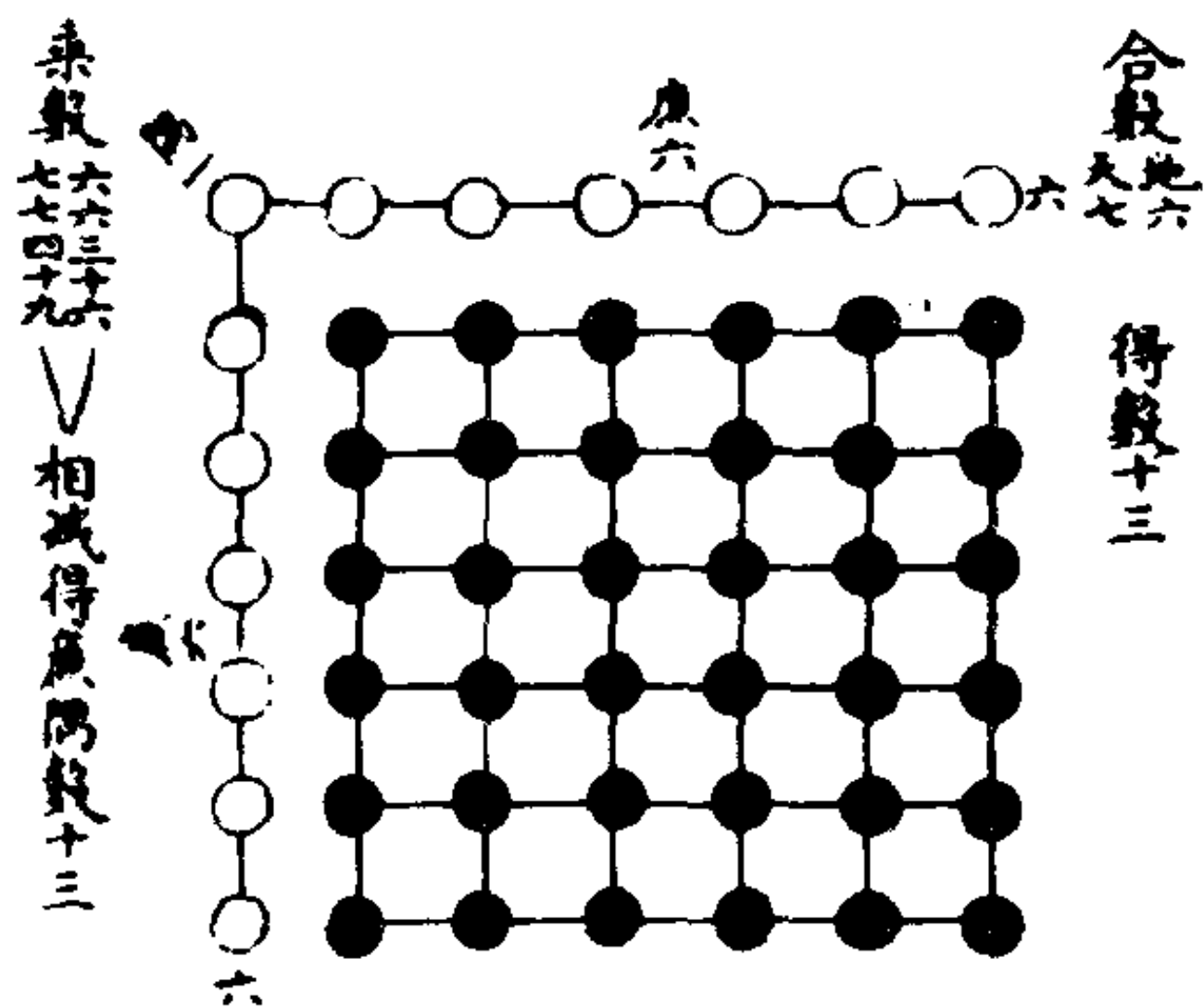

(二十三) 大衍天七生地八图

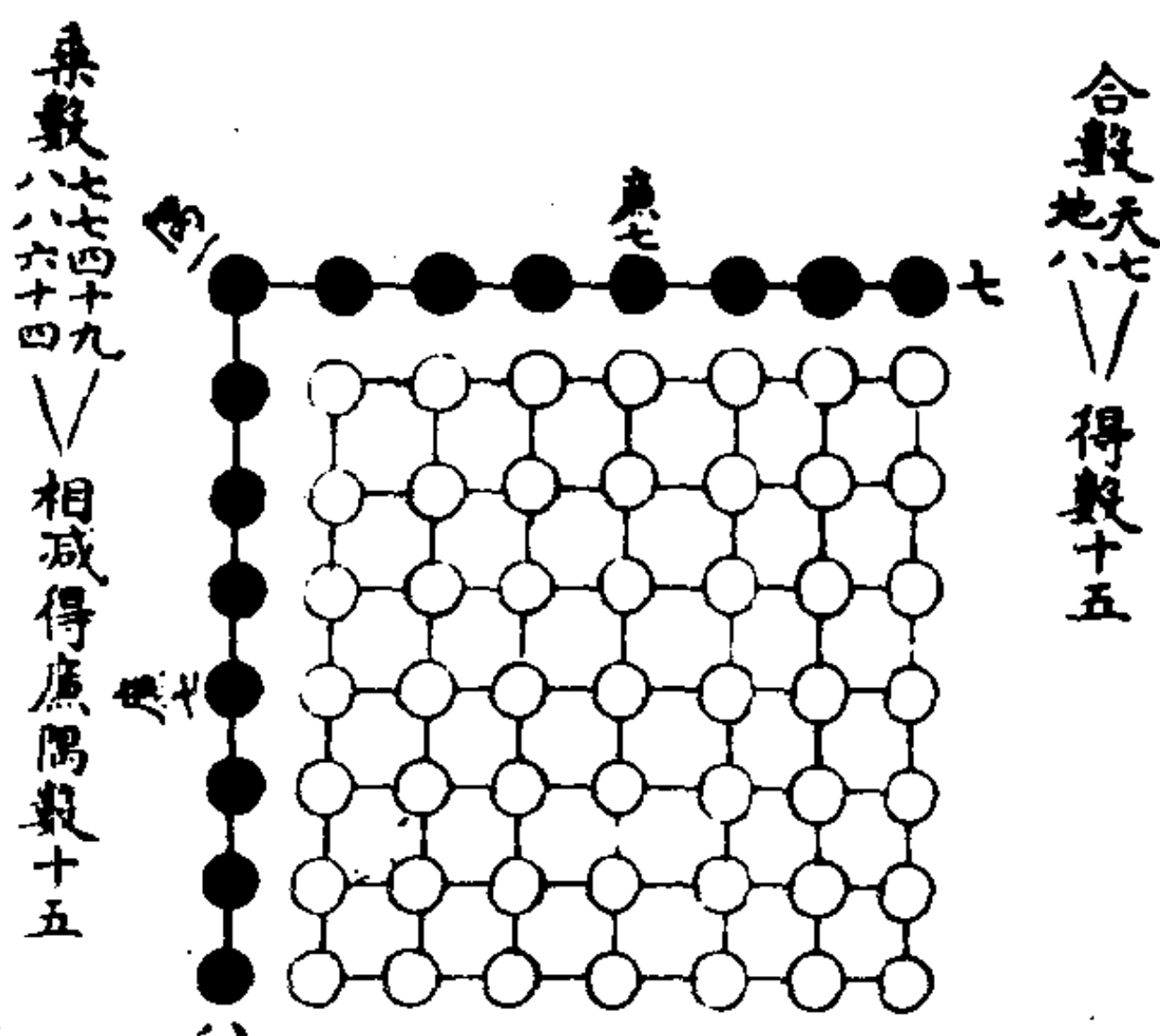

(二十四) 大衍地八生天九图

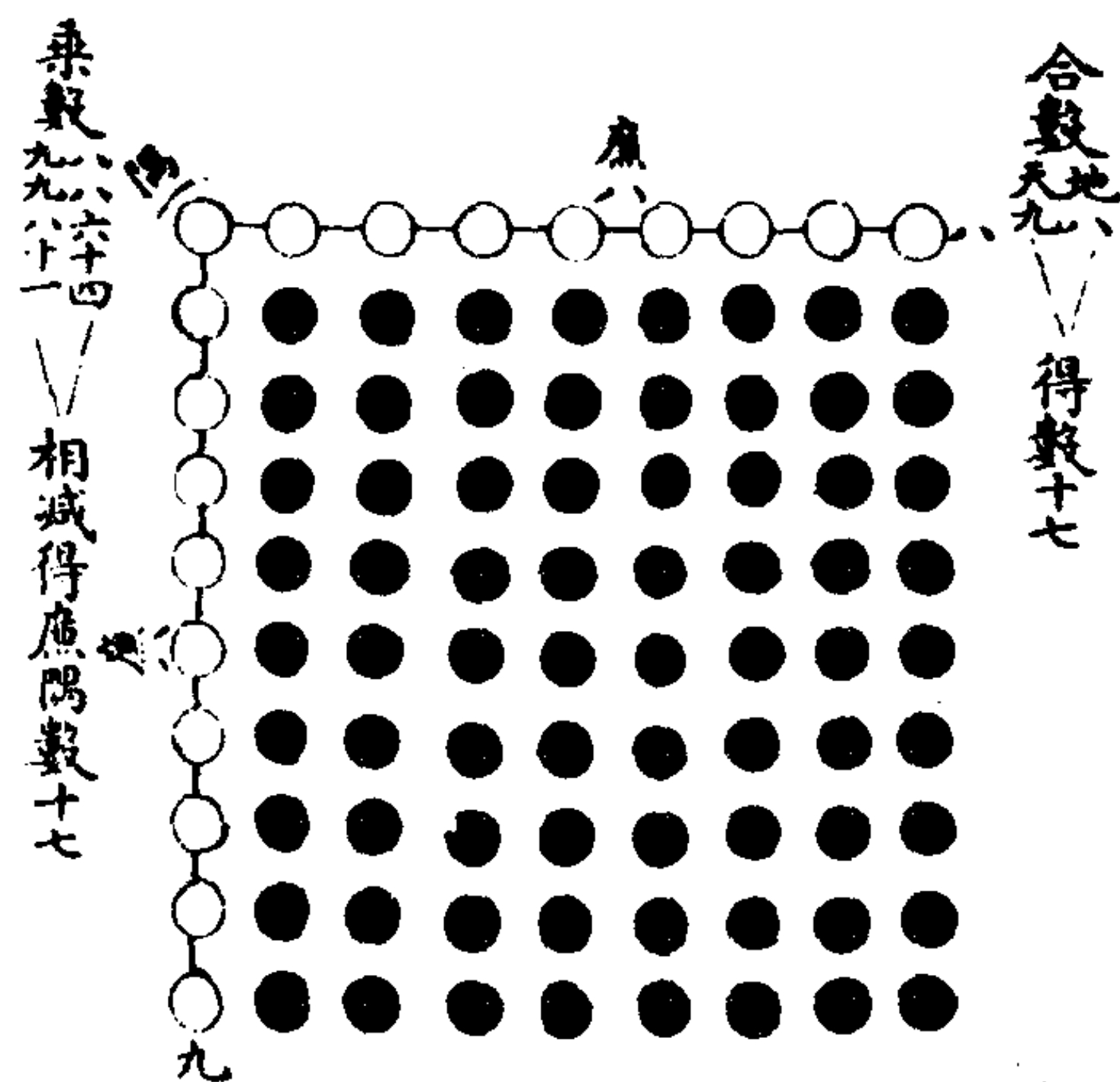

(二十五) 大衍天九生地十图

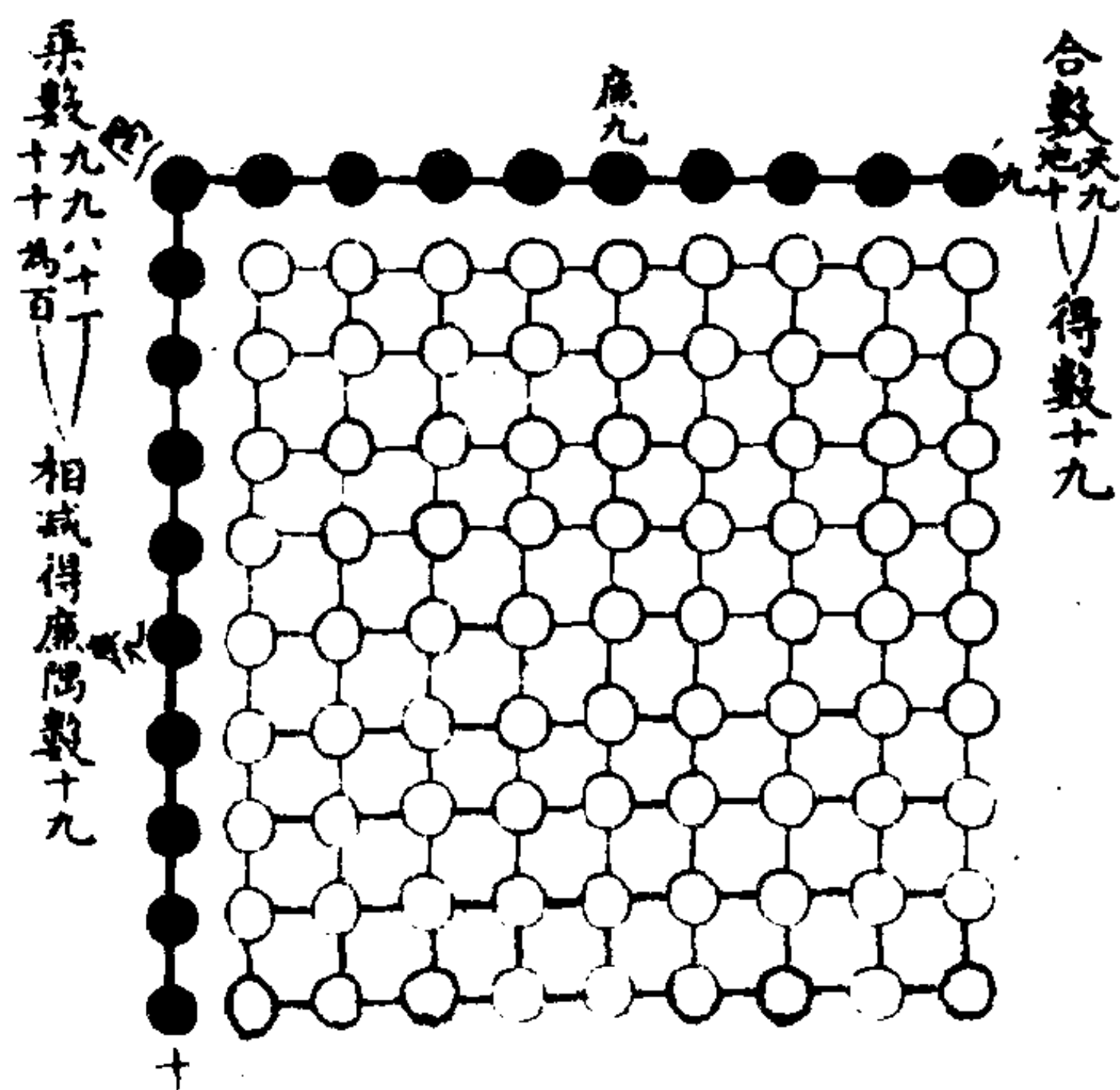

解说（十七至二十五诸图并说）：

前九图分列，所以见合数为乘数之所由生，而廉隅之数，即合数也。凡开平方者，正方之外，必增两廉而加一隅，然后成方，盖两廉皆傍本方，而隅者所以补其不足也。

以上九图，总名“阴阳相生之图”。

（二十六）大衍生老阳奇数图

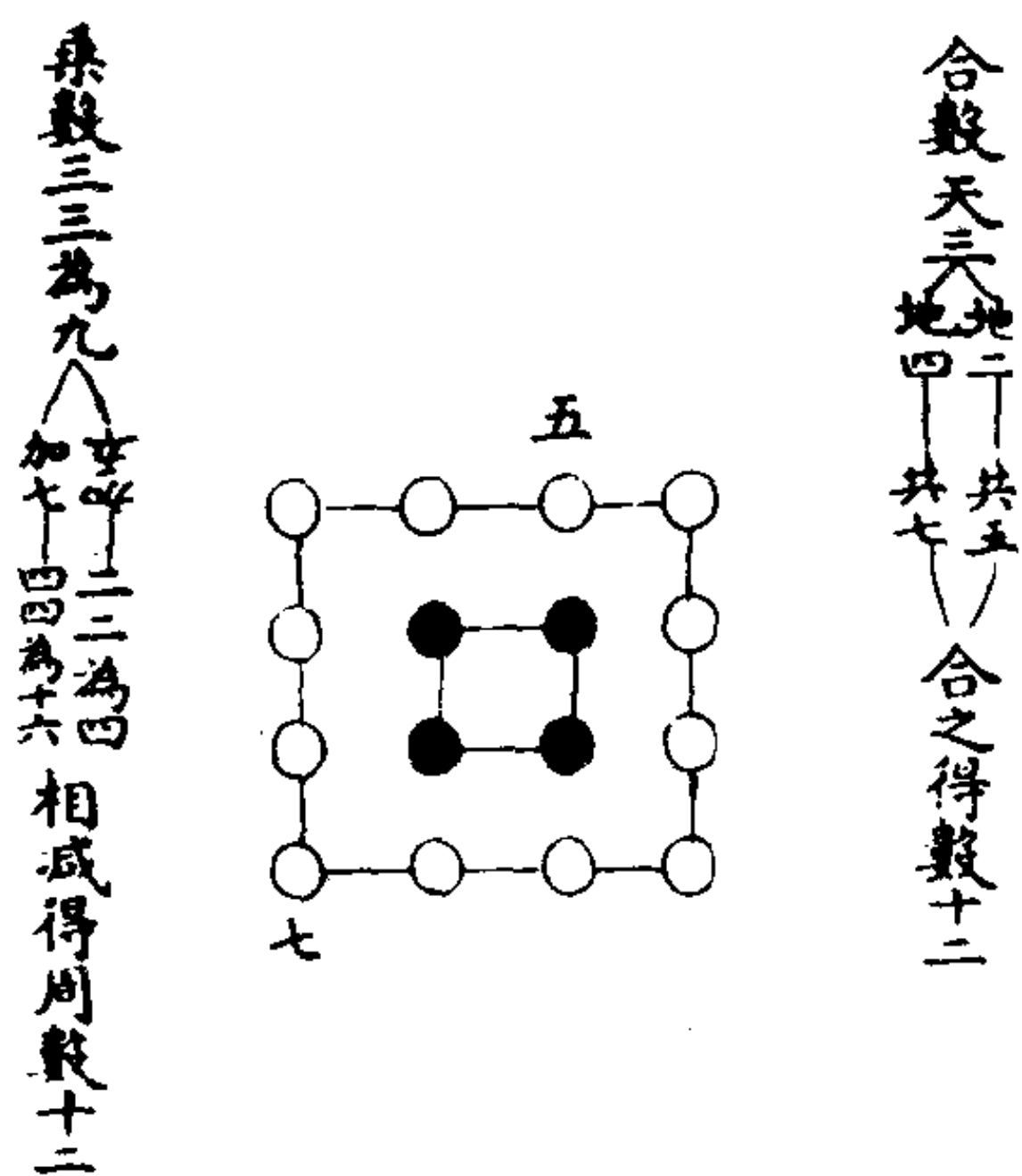

(二十七) 大衍生少阴奇数图

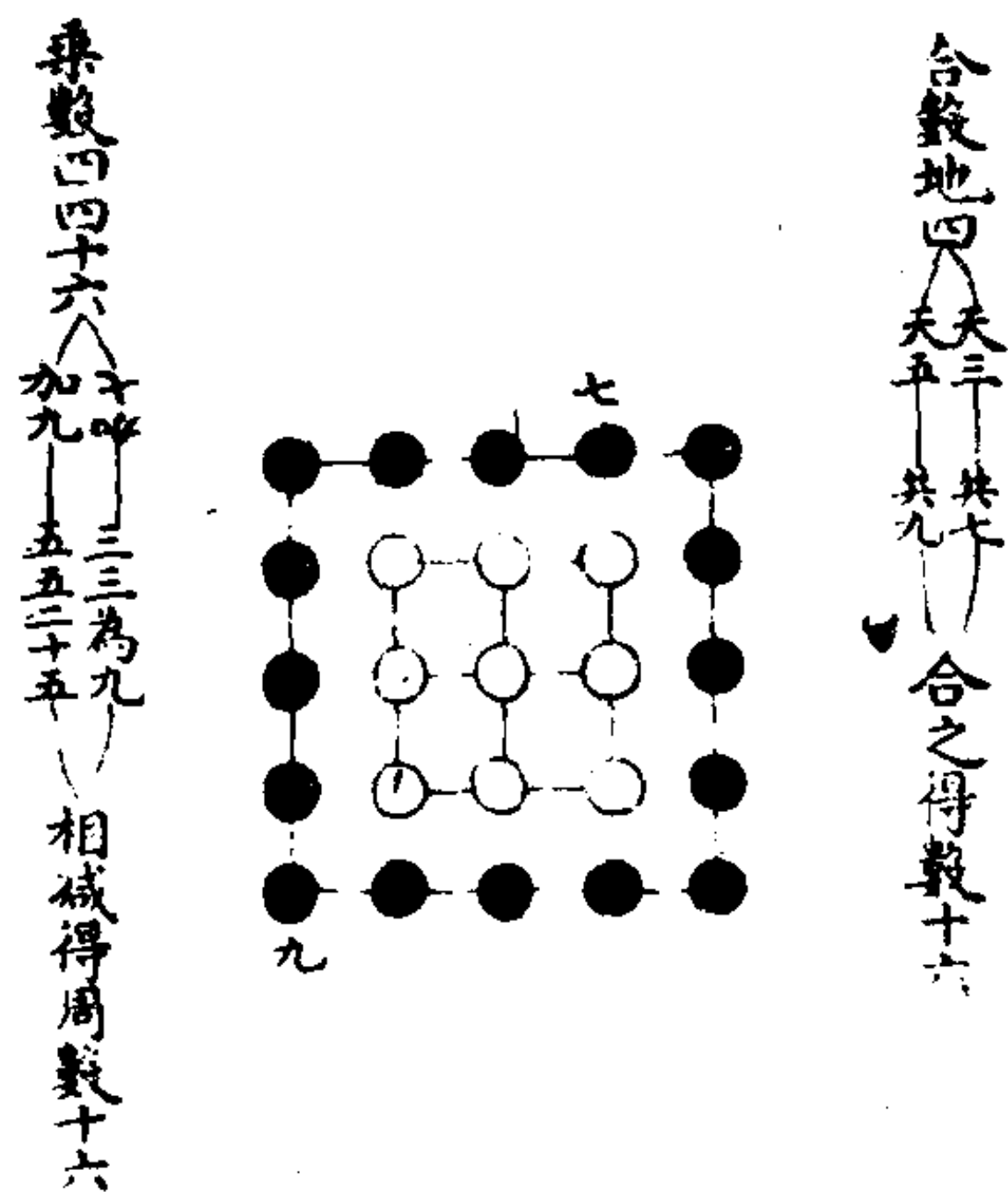

(二十八) 大衍生少阳奇数图

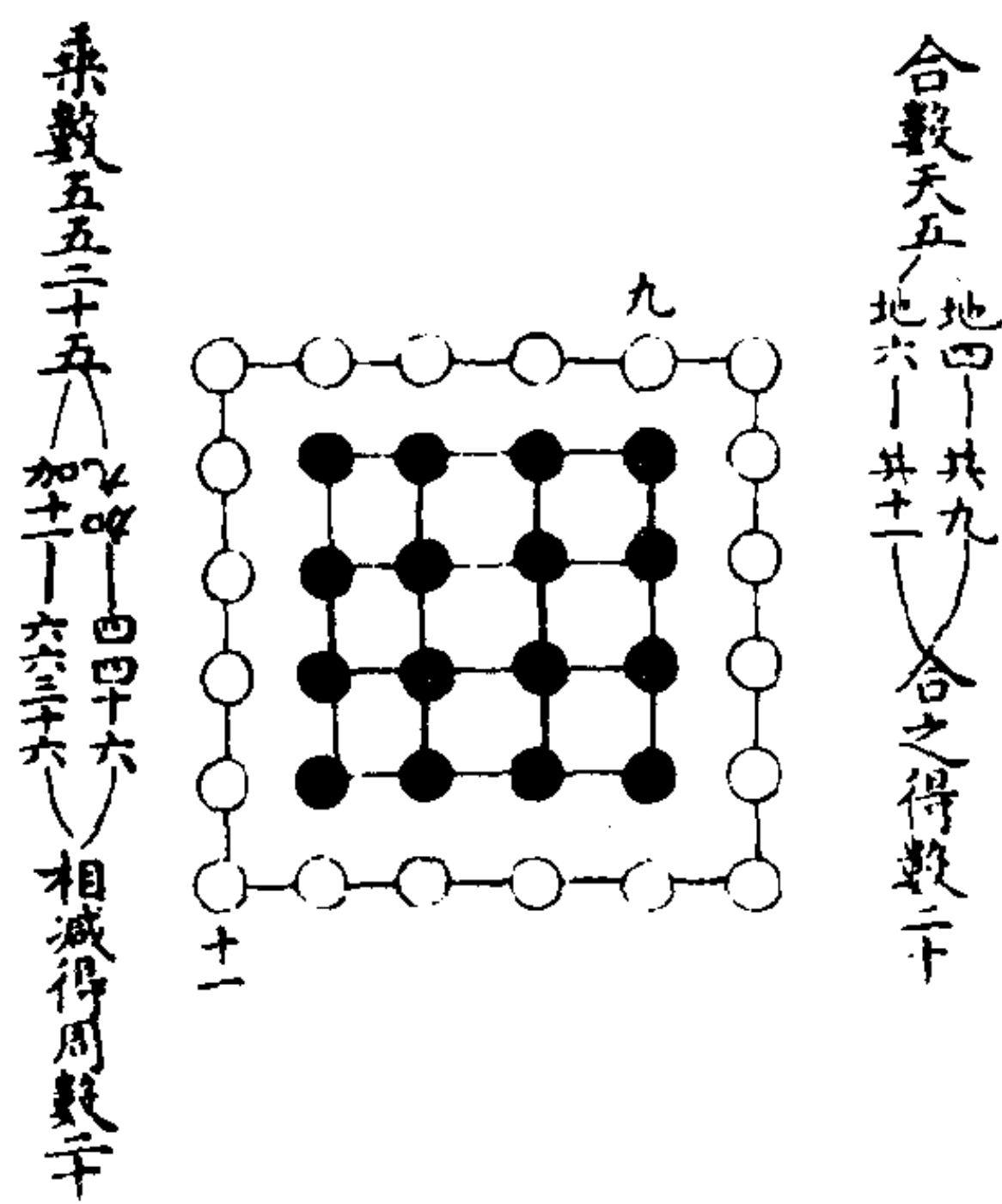

(二十九) 大衍生老阴奇数策数图

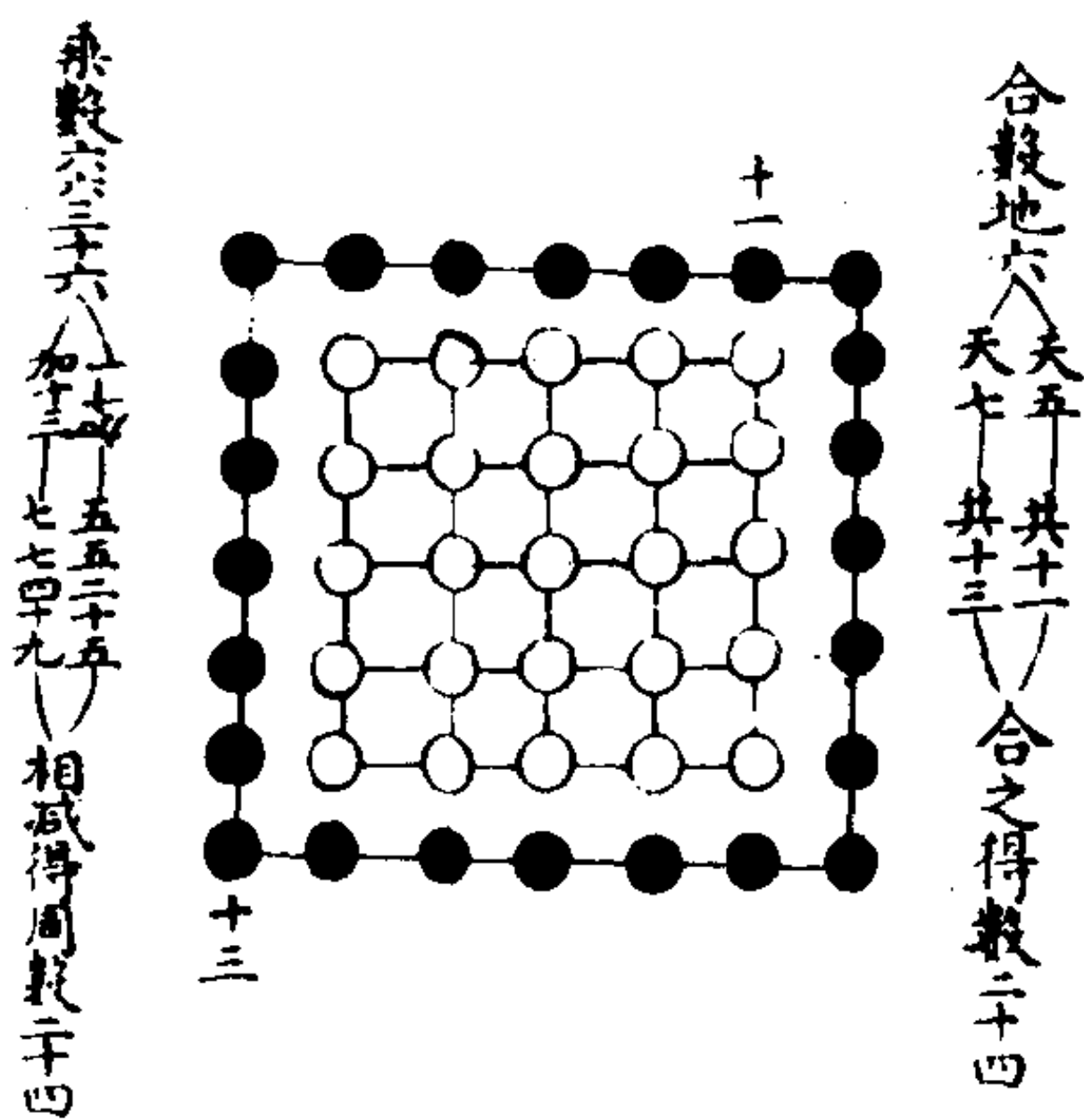

(三十) 大衍生少阳策数图

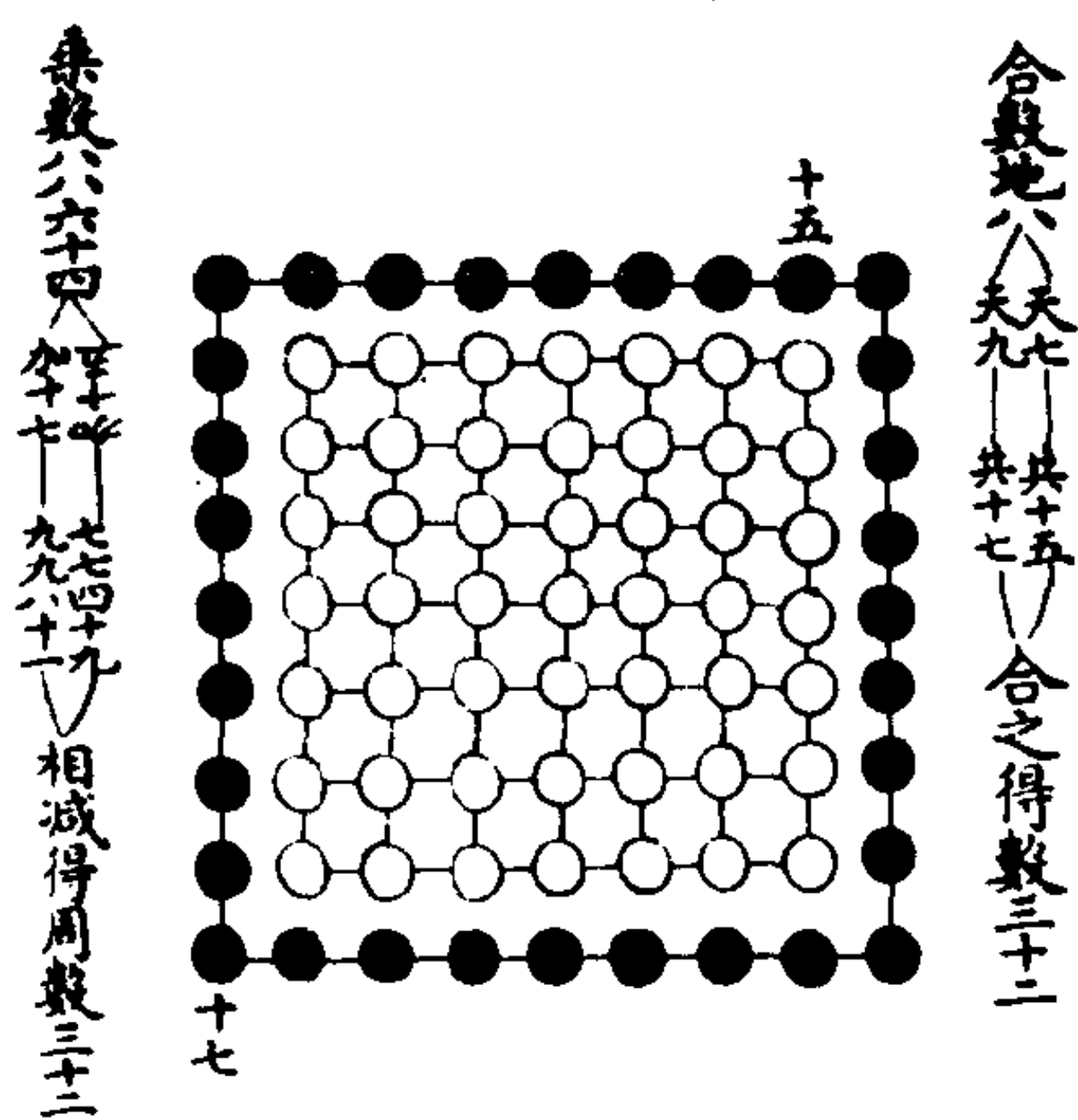

(三十一) 大衍生少阴策数图

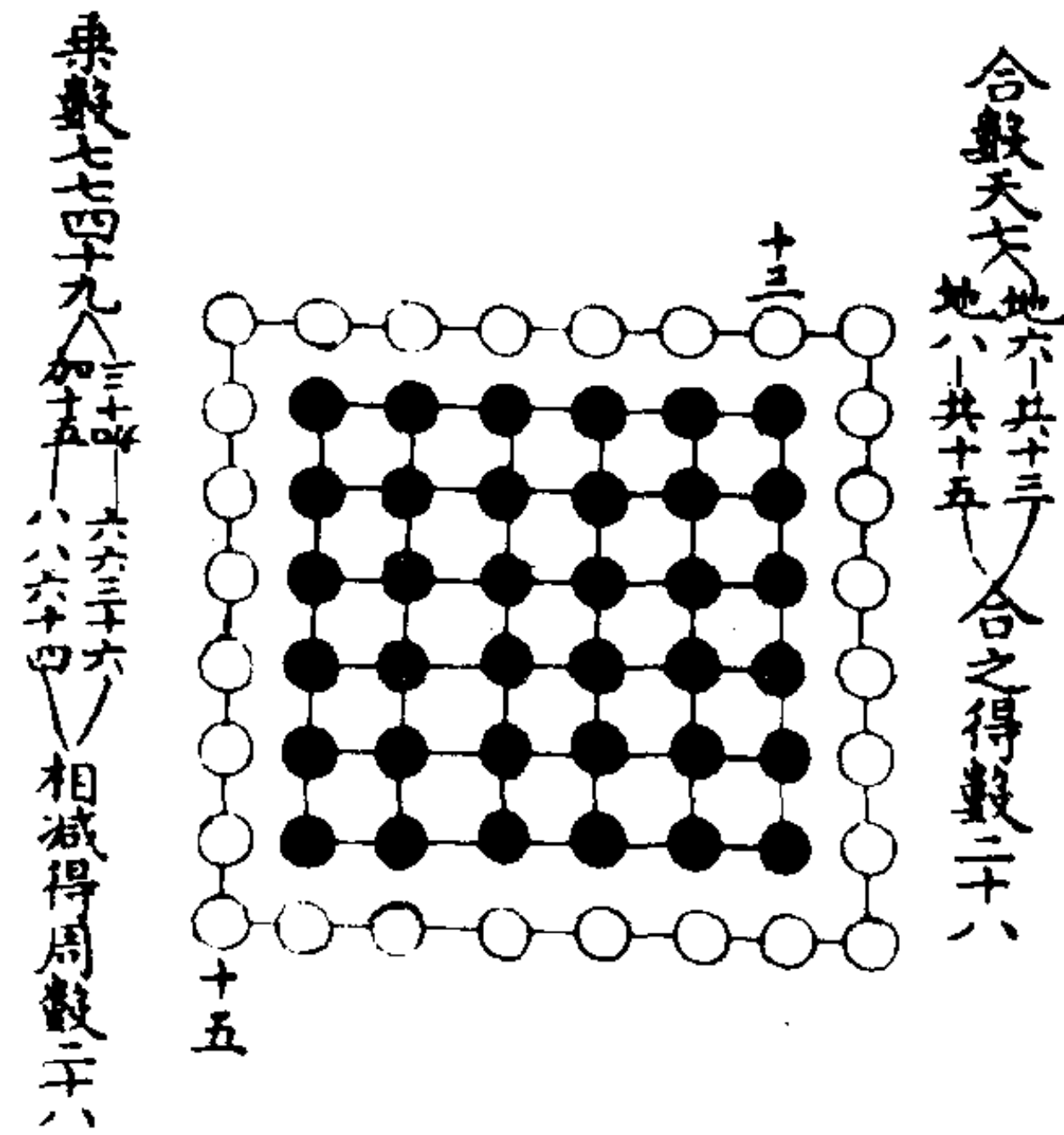

(三十二) 大衍生老阳策数图

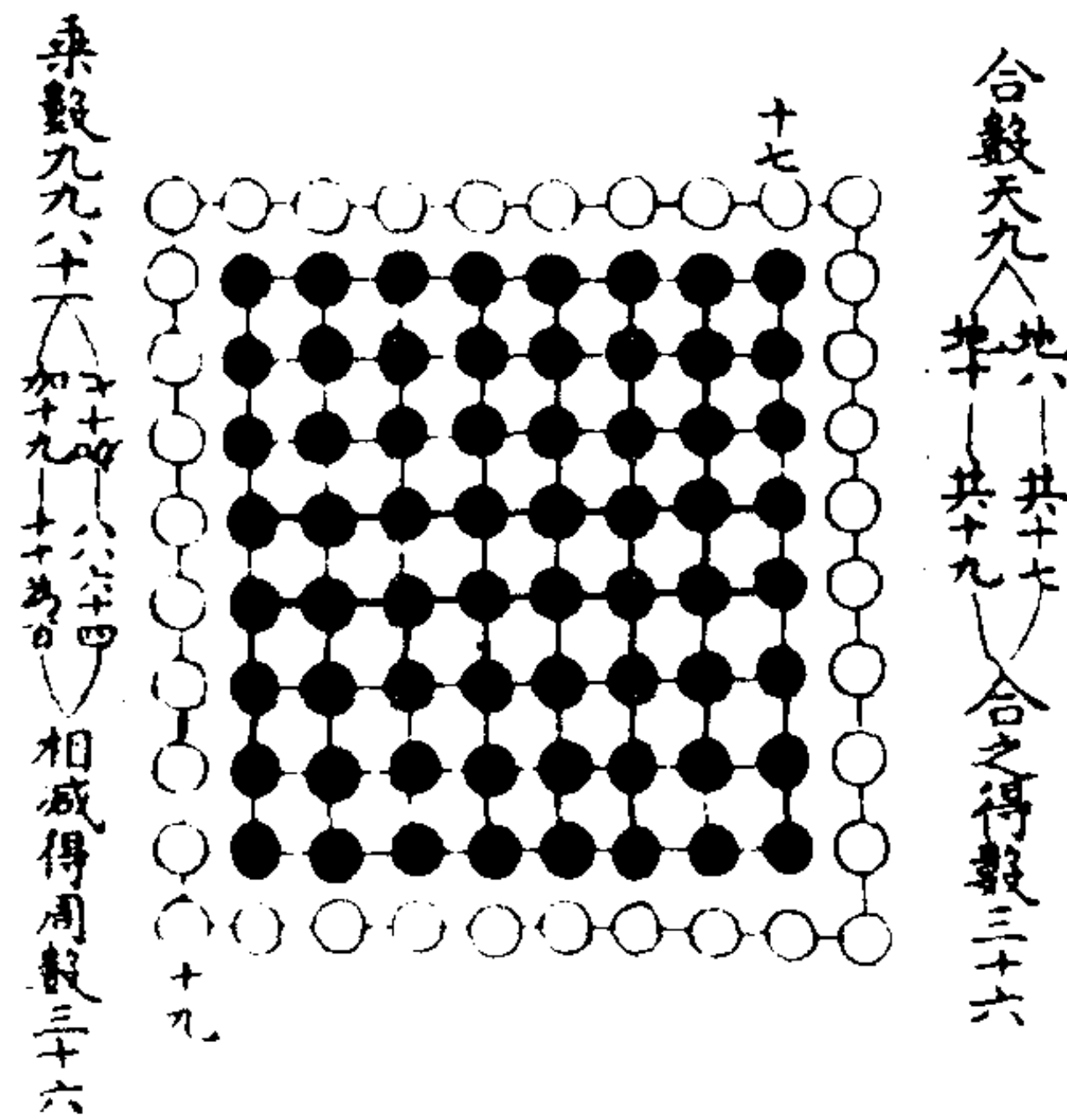

解说 (二十六至三十二诸图并说):

前七图分列，所以见四象之奇之策所由生，盖皆由除隔位之奇偶而成也。以上七图总名“阴阳互根之图”。

前阴阳相生，计九图，此互根但七图者，第一图十位而列九数，第二图九位而列七数耳。

(三十三) 大衍虚中得四象奇数图

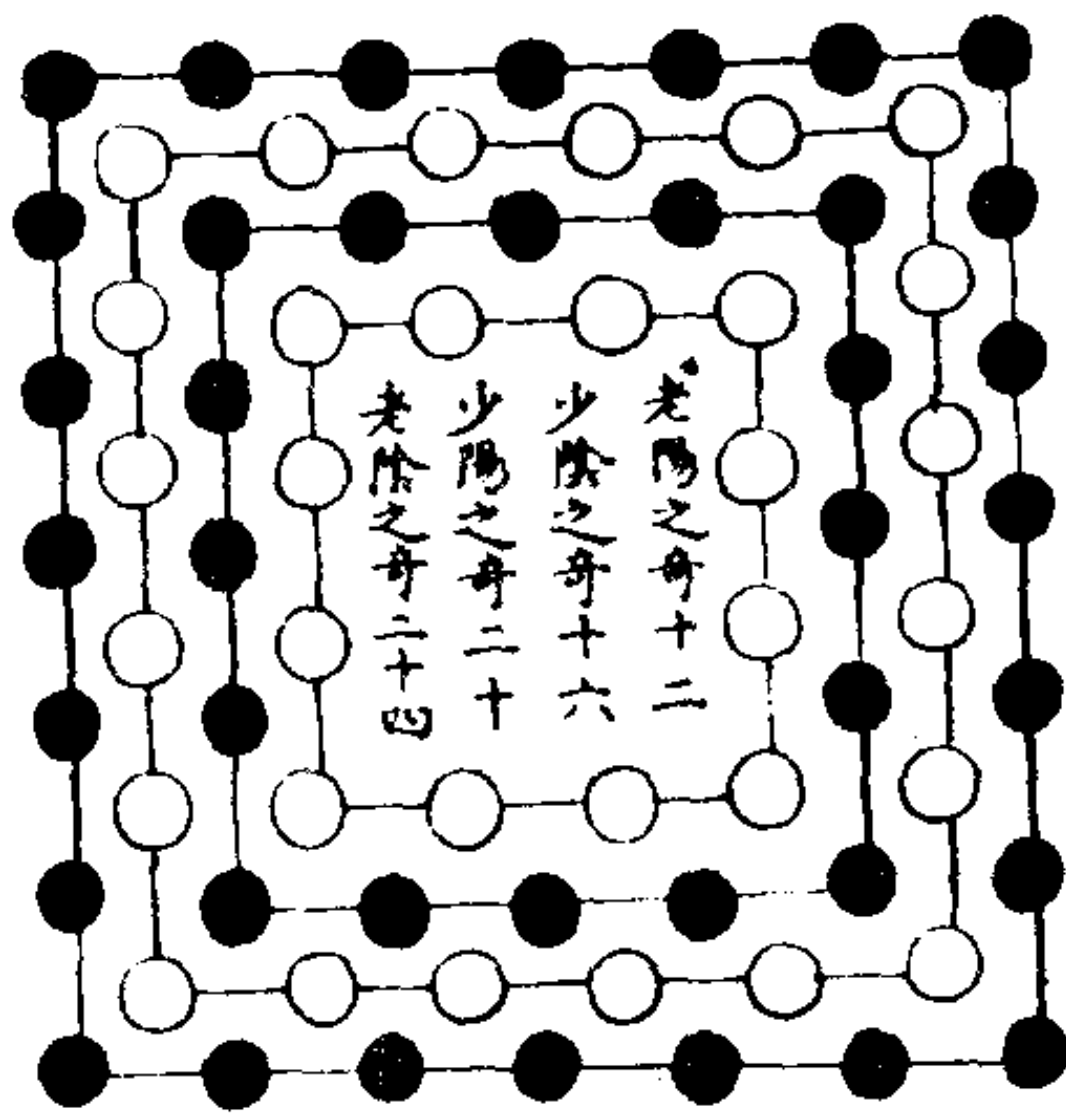

(三十四) 大衍虚中得四象策数图

解说 (三十三、三十四两图并说):

前二图专以虚中而成，但以奇策分而为二，而各以四象合为一图耳。

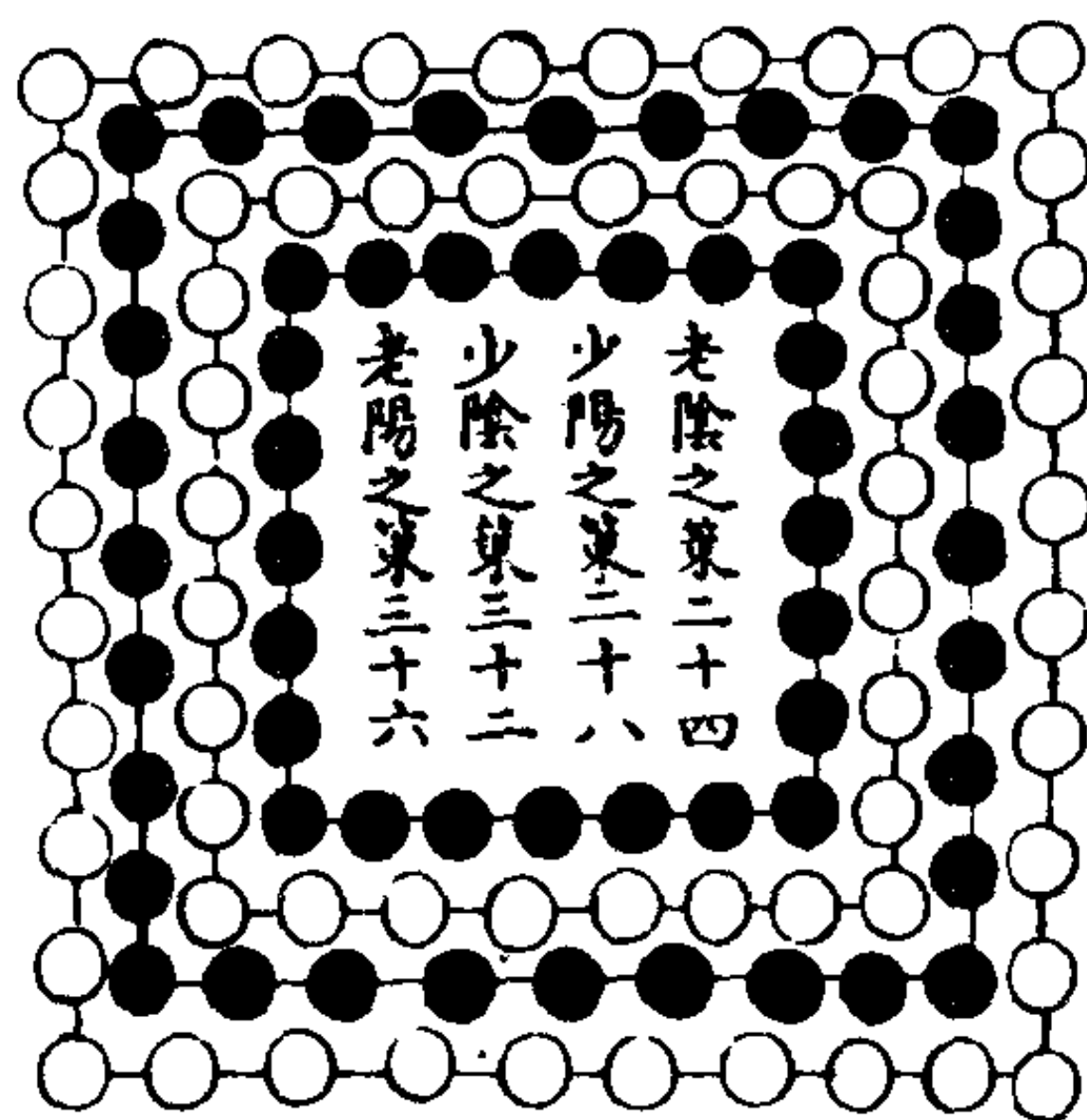

(三十五) 大衍一百八十一数得

三百八十五数图

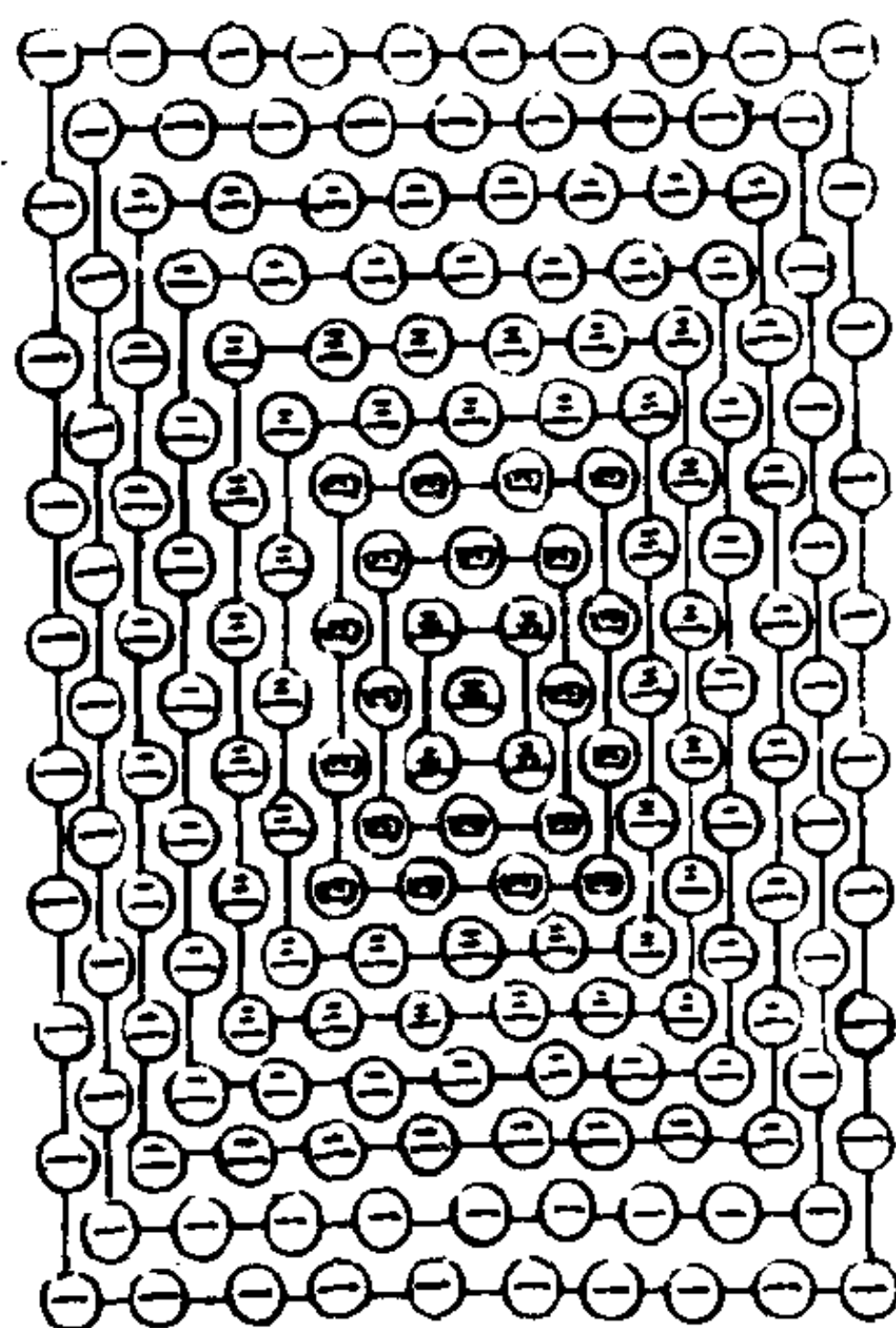

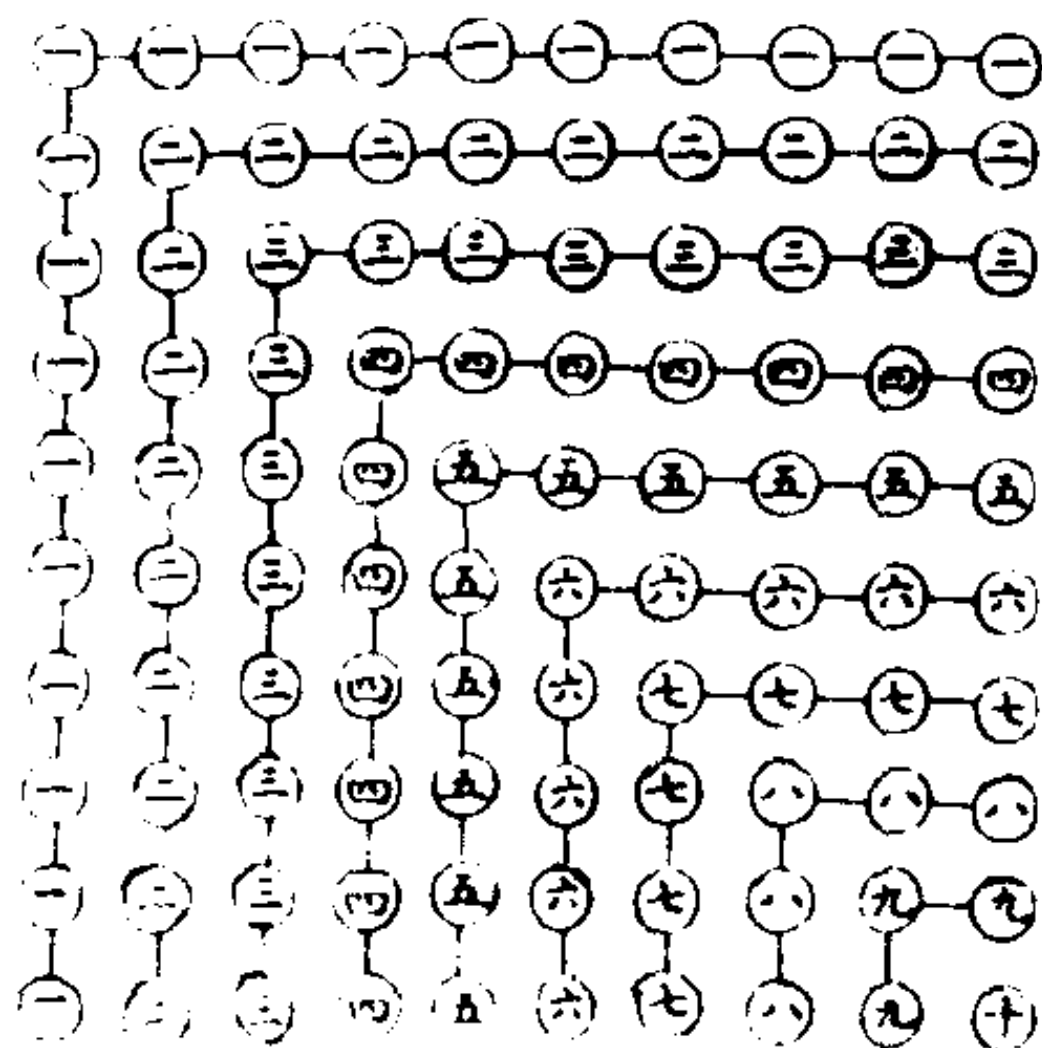
(三十六) 大衍生章数图

三百六十六合《尧典》期数，十九合章数。

前图用一百八十一位分十重，此图用一百位分十重。大衍乘数二百八十五，再用至十用者三百六十六，单用者十九。

解说 (三十五、三十六两图并说):

前二图以乘数三百八十五并而积之。前图以奇望奇，以偶望偶，得一百八十一位；后图奇偶相并，止得一百位，故其位数不同如此，然皆不越于三百八十五数而已。三百八十五者，虚其中之一数，则为爻数为闰岁之日故也。后图则三百六十六为重用之位，而十九者为单用之位，又足以应期之日与章之岁，则大衍象闰之理已寓于此矣。

三百八十四为闰岁日数者，指十三月所得之日而言三百六十六为期岁日数者，指二十四气所跨之日而言。前图三百八十四便得爻数，不待虚一者，盖止用乘数而一无乘故也。此图则并元本之一计之耳。(案前文云：自“合数图”至“生闰图”皆用圆圈以表得数之实，凡二十六图，原本乃割生少阳策数。以下七图冠于翼衍之前，则二十六图止有十九图矣。今改附前卷)

(三十七) 河图五十五数衍成五十位图

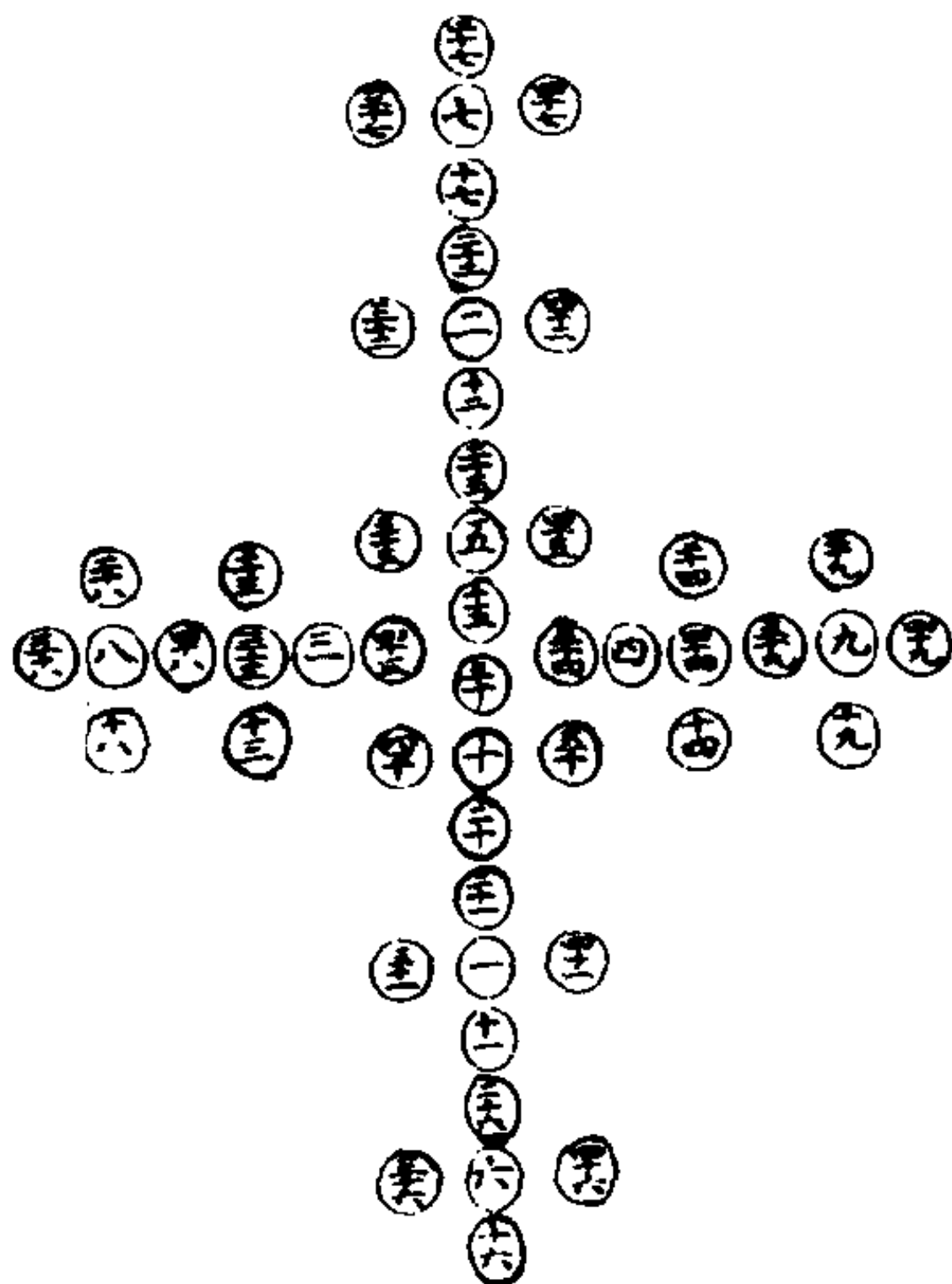

“河图”十位生成之数，通五十五，似与五十之数不同，若因其十位生成之数，以五衍之，亦得五十位。

(三十八) 洛书四十五数衍四十九用图

解说 (三十七、三十八两图并说):

“河图”之数五十五，“洛书”之数四十五，何以衍之成五十与四十九也？曰：“河图”之数虽五十五，实则十位；“洛书”之数虽四十五，实则九位。若各以五衍之，则其十位之数至五十而止，九位之数至四十九位而止矣。先儒但以其数五十五与四十五者衍

“洛书”九位之数以五衍之，虽止得四十五位，然以数合之，则实成四十有九，盖虚包四位之十于其中故也。

九与十一之间包十，十九与二十一之间包二十，二十九与三十一之间包三十，三十九与四十一之间包四十。

之，每牵强而不合。若以位衍之，则其数自然配合，非一毫人力之所能为矣。盖先儒所衍者，天数二十五，地数三十之五十五者也。此所衍者，天数五，地

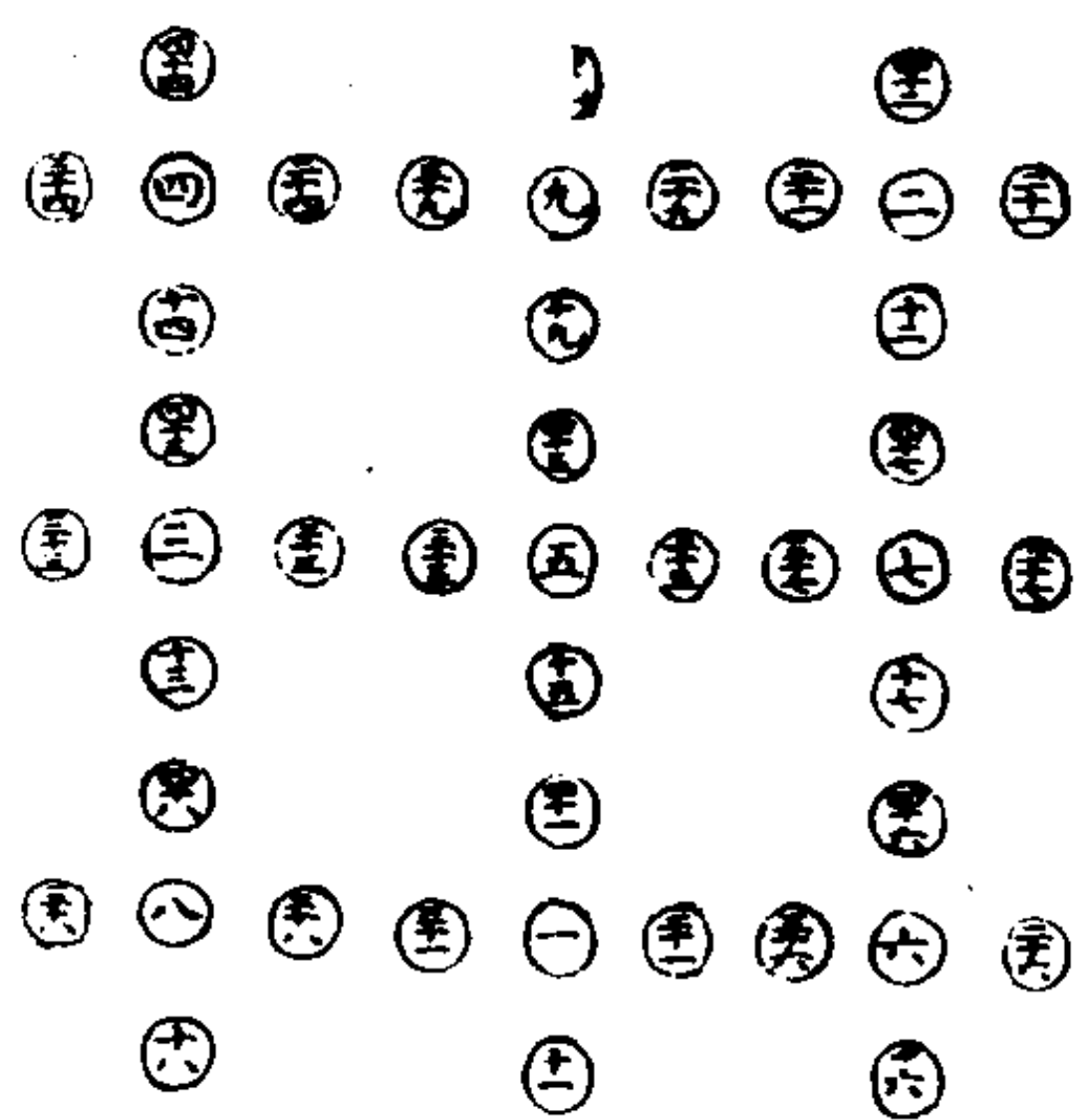

五有十九百一横纵

数五之十位者也。曰：“河图”之数十位，以五衍之，则得五十，信矣；“洛书”九位，以五衍之，亦止得四十有五，谓之四十九，何哉？曰：“洛书”虚十而不用，故十无所附，而所谓一十、二十、三十、四十者，特虚包于数中而已。故九与十一之间即十也，十九与二十一之间即二十也，二十九与三十一之间即三十也，三十九与四十一之间即四十也。四位之十，隐然于其间，则其为数自然四十九矣。曰：四十九之后，安知其不虚包五十乎？曰：所谓虚包者，盖前有数引，后有数从，今四十九之外无五十一，则安能包五十哉？此其所以止于四十九也。曰：以五衍之之说，元非经见，安知非臆说乎？曰：《说卦》不云乎：“参天两地而倚数？”参，三也；两，二也，合之非五乎？倚者，各倚于本数相为依附之义，故以一倚一，以二倚二，以三倚三，以四倚四，以五倚五，以六倚六，以七倚七，以八倚八，以九倚九，以十倚十，夫是之谓倚数。然而倚之之法，若十衍之至百可也，而止于五衍者，即前所谓“参天两地”者也。由是言之，则“河图”又为“洛书”之体，“洛书”又为“河图”之用，而大衍之数所以合夫“河图”，而大衍之用所以合诸“洛书”也。《易》曰：河出图，洛出书，圣人则之。吾于大衍之数与用知之矣。

(三十九) 洛书四十五数衍四十九位图

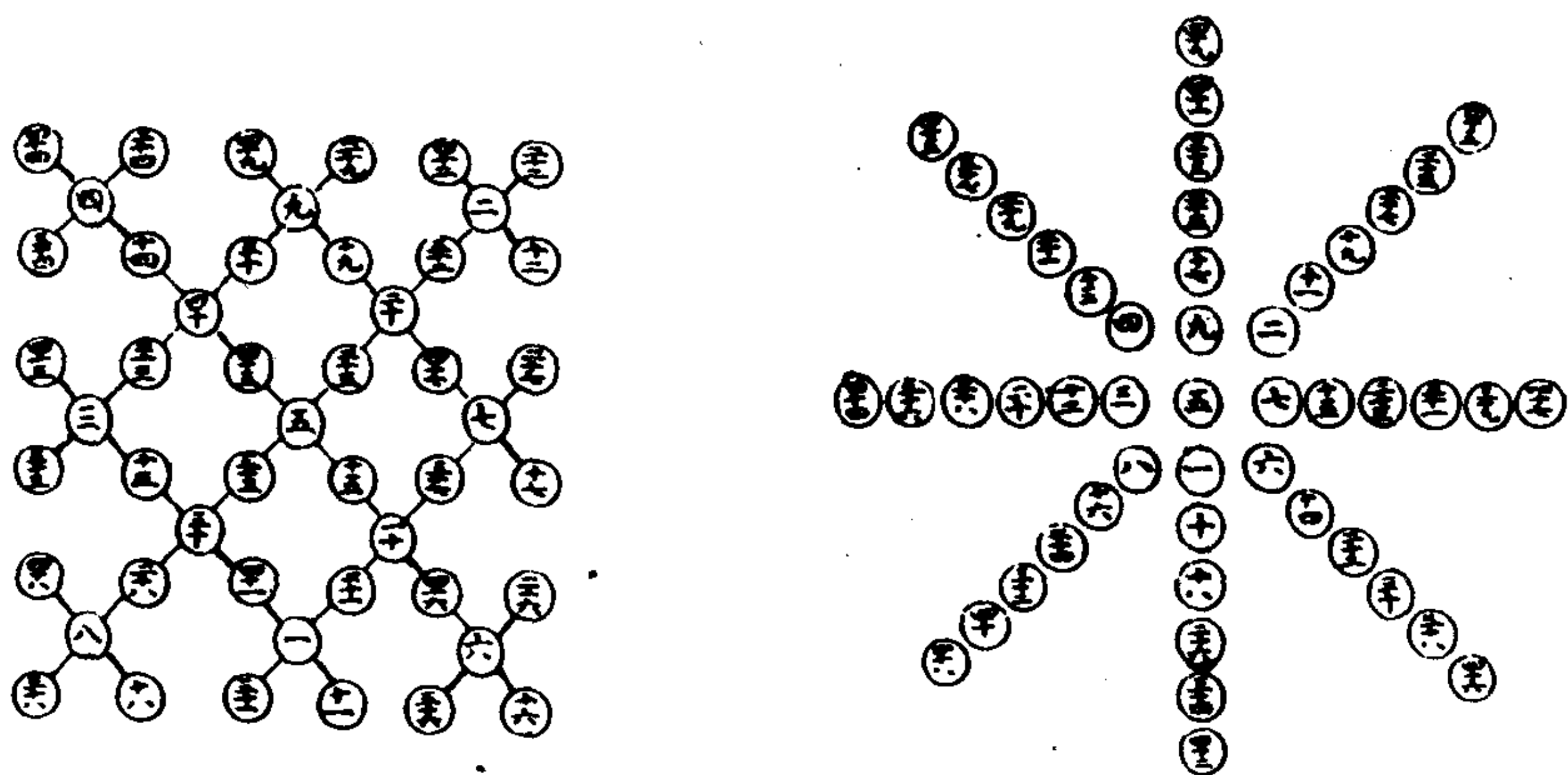

十一百三横縱

“洛书”九位，衍而五之，虽四十五位，然其数则已至四十九矣。盖虚包四位于中也。若以四位分之四维，则成四十九位而不复加也。

周围对待，数未相等。

六、七、八、九，阳得阳数，阴得阴数。一、二、三、四，阳得阴数，阴得阳数。

前图依“河图”法衍已成四十九位，此图又以九位居中而再以五周其八位者，亦四十九。

(四十) 洛书四十九位得大衍五十数图

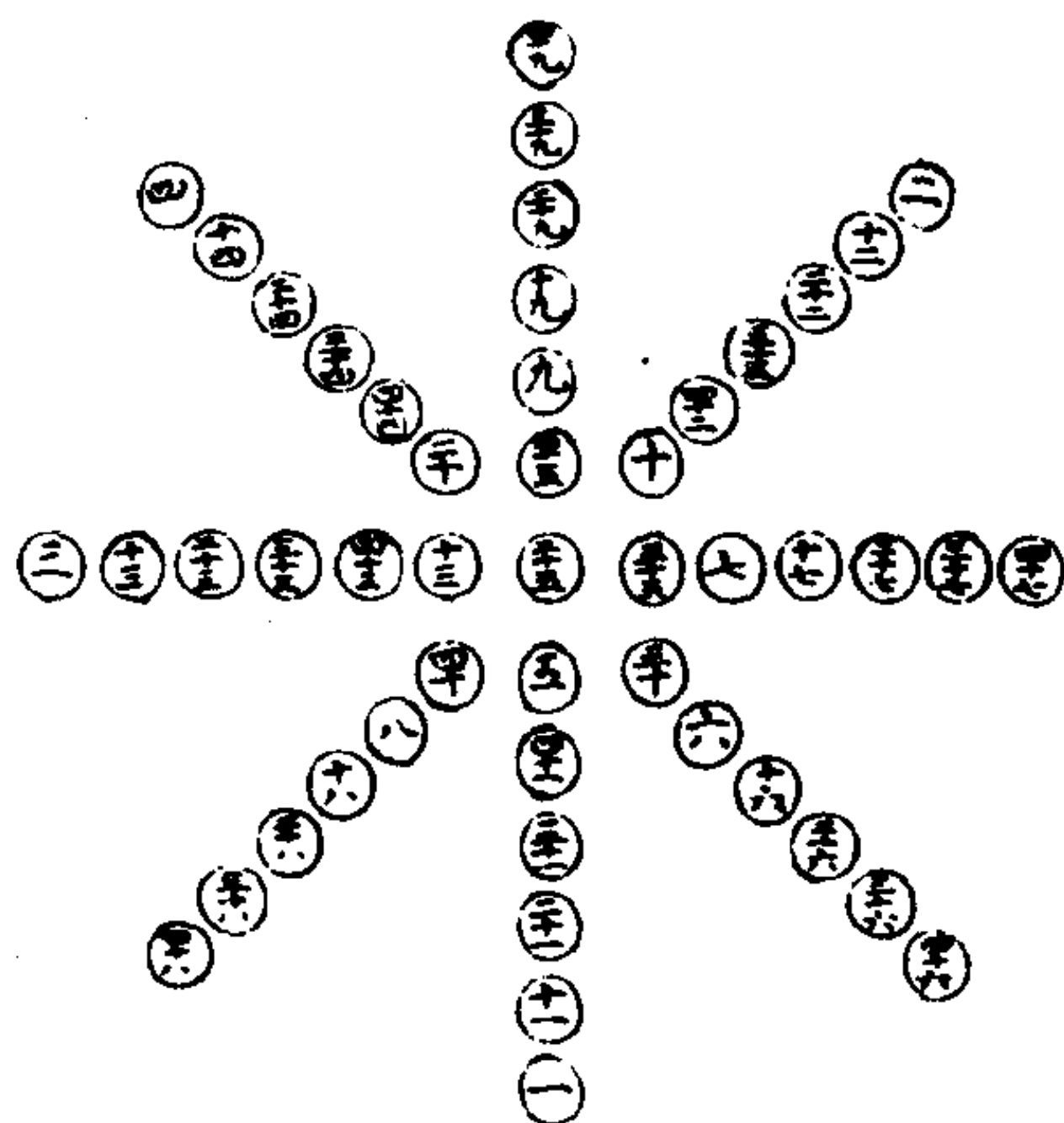

五有十二百三横纵

对位各五十，对位各中位七十五。

周围各二百，周围各中位二百二十五。

前图虽得四十九位，参数尚参差，且与“河图”五十未合，今以“洛书”之法纵横等布，遂成此图，其位虽四十有九，而对位之数，各成五十。

解说 (三十九、四十两图并说)：

“洛书”以五而衍，已见前图，此复列为三图，何也？曰：前图但见数之四十九，未见位之四十九，此后三图之所以作也。是三图中前之一图，止是前图倚数之变，添其四位云耳。后之二图，上图止以四十九数旁环旧图而布，不免参差；次图乃以旧图

九位列而为九，各以本数从而倚之，以见五十之不可不用也。曰：以数相倚，元无十数，今乃列之中宫，毋乃传会乎？曰：中宫之位，以五为一，故一为五，二为十，三为十五，四为二十，五为二十五，六为三十，七为三十五，八为四十，九为四十五，各随“洛书”戴履、左右、肩足之位布之，则知十之未尝无可附矣。曰：然则八宫之数，或自内而外，或自外而内者，何也？曰：一于自内，一于自外，则数或不齐，必如是而后数可等也。此亦“洛书”以一对九，以三对七之余意耳。一、二、三、四，先于五者也，故由外而内，所以敛而归五也；六、十、八、九，后于五者也，故由内而外，盖由五散之也。此皆天理之自然，非人之所能为也。曰：“洛书”纵横之数。面面皆等，此图纵横之与周围有未等焉，何也？“洛书”三三而比，故可以合。此图周围止八，而纵横之位则十三焉，故不可强同也。若以其对待者论之，则固皆五十矣；以其周围者论之，固皆二百矣；以其纵横者论之，固皆三百二十五矣，亦无非自然而然者也。盖四十九位之积，通得一千二百二十五；以四十九除之，则各得二十五。其得五十者二，其二十五也；其得二百者八，其二十五也；其得三百二十五者十三，其二十五也。此二十五者，四十九数之中数也。吾大衍数图所以必挂二十五于中者，亦此图之余意也。曰：然则此图之数，其于易卦也何居？曰：中二十五，天数也，以中统外，其纵横之数，每位各统其六，则六爻之象也。其周围之数，每重各统其八，则八卦之象也。然始画八卦止三爻耳，八卦而有六爻焉，则六十四卦在其中矣。以中之一统外十二，又有“贞悔”之象焉。则四千九十六卦之变，皆自此出矣。此圣人作易，所以本诸“洛书”者，神妙盖如此欤。若夫引而伸，触类而长，其变犹有不止于是者。后图详之。

(四十一) 大衍用四十九合成五十数图

象之二	天 数	一 挂
(二十六)	(五十)	(二十)
(二十七)	(五十)	(二十一)
(二十八)	(五十)	(二十二)
(二十九)	(五十)	(二十三)
(三十)	(五十)	(二十四)
(三十一)	(五十)	(二十五)
(三十二)	(五十)	(二十六)
(三十三)	(五十)	(二十七)
(三十四)	(五十)	(二十八)
(三十五)	(五十)	(二十九)
(三十六)	(五十)	(三十)
(三十七)	(五十)	(三十一)
(三十八)	(五十)	(三十二)
(三十九)	(五十)	(三十三)
(四十)	(五十)	(三十四)
(四十一)	(五十)	(三十五)
(四十二)	(五十)	(三十六)
(四十三)	(五十)	(三十七)
(四十四)	(五十)	(三十八)
(四十五)	(五十)	(三十九)
(四十六)	(五十)	(四十)
(四十七)	(五十)	(四十一)
(四十八)	(五十)	(四十二)
(四十九)	(五十)	(四十三)

此图乃第一图之注脚，挂一于中而分二十四于左右也。

大衍四十九以中位挂而分之，从而合之，则皆得数五十，此用虽四十

九，而隐然五十数之存也。

此图与前“洛书”图合皆得五十，但彼以二十五数居中统外，而此为挂一之象也。

(四十二) 大衍除挂四十八著合成四十九图

(二十五)	——	(四十九)	——	(二十三)
(二十六)	——	(四十九)	——	(二十二)
(二十七)	——	(四十九)	——	(二十一)
(二十八)	——	(四十九)	——	(二十)
(二十九)	——	(四十九)	——	(十九)
(三十)	——	(四十九)	——	(十八)
(三十一)	——	(四十九)	——	(十七)
(三十二)	——	(四十九)	——	(十六)
(三十三)	——	(四十九)	——	(十五)
(三十四)	——	(四十九)	——	(十四)
(三十五)	——	(四十九)	——	(十三)
(三十六)	——	(四十九)	——	(十二)
(三十七)	——	(四十九)	——	(十一)
(三十八)	——	(四十九)	——	(十)
(三十九)	——	(四十九)	——	(九)
(四十)	——	(四十九)	——	(八)
(四十一)	——	(四十九)	——	(七)
(四十二)	——	(四十九)	——	(六)
(四十三)	——	(四十九)	——	(五)
(四十四)	——	(四十九)	——	(四)
(四十五)	——	(四十九)	——	(三)
(四十六)	——	(四十九)	——	(三)
(四十七)	——	(四十九)	——	(二)
(四十八)	——	(四十九)	——	(一)

大衍挂一之后，四十八位分而合之，则得数皆四十九，此四十九数之用，止在乎四十八著之揲也。

(四十三) 大衍五十位数合用四十九图

(二十六)	———	(五十一)	———	(二十五)
(二十七)	- - -	(五十一)	- - -	(二十四)
(二十八)	— — —	(五十一)	— — —	(二十三)
(二十九)	- - - -	(五十一)	- - - -	(二十二)
(三十)	- - - - -	(五十一)	- - - - -	(二十一)
(三十一)	- - - - -	(五十一)	- - - - -	(二十)
(三十二)	- - - - -	(五十一)	- - - - -	(十九)
(三十三)	- - - - -	(五十一)	- - - - -	(十八)
(三十四)	- - - - -	(五十一)	- - - - -	(十七)
(三十五)	- - - - -	(五十一)	- - - - -	(十六)
(三十六)	- - - - -	(五十一)	- - - - -	(十五)
(三十七)	- - - - -	(五十一)	- - - - -	(十四)
(三十八)	- - - - -	(五十一)	- - - - -	(十三)
(三十九)	- - - - -	(五十一)	- - - - -	(十二)
(四十)	- - - - -	(五十一)	- - - - -	(十一)
(四十一)	- - - - -	(五十一)	- - - - -	(十)
(四十二)	- - - - -	(五十一)	- - - - -	(九)
(四十三)	- - - - -	(五十一)	- - - - -	(八)
(四十四)	- - - - -	(五十一)	- - - - -	(七)
(四十五)	- - - - -	(五十一)	- - - - -	(六)
(四十六)	- - - - -	(五十一)	- - - - -	(五)
(四十七)	- - - - -	(五十一)	- - - - -	(四)
(四十八)	- - - - -	(五十一)	- - - - -	(三)
(四十九)	- - - - -	(五十一)	- - - - -	(二)
(五十)	- - - - -	(五十一)	- - - - -	(一)

大衍之数五十，若以五十位偶而合之，则其得数皆五十一，必用四十有九位之数而挂其中位，然后合夫五十之本数焉，此五十之所以不用，而四十九之所以必用也。

又蓍之生必满百茎，五十一数之外，实存四十有九，此亦五十位数当

用四十九之旁验也。

解说（四十一至四十三诸图并说）：

大衍之数五十，其用四十九，而不用五十，何也？曰：大凡合数，每每余一，盖自一与言为二，二与一为三，已然矣。如先天八卦，乾一之与坤八，兑二之与艮七，离三之与坎六，震四之与巽五，皆合而成九，是名为八卦，而实得九数也。若以“洛书”九宫言之则一与九合，二与八合，三与七合，四与六合，数皆成十，以中五自配，亦能成十，是各为“九宫”而实得十数也。故先天之卦止八，则九在所虚；“洛书”之宫止九，则十在所虚，是以大衍之数若用五十，则其为数得五十一，必用四十有九，乃能成五十也。而挂一之后，揲四十八，又可以不失四十九焉。

或曰：子于前图既以五十为偶数之五十，四十九为奇数之四十九，似非四十九之下之五十也。若此图之五十，乃四十九下之五十，而非四十九外之五十，毋乃自为矛盾乎？曰：以奇偶分而言之，则五十自为五十，四十九自为四十九。以奇偶而相形，则四十九后之五十，即全数之五十，与彼四十九外之五十，其为数何以异哉！前图尝及之矣。或者又曰：分而为二以象两，挂一以象三，皆信手而中分，不知其为多且寡焉，故能随揲而求奇。今子挂一在二十五，而平分二十四，著于两旁，毋乃非信手中分之谓乎？曰：揲著之际，信手中分，所以求奇也。吾之图不过揭挂一分二之象，以明其五十之数所由成耳。大凡言数有一定而不易者，有随时而变易者，以随时变易者言之，吾所谓挂一分二之象也，必先有不易者而后有变易者焉，此吾图之所以作也。

（四十四）大衍四十九用数合分至黄赤道图

赤道带天之弦，即二分黄道之交。去二至，黄道各二十四度，于挂一

分二之图已有此象，则不待揲之以四而具四时矣。然必揲之以四者，盖因其藏诸用者以显诸仁也。

解说：

揲之以四以象四时，本言四揲之象。今子之图方挂其一未揲之间，已具四时，不已见弹而求鸚炙乎？曰：有理而后有象，理如此则象如此，象未形而理已具，尚可言之于其先。今此图之设，此象已著，特未见诸用耳，安有太早之嫌乎？盖四时之所由成者，皆以日道之相去远近为之也。冬至之日，所行黄道在赤道南二十四度；夏至之日，所行黄道在赤道北二十四度。惟二分黄道与赤道交，故日夜分夫二十四度，环于赤道之两旁，则赤道云

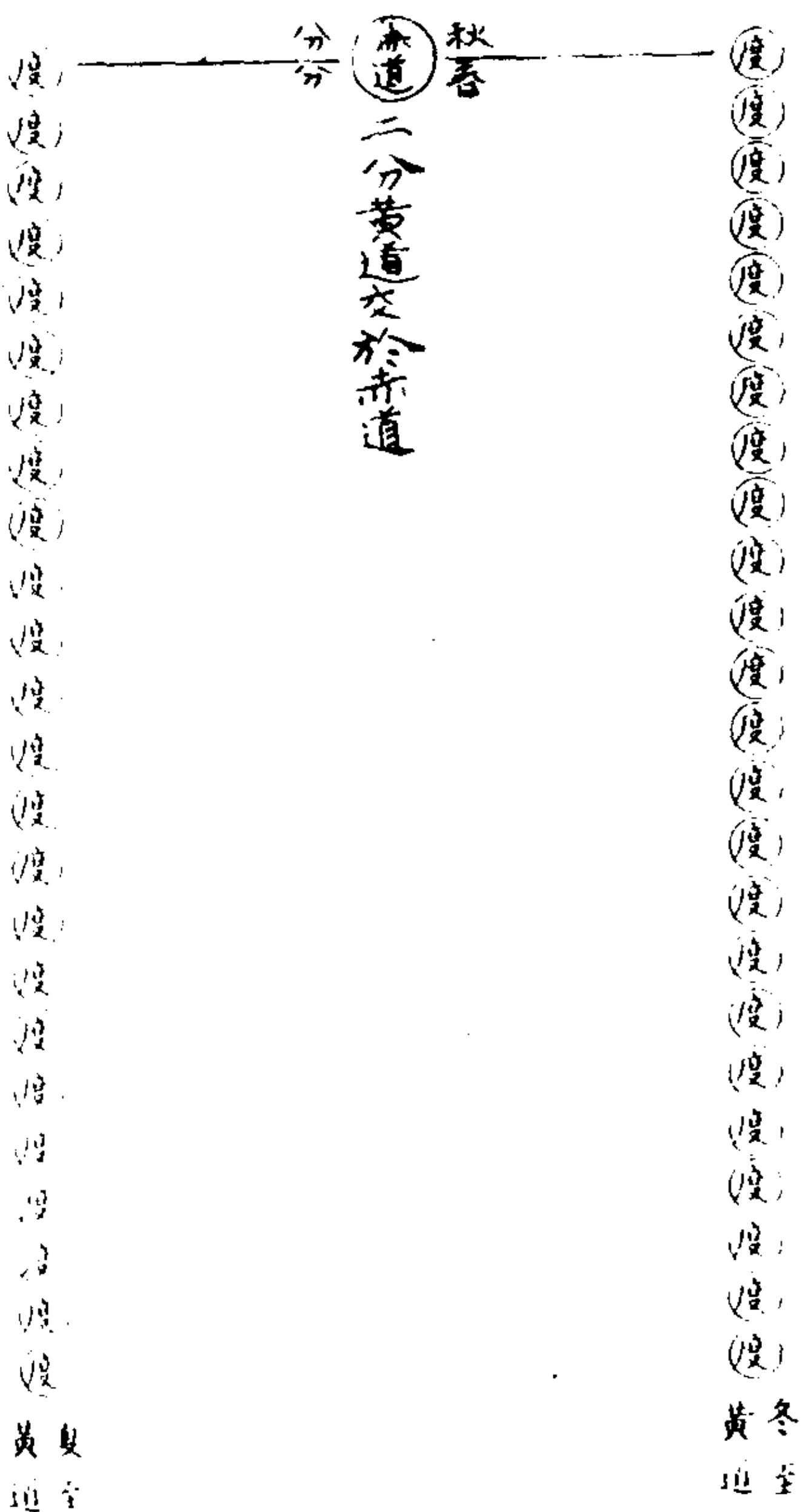

者，挂一之象也；南北各得二十四度者，分而为二之象也；二分、二至于焉得之，揲而为四之象也。故以挂一分二之间，已具二至、二分之候，则四时之象不已著乎？惟其藏是用也，故揲以象之而显诸仁耳。然则圣人作易生蓍，与天道吻合者如此，岂私意小智所能测哉！

(四十五) 大衍数四十九用得五十数变图

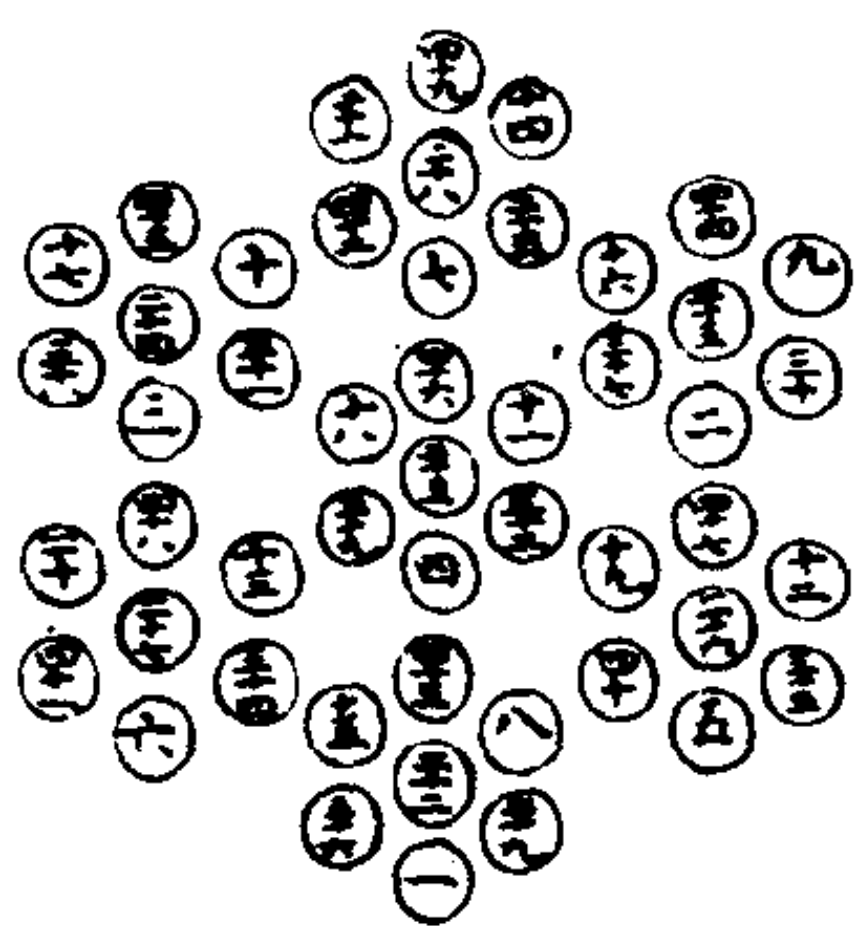

五十二百五横纵

此图七变皆以顺布

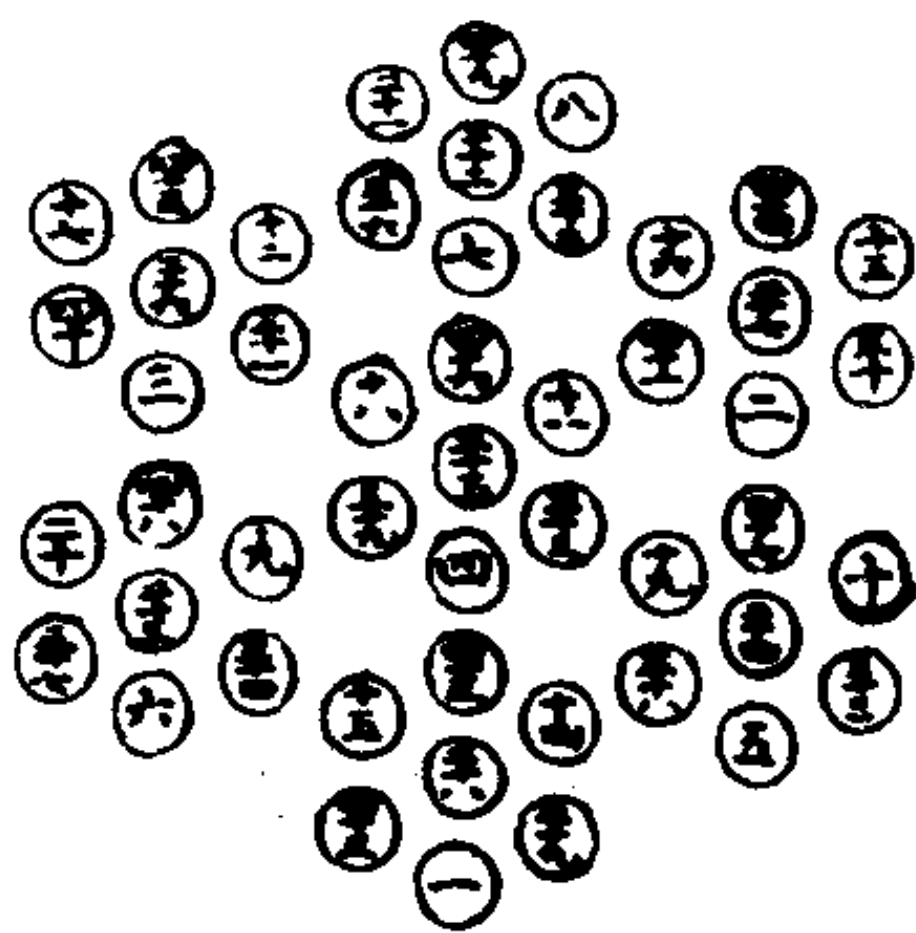

五十二百五横纵

此图七变一顺一逆

解说:

大衍之数四十九，七七之数也。六包一为七，而七七之数，皆以六包七，故曰“蓍之德圆而神”。前图顺布，后图一顺一逆，而错综之相对之位，皆得五十，故附见于此。（若以虚包六位合之，则成五十五，合天地数。）

以上诸位，并以五衍之之说。

(四十六) 河图十位自乘之图

天数一百六十五，得五十五者三，地数二百二十，得五十五者四。并之亦三百八十五，得五十五者七。

生数得五十五者一，成数三百三十得五十五者六。并之为三百八十五，得五十五者七。（图四十六）

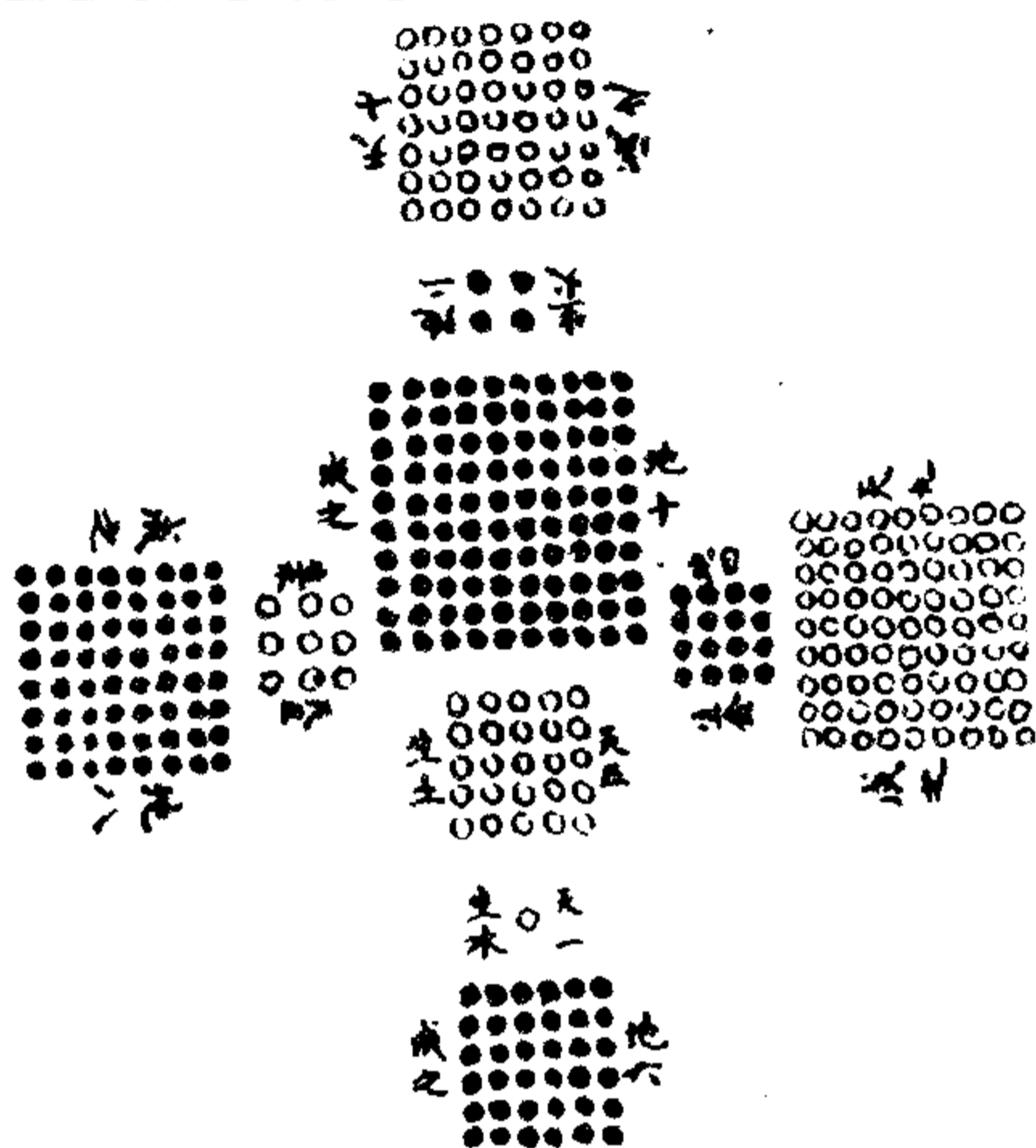

(四十七) 河图十位成大衍数用图
(见下页)

(四十八) 洛书九位自乘之图



图 (四十八)

地数四位各自乘而并之，得一百二十。
天数五位各自乘而并之，得一百六十五。

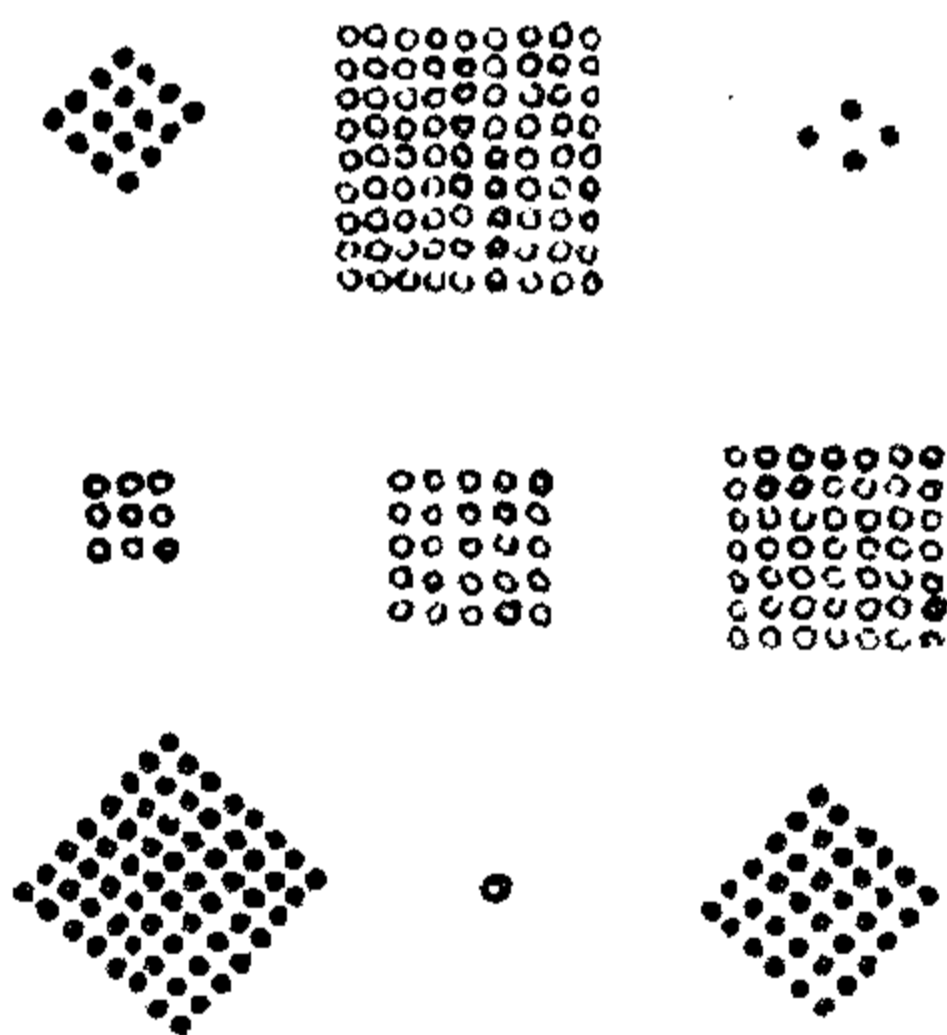
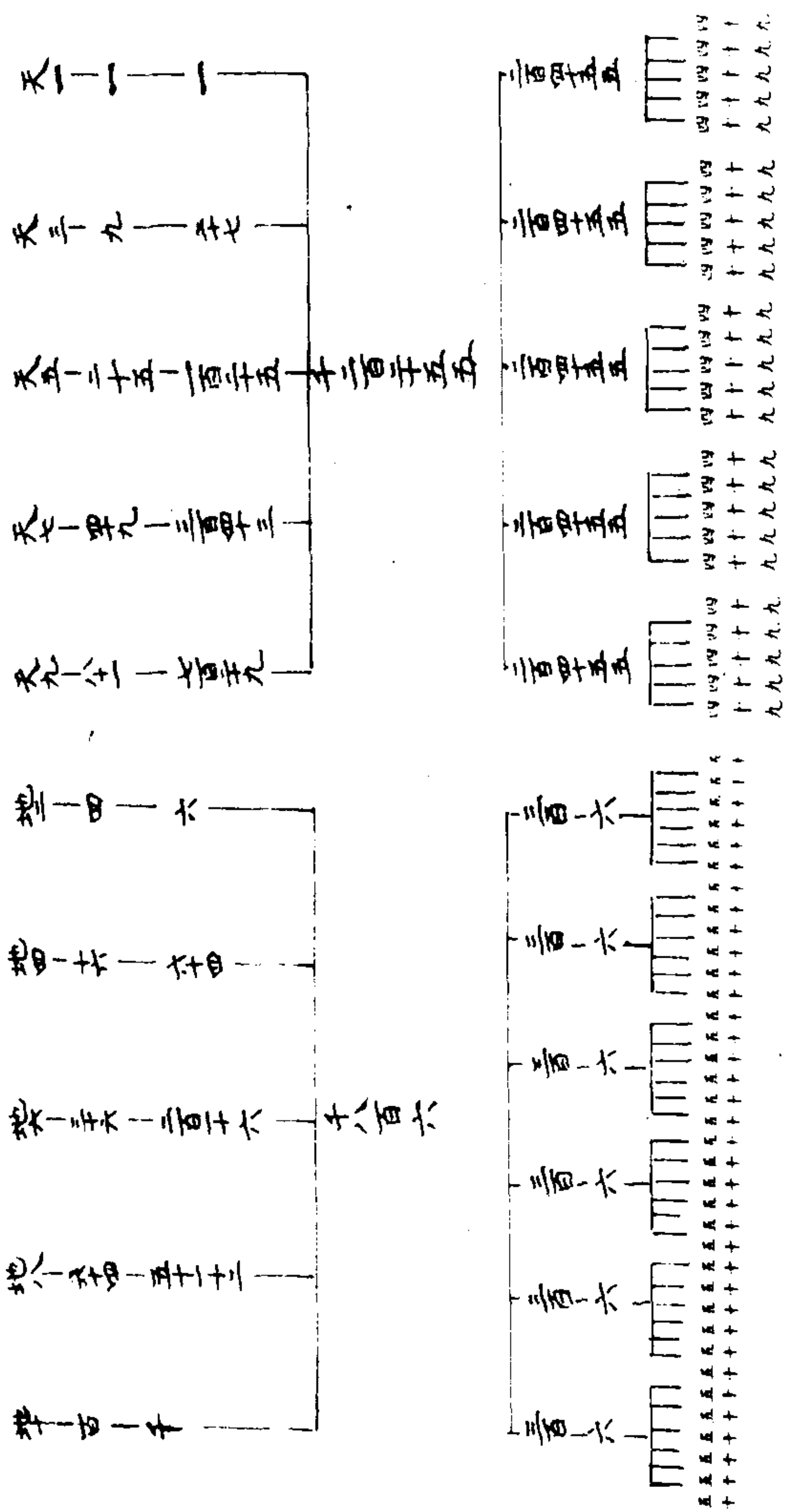

(图四十七)

(四十九) 洛书九位成大衍数用图

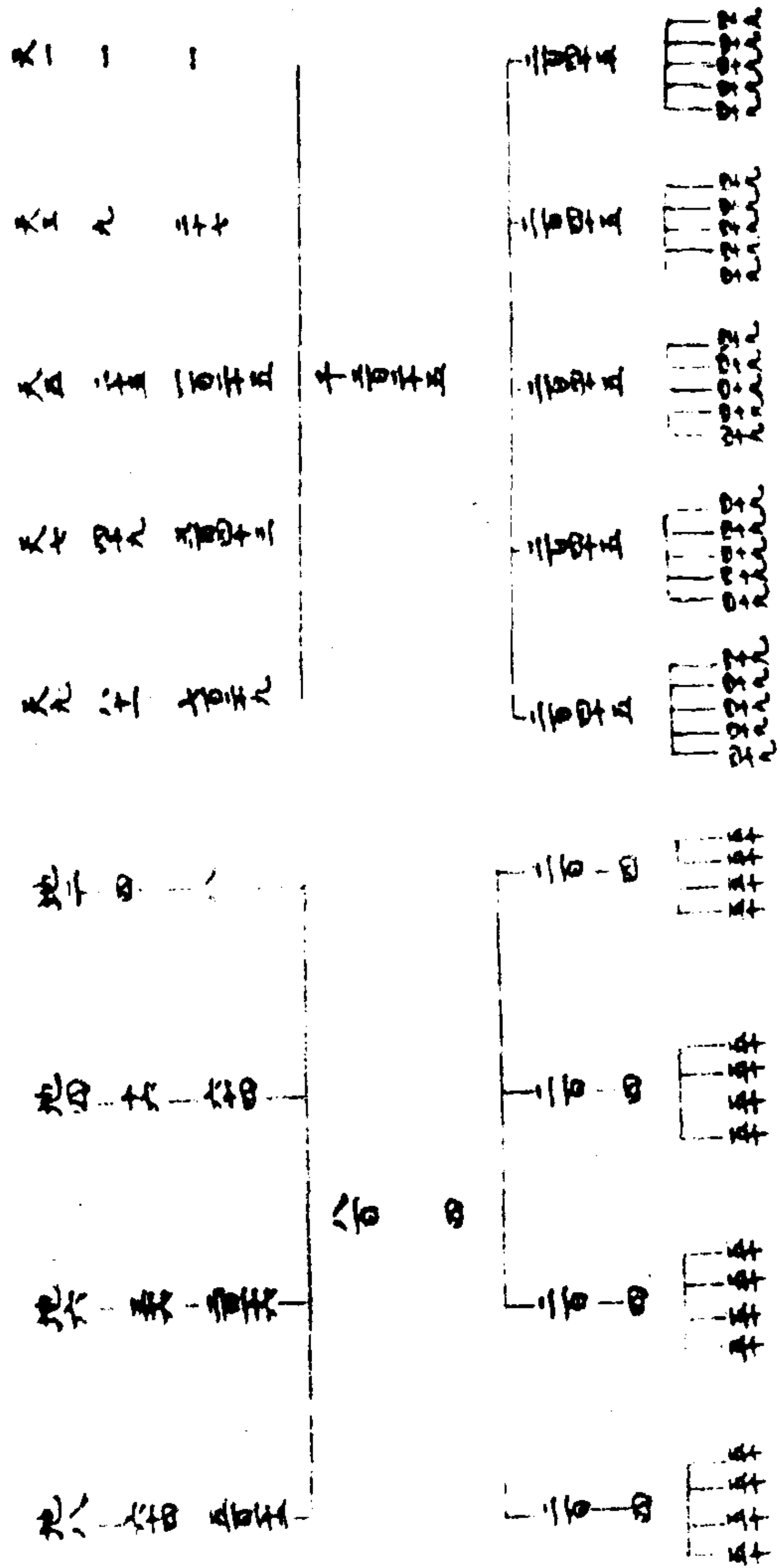

解说（四十六至四十九诸图并说）：

大凡巧历布算，乘必有除一。乘者，一度除之；再乘者，两度除之。“河图”、“洛书”之数，各以再自乘而得，故必用再除而后得大衍之数。夫“河图”之数十，而以五六天地之中为本数，初乘得三百八十五，为天数者一百六十五，为地数者二百二十。又以五十五各再乘之，天数得一千二百二十五，地数得一千八百各分之。而以天地五六中数各两度除之，则天数皆得四十九，地数皆得五十矣。“洛书”之数九，虽五为天中，而六不为地中，故但以天之五位，地之四位为本数。天数初乘再乘之数，与“河图”同，而地数则与“河图”异，何者？“河图”地数有五，而“洛书”止四故也。地数初乘得一百二十，再自乘得八百，故以天数五位，地数四位。各两度而除，则天数亦各得四十九，而地数亦各得五十也。曰：天数以二十五除，地数以三十六除，本河南杨氏之说，子之说毋乃袭之欤？曰：杨氏以再自乘之数，而用自乘之中数除之，吾则以其再乘者而再除之也。若如杨氏之说，则“河图”固可除，而“洛书”不可除，故知杨氏之说，犹滞于一隅，而吾之说，无不通也。虽然天数四十九，地数五十，此犹有所对待，而未见大衍之为用也。若夫止用四十九，而不用五十，则杨氏之说，仅可用于“洛书”。下图详之。

（五十）河图五位用生成相配图

前图分五为十，此图合十为五。（图五十）

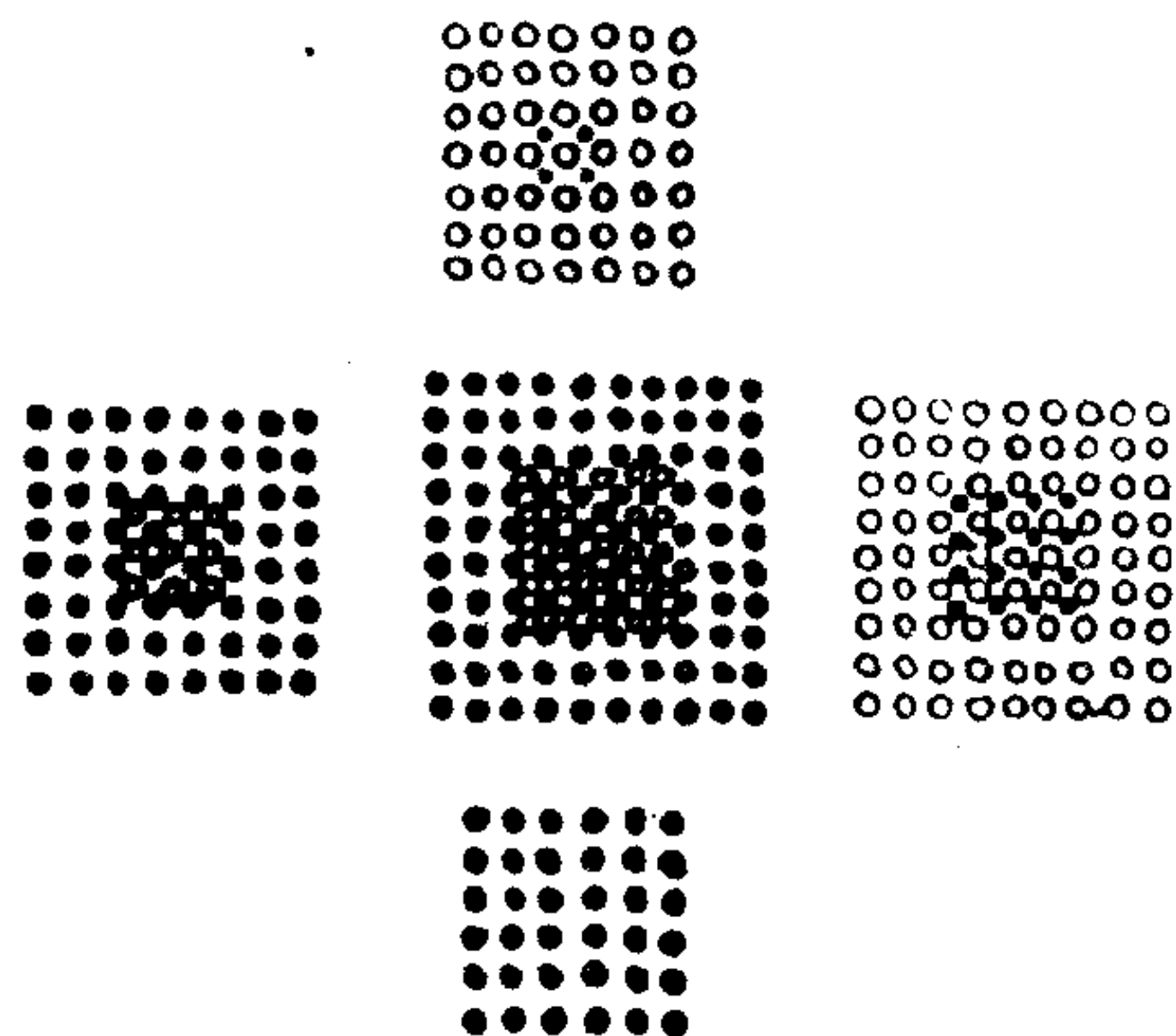

(五十一) 河图五十五数乘为四十九图

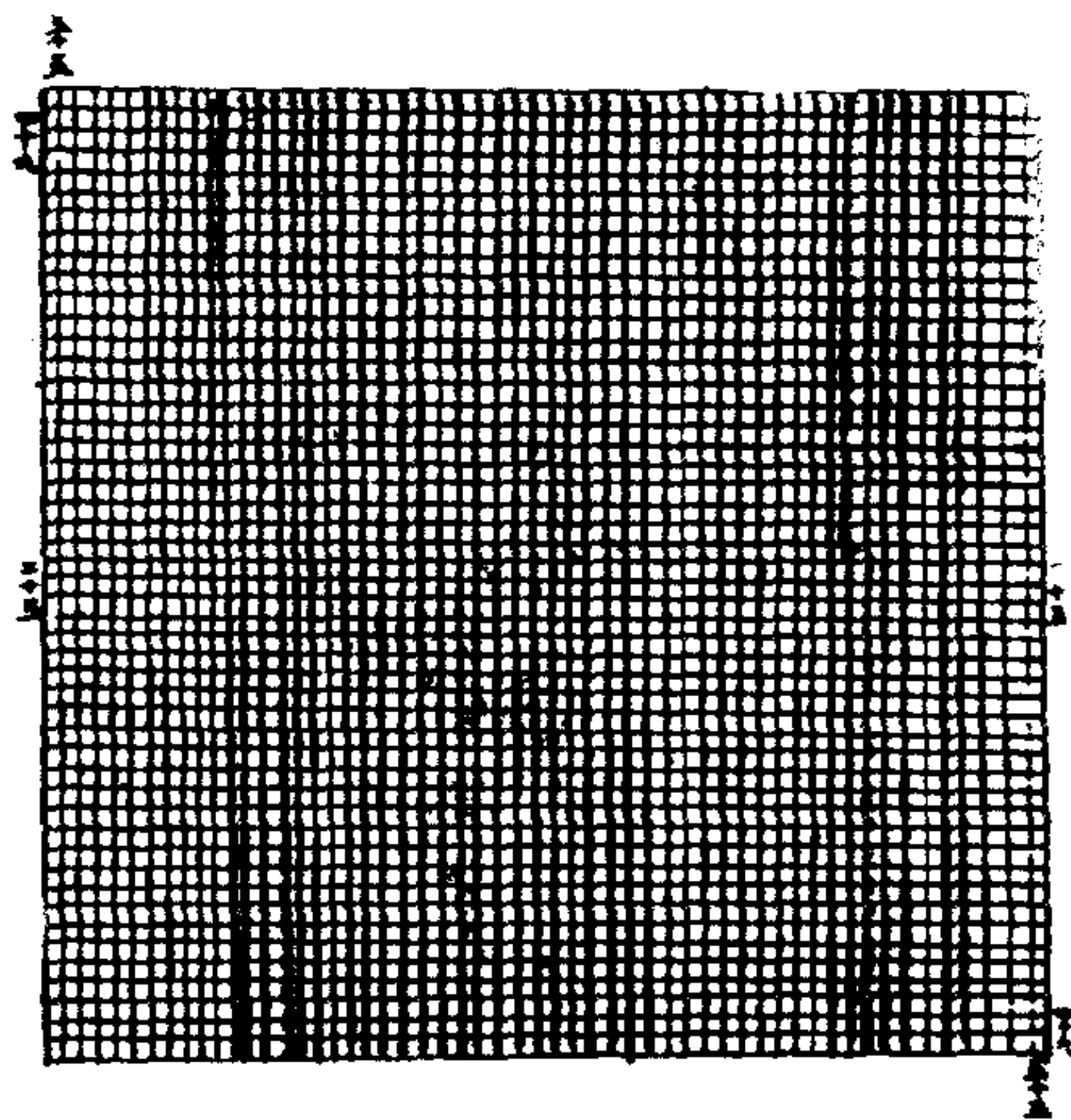
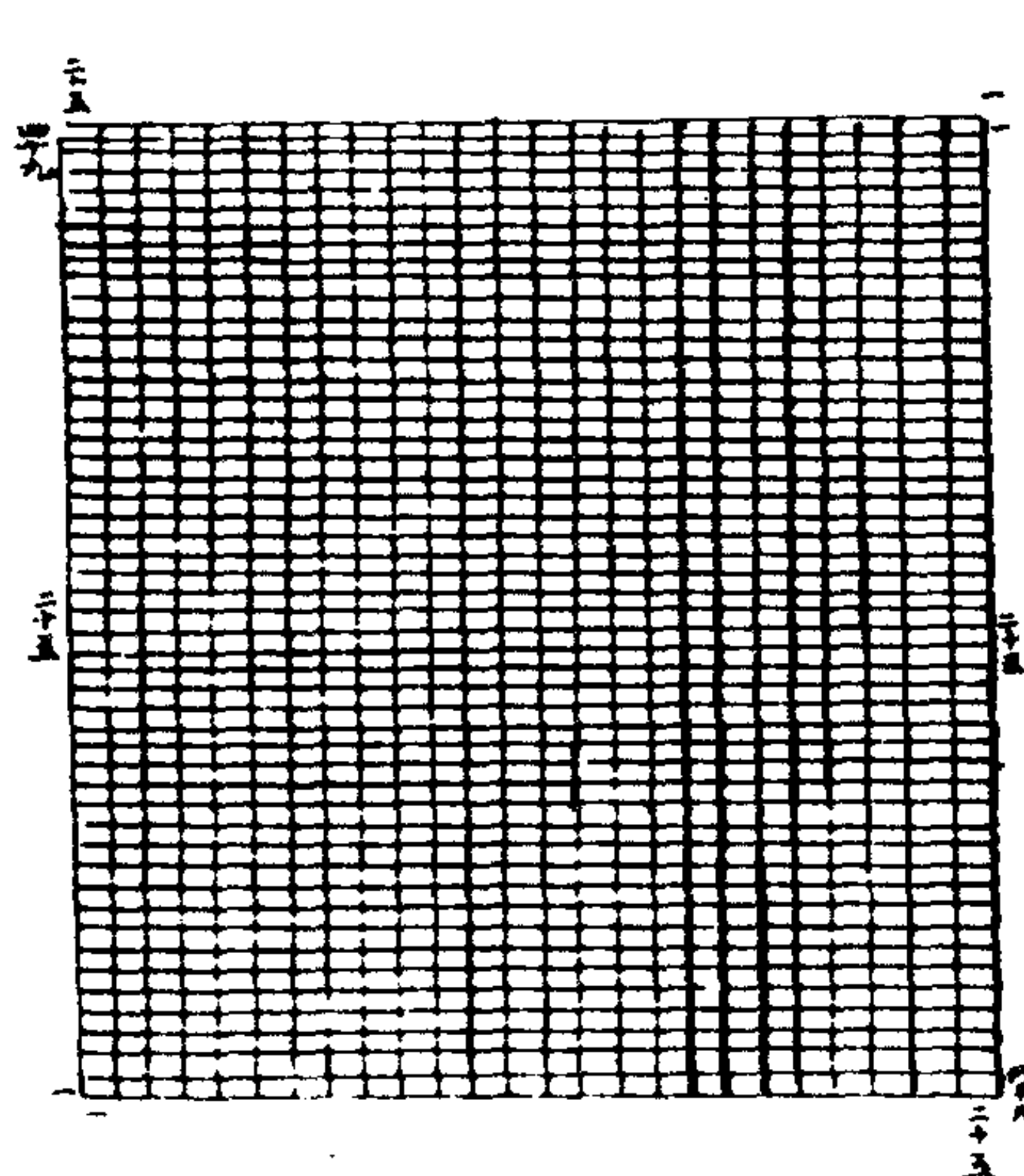

脚注之图前乃图此

河图三百八十五，以七乘之，得二千六百九十五，以五十五除之，得四十九。

河图五十五数，各自乘而并之，得三百八十五，以七除之，得五十五数。生成之数未配以前，得十位，而天数藏四十九，地数藏五十，是二者并用也。既配之后，止成五位，则纯用四十九而不用五十矣。

(五十二) 洛书五位用天数图

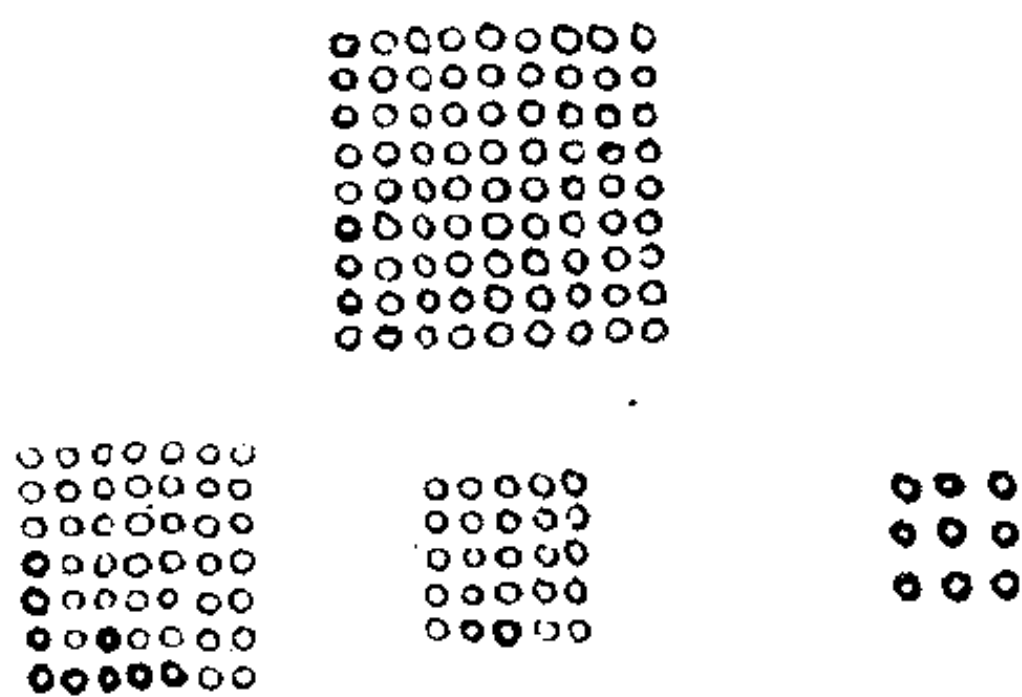

前图九宫并用，此图不用四隅。

(五十三) 洛书天数二十五乘为四十九图

“洛书”天数五位，地数四位，以法乘除，则天数而得四十九，地数各得五十。今既屏地数于四维，进天数于正位，则纯用四十九而不用五十矣。

前图再乘两度以五而除，此图天数再乘经以二十五除，有此不同。五正位，天数共二十五，各自乘而再乘，并之得千二百二十五，以天数二十五除之，得四十九。(注：此图原缺)

解说 (五十至五十三诸图并说):

“河图”、“洛书”乘而为图，天数皆得四十有九，地数皆得五十，何以见其用四十九，而不用五十也？曰：以五正位而知之也。曰：“河图”五正位，共得十数；“洛书”正五位，止得五数，何以见俱用四十九也？曰“河图”本数各自乘而并之，得三百八十

五，则为五十五者七，是“河图”之本数一，而乘数七也。今置三百八十五数，以七除之，既得五十五，复以七乘之，则得二千六百九十有五焉。二千六百九十有五者，五十五之四十九也，是四十九数，亦已具于“河图”五位之中矣。前图天地数分，故各乘而各除之。此图以成数而包生数于中，止成五位，则阴皆从阳，但见其四十九，而不见其五十矣。若“洛书”则退地数于四维，而正位之中止有天数，故以天数各再自乘，而复以本数二十五者除之，则亦得二十五之四十九焉。“河图”五位生成之数，五十五而为四十九者，亦五十五，“洛书”五位生成之数，二十五而为四十九者，亦二十五，此乃自然而然者也。曰：然则圣人作易，得无本此，而子不以此图先之者，何哉？曰：大衍之用无往不合，圣人作易则未必取此。盖此图艰深，而前图易简故也。曰：天数之生用数，毋乃近河南杨氏之说乎？曰：河南杨氏但知天数之五可为四十九，而不知“河图”十位之并，亦可以为四十九也；但知“河图”五六中数之可为四十九与五十，而不知“洛书”天数之五，地数之四各再除而亦得四十九与五十也；但知五十与四十九之并列，而不知四十九之用，所以成五十体也。是则得其一，遗其二，岂若吾说之全备哉！曰：前图天数二十有五者，再乘之后，再用五而除之，今乃径用二十五除之者，何也？曰：前图“河图”之与“洛书”皆用天地相对列而为图，故“河图”用五六之中数，而“洛书”用五四之位。今此“河图”既用五十五数而除，故此“洛书”之数亦用二十五数而除也。用虽不同，数则一耳。若能以“河图”“洛书”相表里而观之，则知其法之各有攸当也。

以上诸图，并以“河”“洛”乘数再自乘之说。

(五十四) 先天图合大衍数五十用 四十九图

易有太极
是生两仪
两仪生四象
四象生八卦



天地定位
山泽通气
雷风相薄
水火不相射

太阳居一而含九，余三位得九；少阴居二而含八，余三位得八；少阳居三而含七，余三位得七；太阴居四而含六，余三位得六。大衍之用四十九，则太极之位本虚，故曰无极而太极。

太极居中，不可以数名。阳一阴二得三；老阳一，少阴二，少阳三，太阴四，得十；乾一、兑二、离三、震四、巽五、坎六、艮七、坤八，得三十六，合之为四十九。若以居中之太极足之，则得五十。

(五十五) 洪范合大衍数五十用 四十九图



九畴之数通得五十，皇极居中有纲无目。非数可名则四十九，盖合乎大衍之用也。

自五行至五纪，得二十三；至三德至六极，得二十六，合之为四十九。若以居中之皇极足之，亦为五十。

解说 (五十四、五十五两图并说):

伏羲则“河图”以画八卦，而实与“洛书”相表里；大禹则“洛书”以叙九畴，而实与“河图”相贯通。一而二，二而一者也。先天八卦自两仪而四象，自四象而八卦，得数四十有九。若并太极数之，则得五十数焉。故所虚之一，是为太极，实两仪、四象、

(五十七) 大衍四十九蓍分奇挂策数图

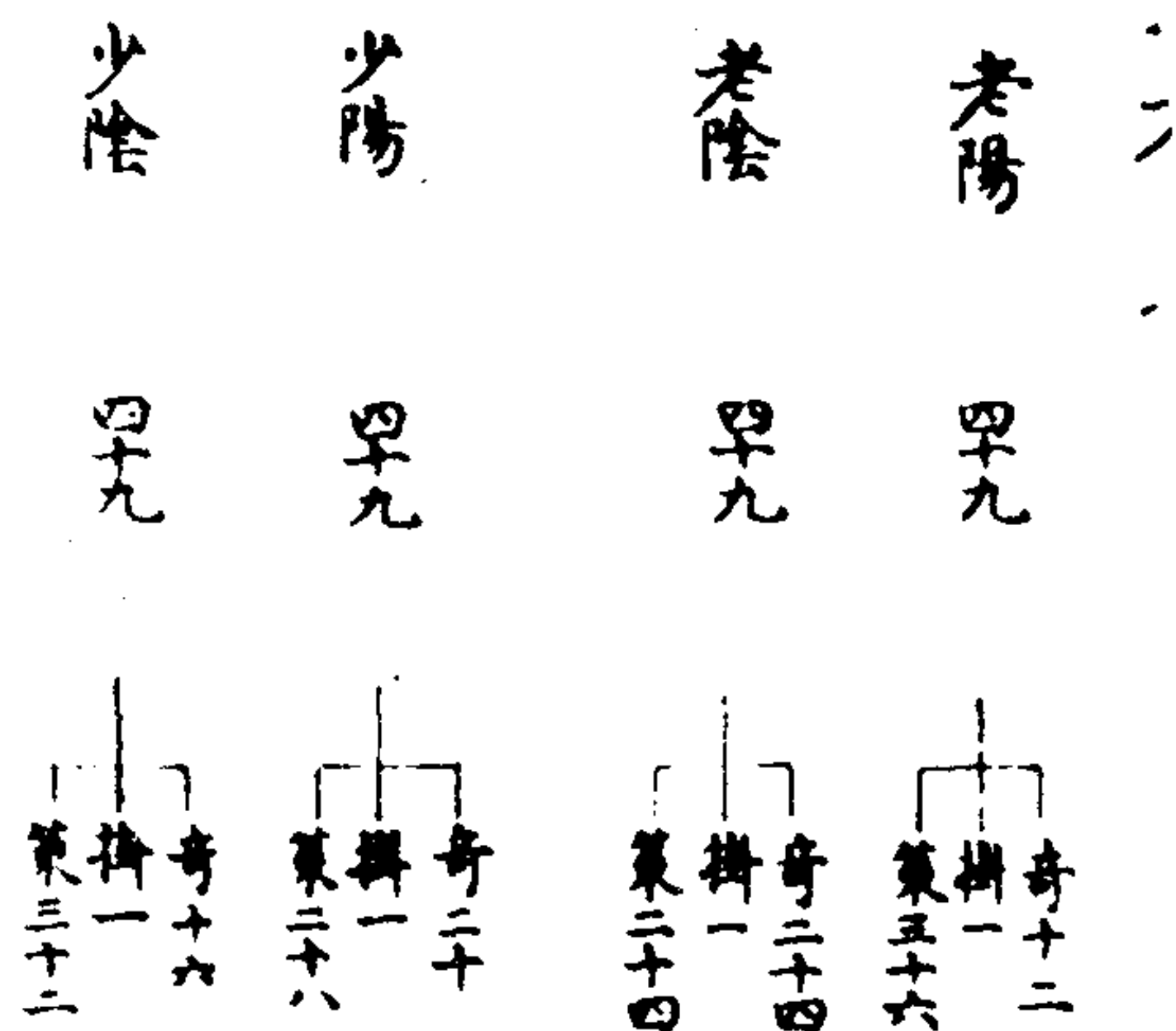

(五十八) 大衍四十九蓍均奇挂策数图

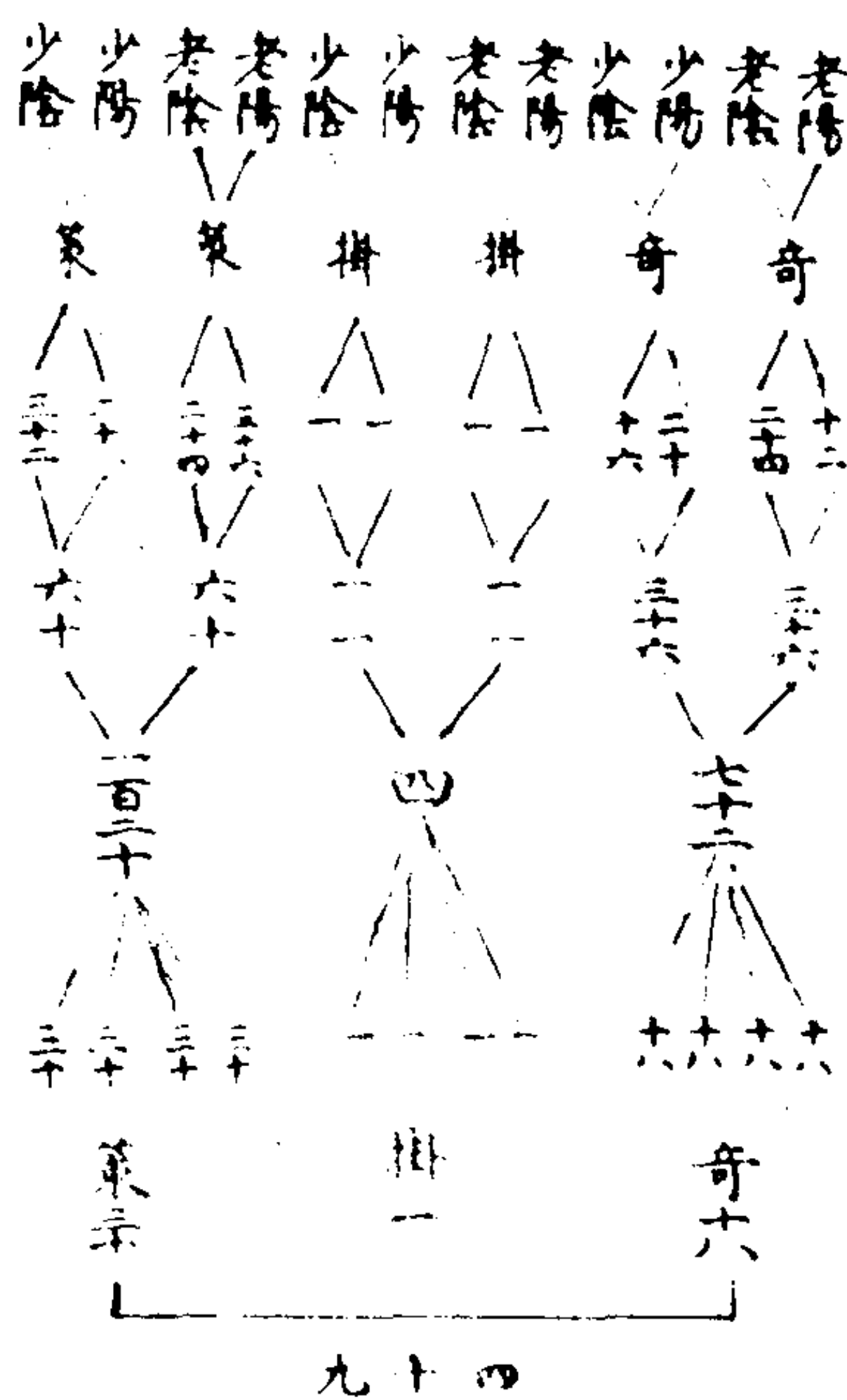

(五十九) 大衍旧奇于扞以象闰图

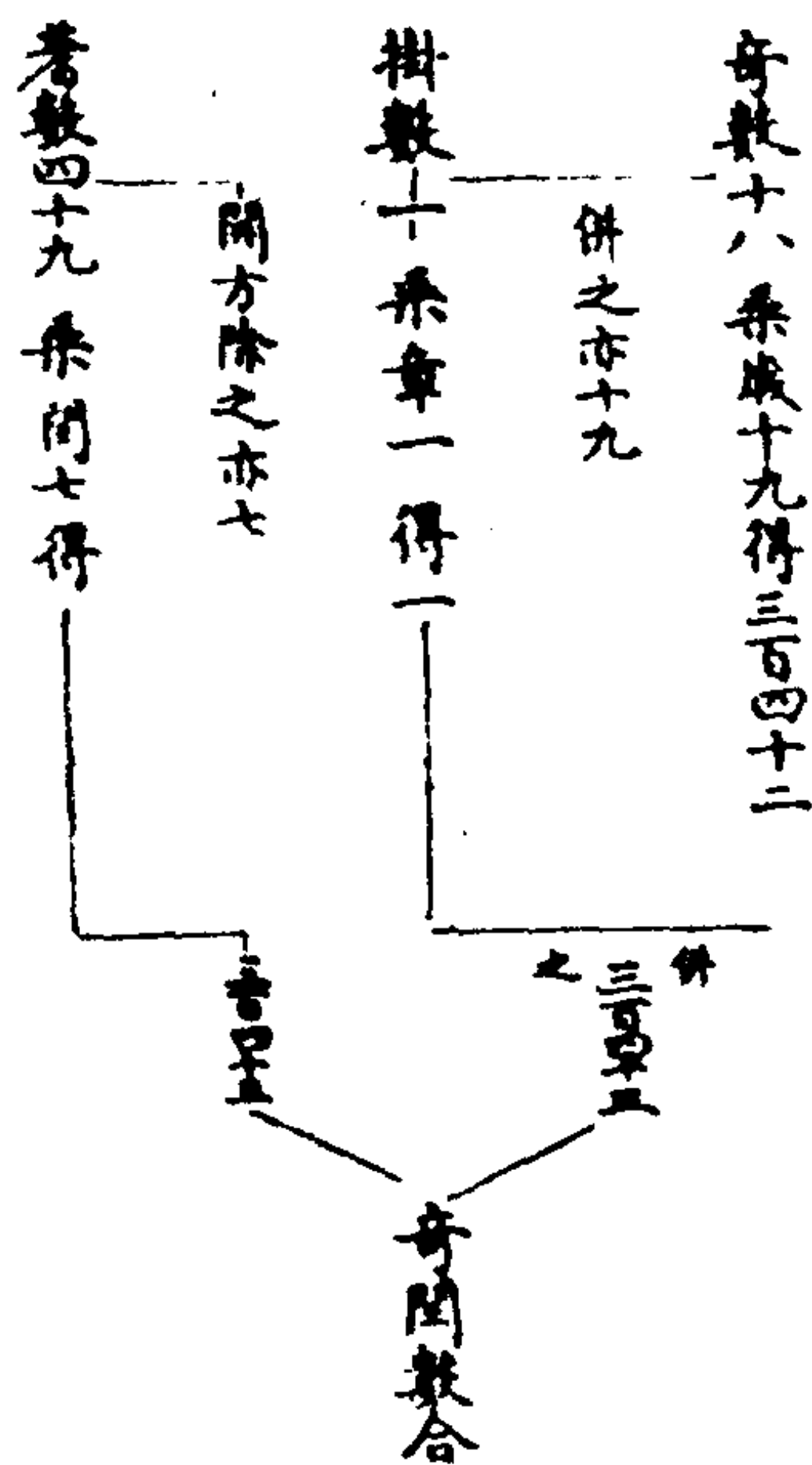

(上三图中衍河南杨氏之说)

(六十) 一章十九岁七闰辨一闰再闰数图

解说 (五十六至六十诸图并说):

《大传》曰：归奇于扞以象闰，五岁再闰，故再扞而后挂。先儒多谓三岁必一闰，又两岁而再闰，周而复始。朱子画为定图，亦止如此。盖于历法未尝深考故也。惟韩康伯谓十九年七闰为一章，五岁再闰者二，故略举大凡者为得之而未详。余尝考之

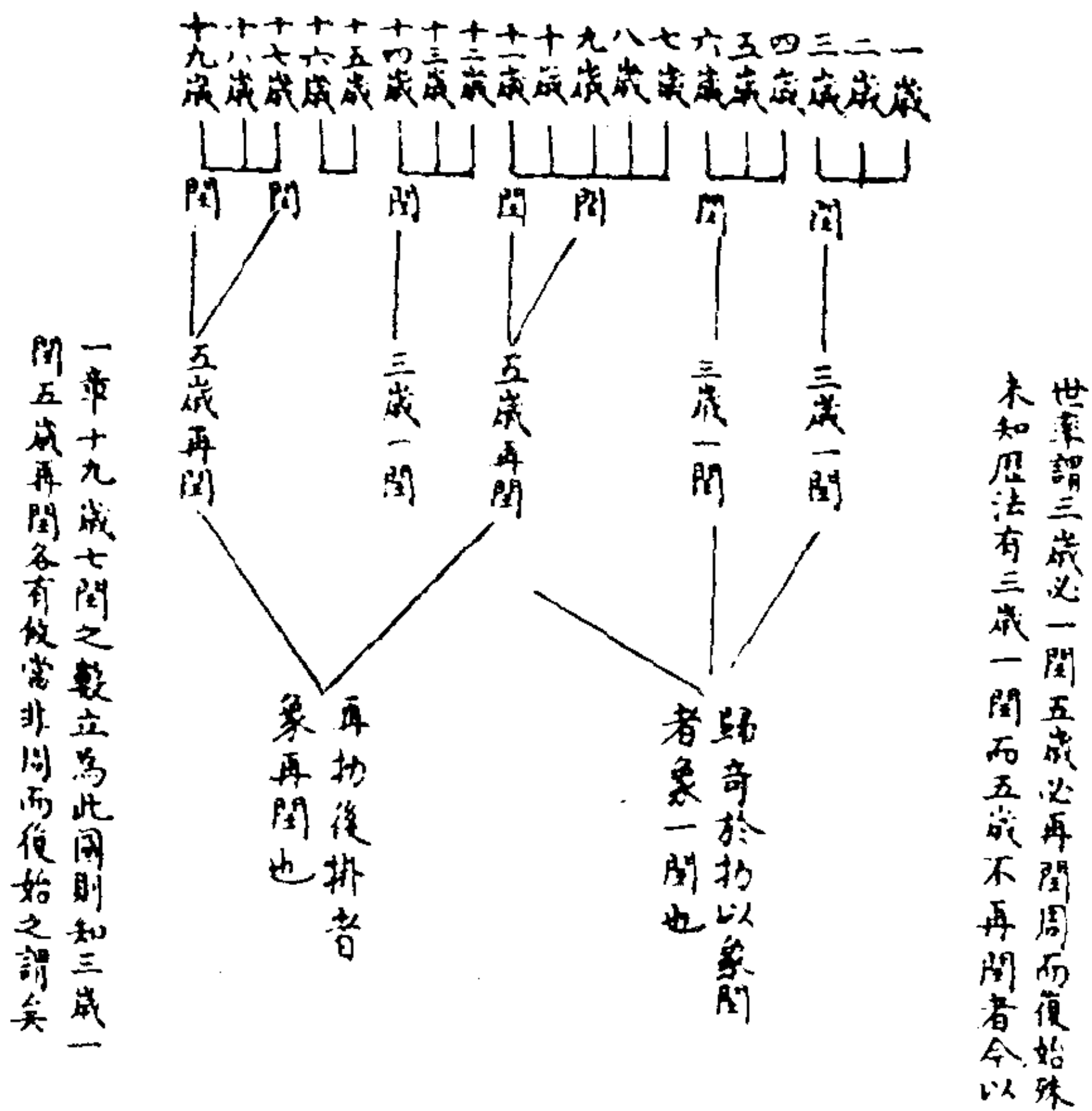

历法，则自入章之始，三岁而逢首闰，又三岁而逢次闰，又三岁而逢第三闰，为三岁而一闰者三。然后两岁而始，逢第四闰。此两载逢闰之后，又三岁而逢第五闰，又三岁而逢第六闰，为三岁一闰者二。然后两岁而又逢第七闰。盖一章之中，通有七闰，三岁一闰者五，两岁一闰者二耳。若以五岁再闰言之，则第三闰之三岁，第六闰之三岁，皆在五岁之中，则为三岁一闰者三，而五岁再闰者二也。然则大衍挂劫所以象闰者，非谓三岁一闰之后，必有五岁之再闰也。不过言闰有三岁而一者，有五岁而再者，故以一劫而象其一闰者，以再劫而象其再闰者耳。若夫以奇当闰，则河南杨氏乘除之说尽之，惜不见于图，世多未晓，并以其法图之右方，庶览者可一见而决焉。

以上诸图并用大衍象闰之数。

(六十一) 洛书九数乘为八十一图

一宫縱橫一百
 一十一_{中位三}
 二宮縱橫一百
 一十四_{中位三}
 三宮縱橫一百
 一十七_{中位三}
 四宮縱橫一百
 二十_{中位十}
 每三宮縱橫
 一十一百七

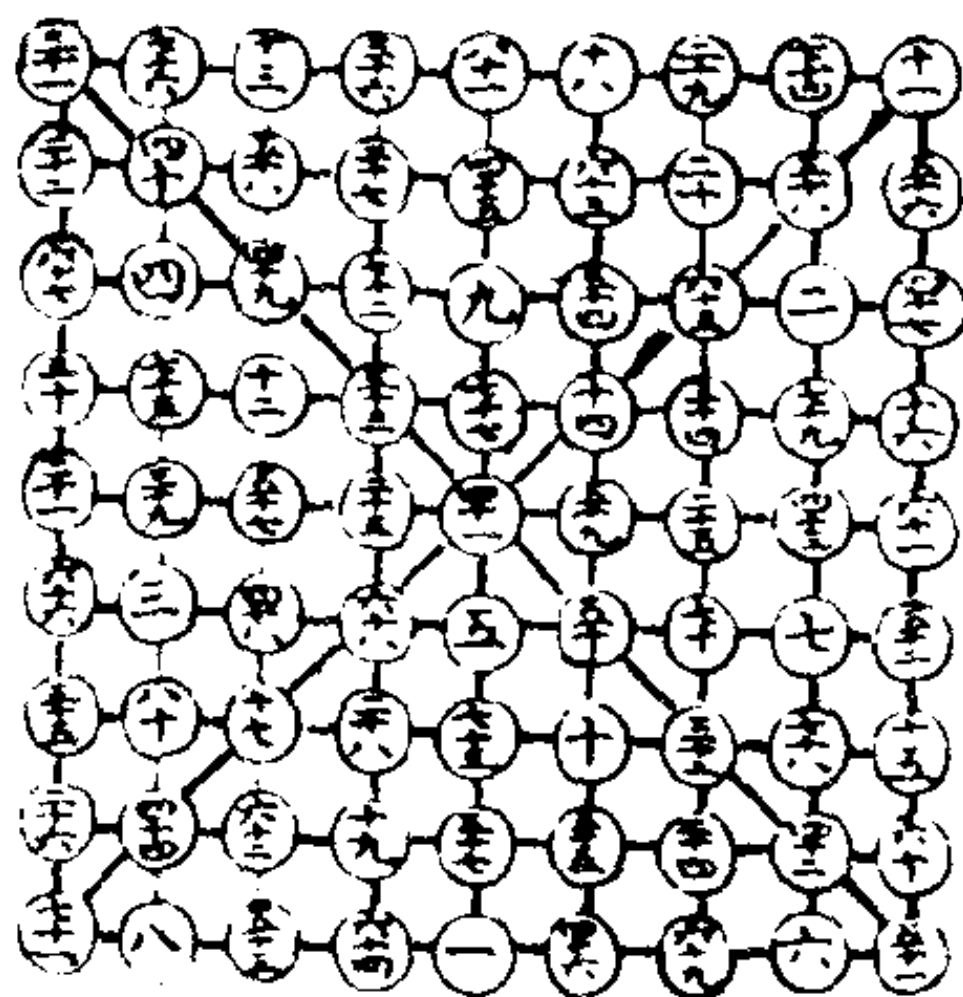

六宮縱橫一百
 二十六_{中位四}
 七宮縱橫一百
 二十九_{中位三}
 八宮縱橫一百
 三十二_{中位四}
 九宮縱橫一百
 三十五_{中位五}

九九八十一，为《皇极内篇》《范》之所自衍也。
 九九八十一，为《太玄》之首，元之所自作也。
 九九八十一，合黄钟之律，律之所自始也。
 九九八十一，合太初之历，历之所自起也。

(六十二) 九宫八卦综成七十二 数合洛书图

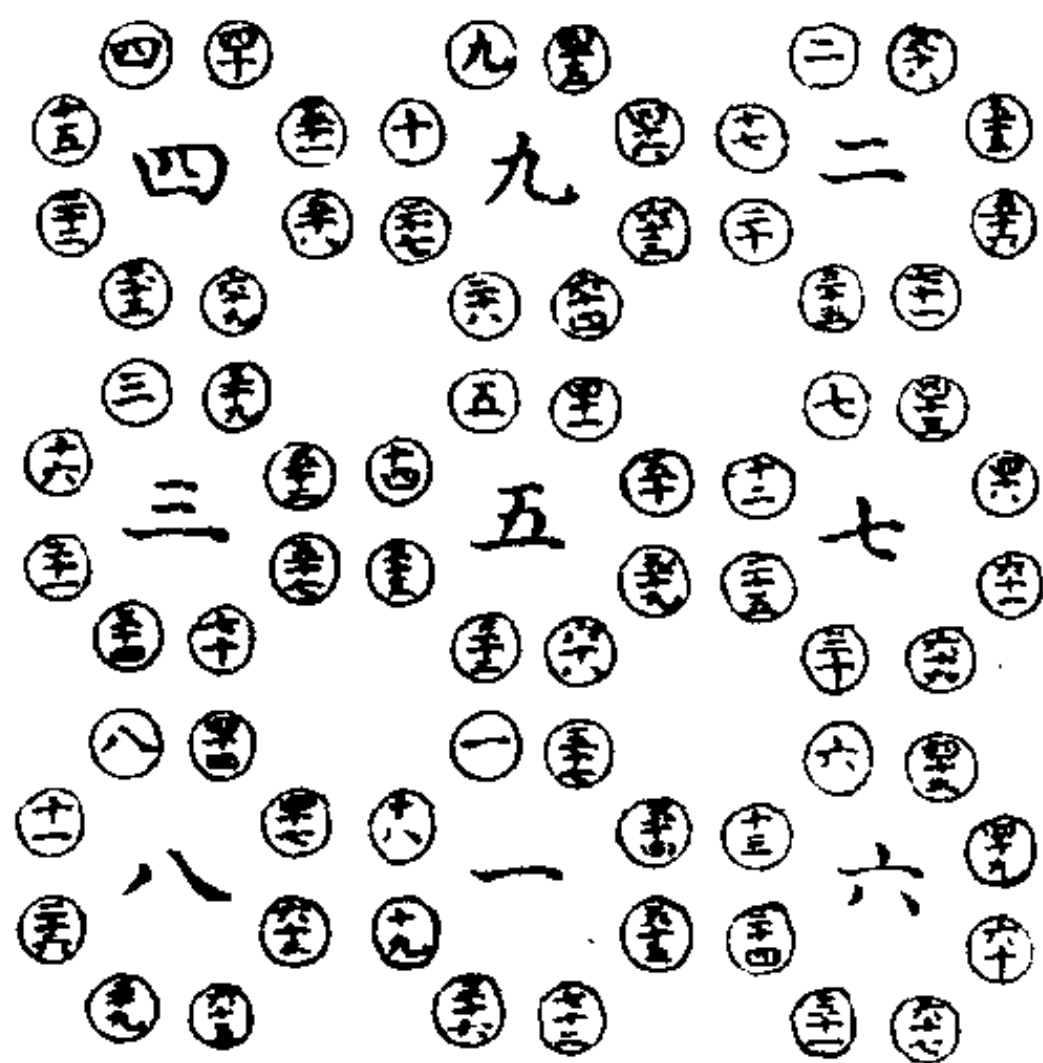

每宫二百九十二，中合四宫亦各二百九十二，纵横八百七十六。

九宫坎一、坤二、震三、巽四、乾六、兑七、艮八、离九为后天。每宫乾一、兑二、离三、震四、巽五、坎六、艮七、坤八为先天。

解说 (六十一、六十二两图并说):

易之数以“河图”为体，以“洛书”为用，体则一定而不易，用则万变而不穷，惟其一定而不易，故衍之之数，虽不一而不能易其本体；惟其万变而不穷，故衍之成大衍而犹有余用焉。此上二图之作，皆所以明“洛书”之变也。其第一图每宫为九，凡九九八十一位，一依“洛书”次序而布，纵横各得三百六十九，对位皆得八十二。八十一而有余，犹子云《太玄》之有畸赢也。第二图以先天八卦合九宫之位而布之凡八九七十二，纵横皆得八百七十六，九宫之数各得二百九十二，中合四宫，数亦如之。每宫之数，皆自左而右，自上而下，合“先天圆图”之序。总九宫之数，

则戴履、左右、肩足之象，无一不本于“洛书”。盖一一为一，无可图者二；二为四，纵横不等三；三为九，乃可妙纵横之布而为变之始也。夫“洛书”之变，神妙如此，而世鲜知之，吾故列此二图右方，以为通变之本。噫！子云之《太玄》蔡氏之《内篇》皆由“洛书”九数而出者，亦未尝知此二图之变也。学者能精思之，则《易》可拟，《玄》可续，“畴”可衍，而《潜虚》《洞极》不足为奇矣。

(六十三) 阴阳变易成洛书图

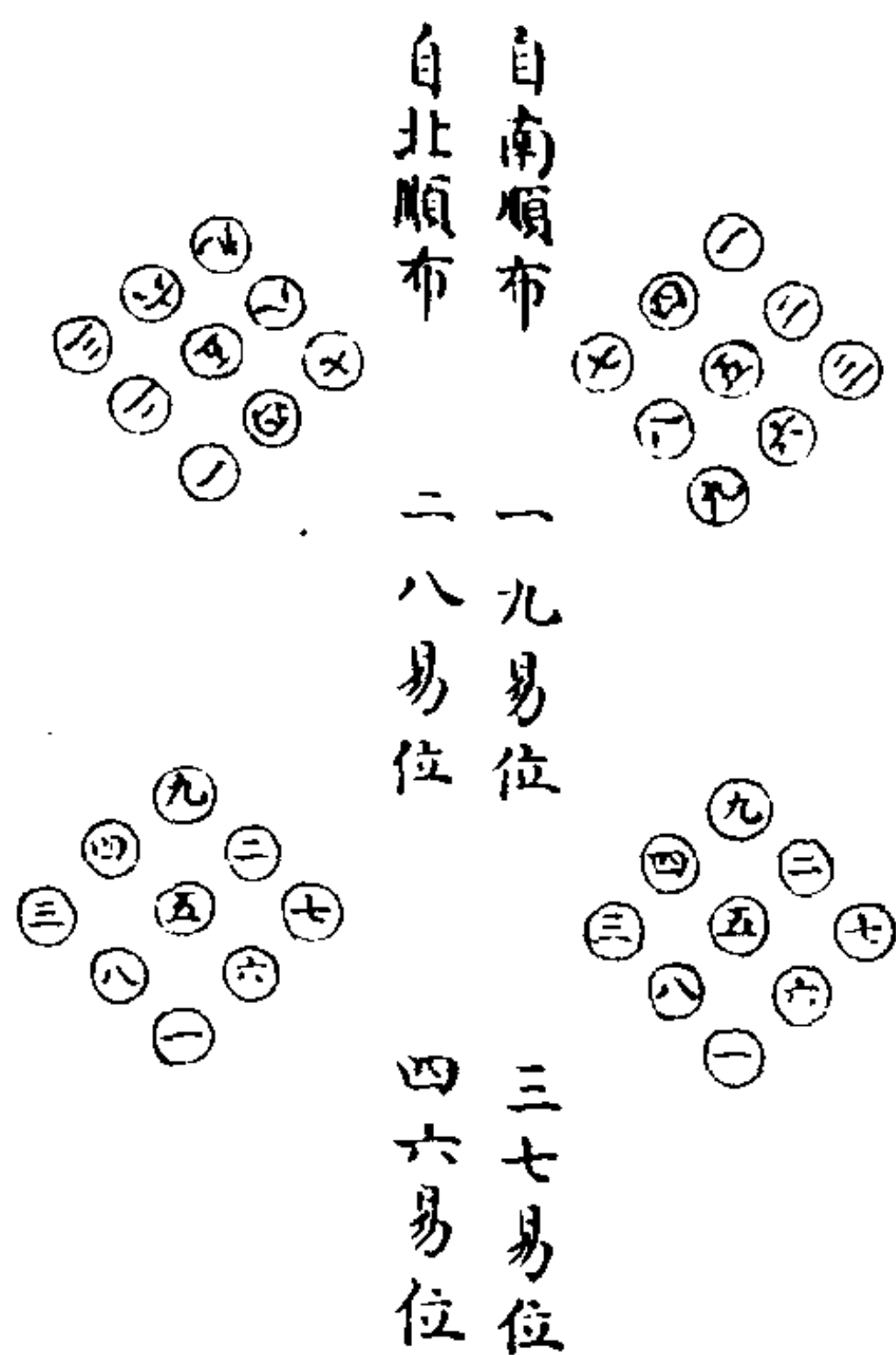

阳变而阴不变者，阳动而阴静也。
 阴变而阳不变者，以阴从阳也。
 阳变而阴不变，阴变而阳不变。

解说：

“河图”以一、二、三、四分而四方，六、七、八、九随而合之，其数则自然矣。“洛书”之数三、四、六、七，则皆相依；一、二、八、九，则不相从，毋乃强合十五之数乎？曰：此亦自然天成，非人力为之也。何者？自一至九，顺而布之，自南而北，则一九、三七之位，必变易而后合，此阳变阴合，阳动阴静之义也。自一至九，顺而布之，由北而南，则二八、四六之位，亦必变易而后合，此阳为主，而阴听命，阴能从阳，阳不能从阴之义也。此分而言之也。若合而言之，则阴阳之位有互为变易之妙焉。此吾谓“河图”为易之体，“洛书”为易之用者，盖一为不易之易，一为变易之易故也。（按自“河图”五位用生成相配以下十四图，当为翼衍小序所谓“先天八卦”《洪范》“九畴”之合是也。原本误分入三卷之前，今改附二卷之后。）

宋·朱元昇《三易备遗》

(一) 河图

解说：

“河图”之数四十有五，一居北，而六居西北，其位为水；二居西南，而七居西，其位为金；三居东，而八居东北，其位为木；四居东南，而九居南，其位为火；五居中，其位为土。圣人则之，其设卦之所由始乎？

《大传》曰：参伍以变，错综其数。考之“河图”纵而数之，一、五、九，

是为十五；八、三、四，亦十五也；六、七、二，亦十五也。衡而数之，八、一、六，是为十五；三、五、七，亦十五也；四、九、二，亦十五也。交互数之，四、五、六，是为十五；二、五、八，亦十五也，此所谓“参伍以变，错综其数”者也。

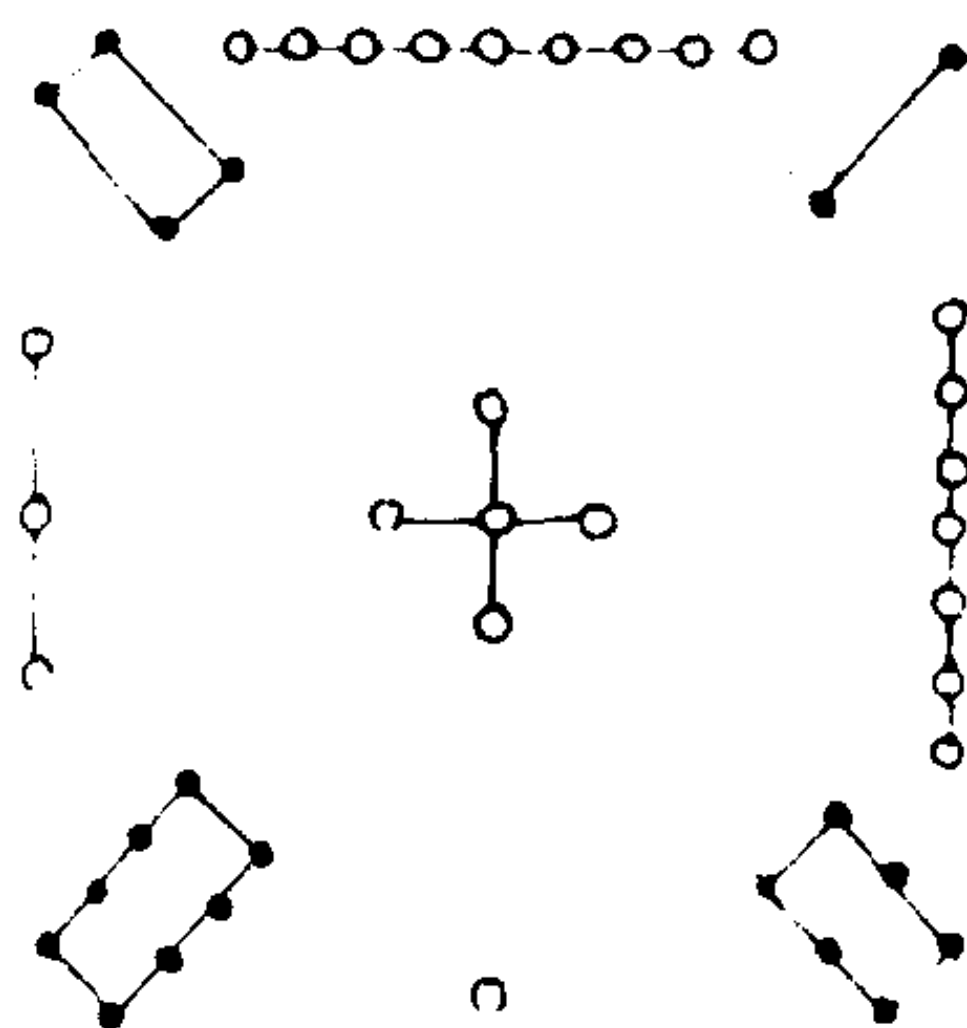

(二) 洛书

解说：

“洛书”之数，五十有五，天一生水成之者地六，地二生火成

之者天七，天三生木成之者地八，地四生金成之者天九，天五生土成之者地十。圣人则之，其设卦之所由备乎？《大传》曰：天一、地二，天三、地四，天五、地六，天七、地八，天九、地十。又曰：天数五，地数五，五位相得而各有合。考之“洛书”，天数五，一、三、五、七、九是也；地数五，二、四、六、八、十是也。一与六合于北，二与七合于南，三与八合于东，四与九合于西，五与十合于中，五位相得而各有合也。此所以成变化而行鬼神也。

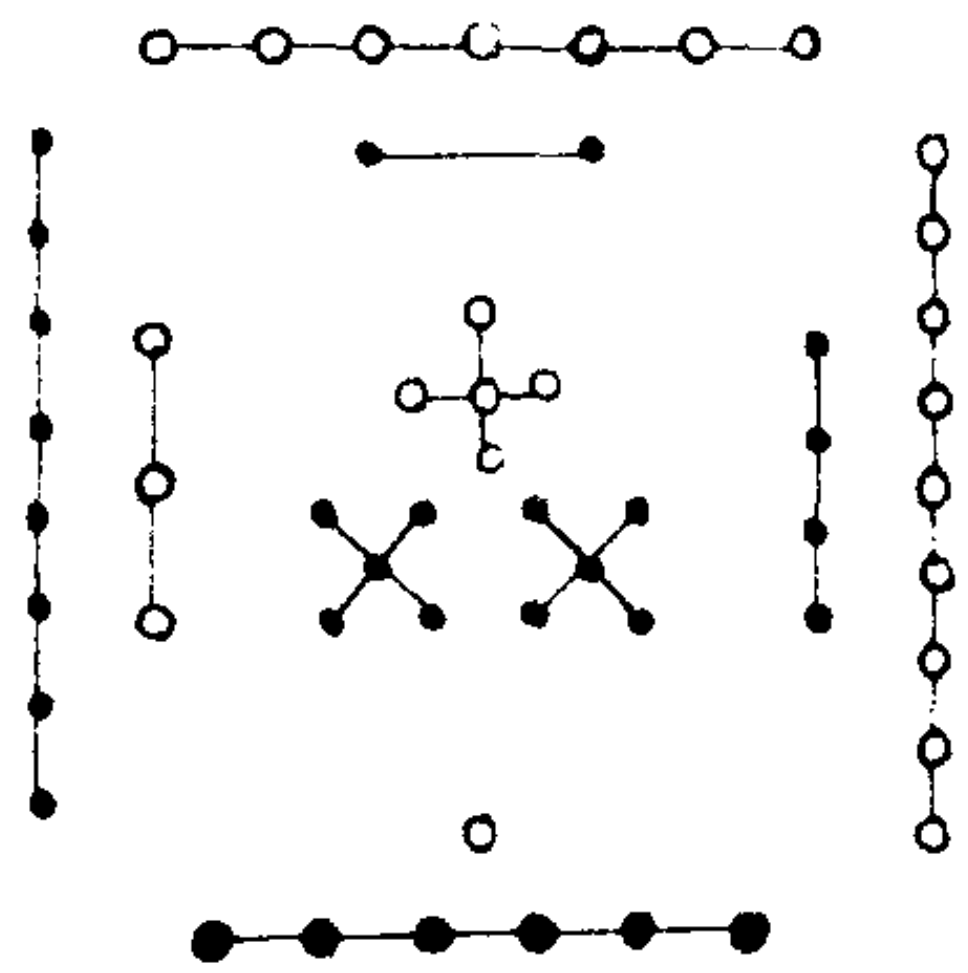

一与六合于北，二与七合于南，三与八合于东，四与九合于西，五与十合于中，五位相得而各有合也。此所以成变化而行鬼神也。

(三) 河图交九数之图

解说：

易，变易也。《大传》曰：刚柔相推，变在其中矣。“河图”之交，其变之始乎？今以“河图”奇偶之数案之“先天之图”，盖可见矣。其为数也，奇数自一左旋，至三、至五、至七，复右旋，以至于九；偶数自二右旋，至四、至六，复左旋，以至于八。其为卦也，左位之

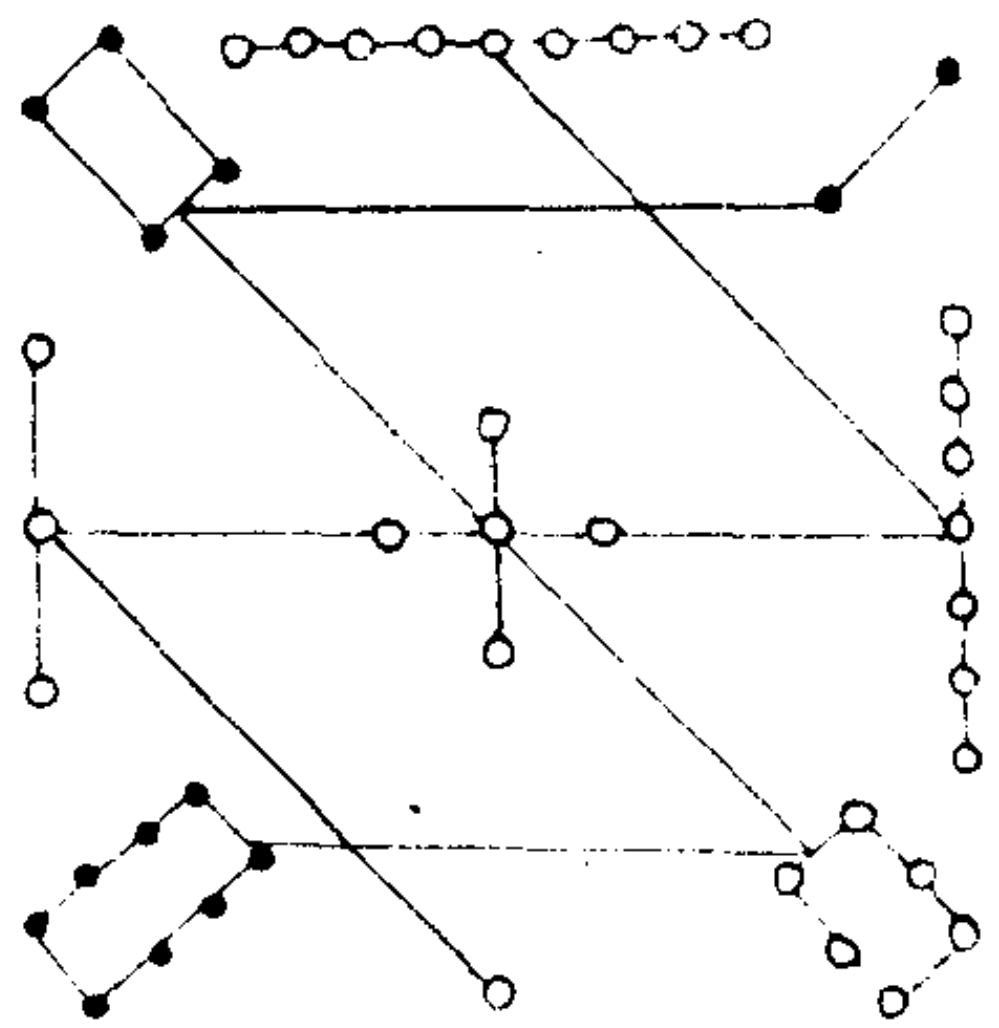

卦自乾一右旋，至兑二、离三、震四；右位之卦自巽五左旋，至坎六、艮七、坤八。大抵数以逆来，则卦以顺往；数以顺往，则卦以逆来。以数之交错，为卦之逆顺。刚柔相摩，八卦相荡，变化无穷矣。斯易之所以神欤？

(四) 洛书联十数之图

解说:

十数者，天地之全数也，“河图”中虚十数，四方四维皆具十数。“洛书”中实十数，四方亦具十数。自今观之，“河图”一对九为十也，而“洛书”生数之一，联成数之九，交于西北，非十而何？“河图”三对七为十也，而“洛书”生数之三，联成数之七，交于东南，非十

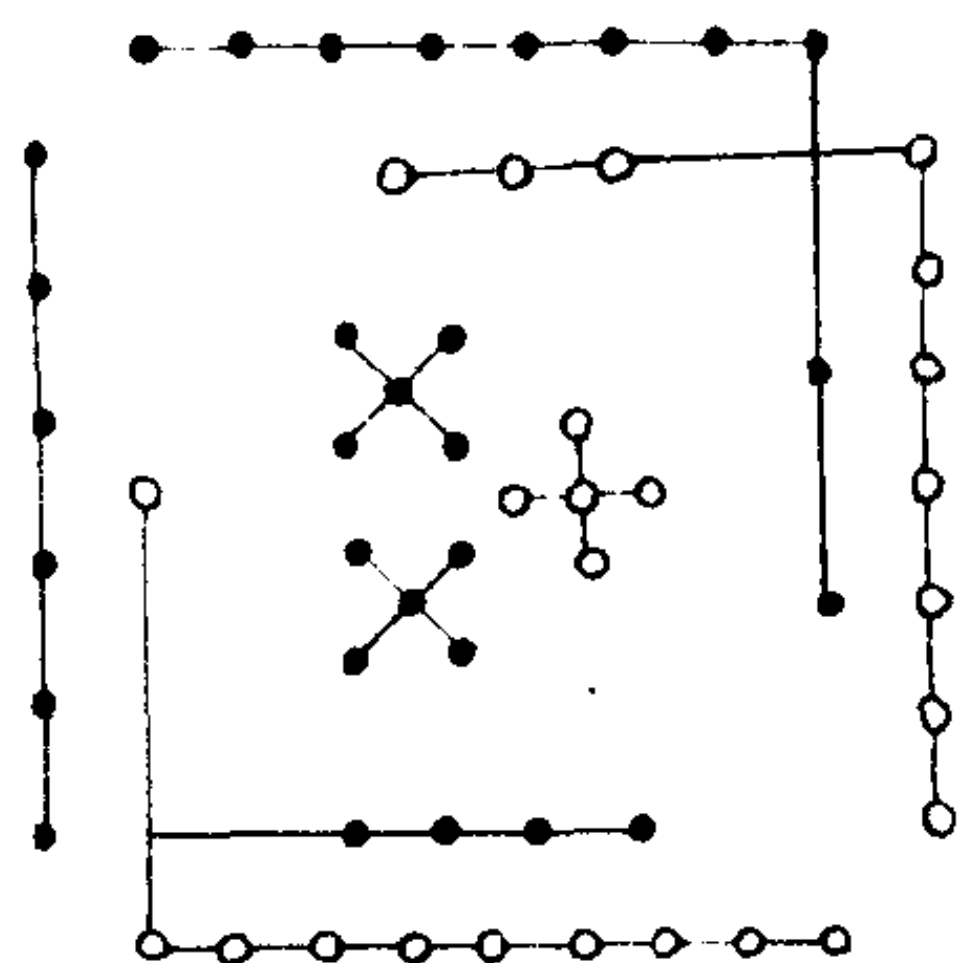

而何？“河图”四对六为十，二对八为十也。而“洛书”生数之四，联成数之六，交于西北；生数之二，联成数之八，交于东南，非十而何？交于东南者，不混于西北；交于西北者，不混于东南，岂无其故，盖一与四，生数也，合而为五位于西北，金水相生也。二与三，生数也，合而为五位于东南，木火相生也。一与四合五，数处于内；而六与九合十五，数周于外；二与三合五，数处于内；而七与八合十五，数周于外，并乎其不相混也，不特此也。中宫之土，寄位于艮、坤，分位于东北、西南，东之木、南之火，遇坤土而成也。西之金、北之水，遇艮土而成也。会而归之，则中宫之土，实管摄焉。故以东南之数二十，涵中宫之五数，则与天数之二十五合；涵中宫之十数，则与地数之三十合。以西北之数二十，涵中宫之五数，则与天数之二十五合，涵中宫之十数，则与地数之三十合。此数至十而成，所以为造化之全功也。

(五) 伏羲则河图之数定卦位图

解说：

案“河图”乾居九数，兑居四数，厥数惟金，厥卦惟金；震居八数，厥数惟木，厥卦惟木，数与卦相合也。至于他数与卦若不相似焉者，何也？此当于纳音求之。金自能成音故兑，乾之金从本数，居四与九；木自能成音，故震之木从本数，居八。若夫水一、六数，纳土成音，水遂从土

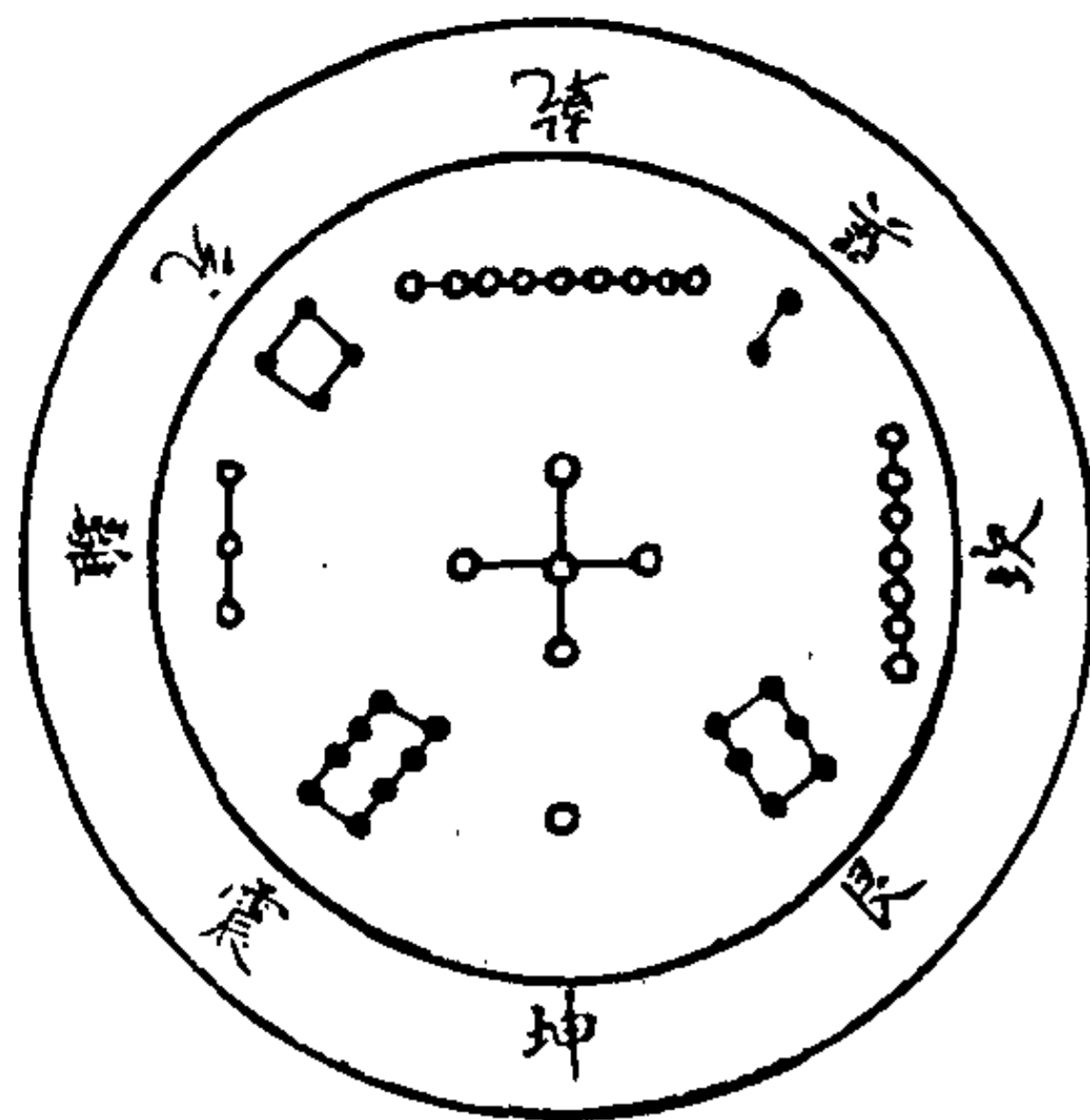

数五，故坤土、艮土，往居水之一、六位。火二、七数纳水成音，火遂从水数一、六，故坎水往居火之七位。土纳火成音，曷为火不居土五之位？土分旺寄位者也，故离火遂与巽木交互其位。离火居木三之位，子依母也。巽木居火二之位，母从子也。此八卦之象，合“河图”之数然也。

附：河图纳音例

一六 水之体数 火之用数

先天卦序：坤、艮土居之水，以五为用数，故五，土之卦；坤、艮居一、六水数之位，明水纳土成音也。

二七 火之体数 土之用数

先天卦序：坎水居之火，以一、六为用数，故一、六，水之卦；坎居七火数之位，明火纳水成音也。

三八 木之体数 木之用数

先天卦序：震木位于本数之八，以木自能成音也，故本卦自

居本数之位。

四九 金之体数 金之用数

先天卦序：乾金位于本数之九，兑金位于本数之四，以金自能成音，故本卦自居本数之位。

五十 土之体数 水之用数

土居中，寄位四季，纳火成音，离火以土寄位者也，故火二与木三交互其位，子居母位，母居子位。

(六) 伏羲则洛书之数定卦位图

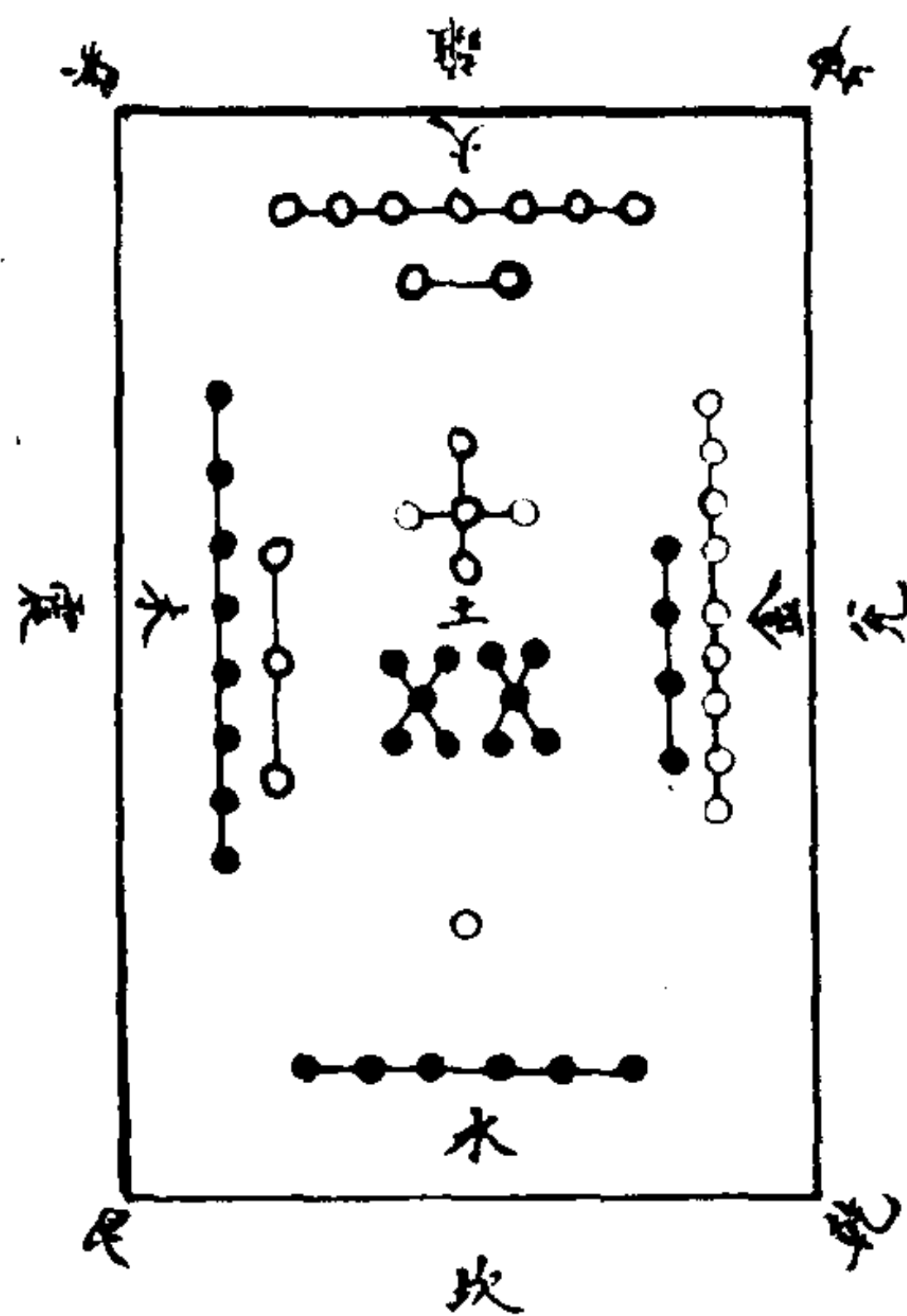

解说：

案：“洛书”一、六水数，厥卦惟坎，厥方惟北。二、七火数，厥卦惟离，厥方惟南。三、八木数，居东，卦则震、巽隶之。四、九金数，居西，卦则乾、兑隶之。五与十居中，土数也，卦则坤、艮隶之。寄位东北与西南，数与卦相合，卦与方相应，五行以之而序，八卦以之而定，四方以之而奠，此八卦之象合“洛书”之数然也。

(七) 河图交八卦之图

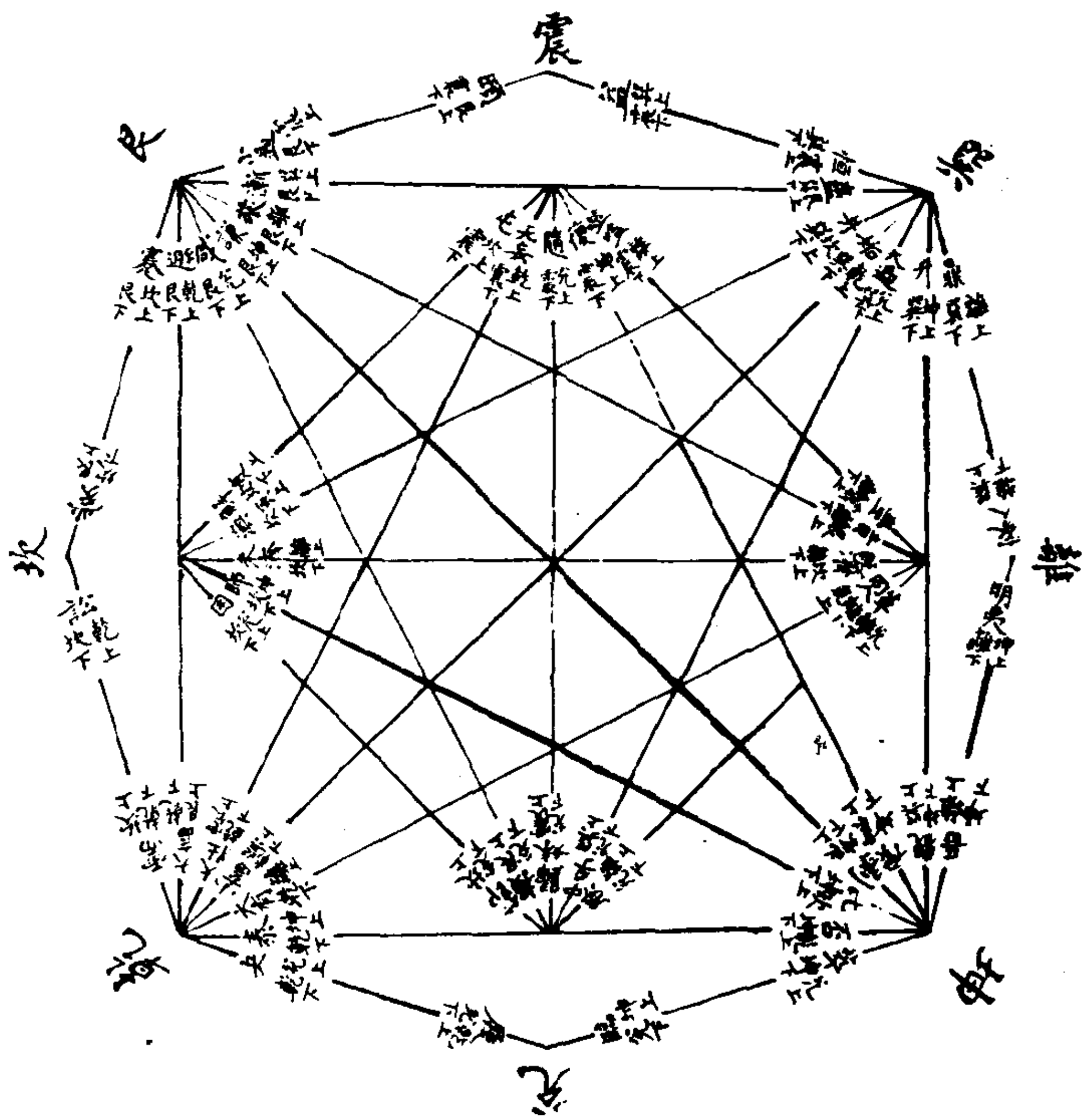

(八) 洛书交八卦之图

解说 (七、八二图并说):

夫子言易有圣人之道，曰：非天下之至精，其孰能与于此；
曰：非天下之至变，其孰能与于此；曰：非天下之至神，其孰能

与于此。观此二图，交以“河图”，则六十四卦之序皆乾一、兑二、离三、震四、巽五、坎六、艮七、坤八，往者顺，来者逆也；交以“洛书”，则六十四卦之序，皆出震齐巽，见离役坤，说兑战乾，劳坎成艮也。呜呼！天出图、书，以示圣人，圣人画卦以法天，非至精、至变、至神，其孰能与于此？九为“河图”，十为“洛书”端可证矣。

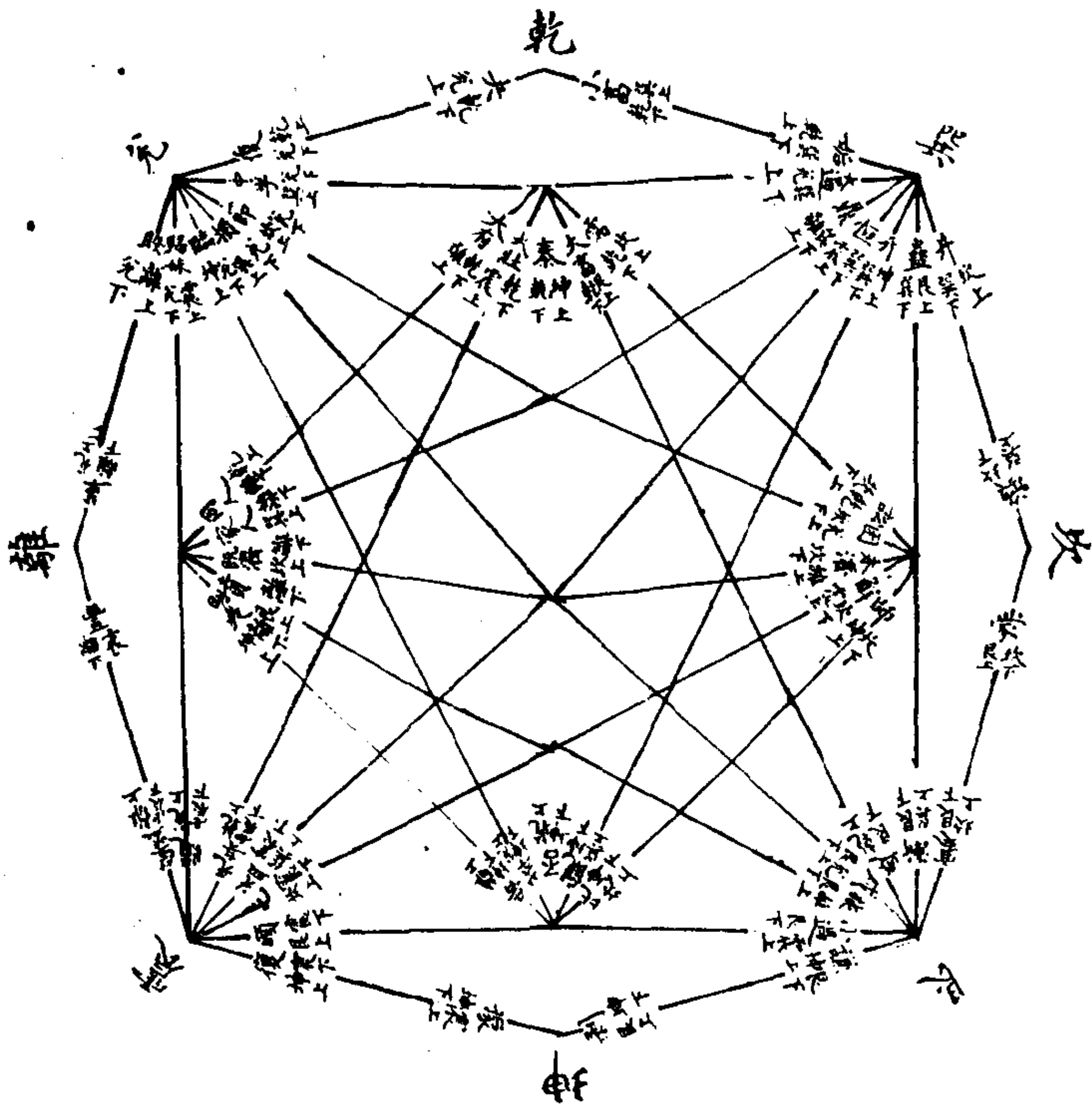

(九) 河图序乾父坤母六子之图

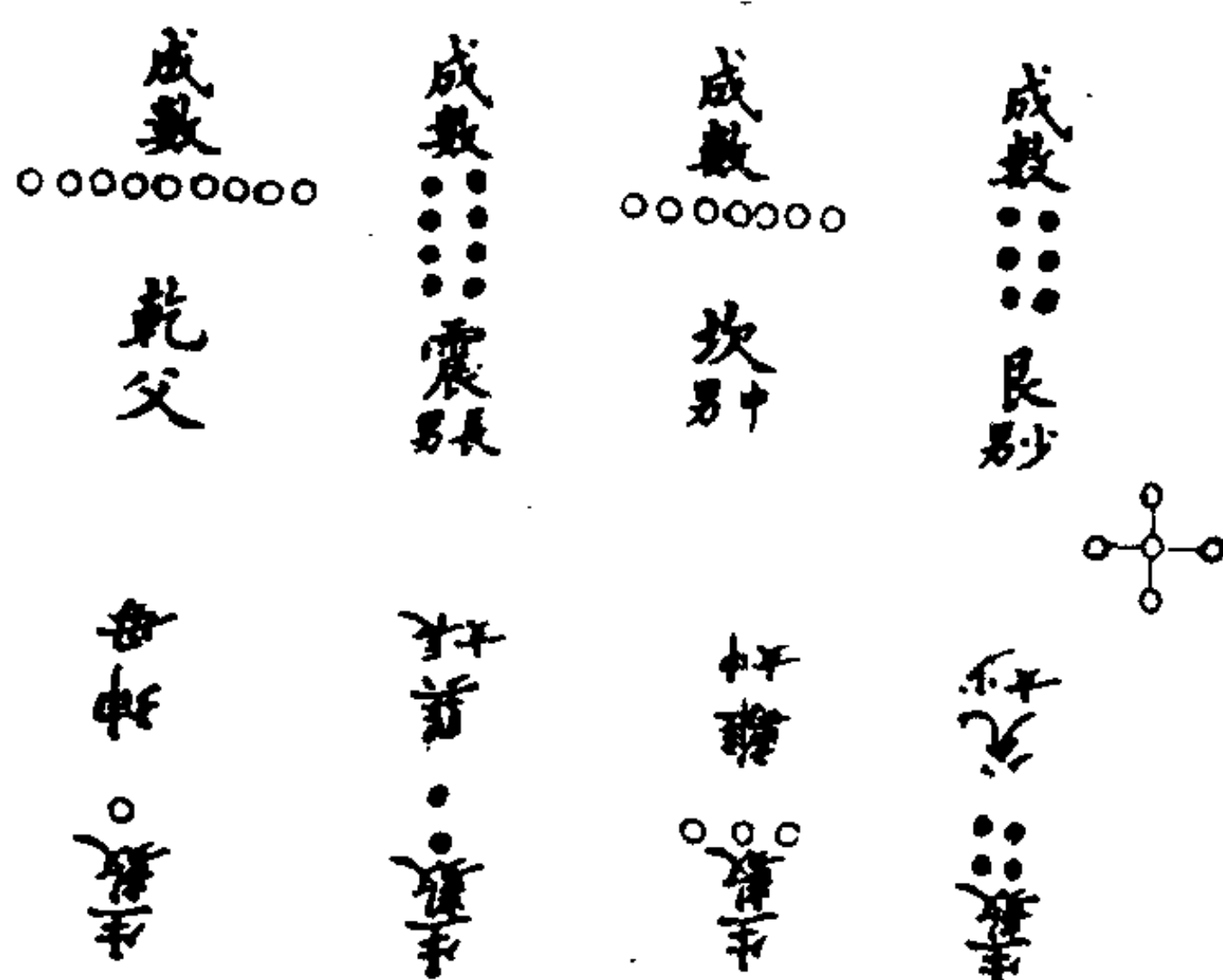

解说:

图之数有九，卦之位有八，乾称父，位成数之九；坤称母，位生数之一，一涵九也。震为长男，位成数之八；巽为长女，位生数之二，二涵八也。坎为中男，位成数之七；离为中女，位生数之三，三涵七也。艮为少男，位成数之六；兑为少女，位生数之四，四涵六也。五数居中，又所以总诸数也。是故乾统三男，居成数之位；坤统三女，居生数之位。独阳不成，独阴不生，所以配道也。长幼有序，男女有别，所以明伦也。男女正而家道正，正家而天下定，所以致用也。噫！易岂虚玄云乎哉！

(十) 洛书序乾父坤母六子之图

解说:

“河图”置坤母、巽、离、兑三女于生数之一、二、三、四，置乾父、震、坎、艮三男于成数之九、八、七、六，是以数之生成别男女者也。“洛书”乾统三男，居东北；坤统三女，居西南，是以位之左右别男女者也。即“洛书”而方之“河图”，金、木、土

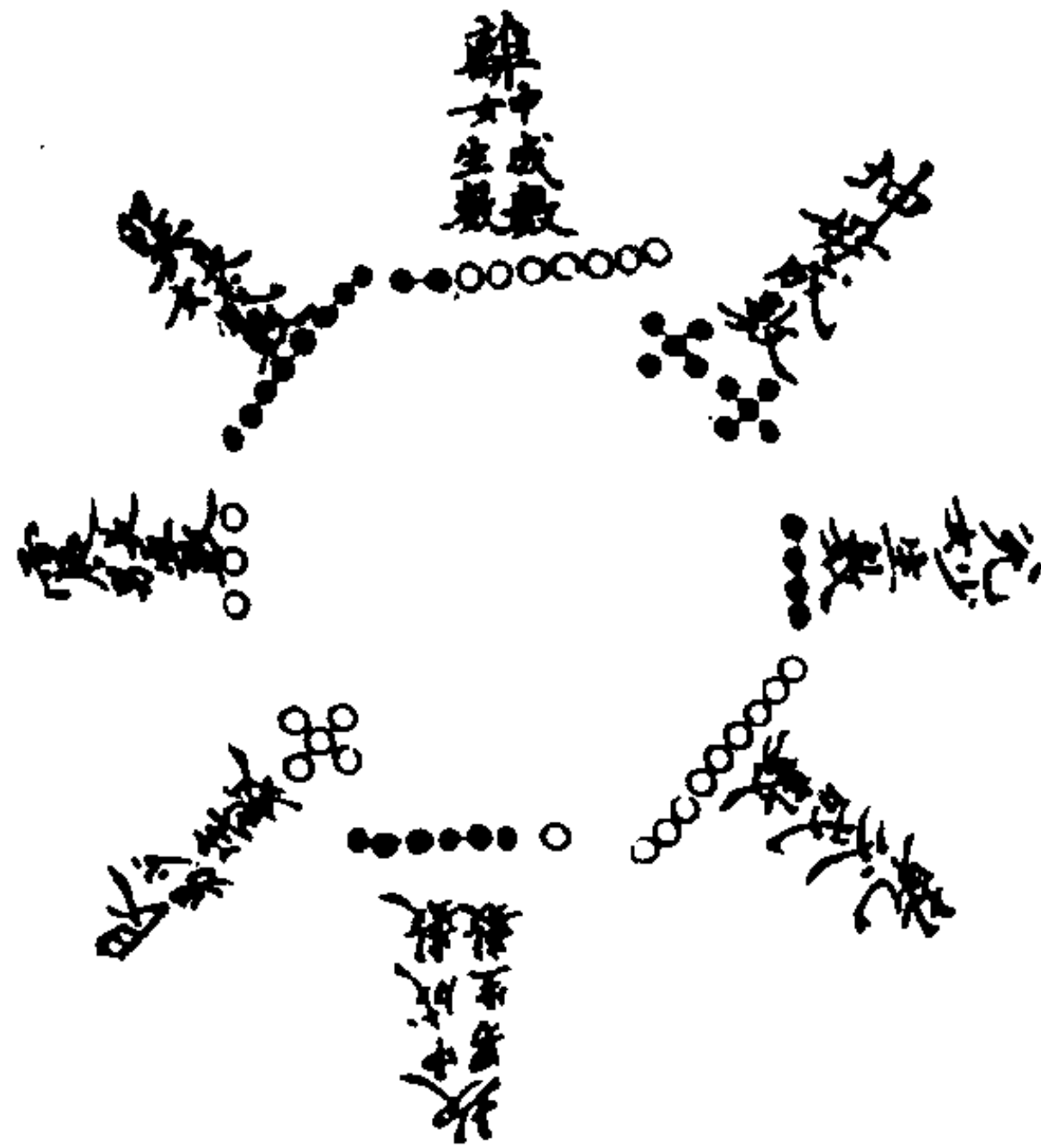

之隶乾兑、震巽、坤艮也、象分生成之数为二，水火之隶坎离也；象合生成之数为—，数同而位不同者，乾，兑也。数与位俱不同者，坤艮、震巽、坎离也。然则图书象数果不同欤？圣人设象以配数，因数以定象，其别男女之序同一旨耳。

(十一) 伏羲始画六十四卦之图

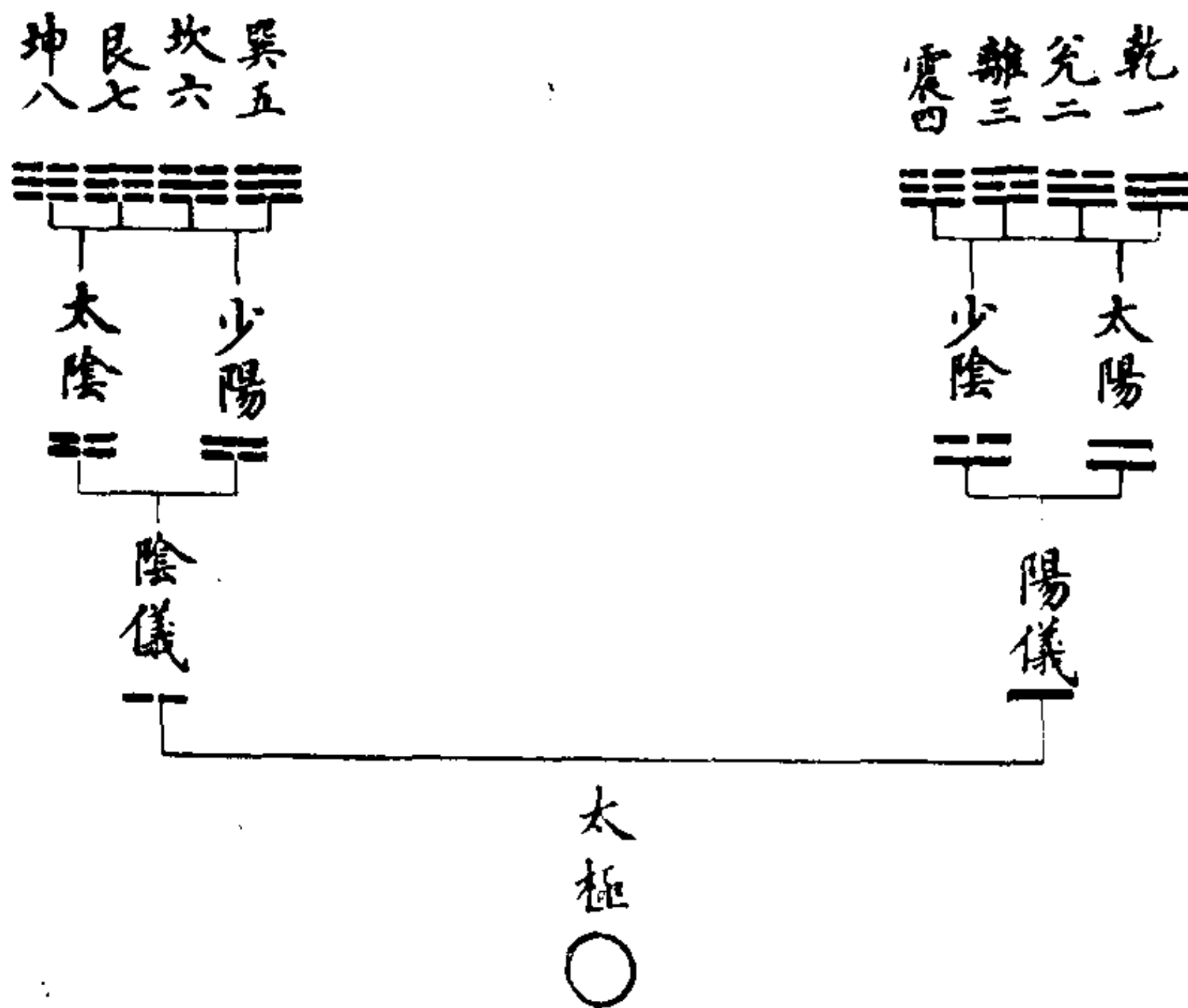

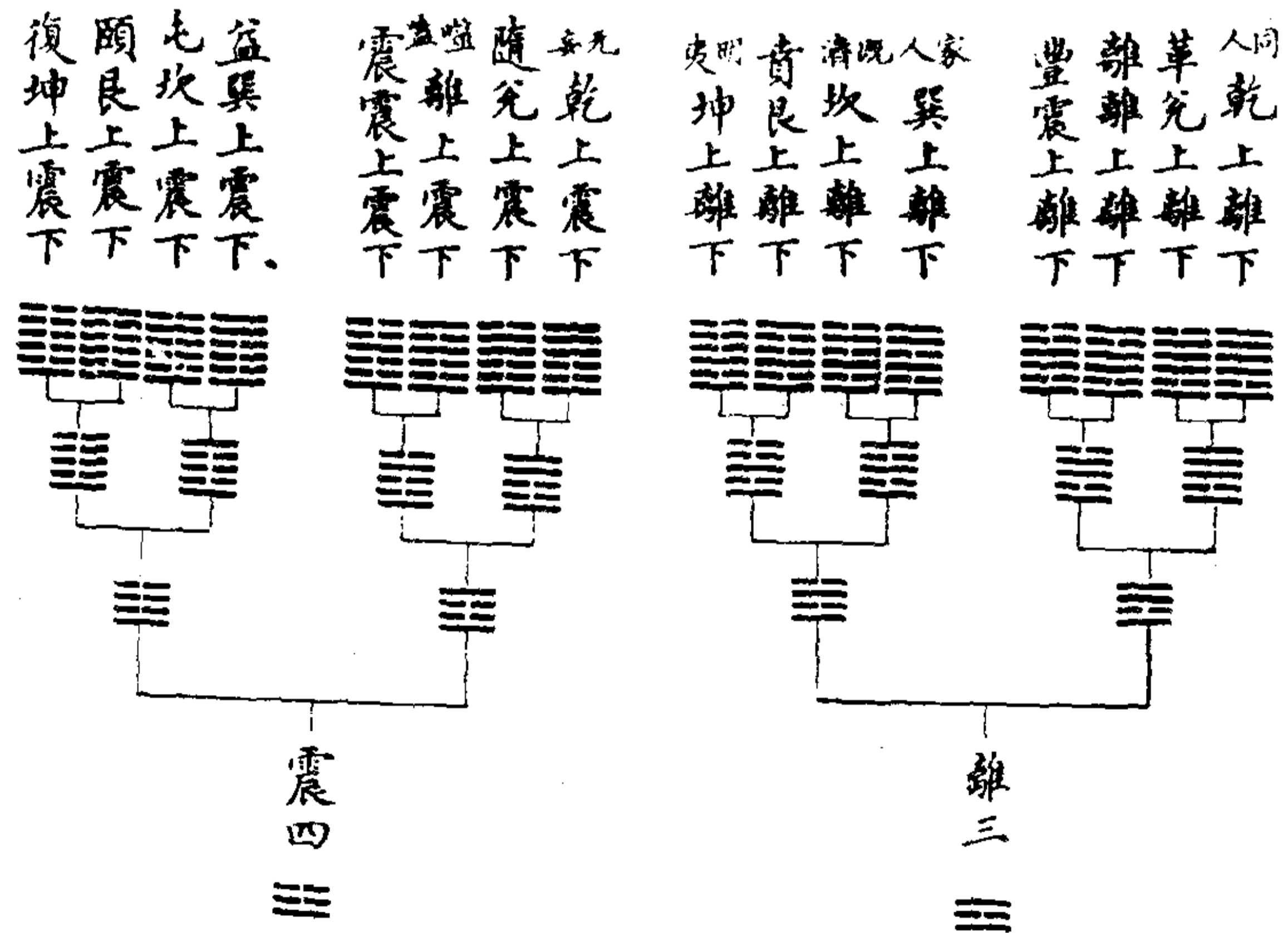
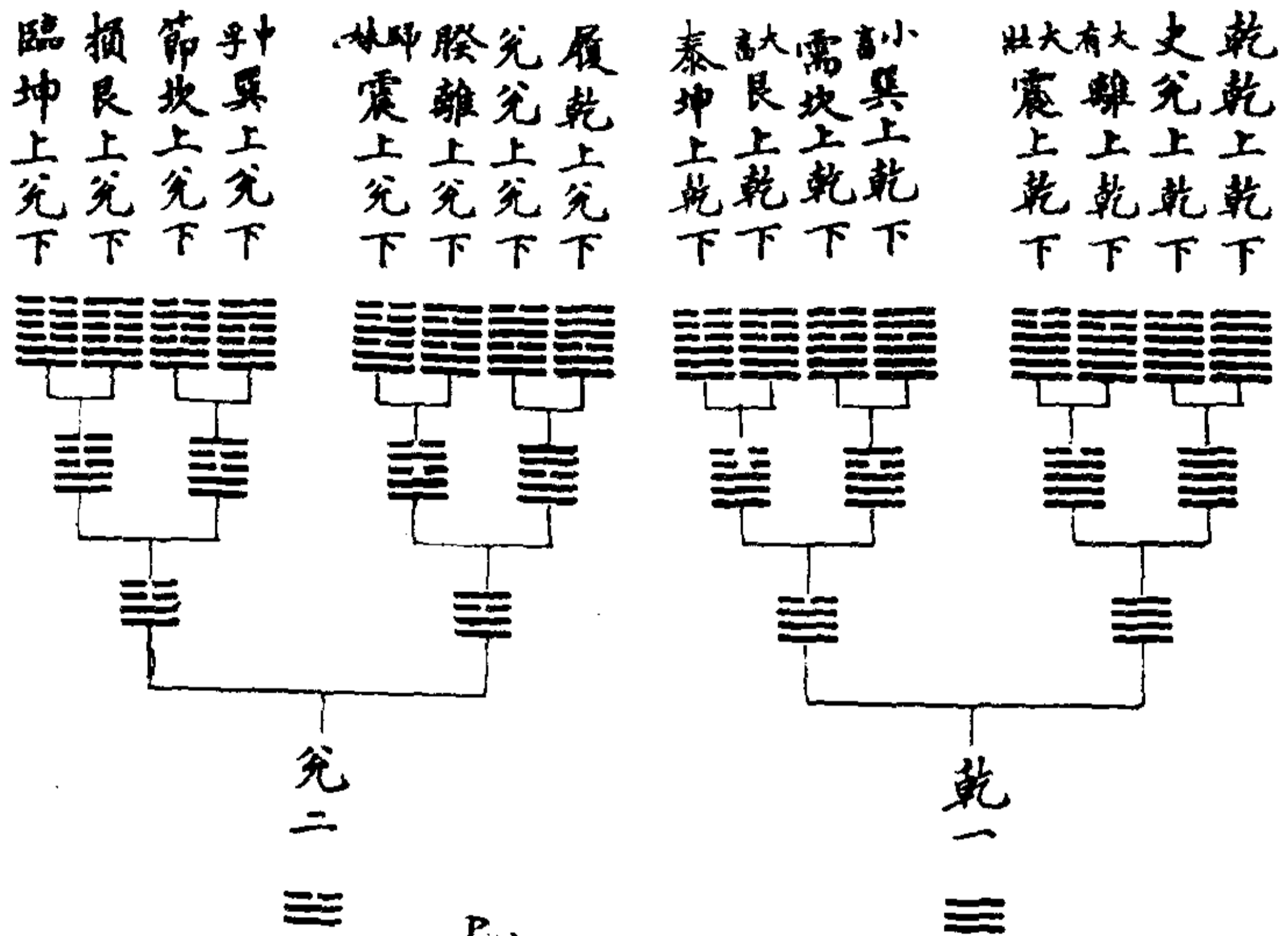

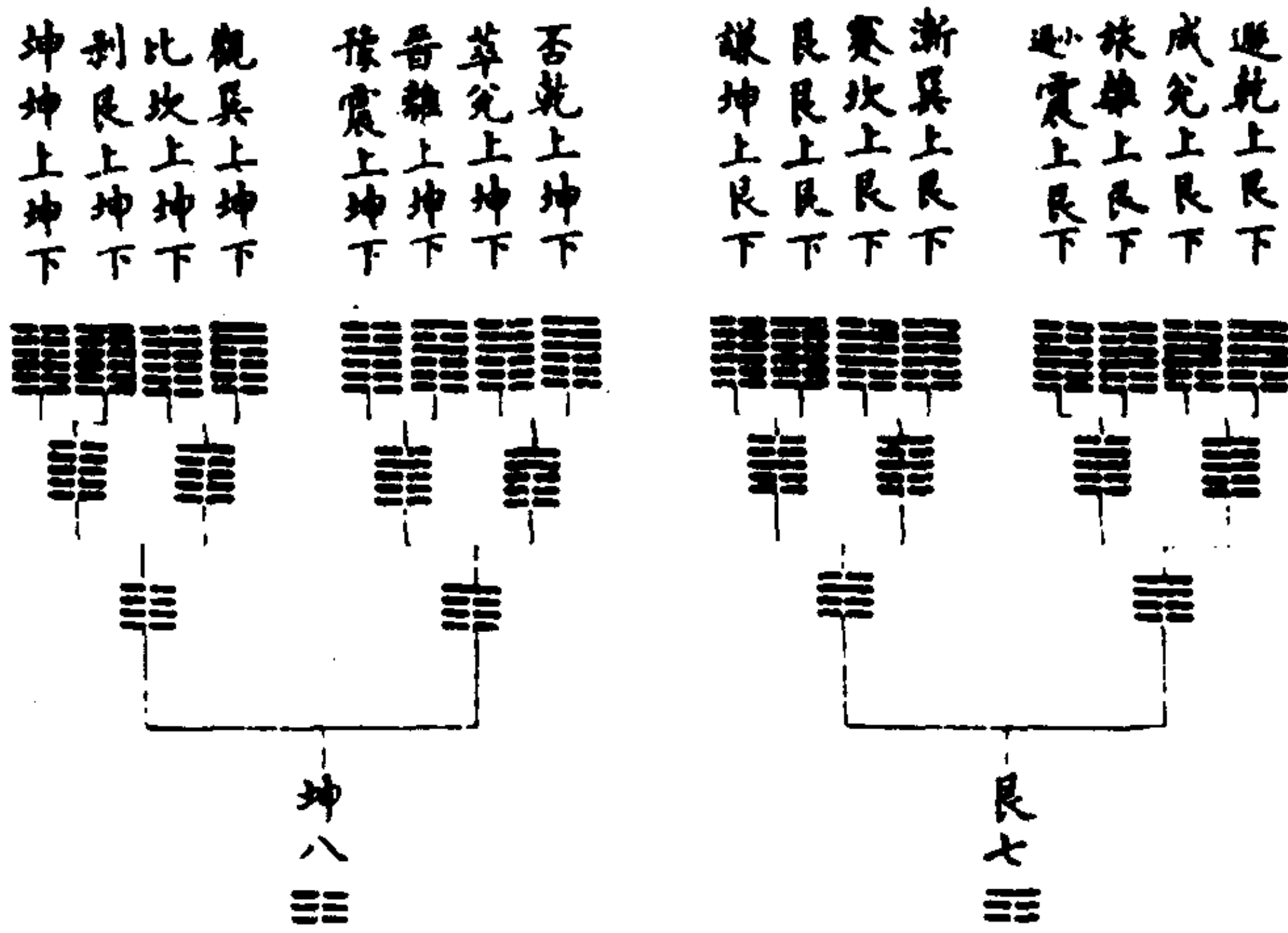
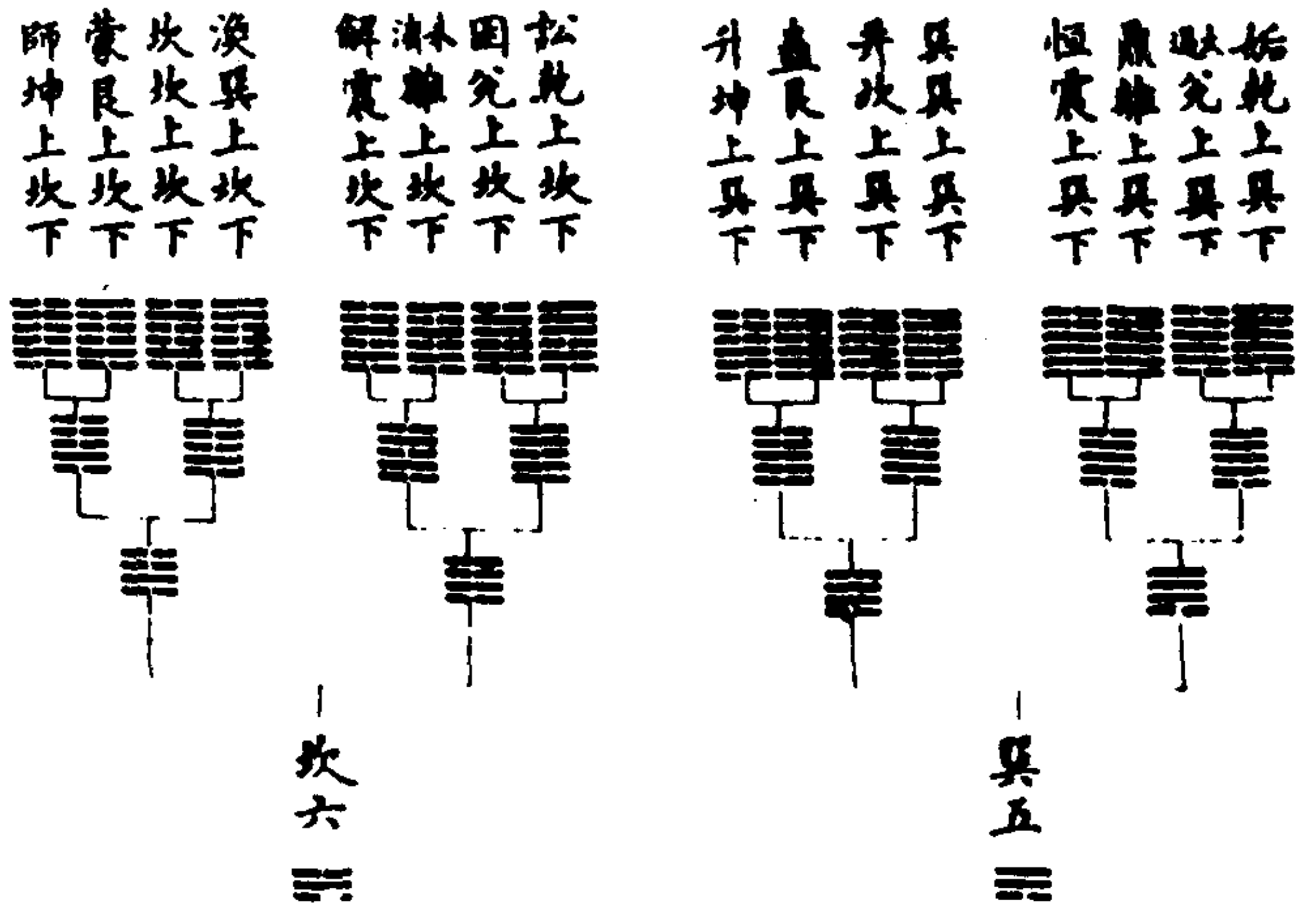

解说:

《系辞》曰：易有太极，是生两仪，两仪生四象，四象生八卦。

此一章夫子所以明伏羲画卦之例，此一图所以写夫子此一章之旨。夫太极是此易本有底道理仪象，八卦是此极自然生出底道理，非别有太极在易之外生仪象、八卦，故太极既判，奇偶始生。☰者，是为阳仪；☷者，是为阴仪。阳仪之上，生一阳为奇者，太阳也；又生一阴为偶者，少阴也。阴仪之上，生一阳为奇者，少阳也；也生一阴为偶者，太阴也，是谓“四象”。太阳之上复生一奇一偶，即乾一、兑二也；少阴之上复生一奇一偶，即离三震四也；少阳之上复生一奇一偶，即巽五坎六也；太阴之上复生一奇一偶，即艮七坤八也，是谓“八卦”。夫以一加倍为两，两加倍为四，四加倍为八，而小成之卦备矣。八卦之上复用奇偶加之，则以八加倍为十六，十六加倍为三十二，三十二加倍为六十四，而大成之卦备矣。此文公朱子所谓“方圆”，只是据见在底画者是也。又谓此图本于自然，流出不假安排，乃易学纲领，开卷第一义者是也。

(十二) 邵子传授先天图

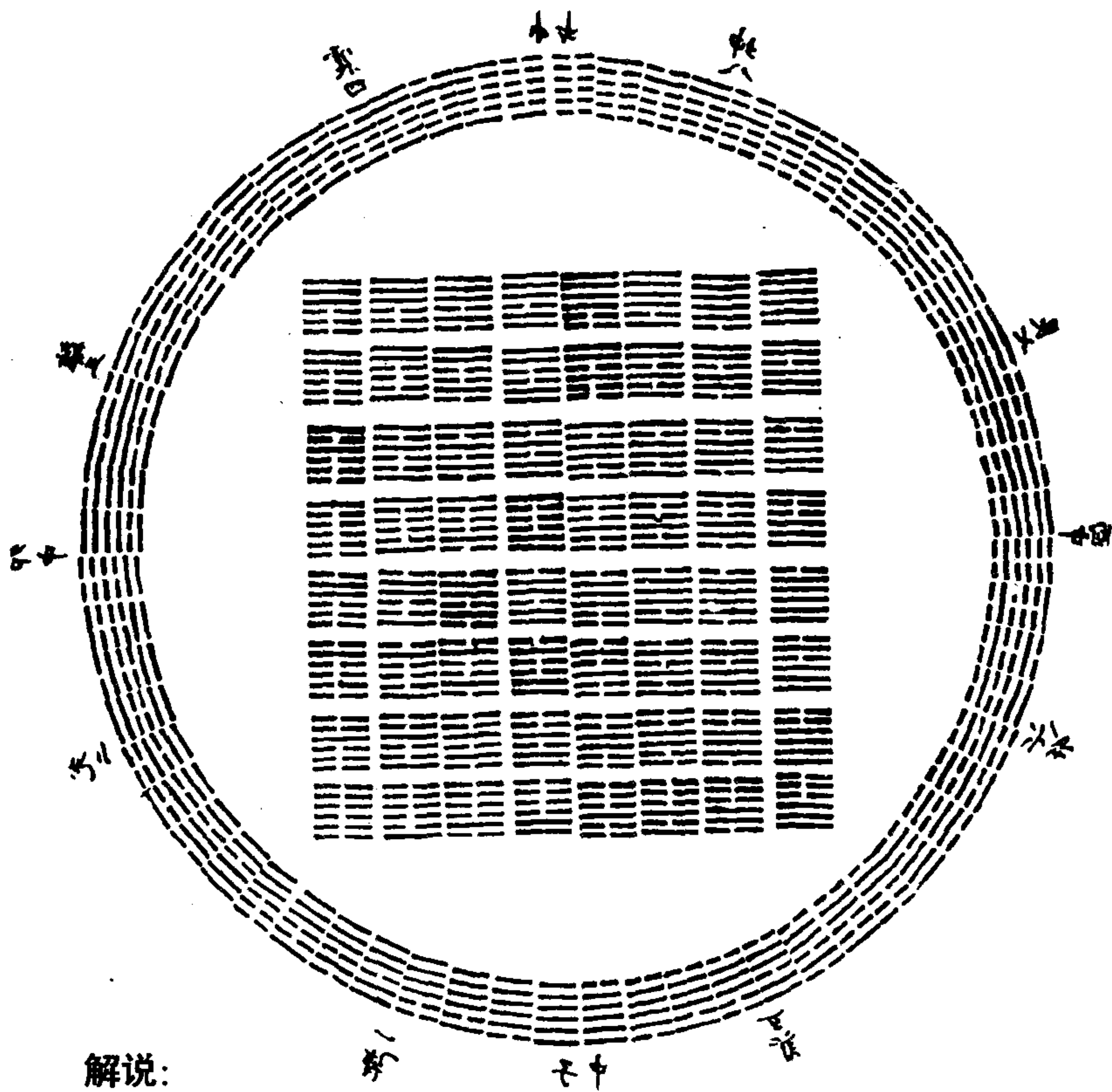

解说：

文公朱子与门人言“先天图”曰：“圆图”是有些子造作模样，“方图”只是据见在底画。“圆图”便是就这中间拗做两截，恁底转来底是奇，恁底转去底是偶，便有些不甚依他当初画底。然伏羲当初也只见这太极下面有个阴阳，便知是一生二，二又生四，四又生八，恁底推将去做成这事物。愚谓“先天圆图”就中间拗做两截，非是伏羲出己意见拗做两截。是天出“河图”如此，伏羲则之耳。“河图”九居南，四居东南，三居东，八居东北，伏羲因“河

图”如此置数于南于东也，故以乾配九，以兑配四，以离配三，以震配八。自乾一、兑二、离三、震四，恁底转来底自然是奇。又“河图”一居北，六居西北，七居西，二居西南，伏羲因“河图”如此置数于北于西也，故以巽配二，以坎配七，以艮配六，以坤配一，自巽五、坎六、艮七、坤八恁的转去的自然是偶。是故夫子于《系辞下》述“太极生两仪，两仪生四象”一章，明伏羲画卦之序：于《说卦》“述数往者顺，知来者逆”一章，明伏羲设卦之方。倘二图不传，则夫子二章之词不几于空言乎？噫！邵子所以有功于作易之圣人。虽然，微朱子，孰明其蕴，是亦有功于作易之圣人也欤！

(十三) 河图用九各拱太极之图

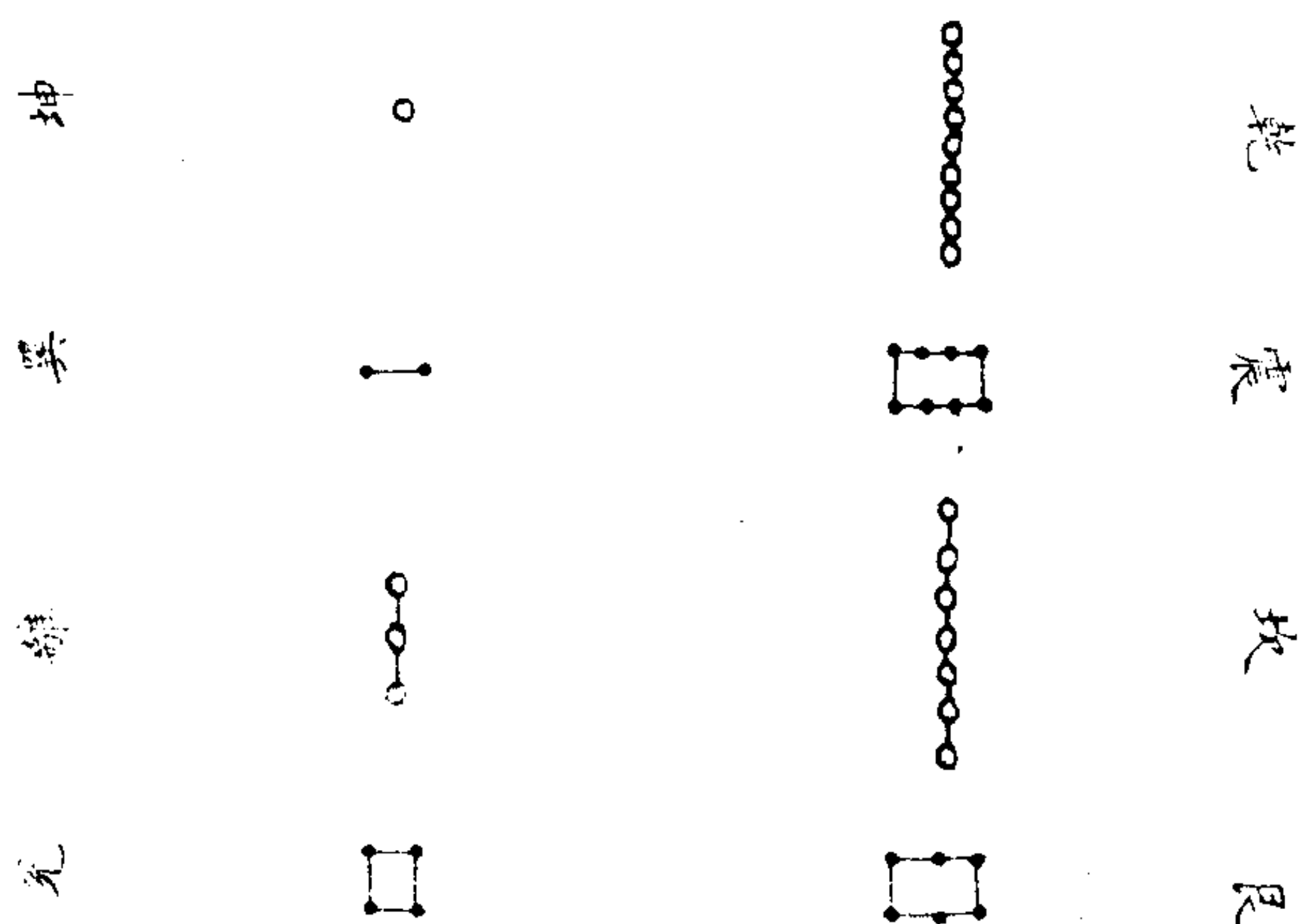

(十四) 洛书用十各拱太极之图

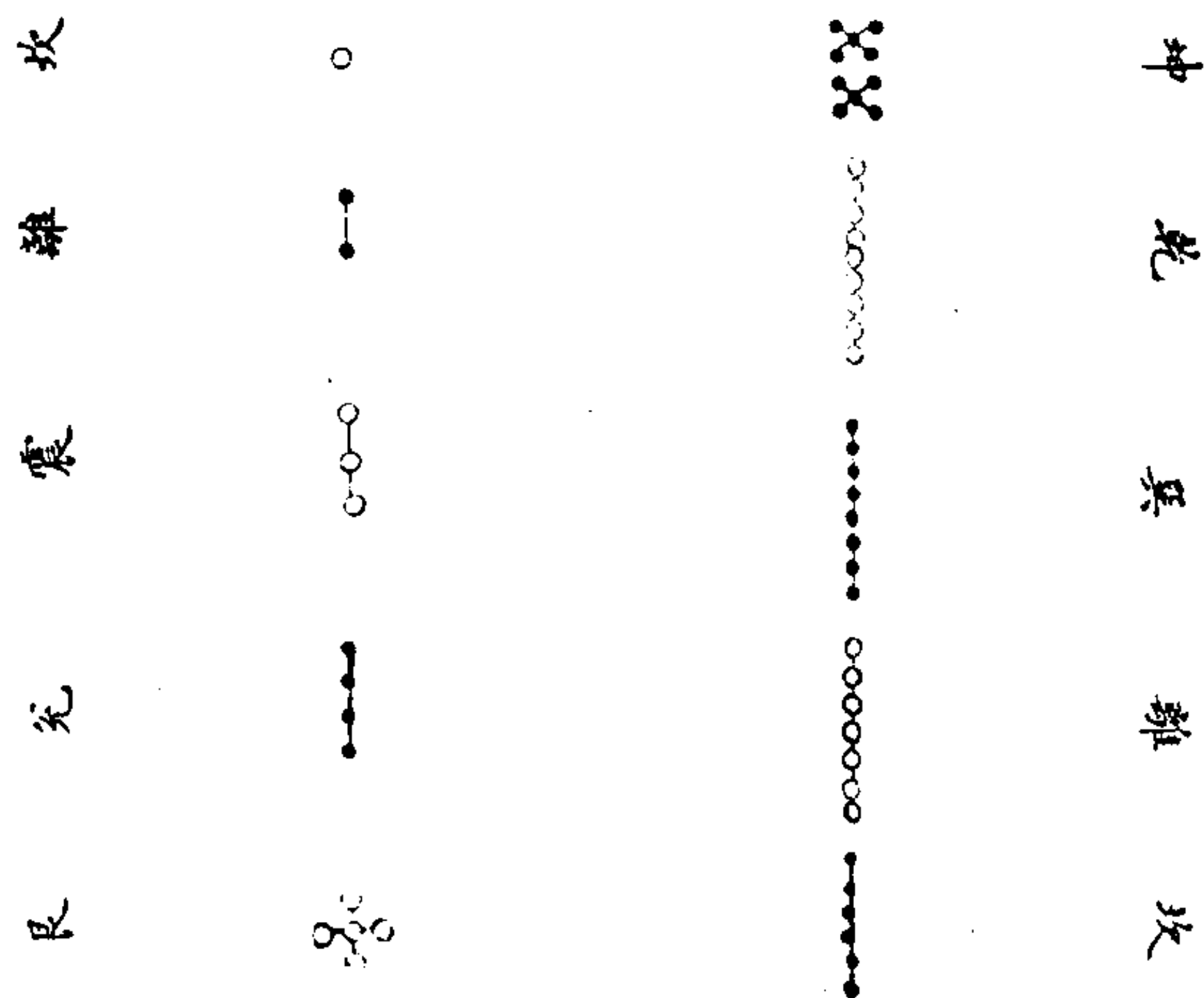

(十五) 六十四卦各拱太极之图

解说 (十三、十四、十五三图并说):

“易有太极”，是“易”之中元有此极，实为造化根本，非“易”之外别更有一个太极也。太极之理具于“河图”、“洛书”，而显于两仪、四象、八卦。由今观之，“河图”之数用九也，然乾九坤一相对为十，自巽二震八而下，相对皆十，何也？九者，“河图”之数也；一者，太极也，此太极在“河图”也。“洛书”之数用十也，然坎一坤十相对为十一，自离二乾九而下，相对皆十一，何也？十者，“洛书”之数也；一者，太极也，此太极在“洛书”也。“先天八宫”之卦六十四也。然乾一对坤，六十四其数为六十五；夬二对剥，六十三其数亦六十五，自此以下两两相对，其数皆六十五，何也？六十四者，卦之数也；一者，太极也，此太极在卦象

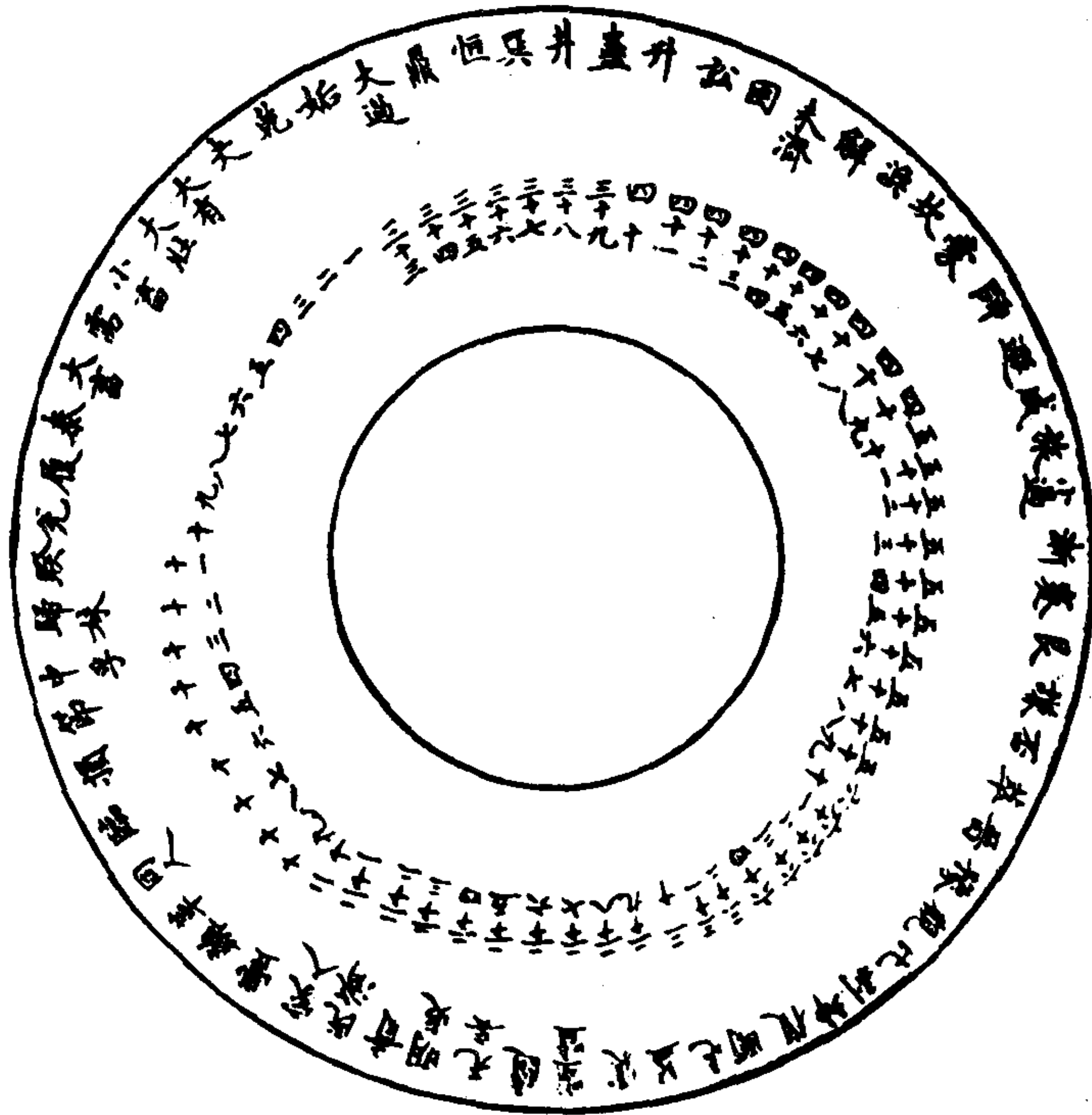

也。太极无乎不在，即“河图”而在“河图”，即“洛书”而在“洛书”，即卦象而在卦象，潜藏密拱，未尝间断。有个天地，便有个太极在这里流转，不假安排，靡有亏欠，此一之流行于图书、卦象。虽未尝显其名，图书卦象之默涵乎？此一则未尝离其体。太极，其此一之谓欤！

(十六) 连山易卦位合河图

解说：

《说卦》曰：天地定位，山泽通气，雷风相薄，水火不相

射。八卦相错，数往者顺，知来者逆，是故易逆数也。

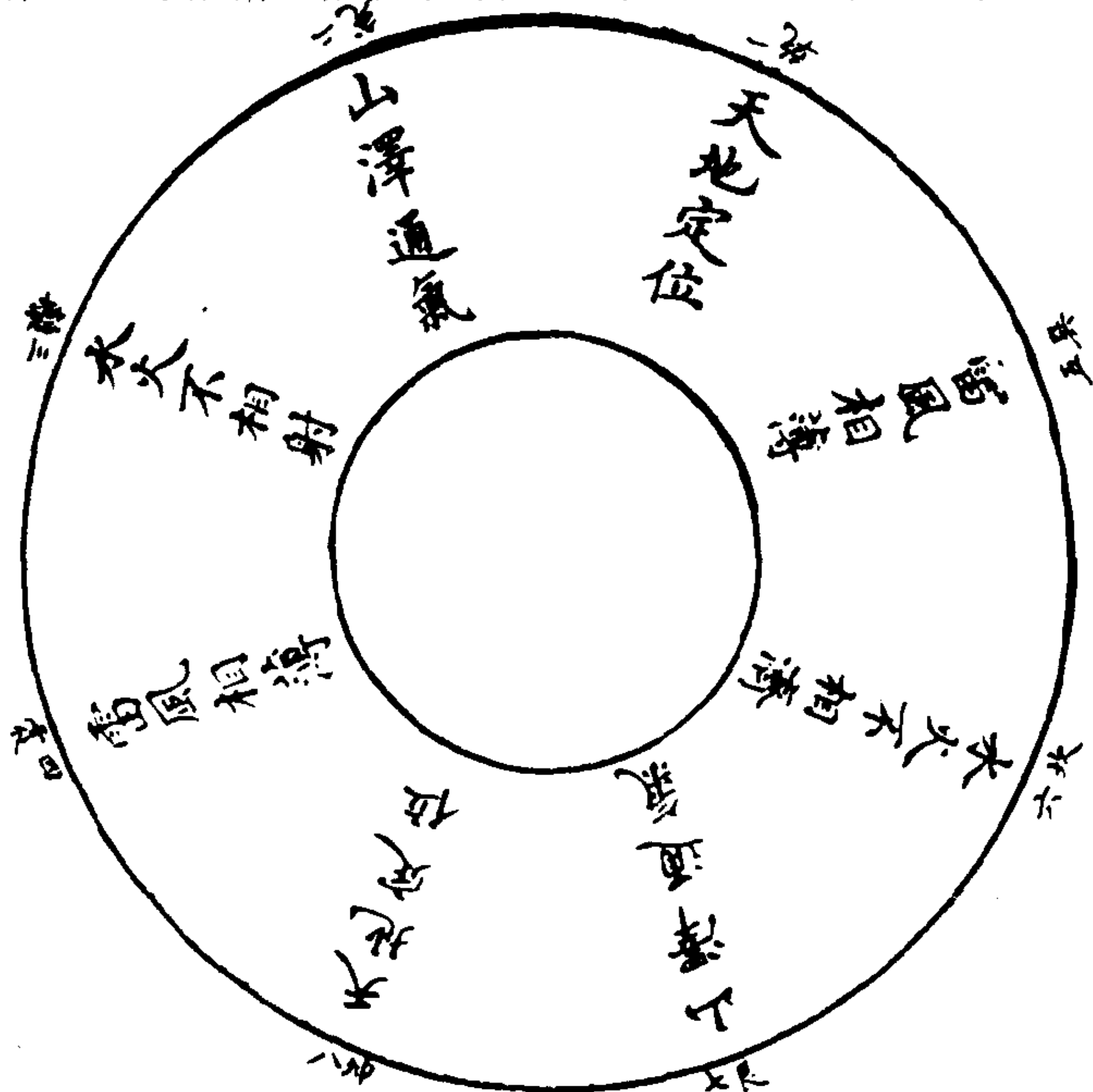

此伏羲则“河图”以定八卦之位然也。先儒以此一节明伏羲八卦，是矣。然自其指十为“河图”，九为“洛书”，则是《说卦》此章先述伏羲则“洛书”以定八卦之位，而后章始及则“河图”以定八卦之位，与《系辞上》曰“河出图，洛出书，圣人则之”之辞先后为不同矣。况先儒又指《说卦》后章“出震齐巽，见离役坤，说兑战乾，劳坎成艮”一节为明文王八卦，若然，伏羲八卦，取则“洛书”者也；文王八卦，取则“河图”者也。似不其然。刘长民谓“河图”、“洛书”俱出于伏羲之世，九为“河图”，十为“洛书”，而蔡季通疑其非是，援关子明之说，指十为“河图”，九为“洛书”，未免数自数，象自象矣。惟即夫子《说卦》二章之辞，循八卦之象，契“图”九“书”十之数，然后数与象合，象与数合，而《说卦》二章之辞悉与象数合。信长民之说，为不诬云。

(十七) 连山易卦位合洛书

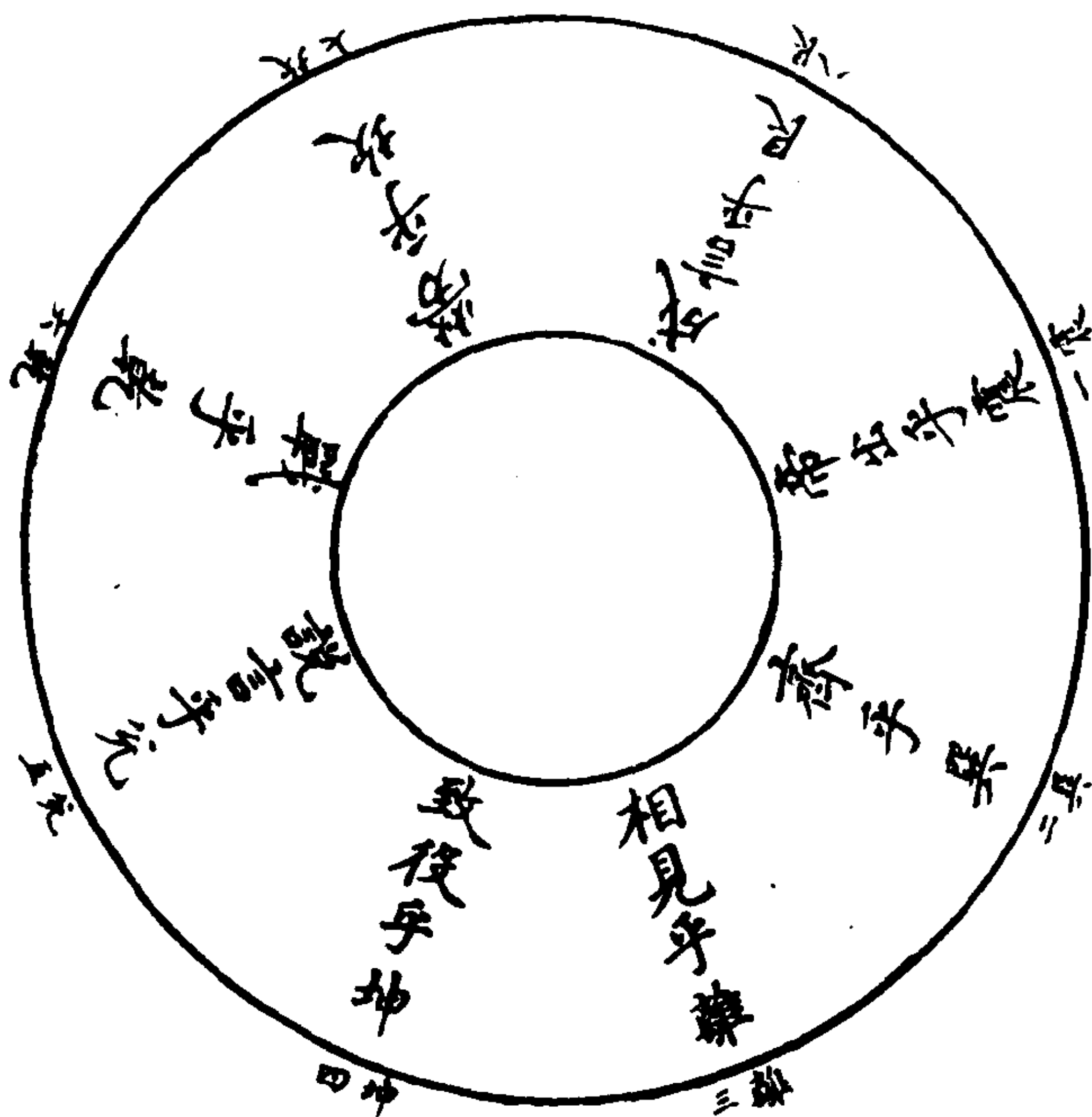

解说：

《说卦》曰：万物出乎震，震，东方也；齐乎巽，巽，东南也；齐也者，言万物之洁齐也；离也者，明也，万物皆相见南方之卦也。圣人南面而听，天下向明而治，盖取诸此也。坤也者，地也，万物皆致养焉，故曰“致役乎坤”。兑，正秋也，万物之所说也，故曰“说言乎兑”。战乎乾，乾西北之卦也，言阴阳相薄也。坎者，水也，正北方之卦也，劳卦也，万物之所归也，故曰“劳乎坎”。艮，东北之卦也，万物之所成终而所成始也，故曰“成言乎艮”。

此伏羲则“洛书”以定八卦之位然也，先儒以此一节明文王八卦然也。即夫子《说卦》之辞证夏时之候，立春在艮，实应“连山”首艮之说，故夫子于兑之方表而出之曰：兑，正秋也，于艮之方表而出之曰：万物之所成终而所成始也。若夫文王作《周易》，建子正，而谓行夏之时。然欤？否欤？夫子《系辞》言包牺氏之王天下，必冠以古者之词。于《说卦》亦两言以表之曰：昔者，圣人之作易，则其指包牺氏明矣。故愚谓“河图”、“洛书”并出于伏羲之世，长民之说为信然。

(十八) 连山易图书卦位合一之图

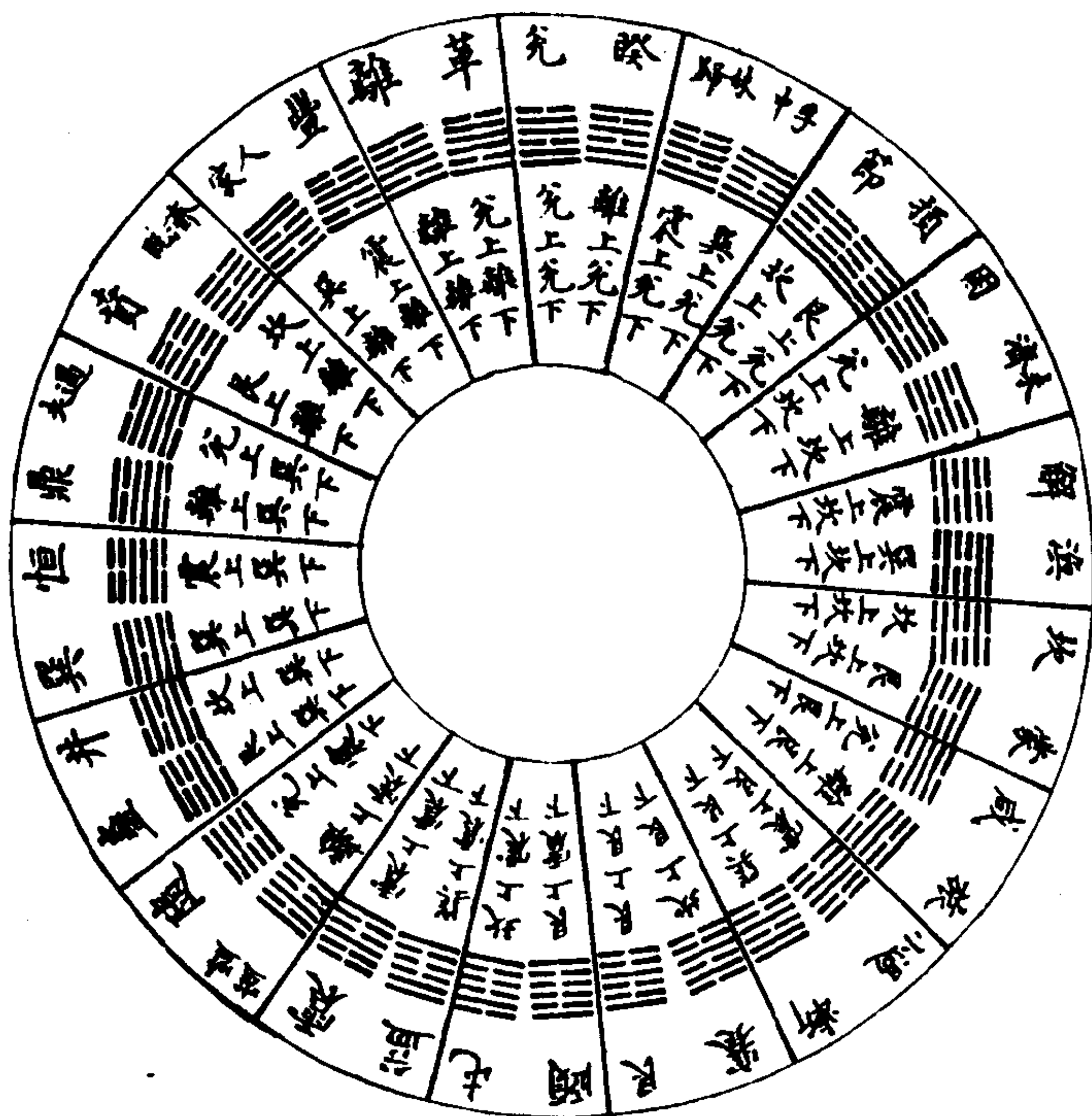

解说：

《说卦》曰：神也者，妙万物而为言者也。动万物者，莫疾乎雷；桡万物者，莫疾乎风；燥万物者，莫燥乎火；说万物者，莫说乎泽；润万物者，莫润乎水；终万物、始万物者，莫盛乎艮，故水火相逮，雷风不相悖，山泽通气，然后能变化，既成万物也。

连山易之作，昔者圣人既则之“河图”，又则之“洛书”，《说卦》上章别而言之深切著明矣。于此一章复总而言之，其述“洛书”卦位，止曰雷风火泽水艮，不曰乾坤；其述“河图”卦位，止曰水火雷风山泽，不曰乾坤。此图探夫子此章之辞，合“图”与“书”总而一之。“书”所以应乎地；“图”所以应乎天，天包地者也。内卦循“洛书”震、巽、离、兑、坎、艮之序以为之经，外卦循“河图”兑、离、震、巽、坎、艮之序以为之纬，外卦所以纬内卦者也。自内卦秩而言之动万物，桡万物，燥万物，说万物，润万物，终始万物，此图与此章之词实相吻合。自外卦对而观之，水必与火相逮，雷必与风不相悖，山必与泽通气，此图与此章之辞无一象不相似然者。夫子不言乾坤，而曰神也者，妙万物而为言者也。乾坤其神矣乎？噫！非此一章，无以明乾坤神六子之用；非此一图，无以明此一章例连山之义。然则谓昔者圣人之作连山易也，兼取则于“图”“书”，诘不信然。虽然，所以神乾坤于不用者，何谓也？今夫制律历者之言数也，必究夫数之始，数之中，数之终，故然后能通律历之妙，有如乾在“河图”，其数九；坤在“河图”其数一，此乾坤占夫“河图”之数之始终者也。乾在八卦，位居一；坤在八卦，位居八，此又乾坤占夫八卦之数之始终者也。《汉律历志》曰：并终数为十九，易穷则变，此又指乾坤在“洛书”，占夫“洛书”之数之始终者也。由是言之，《说卦》此章述昔者圣人作易之意，不言乾坤，是殆神夫数之始终，以妙其用也。夫道可受而不可传，此章之旨微矣，其可以言言乎哉？

(十九) 乾坤司八节之图

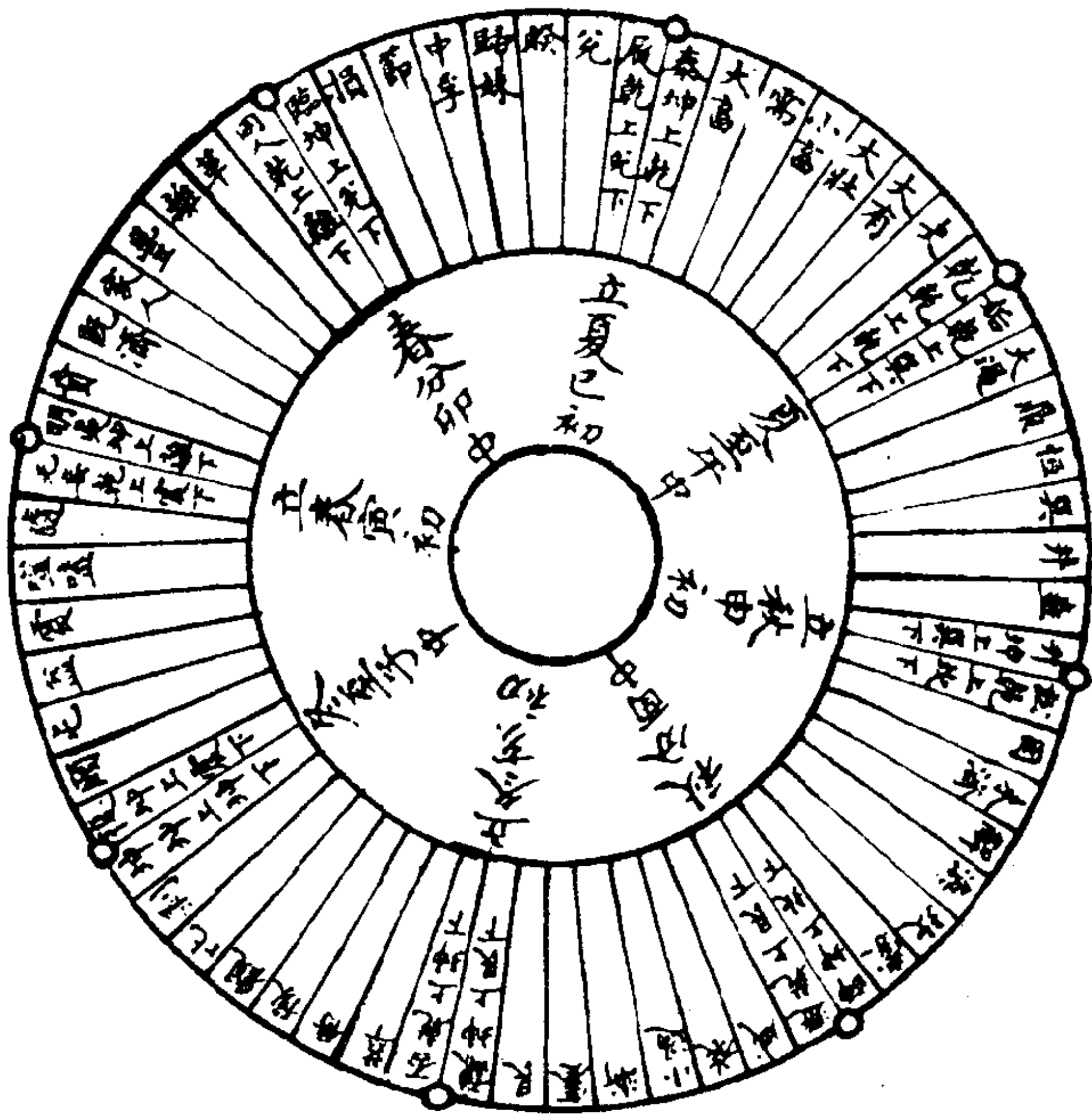

解说：

一岁之内，二至、二分、四立，是之谓八节，乃一岁之纲领也。然纲领一岁者，八节也；而所以纲领八节者，乾坤也。纯坤与复上之坤，隶冬至也；无妄上之乾，与明夷上之坤，隶立春也；同人上之乾，与临上之坤，隶春分也；履上之乾，与泰上之坤，隶立夏也；纯乾与姤上之乾，隶夏至也；升上之坤与讼上之乾，隶立秋也；师上之坤与遁上之乾，隶秋分也；谦上之坤与否

上之乾，求立冬也。此非人为安排之巧，皆出于象数自然而然。夫子《说卦》以妙万物之神为言，而不言乾坤，此图与出乾坤不离于八节之交，正以分八节育万物、成岁功，固六子迭运之力，实乾父坤母纲领之造，然则乾坤不其神乎？

(二十) 夏时首纯艮之图

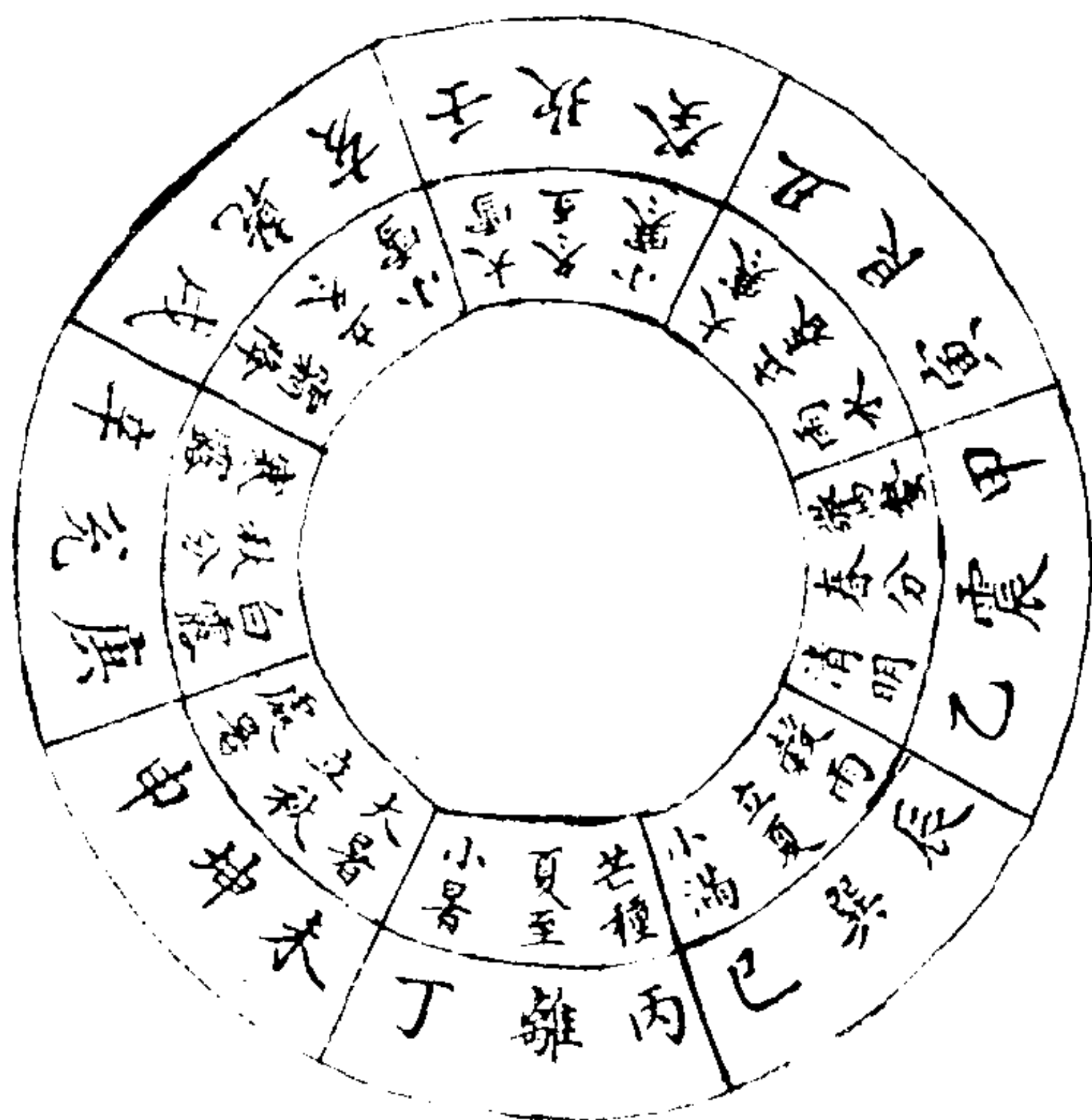

解说：

案：《周礼疏》贾公彦释“连山”之义曰：此连山易，其卦以纯艮为首。艮为山，山上山下，是名“连山”。即贾氏之疏，稽之《说卦》之辞，夏时之候，夏建寅正，纯艮，实元立春。春为时之首，艮所以为连山易之首乎？考之《汉律历志》述三统，谓人统寅木也，太簇律长八寸，象八卦，伏羲氏之所以顺天地，通神明，类万物也。以是知伏羲氏已用寅正，夏后氏因之而已。故贾

公彦谓连山作于伏羲，因于夏后氏，此之谓也。连山易亡已久矣，因《周礼》得存其名，因《说卦》得存其义，因夏时得存其用。自汉太初改正朔，复行夏之时，民到于今受其赐，其夫子之杞之功欤？

(二十一) 连山应中星之图

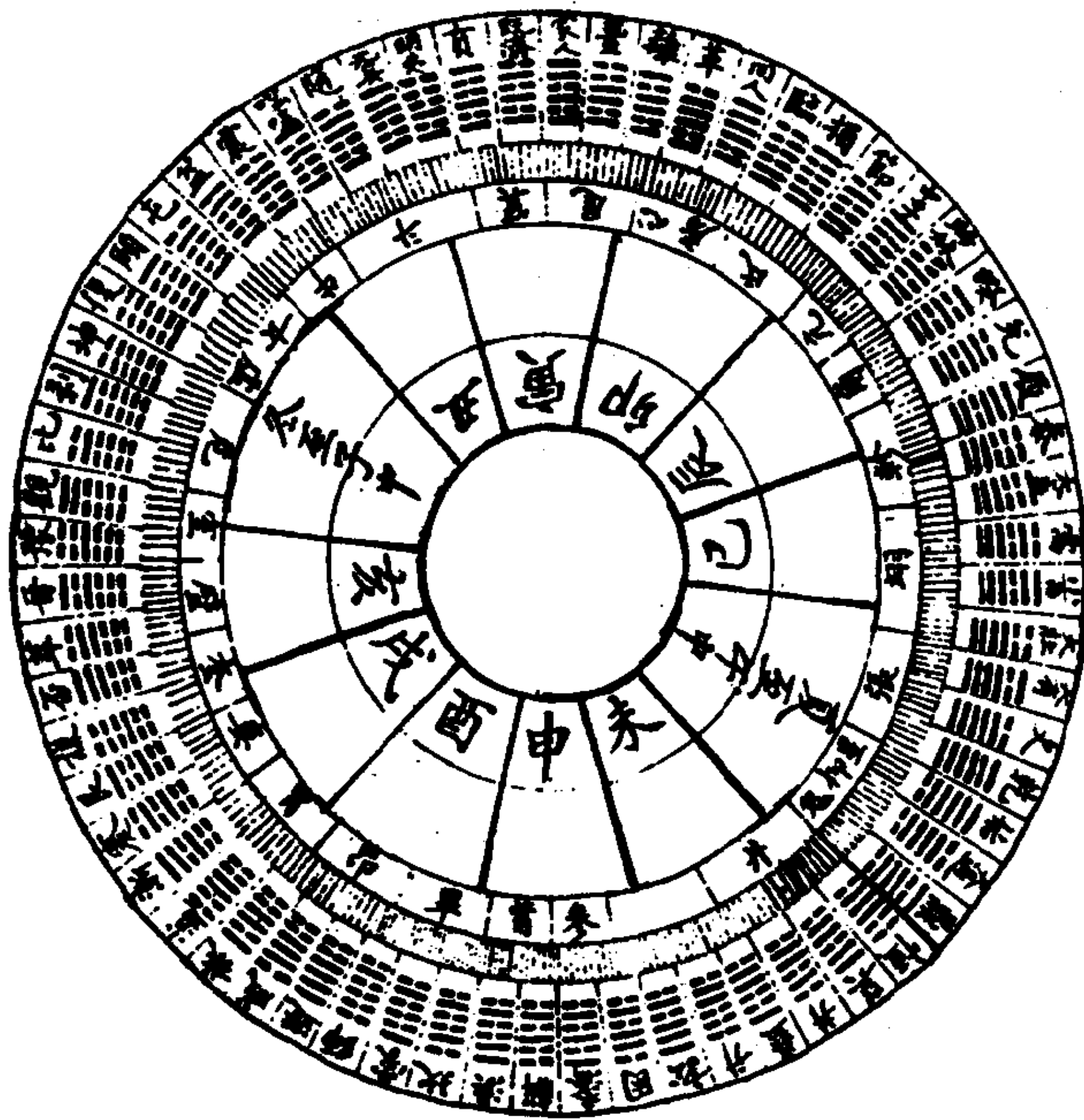

解说：

“连山易”，夏时之取则也，而《尧典》一书，分命羲和，亦夏时之取则也。以书考易，其义一也。书曰：日中星鸟，以殷仲

春；日永星火，以正仲夏；宵中星虚，以殷仲秋；日短星昴，以正仲冬，盖取中星，以定四时者也。今即“连山易”而布以二十八宿：冬至，其卦也复，其宿也虚；夏至，其卦也姤，其宿也星；春分，其卦也临，其宿也氏、房；秋分，其卦也遁，其宿也昴。四时之二至、二分，以卦准宿，即《尧典》之“中星”。不特此也，自汉太初元年改正朔，行夏时，至今千三百七十余年，历法之沿革虽不同，而大概则可考。立春之候日躔虚，立夏之候日躔昴，立秋之候日躔星，立冬之候日躔氏，四时之四立，以历准宿，即“连山”之“中星”。呜呼！自夏时之革而为丑正、子正也，夫子居春秋之世而欲行夏之时，虽书其事于经，不得行其志于时，自太初之革亥正而为寅正也，愚也居今之世得述其志，得见其事，岂不为“连山易”之幸软！

(二十二) 连山易长分消翕例

解说：

长、分、消、翕者，“连山易”至精、至变、至神之理寓焉。欲明其理，明其象斯可矣；欲明其象，明其数斯可矣。所谓数者，一生二，二生四，四生八，八生十六，十六生三十二，三十二生六十四，此“先天图”中生自然数也。卦之长者、分者、消者、翕者，莫不囿于斯数之中也。方其翕而长也，数逆行，象顺行，数则自三十二至十六，自十六至八，自八至四，自四至二，自二至一；象则随数而长，自初爻长至上爻。方其长而分也，数顺行，象逆行，数则自一至二，自二至四，自四至八，自八至十六，自十六至三十二；象则随数而分，自五爻分至初爻。方其分而消也，数逆行，象顺行，数则自三十二至十六，自十六至八，

消俞例	
乾坤	乾夫大有壯需泰
二官	坤利比觀豫晉萃否
卦相	乾與坤對，乾之長即坤之消，乾之分即坤之俞。
對代	坤之長即乾之消，坤之分即乾之俞。
民兌	履兌訟姤中節損臨
二官	訟艮蹇漸小過旅咸遯
卦相	兌與艮對，兌之長即艮之消，兌之分即艮之俞。
對代	艮之長即兌之消，艮之分即兌之俞。
離坎	同人革離豐家人既賁明
二官	師蒙坎渙解未困訟
卦相	離與坎對，離之長即坎之消，離之分即坎之俞。
對代	坎之長即離之消，坎之分即離之俞。
震巽	元妄隨噬嗑震益屯頤復
二官	升蠱井巽恒鼎過姤
卦相	震與巽對，震之長即巽之消，震之分即巽之俞。
對代	巽之長即震之消，巽之分即震之俞。
餘五十六卦兩兩相對	
長分消俞悉準八卦例。	

乾宮一	
乾	起復夫起頤
大有	起屯
壯	起益
需	起震
小畜	起隨
大畜	起泰
履	起明兌起賁
兌宮二	
睽	起訟
中孚	起豐節起離
損	起革臨起同人
離宮三	
同人	起臨革起損
離	起節豐起中孚
家人	起歸妹
賁	起賁
明	起履
震宮四	
元	起泰隨起大畜
噬嗑	起需震起小畜
益	起屯
頤	起夫復起乾



附：乾卦长分消翕之图（编者按：其余六十三卦长分消翕图不录。）

自八至四，自四至二，自二至一；象则随数而消，自初爻消至上爻。方其消而翕也，数顺行，象逆行，数则自一至二，自二至四，自四至八，自八至十六，自十六至三十二；象则随数而翕，自五爻翕至初爻，长而分，分而消，消而复翕，翕而复长，数往者顺，知来者逆，逆顺往来，不相悖驰，故数与象合，象与理合，理与天地合，其德与日月合，其明与四时合，其序与鬼神

合，其吉凶莫非自然而然。虽然数起于一，备于六十四卦，各卦



之长、分、消、翕，止于三十二，何也？盖翕之之交其数三十二分，消之交其数亦三十二，两其三十二是为六十四，案图则可见矣。《观物外篇》曰：震，以长之，乾，以分之，巽，以消之，坤，以翕之。邵子特举乾一卦以例之耳。今列六十四卦各为之图，庶观易者易览云。

《周礼》：太卜、筮人并掌“三易”之法。是以知周人筮法不独用《周易》也。自“连山”、“归藏”，失其传筮法，惟《周易》可

考耳。以《周易》筮者尚其变，朱子文公著《易学启蒙》，具占变之例三十二图，为之跋曰：三十二图反复之，则为六十四图。图以一卦为主，而各具六十四卦，凡四千九十六卦，与焦贛《易林》合。其条理精密，有先儒所未发者，览者详之。今予以予所具“连山易”“长分消翁图”参之文公所具占变图，盖一而二，二而一者也。朱文公言夫象之变之所之，而不言夫数之往者顺、来者逆也；言夫四千九十六卦之与焦贛《易林》合，不言夫《周易》之占变与“连山易”之占“长分消翁”合也。予恨生世之不早，不逢文公之时，不得执经考亭，难疑答问，以发明“三易”之蕴。抑予之不遇，亦“连山”、“归藏易”之不遇也欤？蔡季通有言曰：所谓“三易”者，皆本于伏羲之图，而取象《系辞》以定吉凶者，名不同耳。“连山”首艮，“归藏”首坤，《周易》首乾。“连山”、“归藏”虽不传，意其作用必与《周易》大异。然作用虽异，其为道则一太极也。噫！季通之言似矣。乌知“连山”之作用，与《周易》之作用本不大异？予焉得与斯人同时，而尚论古之人也？

(二十三) 归藏纲目

解说：

“归藏易”，黄帝演伏羲“连山易”而作也。以自然之数，合自然之音，以自然之音，合自然之象。由甲子藏坤纳乾，至癸亥纳比藏剥，首坤、乾，终比、剥，循伏羲六十四卦、三百八十四爻之序，与六甲五子无一毫不相合者。孔子曰：吾得坤、乾焉。斯“归藏易”之谓也。孔颖达诸儒皆谓“归藏”起于黄帝，用于商代。案《世谱》等书，黄帝一曰“归藏氏”。又案帝王世系，商代诸君悉以甲、乙、丙、丁、戊、己、庚、辛、壬、癸为名。夫名氏，帝王大宝也，圣人奚取焉。正以“归藏易”写天地之心，类万物之

情，大而与世运相为流通，小而与日时相为统摄。凡原性命，制礼乐，定度量，均权石，齐民纪，听军声，颁正朔，观气候，莫不一本于此。真造化之至神，易道之至精，生民不可一日无者也。

甲子九九藏坤交五四	己巳九四藏需交八九
庚午八九藏坤交九四	乙亥八四藏解交七九
丙子七九藏萃交八四	辛巳七四藏解交六九
壬午六九藏解交七四	丁亥六四藏解交五九
戊子五九藏随交六四	癸巳五四藏随交九九
甲午九九藏复交五四	己亥九四藏井交八九
庚子八九藏井交九四	乙巳八四藏解交七九
丙午七九藏涣交八四	辛亥七四藏旅交六九
壬子六九藏旅交七四	丁巳六四藏否交五九
戊午五九藏萃交六四	癸亥五四藏剥交九九

贾公彦释“归藏”之旨曰：“归藏”以纯坤为首。坤为地，万物莫不归而藏于中，故名曰“归藏”。夫“归藏”虽自黄帝而作，实循伏羲之卦序。案《汉律历志》曰：伏羲画八卦，由数起，至黄帝而大备。是知“伏羲易”，与“黄帝易”一以贯之而已。昔黄帝命大桡造甲子，命伶伦造律吕，探五行之精，以甲乙名日谓之干，以子丑名月谓之支。干者，干之义，阳也；支者，枝之义，阴也。干十而支十二，是阳数中有阴数，阴数中有阳数。干支相配以成六旬，是谓六甲。循六甲以配六十四卦，始于坤、乾，终于比、剥，而“归藏之易”在是矣。暨商人之用“归藏”也，虽简编无传，然子孙宝之，乃至于世世用六甲之名以为名号，盖亦可考。周文王通其变而演其义，取六十四卦而约为三十六卦，是为《周

易》。然《周礼》一书，于太仆则掌“三易”之法，于筮人则掌“三易”以辨九筮之名，初未尝以《周易》废“归藏”也。案鲁襄公九年，穆姜为筮而遇艮之八，杜预释之曰：是杂用“连山”、“归藏”《周易》也。以此见春秋之时，“归藏”尚无恙也。是以孔子曰：我欲观夏道，是故之宋，而不足征也，吾得坤、乾焉。释者曰：孔子得商阴阳之书也，其书存者有“归藏”。呜呼！“归藏之易”虽远矣，“归藏之道”历千载如一日，赖吾夫子此一言之功也。自是而降，史传无闻，《隋·经籍志》谓“归藏”汉初已亡，虽晋中经有之，惟载卜筮，不似圣人之旨。以本卦尚存，故取冠于《周易》，以备殷商之阙，至今则俱亡矣。然“归藏”之书虽亡，而“先天连山”之卦序，“归藏”庶几其可推乎，苟知“归藏”之蕴，《周易》庶几其可明乎。

（二十四）归藏坤乾之图

解说：

《说卦》曰：雷以动之，风以散之，雨以润之，日以暄之，艮以止之，兑以说之，乾以君之，坤以藏之。

此“归藏坤乾图”，稽之《说卦》此章之辞而作也。八卦之位，悉循《说卦》此辞之序；六甲五子之运，悉循“先天”乾一、兑二、离三、震四、巽五、坎六、艮七、坤八之序，皆自然而然。意者，夫子得坤乾于宋，阐微辞于《说卦》欤？不然《说卦》何以曰：昔者圣人之作易也，既一言之而又申言之欤？“归藏易”作于黄帝，因于殷代，其昔者圣人之作欤？且《说卦》一篇，序卦位者凡三章，其一曰：天地定位，山泽通气，雷风相薄，水火不相射；次二曰：雷以动之，风以散之，坤以藏之，雨

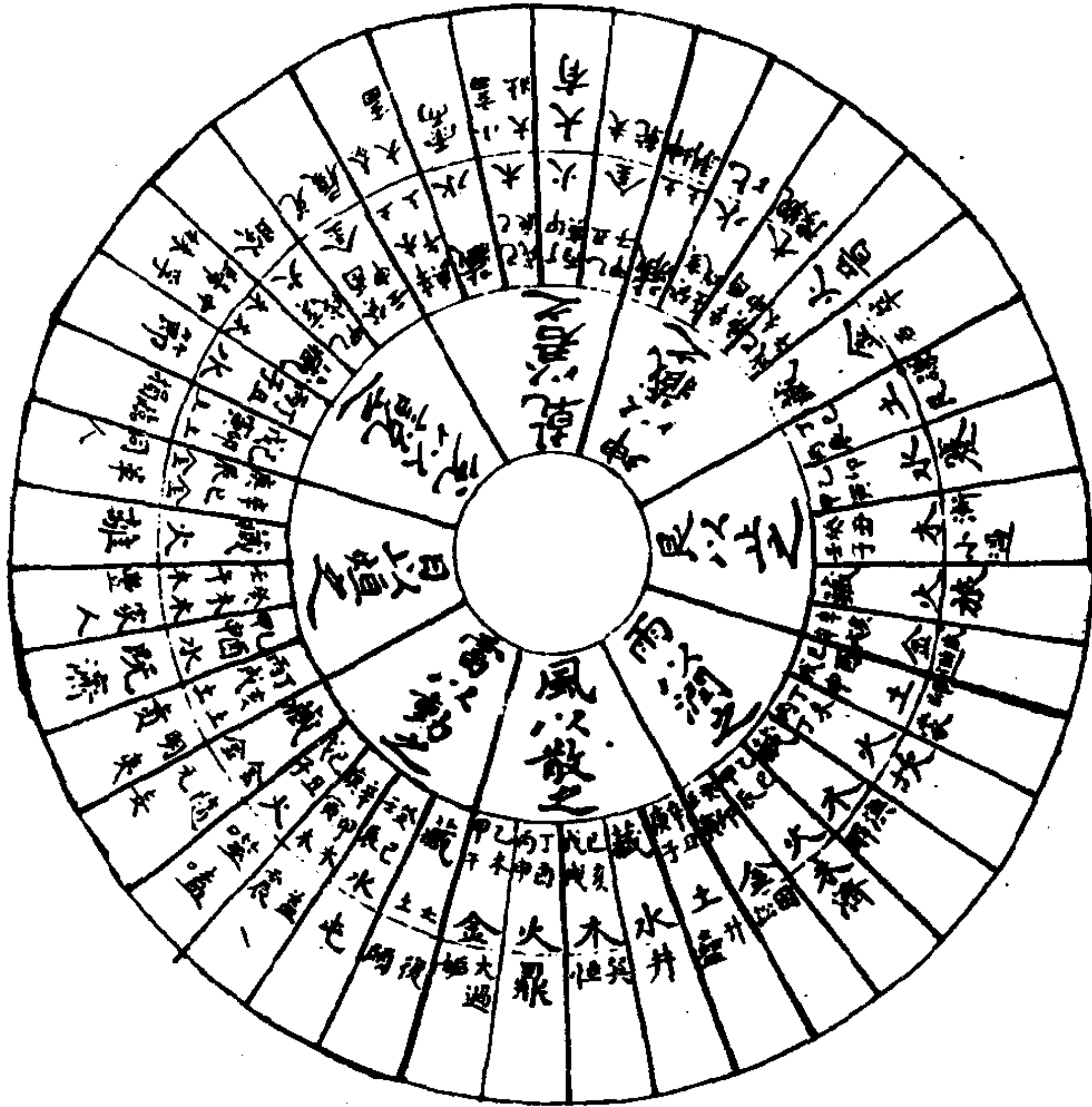

以润之，日以暄之，艮以止之，兑以说之，乾以君之，坤以藏之；次三曰：帝出于震，齐乎巽，相见乎离，致役乎坤，说言乎兑，战乎乾、劳乎坎，成言乎艮。此三章序圣人设卦之位，有不相似然者，盖亦各有旨也。言易者不深揣此三章措辞之不同者，何故乃为之说，曰：此夫子泛言易耳。欲为辨别，祇成骈赘。又否则曰：此乃一时讲师各以所闻述其辞，是以有不同，非夫子系易之作。以故圣人作易之心，壹郁不能自达于后世，可胜言哉！夫此三章序卦有如此不同者，正所以阐伏羲则“河图”、“洛书”作“连山易”；黄帝因伏羲则“河图”作“归藏易”，非偶然措辞之不相似然者也。其曰“坤以藏之”，其辞约而博，微而显者欤？

(二十五) 五行纳音数图

乾坤藏归

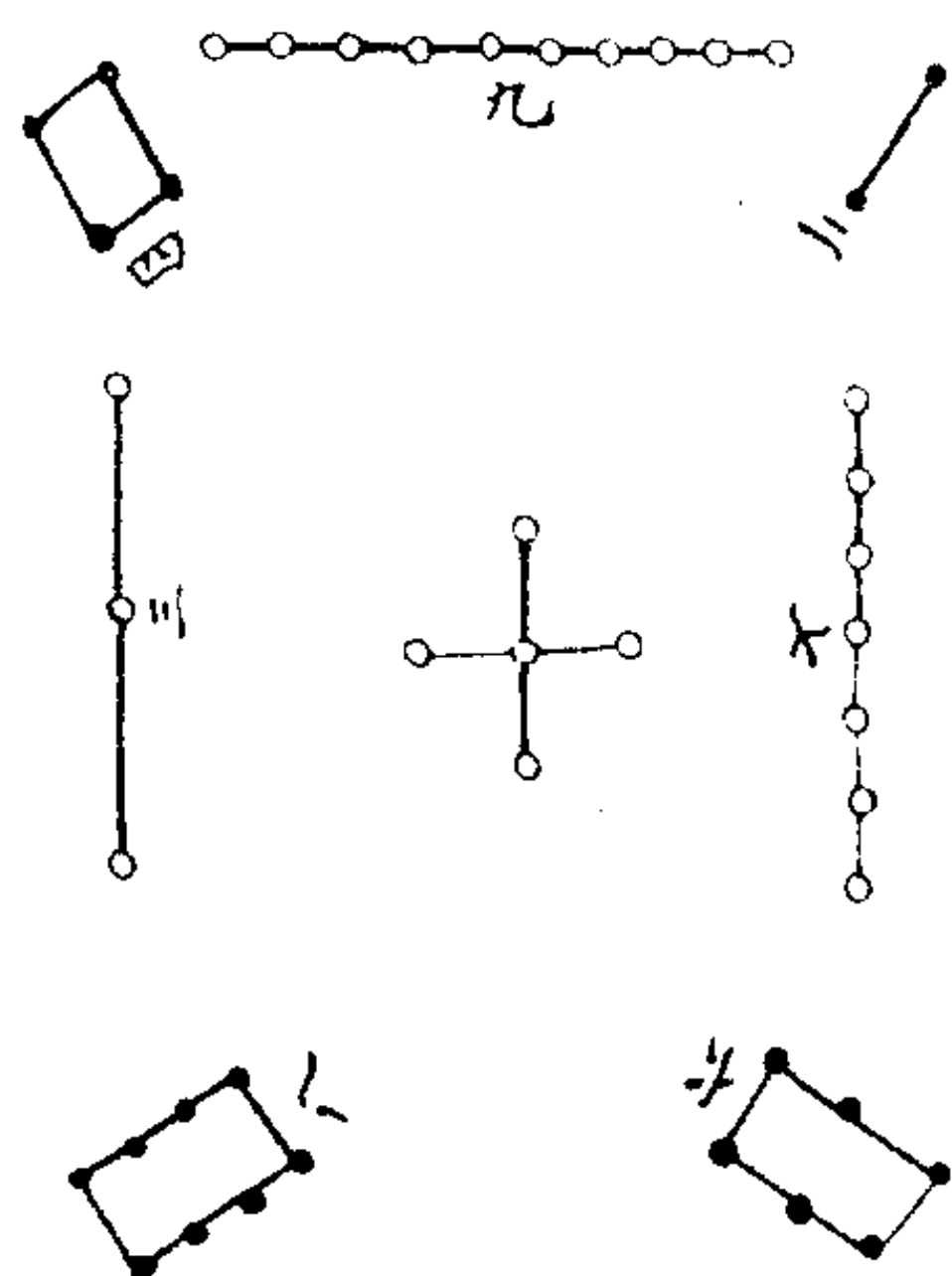

土五數，因火成音，從火數二七。

金四九數，自能成音，從本數。

木三六數，自能成音，從本數。

火二七數，因水成音，從水數五。

水一六數，因土成音，從土數五。

解说：

“河图”、“洛书”具五行生生之理也。“洛书”东木，南火，中央土，西金，北水，明相生之序也。“河图”三八木在东，四九金在南，二七火在西，一六水在北，五土在中央，其序不相生，何欤？“河图”为纳音用者也。相生之序，实寓于纳音之中，莫非自然而然。水本无音，因土激之则有音，故水居五土之数。火本无音，因水湊之则有音，故火居一六水之数。土本无音，因火陶之则有音，故土居二七火之数。惟木金自能有音，故不易其数，是以水生木，木生火，火生土，土生金，金生水，位序相联，生生而不息矣。然则五行纳音数，与五行生成数若相反也，实相因也。五行生成数，自“洛书”中来；五行纳音数，自“河图”中来。“河图”、“洛书”，其相为表里者欤？

(二十六) 四象八卦策数例

巳亥位居六	辰戌位居五	卯酉位居四	寅申位居三	丑未位居二	子午位居一	十二支策数例				戊癸位居五	丁壬位居四	丙辛位居三	乙庚位居二	甲己位居一	十干策数例			太陰位居四	少陽位居三	少陰位居二	太陽位居一
其數四	其數五	其數六	其數七	其數八	其數九	其數九	其數八	其數七	其數六	其數五	其數五	其數六	其數七	其數八	其數九	其數九	其數六	震坎艮數七	巽離兌數八	坤數六	乾數九

解说：

凡四象、十干、十二支位一者，其策九位；二者，其策八位；三者，其策七位；四者，其策六位；五者，其策五位；六者，其策四位。何也？则乎“河图”之数一九相涵、二八相涵、四六相涵，各为十也。十者，太极之全数也。扬子云述“玄数”曰：子午之数九，丑未八，寅申七，卯酉六，辰戌五，巳亥四。又曰：甲己之数九，乙庚八，丙辛七，丁壬六，戊癸五。晋史述戴洋为庾亮占曰：寅数七，子数九。由是言之，斯数也，自伏羲氏之作易则具在；四象、八卦，自黄帝氏之造甲子则具在。十干、十二支，子云得之而“玄”，戴洋得之而“占”。斯数固蹟，随用随著，故曰：神而明之，存乎其人。

(二十七) 黄帝六甲纳音例

例 一									
癸五未八	壬六午九	辛七巳四	庚八辰五	己九卯六	戊五寅七	丁六卯六	丙七寅七	乙八丑八	甲九子九
共二十八	共二十四	共二十七	共三十	共二十六	共二十四	共三十二	共二十三	共二十六	共三十四
陰水	陽水	陰金	陽金	陰土	陽土	陰水	陽水	陰火	陽火
例 二									
癸五卯六	壬六寅七	辛七丑八	庚八子九	己亥亥四	戊五戌五	丁六亥四	丙七戌五	乙八酉六	甲九申五
共二十四	共三十二	共二十三	共二十六	共三十四	共二十	共二十八	共三十一	共二十二	共二十
陰金	陽金	陰土	陽土	陰水	陽水	陰火	陽火	陰土	陽土
例 三									
癸五亥六	壬六戌五	辛七酉六	庚八申七	己九未八	戊五午九	丁六巳四	丙七辰五	乙八卯六	甲九寅七
共二十	共二十八	共三十六	共二十二	共三十	共二十八	共二十四	共二十七	共三十	共二十六
陰水	陽水	陰木	陽木	陰火	陽火	陰土	陽土	陰水	陽水

解说：

邵子曰：策不用十，有无之极也，以况自然之数也。今六甲纳音，遇策数之十，皆除去不用，而用者乃策数所除之余耳。余一与六为火，余二与七为土，余三与八为木，余四与九为金，余五与十为水。策不用十，其义在此。然十者，数之全，去十不用，何也？“归藏”取则“河图”者也。“河图”藏十不具，是以“归藏”去十不用。去十不用，然后纳音之数得彰其用，此不用者，所以为用者欤。

(二十八) 伏羲八卦属五行例

解说：

五行一阴阳也，阴阳一太极也。五行在天地间，独阳不生，独阴不成，未尝无偶，然金、木、土之卦分阴分阳，以为偶，水火之卦何无偶也。坎为水阴，中涵阳；离为火阳，中涵阴，阴阳之精，互藏其宅故也。乾偏阳，坤偏阴，震、艮一阳，巽、兑一阴，皆居卦体之偏。偏于阳者必偶以阴，偏于阴者必偶以阳，此金、木、土卦之有偶也。呜呼！八卦八，而五行五，本难齐也，造化自然之妙布金、木、土卦为六，约水、火卦为二，以五入八，以八藏五，故能齐其所难齐欤。



(二十九) 伏羲六十四卦属五行例

甲九子九	乙八丑八	丙七寅七	丁六卯六	戊五辰五	己九巳四	庚八年九	辛七年八	壬六申七	癸五酉六	甲九戌五	乙八亥四	丙七子五	丁六丑八	戊五寅七	己九卯六
共三十四属金	共二十六属火	共二十三属木	共三十属水	共三十二属土	共二十四属金	共二十六属火	共二十三属木	共三十属水	共三十二属土	共二十四属金	共二十六属火	共二十三属木	共三十属水	共三十二属土	共二十七属土
乾上乾下	离上乾下	震上乾下	坎上乾下	艮上乾下	乾上兑下	离上兑下	震上兑下	坎上兑下	艮上兑下	坤上兑下	乾上兑下	离上兑下	震上兑下	坎上兑下	艮上兑下

庚八辰五	辛七巳四	壬六午九	癸五未八	甲九申七	乙八酉六	丙七戌五	丁六亥四	戊五子九	己九丑八	庚八寅七	辛七卯六	壬六辰五	癸五巳四
共二十四属金	共二十六属火	共二十八属木	共三十属水	共三十二属土	共三十一属火	共二十四属金	共二十二属土	共三十一属火	共二十八属木	共二十属水	共二十七属土	共二十七属土	共二十七属土
乾上乾下	离上离下	震上离下	坎上离下	艮上离下	坤上离下	乾上震下	艮上震下	坎上震下	震上震下	坎上震下	艮上震下	坤上震下	坤上震下

解说：

乾、兑属金，离属火，震、巽属木，坎属水，艮、坤属土。“先天八宫”，“宫”各八卦，即其卦外象之所属，以定其卦之为金、火、木、水、土，是故五行八周于“八宫”。总“八宫”而言，属金之卦十有六，属火之卦八，属木之卦十有六，属水之卦八，属土之卦十有六，是之谓六十四卦，属五行之例然也。伏羲之演八卦为六十四卦也，不能增水、火之卦使之多，不能损金、木、土之卦使之少，因乎卦象之自然而已。黄帝之造六甲纳音也，不能备每宫用音而使之有，不能泯每宫藏音而使之无，亦曰因乎声音之自然而已。由是象与音协，音与象应，一顺天理之流行，实造化之大巧，易道之至神也欤。

(三十) 黄帝六甲入伏羲六十四卦例**解说：**（注：此图原缺）

巳亥为阴阳之终，子午为阴阳之始。六甲纳音遇亥子巳午之间，阴阳终始之际，数必交，音必藏。交则生生之机不息，藏则化化之迹不露，故癸亥甲子数交二十七，音藏土卦，则剥、坤隶之。己巳庚午数交三十，音藏水卦，则需隶之。乙亥丙子数交二十八，音藏木卦，则归妹、中孚隶之。辛巳壬午数交二十六，音藏火卦，则离隶之。丁亥戊子数交二十四，音藏金卦，则无妄、随隶之。癸巳甲午数交二十七，音藏土卦，则颐、复隶之。己亥庚子数交三十，音藏水卦，则井隶之。乙巳丙午数交二十八，音藏木卦，则解、涣隶之。辛亥壬子数交二十六，音藏火卦，则旅之。丁巳戊午数交二十四，音藏金卦，则否、萃隶之。大抵亥子巳午之交而藏也，五行虚其位，六十四卦备其象，皆自然而然，不可容一毫人力增损其间。恍于亥子巳午之外，求其交而藏

也，则五行之序无其位，六十四卦之序无其象，虽离娄之明，公输子之巧，终不可得而牵强求合矣。此已亥子午之中，其见天地之心乎。

(三十一) 坤乾象数合一之图

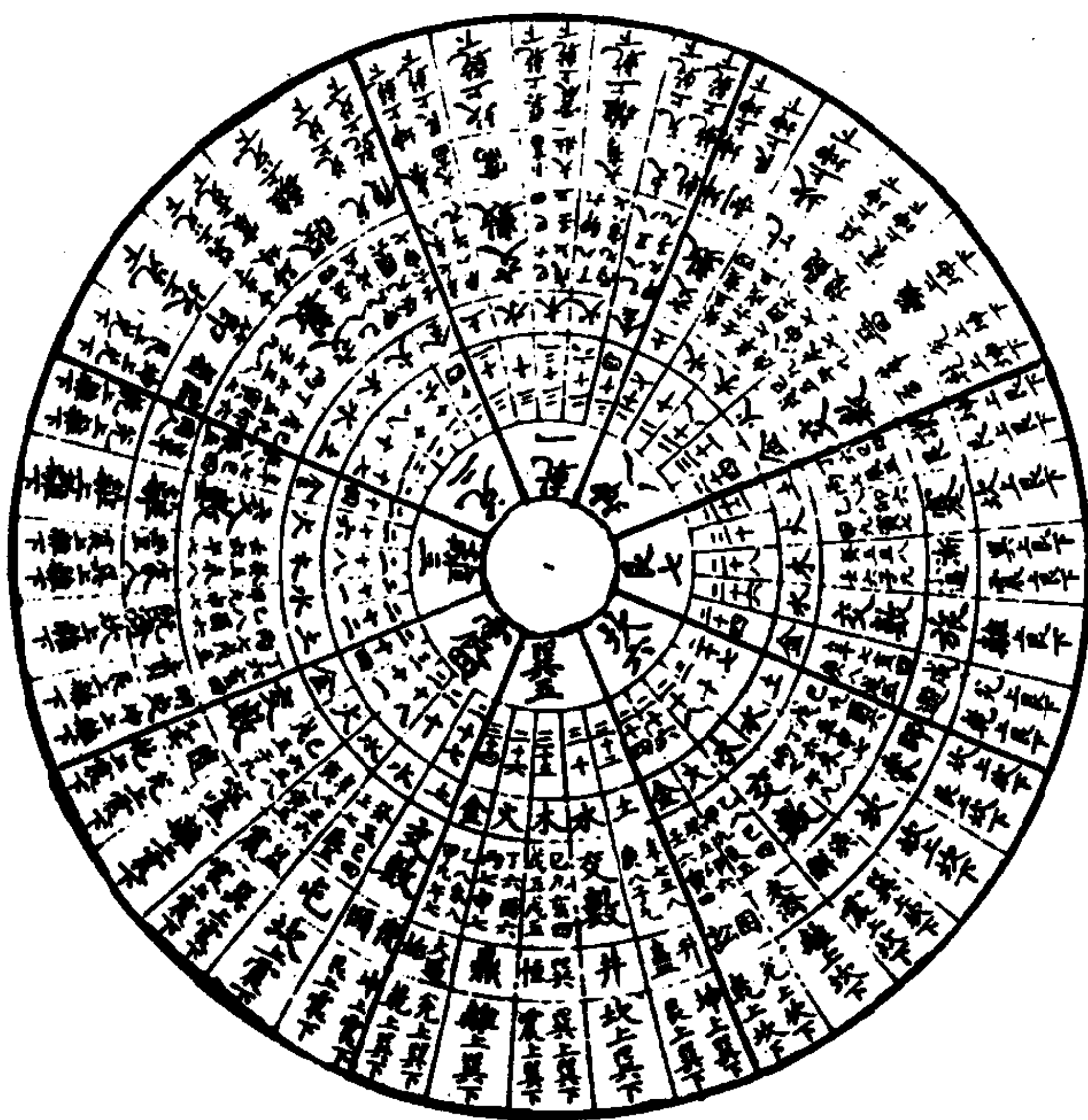

解说:

予尝曰：乾、坤分太极为二，坤、乾合太极为一，盖以“连山”首乾尾坤而分太极，“归藏”以乾藏坤而合太极，分则一而二，合则二而一。非二不足以见乾、坤之定位，非一不足以见乾、坤

之妙理。江都李衡编《周易义海》纪陈皋之说曰：乾为君，为父；坤为臣，为母；艮为子，为少阳，圣人设教以尊为先则顺，故《周易》先乾，谓商人先坤，夏后氏先艮，是先列臣子而后君父，故坤、乾之说，近乎诞妄。呜呼！为此说者，知乾坤之分处，未知乾坤之合处也。乾以阳索坤，而地气上腾，是乾中有坤；坤以阴索乾，而天气下降，是坤中有乾。于道曰泰，于志曰同，于天地曰交。黄帝发其秘，商人畅其用，夫子明其义，实万世之经也。陈皋以为诞妄，不其固乎。愚尝推演坤、乾之合，而有感焉。乾元称“大哉”，复曰：知至至之。既大矣，亦未尝不至焉。坤元称“至哉”，复曰：含弘光大。既至矣，亦未尝不大焉。乾尝包坤，坤尝资乾，一既分二，二复合一，论乾坤者，盖以是观之。

(三十二) 归藏气左旋象右转之图

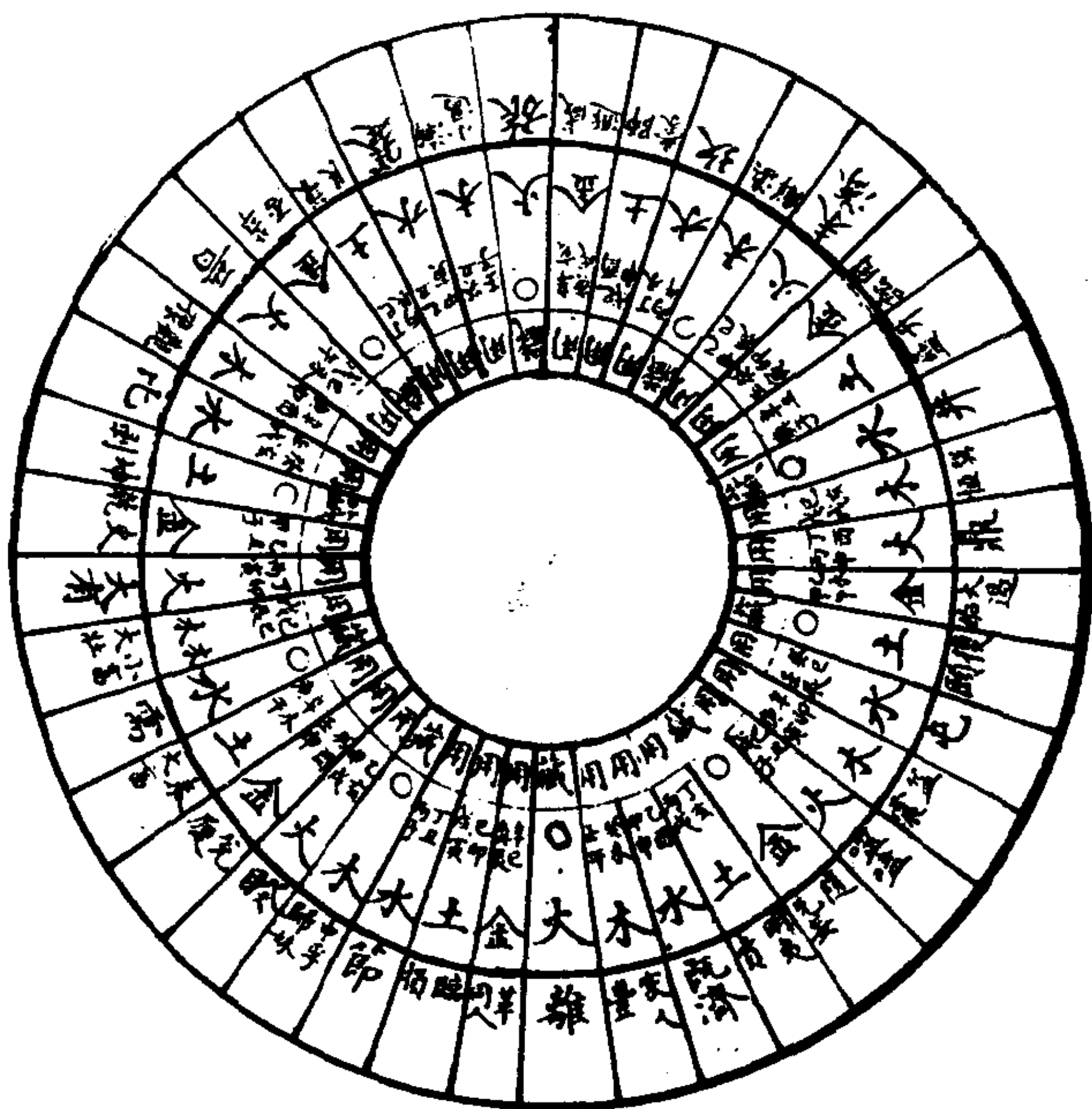

解说：

气左旋，象右转，造化自然之理也。圣人制作与造化同流，亦不外乎此自然之理而已。“归藏易”以六甲配六十四卦，所藏者，五行之气也；所用者，五行之象也。以其气之藏者言之，金、火、木、水、土之序，自东而之南，自南而之西，自西而之北，终而复始，是为气之运也，即天左旋之理也。又以其象用者言之，金、火、木、水、土之序，自北而之西，自西而之南，自南而之东，终而复始，是为象之运也，即日月星辰右旋之理也。然则气之与象，往来相错，而成变化，欲求其在造化者，求诸易，斯可见矣。不然，《大传》何以曰易与天地准，故能弥纶天地之道。

(三十三) 天生五行图**解说：**

天生五行，充满宇宙间，无在无不在。布象于天，则为五星；分位于地，则为五方；禀赋于人，则为五常；播于音律，则为五声；发于文章，则为五色。总其精气之用，则曰五行，生生化化，不可一阙。阙土则金无以生，阙金则水无以生，阙水则木无以生，阙木则火无以生，阙火则土无以生，可以相有而不可以相无也。然黄帝以六甲纳音之五行，配伏羲六十四卦之五行，由金而火，由火而木，由木而水、土，一定之序，阙一则汨陈矣。今自甲子至辛未具金、火、木、土而阙水；自壬申至己卯具金、火、水、土而阙木；自庚辰至丁亥具金、木、水、土而阙火；自戊子至癸巳具火、木、水而阙金、土；自甲午至辛丑具金、火、木、土而阙水；自壬寅至己酉具金、火、水、土而阙木；自庚戌至丁巳具金、木、水、土而阙火；自戊午至癸亥具火、木、水而

○	金 庚戌 庚戌 庚戌	金 庚戌 庚戌 庚戌	金 庚戌 庚戌 庚戌	○	金 庚戌 庚戌 庚戌	金 庚戌 庚戌 庚戌	金 庚戌 庚戌 庚戌
萃	火 巳未 巳未 巳未	○	火 巳未 巳未 巳未	火 巳未 巳未 巳未	離	火 巳未 巳未 巳未	火 巳未 巳未 巳未
晉	旅	泰	鼎	噬嗑	離	睽	大有
木 庚申 庚申 庚申	木 庚申 庚申 庚申	○	木 庚申 庚申 庚申	木 庚申 庚申 庚申	木 庚申 庚申 庚申	○	木 庚申 庚申 庚申
觀	漸	解	恒	震	巽	臨	大壯
水 比	水 比	水 比	○	水 比	水 比	水 比	○
坤	蹇	坎	井	屯	濟	節	需
坤	土 丁巳 丁巳 丁巳	土 丁巳 丁巳 丁巳	土 丁巳 丁巳 丁巳	土 丁巳 丁巳 丁巳	土 丁巳 丁巳 丁巳	土 丁巳 丁巳 丁巳	土 丁巳 丁巳 丁巳
坤	謙	師	升	頤	賁	損	泰

阙金、土。五行凡八周于六甲，中具者三十，阙者十，阙者果何义哉？呜呼！三代以降，寥寥数千载间，生民日用常行不可无此六甲，然终莫晓六甲中之五行，其所以具，所以阙之义。职其所由，盖自黄帝“归藏易”之不明始夫。其所以具者，“归藏易”之用音也；其所以阙者，“归藏易”之藏音也。藏于不用，是乃所以用也。以为在于无物之前，而未尝不立于有物之后；以为在于阴阳之外，而未尝不行于阴阳之中，该体用妙动静，兼有无，贯隐显，此藏而用、无极而太极之谓也。是故用音固配伏羲氏之卦象也，藏音亦莫不配伏羲氏之卦象也，藏岂空虚寂灭云乎哉！

(三十四) 归藏用卦四十八本八卦

四十八爻图

<p>坤土_{丁巳} 艮宫之坤_{巳酉} 坎宫之坤_{巳酉} 巽宫之坤_{巳酉} 离宫之坤_{巳酉} 兑宫之坤_{巳酉} 乾宫之坤_{巳酉}</p>	<p>艮土_{丙辰} 艮宫之艮_{辰申} 坎宫之艮_{辰申} 巽宫之艮_{辰申} 离宫之艮_{辰申} 兑宫之艮_{辰申} 乾宫之艮_{辰申}</p>	<p>坎水_{癸亥} 坤宫之坎_{亥卯} 艮宫之坎_{亥卯} 震宫之坎_{亥卯} 离宫之坎_{亥卯} 兑宫之坎_{亥卯} 乾宫之坎_{亥卯}</p>	<p>巽木_{辛酉} 坤宫之巽_{酉丑} 艮宫之巽_{酉丑} 震宫之巽_{酉丑} 离宫之巽_{酉丑} 兑宫之巽_{酉丑} 乾宫之巽_{酉丑}</p>	<p>震木_{庚申} 坤宫之震_{申子} 艮宫之震_{申子} 巽宫之震_{申子} 离宫之震_{申子} 兑宫之震_{申子} 乾宫之震_{申子}</p>	<p>离火_{巳未} 艮宫之离_{未巳} 坎宫之离_{未巳} 巽宫之离_{未巳} 震宫之离_{未巳} 兑宫之离_{未巳} 乾宫之离_{未巳}</p>	<p>兑金_{庚未} 艮宫之兑_{未卯} 坎宫之兑_{未卯} 巽宫之兑_{未卯} 离宫之兑_{未卯} 震宫之兑_{未卯} 乾宫之兑_{未卯}</p>	<p>乾金_{庚戌} 艮宫之乾_{戌寅} 坎宫之乾_{戌寅} 巽宫之乾_{戌寅} 离宫之乾_{戌寅} 兑宫之乾_{戌寅} 乾宫之乾_{戌寅}</p>
------------------------------------------------------------------------------------------------------------------------------------	------------------------------------------------------------------------------------------------------------------------------------	------------------------------------------------------------------------------------------------------------------------------------	------------------------------------------------------------------------------------------------------------------------------------	------------------------------------------------------------------------------------------------------------------------------------	------------------------------------------------------------------------------------------------------------------------------------	------------------------------------------------------------------------------------------------------------------------------------	------------------------------------------------------------------------------------------------------------------------------------

解说:

“归藏”之卦，藏者十有六，用者四十有八，藏者固所以为用也。何者？道未尝一日不在天下，天下未尝一日离道之用。有体必有用，乃帝王之学也。否则清净寂灭之说一倡，置斯道于空虚

无用之地，生民之祸可胜言哉？虽然“易”之卦六十四，“归藏”用卦止四十八，圣人果何意耶？盖八卦为六十四卦之祖也，八卦之爻四十八，又为六十四卦之爻三百八十四之祖也。言八卦，则六十四卦在其中；言四十八爻，则三百八十四爻在其中。举其宏纲，撮其枢要，此“归藏易”以四十八卦为用，实仿四十八爻之数也。然八卦之四十八爻既为用卦之纲领矣，而八卦中之坤与离又何以在藏卦之列也？大抵卦有用之用，有藏之用，《系辞》述圣人取三十卦以便民用，而十三卦之中有“归藏”之藏者四，有“归藏”之用者九，然则用者固用也，而藏者亦未尝不用也。知藏之为藏，不知藏之为用，则末流之弊，鲜不为清静寂灭之归。程子曰：体用同源，显微无间，尽之矣。

(三十五) 归藏五行每行各具五行图

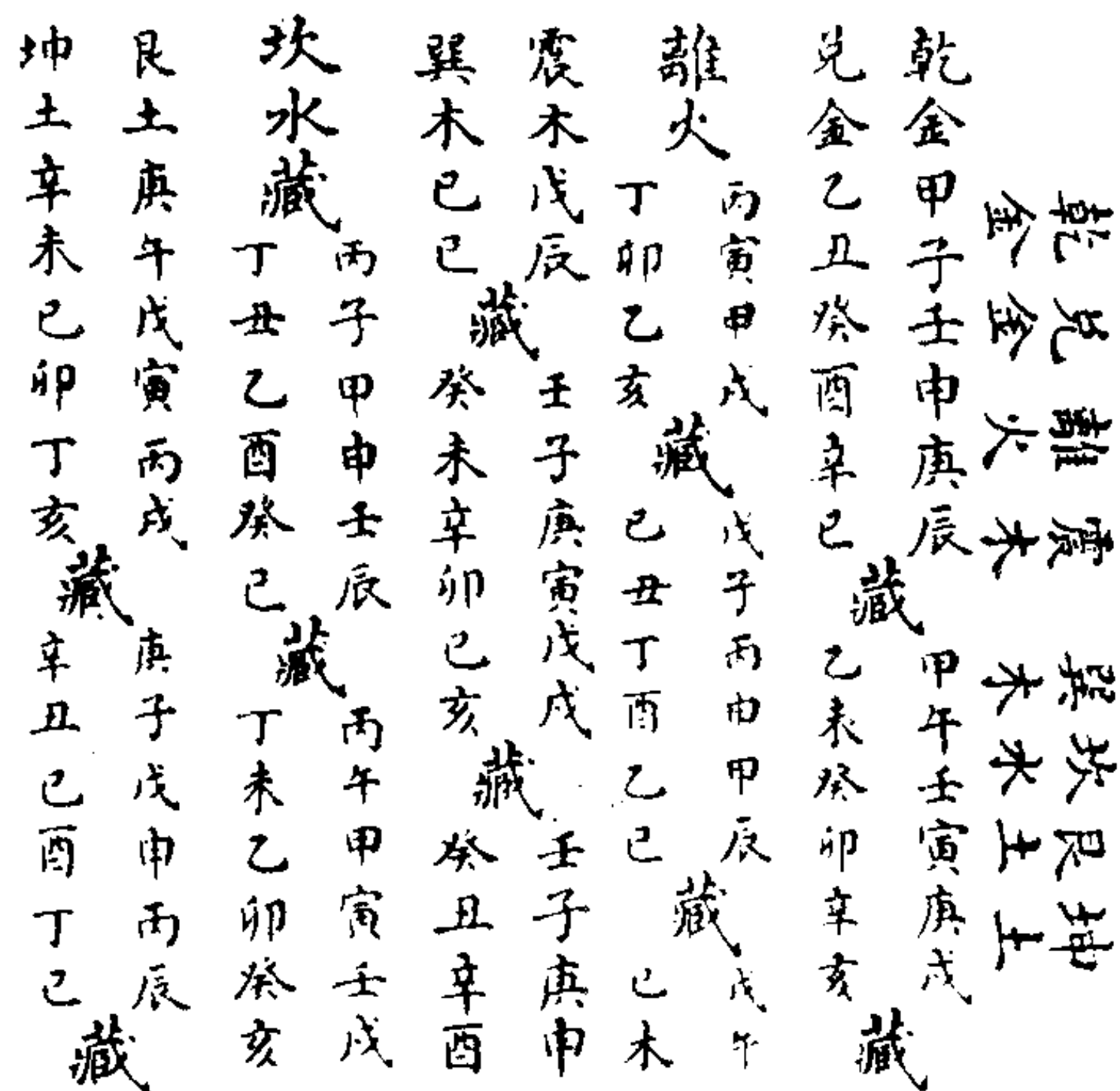

解说：





囿于物者，不能物物，惟不物之物，而后能统万物；滞于形





者，不能形形，惟不形之形，而后能贯万形。五行之在天地间，金之陶冶，火之烹饪，木之绳墨，水之灌溉，土之耕垦，疑若囿于物，滞于形也。呜呼！以五行用五行，则五行特物耳、形耳；以易用五行，则自无出有之谓变，自有人无之谓化，所谓不物之物，不形之形者也。乾、兑属金，而乾、兑宫有金之金，金之火，金之木，金之水，金之土；离属火，而离宫有火之金，火之火，火之木，火之水，火之土；震、巽属木，而震、巽宫有木之金，木之火，木之木，木之水，木之土；坎属水，而坎宫有水之金，水之火，水之木，水之水，水之土；艮、坤属土，而艮、坤宫有土之金，土之火，土之木，土之水，土之土。迭相错综，更相经纬，其变化可胜穷哉。是知五行配六十四卦，初不见其不足一行中各具五行，亦不见其有余散一本而万殊，会万殊而一本。五行一阴阳，阴阳一太极也。

(三十六) 六甲隔八生六十律应归藏卦图

解说：

阳为律，阴为吕，律娶妻，吕生子。娶妻则同类也，生子则隔八也。何为同类？若子之黄钟，与丑之大吕之类是也。何为隔八？从丑数至申得八，生夷则之类是也。五行自仲而后孟，自孟而后季，此遁甲三元之纪也。一阳生于子，起于甲子之仲；一阴生于午，起于甲午之仲。今第其位序言之：甲子之仲，黄钟之商，卦应乾宫，乾娶同类。乙丑大吕之商，卦应乾宫。兑隔八下生壬申金，壬申之孟，夷则之商，卦应兑宫，乾娶同类。癸西南吕之商，卦应兑宫。兑隔八上生庚辰金，庚辰之季，姑洗之商，卦应离宫，乾娶同类。辛巳仲吕之商，卦应离宫。兑隔八复生戊子火，戊子之仲，黄钟之祉，卦应震宫。离隔八下生丙申火，丙

庚寅	己卯	庚辰金	辛巳金	藏	壬午	癸未	甲申	乙酉	丙戌	丁亥	藏	戊子火	己丑火	庚寅
		姑洗商於卦應同人	仲呂商於卦應革									黃鐘社於卦應噬嗑	大呂社於卦應噬嗑	
														
		乾上離下	兌上離下									離上震下	離上震下	

甲子金	乙丑金	丙寅	丁卯	戊辰	己巳	藏	庚午	辛未	壬申金	癸酉金	甲戌	乙亥	藏	丙子
黃鐘商於卦應乾	大呂商於卦應夫								夷則商於卦應履	南呂商於卦應兌				
														
乾上乾下	兌上乾下								乾上兌下	兌上兌下				

己亥	戊戌	丁酉	丙申	乙未	甲午	藏	癸巳水	壬辰水	辛卯	庚寅	己丑	戊子	藏	丁亥	丙戌
							仲吕羽於卦應屯	姑洗羽於卦應屯							
							坎上震下	坎上震下							

壬子	藏	辛亥	庚戌	己酉土	戊申土	丁未	丙午	藏	乙巳	甲辰	癸卯	壬寅	辛丑土	庚子土	藏
				南吕宫於卦應師	夷则宫於卦應蒙								大吕宫於卦應升	黄钟宫於卦應益	
				坤上坎下	艮上坎下								坤上巽下	艮上巽下	

癸丑	甲寅	乙卯	丙辰土	丁巳土	藏	戊午	己未	庚申	辛酉	壬戌	癸亥	藏	右以上皆隔八生陽之律		甲午金	乙未金
			姑洗宮於卦應艮	仲呂宮於卦應謙											蕤賓商於卦應姤	林鍾商於卦應大過
			艮上艮下	坤上艮下											乾上巽下	兌上巽下



丙申	丁酉	戊戌	己亥	藏	庚子	辛丑	壬寅金	癸卯金	甲辰	乙巳	藏	丙午	丁未	戊申	己酉
							太簇商於卦應訟	夾鍾商於卦應困							
							乾上坎下	兌上坎下							

庚戌金	無射商於卦應遊		乾上艮下
辛亥金	應鍾商於卦應咸		兌上艮下
藏			
壬子			
癸丑			
甲寅			
乙卯			
丙辰			
丁巳			
藏			
戊午火	巽審社於卦應晉		離上坤下
己未火	林鍾社於卦應晉		離上坤下
庚申			
辛酉			
壬戌			
癸亥			

藏			
甲子			
乙丑			
丙寅火	太簇社於卦應大有		離上乾下
丁卯火	夾鍾社於卦應大有		離上乾下
戊辰			
己巳			
藏			
庚午			
辛未			
壬申			
癸酉			
甲戌火	無射社於卦應睽		離上兌下
乙亥火	應鍾社於卦應睽		離上兌下
藏			
丙子			

乙巳	藏	丙午水	艮賓宮於卦應坎	☶	坎上坎下	丁未水	林鍾宮於卦應坎	☵	坎上坎下	戊申	巳酉	庚戌	辛亥	壬子	癸丑	甲寅水	太簇	乙卯水	夾鍾	丙辰	丁巳	藏
----	---	-----	---------	---	------	-----	---------	---	------	----	----	----	----	----	----	-----	----	-----	----	----	----	---

戊午	己未	庚申	辛酉	壬戌水	無射	癸亥水	應鍾	藏	甲子	乙丑	丙寅	丁卯	戊辰	己巳	藏	庚午土	艮賓宮於卦應大畜	☶	艮上乾下	辛未土	林鍾宮於卦應泰	☵	坤上乾下
----	----	----	----	-----	----	-----	----	---	----	----	----	----	----	----	---	-----	----------	---	------	-----	---------	---	------

乙酉	甲申	癸未	壬午	藏	辛巳	庚辰	己卯土	戊寅土	丁丑	丙子	藏	乙亥	甲戌	癸酉	壬申
							夾鍾宮於卦應臨	太簇宮於卦應損							
															
							坤上兌下	艮上兌下							

				藏	癸巳	庚辰	辛卯	庚寅	己丑	戊子	藏	丁亥土	丙戌土		
												應鍾宮於卦應明夷	無射宮於卦應賁		
															
												坤上離下	艮上離下		

右以上皆隔八生陰之律

申之孟，夷则之祉，卦应巽宫，离娶同类。丁西南吕之祉，卦应巽宫。离隔八上生甲辰火，甲辰之季，姑洗之祉，卦应坎宫，离娶同类。乙巳仲吕之祉，卦应坎宫。离隔八复生壬子木，壬子之仲，黄钟之角，卦应艮宫。巽隔八下生庚申木，庚申之孟，夷则之角，卦应坤宫，震娶同类。辛西南吕之角，卦应坤宫。巽隔八上生戊辰木，戊辰之季，姑洗之角，卦应乾宫，震娶同类。乙巳仲吕之角，卦应乾宫。巽隔八复生丙子水，丙子之仲，黄钟之羽，卦应兑宫，坎娶同类。丁丑大吕之羽，卦应兑宫。坎隔八下生甲申水，甲申之孟，夷则之羽，卦应离宫，坎娶同类。乙西南吕之羽，卦应离宫。坎隔八上生壬辰水，壬辰之季，姑洗之羽，卦应震宫，坎娶同类。癸巳仲吕之羽，卦应震宫。坎隔八复生庚子土，庚子之仲，黄钟之宫，卦应巽宫，艮娶同类。辛丑大吕之宫，卦应巽宫，坤隔八下生戊申土，戊申之孟，夷则之宫，卦应坎宫，艮娶同类。己西南吕之宫，卦应坎宫。坤隔八上生丙辰土，丙辰之季，姑洗之宫，卦应艮宫，艮娶同类。丁巳仲吕之宫，卦应艮宫，坤隔八复生甲子金，此皆生阳之律也。甲午之仲，蕤宾之商，卦应巽宫，乾娶同类。乙未林钟之商，卦应巽宫，兑隔八上生壬寅金，壬寅之孟，太簇之商，卦应坎宫，乾娶同类。癸卯夹钟之商，卦应坎宫，兑隔八下生庚戌金，庚戌之季，无射之商，卦应艮宫，乾娶同类。辛亥应钟之商，卦应艮宫，兑隔八上生戊午火，戊午之仲，蕤宾之祉，卦应坤宫，离娶同类。乙未林钟之祉，卦应坤宫。离隔八上生丙寅火，丙寅之孟，太簇之祉，卦应乾宫午金，此皆阴生之律也。由子午而推阴阳之义，则一律含五音十二律，纳六十音，始而终，终而始，机运不穷，循环无已，万物以是而生，四时以是而消长，此所以通神明、行造化而能配夫易之用也。

今夫六律、六吕之窍，大无不包，小无不入，察治忽，定兴废，验死生，见于经史传记者，盖不一也，是何律、吕之神欤？

呜呼！六律、六吕，六十四卦之所推，原于伏羲氏，演于黄帝氏，一圣人焉，又一圣人焉，相继述作，乌乎而不神？况二圣人之述作，又因乎天之所出图书者也。天也，圣人也，宜乎妙万物而神也，是故五音之显诸用者，卦与之俱显；五音之藏诸用者，卦与之俱藏。案“隔八生阳律阴吕之图”，则可见矣。予尝阅史，有纪黄帝氏“咸池”之乐曰：无首无尾，其故何也？盖黄帝“归藏易”首坤、尾剥，是二卦为“归藏”之藏卦，其音则土也。万物莫不归而藏诸土者也，此“咸池”乐所以无首无尾欤。言黄帝氏“咸池”乐而不探黄帝氏“归藏易”，则无首无尾之辞，不几于空言矣乎？予故表而出之。

(三十七) 周易反对取则河图之图



邵子曰：乾坤纵，六子衡，用述图于上。

解说：

《系辞》曰：天尊地卑，乾坤定矣。卑高以陈，贵贱位矣。动静有常，刚柔断矣。方以类聚，物以群分，吉凶生矣。在天成

象，在地成形，变化见矣。是故刚柔相摩，八卦相荡，鼓之以雷霆，润之以风雨，日月运行，一寒一暑，乾道成男，坤道成女。

《周易》以反对为用，“系辞”焉者，系文王《周易》，故《系辞》首章，夫子所以明反对之义也。先天之卦八，后天反对为六；先天之卦六十四，后天反对为三十六，六十四者，八之演也，三十六者，六之演也，故《系辞》曰：天尊地卑，乾坤定矣，此上经首乾、坤也；曰：鼓之以雷霆，润之以风雨，此下经首震、艮、巽、兑也；曰：日月运行，一寒一暑，此坎、离犹上下经之用也。其言雷霆而不言艮，异乎《说卦》以雷风为偶者，所以明震、艮之反对也。其言风雨而不言兑，异乎《说卦》以山泽为偶者，所以明巽、兑之反对也。不言艮，而艮已具于震；不言兑，而兑已具于巽，此“连山易”之八八反对，为《周易》之六六则之，“河图”乾坤纵，而六子衡也。《周易》其微矣乎，欲观《周易》大纲目，舍《系辞》首章，其何以观之哉？

(三十八) 周易上下经各十八卦之图

解说：

文王演《周易》六十四卦，分为上、下经，上经之卦三十，下经之卦三十四。夫子作《序卦》以明其序，上经首天、地，序三十卦；下经首男、女，序三十四卦，而反对之义则又作《杂卦》以明之。夫圣人之作经，岂不能均齐上下经，而一其数？下经之卦，其数多于上经者，果何以哉？噫！此其所以为反对之妙也。上经三十卦，反对则为十有八；下经三十四卦，反对亦为十有八，曷为其十有八也？邵子曰：体者八变，用者六变，是以八卦之象不易者四，反对者二，以六变而成八也；重卦之象，不易者八，反易者二十八，以三十六变而成六十四也，故爻止乎六，

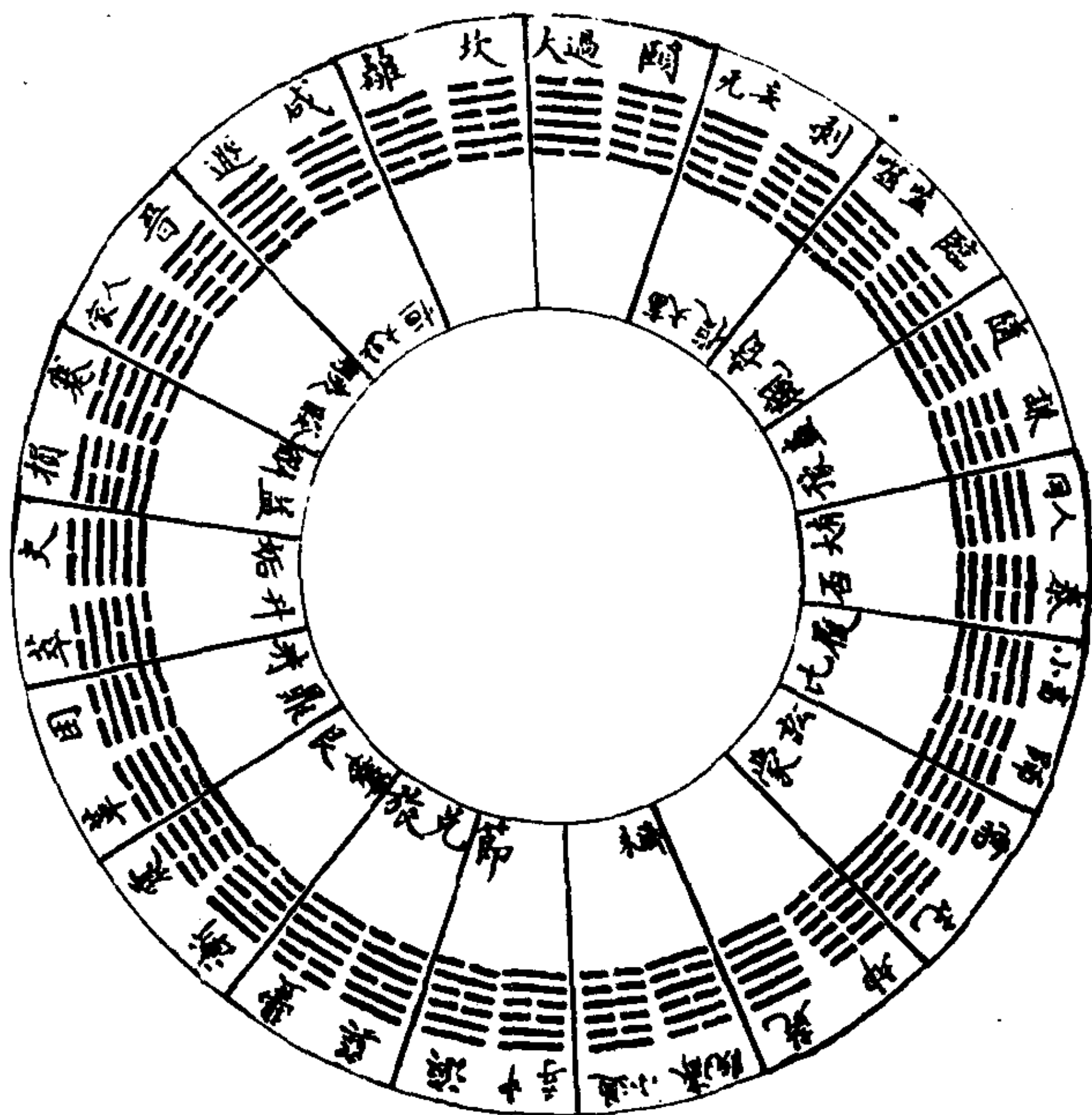

卦止乎八，策穷乎三十六，而重于一百八十四也。由是观之，上经之卦有乾、坤、颐、大过、坎、离六卦之不反对，则三十可约而为十八也；下经之卦有中孚、小过二卦之不反对，则三十四可约而为十八也，其不一者，未有一者也。上经阳爻五十二，阴爻五十六，阳少而阴多，则以剥、复之处上经也；下经阳爻五十六，阴爻五十二，阳多而阴少，则以夬、姤之处下经也。合而言之，上经为爻一百有八，下经为爻一百有八，其数又何尝不一哉？于此见先天之画为八八者，非伏羲自为此八也，阐造化无尽之蕴也；后天之反对为六六者，非文王自为此六也，阐伏羲无尽之蕴也。或曰：文王之卦六矣，六固演为三十六矣，而上下经复系以八八六十四，何也？曰：伏羲之八，易之体也；文王之六，易之用也。伏羲八中有六，体已该用；文王六中有八，用不离体，此所以为体、用一源也。

(三十九) 周易上经首乾一下经首兑二之图

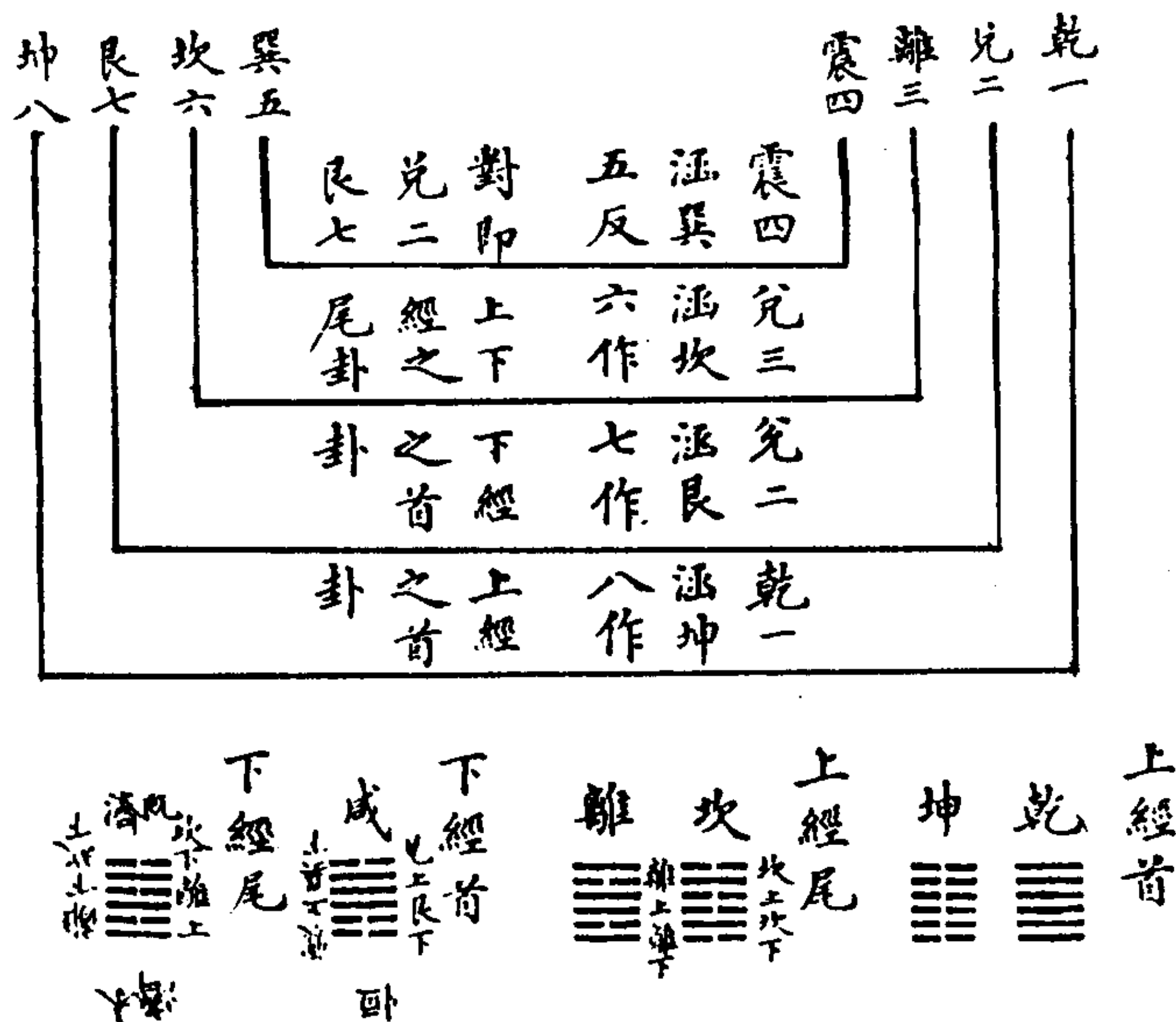

解说:

后天《周易》首纯乾，何也？先天乾一、兑二、离三、震四、巽五、坎六、艮七、坤八，后天为演先天而作，乾一涵坤八，故一先之为上经首；兑二涵艮七，故二次之为下经首；离三涵坎六，故三次之为上下经尾。文王作上下经，其序本诸伏羲之序，如此曰：是固然矣，犹有精微之蕴焉。《周易》以反对为用，约六十四卦为三十六卦，上经一百八爻，下经一百八爻，合之为二百一十六爻。二百一十六者，纯乾之策数也。此《周易》所以首纯乾。然则揆之“归藏”、“连山”，然欤？否欤？曰：亦何莫不然。“归藏”首纯坤，用卦四十八，藏而不用之卦一十六，用

卦四十八，为爻二百八十八。二百八十八者，二其纯坤之策数也。二之者何？阳☰而阴☷也。若夫“连山”，其义玄而又玄。伏羲首百王而作“连山”，其则诸“河图”也。乾策九而涵一，是乾为六十四卦之首，其则诸“洛书”也。艮终万物而始万物，是艮为六十四卦之首。以乾之策二百一十六，合艮之策一百六十八，是为三百八十四。三百八十四者，六十四卦之爻辞也。贾公彦言“连山”首艮，不兼言“连山”首乾，特举夏时而言之耳。呜呼！“连山易”三百八十四爻备其用，其则“河图”首乾、“洛书”首艮者欤？“归藏易”二百八十八爻备其用，其首纯坤者欤？《周易》二百一十六爻备其用，其首纯乾者欤？此三易之妙蕴，造化之神机，至矣哉！

(四十) 后天复对准先天变对之图

解说：

先天乾对坤，后天乾、坤亦对也。先天泰对否，后天泰、否亦对也。先天随对蛊，后天随、蛊亦对也。先天颐对大过，后天颐、大过亦对也。先天坎对离，后天坎、离亦对也。先天渐对归妹，后天渐、归妹亦对也。先天中孚对小过，后天中孚、小过亦对也。先天既济对未济，后天既济、未济亦对也。易有六十四卦，此十六卦先后天同一对，余四十八卦之对不同，何也？曰：不同者，未尝不同也。先天屯对鼎，蒙对革；后天屯对蒙，鼎对革。先天需对晋，讼对明夷；后天需对讼，晋对明夷。先天师对同人，比对大有；后天师对比，同人对大有。先天小畜对豫，履对谦；后天小畜对履，豫对谦。先天临对遁，观对大壮；后天临对观，遁对大壮。先天噬嗑对井，贲对困；后天噬嗑对贲，井对困。先天剥对夬，复对姤；后天剥对复，夬对姤。先天无妄对

升，大畜对萃；后天无妄对大畜，升对萃。先天咸对损，恒对益；后天咸对恒，损对益。先天家人对解，睽对蹇；后天家人对睽，解对蹇。先天震对巽，艮对兑；后天震对艮，巽对兑。先天丰对涣，旅对节；后天丰对旅，涣对节。由此观之，先后天四十八卦之对，将无不同，用述其列于下。

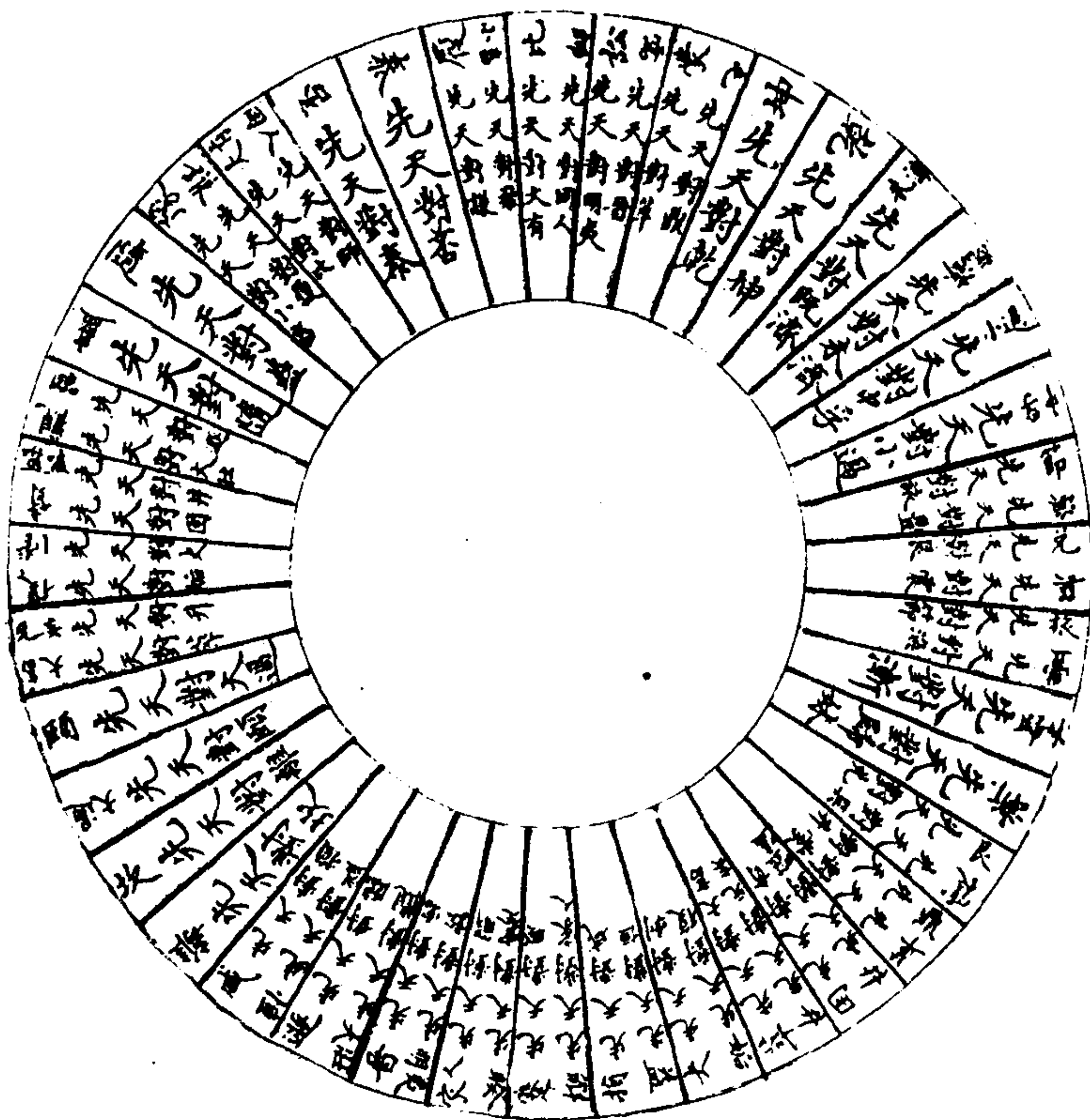

夫“连山”、“归藏”，《周易》之作也，有首艮、首坤、首乾之不同，然其所取则者一本诸“河图”、“洛书”焉尔。乌得而不同？世之言易者，大抵谓先天自先天，后天自后天，判然若两物之不

相侔也。蔡季通有曰：“连山”、“归藏”虽不传，意其作用必与《周易》大异。予尝恨生不得与季通同时，共尚论古之人者为此也。此图发明先天以变通为用，后天以反对为用，其作用似不同，其为对也，终归诸同，固已了然在目矣。至于乾、坤、颐、大过、中孚、小过、坎、离八卦不可得而反对，泰、否、随、蛊、渐、归妹、既济、未济八卦可得而反对，亦可得而变对，总十六卦，文王虽一仍其对之旧，然别而隶之上下经，则又有说焉。乾与泰，先天隶乾宫也；坤与否，先天隶坤宫也，是为乾父坤母，后天以之隶上经。颐与随，先天以之隶震宫也；大过与蛊，先天隶巽宫也，是为长男、长女，后天以之隶上经。小过与渐，先天隶艮宫也；中孚与归妹，先天隶兑宫也，为少男、少女，后天以之隶下经。坎、离、既济、未济，先天隶坎、离宫也，是为中男、中女，后天以之分隶上下经。其尊卑定位，长幼有伦，后天、先天同一贯耳，故曰：文法羲，羲法天。

(四十一) 后天六宫交图

解说：

先天八宫，乾一、兑二、离三、震四、巽五、坎六、艮七、坤八是也；后天六宫，乾一、离二、震三、巽四、坎五、坤六是也。先天之八，则“河图”而置卦位；后天之六，亦则“河图”而置卦位，一本乎天之所出“河图”而置之焉耳。虽然后天之六，其精微之蕴，有诸儒口耳传授，简编摩写所不到者，抑予何从而知之欤。盖造化杳冥，人之所以能测之者，每于其交际之间得之，是故观“归藏”者，必于子午巳亥之交。《象》泰九三者，必曰：天地际也。今予于后天之六，亦惟于乾、坤、离、坎、震、巽六宫之交有以窥之，然后文王作易之心始可得而言矣，于是作“后天

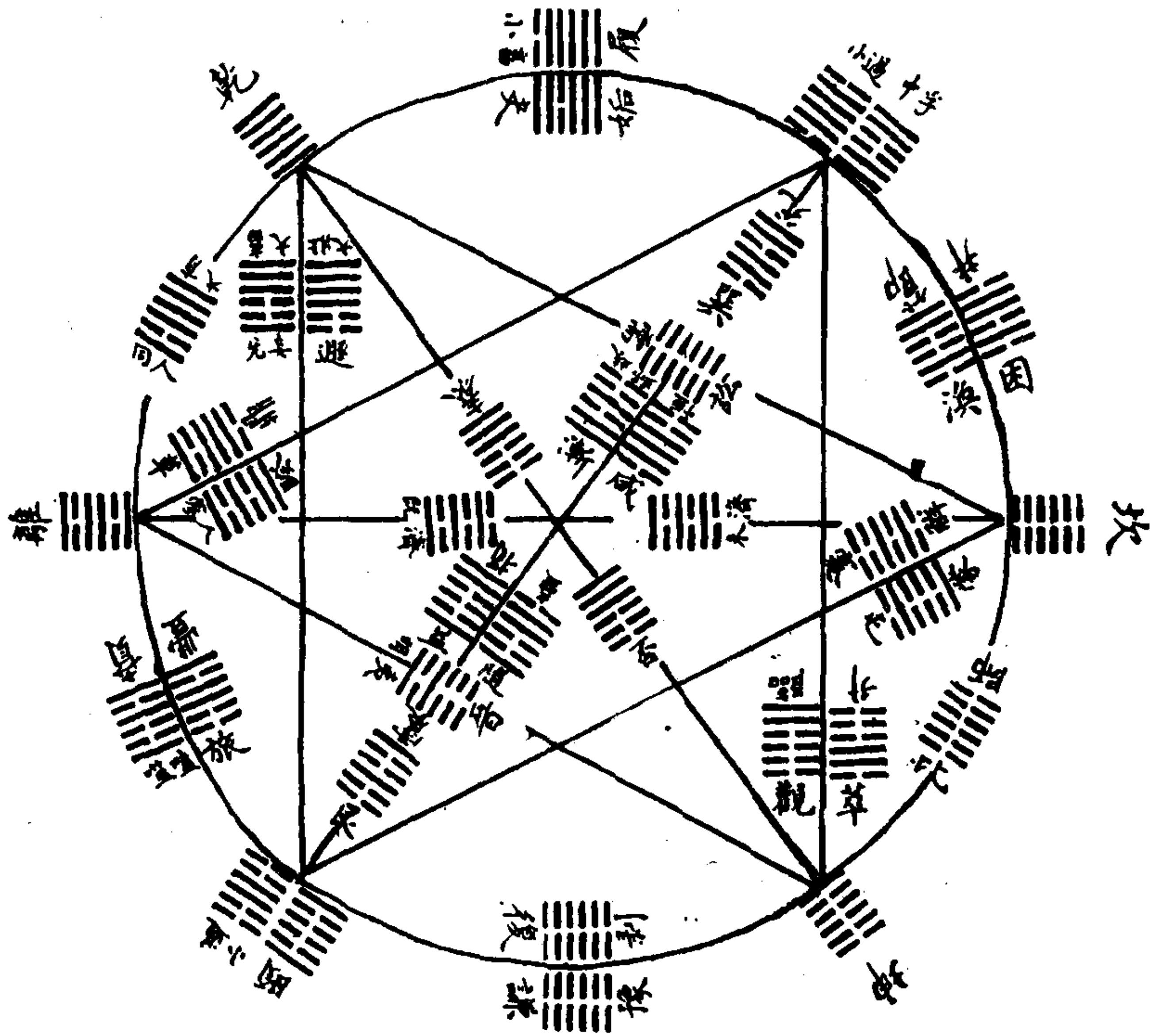

六宫交图”。

此“交图”者，所以写文王作易之心也。今夫言易必观象考数，有以见圣人作易之心，始可与言易矣。由文王至于夫子五百余年尔，夫子必之杞之宋，得夏时焉，得坤、乾焉，然后系易有以契三圣人作易之心也。夫子既歿，言易者尚矣能窥先圣人作易之心者不多有，惟邵子康节传“先天图”，得伏羲作易之心，衍“皇极经世一元之数”，得文王作易之心，由夫子而至于今，去圣人逾远，惑于图、书之九、十，谬于传释之异同，圣人作易之心不愈晦乎？今日：此“交图”者，所以写文王作易之心，然则文王

之心可得而言欤？伏羲之易八其八，文王之易六其六，此“交图”可以见文王作易之心也。“连山”二篇之策，万有一千五百二十，《周易》二篇之策，万有二千九百六十，此“交图”可以见文王作易之心也。易有四象，所以示也，老阳、老阴，奠上下之位；少阳、少阴，列左右之偶。上经序卦，下经序卦，岂曰偶然，斯焉取尔，此“交图”可以见文王作易之心也。呜呼！此“交图”者，其玩易者之筌蹄欤。

(四十二) 交图三十六卦分隶六宫之图

一宫乾

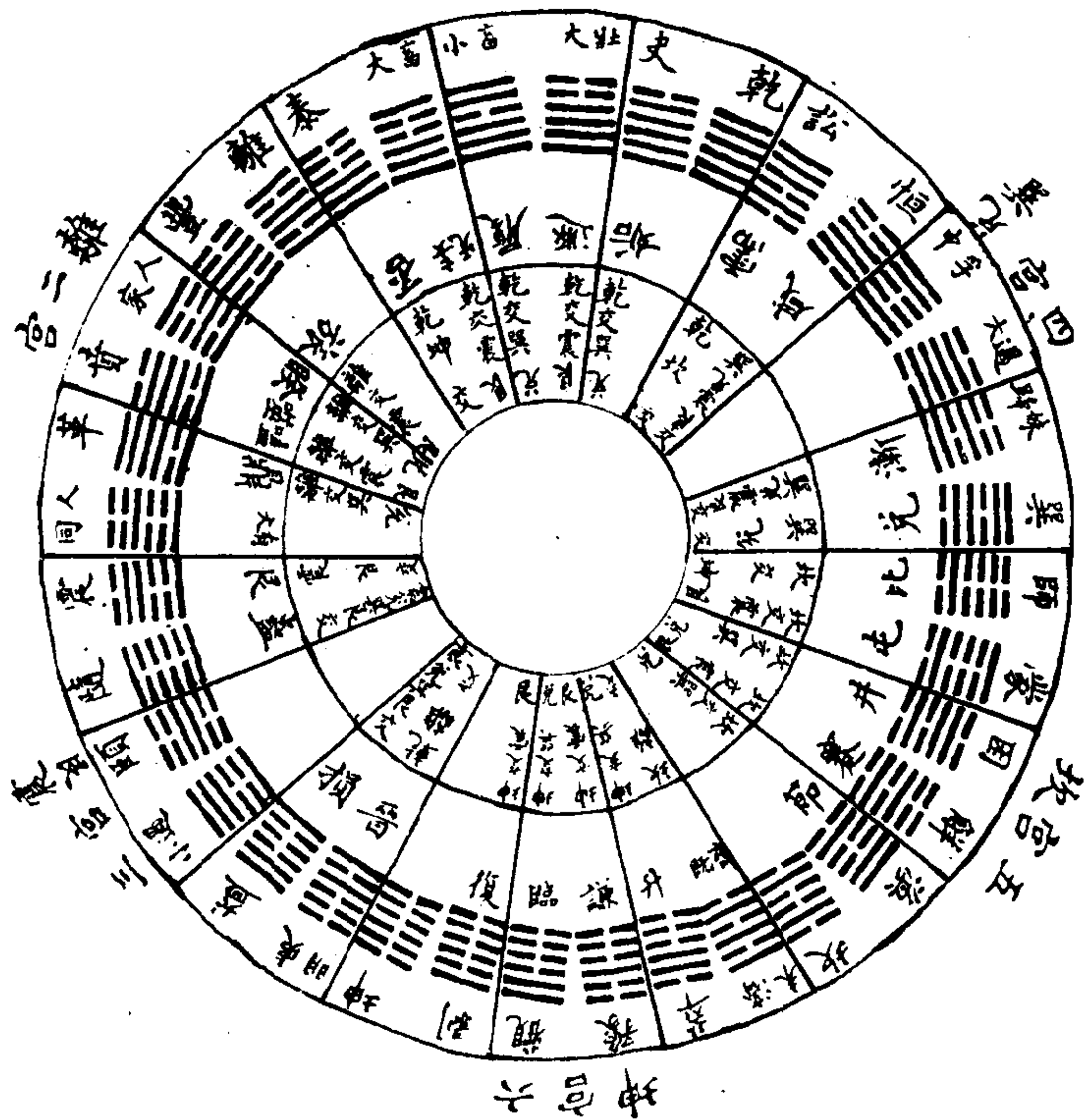

解说：

《传》曰：方以类聚，物以群分，其“交图”之谓欤？今夫“交图”者，布三十六卦为六宫，卦之具乾体者，隶乾宫；卦之具坤体者，隶坤宫；卦之具坎、离体者，隶坎、离宫；卦之具震、艮、巽、兑体者，隶震、艮、巽、兑宫，犹二十八宿，森罗在天，各有分野，不相逾越，出于天然之妙，非假人为之巧，吾故曰：此“交图”者，可以见文王作易之心。虽然，否、泰以乾、坤交，隶乾宫可也，而既济、未济以坎、离交，隶坤宫何也？晋、明夷、需、讼以乾、坤、坎、离交，隶震、艮、巽、兑宫又何也？噫！坎、离在上经则佐乾、坤，在下经则佐震、艮、巽、兑，此《周易》之所以作，此“交图”见文王作易之心。

(四十三) 交图三十六卦分隶上下经例

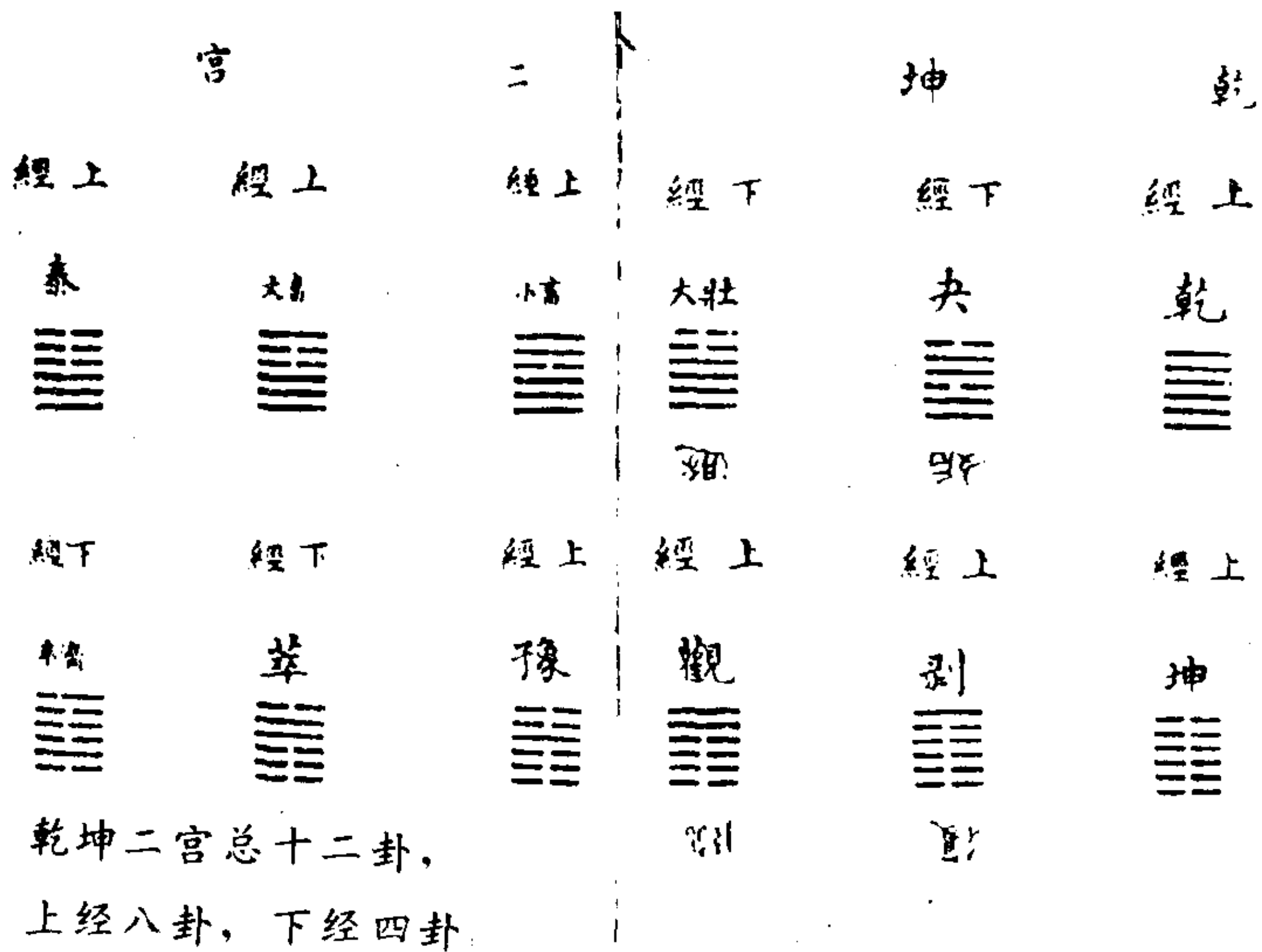

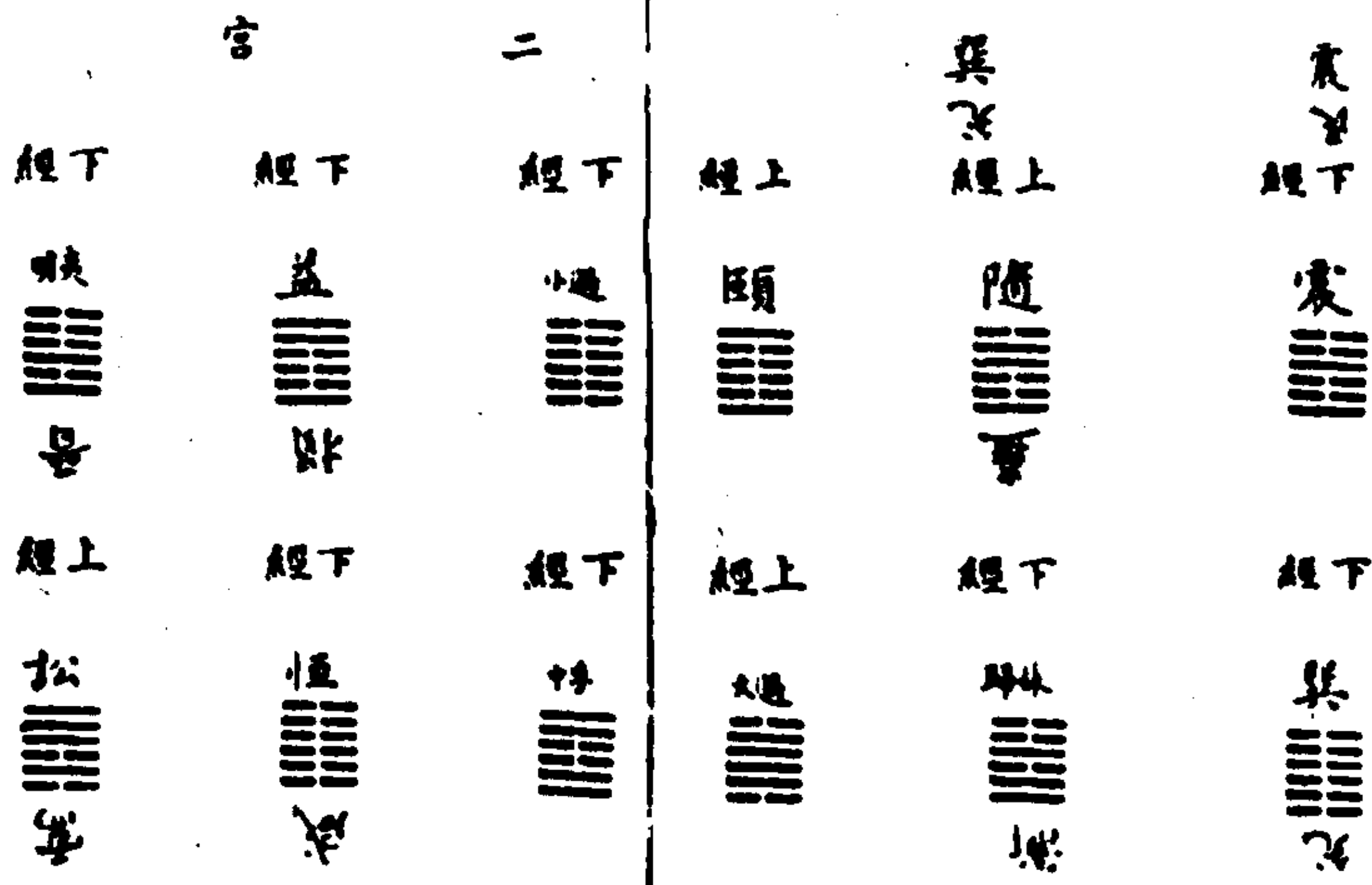

巽震艮兌二宮总十二卦，上经四卦，下经八卦。

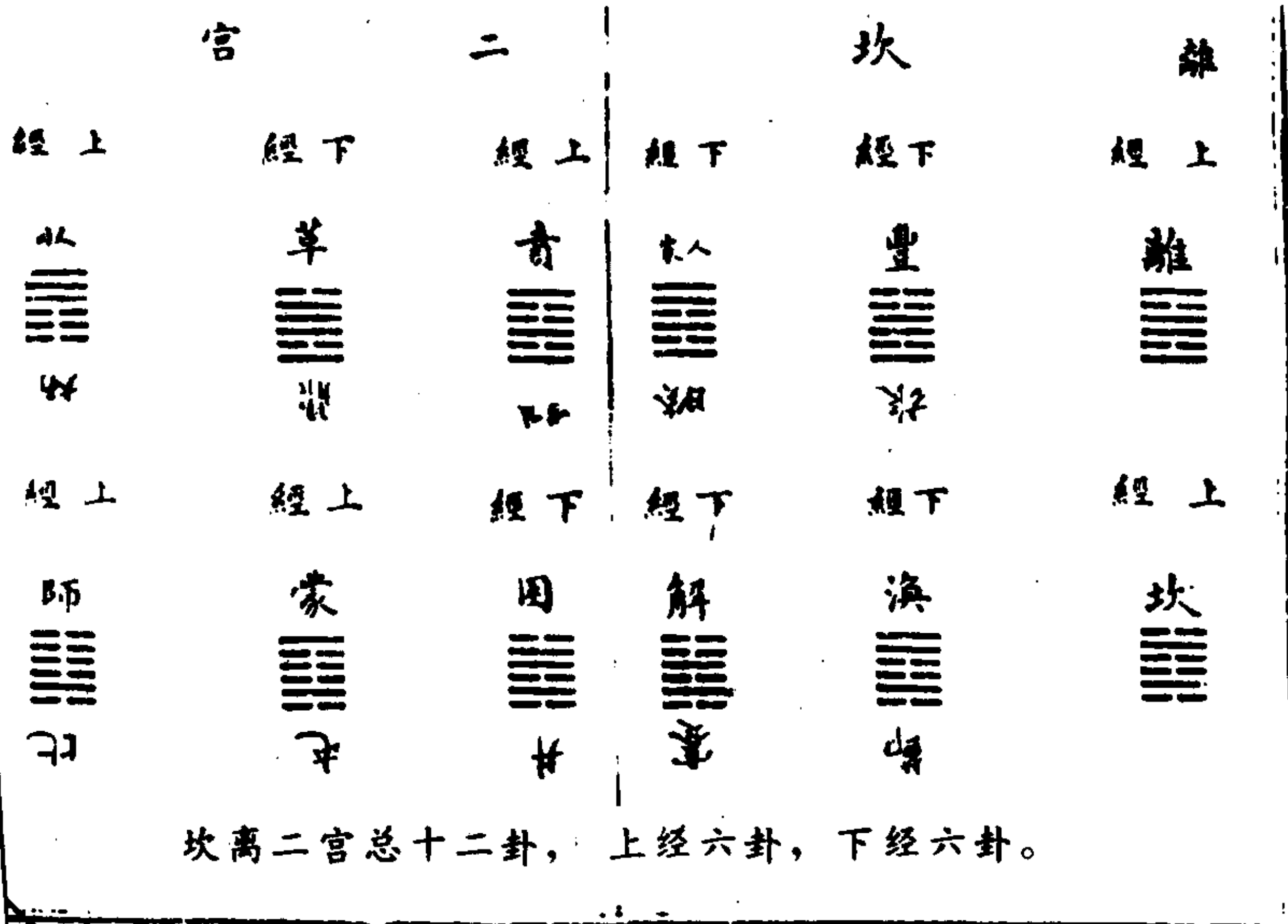

坎離二宮总十二卦，上经六卦，下经六卦。

解说:

愚谓后天“交图有以见文王作易之心，盖不一言之矣。言无

证不信，尝证之数，图与数协；证之象，图与象协；又证之《周易》《序卦》，卦上象、数协，固非仿佛臆度者之为。今以“交图”六宫分隶之卦证诸《周易》上下经，分隶之卦益信，此“交图”可以见文王作易之心，何以言之？“交图”乾、坤宫十二卦，隶上经者八，隶下经者四。震、艮、巽、兑宫十二卦，隶上经者四，隶下经者八。坎、离宫十二卦，隶上经者六，隶下经者六。夫六宫之卦，分隶上下经，多寡之间，等齐之际，岂无意欤？《周易》之作也，用乾、坤主上经，用震、艮、巽、兑主下经，用坎、离佐上下经，今此“交图”隶乾、坤宫之卦多于上经，隶震、艮、巽、兑宫之卦多于下经，隶坎、离宫之卦均之上下经，此正文王作易之心然也。愚于此“交图”也，益有以自信。

(四十四) 交图两位相对衍三百六十数

解说：

文公朱子有曰：程先生说易，得其理，则象、数在其中。固是如此。然溯流以观，却须先见象、数的当下落，方说得理不走，不然事无实证，则虚理易差也。今此“交图”，谓得文王作易之心。夫易作于数千载之前，而欲溯作易之心于数千载之后，于何以见其的当下处？亦惟稽诸象、数而已尔。且“交图”三十六卦，以其位之对者衍之，其数皆三百六十，不特此“交图”为然。又以《周易》上经序卦、下经序卦衍之，其数亦三百六十，无非合乎自然者。盖三百六十当期之数，先天为三百六下者三十有二，后天为三百六十者三十有六。三十二其三百六十，是为万有一千五百二十；三十六其三百六十，是为万有二千九百六十，又十倍之为十二万九千六百，“皇极经世一元之数”也。一元之数三百六十，其三百六十也，三百六十之数，天地人物咸备焉，是故

以 大 有 對 師 比	革 鼎 對 屯 蒙	訟 賁 對 困 井	家人 睽 對 蹇 解	豐 旅 對 渙 節	離 對 坎	晉 睽 對 需 訟	震 艮 對 巽 兌	咸 恒 對 損 益	隨 蠱 對 漸 睽	中 孚 對 小 過	頤 對 大 過	泰 否 對 臨 濟	姤 大 過 對 革 升	小 畜 對 謙 豫	遯 大 過 對 臨 觀	夬 姤 對 剝 復	乾 對 坤
三百六十	三百六十	三百六十	三百六十	三百六十	三百六十	三百六十	三百六十	三百六十	三百六十	三百六十	三百六十	三百六十	三百六十	三百六十	三百六十	三百六十	三百六十
師 比 對 以 大有	屯 蒙 對 革 鼎	困 井 對 訟 賁	蹇 解 對 家人 睽	渙 節 對 豐 旅	坎 對 離	需 訟 對 晉 睽	巽 兌 對 震 艮	損 益 對 咸 恒	漸 睽 對 隨 蠱	小 過 對 中 孚	大 過 對 頤	臨 濟 對 泰 否	革 升 對 姤 大 過	謙 豫 對 小 畜	臨 觀 對 遯 大 過	剝 復 對 夬 姤	坤 對 乾
三百六十	三百六十	三百六十	三百六十	三百六十	三百六十	三百六十	三百六十	三百六十	三百六十	三百六十	三百六十	三百六十	三百六十	三百六十	三百六十	三百六十	三百六十

条其例庶。(编者按: 以下原缺)

(四十五) 周易上下经序卦例

解说:

或问曰:《周易》自乾、坤至既济、未济、夫子作《序卦》言夫象之理矣,未及夫象之数也。若曰理、象、数三者未尝相离,盖言夫乾、坤、屯、蒙而下诸卦象、数之序为如何?愚不敏,望道未之见,年经月纬,意想神驰,然后作“六宫交图”,如亲见西伯于殷之末世,得其设卦布策之原委。老阳之策二百一十六,老阴之策一百四十四,乾、坤者易之门,故位上经之首。少

少陰雄	少陽坎	少陰燧	少陽頤	少陰臨	少陽剝	少陰壯	少陽臨	少陰隨	少陽謙	少陰咏	少陽泰	少陰坤	少陽需	少陰屯	老陰坤	老陽乾
一百九十二策	一百六十八策	一百九十二策	一百六十八策	一百九十二策	一百六十八策	一百六十八策	一百六十八策	一百六十八策	一百六十八策	一百六十八策	一百六十八策	一百六十八策	一百六十八策	一百六十八策	一百六十八策	二百一十六策
						二道	二道	二道	二道	二道	二道	二道	二道	二道	二道	
						策十	策十	策十	策十	策十	策十	策十	策十	策十	策十	
合三百六十策	合三百六十策	合三百六十策	合三百六十策	合三百六十策	合三百六十策	合三百六十策	合三百六十策	合三百六十策	合三百六十策	合三百六十策	合三百六十策	合三百六十策	合三百六十策	合三百六十策	合三百六十策	合三百六十策

少陰濟	少陽通	少陰中	少陽渙	少陰巽	少陽豐	少陰漸	少陽震	少陰萃	少陽困	少陽萃	少陰夬	少陽蹇	少陰訟	少陽晉	少陰遊	少陽咸
一百六十八策	一百六十八策	一百九十二策	一百六十八策	一百九十二策	一百六十八策	一百六十八策	一百六十八策	一百六十八策	一百六十八策	一百六十八策	一百六十八策	一百六十八策	一百六十八策	一百六十八策	一百六十八策	一百六十八策
						二道	二道	二道	二道	二道	二道	二道	二道	二道	二道	二道
						策十	策十	策十	策十	策十	策十	策十	策十	策十	策十	策十
合三百六十策	合三百六十策	合三百六十策	合三百六十策	合三百六十策	合三百六十策	合三百六十策	合三百六十策	合三百六十策	合三百六十策	合三百六十策	合三百六十策	合三百六十策	合三百六十策	合三百六十策	合三百六十策	合三百六十策

周易上經序卦例

周易下經序卦例

阳之策一百六十八，凡九卦，四在上经，五在下经。少阴之策一百九十二，凡九卦，四在上经，五在下经，此二十卦具四象之正策者也。居老阳、少阴之间者三卦，其策皆二百有四。居老阴、少阳之间者三卦，其策皆一百五十六。居阴阳二少之间者十卦，其策皆一百八十。其策之二百有四者，可退为少阴，其策之一百五十六者可进为少阳，其策之一百八十者，可以进，可以退，进者五卦为少阳，退者五卦为少阴，进者凡八卦，退者凡八卦，进退之策节以十二。上经八卦，五进而三退；下经八卦，三进而五退。进退以成其变化，此易之序也。《系辞》曰：变化者，进退之象也，是之谓矣。是故后天三十六卦，老阳继以老阴，少阳继以少阴，秩秩相承，三十四卦同一贯也。至于姤、夬独以少阴而先，少阳厥有旨哉。

(四十六) 交图三十六卦策数循环图

解说：

或问：“交图”所设卦位，出于天乎？出于人乎？曰：一本诸“河图”而设之者尔。“河图”一居北，九居南，是以乾南而坤北也。“河图”三居东，七居西，是以离东而坎西也。“河图”八居东北，六居西北，伏羲位震于八，位艮于六，文王反对震、艮本一卦，是以震、艮位坤、离之间也。“河图”二居西南，四居东南，伏羲位巽于二，位兑于四，文王反对巽、兑本一卦，是以巽、兑位乾、坎之间也。由“河图”言之，则出于天；由羲文言之，则出于人。人不天不，因天不人不成也。虽然震、艮、巽、兑之位不得列于乾、坤、坎、离之次，而颐、大过、小过、中孚之位乃得加于震、艮、巽、兑之上，何也？曰：乾、坤、坎、离，卦之正也；颐、大过、小过、中孚，卦之变而正者也。八正卦经乎图之

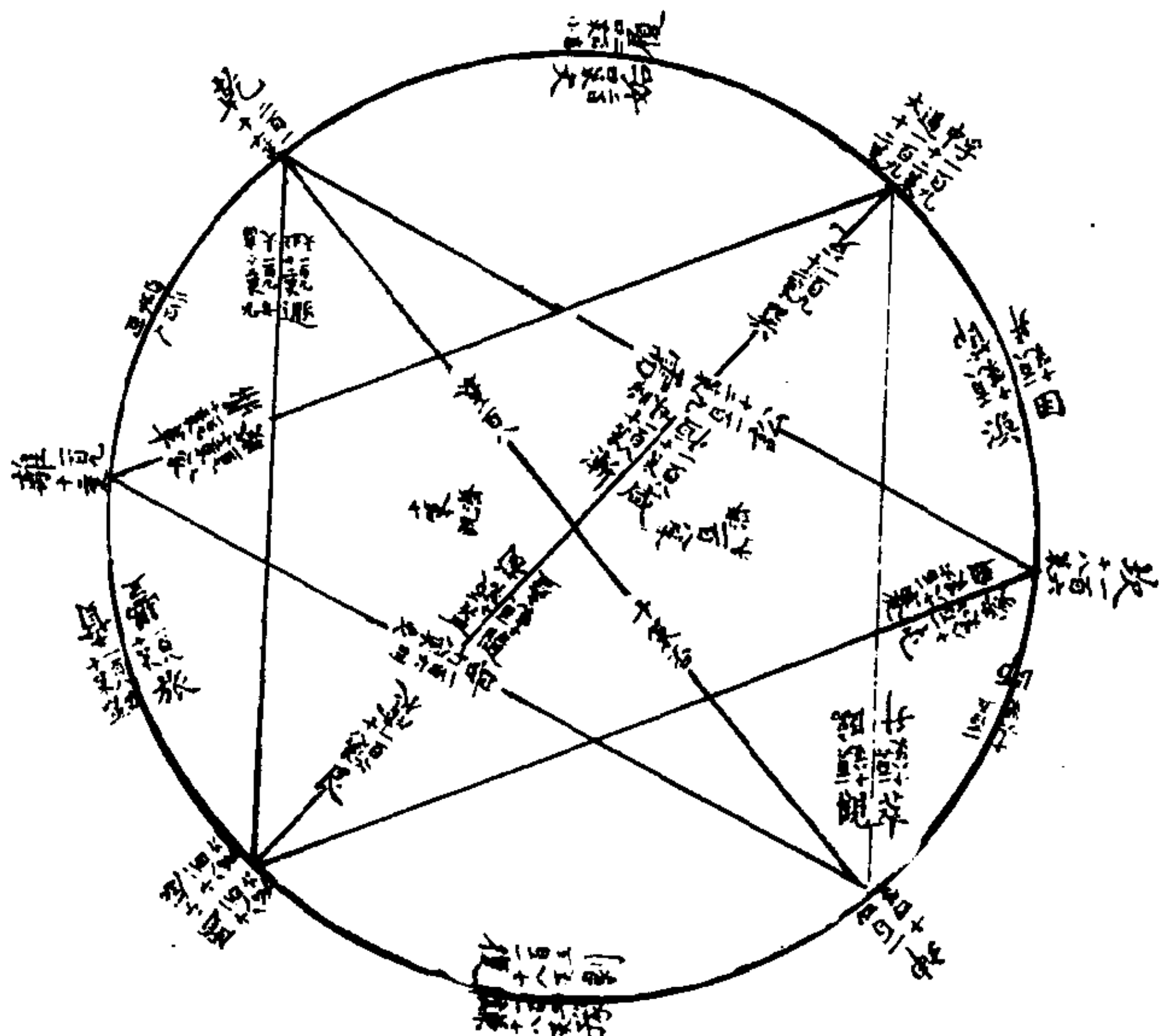

外，二十八变卦纬乎图之内，此“交图”设卦一本诸天之“河图”，与伏羲、文王也无非自然而然。惟其自然而然，故由坤之一百四十四，进而为师、比之一百五十六，再进而为坎，为临、观、萃、升、蹇、解、屯、蒙之一百六十八，又再进而为节、涣、困、井、既济、未济、咸、恒、渐、归妹之一百八十，又再进而为大过、中孚，为巽、兑、需、讼之一百九十二，又再进而为夬、姤、小畜、履之二百四，又再进而为乾之二百一十六。进极则退，由乾之二百一十六，退而为同人、大有之二百四，再退而为离、为遁、大壮、无妄、大畜、家人、睽、革、鼎之一百九十二，又再退而为丰、旅、噬嗑、贲、泰、否、损、益、随、蛊之一百八十，又再退而为颐、小过，为震、艮、晋、明夷之一百六十八，又再退而为剥、复、谦、豫之一百五十六，又再退而为坤之一百四十四。退极则进，进退循环，不杂不越，各稽其类，此所以为“交图”之妙也。虽然，进以十二，退以十二，何谓也？曰：老阳之策三十六，阳极则退于阴，以三十六退为二十四，是

退以十二也。老阴之策二十四，阴极则进，于阳以二十四进为三十六，是进以十二也。虽然，阴必六进，阳必六退，又何谓也？曰：易有六位，卦有六爻，兼三才而两之，故六六者非他，三才之道也。此夫子之言云然，将奚疑？吾故曰：“交图”者，所以写文王作易之心也。

(四十七) 周易互卦合河图变数之图

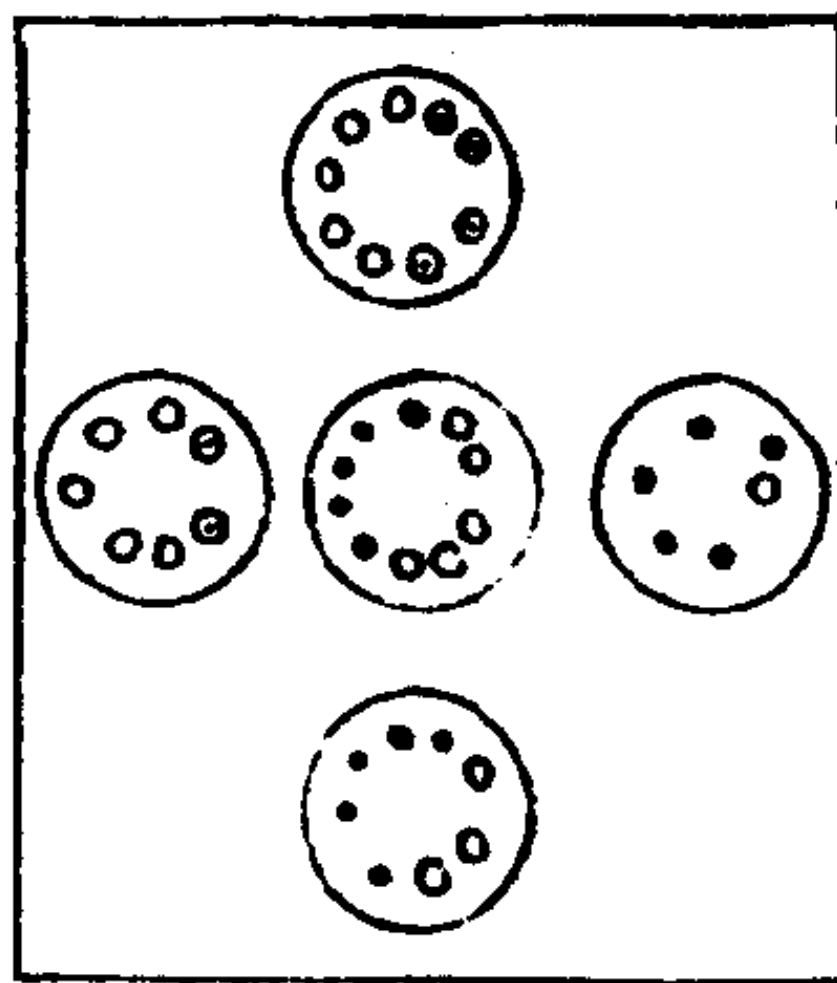

(四十八) 周易互卦合洛书变数之图

解说 (四十七、四十八二图并说):

易有圣人之道四焉，尚其辞，尚其变，尚其象，尚其占也。“连山”、“归藏易”亡已久，后世不得见其辞，《周易》之辞具在方册，不于辞焉求之，曷足以明理、象、数哉？互体者，易之变也，象也，占之必有辞也。《周易》卦辞、爻辞、象、象之辞，指互体而为辞者，是或不一，如小畜卦辞“自我西郊”，指互兑也；如屯爻辞“女子贞，不字，十年乃字”，指互坤也；如大过象辞“刚过而中”，指互乾也；如因象辞“君子以致命遂志”，指互巽也。《左氏传》：晋侯将纳王，筮之，遇大有之睽，曰：吉，遇

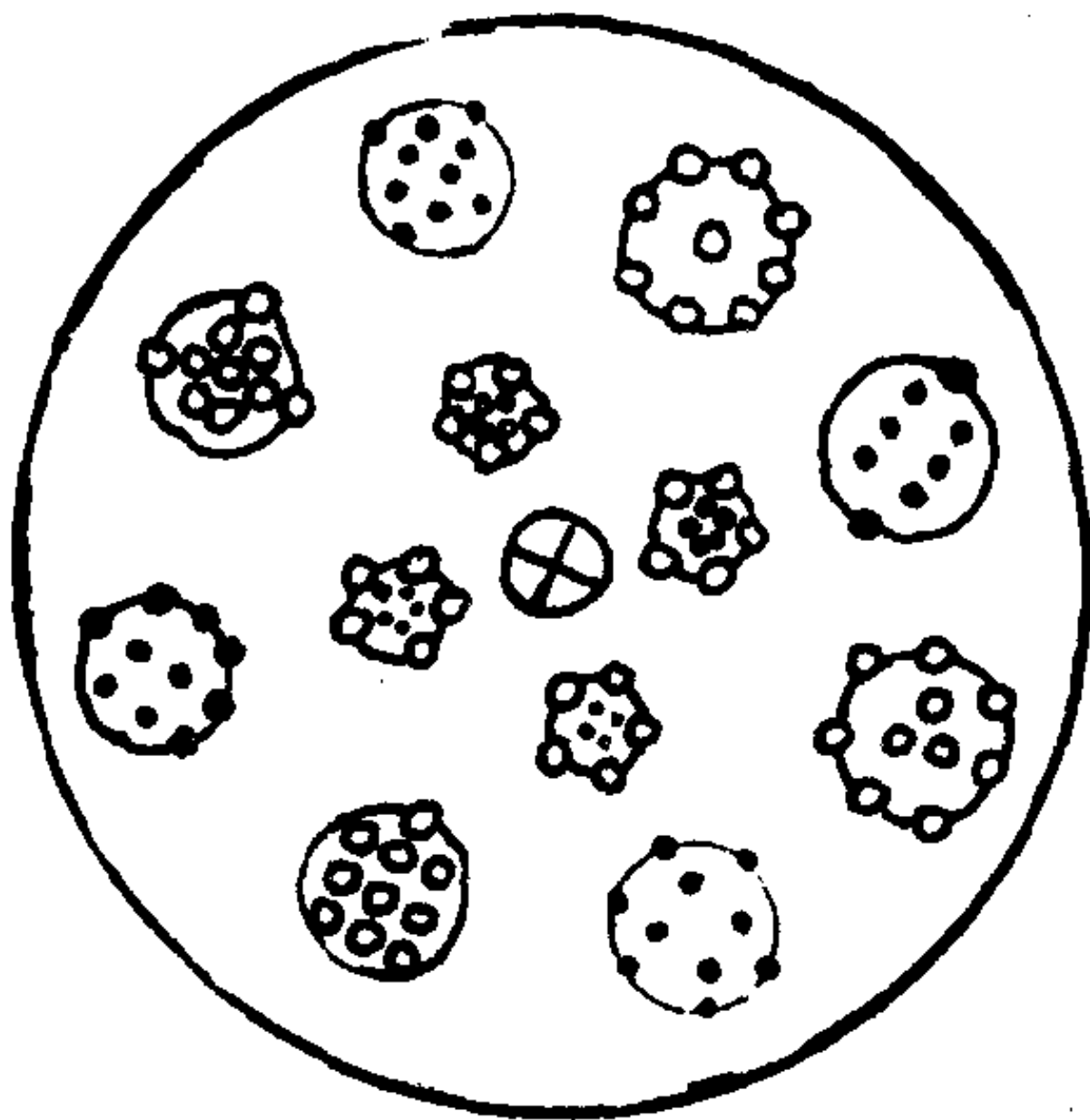

“公用亨于天子”之卦也。天为泽，以当日，天子降心以逆公，不亦可乎？盖大有互兑也。懿氏生敬仲，……周史有以《周易》见陈侯者，使筮之，遇观之否，曰：是谓观国之光，利用宾于王。坤，土也；巽，风也；乾，天也。风为天于土上，山也。有山之材而照之以天光，于是乎居土上，盖观互坤、艮也。春秋用互体为占尚矣，则夫舍互体而言易者，非善言易者也。

夫子曰：河出图，洛出书，圣人则之。图书者，奇偶之始也。奇偶者，卦画之始也。图书之数，有正有变，故卦画之象，亦有正有变。“河图”正数四十有五，“河图”之变，则一涵九，九复涵一；三涵七，七复涵三；二涵八，八复涵二；六涵四，四复涵六，惟五虚中以涵四方、四维之四十，此“河图”阴阳互体为数百有十二者变也，乘数也。“洛书”正数五十有五，“洛书”之变，则一涵于六，二涵于七，三涵于八，四涵于九，五涵于十，此“洛书”阴阳互体为数四十者变也，除数也。稽之于象，则有相为吻合者矣。小成之卦八，大成之卦六十四者，正也。除之而为反对之三十六，乘之而为互体之百有十二者，变也。何以谓之互体百有二十？乾坤二卦，纯体不互也。夬、姤，乾之体；剥、复，坤之体，不互也。既济、未济，坎、离之体，不互也。余五十六卦，

皆互也。不互者，用本卦互者，除本卦其象百有二十合于“河图”之变数百有二十也，约之则为四十，合于“洛书”之变数四十也。于此见圣人作易，一本诸“河图”、“洛书”固如此。夫子“则之”之言，岂欺我哉！

(四十九) 周易互卦纲目

互乾乾一卦	互坤坤一卦	互震艮三卦	互巽兑三卦	互坎離三卦	互乾巽兑四卦	互坤震艮四卦	互坎震艮四卦	互離巽兑四卦	互震艮巽兑四卦	不互五卦	凡三十有六卦	該一百二十象
屯 ☰上五坤 ☷下五震 坤為母，未從青，為女子。十為坤成數，故六二曰：女子貞，不字，十年乃字。	蒙 ☰上五震 ☷下五坤 坤為母，震為長子，故九二曰：納婦吉，子克家。	需 ☰上五離 ☷下五兌 兌為澤，其於地也為剛，故九二曰：需于沙，九三曰：需于泥。	訟 ☰上五巽 ☷下五離 離明也，故初六之象曰：雖小有言，其辯明也。離三數也，故九二曰：歸而逋，其邑人三百戶，无眚。上九曰：或錫鞶鞶，終朝三褫之。	師 ☰上五坤 ☷下五震 坤為眾，師眾也，震為長子，故六五曰：長子帥師。	比 ☰上五艮 ☷下五坤 坤為王，為眾，故象曰：先王以建萬國，親諸侯。							

<p>小畜 ䷈ 上五巽 下五乾</p>	<p>兌位乎西，故卦辭曰：雲雲不雨，自我西郊。兌為毀折，个離為日，故九三曰：與說輻，夫妻反目。</p>	<p>履 ䷉ 上五巽 下五離</p>	<p>離為目，巽為股，故六三曰：眇能視，跛能履。</p>	<p>泰 ䷊ 上五震 下五兌</p>	<p>兌少女震長男，故六五曰：帝乙歸妹。</p>	<p>否 ䷋ 上五巽 下五乾</p>	<p>巽以申命行事，故九四之象曰：有命无咎，志行也。</p>	<p>同人 ䷌ 上五乾 下五離</p>	<p>巽為高，為進退，故九三曰：升其高陵。</p>	<p>大有 ䷍ 上五乾 下五兌</p>	<p>兌說也，孚兌之言，信志也，故六五之象曰：厥孚交如，个信以發志也。咸如之言，易而无備也。</p>	<p>謙 ䷎ 上五坎 下五艮</p>	<p>艮為小石，故六二曰：介于石。</p>
---------------------------------	-----------------------------------------------------	--------------------------------	------------------------------	--------------------------------	--------------------------	--------------------------------	--------------------------------	---------------------------------	---------------------------	---------------------------------	----------------------------------------------------	--------------------------------	-----------------------

<p>隨 ䷐ 上五巽 下五震</p>	<p>艮為門闕，為徑路，故初九曰：出門交有功。</p>	<p>蠱 ䷑ 上五震 下五兌</p>	<p>蠱之卦辭曰：先甲三日，後甲三日。巽之爻辭曰：先庚三日，後庚三日。蠱五震震位於甲也。巽五兌兌位於个庚也。</p>	<p>臨 ䷒ 上五坤 下五震</p>	<p>觀 ䷓ 上五坤 下五乾</p>	<p>蠱 ䷑ 上五坎 下五艮</p>	<p>坎為耳，故上九曰：何校滅耳。</p>	<p>賁 ䷖ 上五震 下五坎</p>	<p>坎為輿，震為足，故初九曰：賁其趾，舍車而徒。</p>
--------------------------------	-----------------------------	--------------------------------	------------------------------------------------------------	--------------------------------	--------------------------------	--------------------------------	-----------------------	--------------------------------	-------------------------------

无妄 ䷘
上五巽
下五震

无妄 ䷘
上五震
下五巽

无妄 ䷘
上五震
下五巽
[无妄] 为毁折故九二曰舆说辐。

无妄 ䷘
上五坤
下五坤

无妄 ䷘
上五坤
下五坤
[无妄] 为成数之十故六三曰十年勿用无攸利。

无妄 ䷘
上五乾
下五乾

无妄 ䷘
上五乾
下五乾
[无妄] 下五乾大者过也故曰刚过而中是为大过乾

无妄 ䷘
上五乾
下五乾
个为首故上九曰通涉汲顶凶。

无妄 ䷘
上五震
下五震

无妄 ䷘
上五巽
下五巽

咸 ䷞
上五巽
下五艮

咸 ䷞
上五巽
下五艮
[咸] 为股故六二曰咸其腓九三曰咸其股股腓属也。

咸 ䷞
上五乾
下五乾

咸 ䷞
上五乾
下五乾
[咸] 为少女为妻故六五曰妇人吉。

咸 ䷞
上五震
下五震

咸 ䷞
上五乾
下五乾

咸 ䷞
上五乾
下五乾
[咸] 为羊故九三曰羝羊触藩六五曰丧羊于易。

咸 ䷞
上五乾
下五乾

咸 ䷞
上五乾
下五乾
[咸] 为鼠故九四曰晋如鼫鼠。

咸 ䷞
上五震
下五震

咸 ䷞
上五震
下五震
[咸] 为美脊至心之马故六二曰用拯马壮吉。

咸 ䷞
上五震
下五震

咸 ䷞
上五震
下五震

	上五爻	<p>坎為曳，為輿，為雨，為系，故六三曰：見輿曳，上九曰：見豕負塗，又曰：往遇雨則吉。</p>
	上五爻	<p>天下坎上為巽，又下五坎，故六二曰：王假廟，稷六四曰：往來未遑，九五曰：大喪朋來。</p>
	上五爻	<p>離為網，罟曰也，故九二曰：田獲三狐，三者，離之數也。</p>
	上五爻	<p>十坤成數，故六五曰：或益之十朋之龜。</p>
	上五爻	<p>益之六二，損之六五也，故六二亦曰：或益之十朋之龜。</p>
	上五爻	<p>上五具，故六三之象曰：往无咎，上具也。</p>

	上五爻	<p>巽為申命，故象曰：澤无水，困，君子以致命遂志，其為風為木，故上六曰：困于葛藟，于臲臲。</p>
	上五爻	<p>兌為毀折，故九二曰：亂啟厲，離為明，故九三曰：王明，並受其福。</p>
	上五爻	<p>巽為申命，故九四曰：有孚改命。</p>
	上五爻	<p>兌為毀折，故九四曰：鼎折足。</p>
	上五爻	<p>艮為山，故六二曰：跻于九陵，坎為陷，故九四曰：震遂，个沉。</p>
	上五爻	<p>坎為加憂，為心病，故六二曰：其心不快，九三曰：屬，心。</p>

漸  下五坎 上五艮

坎曰樽酒簋食故六二曰飲食衎衎坎為鼓故九三曰利禦寇。

歸妹  下五艮 上五坎

離為目故九二曰眇能視坎為月故六五曰月幾望。

豐  下五艮 上五坎

兌為毀折故九三曰折其右肱。

旅  下五艮 上五坎

巽為近利市三倍為資斧故六二曰懷其資九四曰得其資斧。

巽  下五兌 上五艮

兌為巫故九二曰用史巫紛若兌位於庚故九五曰先庚三日後庚三日離為網罟以佃以漁故六三曰田獲三品。

兌  下五艮 上五兌

離為戈兵故彖辭曰說以犯難民忘其死。

渙  下五震 上五坎

艮為山故六四曰渙有丘。

節  下五震 上五坎

艮為門闕故初九曰不出戶庭九二曰不出門庭。

中孚  下五震 上五艮

震為馬故六四曰馬匹亡。

小過  下五艮 上五兌

巽為雞故卦辭曰飛鳥遺之音彖辭又曰有飛鳥之象焉中孚本卦巽上故中孚上九曰翰音登于天。

解说：

自汉以来，言易者有取互卦，有不取互卦，盖相半也。然《左氏传》晋侯谋纳王，筮遇大有之睽；懿氏生敬仲筮遇观之否，是皆以互卦验人事当否，若符左契者。又尝求诸《大传》之辞，抑有可证焉。《大传》曰：杂物撰德，辨是与非，则非其中爻不备。噫！亦要存亡吉凶，则居可知矣。又曰：二与四同功而异位，二多誉，四多惧；三与五同功而异位，三多凶，五多功。且卦有六爻，夫子独取中爻二、四、三、五以为言者，互卦之谓也。互卦取二、三、四为下互，是二与四为应；互卦取三、四、五为上互，是三与五为应。若夫六爻之正例，初与四相应，二与五相应，三与六相应，宜与互爻之应不相似。然者夫子言二与四同功，三与五同功，举互卦之例为言也，故曰：杂物撰德，辨是与非。则非其中爻不备。学者谛观《大传》之辞，庶乎可矣。

宋·俞琰《读易举要》

(一) 刚来柔来上下图

<p>利 ䷌</p>	<p>復 ䷗</p>	<p>利倒轉為復復象傳云剛反益自剛之上九反而為復之初九反與返同自外而內謂之反</p>	<p>需 ䷄</p>	<p>渙 ䷺</p>	<p>訟 ䷅</p>	<p>節 ䷻</p>	<p>需倒轉為訟訟之剛來謂九二自需九五來即倒轉為渙渙之剛來謂九二自節九五來訟以前卦取義渙以後卦取義其情旁通唯變所通不以先後拘也</p>	<p>隨 ䷐</p>	<p>蠱 ䷑</p>	<p>隨云剛來而下柔者蠱上九來為隨初九而居六二之下也蠱云剛上而柔下者在隨為初九上六倒轉為蠱則初九之剛上為上九上六之柔下為初六也</p>	<p>泰 ䷊</p>	<p>否 ䷋</p>	<p>元妄倒轉為太書則初九之剛上而為上九而六五之君自下承之故曰剛上而尚賢太書倒轉為元妄則上九之剛來為初九故曰剛自外來而為主於內</p>	<p>益 ䷗</p>	<p>貞 ䷋</p>
----------------	----------------	--------------------------------------------	----------------	----------------	----------------	----------------	---------------------------------------------------------------------	----------------	----------------	---------------------------------------------------------------------	----------------	----------------	---------------------------------------------------------------------	----------------	----------------

<p>貞六二之柔自噬嗑六五來天子而剛之間故曰柔來而剛入分噬嗑初九之剛上而為上九故曰分剛上而或柔實飾也故言天。</p>	<p>巽 ䷸ 艮 ䷳ 漸 ䷴</p>	<p>睽 ䷥ 鼎 ䷱ 巽 ䷸ 歸妹 ䷵</p>	<p>睽鼎晉三卦皆曰柔進而上行皆以六二進而為六五漸曰進得位則以六三進而為六四睽鼎以前卦取義晉漸以後卦取義。</p>	<p>咸 ䷞</p>	<p>恒 ䷟</p>	<p>咸倒轉為恒則九三上而為九四上六下而為初六故恒曰剛上而柔下恒倒轉為咸則初六上而為上六九四下而為九三故咸曰柔上而剛下。</p>	<p>中孚 ䷛</p>	<p>小過 ䷽</p>	<p>中孚小過此二卦不可倒轉者也其剛柔相對其義亦相及是故中孚云柔在內剛得中小過則云柔得中剛失位皆就兩卦之相比對說不拘卦之先後也。</p>	<p>泰 ䷊</p>	<p>否 ䷋</p>
------------------------------------------------------------	--------------------	-------------------------	-----------------------------------------------------------	------------	------------	------------------------------------------------------------------	-------------	-------------	----------------------------------------------------------------------	------------	------------

解说:

泰《象辞》云“小往大来”。谓阴往居外，阳来居内。否《象辞》云“大往小来”，谓阳往居外，阴来居内。《象传》于泰云“天地交”，于否云“天地不交”，盖对取两卦相反之义。泰上六云：城复于隍。泰极则反为否也。否上九云：倾否。否极则反为泰也。卦序先泰而后否，《杂卦》乃云“否、泰反其类，不言泰，否，而言否泰，不拘卦之先后也。又如此乐，师忧，兑见，巽伏，井通，困相遇，解缓，蹇难，睽外，家人内，大壮则止，遁则退，大有众也，同人亲也，离上而坎下也，皆与卦序倒置，无非两卦相比对取其义耳。程伊川曰：乾、坤即一时有不容说，先后只是一道事。愚谓伏羲画卦，盖如此。知伏羲画卦之原如此，则不泥于卦之先后也。

(二) 八卦主爻图

解说:

乾主九五，坤主六二，君正位乎上，臣正位乎下也。坎、离得乾、坤之中，故坎主九五，离主六二。震初九正而四不正，故主初九。巽初六不正而六四正，故主六四。艮九三正而上九不正，故主九三。兑六三不正而上六正，故主上六。凡卦皆有主爻，如蒙以九二主内，上九主外，盖不过一时得权之主尔。六五虽非成卦之主爻，然而君也，乃一卦定位之主也，他卦仿此。

乾	☰	九五
坤	☷	六二
震	☳	初九
巽	☴	六四
坎	☵	九五
离	☲	六二
艮	☶	九三
兑	☱	上六

(三) 十二卦主爻图

坤	☷	六二
剥	☶	上九
观	☵	六四
否	☷	六二主内 九五主外
遁	☶	九三
姤	☴	初六
乾	☰	九五
夬	☱	上六
壮	☳	九四
泰	☳	六二主内 六五主外
临	☵	六三
复	☱	初九

解说:

五阴一阳，卦以一阳为主，五阳一阴，卦以一阴为主，复、姤、夬、剥是也。临主六三者，下体兑，兑以阴爻为主也。遁主

九三者，下体艮，艮以阳爻为主也。大壮主九四者，上体震，震以阳爻为主也。观主六四者，上体，巽，巽以阴爻为主也。乾主九五，坤主六二，君臣上下之义也。泰、否具乾坤二体，故泰以九二主内，六五主外，否以六二主内，九五主外。

(四) 阳无十阴无一图

(五) 九宫纵横斜十五图

(六) 九宫纵横斜十八图



图 (四)

图 (五)

图 (六)

解说 (四至六诸图并说):

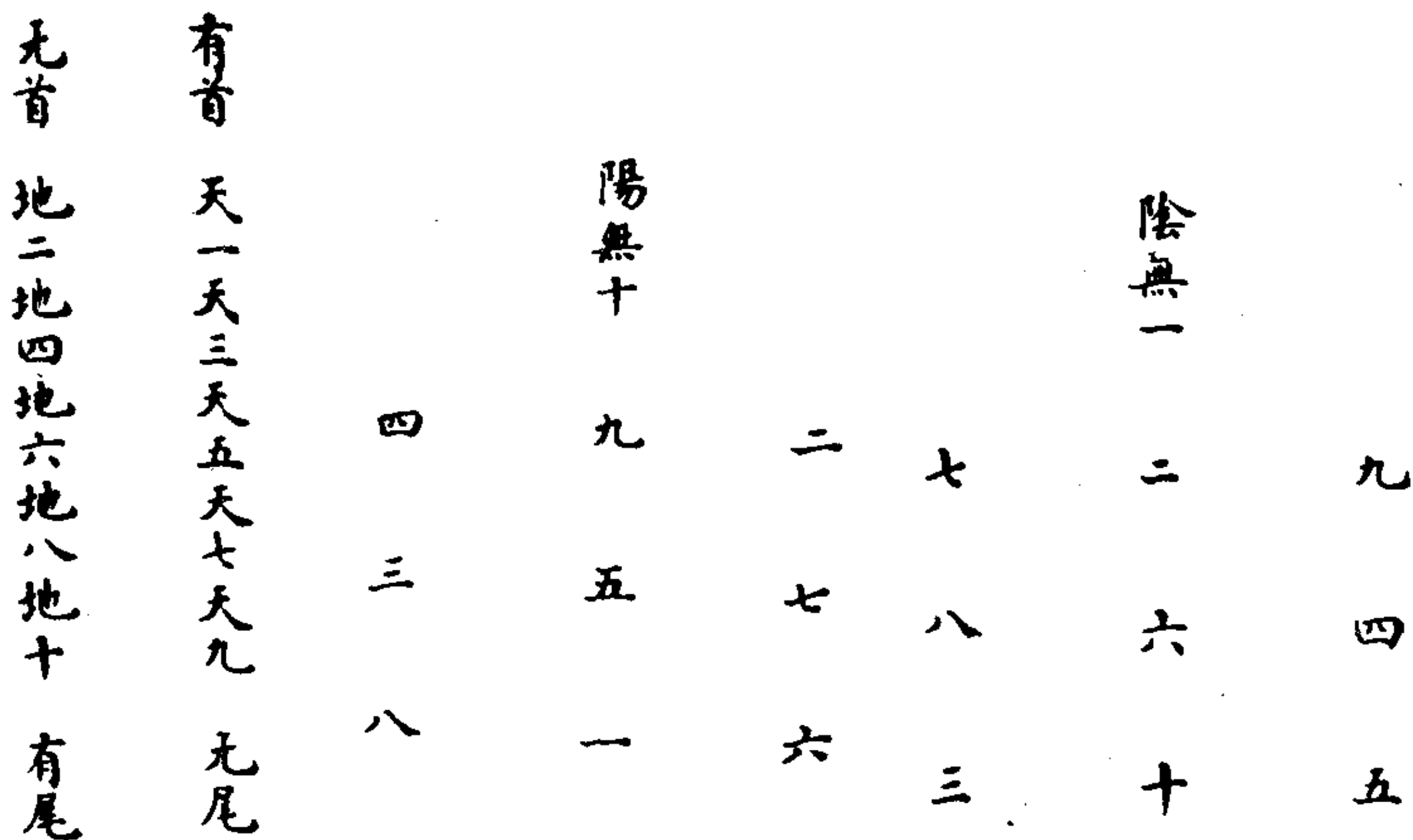
前图阳数居四正，则六附一，四附九，八赴三，二附七。后图阴数居四正，则五附十，九附四。三附八，七附二。五、六无

侣，故皆居中。此两图止可为阳无十、阴无一之证耳，易无此数也。

(七) 乾坤首上篇屯蒙以三男继乾父



解说：(图七)

卦画自下而起，先震、次坎、后艮，三男具，而震下坎上为屯，坎下艮上为蒙。此屯、蒙所以继乾父坤母之后。

(八) 咸恒首下篇以二长二少继坎离图

解说：(图八)

易道始于父母，终于六子。做乾坤居上篇之首，中孚、小过、既济、未济居下篇之末，中间用事，亦以六子，故坎、离、咸、恒居上下篇之交。

(九) 上下篇终皆以坎离继二长二少图

解说：(图九)

邵康节曰：乾、坤者，天地之本，离、坎者，天地之用，是以易始于乾、坤，中于坎、离，终于既济、未济。愚谓颐肖离，大过肖坎，故附上经，坎、离之纯。中孚肖离，小过肖坎，故附下经，既济、未济，坎离之交。(案：以上三图，正发明经分上下篇之故，与前文相证，故不以入纂图而于此。)

宋·雷思齐《易图通变》

(一) 河图四十徵误之图

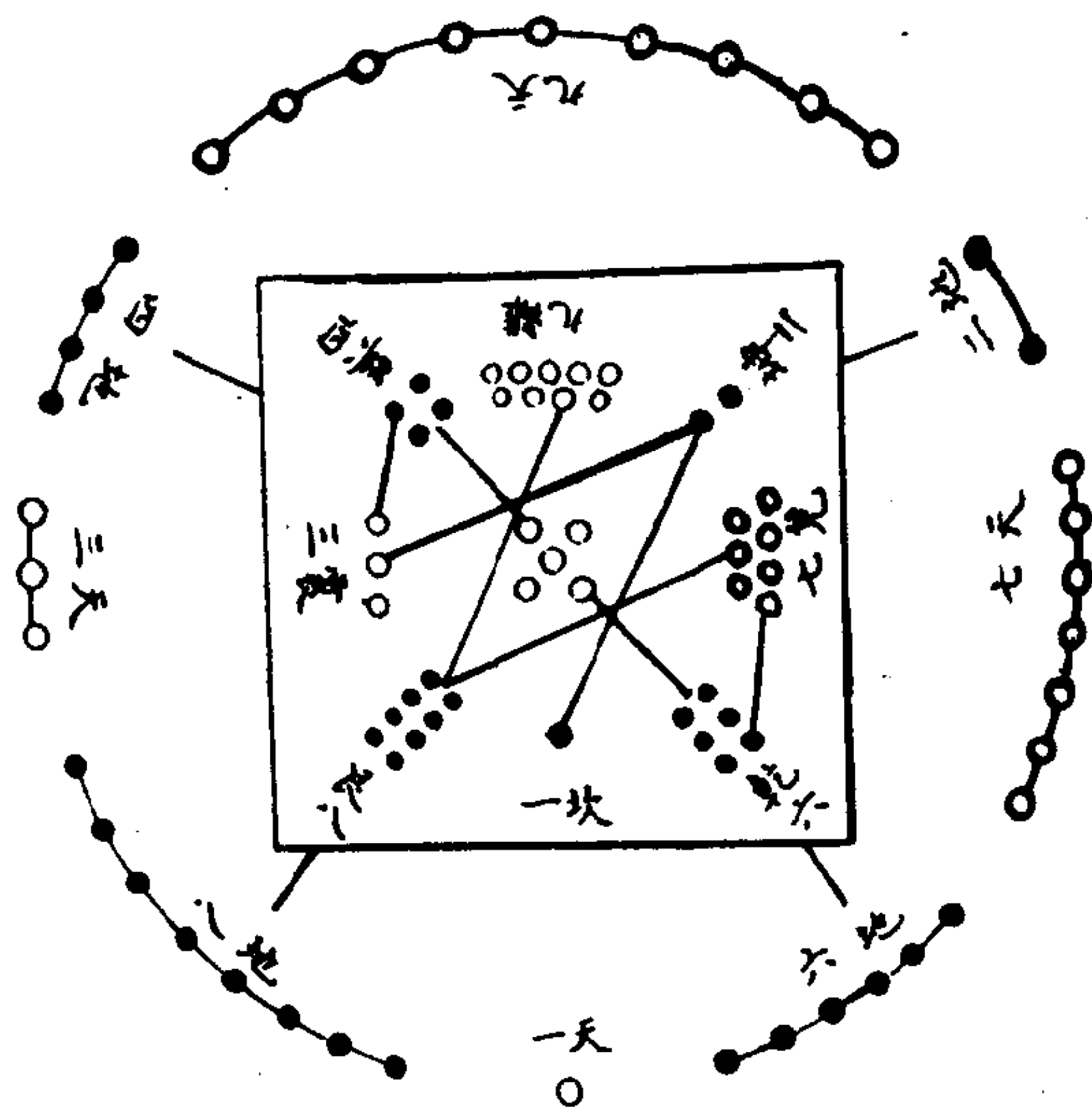

“河图”本数兼四方四维，共四十，员布为体，以天五地十虚用以行其四十，故合天地之数五十有五。旧图改作方体，且实以天五于中，故不可推用。今首出圆体，先徵元误，览者详审，后图则自可见也。

(二) 参天两地倚数之图

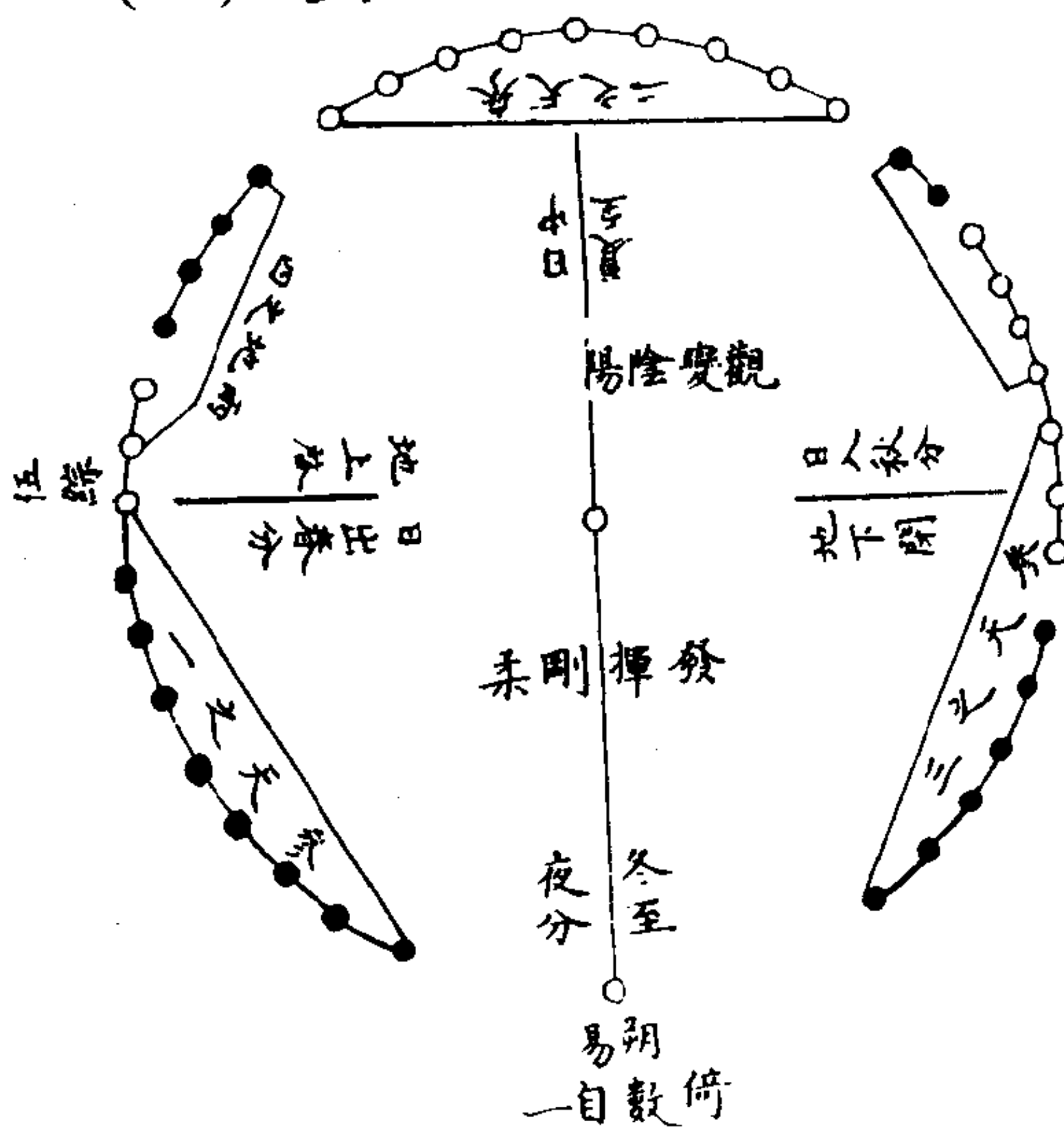

(三) 参伍以变错综数图

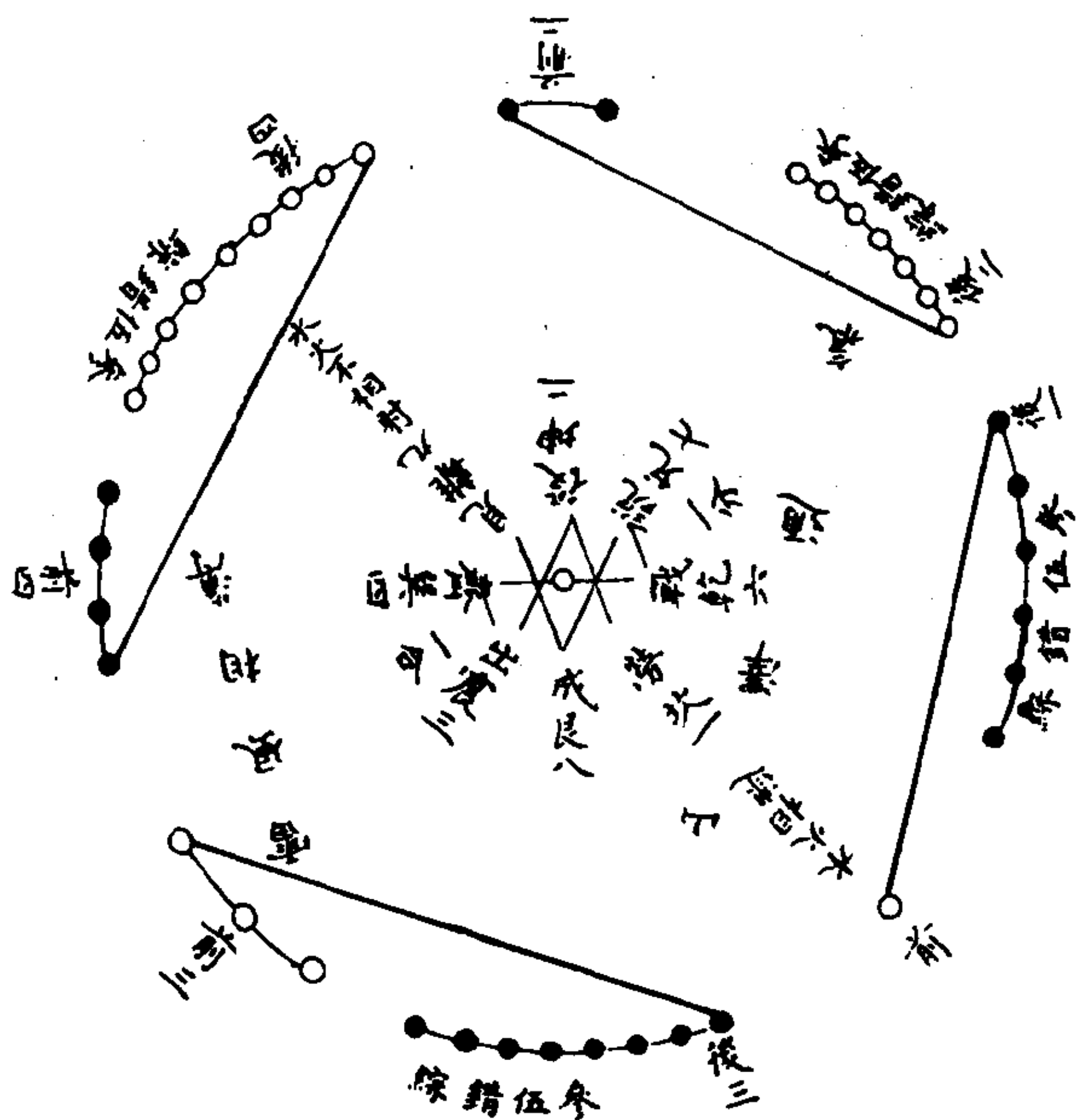

(四) 参两错综会变总图

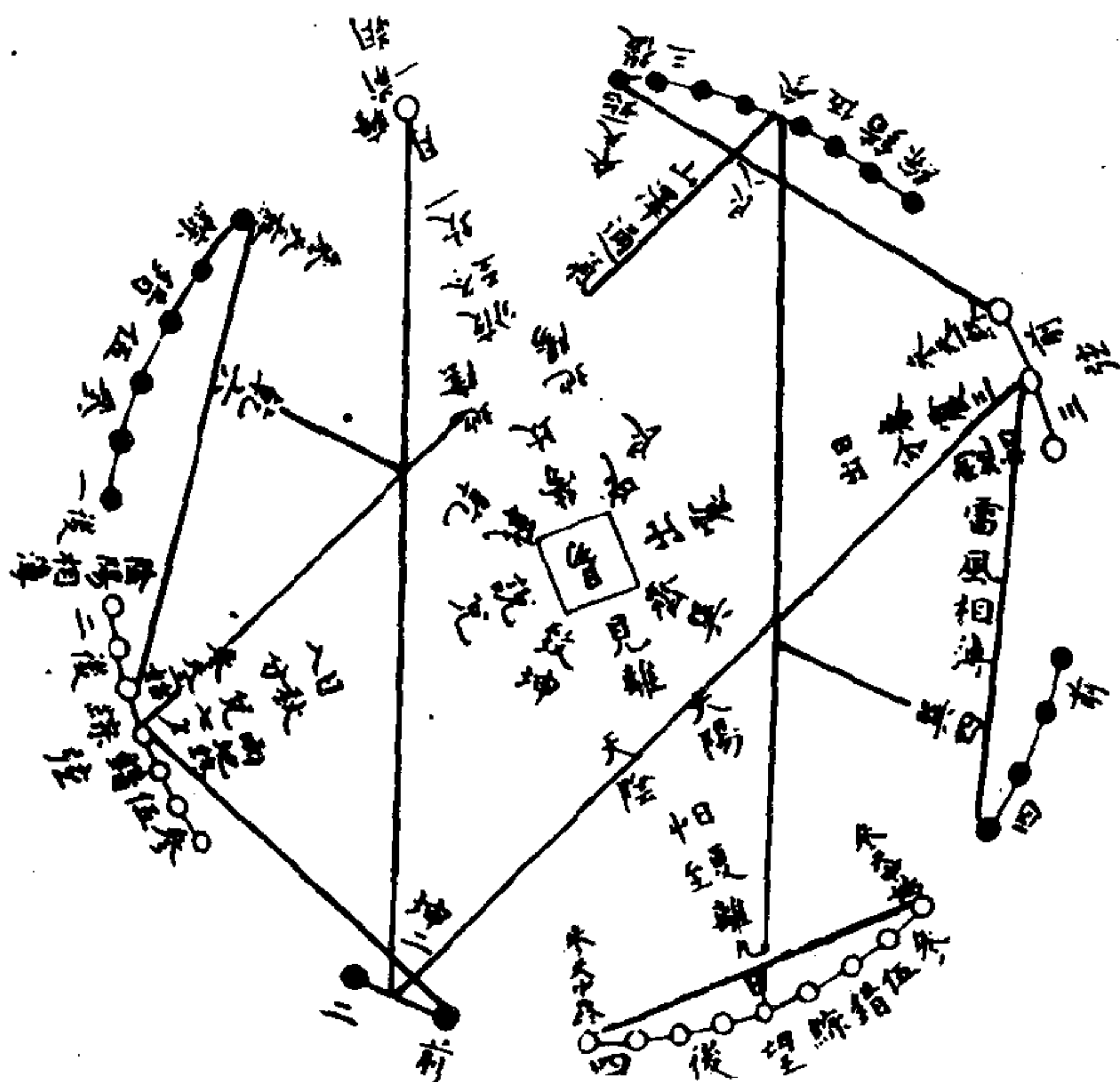

解说 (一至四诸图并说并总论“河图”):

则“河图”以作易，其数之所由起乎？数之起，不过一阴一阳之道而已；易道之所以一阴一阳者，不过以奇偶之数互为分且合以生且成而已；阳奇阴偶，变而通之，绳绳兮杂而不乱者，不过《大传》所谓天一、地二，以至天五且地十而已。

易为太极，极，中也，一也，中自一也，是生两仪，仪匹也，二也。匹而二也，两仪生四象。一、二、三、四分之以为四生数，四象生八卦，则六、七、八、九合之以为四成数也。四奇

为阳，阳虽有生成之异，而各列于四方之正；四偶为阴，阴亦有生成之异，而同均于四维之偏。由正生偏，由偏成正也。一与三为奇，为阳之生数，而必待于六与八之阴数以为成。二与四为偶，为阴之生数，亦必赖于七与九之阳数以为成也。

自北而东，一而三，乃阳生之进数，而其自八而六，东而北，阴成之退数者，固已寓乎其中。自西而南，二而四，乃阴生之进数，而其自九而七，南而西，阳成之退数者，亦兼具乎其中矣。

四方者，各以其阳奇居于正；四维者，各以其阴偶附于偏。然天数之有五，地数之有十，均合于阴阳之奇偶，而同谓之生成，乃独无所见于四方之位何也？四象无五，八卦无十故也。然易之所以范围不过，曲成不遗者，正由假此天五地十之虚数，以行其实用，于四象、八卦而成“河图”者，特不当效世习置五虚点于图中心，而附以十点，谬云五十，而不知其用也。

坎以一始于正北，而一五为乾六于西北；坤以二分于西南；而二五为兑七于西；震以三出于东，而三五为艮八于东北；巽以四附于东南，而四五为离九于正南。故阳得五而阴，偶得五而奇，阴得五而阳，奇得五而偶，是生数之所以成，成数之所以生者也。生数少于五，无所待以制中也，故阳数之一与三，自为中于乾六艮八成数之阴之外。阴众而阳孤，坎故谓陷也。成数多于五，不能自适于中也，故阴数之二与四，取五于离九兑七成数之阳之内。阳正而阴偏，离故谓丽也。陷必止而求动，故“帝出乎震”。动所以取合，由分而合也。丽必顺而相说，故“说言乎兑”。说所以致分，由合而分也。

阳之进数坎，独为生数之始，由北顺行，东交于巽四；阴之进数坤，亦为生数之次，由西南逆行，东合于震三，是阴阳之生数三、四俱前而合。考于时，今四月为乾月，卦六阳之交；坤月，卦六阴之承，故有巽无乾，帝出震，而齐乎巽也。

阳之退数离，独得成数之中，由南顺行，西终于兑七；阴之退数艮，实始之由东北逆行，既北而西，究于乾六，是阴阳之成数六、七，俱后而分。考于时，今十月为坤月，卦六阴之终；乾月，卦六阳载始，故有乾而无巽，说言乎兑，战乎乾也。

天数始于一，则太极之全也，阳之正也；一析而二，则太极之分也，阴之偏也。一二参而三，则阳既唱而奇；一三转而四，则阴遂随而偶。由一与四唱于前，交对而为五，而其二与三随于后，亦交对而为五，是两其五。两五相伍，则十也。参以天五，是参伍也。古文之五X，古今文之十皆十，是其象也。变而通之，生数之所以成，成数之所以生也。

坎一巽四而五，故乾六离九而十五也，合之而二十。坤二震三而五，故兑七艮八而十五也，合之亦二十。是一、二、三、四之十成六、七、八、九之三十。故“河图”之数止于四十，而虚用天五与地十，而为天地之数五十有五也。

生数之二五而十，虽分阴分阳，而俱以生数之阳，载成数之阴，以维北若东，而中由以立。两其十五而三十，遂互阴互阳而又以成数之阴，奉生数之阳，以维南若西，而中所以行也。立者，寄于虚以体其实；行者，布其实以用其虚也。

一、二、三、四，交罗四象，而四互其虚。五以为十，而为生数之体，六、七、八、九并包八卦，而四分其实。五以为二十，而为成数之用，两五之合十，固已旁正而交为二十之分体。二十之分五，乃离合而统为天五之全用，十交五体，五周十用也。

坎一离九而十；坤二艮八而十，震三兑七而十，巽四乾六而十，皆一生一成也。一必九，三必七者，四方四奇之十阳十也。二必八，四必六者，四偶四维之十阴十也。是四五本二十，今则四十四。伍而什，皆所以分中于成数之实十四；什而伍，又所以合中于生数之虚五也。是五伍而十，十什而五，参伍错综，其数

从横斜正倒之颠之，无不十五者也。

伍之而十，均十也。一与九之十，维坎维离，坎一居阴，北阳之始生，阴中之阳，阴极而生阳也。阳之一初而独立于中。离九居阳，南阳之终极，阳中之阳，阳极生阴，丽于巽四、坤二生数之阴。阴不专立，而当九阳之盛际，阳群合而制中者也。《说卦》谓“水火相逮”而“不相射”者，冬、夏之至也。冬至坎之自中，夏至阳极而阴中也。

二与八之十，维坤维艮；三与七之十，维震维兑。阳自下而升，由北东而极于南；阴自上而降，由南西而极于北。此其交进交退，以适于中者，阴阳东西之所纬，往复启闭之所涂，否泰通塞之期而出震致坤，说言成言，而山泽通气以为春秋之分，所以曲而畅旁而通之也。至于四与六之十，维巽维乾，此又阴阳之始终。终始，天地之穷变，变通莫不由此制用，何以明之？阳自乾、坎，而艮、震自后而前，以合于东南之巽。阴自巽、离，而坤、兑自前而后，而分于西北之乾。

阳之生数一而三，总而四，而巽兼之；阴之生数二而四，总而六，而乾兼之。四而倍分之，则八节，与经卦所以序者，类而长之也。六而倍分之，则六阴六阳，十有二月，与重卦之所以列者，引而伸之也。况乾之六虽二与四合而成，然以一合五亦成也。由五外交乎一而六，五犹生数，六已成数矣。乃自有生成之道焉。况合乎坎之一即中，故乾特以老阴而变九也。若巽特以一与三之生数而限之，以四阳气不足于数无以自达于中，故借数于离九之中五，乃始得中而与坎对中。以四合五，乃至于阳之极位，极而必反是巽离兼数，所以九为老阳而变六也。

是特以乾、巽对十，而九六之变为然。至于乾、巽之互为分合、始终，则有不止此。震三巽四合而雷风相薄，见于恒卦，巽当四月，则已如前说。若兑七乾六分而西北，乾当十月，则又未易以乾、巽对十为说而止者。乾阳也，数乃阴六，而位于坎前。

兑阴也，数乃阳七，而位于坤后。故于乾、兑六、七之中，各借五为之乘除，而变乾之六而于参伍之前，有一乾在坎前，是乾之一出而为坎之一。兑之七而于参伍之后，有二兑在坤后，是坤之二入为兑之二也。乾、兑虽以成数之六、七互分，而坎、坤乃以生数之一、二互起于中矣。然而兑不名二，而坤名二；坎名一，而乾不名一。乾之所以不自名其一者，盖以寓其不入于数，而并包入卦之五与十，生成之用而为太极之全也。此以数言，则天一、地二，地设位以气言，则分阴分阳。阴阳相薄，而易所以行乎其中者，始由于是，则阳生之进数，所以为阴成之退数，阴生之进数，所以为阳成之退数，乃互进互退，迭生迭成，此其生生之易，一阴一阳之道，无所终穷也。岂不至精、至变，而至神者欤？

又况易以一其三画，因得析而生八卦；二其三画，遂得错而成八八之卦。若其卦之成画，则止于六矣。乃复于乾独三，其三以至谓之九何也？凡卦画如图，以五为中，必有九而后中，乃在五既中五之后。六为上爻者，盖其卦气之余也。生数既终，成数攸始，此九、六虚实之所以寄也。坤起于成数之六而实，乾极于成数之九而虚。六乃坤数成始，附于图位，则以寄其乾九。九乃乾数成终，附于卦位，则以同于坤六。其六居退数之极，而进居乎坎中之前；九居进数之极，而退附乎离丽之后。故六于卦，犹有位；九于卦，已无位而并寄位于六，而迭为九六者，九虚六实，因兼著其体用也。

且乾老阳也，坤老阴也，父母之谓也。少阴、少阳，则六子男女之谓也。少阴、少阳之数，则七、八也。乾元用九，坤元用六，合六十四卦无有七、八，而唯有九、六，是男女者，亦由父母之所变随以变者也。凡物之产，莫不由于母，而莫名其妙之德之在，故坤犹见于六画之体，而乾之九有其九用，而莫究其体之由，是所以“神无方而易无体”者。

天一兼天五而六，地二合地四而六，五与六当十数生成互中之地，纳甲以戊己为中，纳戊以中乎坎，纳己以中乎离，戊、己即五、六也。置于坎、离之中，所以见其互中也。六合二、四为地数之成始，见于卦之坤曰：“龙战于野”，即“战乎乾”，疑于阳而嫌于无阳，见阴之有待于阳也，故其道穷。而坤之用六，不过曰“利永贞”。天数之一、五、九，是所谓始中终九为天数之成终。见于卦之乾曰“亢龙有悔”，盈不可久而不可为首，而乾之用九，则天下治而见天，则是见其行健，无所待于阴也。

一于九合为乾，则其数十，而十乃寄于天九之外，无所致其用矣。地道无成，而代有终，又有在于是，是概论九、六之大凡可以意讨也。“河图”之列祇为经卦设，今而并及于重卦之体用也。经卦、重卦无往而不一阴一阳，由奇偶之分合，以生始成终者也。一、二、三、四而五同为生数。一至四其实体，五其虚用也。六、七、八、九而十，同为成数。六至九其实体，十其虚用也。四象无五，八卦无十，坦然明白矣。

四方各具十数，总而四十四隅，各包五数，共为二十。二十则四其五，而虚用者各居其半。四十者八其五，而实体者兼会其全。故四象合八卦，而总之则四十也。五为立中之体，而生十为行中之用而成也。且五分于成数六、七、八、九之内，皆阴数少而阳数多。阴固偏，阳固正，五不得中，而寄于四隅之偏。十合于生数一、二、三、四之外，皆阳数少，而阴数多，阴亦偏而阳亦正，十各成中而居四方之正。然则正则中，中则正也。五始既所以正位于虚用之中，十中又所以中立于实用之外，皆所以为一阴一阳之中道也。由阴阳中既复有阴阳，此体用中，所以复有体用虚实，实虚始终，终始变化，生成相与为无所终穷者也。

又况五其五，而二十有五，亦天数也。六其五，五其六，三其十，十其三而三十，亦地数也。一且九，二且八，三且七，而四且六之。各十与本数虚用之。十以之伍其什，什其伍，斯则大

衍之数五十矣。而其兆始之一，寄中之五，藏其用于无形之天，则又出乎五十、十五之外，大衍所不得而用也，又恶知不用之用，乃所以用大衍者，以是见一阴一阳之谓道，参伍而错综之。凡天地之数五十有五，所以成变化而行鬼神，有以见天下之赜，见天下之动而知神之所为者，斯羲皇所以则“河图”而作易者也，孔子赞易，谓其至精、至变，以至于至神，吁！斯其至神者矣。

天地之理，未始不有数行乎其中，然或有余于数，不足一数，唯其余、不足，而为之中制，故虽阴阳奇偶之数，有分有合，有虚有实，有进有退，有自然互相生成之中道焉。一阴一阳之谓道者，阴阳分一以为天地，上下合一以为乾坤，天地上下分为四方，而中无以合。乾坤阴阳合为四时，而中有可分，是同一道也。

天地以形言，则南北为经，上天下地，而水、火、木、金之为形者，既可以图而分，故曰“法象莫大乎天地”，广大配天地也。阴阳以气论，则东西为纬，乾阳坤阴，而冬、夏、春、秋之为气者，亦可以理而合，故曰“变通莫大乎四时”，变通配四时也。于斯二者，无以异也。四方有中，中无定体，而四象八卦以之立四时有五，五无定著，而四时八节以之行。孔子著《大传》，不存“河图”，而特存天地之数者，示其有得于数，则图在其中矣。

图之数生以天一者，成以地六；生以地二者，成以天七；生以天三者，成以地八；生以地四者，成以天九，至谓天五地十之生成，则何自而求哉？案图索骥也。故制五于八卦之虚中，犹可容其数，而制十于其中，则无所容其数矣。是知数之有生有成，而不知其所以生且成者，徒得其貌，而无以得古圣人之所以为天地立心，为生民立极者，千载可为之长太息，则古犹今也。

夫奇数皆天，偶数皆地，生以天者成以地，生以地者成以天，其为天若地，特阴阳之进退、出入，奇偶之体用，分合而已。《说卦》曰：参天两地而倚数，观变于阴阳而立卦，发挥于刚柔而生爻。《大传》曰：参伍以变，错综其数，通其变，遂成天地之文，极其数，遂定天下之象。非天下之至变，孰能与于此？其曲尽乎至妙之用者，“河图”法也。

数始于一，而中于五，而终于十。中于五者，分其四之偏；终于十者，合其八之正。盖一之给，其全体无余不足，不可得而用，而独得于中。既以其一寄生于五，遂以其一寄成于十，以终之，故四象有五，八卦有十，皆有数而无所定其位，以五生其偏，以十成其正，而所谓一者，遂莫知所寻，独见于五，见于十之为中者以止齐焉耳。故尝求其所以然而莫之得，适记儿时于牧竖间见所谓八格戏者，其局不过口中加+×之文而已。时极厌薄之，以为至鄙、至贱，未尝加之意也。不谓年逾七十，乃知其然，所谓百姓日用而不知，终身由之而不知其道者，古之人岂欺我哉！盖今之口即古之○，今之五即古文之×，今之十犹古文之+，而画为+。×於口中，此十五之法由之，以有所见矣。况又十下画一，则土文之为中者，从可知已，故云中土也。其中直笔之■，即可见南北为经。天尊地卑，天地设位，横笔之一，则可见东西为纬。分阴分阳，阴阳成列，从而×之则四维之偏，各得其均，四方之正，亦随以定其气之互进互退，交相生成，率由五与十以立中道也。故“河图”之十五，大衍之五十，皆虚有其十与五之数，以为之用，而实无其位之体也。欲知十五之道，所以为中，始于一，而中于五，而终于十者，十即一也，以十求一，则其一于此固亦可以目存而心得于中矣。

因参稽自拟以来其会，+×之为中为土者，惟司马氏《潜虚》似为得之，然《潜虚》乃以×著为基，+著为冢，而分列为五十五数以为名，则是其中者已先实之矣，非虚用也。与“河图”

虚五寄十之理，自不相入也。“河图”之数虽五十有五，而其实际之数正只四十，所余十有五，特虚以用于四十之中，不过通为之数，而实非有体位者也。

其曰参，曰两、曰参伍者，通其数之所变以用也。参也者，一、二之所以变也。由一自分其一以为二，起自为之对，则见其二而不见其一矣。其一又自参出于二之中，故三也，于参之法是即为一小成，是三画之立见人参于天地之中以生也。积三小成，参其三而合于乾元用九，是参之始制，即阳奇之所谓天者所由然也。两也者，由一生二起而对，并以立既以象两仪，因之两其二以象四象。夫一本自一而二，而参，其一以为三，况二本一之对，岂不得三其二而反对之乎？故从而三其二以成六，即合于坤元用六，是又两之始制，兼三才而两之，故六因之六画成卦，六位成章，即阴偶之谓地者亦由以然也。

由是参两其二而交×以合之，是伍也，两其二伍则又什矣。十特见于参九之外，则又一之所由以寄者也。何以明之？参之，两之，而伍而什之，皆人文之为而自然与天地合者参文之[△]多，两文之不，从至维伍维什皆立人于维中维旁者，斯可默识古人立心立极之制，有在于是矣。

必参其三三，两其三二，是参两之一小成矣。故必又参其三三，而参之为参天，两其三二，而两之为两地，是天地之数无从而合且分矣。乃以其初不入于用之一数，奇于十以行其中，而为之分且合以成其中制者，是一也。而求于图之数，如环无端，其一莫见何在，而所见维十尔。夫参其三三，与两其三二，合而为大。参两斯有以见天地浑成一始终者，所以然矣。至所谓参伍错综，则未究也。

其谓之参伍错综者，五以前之数少于五，无所用伍；五以后之数多于五，故参以五。伍于其中，错且综之，而行其制中之法也。然《大传》于参伍以变，错综其数，亦必谓通其变，然后能

成天地之文，极其数，然后能定天下之象，则知其未易知也。然既教以参伍错综，则安得不研求其所以然哉！因参稽自系易以来已几二千年矣，学者无探索及之者，至于“龙图”续始亦无发明，深窃异之。心潜力索，极深研几，适然省悟，元无它事也。《大传》曰：天数五，地数五，五位相得而各有合，即图之数矣。

天一起于坎，地六附于坤，是一六之合，综之则七也。参以天五错伍于中，并列而求之，其首尾各一也。故坎之一数为阳，立极于北方之始，而乾之六数为阴，附于西北之维也。天三出于震，地八附于艮，是三八之合，综之则十有一也。参以天五，错伍于中，并列而求之，其首尾各三也。故震之三数为阳，立于东方之正；而艮之八数为阴，而附于东北之维也。是二者，先阳后阴。地二分于西南，为坤；天七列于西，为兑，是二七之合，综之则九也。参以天五错伍于中，并列而求之，其首尾各二也。坤之二数为阴，先处于西南之维，而兑之七数为阳，始立于西方之正也。地四偏于巽，天九正于离，是四九之合，综之而十有三也。参以天五，错伍于中，并列而求之，其首尾各四也。巽之四数为阴，退守东南之维；离之九数为阳，正南面而立于极位也。是二者，先阴后阳。由是知乾、兑、艮、离之所以六、七、八、九，即坎、震、坤、巽之一、二、三、四也。故阳得五而阴，阴得五而阳，偶得五而奇，奇得五而偶。乾之六，乃一五而六也；兑之七，乃二五而七也；艮之八，乃三五而八也；离之九，乃四五而九也。又由是知参伍以变，参乾、坎，参艮、震，自北而东；参兑、坤，参离、巽，自西而南。参而分伍而合，是谓参伍以变。错而分之，见其参；综而合之，见其伍，是谓错综其数。而错综者，即参伍也。散而错之如一、二、三、四之重，分敛而综之，乃六、七、八、九之复合也，是谓五位相得而各有合，岂尝如后世别置五虚点于图心，而实谓天五哉！故由是知“河图”之数纵横顺逆，莫非自然而然，不待人为牵强附会以使然也。其进

数之升，自北东极乎南；退数之降，自南西终极乎北，皆阳数行而阴自随之，若阴数之进，则自坤二而巽四，退则自艮八而乾六，然阴不过奉阳而已，虽万变亦一阴一阳而已尔。是故伍坎一以为乾六于北，伍坤二以为兑七于西，伍震三以为艮八于东，伍巽四以为离九于南，则见制数之元自参伍矣。于是又损震后之一以退，益艮之全八而九，三而三之，始参之制也。析震中前之二以合巽之全，四分而六，则两之继始也。惟离之全数自得于九，且当始终之中，三而三之，中参之制也。兼坤之全二，以贯兑中前之四合而六，则两之代终也。绝兑后之三，以补乾之全六，三而三之，终参之制也。是则参天两地之纲领，于此亦可见。或错而分，综而合，参之两之，参两之制，亦必伍也。是则参伍之大通，变太极数也。孔子谓通其变，遂成天地之文，极其数，遂定天下之象，非天下之至精，至变，至神，孰能与于此？诚哉言也！

故夫参天者成象，谓乾于是参阳数之三三，以统乾元用九，而参中有两，阳中见阴；两地者效法，谓坤于是两阴数之二二，效法于乾，遂参其三而六之，以会坤元用六，而两中用参，阴中见阳，以是见一阴一阳，变而通之，于天地之间，所以必参两也。参之，两之，所以必九六也。且太极而两仪，所以四象而八卦，不过生数之一、二、三、四，成数之六、七、八、九而已。至于五与十，虽有其数，特存虚用，未尝列于卦象之实体者也。盖自一分一而二，一二而三，一三而四，是四象立矣。四象无五也，天五特虚中而无体，然一四而五，二三亦五，是两伍矣，具以本数之天五，又参伍矣。况一、二、三、四自然总而十数，中以天五，参伍而十五也。天数之一、三、五则九，地数之二、四则六，而一五亦六也。一六而七，二五亦七也。一七而八，三五亦八也。一八而九，四五亦九也。则八卦成列矣。一九则十，一、二、三、四自然亦十也。八卦则无自而十也，十故无所容其

体，以一用其二、三、四，则其十亦特九也。十之为九，乃所以复归于一，是十即一也。“河图”之数，四方各十，故坎一与离九相对，而十中虚天五之用而十五；坤二与艮八相对，而十中虚天五之用十五；巽四与乾六相对，震三与兑七相对，而十中虚天五之用而十五，以是知天五与地十皆无其体与位之正，特虚用其数，以相 \times +而什伍也。斯所以参伍也，参伍所以参两也，故“河图”之数止实四十，而以天五地十之虚数通用之以计，凡天地之数五十有五者也。七为少阳，八为少阴，其合固成十五，然其生数不备，不能变九为老阳；六为老阴，其合亦虽只十五，而生数之一、三、五而九，二、四而六，故六之变则九，九之变则六，此通重易之爻不见七八，而无非九六，而参伍以变，参天两地，莫非是也。

四方之数各十，合参其九而二十有七，两其六而一十有二，总之则三十有九，而特遗其一，则其一将何所用乎？故以其一存诸十，则四十矣，故坎之立极于一，敛其十以自归，以建大中，以生生数之始以成成数之终。退藏于密，而莫之究极，见于参天两地倚数之一以为十，则所谓中也。中也者，合数之所不得其中者，而使之交合于中，所以中其不中者也。由坎北之一，始制于中，二效之而分兑西之七以为中，八效之而分震东之三以为中，四效之而分离南之九以为中，凡中皆立于十，皆以数合于十而中分之者，盖以寄其一云尔。惟坎之一，独无所可用，特立于中而以无用之用而用，有用之用则中之用，不既大矣哉！故坎之一，虽不在参两参伍之用而用之，以制参天两地参伍之制焉。故参天不自坎而自艮始也。参亦非它。即前所谓一二之变也。一自分其一以为一，起而相对，则见其二，而不见一，其一又自参出于二之中，故曰参也。此参制之一小成，然参两参伍，莫不于是焉起，斯故示其参之凡也。

道家以日月为易，始蹈常袭故，未始为然，卒究于《大传》则未始不然。曰：乾坤，其易之蕴邪？乾坤成列，而易立乎其中矣。乾坤毁，则无以见易，易不可见，则乾坤或几乎息矣。是犹未识所见之易为何物也。则又曰：乾坤，其易之门邪？乾，阳物也；坤，阴物也。阴阳合德，而刚柔有体，以体天地之撰，以通神明之德，是易之为物有体可以见矣。则又曰：辟户谓之乾，阖户谓之坤，一阖一辟谓之变，往来不穷谓之通。见乃谓之象，形乃谓之气，制而用之谓之法，利用出入民咸用之谓之神。是易之谓体者，又见其有用矣。故曰：天地设位，而易行乎其中矣。曰：法象莫大乎天地，变通莫大乎四时，悬象著明莫大乎日月。曰：广大配天地，变通配四时，阴阳之义配日月，凡是数端，莫不举日月以征，则信其为易也完矣。夫易与天地准，能弥纶天地之道，仰观象于天，俯观法于地，则“成象”谓乾者日也，“效法”谓坤者月也。日象离数，极乎九；月象坎数，始乎一。凡九必对六，今云一者，一合天五为六，坎一乾六为水生成，所以为月者也。且天地乃乾坤之体，乾坤乃天地之用，惟天地定位，而上下气形有不易之分，故乾坤成列，而阴阳体用有变易之数。天地有常体，而莫见其用；阴阳有常用，而莫究其体，惟日月之体用兼著，故特著其义以配阴阳云尔。且明教以范围天地而不过，曲成万物而不遗者，特通乎昼夜之道而知也。夫昼夜之道岂难知哉，百姓日用而不知尔。请略举其凡：乾阳物者，日其类也；坤阴物者，月其类也。阴阳成列而合德者，四时合序，日月合明。辟户谓乾，近则日之出旦，月之上弦，远则春之日夜分而谓启也。阖户谓坤，近则日之入夕，月之下弦，远则秋之日夜分而谓闭也。仰观其成象，则日之昼，月之望，夏之景长，而至俯察其效法，则夜之分，月之朔，冬之景短而至也。是以日往则月来，月往则日来，日月相推而明生焉。寒往则暑来，暑往则寒来，寒暑相推

而岁成焉。变化者，进退之象也；刚柔者，昼夜之象也。日月运行，一寒一暑，故曰：天地之道，贞观者也；日月之道，贞明者也；天下之动，贞夫一者也。贞夫一也者，四时分至之中皆一也。而此特谓天下之动贞夫一，则正由坎之一也。一日之阳起初动于夜分之际，固谓贞夫一也。一年之阳气复动于冬朔之始，尤见其贞夫一者也。坎之数一，离之数九，坎、离以一九为乾。离为日，坎为月，日月必合于月之初一为朔。而日不云朔，月乃云朔，南不云朔，北乃云朔，夫朔逆度也。逆与日会，故谓之朔，以朔文观之，明著月之逆度者也。《说卦》曰：易，逆数也。《书》亦曰：平在朔。易理实同也。由是以进乎日月之为易，其悬象得不谓著明矣乎？故月之三五而盈，少阴阳之七、八、三、五，而阙老阴阳之九六。总之以地数三十而月尽，又“河图”法也。周天三百六十五度四分度之一，日每行一度，冬南夏北为寒暑之中极。月行每十有三度而奇，与日之合者十有二朔，而岁常以备六阴六阳，十有二月，天地节而四时成，是月之运行劳亦甚矣。其称坎为劳卦者，不徒谓水也，此坎之一数不入于参两参伍之制，而特著其动之始也，中之始也。合而言之，天地者体也，阴阳者用也。体者形，所以用其气；用者气，所以体其形。天以气体其形，故其形下包乎地，地以形用其气，故其气上行乎天。是天之气，全体乎地之形；而地之形全用乎天之气，此又参两之制得以明之也。

一之始参，三之终参，皆天也，而并位乎平地之上。如乾者老阳也，乃附于成数之六阴，位乎阴地，西北偏极乎退数之终。艮者少阳也，乃附于成数之八阴，位乎阳地，东北偏立乎进数之始。而特以坎中之一阳，不在参两之用者，因其始生自然之一，介然特立于阴阳终始之际，起岁之朔，月之朔，以体生生之谓易，斯足以明地之体全用乎天矣。一始之两，二终之两，皆地也，而兼列于平地之上。如巽少阴也，虽以附地生数之四阴，位

乃在东南偏阳气升已过中之进数。坤老阴也，虽以附地生数之二阴位，犹在西南偏阳气降未及中之退数。且兼两地并以奉中，参天位之极，当天之极高，日之极中，斯足以明天之用，全体乎地矣。以是知参两之制，非有日以定其昼夜长短，有月以更其朔望赢缩，则天地之气形体用，阴阳之变化生成，其升降进退之变通分合，出入之归宿，则恶从而讨其真是哉！

故尝由是以参之制，数之元矣。天一之始，自北而中，而分地二于西南，不得谓天地定位者阳正而下，阴偏而上也。二得名，坤一不得名，乾者一起于坎也。由一参二以为三，以前而东，盖所以见人参于天地之中以生，而动于震，因两其二，而四附以顺而相人之巽，虚生其象以为四。然象非实体也，象天地与人极男女之相配以始者尔。一与三之阳，自然已各据其中而二，与四之未中未有以正之可遂已乎？故有待取用于成数之交合以成其正也。五虽虚位于中，而有其数可制其用。一交五，而以其一相配而成六于乾；二交五，而以其二相配而成七于兑；三交五，而以其三相配而成八于艮；四交五，而以其四相配而成九于离，然后始谓之成象。成象则谓之乾，而效法则谓之坤矣，乃得谓之天地定位也。其实一自合一，二自合二，三自合三，四自合四，特以交五而变尔。于是坎一之阳合而成乾六之阴，坤二之阴合而成兑七之阳，震三之阳合而成艮八之阴，巽四之阴合而成离九之阳，其始正者合而辅于偏，始偏者合而归之正，于是八卦成列，而象在其中矣。亦惟一之自中，坎独自若而不入于数，而“河图”参天两地，参伍错综之变，得以行乎其中也。故由参天之制皆用九，而知九为乾之用；由两地之制皆用六，而知六为坤之用。盖乾之始参于艮八，而不足于数，则取震之一而九之中参，当阳极而体数之全，无余不足。则自九之终参，则取兑过中有余之三，以奉乾六之终。而九之两之始起数于震中之二，以合巽四之不足。而六之两之终起数于坤之本二，以合兑中有余之四而六之，

是明参两九六所用之概也。或有谓坤二与兑七而九，乾位自得六数亦自成九六也，曾不识两之制，皆终地上；参之制，皆终地下，又焉得而易之哉！况乾本九也，今数乃损而六；坤本六也，今数乃增之九者，尤足以明老阴之六变而之九，老阳之九变而之六，而卦爻之所以成九、六也。由参天之用必九，两地之体必六，《系辞下》之首曰：八卦成列，象在其中矣。因而重之，爻在其中矣。而后世乃谓易画之重，非由羲始，吾不信也。

且《说卦》谓说言乎兑，成言乎艮。凡再言其山泽通气者，即咸卦也。咸之《彖》曰：二气感应以相与。止而说。天地感而万物化生，圣人感人心而天下和平，观其所感，而天地万物之情可见矣。其雷风相薄者，即恒卦也。恒之《彖》曰：雷风相与，巽而动。天地之道恒久而不已也。日月得天而能久照，四时变化而能久成，圣人久于其道，而天下化成，观其所恒，而天地万物之情可见矣。溯求于下经之人道攸始，则《说卦》重卦其旨一毫不悖也。故愚谓重易断自羲始，不然，《礼》谓三易其经卦皆八，其别皆六十四，其欺我哉！求易之道，试以是进之。《说卦》曰：圣人之作易也，参天两地而倚数，观变于阴阳而立卦，发挥于刚柔而生爻。因参稽其所以参两者，其得于“河图”无间然矣。且“帝出乎震”一章，尤“河图”之大讲明也。特截自震，起于泰，中环周而迄于艮，寓夏正之岁更尔。故曰：终万物，始万物者，莫盛乎艮。曰：艮东北之卦，万物之所成终，而所成始。意盖谓又始于“出乎震”者也。此实孔子特以变通四时言也，而于通乎昼夜之道，而知则未及悉也。夫两之制并，起于平地，以奉中参者，自春而秋以分必极于夏之至者，亦昼之象也。始终之参，皆在地中者，自秋而春以分必极于冬之至者，亦夜之象也。请从日用常行变而通之，则“出乎震”者，人之始作于旦也。古谓震旦所以验也。“齐乎巽”者，动而相与之交也。“相见乎离”，则交际之极也。“致役乎坤”，则动极徐静也。“说言乎兑”，休且入也。自震

至兑，此昼之体用，人所同见，至于“战乎乾”，卒取终参之制。其数之九，则存兑余之三，向晦入息于乾六以终也。阴阳相薄，闭塞不用之时也。然终则有始，至于“劳乎坎”，则夜分之气复动，准于七日之复则同也。“成言乎艮”，则远接兑余之三，“说言乎兑”也。山泽通气，感而相与，虽止于其所而时行则行，斯人事之又兴始者也。变化者，进退之象也。刚柔者，昼夜之象也。吾见自羲、文以来“河图”之一阴一阳，进退升降，往复循环，周流不息，开古迄今，远之一岁之冬夏，迩之一日之昼夜，莫不由斯道也。吾日用常行，不在它，求参天之道，自艮始者，于是乎在。其视《太玄》以七百二十九，赞之准易，《皇极》以元、会、运、世之旁通，各以一期之岁、月、日、时为数例，视今通其变，极其数于“河图”，日可见之行也。岂不易简而理得哉！斯非至精至变而神者欤？

河之有图，虞牺则之以画八卦，文王因之以系卦辞，历代宝而传之，自见于《书》之《顾命》陈之东序者，而今乃谓其无，谁敢哉！然自记以思古，则云其出语之伤，今则云其不出顾已皆意之，而非其真见矣。秦火之后，独见于《书传》孔安国之云而已。《汉志》杂以图书，而徒谓其与书经纬表里，易纬则徒又枝辞蔓引，愈违本旨，以至茫乎莫之究其有无形似之真为何如者，讫于唐五季也。及宋之初，陈搏图南始创古推明象数，闵其贱用于阴阳家之起例，而芜没于《乾凿度》太一取其数以行九宫之法，起而著为“龙图”以行于世。愚幸及其全书，观其离合出人具于制数之说，若刳心而有以求羲、文之心者也，然实有不得于羲、文之心者。于本图之外，就以五十有五之数别出一图，自标之以为形“洛书”者已，是其初之失也。虽其纵横、错综、分合、体用之意，皆在本图，而五十有五之数，既离而别出，世遂舍本

逐末，因疑图书并出，虽是若非，无以究其诣极而徒长纷纷之论。至其传及刘牧长民，因之泛出五十五图，名以“钩隐”，则又以增异。而时则李觏泰伯即驳其非是，然又自谓存其三图。及见此三图，则其首即所传今谓“河图”者，其二即所别出五十五数、漫标为形“洛书”者，其三又止于八卦方位而已。是长民不揣其本，其事固非，而泰伯亦元不识此之三本之则一，而妄析以为三尔。自是已后，愈传愈失，愈失愈凿，至有因“河出图，洛出书”见于《大传》，而并致疑《大传》非孔子所作者。不知图本非书，书本非图，至其甚者，以五十五数之图，乃妄谓之“河图”，而以图南所传之“河图”反谓之“洛书”，颠倒迷谬，靡所底止，殊不明“河图”八卦明著五十五数，实指以天数五，地数五，而其数自天一、地二以至天五、地十，合而五十有五，有体有用，有虚有实，原始要终，而尽发于一图，岂尝别求合于“洛书”哉！“洛书”亦岂尝谓五十五数哉！今图南既别无义例辞说，误以图之五十五数，别标一图以为“洛书”，是其传疑之始也。原其初意，盖由汉儒袭传《洪范》初一之五行，其二曰火，四曰金，《太玄》准易实本之，亦以二为火，为南，四为金，为西。今“河图”乃置二于西南，置四于东南，是火、金改次矣。既不敢遂改“河图”，乃别以其五十五数析为“洛书”，而以《洪范》二火次于南，四金次于西，且以七随二，九随四，而易置其南西焉。以故长民不识其由，至谓火、金易位也。夫离之数九，居正南，为火兑之数；七居正西，为金，乃天地自然，参伍以变之数，断断无以易之，岂容以汉儒任意比较《洪范》火、金之二、四得而移易之乎？况《洪范》只有五行之数，今增以七、九，又以七随二，九随四，又何所本哉？若校以“河图”之例，七附二，九附四，是七稽疑当随二，五事九；五福当随四，五纪则成何义类也？二、七、四、九，徒论其数，无形象，无方位可定，指空移易之，则可离、兑之有方所，火、金之有体用，岂天地之造化，亦遂肯依附人之作

为，亦为之变移乎？今图南不谓图书之数，较然不可相同，而欲以背理之人为比而同之，截截自分界限，是得指失肩背矣。且“河图”之出，非徒谓四象、八卦之具文也，天地之体用固犹是也。离南象天，离中乃阴，阴所以降；坎北象地，坎中有阳，阳所以升。震阳在初，所以象阳木之东升；兑阴在上，所以象阴金之西降。乾、坤所以体天地，阴阳所以用造化，而二卦乃寄于西南、西北之维，习于常见，是天地易位矣，不惟是也。筮法又以震、巽为木，乾、兑为金，坤、艮为土，而坎独为水，离独为火，则坎、离得专水、火，而乾、坤乃不得专天、地，亦犹火、金之不可以执方求定也。坤二位于西南，乃地二生火；巽四位于东南，乃地四生金，皆阴也；而兑七位于西，离九位于南，皆阳也。是生数皆阴，必待阳数以成之也。地之生数自西而南，故坤而后巽；成数自南而西，故离而后兑。观于火既炽而灰灭，是火既变而神化，金虽销而质存，是金既化而精犹未变也。此火、金之所以互变化者，同而不同。故二、七、四、九之数，自是参伍错综之变，不可以执方究其竟也。今五十五数之图，以一、二、三、四置于四方之内，而以六、七、八、九随置其外者，案其方而数之则可也。不知将何以循序回环，以运行之乎？况不知五与十者，特有数寄于四方之位而虚用之也。且五与十虽谓土数，五行家于土必以分王于四方辰、戌、丑、未之位。医家谓土为脾，以五气之运，每运七十二日，总三百六十为期之例。特以土之七十二日；四分之各十八日于四时之附末，谓为脾之主事。医于人至为切，已以土之日四分而试之以为常验，亦岂常专以土之五总之，而特设五于四方之外，与四方分位，而别立之五以为中五哉！况筮法四营而成易，以十有八变而成卦，每变四营总卦之成，凡七十有二营，亦与医说吻合。今图乃分五离立而特设异五于中位，指以为中，则为此中者，又将孰适于用乎？故余以为图南之别立五十五数，标异谓之形“洛书”者，是其初作已自失之

矣。《书》之“九畴”，各畴自有成数，如一五行，二五事，犹或得以五行、五用之数，从而强推引之，至于五皇极，则已不可实指之为何物、何事，而甚则九五福，而附以六极，则将计九乎？计五福而兼计六极乎？皇极谓大中，而六极者，其极又可谓中乎？皇极本非物、非事，故可指之为中。今徒实以五点，而五点者，乃遂得为中乎？畴自一至九，界界然各存本有之数，不知何自而可以合于五十有五之数，强谓其合者，盖其人之妄也。若其后而至于以书谓图，以图谓书者，又妄人中之妄人也。此余特谓图则有数可通，而书则有畴类可数，而不可布之以为图也。凡余所以专守“河图”者，非敢自谓亲见羲、文所以本之而作易者。而其五且十之数，横斜旁正相生相成之进退、赢缩，一阴一阳之奇偶、分合，八体二用之虚实、变通，殆有造化神明莫穷之蕴，非人之所能为而殆乎天地之自然者，宜其为羲、文所以作易之本原也。窃尝心潜力索，触类引伸，变而通之，由门入蕴，谓独得一全之体用，僭著其说。然与汉诸儒事事必强推五行，以求合于春秋灾异，传会五十五数以为“洛书”者，实不敢谓然，不敢同也。世恐未悉，况此“河图”或谓由《易纬·乾凿度》谓太一取其数以行九宫，四正四维皆合十五。郑康成又注引其所以行九宫者，至于环中之虚位，本非谓五，而乃谓实为五之中宫。固其纬注俱妄，又不知其为五若十，皆虚用以制其奇偶生成，虽有其数，实无其位也。然其所谓之太一者，与太极则无以异也。苟未识其然，记曰：夫礼必本于太一，分而为天地，转而为阴阳，变而为四时，列而为鬼神，其理固与太极无以异也。自可旁通而无间然者，记经之属也，因附诸传后以征。

古圣人之王天下，创始公至理，以惠启千万世者，岂易易然率已见以自擅制作哉！此有天授断可识矣。故河之出图，伏羲因

之以则而画八卦；洛之出书，大禹因之以则而叙“九畴”。孔子于《大传》叙天生神物，圣人则之，而兼及图书，而谓其兼则之也。子不语怪、力、乱、神，岂无所见于真实，而自乐为虚诞，以愚欺天下后世哉！自称庖羲氏之王天下，仰则观象于天，俯则观法于地，观鸟兽之文，与地之宜，近取诸身，远取诸物，始作八卦以通神明之德，以类万物之情。是岂先圣、后圣各以私意浅识得措乎其间哉！易之广大配天地，变通配四时，阴阳之义配日月，其为书广大悉备，与乾坤相为终始而无弊，非有天授能为是乎？此孔子有见于图书之出，特谓则之而已，无它说也。况图之自见于成、康，《顾命》陈之东序之后，无所复闻。孔子固已自悲其不出，而有已夫之叹。汉儒之始孔安国乃由《书传》于“河图东序”之下谓伏羲王天下，龙马负图出河，遂则其文，谓之“河图”。于“天乃锡禹洪范九畴”之下，谓天锡禹“洛书”，神龟负文而出，列于背，有数从一至九，禹因而第之以成九类，类即畴也。是二说自分载于《洪范》、《顾命》各篇本语之下，亦未之有它说也。至郑康成始引《春秋纬》合注《大传》之图书云：河以通乾，出天苞；洛以流坤，吐地符。“河图”龙发，“洛书”龟感。“河图”有九篇，“洛书”有六篇，已是诡说之开端，然仍引安国之注以为“河图”、八卦是也；“洛书”，九畴是也。其后王辅嗣、韩康伯于此并无所注释，惟孔颖达《易疏》虽全篇写郑注，亦谓辅嗣之义未知何从，是必未以郑注为然也。及其疏《书》之《洪范》，乃又引《系辞》云“河出图，洛出书，圣人则之”，九类各有文字，即是书也。而云“天乃锡禹”知此天与禹者，即“洛书”。就引《汉书·五行志》刘歆以为伏羲系天而王，河出图，则而画之，八卦是也。禹治洪水，锡“洛书”，法而陈之，《洪范》是也。“河图”、“洛书”相为经纬，八卦、九章相为表里。（附说）先达共为此说，龟负“洛书”经无是事。中候及诸纬多说黄帝、尧、舜、禹、汤、文、武受图书之事，皆云龙负图，龟负书。纬候之书，

不知谁作，通人讨核，谓伪起哀、平，虽复前汉之末，始有此书，已前学者必相传此说，故孔以为九类是神龟负文而出，列于其背，有数从一至九，禹见其文，因而第之以成九类法也。言禹第之者，以天神言语必当简要，不应曲有次第，丁宁如此，故以为语第之也。（全文）其疏《顾命》之“河图东序”及疏《记》之“河出马图”详略虽小有殊同，指意大校若此，是则所谓“河图”为八卦，所谓“洛书”为九畴，并无改议也。

由汉而唐，《易经》行世，凡经、传、疏、释之外，未有及于图书之文刊列经首者，迨故宋之初，陈搏图南始创意推明象数，自谓因玩索孔子三陈九卦之义，得其远旨，新有书述，特称“龙图”，离合变通，图余二十，是全用《大传》天一、地二至天五、地十五十有五之数，杂以纳甲，贯穿易理。内一图谓形九宫，附一图谓形“洛书”者，则尽去其五生数，祇起地六，至地十自释十为用，十为成形，故《洪范》陈五行之用，数语而已。及终其书，再出两图，其一形九宫者，元无改异，标为“河图”。其一不过尽置列《大传》五十有五之数于四方及中，而自标异谓为“洛书”，并无传例言说，特移二、七于南，四九于西，莫可知其何所祖法而作，而标以此名，大抵因如前说《洪范》五行之二火、四金，《太玄》准易因之为二南、四西而然。然其流传未远，知者亦鲜。自图南五传而至刘牧长民，乃增至五十五图，名以“钩隐”。师友自相推许，更为唱述，各于易间有注释，曰“卦德论”，曰“室中语”，曰“记师说”曰“指归”，曰“精微”，曰“通神”，亦总谓《周易新注》。每欲自神其事及迹，而究之未见其真，能有所神奇也。时则有李觏泰伯，著《六论》以驳其非，是至谓慰其诳误学子，坏堕世教，而删其图之复重，存之者三焉：“河图”也，“洛书”也，八卦也。夫长民之多为图画，固未知其是，而泰伯亦元未识此图之本之则一尔。“河图”本列八卦，而数五十有五也。及长民辈始破“洛书”古说，谓非只是《洪范》必

别有书出于羲之上世，羲乃得而并则之以作易也。泰伯之见则又与之同，此愚又莫能知何为其然也。盖尝夷考《大传》此章，自有法象天地，变通四时，悬象日月，而又有及于蓍龟，故因谓之天生神物，圣人则之者，正谓蓍也。易惟蓍，是用所谓蓍之德员而神，幽赞于神明而生蓍，易岂有龟事哉！因其均可以占，故牵联及龟尔。以上文谓法象天地，变通四时，故申之曰：天地变化，圣人效之。上文谓悬象日月，故申之曰：天垂象，圣人象之。至于天生神物，乃申谓之如河出图，洛出书，圣人亦得以则之也。盖由河之出图，羲前既得以则而画卦，因及于洛之出书，禹后复得以则而叙畴尔。又岂害于比类而互言之哉！岂尝直欲以图书之数、之义、之条贯比而同之哉！岂尝直谓图书并出于一时哉！且不惟汉儒引《洪范》以为“洛书”，虽图南之初谓形“洛书”者，亦不过谓十为用，十为成形，故《洪范》陈五行之用也者，是明指“洛书”为《洪范》矣。不知长民辈不本其初，故倍其师传，而谓“洛书”非出于禹之时，益使后之人迷乱而失所据依何也？又不谓孔子之谓圣人之则之也。非特八畴分布四正、四维，五行置于坎一，五事置于坤二，五纪置于巽四，五福置于离九。一以九畴之次叙，陈列于“河图”之卦次。夫九畴谓禹次第之者，直自初一、次二、次三、四而以次用之也。今随“河图”十五纵横而置之，则成乱次矣。未暇一一辨诂，且以初一之五行言之。既谓五行，自当分配五方，何得以五者限萃一方？不以推行，恶得谓五行哉！以至谓火、金易位，与“河图”不同，其颠倒迷谬不可训知若此。其后杨次公自著《洞极经》，托名于关子明，其叙本篇称子曰：“河图”之本，七前六后，八左九右，圣人观之以画八卦，是故全七之三以为离，奇以为巽；全八之三以为震，奇以为艮；全六之三以为坎，奇以为乾；全九之三以为兑，奇以为坤。正者全其位，隅者尽其画，而谓四象生八卦，此谬之尤者。乾坤相索而生六子，今为男女者，反能生父母之卦邪？况泛言

二、七为火，四、九为金，犹可漫所未识者。今至明言离九为七，兑七为九，是“河图”一可变置矣而可乎？又谓“洛书”之文五处，其中九前一后，三左七右，四前左二，前右八后，左六后右，后世稽之以为三象，因而九变之以二十七象。今案其说惟五处其中一语于“洛书”不悖，余悉“河图”之数，而“河图”之数乃因“洛书”以五处中，而尽失其所以为五之理尔。《书》之九畴，以皇极之五处中，固无别用，是可以定去羲之时将几世、几年，虽祇去禹之世固已千数百年矣。其称书之出洛，以比羲之图之出河，于理恶乎而不可？长民故为此说，是且并孔子之《大传》不之信邪！考图南之为“龙图”，虽自谓得于孔子三陈九卦之旨而作，然其序曰“龙图”者，天数而示之，羲合而用之，孔默而形之，且明称始图之未合，惟五十五数，则是谓《大传》天数二十有五，地数三十，合而言之，不知何以于其末改标之以为“洛书”，殆其始误也。长民辈乃承误而益增其误，遂真以为“洛书”，而有五十五图以实其误，以至泰伯已后，悉以图南之标异之五十五数为真“洛书”也。不思图南标“洛书”之始偶谓用十，夫“洛书”所叙九畴，其十数当何从而起哉？意岂谓《大传》之“河图”既可出而示世，则“洛书”亦可以并出示之，因假《大传》五十五数，托为书之九畴乎？九畴所言皆用纵比而同之谓五十五数，其用又安在哉？此不可之大者也。故尝因长民之事讨其原，图南之后，种放、许坚、李溉，未及见其它有著述。若其所亲授之师如范谔昌所著《大易源流》，其称龙马负图出河，羲皇穷天人之际，重定五行生成之数，定地上八卦之体，故老子自西周传授孔子造易之原，天一正北，地二正南，天三正东，地四正西，天五正中央，地六配子，天七配午，地八配卯，天九配酉，地十配中，寄于未，乃天地之数五十有五矣。因考其既以图之前五数置于北、南、东、西之正及中，复以后五数配子、午、卯、酉及中何也？夫子、午、卯、酉，非四方之正邪？地十配中云寄于

未，夫中抑有未邪？谛详所置之数，正今图所传有四方而无四维之数者，是谔昌已元不识图南所以标异，特因《太玄》准《易》取于《洪范》一水、二火、三木、四金、五土而然，凿空无故，造谒老子，增立怪论，以实图南易置二、七、四、九之位尔，然犹未尝以九畴分配九宫也。究核谔昌之取用，不过循纳甲之绪余，及五子归庚之殊向，又谓天上八卦坎、离对中之外移，置乾、兑、坤于东，艮、震、巽于西，不谓五行之说，多起于易，而后反引五行以为定卦之原，此又其敢于创异之大端也。是宜长民不独增以五十五图，又因谔昌坎、离、震、兑四正之外，而以四成数同于四方，谓坎六退本卦三数，以余三数三画为乾；离七退本卦三数，以余四数四画为巽；震八数退本卦三数，以余五数五画为艮；兑九数退本卦三数，以余六数六画为坤，皆以数为画，标为“河图”，是不揣本而齐末。夫八卦各三画，以刚柔生爻，未闻本卦只用三画，而以其余画之多，反分为别卦也。所陈之数抑配偶然，且以坎、离、震、兑为四象，则尤非也。象本在未成卦之先，故曰：四象生八卦也。又云：“洛书”之九畴，本“河图”自然之数，虚皇极于中而以位也。至“河图”之有天五，乃兼地十以为十五，其五乃四分于成数之内而合于十，岂尝有五虚点而实置于图之中位哉！图之传误正由此。五次公之假设此妄例，特以盍其所祖者，乃扬子云三方、九州而二十七部，私以为书耳。于斯二者，固已真易置“图”、“书”矣。而朱元晦、蔡季通反祖之，信以为关子明作也。不计子明之《易传》精诣，岂此摹拟者比，乃循此肤臆之见，因扶其说，亦谓“河图”七前六后，八左九右；“洛书”之文九前一后，三左七右，四前左，二前右，八后左，六后右。谓《大传》既陈五十有五数，《洪范》又谓“天乃锡禹洪范九畴”，而九宫之数戴九履一，左三右七，二、四为肩，六、八为足，正龟背之象。刘牧意见以九为“河图”，十为“洛书”，托言出于希夷，与诸儒旧说不合，又引《大传》以为二者

皆出于伏羲之世，其易置“图”、“书”并无明验。其朱、蔡之指斥又如此，而直以图南始标误之“洛书”为“河图”，而以其初正指“河图”反以为“洛书”，则朱、蔡实自误而反罪长民之先误。专己自是，张其辩说，不克自反，一至于此。惟程泰之《易原》时能理到，至郑东卿辈寻迹依傍，一意诞漫，广增图说，皆非实指，徒使后之人失其真是，信其所不当信，疑其所不当疑，并与本来宗旨樊然扰乱，是其所非，而非其所是。迹究其始，不过由图南用十之一语立一图之误，至于为此纷纷，始犹借“河图”以相因依而为“洛书”之说，久则舍“图”取“书”，又久乃遂以“书”为“图”，荒然莫知“河图”为何物，所以有“图”者，实为何事。执其五十五数以为“图”，不知其五十五数其始特以误及“洛书”，今反执之为“图”，是“图”既非“图”，其谓“书”以为“图”者，“书”益非其“书”者矣。徒自言人人殊，使学者亡羊多岐，求马唐肆，纷如聚讼，吾谁适从？不啻三百年于此，故推原致误之由，疏列群疑之妄，直以“河图”本数讨正之，庶几学者见之了焉，会心自断，知图南之谓其由三陈八卦而得者，类于漫；阴阳家袭于一六八白取以为起例者，流于末。若乾凿度以谓太一取其数以行四正四维皆合十五者，凿于纬之拘赘，亦不尽然。然从昔儒先莫不断断然谓非人所能伪作者，今以余自本观之，直谓不必它求，特以《说卦》“帝出乎震”一章，环中往复参究之，以天一至地四，地六至天九求其实体，天五与地十明其虚用，则参伍以变，参天两地，错综倚数，莫不左右逢原，一皆吻合乎孔子系易之初旨。是之谓众言淆乱，折诸圣则明，河之出图，通古不妄，足以见易矣。因洞悉洛之出书，九畴之外，岂复有图有数之妄作者，诚古今之一大快事也。

元·胡一桂《周易启蒙翼传》

(一) 河图

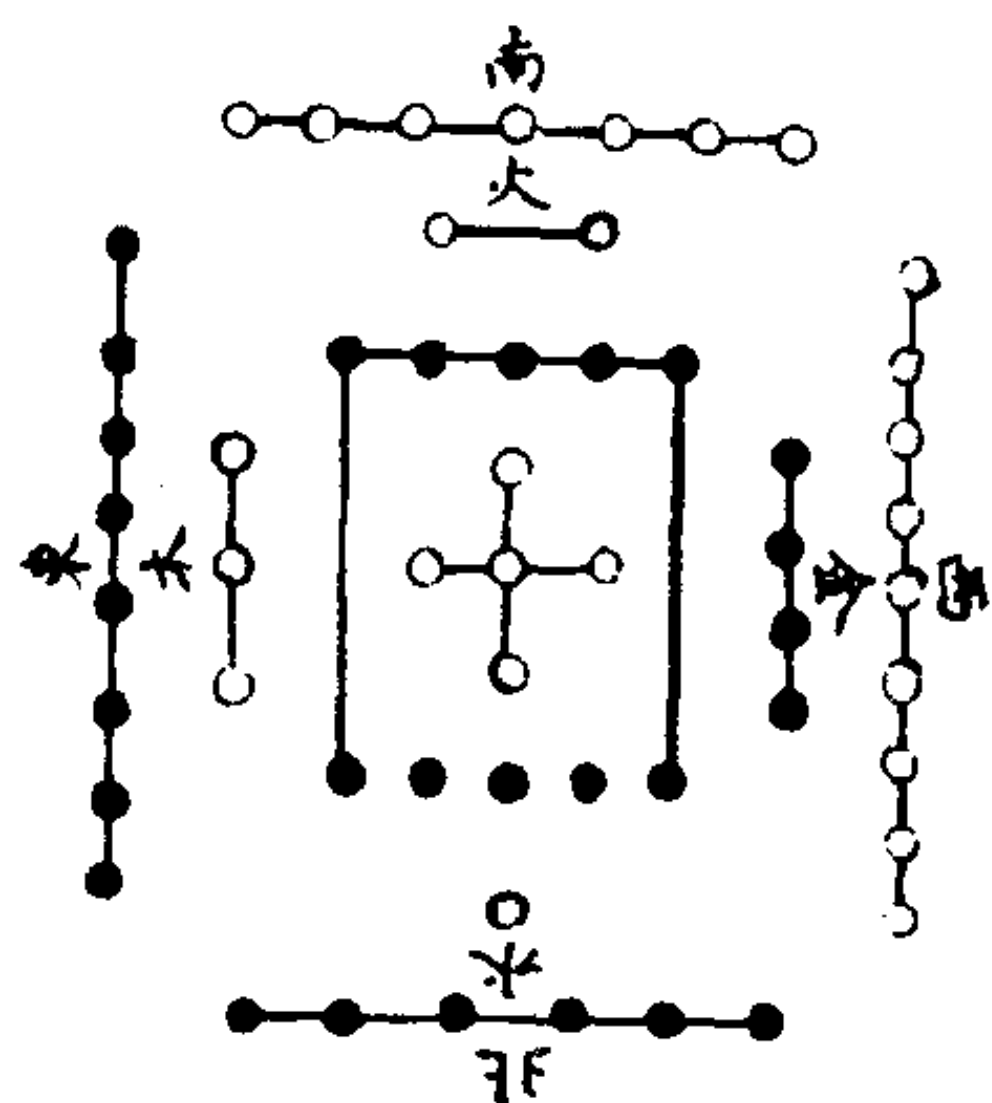

(二) 洛书

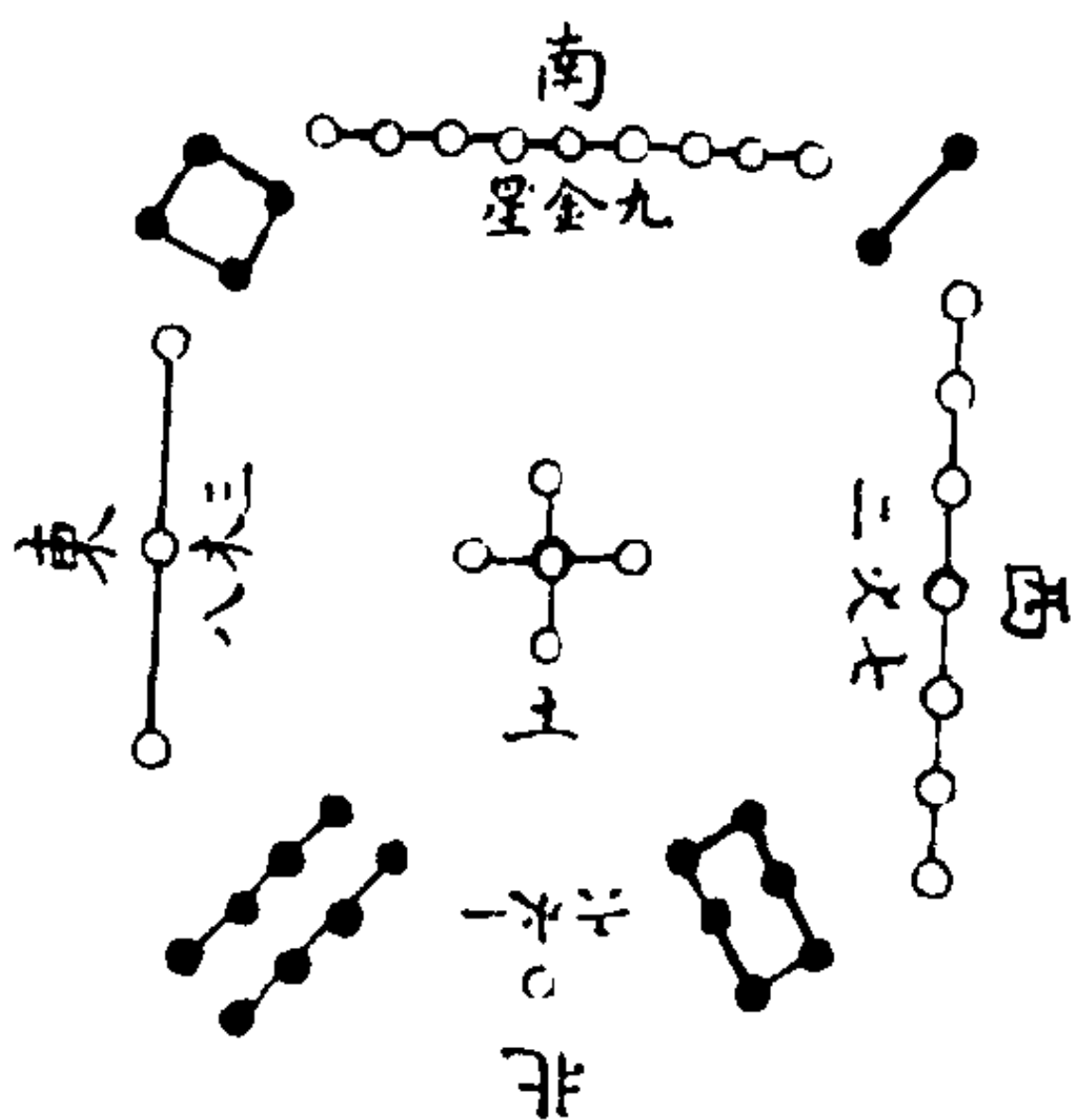

解说：(一至二两图并说)：

《易大传》曰：河出图，洛出书，圣人则之。易有四象，所以示也，系辞焉，所以告也，定之以吉凶，所以断也。此统论“河图”、“洛书”也。

又曰：天一、地二，天三、地四，天五、地六，天七、地八，天九、地十。天数五，地数五，五位相得而各有合。天数二十有五，地数三十，凡天地之数五十有五，此所以成变化而行鬼神也。

此专明“河图”之数也。古今言数学者；盖始于此。天地间，

只有一、十数，衍而为百、千、万、亿之无算者，此十之积也。十数又只始于一数，自二至十，皆此一之积也。一之上更有何物？理而已矣。此所谓易有太极是也。太极之理，虽超乎数之外，而实行乎数之中也。自天一至地十，细积之，已自具天地五十有五之数。（一与二为三，三与三为六，六与四为十，十与五为十五，十五与六为二十一，二十一与七为二十八，二十八与八为三十六，三十六与九为四十五，四十五与十为五十五，数备矣。）其下文不过申明比十数而已（其义先人启蒙通释备矣。）天地人物，古往今来，万事万变，与夫鬼神之情状，皆在此数包罗中矣。今以图观之，天一生水，地六成之；地二生火，天七成之，天三生木，地八成之，地四生金，天九成之，天五生土，地十成之。然天一生水，必待地六而后成，以至天五生土，必待地十而后成者，以五行之生，皆不能离乎中五之土，以成形质。天一生水矣，水非土则原泉从何出？故一得五则成六，是地六成之也。地二生火矣，火非土则归宿于何所？故二得五则成七，是天七成之也。天三生木矣，木非土亦无所培植，故三得五则成八，是地八成之也。地四生金矣，金固土之所滋长，故四得五则成九，是天九成之也。天五生土矣，生而必成则积之深厚，故五得五则成十，是地十成之也。一、二、三、四、五者，生之序也，六、七、八、九、十者，皆因五而后得，非真藉六、七、八、九、十之数以成之也。春属木居东方，而三八生成，木在东，在十干则为甲乙，十二支则为寅卯，在人则为五脏之肝。夏属火居南方，而二七生成，火在南，在十干则为丙丁，十二支则为巳午，在人则为五脏之心。秋属金居西方，而四九生成，金在西，在十干则为庚辛，十二支则为申酉，在人则为五脏之肺。冬属水居北方，而一六生成，水在北，在十干则为壬癸，十二支则为亥子，在人则为五脏之肾。四季属土居中宫，而五十生成，土在中，在十干则为戊己，十二支则为辰戌丑未，在人则为五脏之

脾。若配以五常，则东属仁，南属礼，西属义，北属智。中宫属信，而贯乎四者。五行质具于地，气行于天，以质言则曰水、火、木、金、土，取天地生成之序也；以气言，则曰木、火、土、金、水，取春夏秋冬运行之序也。故图之左旋自东而南，南而中，中而西，西而北，合四时之序焉。此图不过龙马负之出于河尔。而数之所具，包括如此，岂可以人力疆为也哉。

《易·大传》虽以“河图”与“洛书”并言，却未尝明言“洛书”之数，如所论“河图”之详者。今以“洛书”观之，其为数也，一居北，六居西北，三居东，八居东北，五居中，与“河图”之位合。至于九自居南，四自居东南，七居西，二自居西南。二方之数，视“河图”实相易置焉。何哉？朱子谓阳不可易而阴可易，其义精矣。愚又自其粗者观之，盖图书之数，虽不相袭，然而天地间东、西、南、北、中，不过一水、火、木、金、土之位，一、二、三、四、五、六、七、八、九、十，不过一水、火、木、金、土之数。自二图并观，“河图”五行之数，各协五方之位。“洛书”之数，三同而二异焉，其居中者不可易矣。纵使东北二方之数相易，亦不过有相生而无相克。至西南二方之数相易，则金乘火位，火入金乡，有相克制之义焉。此造化所以必易二方之数者，正以成其相克之象也。自二方既易之后，书皆右转相克，北方一、六水克南方二、七火，南方二、七火克西方四、九金，西方四、九金克东方三、八木，东方三、八木克中央五土，五土复克北方水焉。若使东北二方之数亦易，非但无相克之象，又且于右转之序紊其位次，而无复自然之法象矣。此造化之所以巧妙也。“河图”主左旋相生，“洛书”主右转相克，造化不可无生，亦不可无克。不生则或几乎熄，不克则亦无以为之成就也。五行相克，子必为母报仇。如土克水，水之子木又克土；水克火，火之子土又克水；火克金，金之子水又克火；金克木，木之子火又克金；木克土，土之子金又克木；其循环相克亦无已焉。今有人忘

父母之大仇而不报者，可以观诸此矣。或曰：克必有报，而生未之酬何也？盖生者，理之常，数之顺，如天之生物，本无求于报，而受生者，固亦不屑以报为事，其“河图”之谓乎？克者，理之变，数之逆，为受克之子者，岂容坐视而不报哉？其“洛书”之谓乎？体常尽变，则子必为母报仇，乃造化自然之象，人事当然之理，而不可易者也。至于中央，视“河图”惟有五而无十，然一九、二八、三七、四六之合，环而向之，未尝无十焉。正造化之妙处，合图书之数，悉计之为数者百，如犬牙之相制，牝牡之相衔，其巧又有如此者。

盖当论之，“河图”虽授羲以画八卦，窃意伏羲见是图奇偶之数，卦便可画，初非规规然模仿其方位与数也。卦画既成，隐然自与图之位数合。“洛书”虽云授禹以叙“九畴”，然“九畴”自初一五行之外，次二五事以下，与“洛书”之位数初不相关。今合二图，以观先后天之易，且以伏羲先天八卦，乾、兑生于老阳之四九，离、震生于少阴之三、八，巽、坎生于少阳之二、七，坤、艮生于老阴之一六，其卦未尝不与“洛书”之位数合。文王后天八卦，坎一、六水，离二、七火，震巽三、八木，乾兑四、九金，坤艮五、十土，其卦未尝不与“河图”之位数合。（先人之说，出《启蒙通释》上卷末。）所以然者，岂伏羲之时，图书既皆并出？《礼纬》亦曰：伏羲德合上下，天应以鸟兽文章，地应以“河图”、“洛书”，伏羲则以画卦其后，天复以锡禹邪“九畴”，盖亦本“洛书”九数也。二图精奥，朱子备见《启蒙》，先人《通释》详矣。今姑就其粗者，与夫一二未发之要者讲之，然后进于《启蒙》，亦易易也。

(三) 伏羲始作八卦图

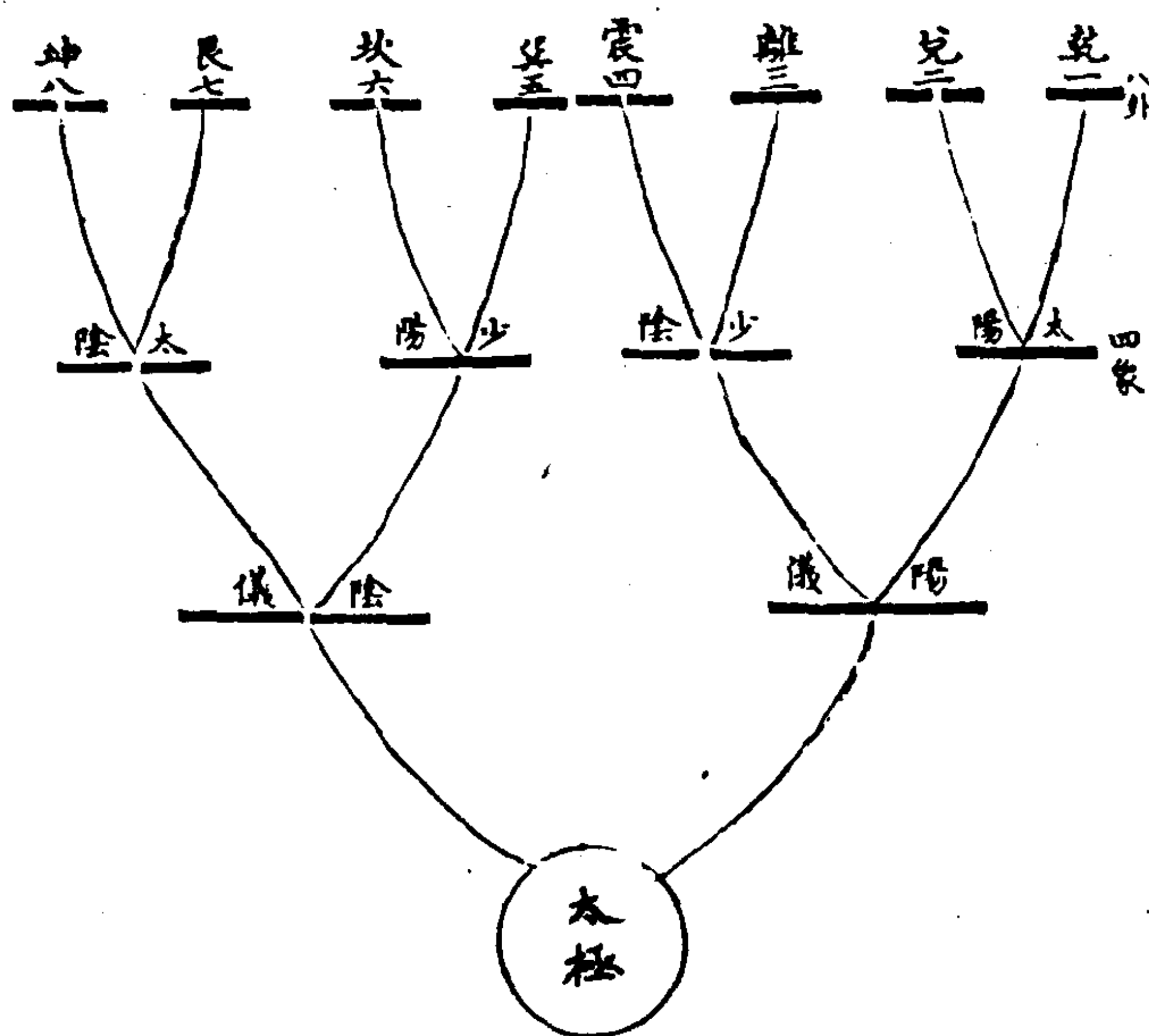

解说:

《易大传》曰：古者伏羲氏之王天下也，仰则观象于天，俯则观法于地，观鸟兽之文与地之宜，近取诸身，远取诸物，于是始作八卦，以通神之德，以类万物之情。又曰：易有太极，是生两仪，两仪生四象，四象生八卦。又曰：八卦成列，象在其中矣。

此明伏羲始画八卦也。八卦为小成之卦（三画之卦），乾一、兑二、离三、震四、巽五、坎六、艮七、坤八。伏羲不是逐卦如此画，只是自太极（理也）生两仪，为第一画者二（阳仪一

阴仪二☷☷。)两仪生四象为第二画者四，(四象者，阳仪之上生一阳为太阳一☰☰，生一阴为少阴二☷☷。阴仪之上生一阳为少阳三☱☱，生一阴为太阴四☵☵。太阳、少阴、少阳、太阴，即所谓四象也。)四象生八卦为第三画者八(太阳之上生一阳为乾三☰☰，生一阴为兑三☱☱。少阴之上生一阳为离三☲☲，生一阴为震三☳☳。少阳之上生一阳为巽三☴☴，生一阴为坎三☵☵。太阴之上生一阳为艮三☶☶，生一阴为坤三☷☷。)所谓始画八卦者此也。朱子曰：爻之所以有奇偶，卦之所以三画而成者，皆是自然流出，不假安排。此易学之纲领，开卷第一义。然古今未见有识者。至康节先生始传先天之学而得其说，且以为伏羲氏之易也。蔡西山要旨曰：自太极判而为阴阳，阴阳之中又自有阴阳，出于自然，不待智营力索也。愚观“河图”、“洛书”皆木数居东方，伏羲画卦自下而上，即木之自根而干，干而枝也。其画三，木之生数也，其卦八，木之成数也。重卦则亦两其三，八其八尔。三、八木数大备，而后六十四卦大成。一、六水，二、七火，四、九金，五、十土，皆在包罗中矣。吁！木行春也，春贯四时；木德仁也，仁包四端。大哉易也，斯其至矣。

(四) 伏羲重卦图

解说：

《易大传》曰：八卦成列，象在其中矣，因而重之，爻在其中矣。此明伏羲于前八卦上，因而重之为六十四卦，大成之易也。伏羲重卦，亦不是连将三画安顿在上，只是因八卦既成，又自八卦上，逐卦各生一阳一阴，则八分为十六卦；十六卦上，又各生一阳一阴，则十六分为三十二卦；三十二卦上，又各生一阳一阴，则三十二分为六十四卦，而六画卦成矣。以“六十四卦横

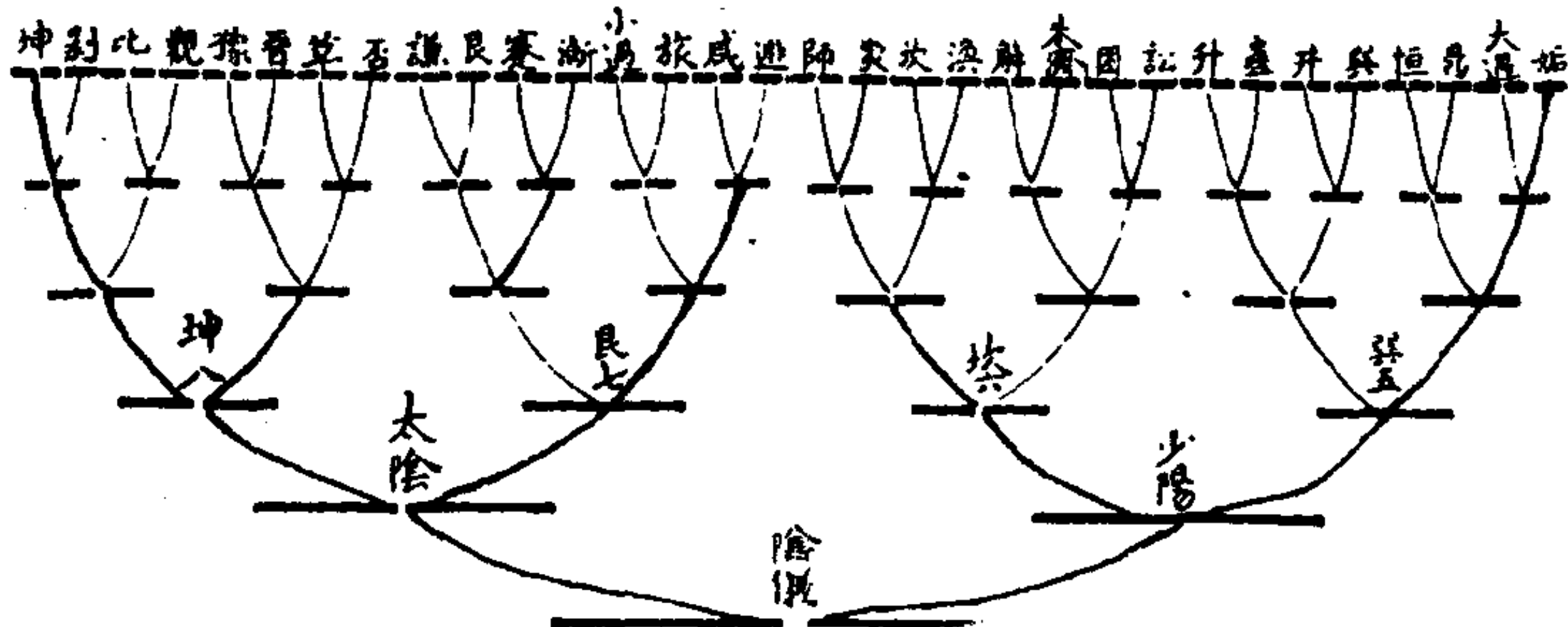
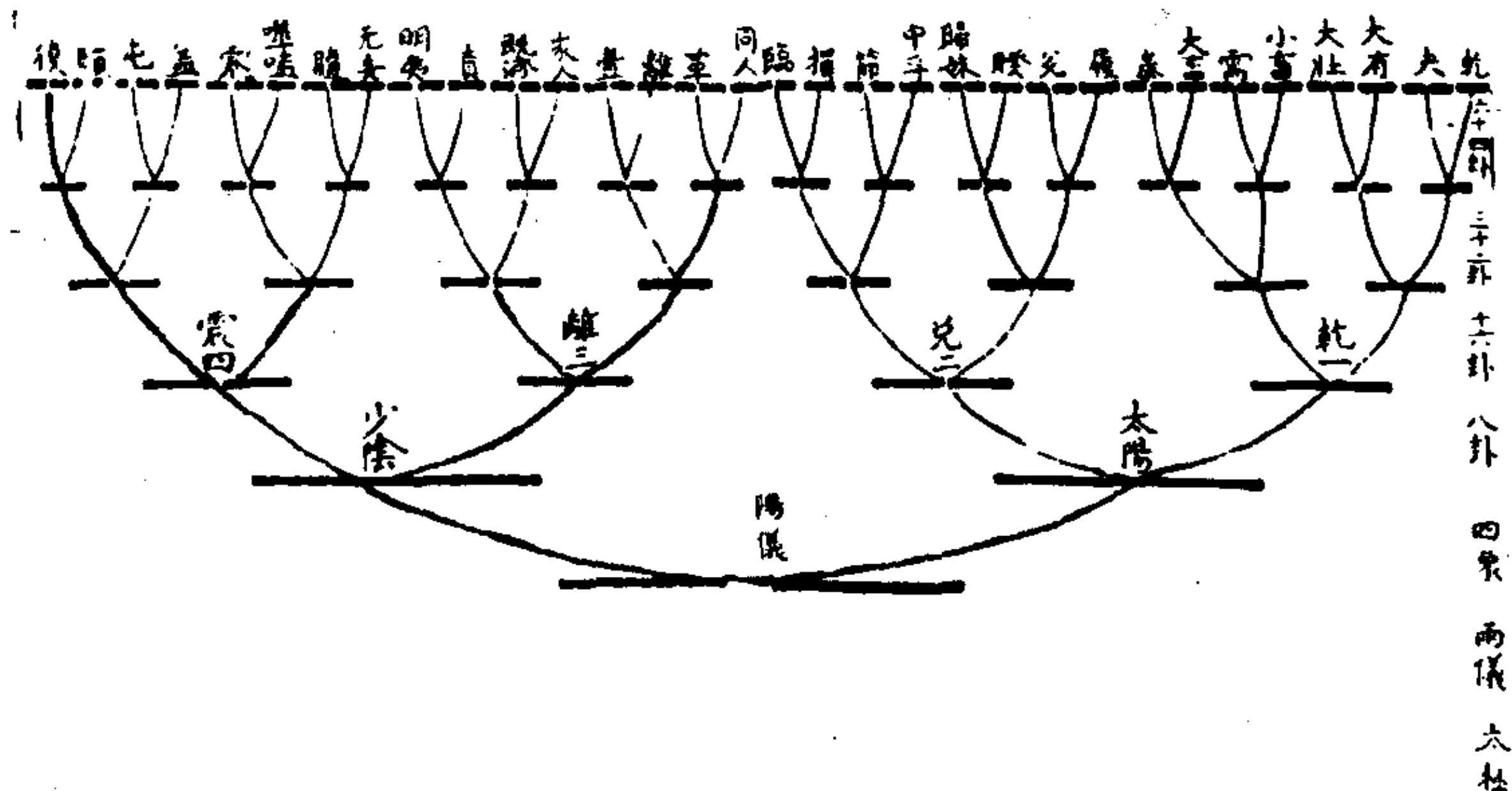

图”观之，其卦亦首乾终坤。重乾居一，重兑居二，重离居三，重震居四，重巽居五，重坎居六，重艮居七，重坤居八。乾一坤八之序，亦不易焉。且前三十二卦一画阳，便对后三十二卦一画阴；前三十二卦一画阴，便对后三十二卦一画阳。阴阳两边，各各相对，莫非自然之序。此伏羲先天之易，邵子谓一分为二，二分为四，四分为八，八分为十六，十六分为三十二，三十二分为

六十四是也。朱子曰：某看康节易了，都看别人，底不得他说个太极生两仪，两仪生四象，又都无甚玄妙，只是从来更无人识。又答林黄中曰：邵子之前论重卦者，多只是说并累三阳以为乾，连叠三阴以为坤，然后以意交错而成六子；又先画八卦于内，复画八卦于外，以旋相加而后得为六十四卦，其出于天理之自然，与人为之造作，盖不同矣。

(五) 伏羲八卦方位图

解说：

《说卦》曰：天地定位，山泽通气，雷风相薄，水火不相射，八卦相错。

右“伏羲八卦方位圆图”，不过以前八卦横图，揭阳仪中乾、兑、离、震居东南，揭阴仪中巽、坎、艮、坤居西北。图既成后，乾南、坤北、离东、坎西，以四正卦，（乾、坤、离、坎反覆只是一卦，八卦中以此四卦为四正卦。）居四方之正位。震东北，巽西南，艮西北，兑东南，以二反卦（震反为艮，巽反为兑，本只震、巽二卦反而成四卦，八卦中以此四卦为震、巽之变卦。）居四隅不正之位。合而言之，天位乎上，地位乎下，日生于东，月生于西，山镇西北，泽注东南，风起西南，雷动东北，自然与天地大造化，合先天八卦对待以立体。如此其位，则乾一、坤八、兑二、艮七、离三、坎六、震四、巽五，各各相对而合成九数。其画则乾三、坤六、兑四、艮五、离四、坎五、巽四、震五，亦各各相对而合成九数。九，老阳之数，乾之

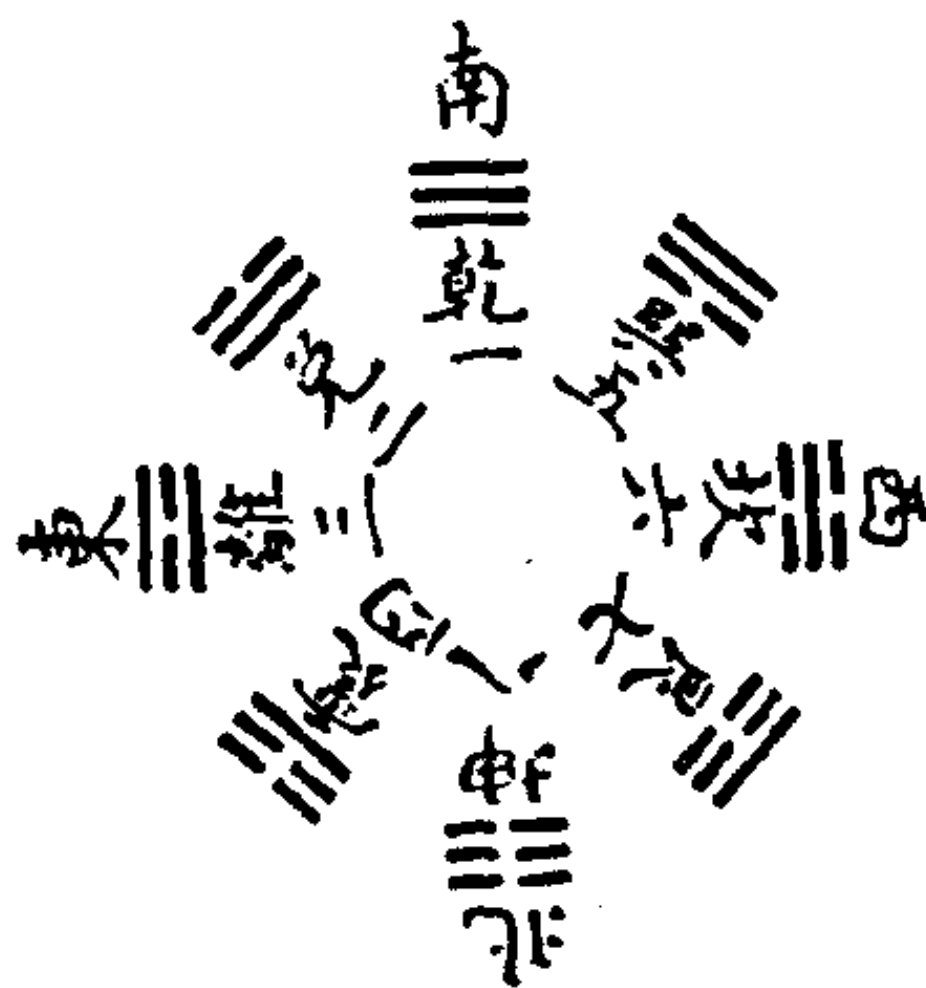

象而无所不包也。造化隐然，遵乾之意可见。方八卦之在“横图”也，则首乾、次兑、次离、次震、次巽、次坎、次艮、终坤，是为生出之序。及八卦之在“圆图”也，则首震一阳，次离、兑二阳，次乾三阳，接巽一阴，次坎、艮二阴，终坤三阴，是为运行之序。生者卦画之成，而行者卦气之运也。乾、坤，父母也；震、巽，长男女也，坎、离，中男女也；艮、兑，少男女也。乾统三女，坤统三男，本其所由生也。

(六) 伏羲六十四卦方圆图



解说：

右“伏羲六十四卦圆图”，亦就前“六十四卦横图”中，揭阳仪中前三十二卦，自乾至复居图左方（东边）。乾在南之半，复在北之半。揭阴仪中后三十二卦，自姤至坤居右方（西边）。姤在南之半接乾，坤在北之半接复。先自震、复而却行，以至于乾，乃自巽、姤而顺行，以至于坤。图既成后，坤、复之间为冬至子中，同人、临间为春分卯中，乾姤间为夏至午中，师、遁间为秋分酉中，自合四时运行之序。朱子曰：此图若不从中起以向两端，而但从头至尾，则此等类皆不可通矣。但阴阳消长，较之文王十二月卦疏密不同。复隔十六卦为临，临隔八卦为泰，泰隔四卦为大壮，大壮隔一卦为夬，为乾、姤、遁、否、观、剥，坤亦然。若依阴阳消长之次分节候，未免疏密不齐。要之，伏羲卦气自是一样，坤、复、乾、姤，与文王十二月卦适同外，余皆不同。文王自是一样，不可混而观也。天道左旋，其运行之序，自北而东，东而南，南而西，西而北，北而复东也。

《说卦传》曰：雷以动之，风以散之，雨以润之，日以暄之，艮以止之，兑以说之，乾以君之，坤以藏之。

友人程（直方）道大引邵子曰：先天学，心法也，故图皆从中起，万化万事生于心也。以为“皆”字是指《说卦》“天地定位”及“雷以动之”两节而言。“天地定位”一节则圆图，乾坤从南北之中起，“山泽通气”则艮居坤之右，兑居乾之左；“雷风相薄”则震居坤之左，巽居乾之右。“水火不相射”则坎居正西，离居正东，是起南北之中而分于东西也。“雷以动之”“风以散之”一节，则“方图”，震、巽自图之中起；“雨以润之”则坎次巽；“日以暄之”则离次震；“艮以止之”，则艮次坎；“兑以说之”，则兑次离；“乾以君之”，则乾次兑；“坤以藏之”，则坤次艮；亦起图之中而达乎西北东南也。故曰：皆从中起，万化万事生于心也。其论最为的当。且使《说卦》此一节亦有归著，实发《启蒙》之所未发。然而此

图，不过以前“大横图”分为八节，自下叠上而成。第一层即“横图”自乾至泰八卦；第二层即“横图”自履至临八卦；以至第八层，即“横图”自否至坤八卦。图既成后，乾本在“圆图”之南，今转而居西北；（内乾八卦居北，外乾八卦居南。）坤本在“圆图”之北，今转而居东南。（内坤八卦居南，外坤八卦居东。）艮、兑、坎、离、震、巽，皆易其位。子至亥十二辰，正月至十二月，四时卦气，皆右转以应地之方。（泰在寅为正月，乾在亥为四月，否在申为七月，坤在巳为十月。）盖圆于外者为天，方于内者为地。地道右转，自东北至西南，卦画自然配合夫造化。而震、巽与恒、益四卦，亦适自中央而起。乾、坤则位乎西北、东南，泰、否则位乎东北、西南，又有万化万事生乎心之象也。

(七) 老少挂扐过揲进退图

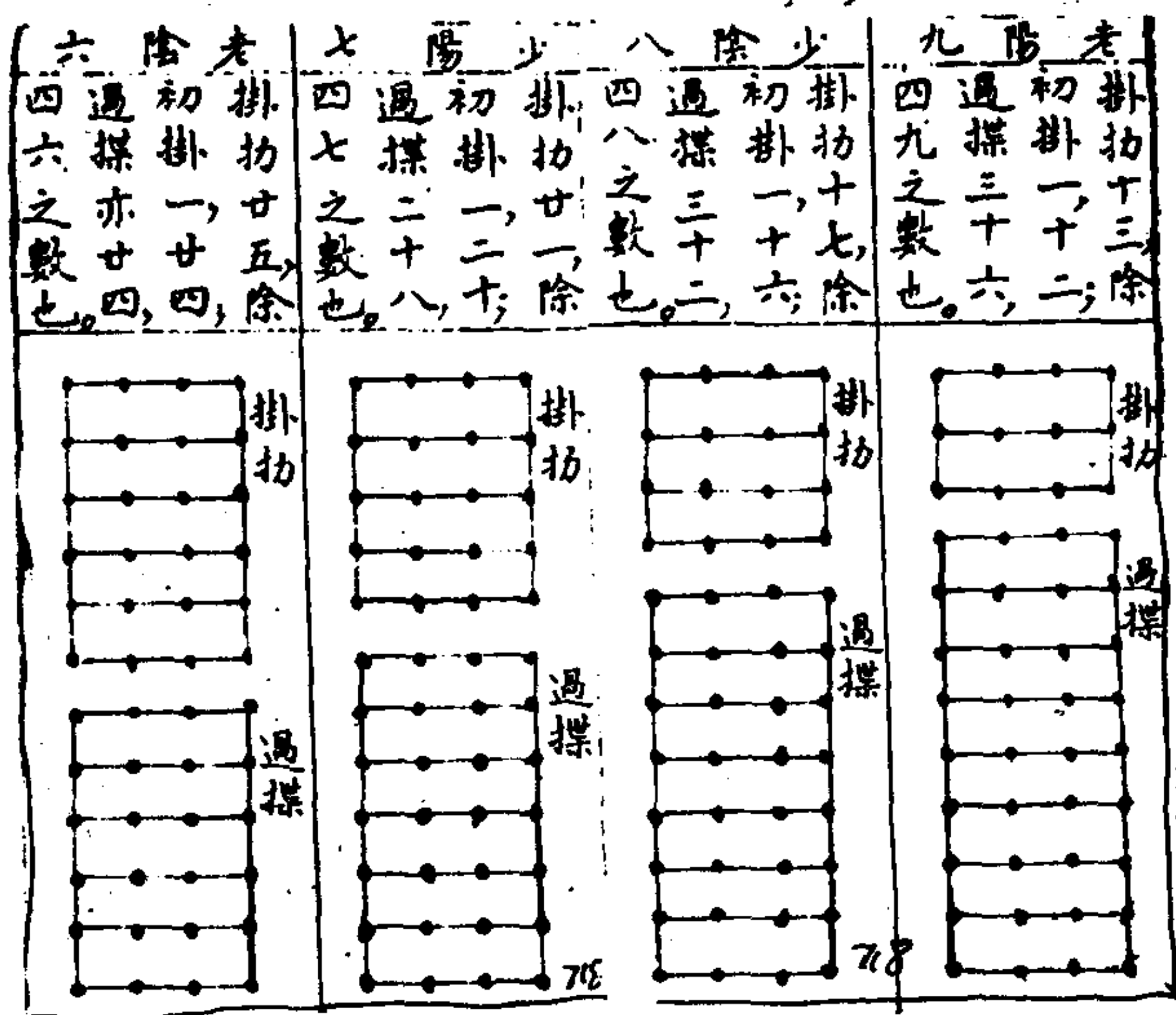

解说：

右案五十之著虚一，用四十九，四营之后，又除初挂一，只以四十八策，分挂扚过揲而为此图。挂扚过揲，进退各以四。由老阳挂扚十二进一，四为少阴，挂扚十六；少阴挂扚十六进一，四为少阳，挂扚二十；少阳挂扚二十进一，四为老阴，挂扚二十四；四其进也，至四十八策之中焉止矣。又由老阳过揲三十六退一，四为少阴，过揲三十二；少阴过揲三十二退一，四为少阳，过揲二十八；少阳过揲二十八退一，四为老阴，过揲二十四；其退也，亦至四十八策之中焉止矣。进退皆不过乎其中也。旧说多用过揲，以定九八七六之爻。弃挂扚不用，朱子非之；用挂扚而不用过揲，辩之详矣。若如旧说，则四揲之后，弃所余策足矣，何必一挂两扚之多端哉？朱子谓用挂扚而不用过揲，盖以简御烦，以寡制众，最为得之。

(八) 二老过揲计三百八十四爻数

二十九百策坤	六十六百策乾	四十四百一策坤	六十百二策乾
六爻计一百九十二策	六爻计一百四十四策	四爻计一百四十四策	六爻计二百一十六策
少阴过揲每支三十二策	少阳过揲每支二十四策	老阴过揲每支二十四策	老阳过揲每支三十六策
日数	亦少坤合	日期	三百老坤合
十二百五千一	萬亦數策篇二	十六百五千一	有萬數策篇二
坤與六子陰爻集	乾與六子陽爻集	坤與六子陰爻集	乾與六子陽爻集
每支三十二策，百九十二支，共六千二百	每支二十四策，百九十二支，共五千七百七十六策，合	每支二十四策，百九十二支，共四千六百丹八策，合坤	每支三十六策，百九十二支，共六千二百
物當萬	亦萬	萬物	萬一

(九) 文王八卦方位图

解说:

朱子曰：北图若以卦画言之，震一阳居下，兑一阴居上，故相对。坎一阳居中，离一阴居中，故相对。巽一阴居下，艮一阳在上，故相对。乾纯阳坤纯阴，故相对。亦是一说。

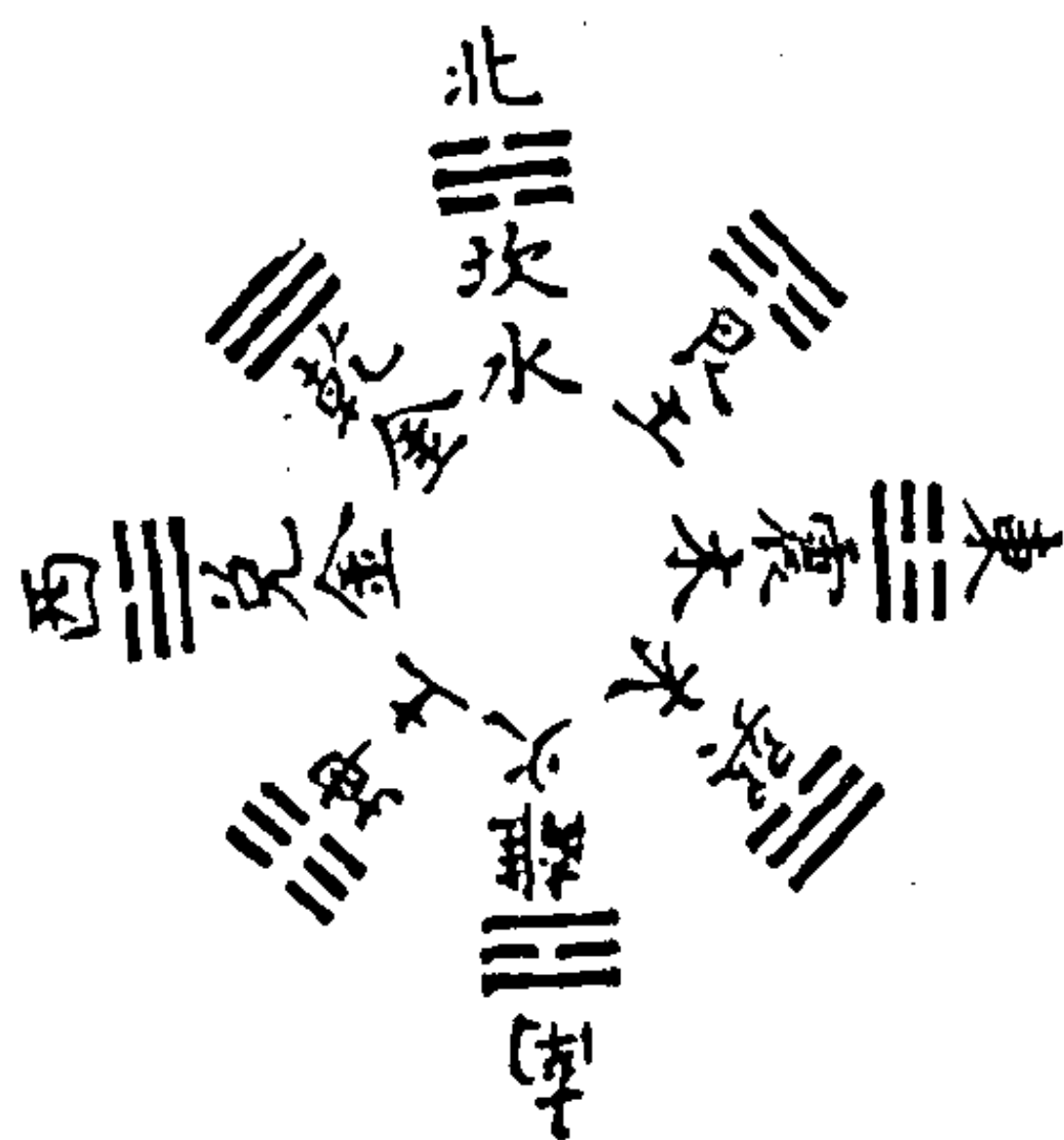

《说卦传》曰：帝出乎震，齐出乎巽，相见乎离，致役乎坤，说言乎兑，战乎乾，劳乎坎，成言乎艮。万物出乎震，震，东方也。齐出乎巽，巽，东南也。齐也者，言万物之洁齐也。离也者，明也，万物皆相见，南方之卦也。圣人南面而听，天下向明而治，盖取诸此也。坤也者，地也，万物皆致养焉，故曰：致役乎坤。兑正，秋也，万物之所说也，故曰：说言乎兑，战乎乾。乾，西北之卦也，言阴阳相薄也。坎者水也，正北方之卦也，劳卦也，万物之所归也，故曰：劳乎坎。艮，东北之卦也，万物之所成终而所成始也，故曰：成言乎艮。

右文王八卦。又自取东南西北四方之位，及春夏秋冬四时运行之序。震东为春，巽东南，春夏之交，离南为夏，坤西南，夏秋之交，兑西为秋，乾西北，秋冬之交，坎北为冬，艮东北，冬春之交。震巽为木，离为火，坤艮为土，兑乾为金，坎为水。春夏秋冬，木火金水，与四方俱协焉。后天八卦，流行以致用又如此。天地之间，有对待之体，不可无流行之用。有伏羲易，不可

无文王之易。所以知得此为文王者，文王彖坤有曰：西南得朋，东北丧朋。正合此图之方位也。陈氏友文曰：离为日大明，生于东，故在先天居东。日正照于午，日中时也，故在后天居南，坎为月，月生于西，故在先天居西，月正照于子夜分时也。故在后天居北，在先天则居生之地，在后天则居旺之地，不特坎、离，后天卦位皆以生旺为序。正南，午位，离火旺焉，正北，子位，坎水旺焉。震木旺于卯，故震居东，兑金旺于酉，故兑居西。土旺中央，故坤位金、火之间，艮位水、木之间。兑阴金，乾阳金，故乾次兑居西北。震阳木，巽阴木，故巽次震，居东南。皆以五行生旺为序，此所谓易之用也。若夫乾统三男于东北，坤统三女于西南，是人用之际，男皆从父，女皆从母，各从其类也。愚于《说卦》论之详矣。

(十) 文王改易先天为后天图

解说：

内图文王后天八卦，外图伏羲先天八卦。案图而观，则知文王本伏羲卦位，以成后天卦位者，其变易之意，厥有攸在矣。

右文王改易伏羲卦图之意，邵子发明之，朱子释之已详见《启蒙》，可谓得王者之心矣。盘涧董先生又曰：无地以中相易为坎、离、水、火，以上下相易为震、兑、泽、雷，以上下相易为巽、艮、风、山，以上下交相易为乾、坤、六子，并以一爻变，惟乾、坤变其二爻，阴阳之纯故也。故震、兑横而六卦纵，有自然之象矣。愚案：后天四隅之



卦，先生盖取先天艮、巽、震、兑，以纵相易为乾、坤、艮、巽，若皆就对宫取，亦有说。先天兑与艮对，以兑下二阳，易艮下二阴，则为后天西北角乾矣。故先天艮初、三两爻，复往易兑初爻为阴，三爻为阳，则成后天东南角巽矣。先天震与巽对，以震上二爻阴，易巽上二爻阳，则成后天西南角坤矣。故先天巽初、三两爻，复往易震初爻为阴，三爻为阳，则成后天东北角艮矣，亦未为不可。若又以先天乾、坤为变之主，推之以定后天八卦，又有可言者。先天乾中爻既变坤中爻为坎，故天气下降，而乾位西北；坤中爻既变乾中爻为离，故地气上腾而坤位西南。乾既当先天艮位，故艮进位东北，当先天震位，艮亦震之反也，坤既当先天巽位，故巽退位东南，当先天兑位，巽亦兑之反也。若后天东南二方，震兑二卦，亦因离既往居乾位，当后天南方之卦。离性炎上，故先天离三爻变，则为后天震矣。坎既往居坤位，当后天北方之卦。坎性润下，故先天坎初爻变，则为兑矣，亦未为不可。大抵易，变易也，横斜曲直无往不通，由人是取。但未知文王初意果如何耳？祇恐愈巧则愈失其真也。盘涧先生此段不见样本。愚元贞乙未，往先生家，见其曾孙柄扁新斋首蒙，以遗藁此段见教，因得推广师说云。

(十一) 文王六十四卦反对图

解说：

文王序六十四卦，皆以反对而成次第，何谓对？如上经乾与坤对、颐与大过对，坎与离对；下经中孚与小过对，阴阳爻各各相对也。何谓反？如屯反为蒙，既济反为未济，一卦反为两卦也。对者八卦，反者二十八卦，而六十四卦次序成矣。试尝细考之，上经三十卦，一百八十爻，阳爻八十六，阴爻九十四；下经

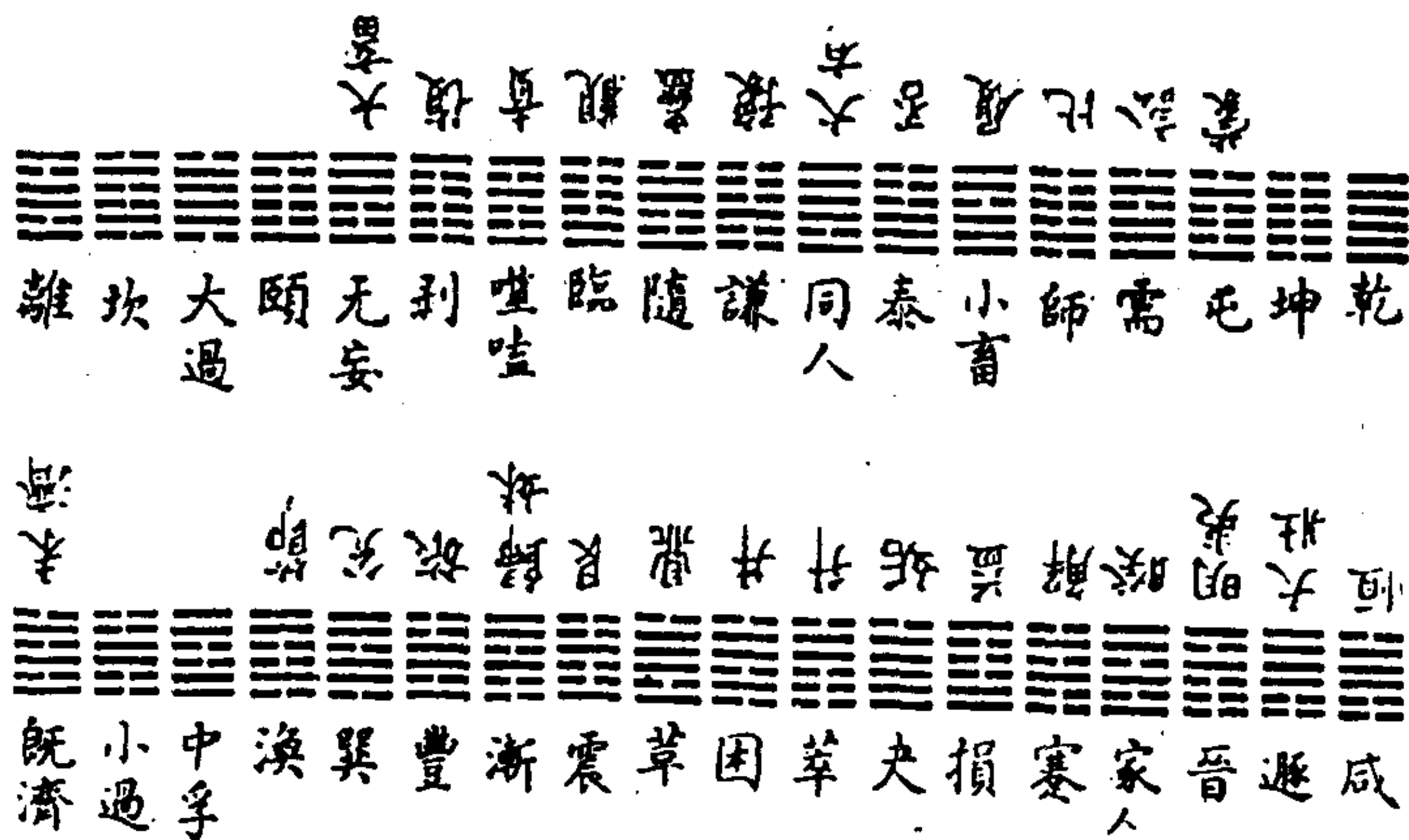

三十四卦，二百二十四爻，阳爻一百二十六，阴爻九十八。卦爻阴阳，多寡参差不齐，亦甚矣。今以反对计之，则上经以十八卦成三十卦，下经亦以十八卦成三十四卦。上经五十二阳爻，五十六阴爻，下经五十六阳爻，五十二阴爻，共用三十六卦成六十四卦。而卦爻阴阳，均平齐整，条理精密，又未有如此之甚者，于不齐之中而有至齐者。存是，亦可乐而玩之也，案图可见矣。然此特姑见其反对之巧妙，若夫经分上下，与卦先后次第之所以然者，详见后六十四卦全图。







(十二) 文王九卦处忧患图

解说：

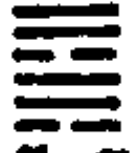
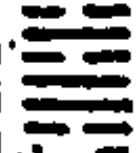
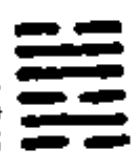
《易系辞传》曰：易之兴也，其于中古乎？作易者，其有忧患乎？是故履德之基也（止）巽以行权。

此夫子发明文王处忧患，不假卜筮用易之事。岂所谓以动者，尚其变之义乎？一陈卦德，二陈卦材，三陈圣人用卦，皆有

次第。然易岂止此九卦可处忧患？如屯、否、蹇、剥，皆可也。盖道理只在圣人口头偶然在九卦上说，文义亦足，初未尝留意。若更添几卦，更减几卦，皆可。旧看九卦，于三画八卦内，七卦有取，独无取于离，以为圣人晦明之意。然有互体，离在焉，实未尝不明也。又以太巧不入之《本义纂注》后，今姑记于此。

 <small>巽上 巽下</small> 巽德之制也 巽稱而隱 巽以行權	 <small>坎上 巽下</small> 井德之地也 井居其所而遷 井以辨義	 <small>艮上 坎下</small> 困德之辨也 困窮而通 困以寡怨	 <small>震上 巽下</small> 益德之裕也 益長裕而不設 益以興利	 <small>坎上 艮下</small> 損德之修也 損先難而後易 損以遠害	 <small>巽上 震下</small> 恒德之固也 恒雜而不厭 恒以一德	 <small>坎上 乾下</small> 復德之本也 復小而辨於物 復以自知	 <small>坎上 艮下</small> 謀德之柄也 謀寡而光 謀以制禮	 <small>乾上 兌下</small> 履德之基也 履和而至 履以和行
-------------------------------------------------------------------------------------------------------------------------------------------	----------------------------------------------------------------------------------------------------------------------------------------------	---------------------------------------------------------------------------------------------------------------------------------------------	-----------------------------------------------------------------------------------------------------------------------------------------------	-----------------------------------------------------------------------------------------------------------------------------------------------	----------------------------------------------------------------------------------------------------------------------------------------------	-----------------------------------------------------------------------------------------------------------------------------------------------	---------------------------------------------------------------------------------------------------------------------------------------------	---------------------------------------------------------------------------------------------------------------------------------------------

(十三) 文王十二月卦气图

解说：

文王十二月卦，自复卦一阳生，为冬至子中，属十一月中。临卦二阳生，为大寒丑中，属十二月中。泰卦三阳生，为雨水寅中，属正月中。大壮四阳生，为春分卯中，属二月中。夬卦五阳生，为谷雨辰中，属三月中。乾卦六阳生，为小满巳中，属四月中，为纯阳之卦。阳极则阴生，故姤卦一阴生，为夏至午中，属

五月中。遁卦二阴生，为大暑未中，属六月中。否卦三阴生，为处暑申中，属七月中。观卦四阴生，为秋分酉中，属八月中。剥卦五阴生，为霜降戌中，属九月中。坤卦六阴生，为小雪亥中，属十月中。

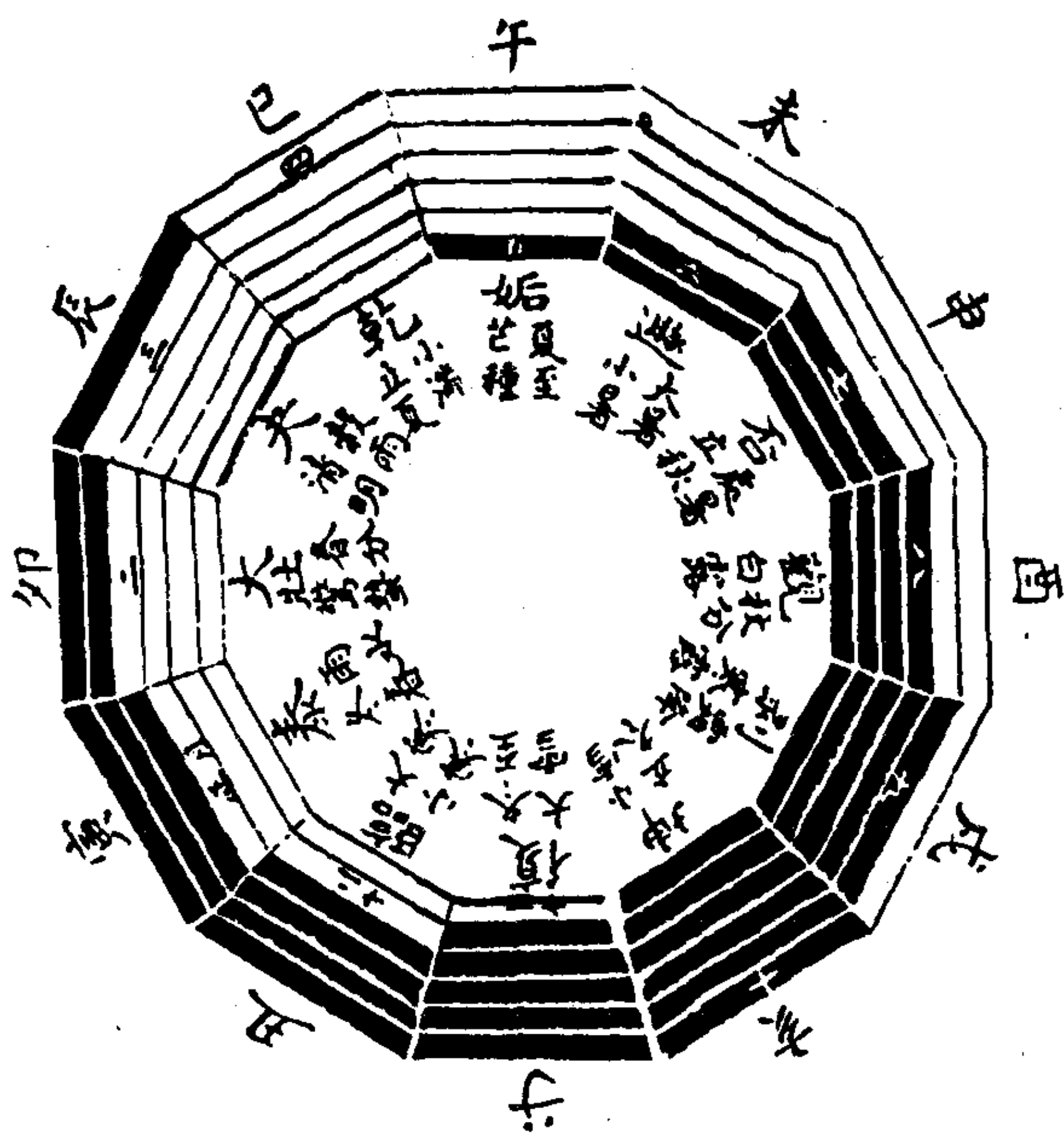

中。为纯阴之卦。阴极则阳生，又继以十一月之复焉。阴阳消长，如环无端，不特见之卦画之生如此，而卦气之运亦如此，自然与月之阴阳消长相为配合。《大传》所谓易与天地准，故能弥纶天地之道，于此亦可见其一端。所以知得十二月卦属文王者，以文王卦下之辞复卦“七日来复”，临卦“八月有凶”之类可见。此图既成，以四时之气配四方之位，虽与文王序卦先后不协，实自然与“伏羲六十四卦圆图”之位次合。卦气流行之接，卦画对待之妙，阴阳盛衰消长，相为倚伏之机，备于此图十二月卦中矣。案朱子《本义》“伏羲六十四卦横图”，用黑白以别阴阳爻。答袁枢曰：黑白之位，亦非古法，但今欲易晓，且为此以写之耳。今愚本文公法，作为此图，白者为阳，黑者为阴，了然在目矣。

元·吴澄《易纂言外翼》

(一) 卦数之横图

解说:

“横图”阳顺布，基于一，稚于三，中于五，劓于七，究于九；阴逆布，基于四，稚于二，中于十。劓于八，究于六。五、十数之中，九、六数之究。故专属一卦，其余数皆分属两卦。

四	三	二	一	十	九	八	
巽	坎	离		坤	兑	艮	坤
乾		乾					
	震	巽	离	坎	兑	艮	
	七	六	五	四	三	二	一

(二) 卦数之纵图

解说:

“纵图”阳顺行，自左一而上，逾七趋右而究于九。始二少，次二仲、二长，复终于二少。阴逆行，自右四而上，逾八趋左而究于六。始二长，次二仲、二少，复终于二长。

十	九	八	七	六	五	四	三	二	一
	艮	兑	震	巽		离	坎	兑	艮
	全	太	太	全		太	半	半	少
坤		坤	乾		乾	巽	震	离	坎
全		少	少		全	少	半	半	太

(三) 卦数之方图

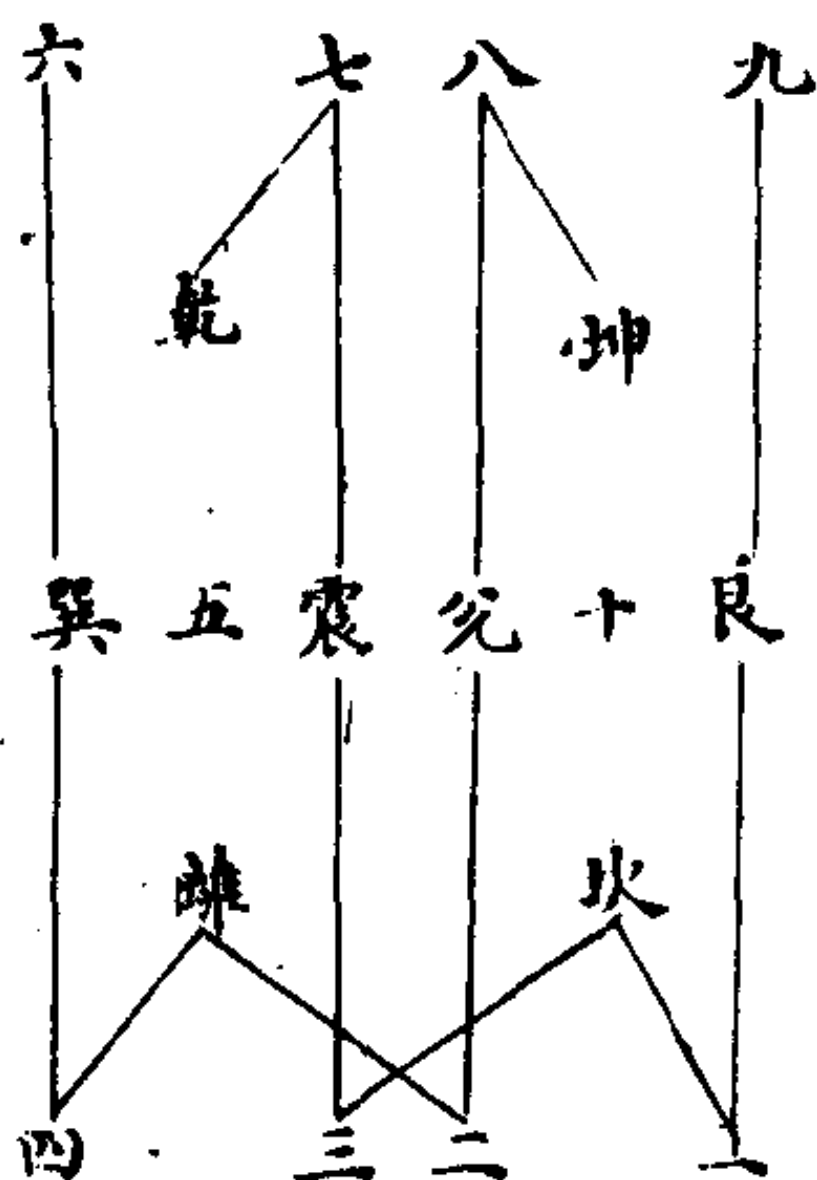

解说:

“方图”如“横图”阳右阴左，中五左、中十右者，互藏其宅也。

(四) 卦数之圆图

解说:

“圆图”如“纵图”，阳左阴右。乾，天气也。震雷、巽风，皆天之气，故上附于天。离、坎在天为日、月象也。象者气之已著，故上附雷风之气。坤，地形也。兑泽、艮山，皆地之形，故下附于地。坎、离在地为水、火质也。质者形之未凝，故下附泽山之形。天与雷风之气在上，地与泽山之形在下。坎、离之象之质，介乎气形之间，故在中。地形之重浊者山，自左而

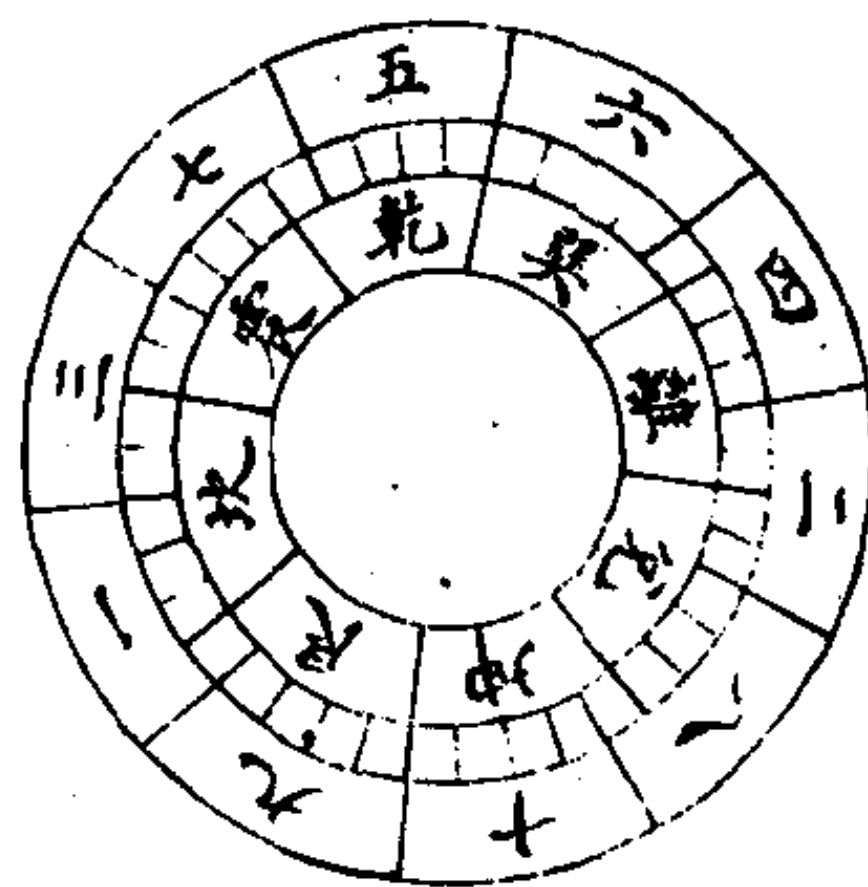

升，以渐融释为水之质，为月之象，为雷之气。至上则轻清之极为天，天气之轻清者风，自右而降以渐显见，为日之气，为火之质，为泽之形。至下则重浊之极，为地。此“圆图”之顺行者也。阳气自左降，则起中五而究于九，阴形自右升，则起中十而究于六，此“圆图”之逆行者也。

一数析为四分，十数凡四十分，每卦占五分。乾得五之全、七之少，震得七之太、三之半，坎得三之半、一之太，艮得一之少、九之全，坤得十之全、八之少，兑得八之太，二之半，离得二之半、四之太，巽得四之少、六之全。

(五) 河图

(六) 星之五宫圆河图



图 (五)



图 (六)

解说 (五、六两图并说):

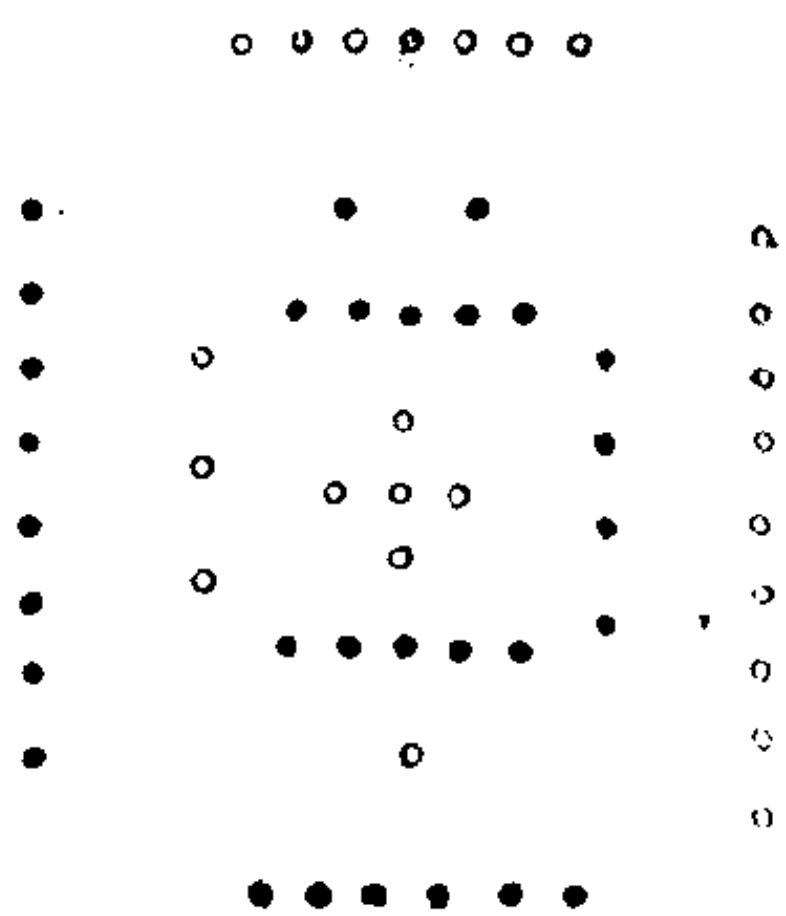
《河图》者，羲皇画卦之前，河有龙马出，而马背之旋毛有此数也。其数后一、六，前二、七，左三、八，右四、九，中五、十，五奇五偶相配。羲皇平日观于天地人物，无非阳奇阴

偶，两相对待。见“河图”之数而有契焉。于是作一奇画以象阳，作一偶画以象阴。加而倍之以成八卦？又加而倍之以成六十四卦。所谓伏羲因“河图”而画八卦者，此也。以背毛之旋文，如图星者之圆圈，故名之曰“图”。

《易系辞传》曰：天一、地二，天三、地四，天五、地六，天七、地八，天九、地十。天数五，地数五，天数二十有五，地数三十。凡天地之数，五十有五。此夫子以“河图”之数而言也。《周书·顾命》曰：“天球”、“河图”在东序。“河图”天所降之嘉瑞，故传写其图，入于天府，与国之宝器同藏，贵重之也。

《礼记·礼运篇》曰：天不爱道，故河出马图。此记盖孔门七十子之徒所作，亦以“河图”为盛世文明之祥。

《论语》曰：河不出图，吾已矣夫。夫子伤不遇时，而叹道之不行也。

(七) 洛书

(八) 土之九区方洛书

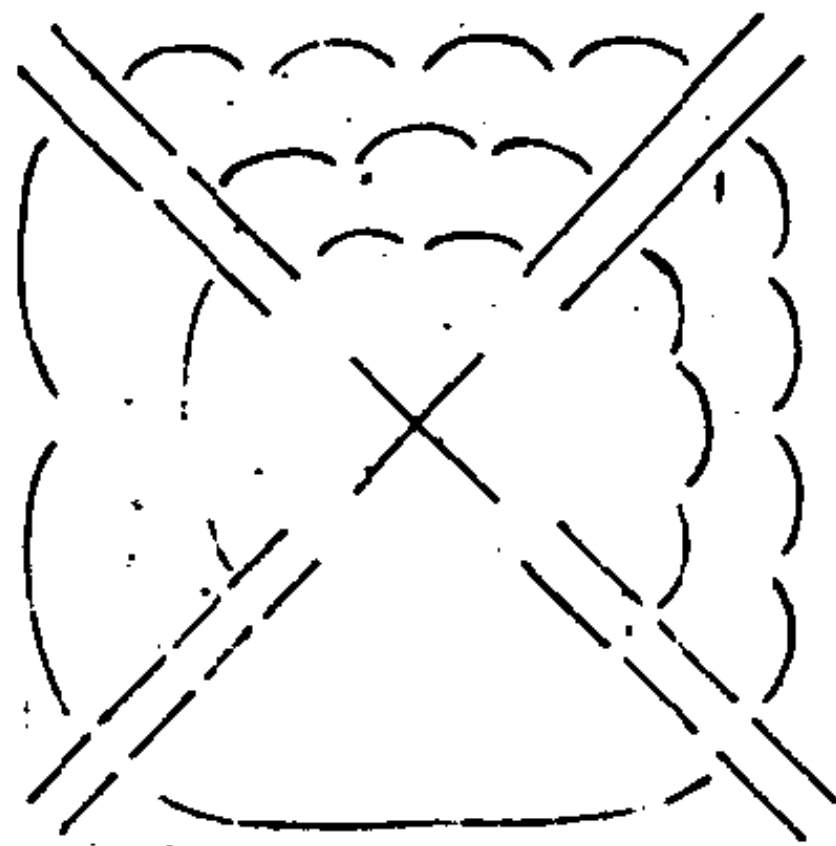

西	西	东
南	中	北
东	东	西

图 (七)



图 (八)

解说（五至八诸图并说）：

“洛书”者，大禹治水之时，洛有神龟出，而龟甲之拆文有此数也。其数后一前九，左三右七，右前二，左前四，右后六，左后八，中五。四方、四隅、中央，其位有九。禹平日默计，天道人事之大要其类有九，见“洛书”之数而有契焉，于是以天道人事分为九类，品其缓急先后之次以配龟甲一、二、三、四、五、六、七、八、九之文，是为《洪范》“九畴”，所谓大禹因“洛书”而叙“九畴”者此也。以背甲之拆文如书字者之横画，故名之曰：“书”。

《周书·洪范》曰：天乃锡禹洪范九畴。初一、次二、次三、次四、次五、次六、次七、次八、次九。此箕子以“洛书”之数而言也。《庄子·外篇》曰：天有六极五常，帝王顺之则治，逆之则凶，九洛之事治成德备。盖言禹因“洛书”叙九畴终于六极，始于五行。五常即五行也。九洛者谓九畴。因“洛书”之九数也。治成德备者，谓九畴所该，载于国家之治，无未完成，人身之德，无不具备也。

《大戴礼记·明堂篇》曰：二九、四七、五、三六、一八。注云：九室法龟文，故取此数。按《戴记·明堂篇》，秦以前之书也。《隋·经籍志》以为安南太守刘熙注，注之人在郑玄、王肃、郭象之后。自秦亡汉兴以来，河洛图书不传于世，盖人所罕见，而注云：法龟文其言，盖有所传受也。

汉许慎《说文解字》一、二、三、三、×、
::: :::: :::: :::: 昔黄帝之史苍颉制字，文始于数，一、二、三、
三，皆积其画之数而为文。至×则变其文，然中央交处，四隅尽处，其数亦五也。六、七、八、九之字，乃秦李斯小篆，义莫可通。今不复得见。古文之为何如龟书之文，一为一，二为二，二为三，二二为四，×为五，:::为六，:::为七，为八，为九，并如仓颉一、二、三、二二之积画，五六文亦同。

邵子曰：圆者星也。历纪之数，其肇于此乎？方者土也，画州井地之法，其仿于此乎？盖圆者，“河图”之数，方者，“洛书”之文。故羲文因之而造易，禹箕叙之而作范也。圆者星也，历纪之数，其肇于此乎，何谓也？曰：天之星有五宫：东宫苍龙，北宫玄武，西宫白虎，南宫朱鸟，中宫紫微垣是也。五者有中央、四边，而无四角；无四角故圆。历纪之数，皆以五起。五者五行之一周也。五日为一候，二其五者十干之一周也。十日为一旬，三其五为一气。六其五为一月。九其五为一节。十二其五者，干支相乘之一周也。十八其五为一时。七十二其五为一岁。每岁木、火、土、金、水，各王七十二日，是为五辰。凡此历纪之数，皆起于天星五宫之五，故曰：其肇于此乎。方者土也，画州井地之法，其仿于此乎，何谓也？曰：地之土有九区，正东、正南、正西、正北、西北、东北、东南、西南及中区是也。九者，有中央、四边，而又有四角。有四角故方。画州井地之法皆分为九。以中国方圆三千里分为九州，此画州之九也。以农田九百亩之地，沟之作井字，分为九，夫此井地之九也。凡此所画所井之法，皆仿效地域九区之九，故曰：其仿于此乎。圆者“河图”之数，方者“洛书”之文，何谓也？曰：“河图”、“洛书”者，天地所呈自然之瑞。“河图”之数亦是五位，合于天星五宫之图，一六居北者，玄武之星也；二七居南者，朱鸟之星也；三八居东者，苍龙之星也；四九居西者，白虎之星也；五十居中者，紫微垣之星也。“洛书”之文亦是九位，合于地土九区之方；前戴九者，正南之土也；后履一者，正北之土也；左身三者，正东之土也；右身七者，正西之土也；右肩二者，西南之土也；左肩四者，东南之土也；右足六者，西北之土也；左足八者，东北之土也；中脊五者，中区之土也。羲文因之而造易，禹箕叙之而作范，何谓也？曰：“河图”之位五，每位各有一奇一偶，数虽十而位止五。故羲皇则其奇偶之数，画奇偶之画，一其奇偶而为初画，倍而二之则

为二画，又倍而四之则为三画，又倍而八之则为四画，又倍而十六之则为五画，又倍而三十二之则为六画，而卦成矣。此则其一奇一偶之数者然也。初、三、四、上，象东南西北，二、五象中央，此则其中央四旁之位者然也。东西南北各一而中有二者，旁位之奇偶，合中位之奇偶，分象北极见，南极不见，而皆为中宫之星也。“洛书”之位九，每位或一奇，或一偶，数有九而位亦九。故大禹则其一、二、三、四、五、六、七、八、九之位，而定五行、五事、八政、五纪、皇极、三德、稽疑、庶徵、五福、六极之次第也。造易者羲，而并言文作范者禹；而并言箕文之易，即羲之易，箕之范，即禹之范也。

元·保巴《易源奥义》

(一) 河图

解说：

天一、地二，天三、地四，天五、地六，天七、地八，天九、地十，中五见皇极，观物之理，变化感应，脉络贯通。皇极之数，本末源流，以天地阴阳刚柔之气，必交合而后生物，必进退而后运。其初本于天中为五阳，地中为六阴。盖“河图”之数载于《周易》，分阴分阳，以为天数二十有五，地数三十，合得五十有五。而去阳中之五，为大衍之数五十；去阴中之六，为大衍之用四十有九。故前“河图”之阴阳点数，计五十有五，以其阴阳未分，根、干、支、末混淆之时，所谓先天故位数自一而起，今列位数于后。

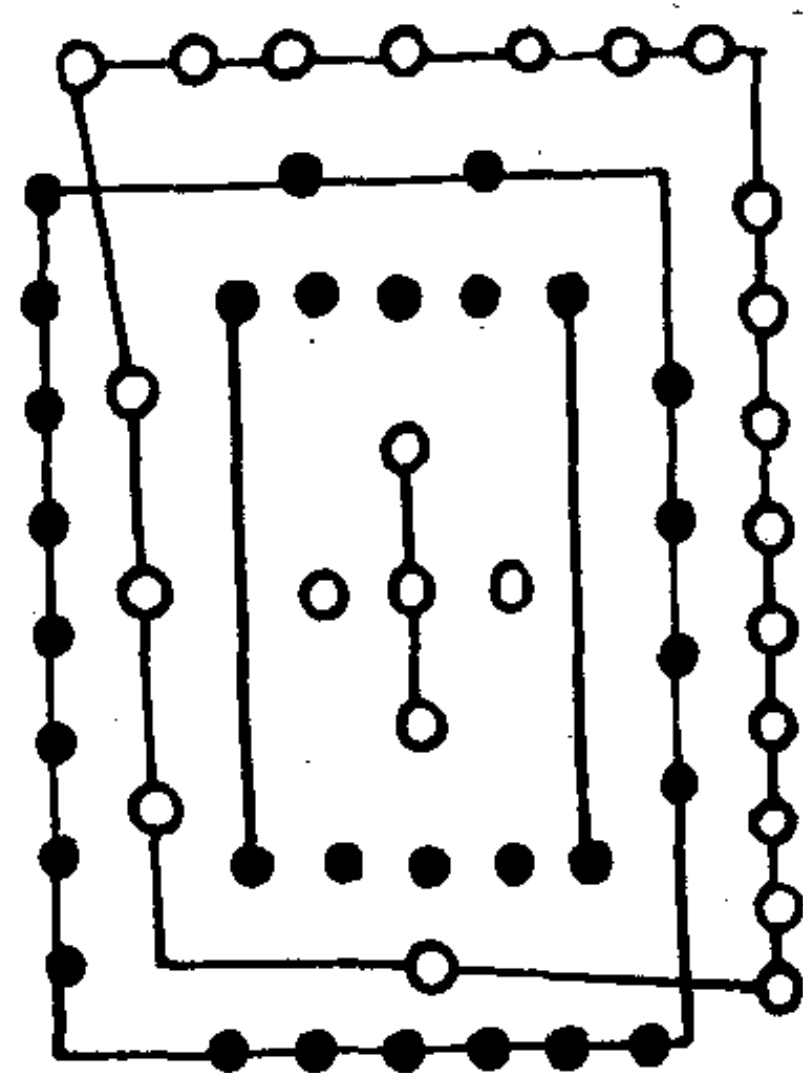

位

乾一	兑二
离三	震四
巽五	坎六
艮七	坤八

数

甲乙丙丁戊

子丑寅卯辰巳

九八七六五四

己庚辛壬癸

午未申酉戌亥

己庚辛壬癸

此三即乾卦故乾一



可谓天下之大本也

右先天数者，无极而太极，先天数取纯一不杂之意。以九数为则，故数起于一。一即三，三即九，九即一，故起于一而极于九，为老阳。老阳数老，可致神极，神极必变，故曰“易”。易者，变易不穷冒天下而言也。可为天地准，所谓参天两地。而倚数者，一、三、五也。考其端，一、三成四，四、五成九。校其实，即张子所谓乾称父，坤称母。予兹藐焉，混然中处天地人三才无间，其义虽殊，其神气即一也。所以成言乎一，一复为九，效诸文王。元而亨，亨而利，利而贞，贞而复元，法诸伏羲。乾三连也，所谓三者，岂非天下之大本乎？无极而太极者，乾、坤之元也。故先天譬为根，其位皇极以之。

(二) 中天图

解说：

在概谓一阴一阳之谓道。乾称父，坤称母，乾坤生六子，然后人伦序。所以君君、臣臣、父父、子子、夫夫、妇妇，人道立。今列中天位数如后：

位

乾一

兑二

坎三

离四

	震五	巽六
	艮七	坤八
数		
	甲三	乙八
	丙七	丁二
	戊五	己十
	庚九	辛四
	壬一	癸六

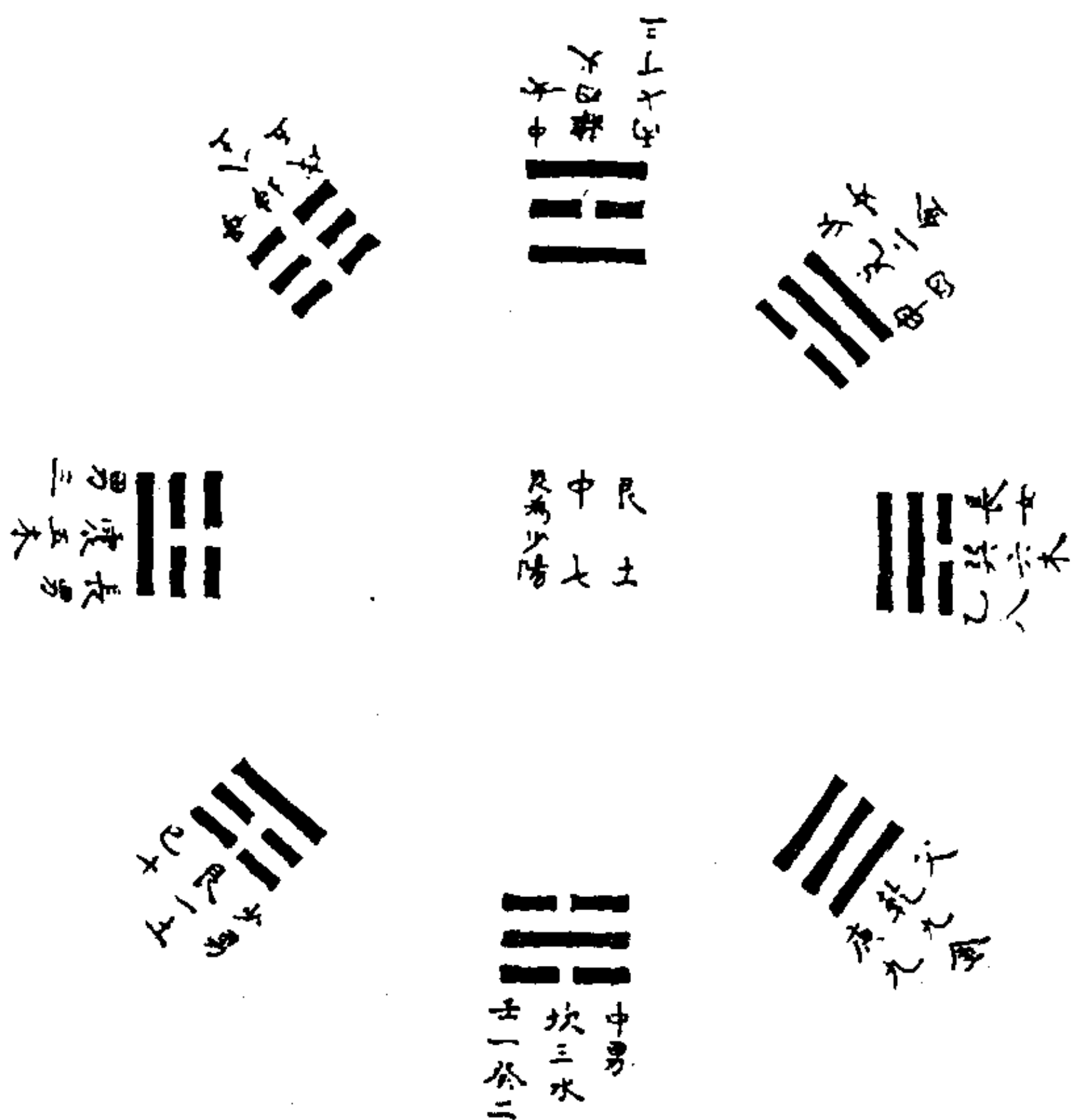

谓人道，故曰立人之道曰仁与义。以其乾道成男，坤道成女，故有父母男女。

右中天数者，太极之运化也。中天数取以奇数为阳，偶数为阴。据一、二之数为则，是故一生二，即是画卦之象二，此一奇一偶成三，即地天泰也。然中天八卦位数内，惟艮居一、七之数，何也？盖起于艮而止于艮。《说卦》云：艮，东北之卦也，万物之所成终而所成始也。即元而亨，亨而利，利而贞，贞而元。故周子所谓中正仁义而主静，立人极焉。艮与静周，起于静而止于静也。所谓太极之运化者，自元而亨也。故以中天譬为干，其位范图以之。

(三) 后天图

解说：

在概谓根、干、支、末之理，于五行内刚中有柔，柔中有刚，即阴中有阳，阳中有阴，地道立矣。今列后天位数如后。

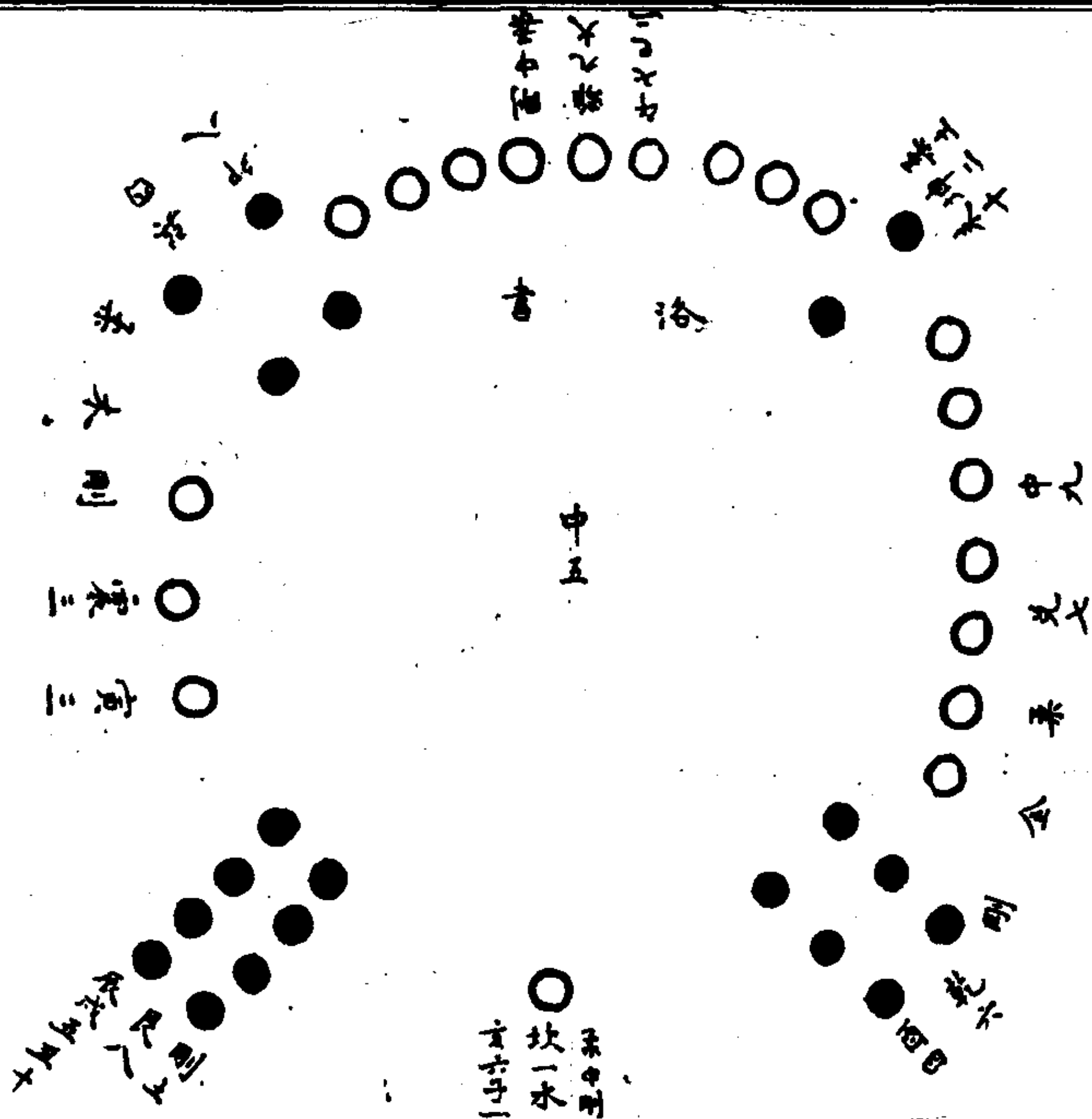

谓地道，故曰立地之道曰柔与刚，以其地道当偶，故“洛书”点数四十。

位

坎一 坤二 震三 巽四 中五 乾六 兑七 艮八
离九

数

子一 亥六 寅三 卯八 巳二 午七 酉四 申九
辰五 丑十 戌五 未十

上后天数者，三极之妙用也。后天数取一动一静，互为其根之理。退乾、坤，却进坎、离，为上下宗体，以五行为妙用。五行中而又分刚柔，使致充廓万物，万物各得其宜。故放之则弥满六合，敛之退藏于密。所谓三极之妙用者，自亨而利贞也，故以后天譬为支，其位大定以之。

(四) 大定支，范围干，皇极根图

解说：

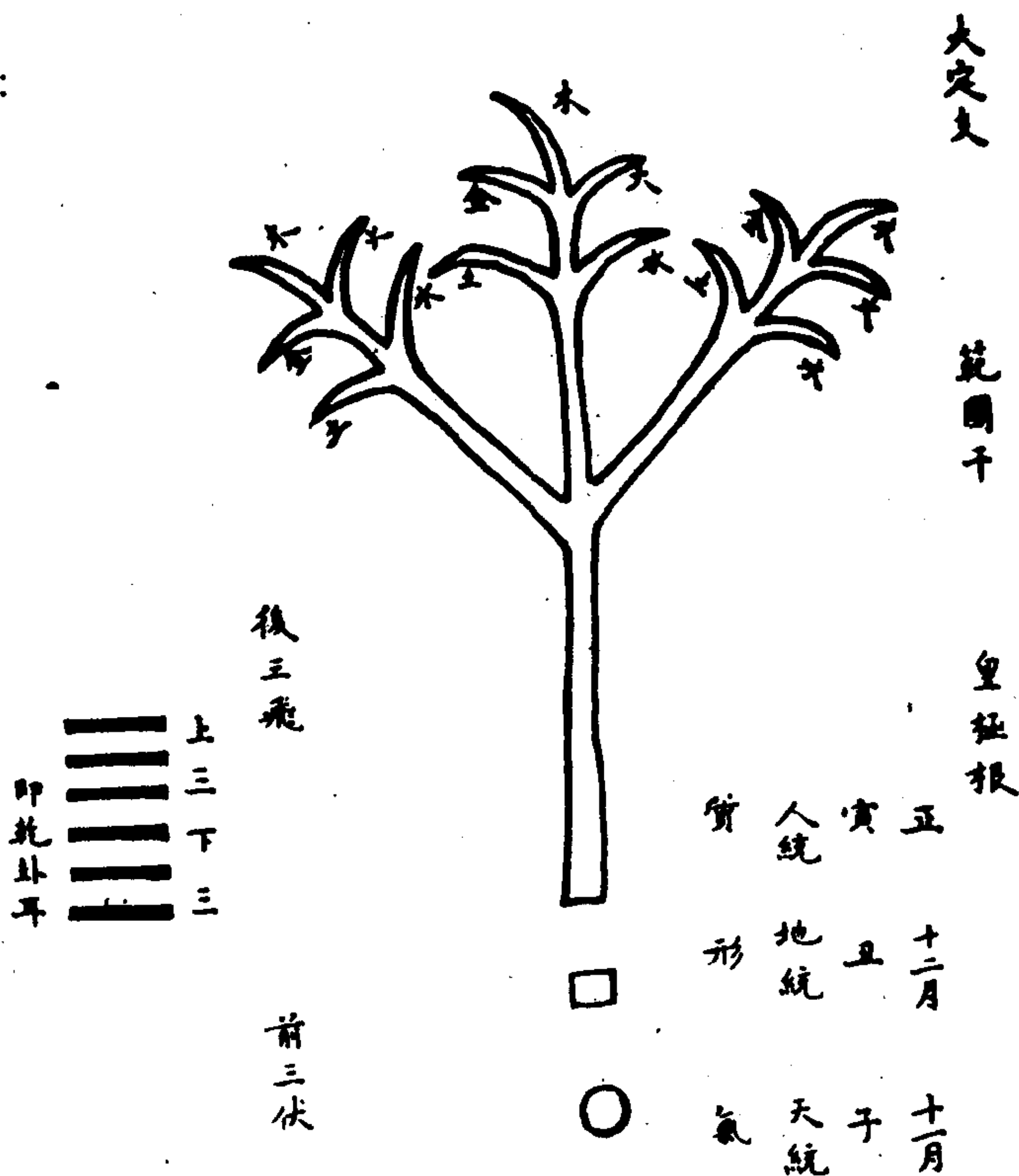

上言不能尽其理，则图之。概谓书不尽言，言不尽意，以心会心，故以图明之耳。

上自根而干，自干而支，三才五行具矣。所谓纵横十五，即此生生无穷之道也。本乎天者亲上，本乎地者亲下，则各从其类。故曰：物有本末，事有终始。知所先后则近道矣。

元·王申子《大易辑说》

(一) 河图先天图

河图

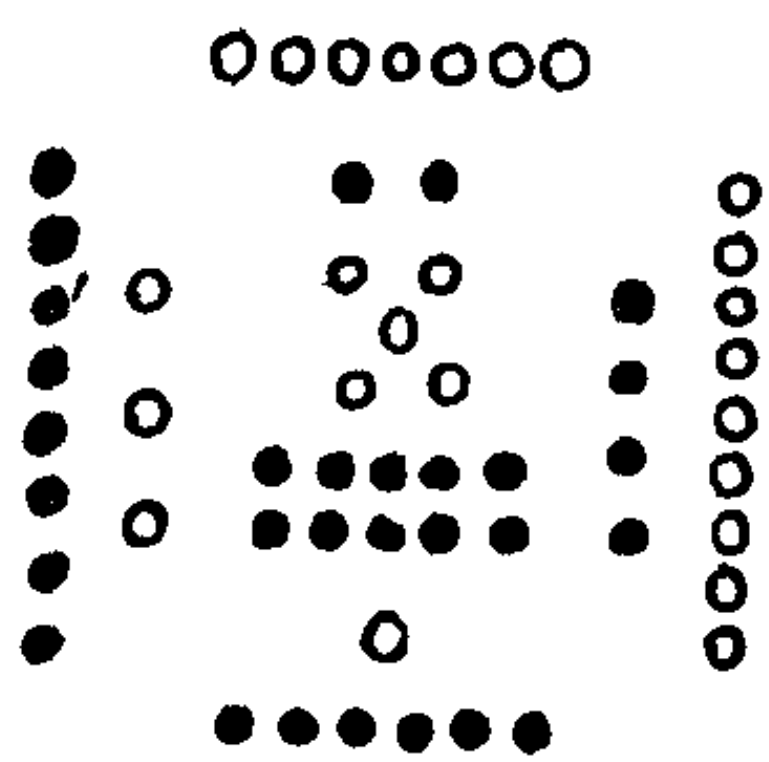

先天

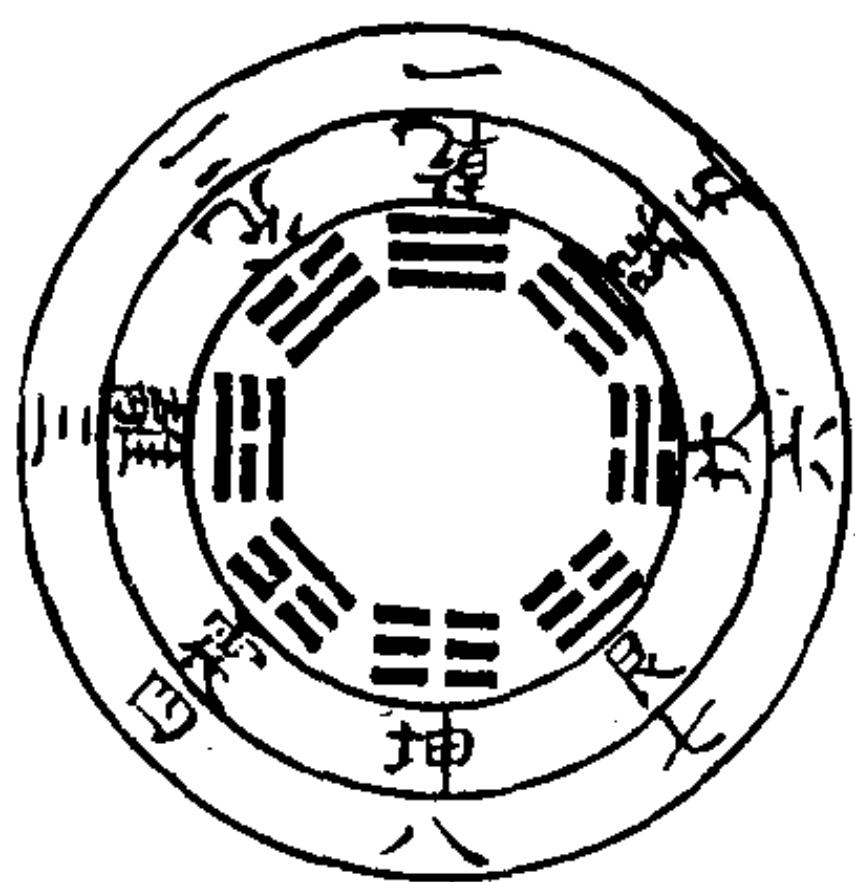

先天方图

坤	剥	比	观	豫	晋	萃	否
谦	艮	蹇	渐	过 小	旅	咸	遁
师	蒙	坎	涣	解	济 未	困	讼
升	蛊	井	巽	恒	鼎	过 大	姤
复	颐	屯	益	震	噬 噬	随	妄 入
夷 明	贲	济 既	人 家	丰	离	革	人 同
临	损	节	孚 中	妹 归	睽	兑	履
泰	畜 大	需	畜 小	壮 大	有 大	夬	乾

解说：

《易大传》曰：天一、地二，天三、地四，天五、地六，天七、地八，天九、地十。天数五，地数五，五位相得而各有合，此言“河图”数与象也。

伏羲氏仰观天文，俯察地理，近取诸身，远取诸物者，理也，象也；天不秘道龙马负图而出于河、一奇一偶者，数也，象也；理与气寓于其中，伏羲之心默与之契，遂因之以画八卦，故《大传》言其画卦之序曰：易有太极，是生两仪，两仪生四象，四象生八卦，是为“先天易”。

(二) 易有太极图**解说：**

易者三才之道，“河图”当分作三宫看，三才之象也。其中宫，天五地十，太极也，谓理、气、象、数所以为万化之根本者，全体已具而未分，浑然居中而举天地；万物生生化化，尽无以出于此，亦无以加于此，故曰：“太极”。盖中宫之五，其一、其三、其五总之，则九天也；其二、其四总之，则六地也。合九与六，已具十五之全数矣。愚故曰：天地真元之数，止有五，其六、其七、其八、其九、其十，则各因五而得数，以配上五者而已。曰五、曰十，则数也。五为阳，十为阴，阴阳气也；五为奇，十为偶，奇偶象也。析而言之，三、二之合，则天地也；三个五，则三才各一天地也。九与六，则老阴、老阳；七与八，则少阴，少阳也。其十五，则“洛书”纵横之数，亦五行生成之数也。以五乘十，以十乘五，则又大衍之数五十也。是曰理、曰气、曰象、曰数，靡不全具浑然为一于中

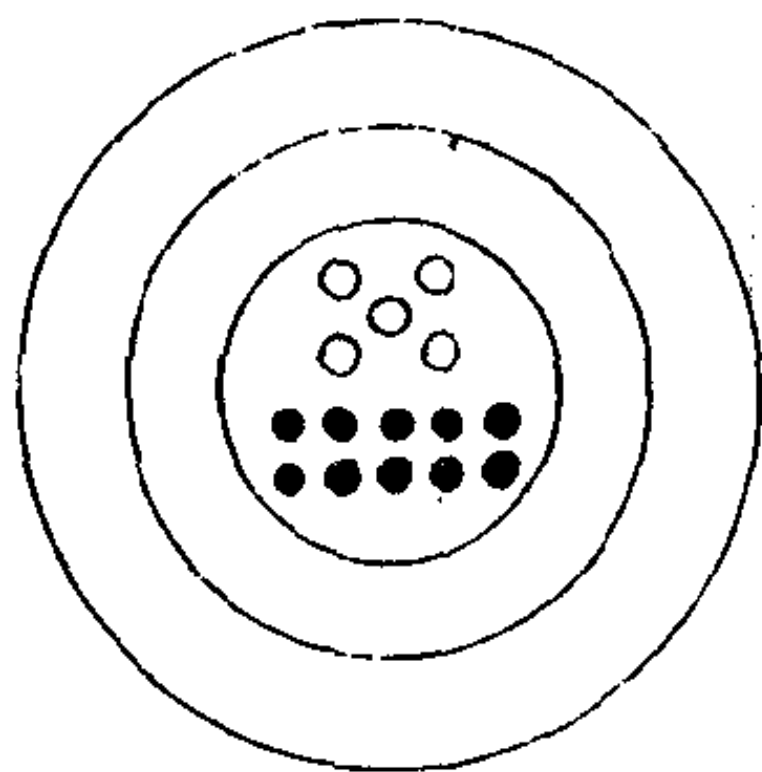

而未分，岂非两仪未判之太极乎？

(三) 是生两仪图

解说：

两仪，天、地也，在“易”为乾、坤。“河图”之上七也，二也；“河图”之中五也，十也；“河图”之下一也，六也。太极动而生阳，一、五、七之三奇，乃阳之轻清者，上而为天。太极静而生阴，二、十、六之三偶，乃阴之重浊者，下而为地。岂非太极既判之两仪乎？故“先天卦”止于三画。

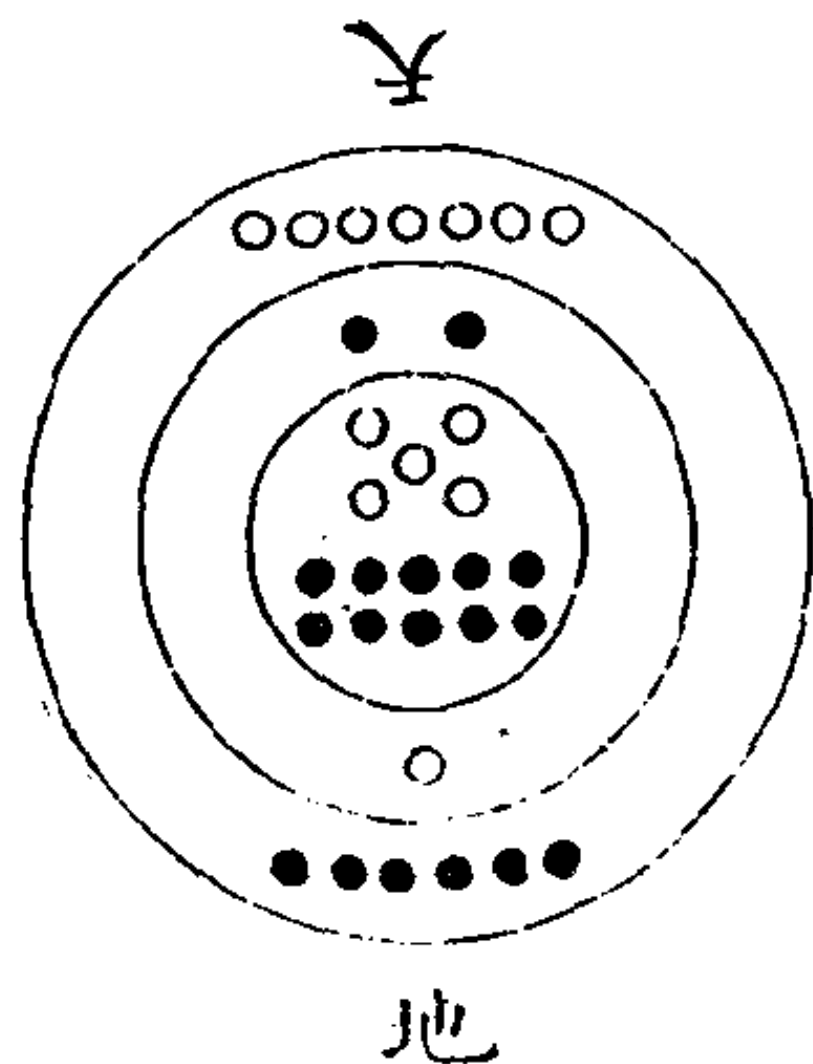

(四) 两仪生四象图

解说：

“河图”中宫之五，即“参天两地”三、二之合也，即浑然之两仪也。积之已具十五之全数，是天地真元之数，止此五者。具六、七、八、九、十，则于五上加一、二、三、四、五而得数以配上五者而已，故独取五以生“四象”。“河图”次中宫，一、二、三、四也，以五配一，成三偶之六，而六之成数在北，是为老阴；以五配二，成二偶一奇之七，而七之成数在南，是为少阳；以五配三，成二奇一偶之八，而八之成数在东，是为少阴；以五配四，成三

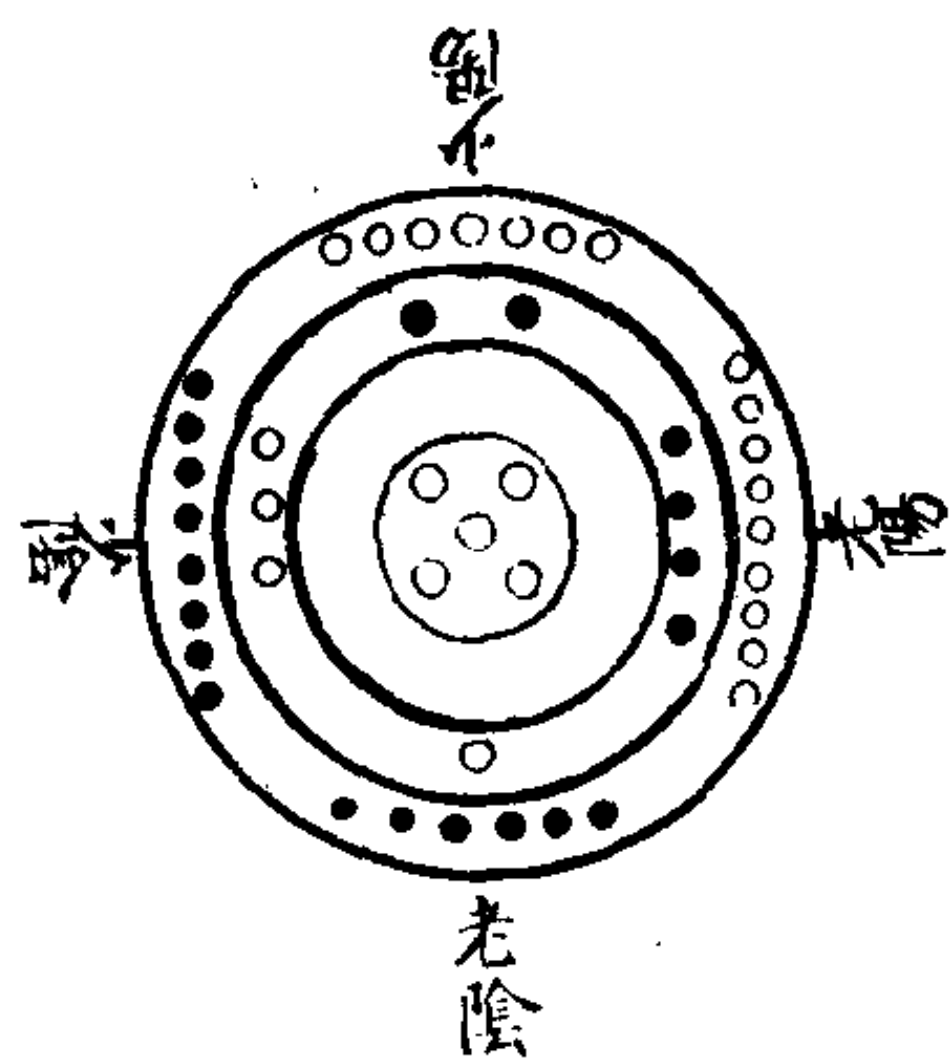

奇之九，而九之成数在西，是为老阳，此岂非两仪生四象乎？

(五) 四象生八卦图

解说：

“河图”一、五、七之三阳，上而为天，在易则纯阳之乾也。二、十、六之三阴，下而为地，在易则纯阴之坤也。乾上坤下，所以辨阴阳之分。乾交于坤之中，而为坎；坤交于乾之中，而为离，离东、坎西，所以著阴阳之交，故其画坎、离也。以“河图”中宫五阳之左者交于右，十阴之右者交于左。自其本体交，而后形于外者无不交，故取五之奇，十之偶，就左

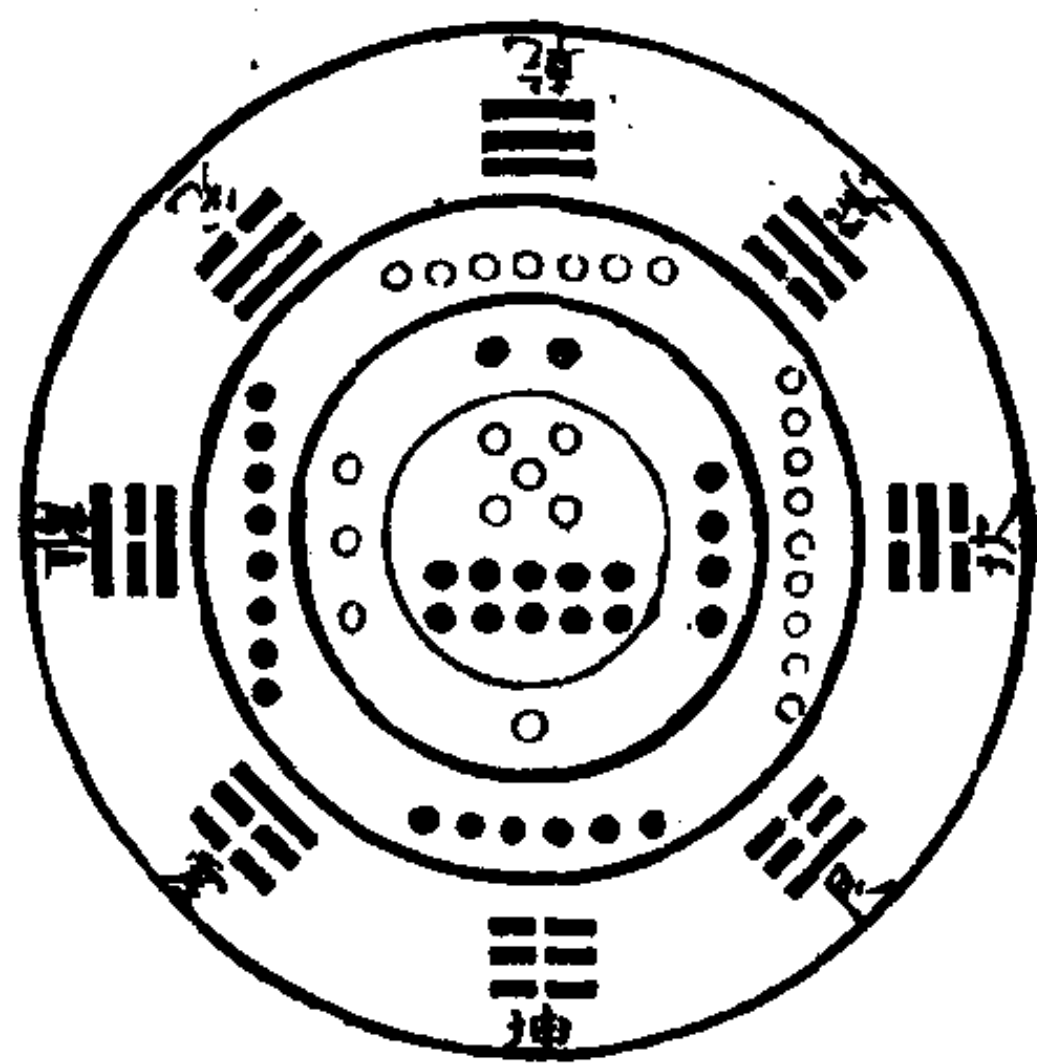

三之奇，画离于东。离，火也，且藏八之偶于东之内，故火之象内暗而外明。又取十之偶，五之奇，就右四之偶，画坎于西。坎，水也，且藏九之奇于西之内，故水之象内明而外暗，故曰：水、火，阴阳之交。又曰：阴、阳互藏其它。是以《大传》于水、火独加一不字，而曰“不相射”也。阴阳既交，极则必变，故其画兑、震、艮、巽也，阳左阴右，不离本体，取“河图”中宫五与十之一奇一偶，就外宫四象已成之奇偶而画之。中宫五之奇，阳也。阳动而左，故取五之奇，就正南七之奇，正东八之偶，得二奇一偶东南之卦曰“兑”。又取五之奇，就正东八之偶，正北六之偶，得一奇二偶，画东北之卦曰：“震”。阳极于左，则阴转而右。右，阴也，故取中宫十之偶，就正北六之偶，正西九之奇，得二偶一奇，画西北之卦曰“艮”。又取十之偶，就正西九之奇，

正南七之奇，得一偶二奇，画西南之卦曰“巽”。是乾之极，则变而兑；离之极，则变而震；坤之极，则变而艮；坎之极，则变而巽也。愚故曰：乾上、坤下，所以辨阴阳之分；离东、坎西，所以著阴阳之交；兑、震、艮、巽，所以极阴阳之变，此其所以为易。此岂非四象生八卦乎？

(六) 希夷先天卦图

解说：

或问曰：晦庵谓先天之学，康节得于李之才挺之，挺之得于穆修伯长，伯长得于希夷。希夷“先天图·说”曰：先天用九，谓乾一与坤八，震四与巽五，兑二与艮七，离三与坎六，纵横皆九，而其九居中也。希夷又自述“龙图·序”曰：天之垂象，的如贯珠，皆累累然如系之于缕也。且若“龙图”本合，则圣人不得见其象，所以天意先未合，以形其象，圣人观象以明其用，是“龙图”天散而示之，伏羲合而用之，仲尼默而形之。始“龙图”之未合也，惟五十五数。上二十五，天数也，中贯三、五、九，外包之十五，尽天三、天五、天九，并十五之用。后形一、六无位，又显二十四之为用也，兹所谓天垂象矣。下三十，地数也，亦分五位，皆明五之用也。十分而为六，形坤之象焉。六分而成四象。地六不配在上，则一不用形；二十四在下，则六不用亦形。二十四后既合也，天一居上为道之宗，地六居下为气之本，天三统地二、地四为之用，三若在阳，则避孤阴；在阴，则避寡阳。大矣哉！“龙图”之变岐分万途，今略述其梗概焉。以予之见



希夷所说，其然否如何？

曰先质谓希夷之学，知天、知地者也；后学何所容喙。然以愚见观之，厥初天果散其数以示圣人，则必无前后左右之次，何以谓之图？圣人果自合而用之，则是率己意以画卦，又何以谓之因？且乾一、兑二、离三、震四、巽五、坎六、艮七、坤八，此乃次第生卦之序，盖谓卦成之初，第一为乾，第二为兑云耳，非若“后天”离、坎配戴九履一，而得九与一之数也。今希夷乃以次第生卦之序，为先天用数，虽适凑著，然非天地之真数，而可用乎？其曰：图之未合，则阳去一，阴去六，阳形五，阴形六，以明五而显二十四之用，以为天地。及图之既合，阴则天一为宗，地六载之，而用四十九；阳则天三统地二、地四，用九以干五行之数四十，亦用四十九，是未合时，一数也；既合后，又一数也。二十四、四十九又何足包罗天地之用邪？至如去一、去六，而后成数；形五、形六，而后成用；几七、八、九而后成象；避孤避寡，而后成卦，愚恐天然之图不如是之汗漫，易简之易，不如是之穿凿，故亦未敢以其说为然也。

(七) 演极图

解说：

愚案“河图”奇偶以求伏羲画卦之因，复案八卦位次以覆“河图”象数之本，见“河图”中宫天五、地十为太极分晓。于是以极居中，极分而两仪，两分而四象，四分而八卦，然后见先天卦位，的不可移。复从而推之，与六十四卦圆图，一一凑著，于是作此图，名曰：“演极”，以发明之，此即太极生两仪，两仪生四象，四象生八卦也；即天地定位，山泽通气，雷风相薄，水火不相射也；即康节所谓一中分造化也；即濂溪所谓太极动而生阳，

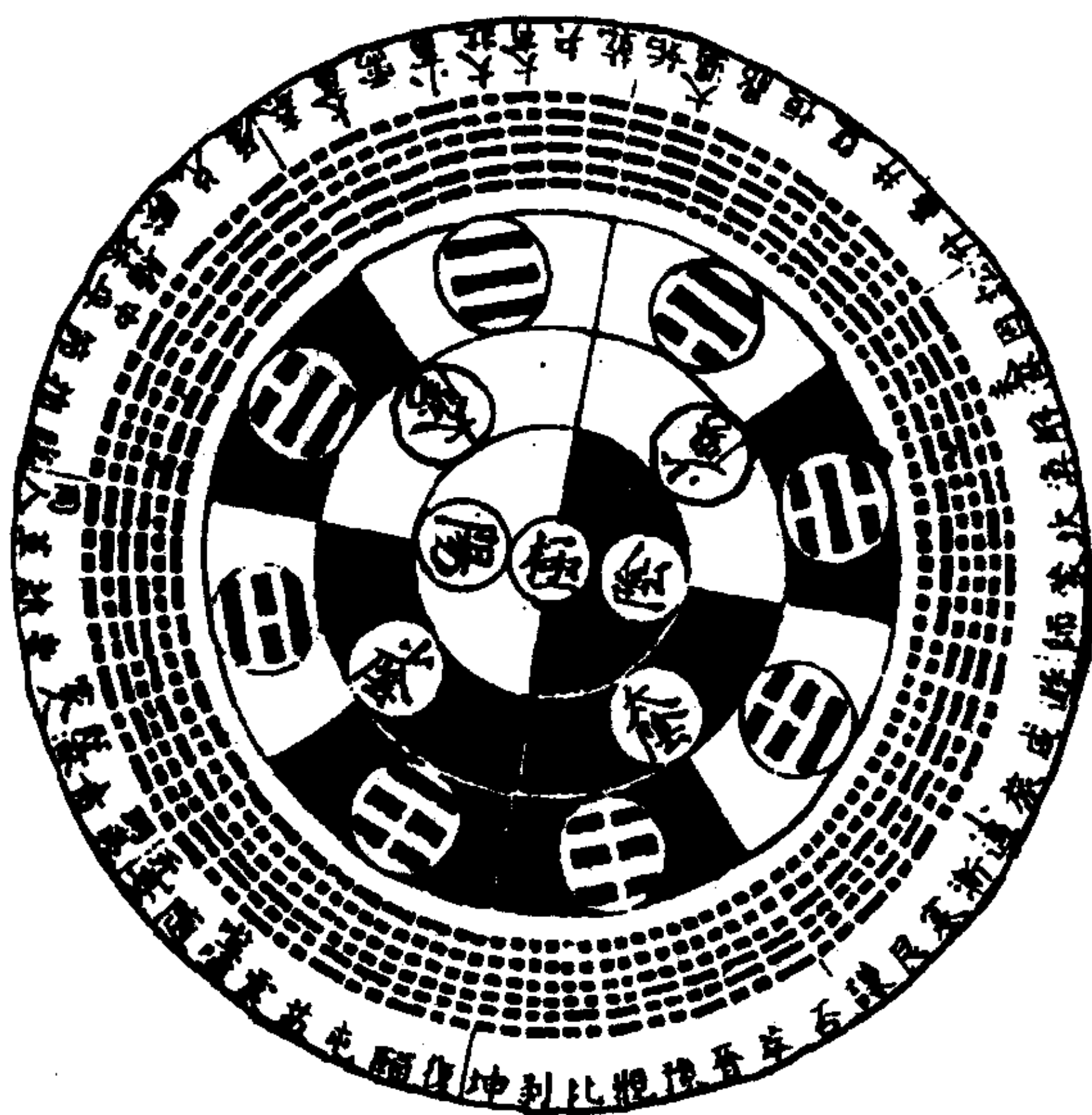

静而生阴，动极而静，静极复动，一动一静，互为其根也；即数往者顺，知来者逆也。太极判轻清者，上而为天；重浊者，下而为地。阳左而阴右，阳南而阴北，水火居阴阳之交，因而重之，为六十四。乾画于午中，而姤阴生；坤尽于子中，而复阳生。离，日也；画于卯中。坎，月也；画于酉中。皆自然而然，此“先天易”也。

(八) 演极后图

解说：

愚因余暇，又以己意画此图，与前图无一不合，故名曰“演极后图”。盖以天地间阳左阴右，阳上阴下，乃阴阳一定而自然之体也，”于是画一阳于左，画一阴于右，而为两仪，太极居中。又于一阴一阳之外各画一阳于上，一阴于下，而为四象，再于左偏短画阳之左，画一阳于上，而得乾；画一阴于下，而得兑。于左偏短画阴之左，画一阳于上，而得离；画一阴于下，而得震。再于右偏短画阳之右，画一阳于上，而得巽；画一阴于下，而得坎。于右偏短画阴之右，画一阳于上，而得艮；画一阴于下，而得坤。愚以是益信伏羲因“河图”以画八卦，断断乎其不诬矣。此所以知仰观俯察，远物近身，一奇一偶，逐节生去之说，决不可以画先天卦也，愚故曰：“先天易”，易之体也。

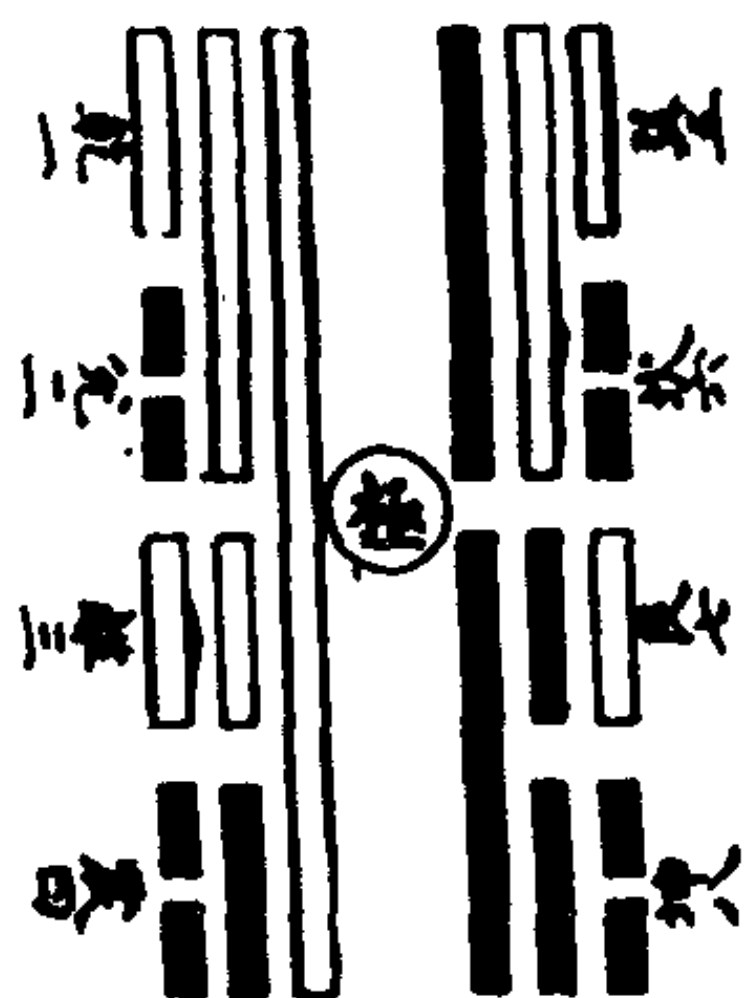

(九) 洛书后天图

解说：

伏羲八卦，则“河图”以画之，然天地间数非奇不行，象非偶不立，而“河图”之数，则十而偶也，其象则一六、二七、三八、四九、五十，合而皆奇，故“先天卦”止见易之体，而用有未周。禹治水时，神龟负文复出于洛，其数有九，九则奇也。其象纵横

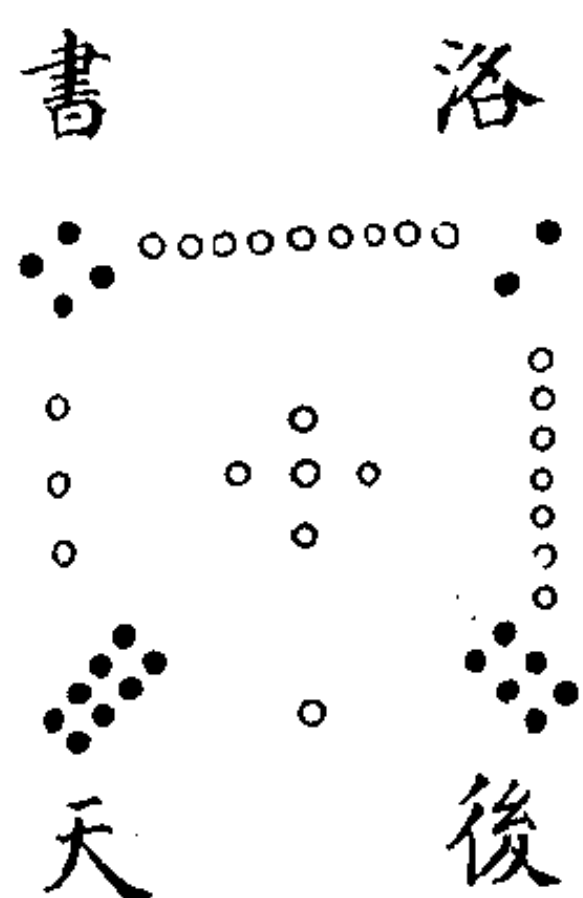

皆十，十则偶也。文王于是取之以错综“河图”重位八卦，然后阴、阳、奇、偶亭当不偏，而易之体用始备，是为“后天易”，故曰：河出图，洛出书，圣人则之。

《说卦》曰：帝出乎震，齐乎巽，相见乎离，致役乎坤，说言乎兑，战乎乾，劳乎坎，成言乎艮。此言后天卦位也。

(十) 后天位卦图

解说：

此图中圆者，“河图”；外方者，“洛书”也。盖文王取“洛书”之奇数偶象，错综“河图”之偶数奇象，以重位八卦，然后阴阳奇偶

不偏易之体、用始备。何则？天地间数无偶，象无奇，人皆曰二、四、六、八、十，偶也；而不思二之前，已有一，则已成三矣。自二至十，数之皆然，故曰：数无偶非奇不行。天地间事事物物，有对有待，然后成象，谓如有父斯有子之象，有子斯有父之象；有阴斯有阳之象，有阳斯有阴之象，独则不成象矣。故曰：象无奇非偶不立。然

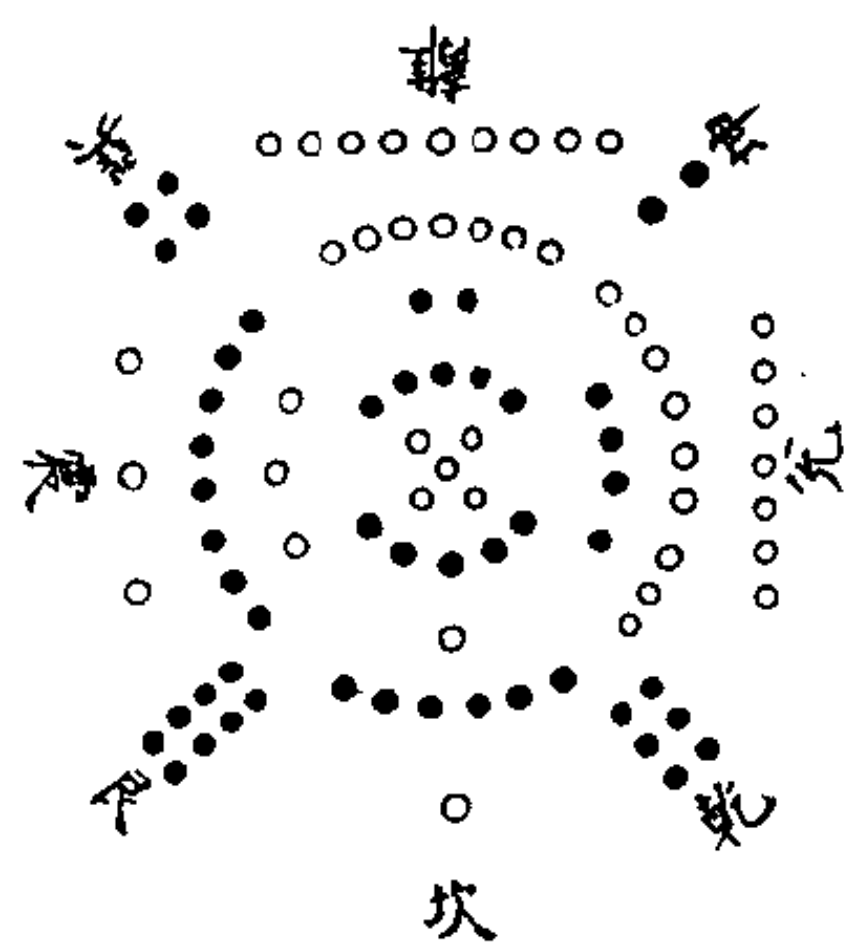

“河图”之数，十则偶也。其一六、二七、三八、四九、五十，合而成象，则皆奇也。故“先天卦”止见易之体，而用有未周。“洛书”之数，九则奇也，其一九、二八、三七、四六合而成象，则皆偶也。故文王取“洛书”错综“河图”而用之，然后阴阳奇偶亭亭当当，而易之体用始备。盖先合“河图之一、六为水位坎，于北二、七为火位离，于南三、八为木位震，于东四、九为金位兑，于西是合“河图”老、少四象，以位四正也。然其象合而皆奇，故又取“洛书”一含九，以“河图”正北之一，含正西之九，九乃三奇乾，老阳数也，故位乾于坎之右，附于西北。取“洛书”四含六，以“河图”正西之四，含正北之六，六乃三偶坤，老阴数也，故位坤于兑之右，附于西南。取“洛书”二含八，以“河图”正南之二，含正东之八，八乃一偶二奇巽，少阴数也，故位巽于离之右，附于东南。取“洛书”三含七，以“河图”正东之三，含正南之七，七乃二偶一奇艮，少阳数也，故位艮于震之右，附于东北。是又取“洛书”错综“河图”之老、少四象，以补四隅，而其象合而皆偶，此亦四象生八卦也。由是一阴一阳，一奇一偶相为体用，由是东北子至巳阳之方，乾、坎、艮、震居之；西南午至亥阴之方，巽、离、坤、兑居之。阴阳各正其位，动静互为其根，四时行焉，百物生焉，故出乎震，齐乎巽，相见乎离，致役乎坤，说乎

兑，战乎乾，劳乎坎，成乎艮，终而复始，生化化，而易行乎天地之中矣。“图”出于羲，“书”出于禹，文王错综之，以重位八卦，是为“后天”，故曰：河出图，洛出书，圣人则之。若夫《太玄》，则有数无象，而专用奇，故奇奇而无对待。《经世书》则有象无数，而专用偶，故偶偶而无变通，皆不免于一偏。

(十一) 倍乘重卦之图

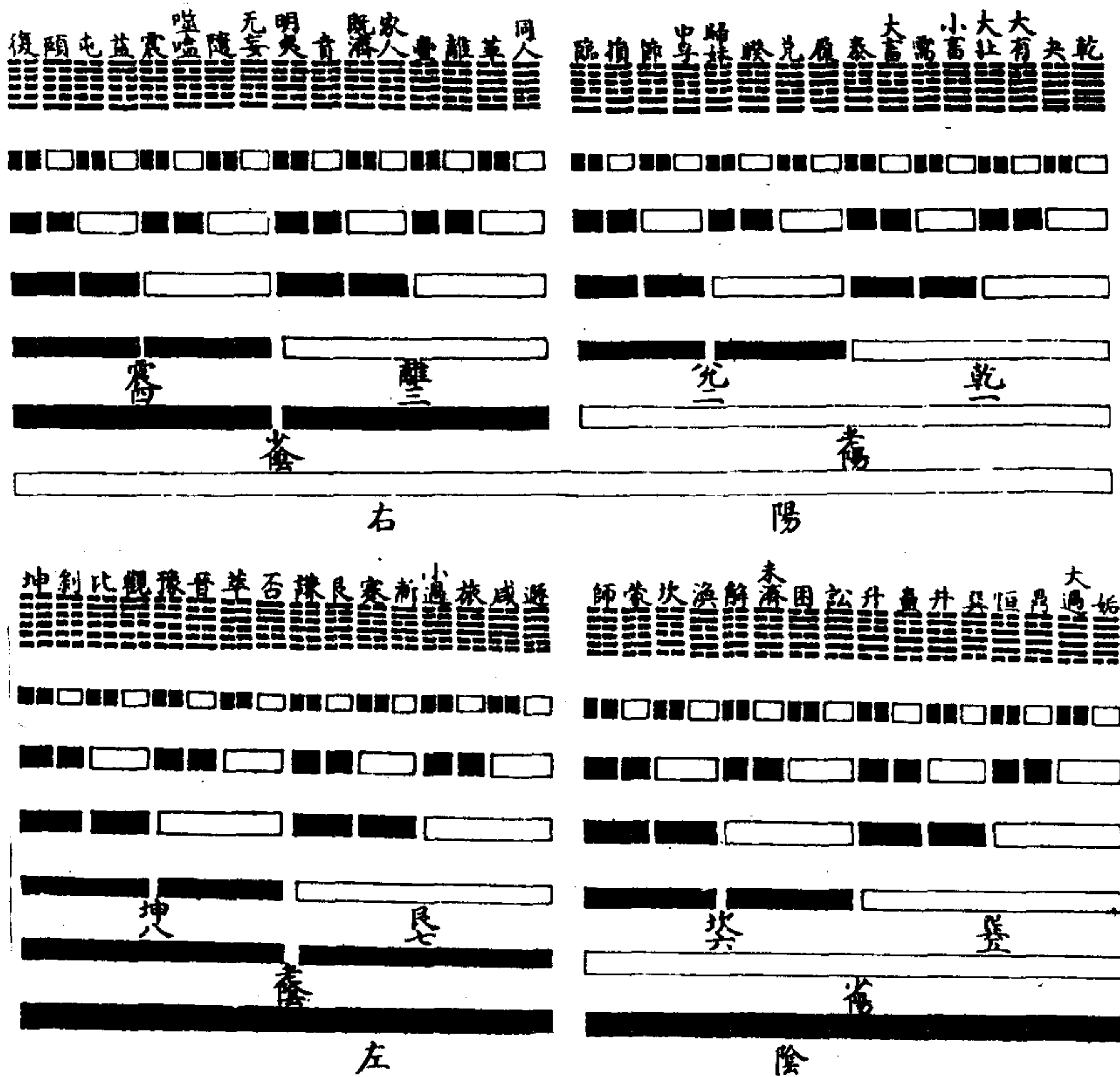

解说：

“先天圆图”，阳左阴右，易之体也。“后天横图”，阴左阴右，易之用也。此二图不知希夷以前何所托，至希夷始出，亦已奇矣。然诸儒不究其本旨，不知其为先、后天体、用之殊。“圆图”易之体，愚已论之于前矣。“横图”为易之用者，谓太极既判，阴阳已分，阴交于左，阳交于右，而为两仪。两仪之上各加一阴一阳，而为太阳、少阴、少阳、太阴之四象。四象之上又各加一阴一阳，而为乾一、兑二、离三、震四、巽五、坎六、艮七、坤八之八卦。八卦之上各加两仪，则八而十六矣。八卦之上各加四象，则十六而三十二矣。八卦之上各加八卦，则三十二而六十四矣。此正所谓一奇一偶，一画具时，画画皆具，逐节生去。八卦而小成，八卦而重为六十四卦亦周也，故曰“重卦”。既重后下三画则八卦各居其宫，上三画则乾一、兑二、离三、震四、巽五、坎六、艮七、坤八各以次加于八宫之上。重乾仍居一，重兑仍居二，重离仍居三，重震仍居四，重巽仍居五，重坎仍居六，重艮仍居七，重坤仍居八，与逐画生去无少差异。其初画之一阴，即三十二卦之初六也。其初画之一阳，即三十二卦之初九也。刚柔交错，而三百八十四爻成矣，皆自然而然。此“后天易”，易之用也。

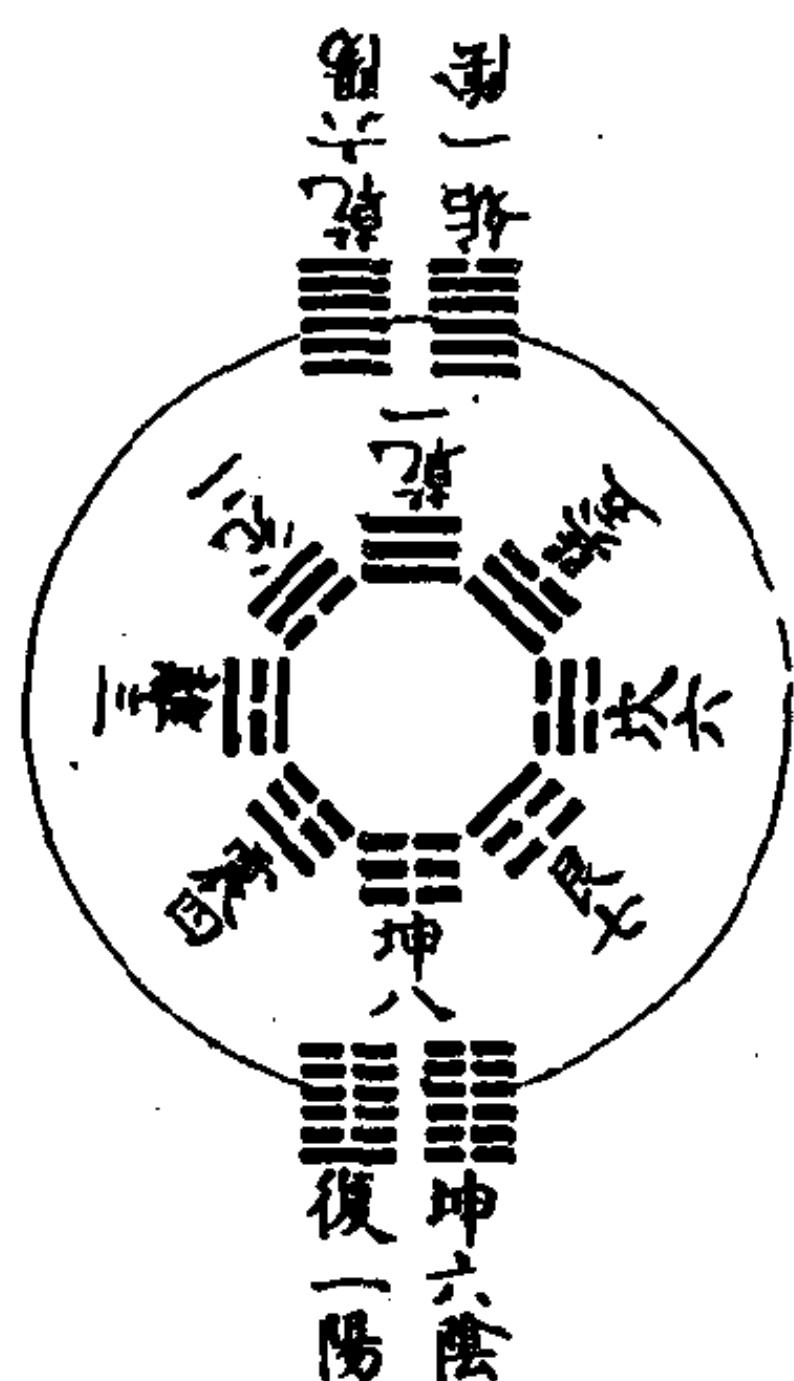

(十二) 往顺来逆图



解说:

此案“先天卦位”推“后天六十四卦位”，次以发明阴阳、往来、进退、屈伸也。《说卦》曰：天地定位，山泽通气，雷风相薄，水火不相射。数位者顺，知来者逆，是故易逆数也。而说者乃以为案已往之迹，知未来之事，非也。盖案后天六十四卦位，次以覆考先天八卦之位，而有此已生未生之异也。往者已生，谓自一阳之复，数至六阳之乾，是回从“先天”震四、离三、兑二，而至乾一，皆数已生之卦，如今日而追数往日也，故曰：数往者顺。来者未生，谓自一阴之姤，前数至六阴之坤，是方从巽五、坎六、艮七，而后至坤八，皆数未生之卦，如今日而逆数来日也，故曰：知来者逆。若一阴一阳之上复加一阴一阳，如横图倍而乘之，以成六十四卦，则自乾一至坤八纯数未生之卦，故又曰：易，逆数也。

(十三) 衍数图

解说：

一、二、三、
四、五，天地之数，
止此五者。六、七、
八、九、十，各因五
而后得数，以配上五
者而已。此五者小
衍，大衍所由起也，

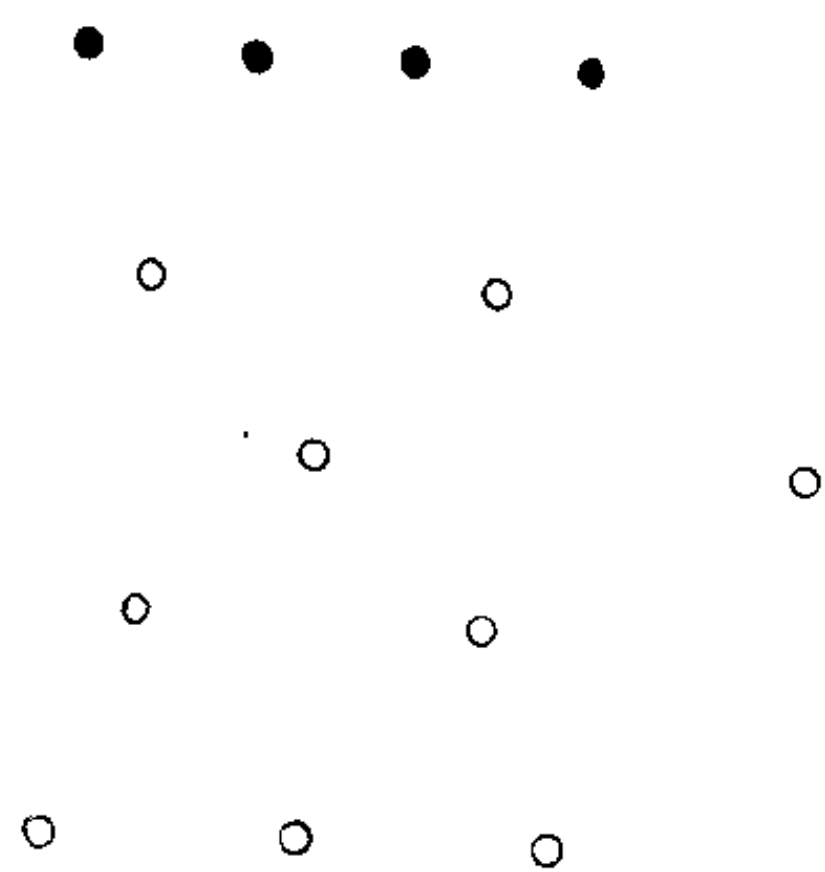

故曰“衍数”。然所以为是数者，其条有七：一者，一、二、三、四、五，积之则十五也；二者，参天两地，共十五也；三者，“河图”中宫天五地十，亦十五也；四者，“洛书”纵横之数，皆十五也；五者，一为太极，极生两仪，两生四象，四生八卦，亦十五也；六者，老阴六，老阳九，共十五；少阳七，少阴八，亦共十五也；七者，以十乘五，以五乘十，则大衍之数五十也。是此五者小衍之则为十五，大衍之则为五十，此亦自然而然，易之所以为易也。

或问曰：大衍之数，自张观物作“衍数图”纵横布算，不可穷极。自此以后，说之见于世者凡五十余家。近世丁石潭又作“原衍图”，其说谓天一、地二衍而为三；地二、天三衍而为五；以至天九、地十衍而为十九，总而积之，得九十九数。于五十不用，止用四十九，以为大衍。玉井问石潭曰：今衍数止九十九，又必须虚其一否？石潭曰：此不用数也。然则由古及今，诸儒论衍数者，初无一定之说，而子乃执一己之见，以为如是而已，可乎？

曰：说经不比作文，作文者可以各立一说说之，高者为胜；说经则必如唐玄宗所谓传以通经为义，义以必当为主，至当归一，精义无二，然后可以得圣经之旨，况易简之易乎？愚谓大衍之数至易至简，只合如此，不用求之于艰深也。但天地之数五十有五，而大衍之数止用五十者，谓天地真元之数五而已。小衍之为十五，大衍之为五十，若更用此真元之五，则是两个五十矣。故虚五而不用，而止用五十也。顾不易简而明白欤。

(十四) 倚数图

解说

《说卦》曰：参天两地而倚数。诸说皆以为参天之一、三、五，两地之二与四，独晦庵曰：如此止是积数，非倚数也。故其论“河图”、“洛书”中有曰：阳之象圆，圆者，径一而围三；阴之体方，方者，径一而围四。围三者以一为一，故参其一阳而为三；围四者以二为一，故两其一阴而为四，是所谓“参天两地”也。然未为明白，故今图以明之。倚者，依也，依而用之之谓。盖天之象圆，圆者，径一而围三；地之体方，方者，径一而围四。奇圆用全，故归奇之于三，其三而为九，四九为三十六。乾，老阳策也。偶方用半，谓上与左属阳，故止用半，故归奇之于三，其二而为六，四六为二十四。坤，老阴策也。二偶一奇为七，四七为二十八，少阳策也。二奇一偶为八，四八为三十二，少阴策也。易之数皆依此而用之，故曰“倚数”。其奇之圆者，有上有下；其偶之方者，有阴

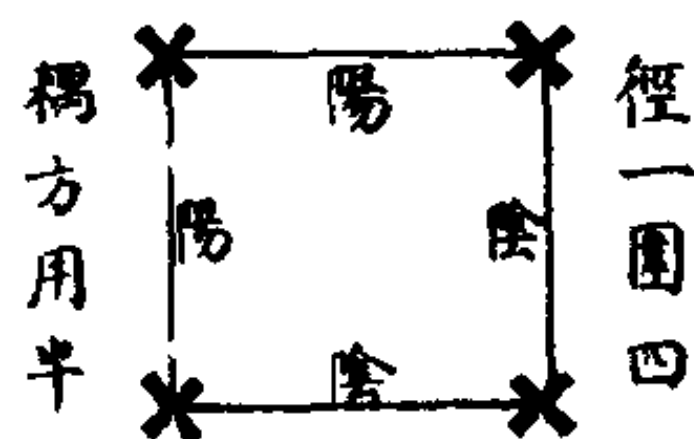
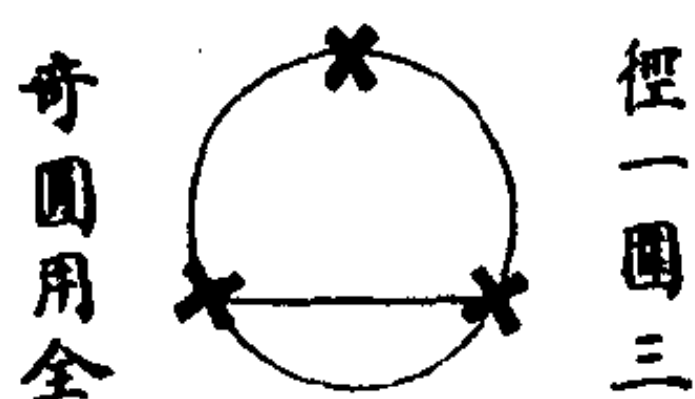

围三；地之体方，方者，径一而围四。奇圆用全，故归奇之于三，其三而为九，四九为三十六。乾，老阳策也。偶方用半，谓上与左属阳，故止用半，故归奇之于三，其二而为六，四六为二十四。坤，老阴策也。二偶一奇为七，四七为二十八，少阳策也。二奇一偶为八，四八为三十二，少阴策也。易之数皆依此而用之，故曰“倚数”。其奇之圆者，有上有下；其偶之方者，有阴

有阳，又可以见天地间独阳不生、独阴不成也。

(十五) 反对图

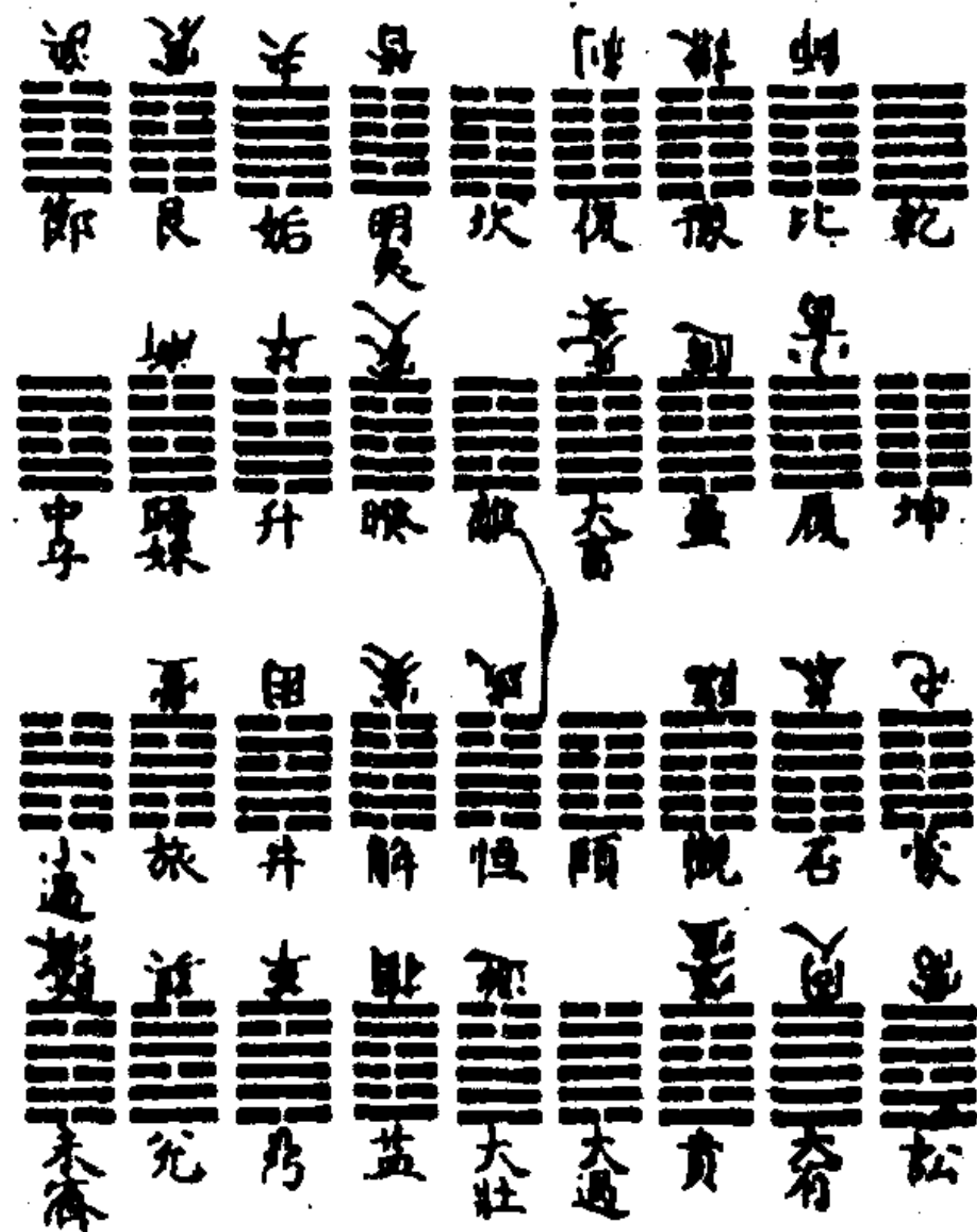

解说:

《序卦》、《杂卦》皆反对卦也，先儒已图之矣。但其说未备，且不及《杂卦》，兼未正《杂卦》之错简，故此复图之。上篇十八卦，其中不反对者六，乾、坤、坎、离、颐、大过也；下篇亦十八卦，其中不反对者二，中孚、小过也。此八卦虽不反对，乃两两全体反易。且《杂卦》自大过以下错简而不对者，亦有八卦，愚已移而正之于本文之下，于以见纵横逆顺，随时变易，无适而不遇其合焉，此其所以为易也。

(十六) 揲著取策图



解说：

易之著七七而四十九，奇也，奇则数也。盖数非奇不行，故易言著曰“大衍之数”，曰“天地之数”。易之卦八八而六十四，偶也。偶则象也。盖象非偶不立，故易言卦曰“设卦以观象”，曰“八卦以象告”。惟奇故圆，故曰“著之德圆而神；惟偶故方，故曰：“卦之德方以智”。著探未来之吉凶以示人，故曰“神以知来”；卦藏已往之吉凶以示人，故曰“智以藏往”。以著取卦变而变之，合有四千九十六卦，二万四千五百七十六爻，皆自然而然，不可加毫末人力于其间。若夫《太玄》、《潜虚》亦有揲著之法，然俱不免于一偏，且不出于自然，予已论之于后，学者宜参

取而并观之，则知易之所以为神也。

(十七) 周濂溪太极图

(十八) 太极灵秀图



图 (十七)



图 (十八)

(十九) 太极主静图

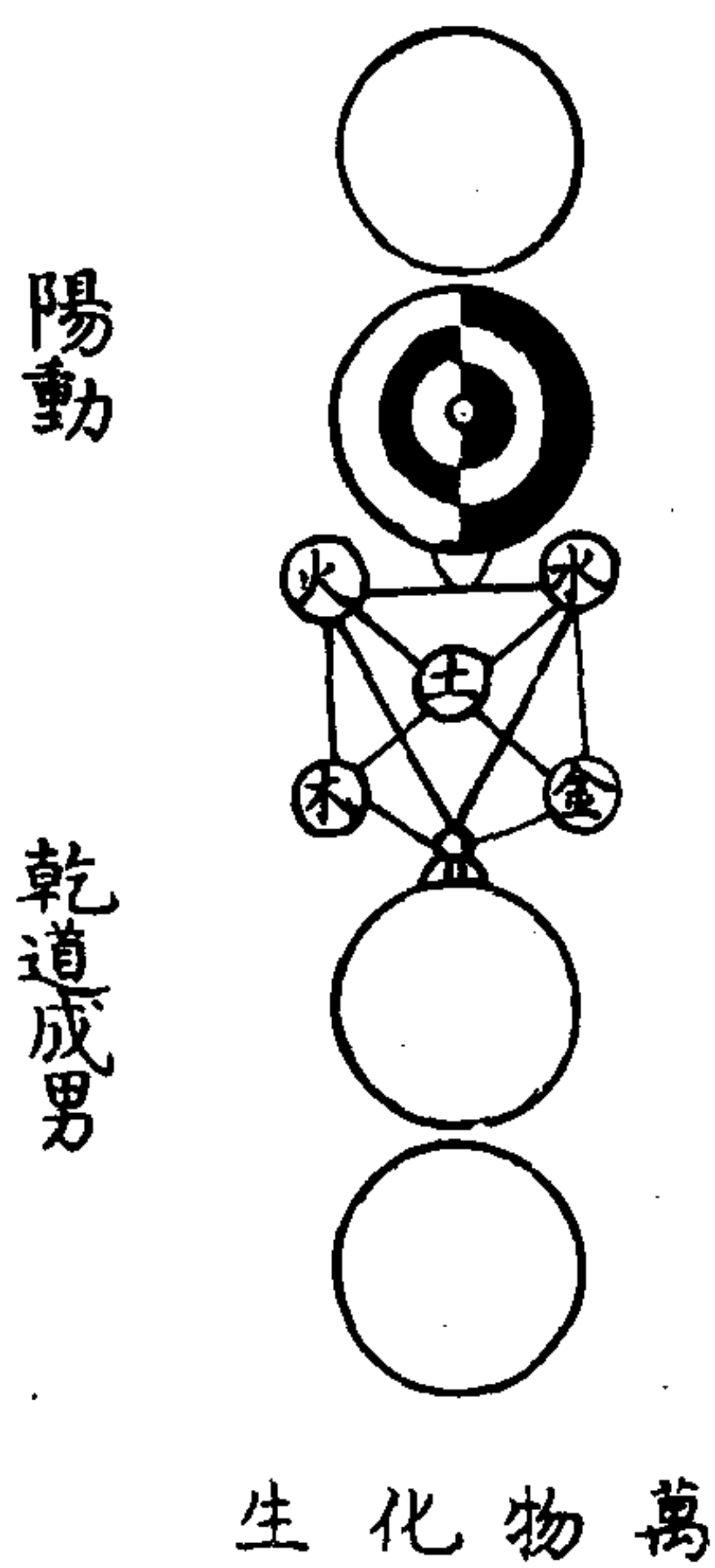
(二十) 太极生两仪四象八卦图

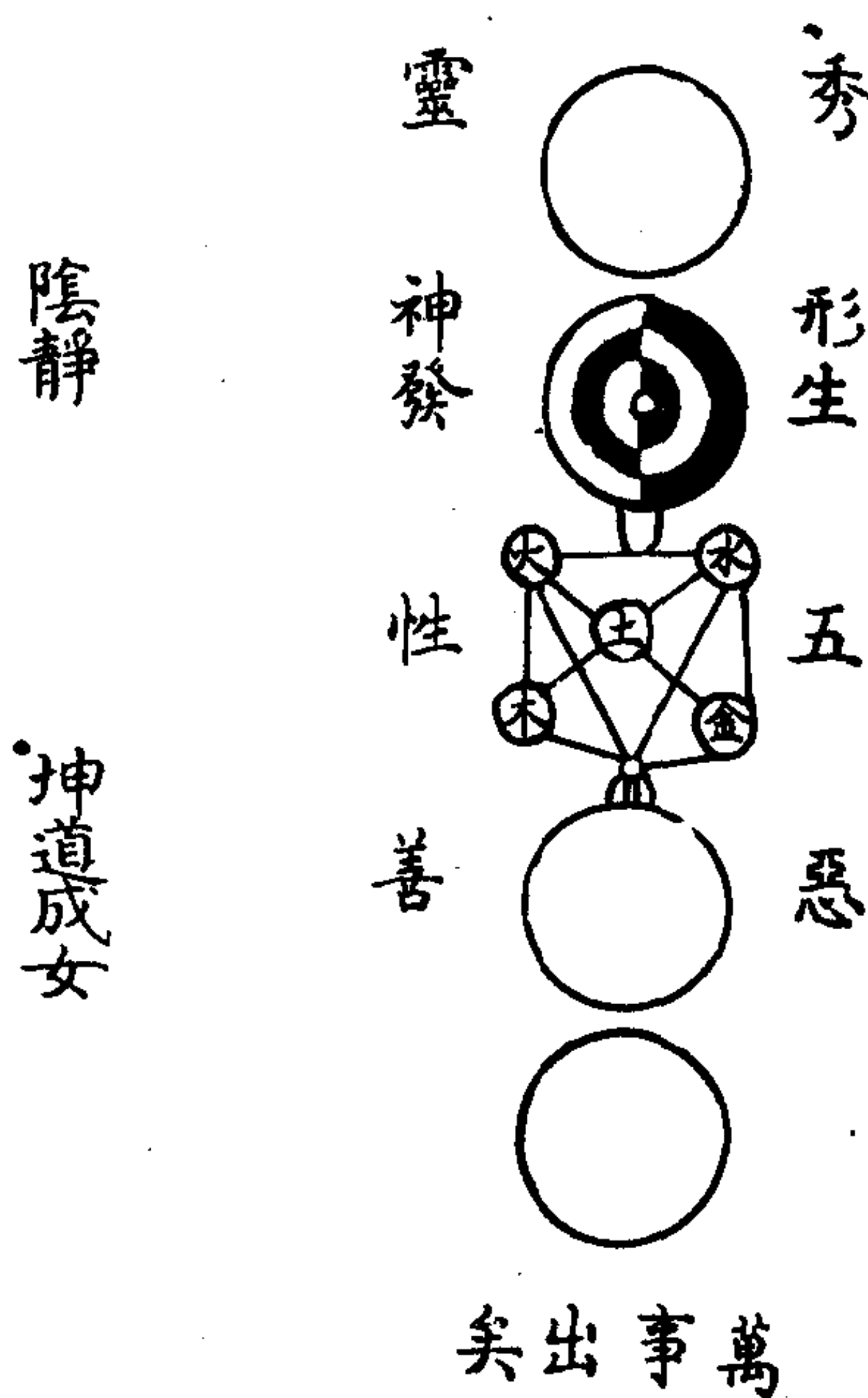

图 (十九)



图 (二十)

解说 (十七至二十诸图并说):

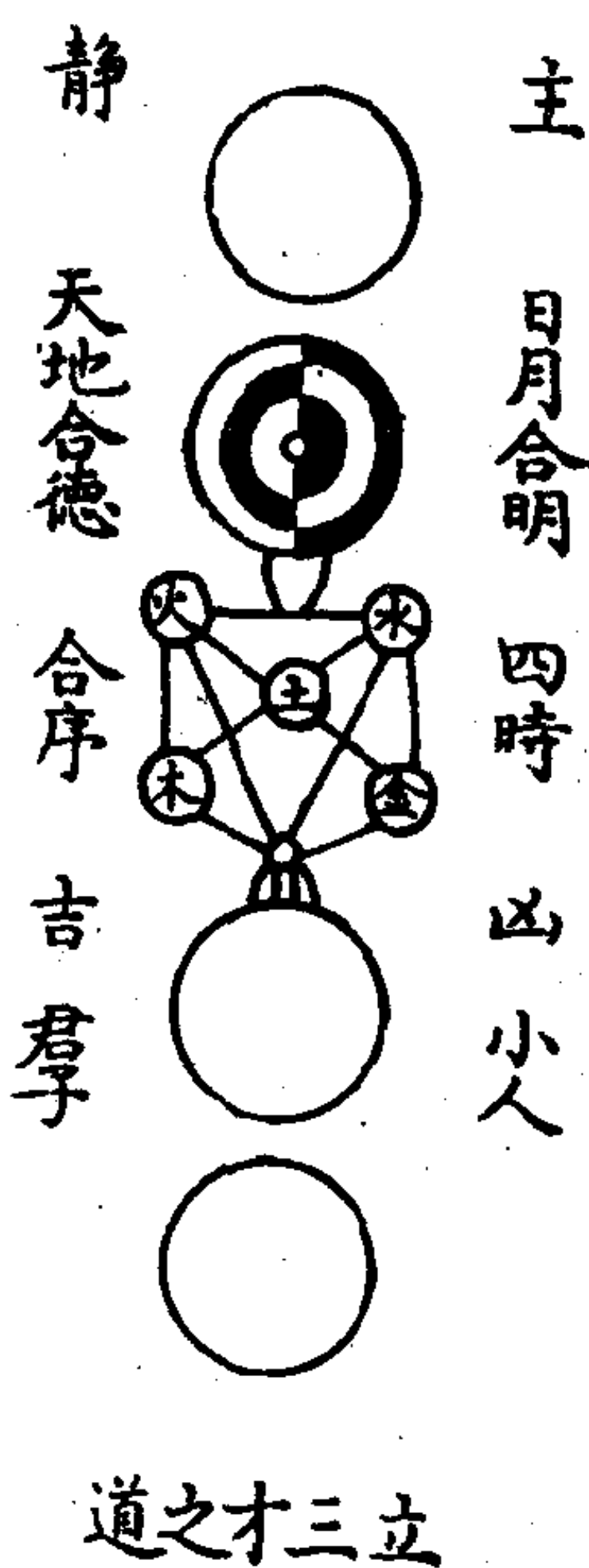
无极而太极。

无极者，厥初未有太极、两仪之先，已具个生生不穷之理，虽无象可象，无名可名，然其理则至极而无以加也，故曰“无

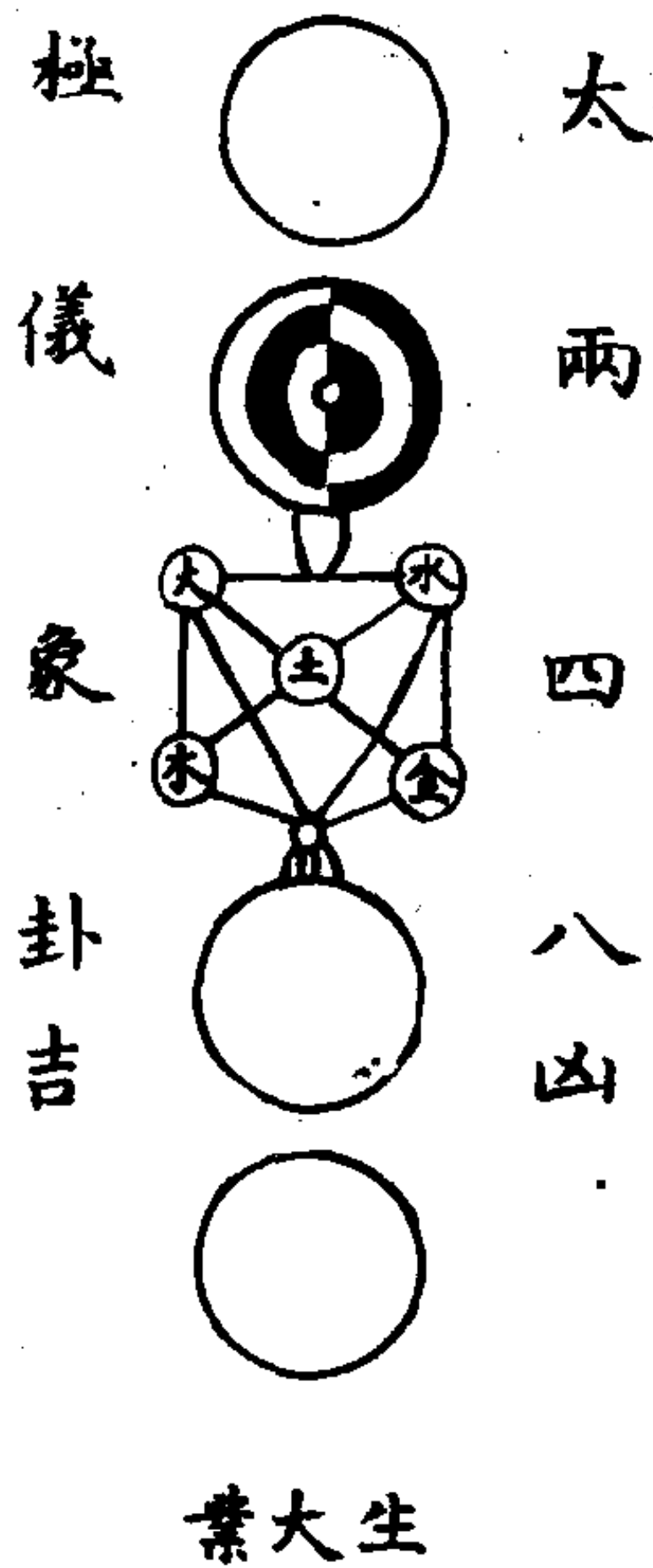
极”。太极者，理、气、象、数所以为万化之根本者，全体已具，浑然而未分也。虽浑然而未分，然举天地万物生生化化，尽无以出于此，亦无以加于此，故曰“太极”。无极而太极者，谓有是理而后有是气也。然太极之名，何所始乎？其始于夫子《大传》“易有太极”之言乎？夫子之言，本于伏羲之易，伏羲之易，本于“河图”。“河图”中宫天五、地十，太极也。盖中宫之五，其一其三其五，总之则成九天数也；其二其四总之则成六地数也。合九与六，已具太极十五之全数矣。故天地真元之数，止此五者，其六则五上加一，其七则五上加二，其八则五上加三，其九则五上加四，其十则五上加五，是各因五而得数，以配上一、二、三、四、五而已。十与五为太极者，谓五为阳，十为阴，阴阳气也。五为奇十为偶，奇偶象也。其五其十，则数也，析而言之，三、二之合则天地也，三个五则三才各一极也，九与六则老阳、老阴也，七与八则少阳、少阴也，十与五则五行生成之数也。以五乘十，以十乘五，则又大衍之数也。是天地间曰理，曰气，曰象，曰数浑然为一而未分，故为太极。此伏羲因之以画易，夫子取之以立言，周子得之以为图。愚观周子之图，其上止有一圈，图之名止曰：“太极”，而图之说则曰“无极而太极”，是周子分明于“太极”上说出“无极”以示人，谓万物之有，不生于有，必生无，况既曰“无”，又曰“极”；与下“太极”字并言，是虽无一物，而有个至极底道理在也。晦庵乃曰：此所谓无极而太极，混无极太极于一圈，已非周子图意，而象山则曰：易言有，今乃言无，是指易字只作一本书，所以皆不能见周子之无极。愚谓周子所谓“无极”，即夫子所谓“易”也，夫子曰：易有太极，是生两仪。是未有太极、两仪之先，已有个易，“易”者，生生化化不穷之理，非一本书也，今欲求周子之说，当以夫子之言为本，以“河图”之象为证，则无极、太极之义了然矣。

太极动而生阳，动极而静；静而生阴，静极复动，一动一

静，互为其根，分阴分阳，两仪立焉。

理、气、象、数之全体浑然已具，而未分者太极也。其全体既具，则不能不动。才动便是阳，动极而静。才静便是阴，静极复动，一动一静，互为其根，其阳之轻清者，上而为天；其阴之重浊者，下而为地。故曰分阴分阳，两仪立焉。

阳变阴合，而生水、火、木、金、土，五气顺布，四时行焉。

阳动阴静，互为其根。阳得阴则变，阴得阳则合。一变一合，则必有阳中之阳，阳中之阴，阴中之阳，阴中之阴，老、少四象相生相成，而冲气居中。故曰：阳变阴合，而生水、火、木、金、土，盖此五者在天成象，在地成形。其布于两间以行四时者，气也，故在易以图象之生者言之，曰“四象”；在此图以图象之成者言之，曰“五行”。故周子复曰五气顺布，四时行焉。

五行一阴、阳也，阴、阳一太极也，太极本无极也。

此又沿流而溯其源，以示人见五行即阴阳之变，阴阳即太极之分，太极本无极之理也。

五行之生，各一其性。

五行，物之成形者也，性则理也，此言物物各具一太极之理也。

无极之真，二、五精妙合而凝，乾道成男，坤道成女。

真者，理之实；精者，气之粹。此言太极既判，两仪既分，此理此气，妙合而凝于天地间，为六子所以化生万物而无穷也。妙合而凝者，谓乾交于坤之初，得震，而为长男；坤交于乾之初，得巽，而为长女；乾交于坤之中，得坎，而为中男；坤交于乾之中，得离，而为中女；乾交于坤之上，得艮，而为少男；坤交于乾之上，得兑，而为少女。此图之第四层，在易则生八卦之位次，故周子于此止言无极二气五行，而不言太极，岂非太极既判，惟理与气运行天地间，以造化万物乎？而先贤乃以为人道之

男女非也，何也？其下文即曰“化生万物”，是人之男女而化生万物，岂理也哉。况下文“万物生生”之后，方曰“惟人也，得其秀而最灵”乎？

二气交感，化生万物，万物生生，而变化无穷焉。

乾坤六子老少阴阳相交相感，化生万物，万物又各相交感，而生生化化无穷焉，此其所以为易。

惟人也得其秀而最灵，形既生矣，神发知矣，五性感动而善恶分、万事出矣。

此言人人各一极也。二气交感，化生万物，人于万物中独秀而灵，形之生也。其体固静，静则必动，故神发知焉。然形之生也，不能无清浊之殊；神之发也，不能无理欲之异，故五性感动而善恶分，万事出矣。

圣人定之以中正，仁义而主静，立人极焉。故圣人与天地合其德，日月合其明，四时合其序，鬼神合其吉凶。君子修之，吉；小人悖之，凶，故曰：立天之道，曰阴与阳；立地之道，曰柔与刚；立人之道，曰仁与义。又曰：原始反终，故知死生之说。

此又言圣人立三才之极也。盖万物之中，得理之全、气之正者，人也；人之中，与太极合德者，圣人也。人之所以为人者，中正、仁义而已，唯圣人独能尽之。其主静者，极之体；其与合者，极之用，故“与天地合其德，日月合其明，四时合其序，鬼神合其吉凶”。其有修此中正、仁义，惟皇作极者，君子也，故吉；其有悖此中正、仁义，不协于极者，小人也，故凶。是以三极皆赖圣人而后能立，故周子总三才之道，归之圣人，盖三才一理也。阴阳以气言，刚柔以质言，仁义以理言，其实一也。三才之内，凡盈虚、消长、进退、屈伸，即死生之说，原其始，反其

终，则知生生化化；无穷之理焉。然则易之道在圣人，圣人用之以立三才之极。三极既立，则易之道为天下用矣。

大哉易也，斯其至矣。

《易大传》曰：易有太极，是生两仪，两仪生四象，四象生八卦，八卦定吉凶，吉凶生大业。此言“先天易”也。此图实尽之，故曰“大哉易也”。此愚所以于古今说易七百余家之中，独取“河图”、“洛书”之易，并羲之画、文之重、周公之爻、孔子之系及此图，为六易者此也。

元·张理《易象图说内篇》

(一) 龙图天地未合之数

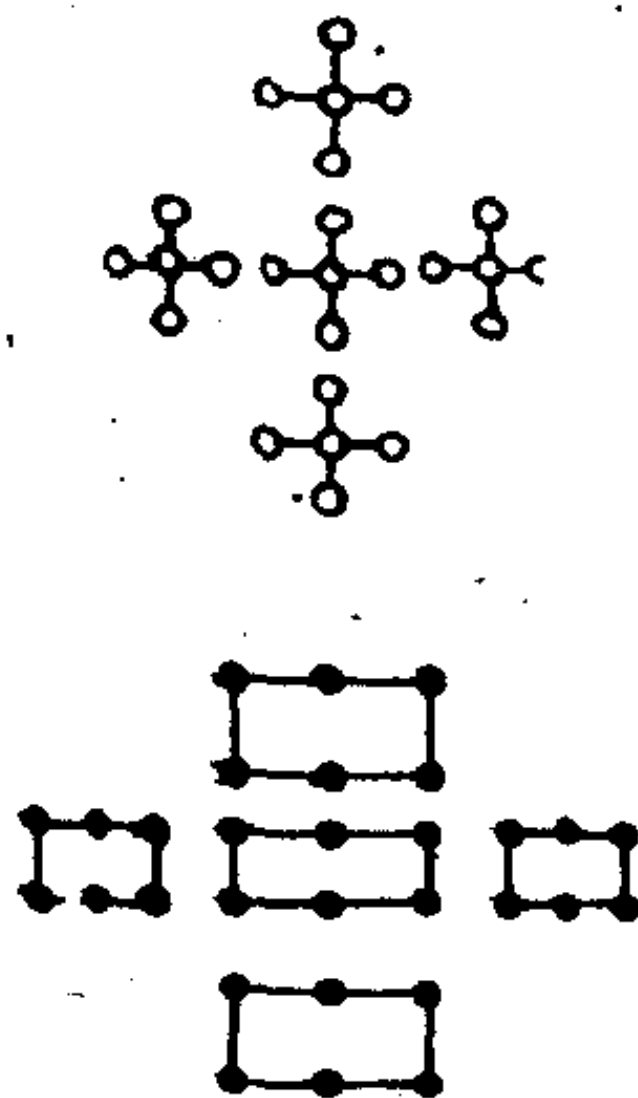

解说：

上位天数也，天数中于五，分为五位，五五二十有五，积一、三、五、七、九，亦得二十五焉。五位纵横见三，纵横见五，三位纵横见九，纵横见十五。序言中贯三、五、九，外包之十五者，此也。下位地数也，地数中于六，亦分为五位，五六凡三十，积二、四、六、八、十，亦得三十焉。序言十分而为六，形地之象者，此也。

(二) 龙图天地已合之位

解说：

上位象也，合一、三、五为“参天”，偶二、四为“两地”，积之凡十五，五行之生数也。即前象上五位上五去四得一，下五去三得二，右五去二得三，左五去一得四，惟中×不动。序言天一居上，为道之宗者，此也。按《律历志》云：合二始以定刚柔。一者，阳之始；二者，阴之始。今则此图，其上天○者，一之象也；其下地··者，一一之象也；其中天○☵○者，四象五行也；左上一○，太阳为火之象；右

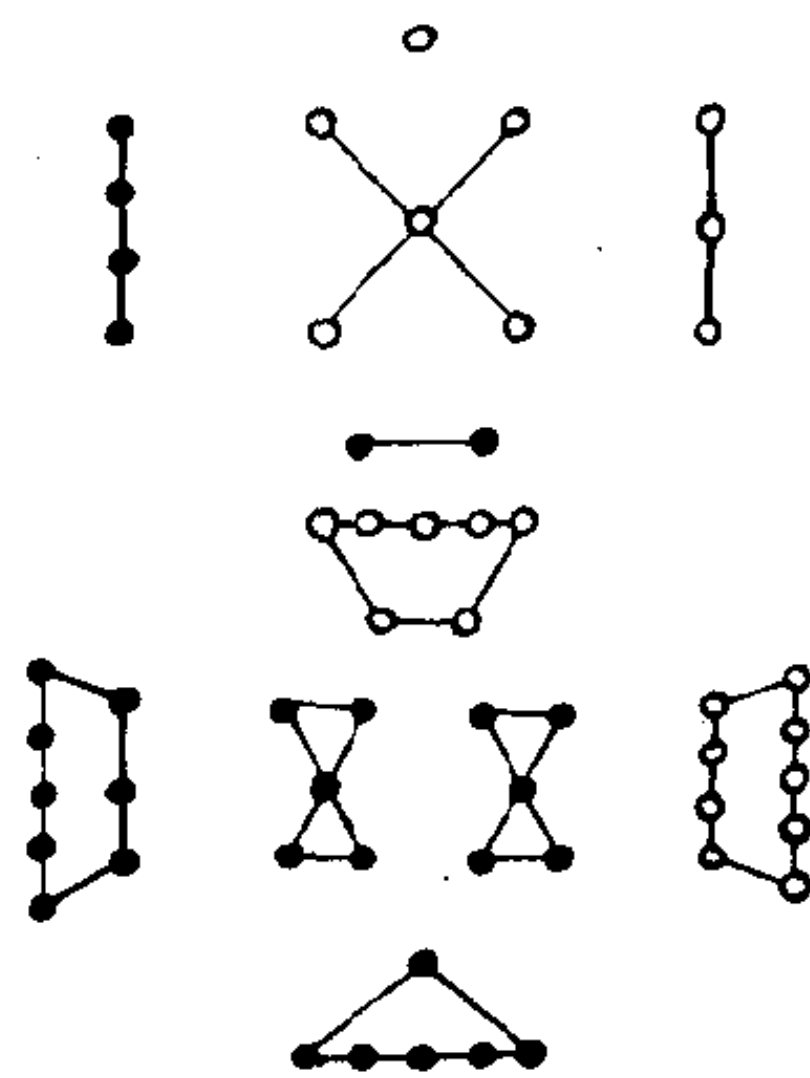

上一○，少阴为金之象；左下一○，少阳为木之象；右下 一○，太阴为水之象。土者，冲气居中，以运四方，畅始施生，亦阴亦阳。右旁三○○○，三才之象，卦之所以画三；左旁四……，四时之象，蓍之所以揲四，是故上象一、二、三、四者，蓍数卦爻之体也，下位形也。九、八、七、六，金、木、火、水之成数，中见地十，土之成数也。即前象下五位以中央六分开，置一在上，六而成七；置二在左，六而成八；置三在右，六而成九；惟下六不配而自为六。序言六分而成四象，地六不配者，此也。按：七者，蓍之圆，七七而四十有九；八者，卦之方，八八而六十有四；九者，阳之用，阳爻百九十二；六者阴之用，阴爻亦百九十二；十者，大衍之数，以五乘十，以十乘五，而亦皆得五十焉。是故下形六、七、八、九者，蓍数卦爻之用也。上体而下用，上象而下形，象动形静，体立用行，而造化不可胜既矣

按：一、二、三、四，天之象，象变于上；六、七、八、九，地之形，形成于下。上下相重，而为五行，则左右、前后，生成之位是也；上下相交，而为八卦，则四正、四隅，九宫之位是也。今以前后图参考，当如“太乙遁甲阴阳二局图”。一、二、三、四，犹“遁甲”天盘在上，随时运转；六、七、八、九，犹“遁甲”地盘在下，布定不易，法明天动地静之义，而前此诸儒未有能发其旨，是故一在南，起法天象，动而右转，初交一居东南，二居西北，三居西南，四居东北，四阳班布，居上右；四阴班布，居下左，分阴分阳，而天地设位。再交一居东北，二居西南，三居东南，四居西北，则牝牡相御，而六子卦生，合是二变而成先天八卦自然之象也。然后重为生成之位，则一六、二七、三八、四九，阴阳各相配合，即邵子、朱子所述之图也。三交一居西北，二居东南，三居东北，四居西南，则刚柔相错，而为坎、离、震、兑。四交一居西南，二居东北，三居西北，四居东南，则右阳左阴，而乾坤成列，合是二变，而成后天八卦裁成之位也。再转则一复于南矣。《大传》所谓“参伍以变，错综其数”，刘歆云：“河图”、“洛书”相为经纬，八卦、九章，相为表里，此其义也。

鹤田蒋师文曰：谓“河图”成数在下象地而不动，生数象天运行而成卦，以先天八卦为自然之象，后天八卦为财成之位。观其初交而两仪立，再交而六子生，三交震、兑相望，而坎、离互宅，四交乾、坤成列，而艮、巽居隅，圣人升、离于南，降、坎于北，而四方之位正。置乾于西北，退坤于西南，而长女代母之义彰。则先天见自然之象，后天见财成之位者，至明著矣。虽其说不本先儒，然象数既陈，而义理昭著，不害自为一家之言也。朱子尝曰：无事时好看“河图”、“洛书”数，且得自家流转得动。今观仲纯此说而尤信。

(三) 龙图天地生成之数

解说：

此即前图一、二、三、四，天之象也，动而右旋；六、七、八、九，地之形也，静而正位。是故一转居北，而与六合；二转居南，而与七合；三转居东，而与八合；四转居西，而与九合；五十居中，而为天地运行之枢纽。

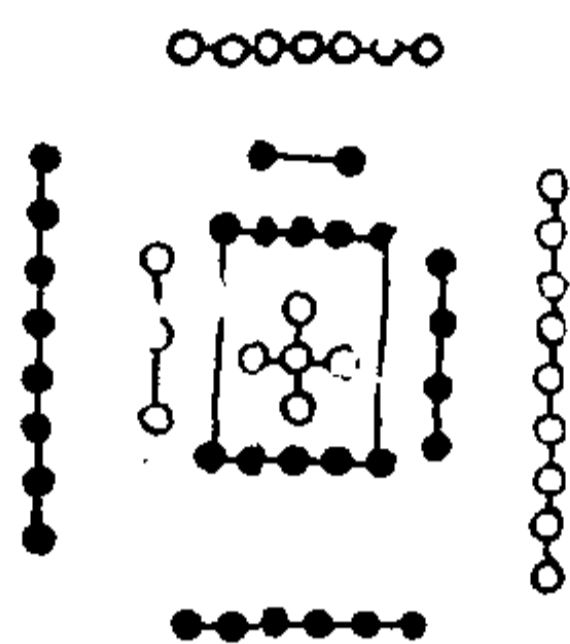

《大传》言“错综其数”者，盖指此而言。错者，交而互之，一左一右、三四往来是也。综者，综而挈之，一低一昂、一二上下是也。分作二层看之，则天动地静，上下之义昭然矣。

(四) 洛书天地交午之数

解说：

杨子云曰：一与六共宗，二与七为朋，三与八为友，四与九同道，×与×相守，正指此图而言。朱子谓析六、七、八、九之合以为乾、坤、坎、离，而居四正之位；依一、二、三、四之次以为艮、兑、震、巽，而补四隅之空者，与此数合。稽之生成之象，察其分、

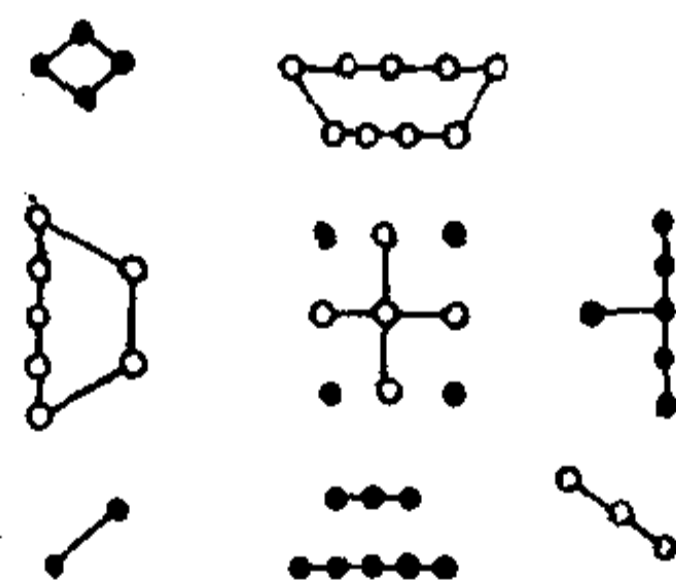

合、进、退、交、重、动、静灼然，信其为交午之象。而所谓大衍之数五十，其用四十有九，蓍策分卦揲归四象，七、八、九、六，皆仿于此矣。

(五) 洛书纵横十五之象

解说 (一至五诸图并说):

《洪范》初一日五行，次二曰敬用五事，次三曰农用八政，次四曰协用五纪，次五曰建用皇极，次六曰义用三德，次七曰明用稽疑，次八曰念用庶徵，次九曰向用五福，威用六极。汉儒以此六十五字为“洛书”本文，而希夷所传，则以此为“龙图”三变，

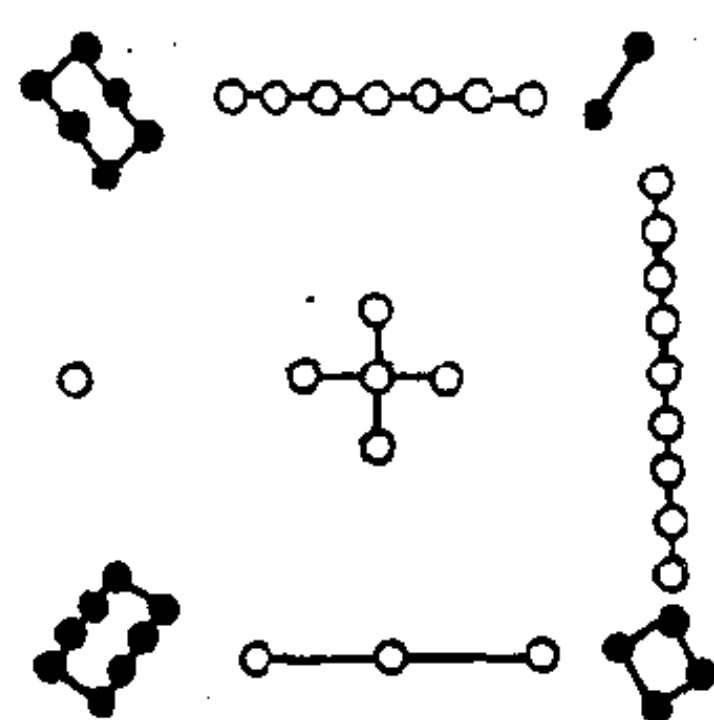

以生成图为“洛书”本文，盖疑传写之误。而启“图”九“书”十之辨。今以二象两易其名，则龙图龟书不烦拟议，而自明矣。

《易·大传》曰：河出图，洛出书，圣人则之。

孔安国云：“河图”者，伏羲氏王天下，龙马出河，遂则其文以画八卦。“洛书”者，禹治水时，神龟负文而列于背，有数至九，禹遂因而第之，以成九类。刘歆云：伏羲氏继天而王，受“河图”而画之，八卦是也。禹治洪水，赐“洛书”，法而陈之，九畴是也。“河图”、“洛书”相为经纬，八卦、九章，相为表里。

关子明云：“河图”之文，七前六后，八左九右；“洛书”之文，九前一后，三左七右，四前左二，前右八后，左六后右。

邵子曰：圆者，星也。历纪之数，其肇于此乎？（历法合二始以定刚柔，二中以定律历，二终以纪闰余，是所谓历纪也。）方者，土也，画州井地之法，其仿于此乎？（州有九井九百亩，是所谓州井地也。）盖圆者，“河图”之数；方者，“洛书”之文，故羲文因之而造易，禹箕叙之而作范也。

天一地二，天三地四，天五地六，天七地八，天九地十。天数五，地数五，五位相得而各有合。天数二十有五，地数三十，

凡天地之数五十有五，此所以成变化，而行鬼神也。

此一节盖以发明“图”、“书”之数，凡奇为阳，阳者，天之数；凡偶为阴，阴者，地之数。天数一、三、五、七、九，积之为二十五；地数二、四、六、八、十，积之为三十。合是二者，为五十有五，而天地变化，阴阳屈伸，举不出乎此数。是数也，两之为二仪，参之为三才，伍之为五行，分之为八卦，究之为九宫，此其大要也。朱子曰：天地之间，一气而已，分而为二，则为阴阳，而五行造化万物终始无不管于是焉。《内经》曰：阴阳者，数之可十，推之可百，数之可千，推之可万，万之大，不可胜数，范之以易，则不过不遗而无不通矣。

参伍以变，错综其数，通其变，遂成天地之文，极其数，遂定天下之象。非天下之至变，其孰能与于此？

此一节又以发明图书之变。参谓参于两间，如《记》云离坐离立，毋往参焉之参。考之图变，如一、二、三、四，参居六、七、八、九之间者是也。伍谓伍于五位，如什伍部伍之伍，考之图变，如一、二、三、四，伍于六、七、八、九之土者是也。错者，交而互之，一左一右之谓。考之图变，则三四左右互居是也。综者，综而契之，一低一昂之谓。考之图变，则一二上下低昂是也。既参以变，又伍以变，错而互之，综而交之，而天地之文成，天下之象定，然则“河图”、“洛书”，其肇天下之至变者欤？

昔者，圣人之作易也，幽赞于神明而生蓍，参天两地而倚数，观变于阴阳而立卦，发挥于刚柔而生爻，和顺于道德而理于义，穷理尽性以至于命。

此章乃圣人作易之大旨，而蓍数卦爻之本原也。幽赞于神明，言圣人斋戒洗心，退藏于密，而神明阴相默佑。四十九蓍用以分卦揲归而生阴阳刚柔之策，天数地数参两相倚，以明九、八、七、六之象，故观变于天之阴阳而卦象立；发挥于地之刚柔

而爻义生；和顺于道德，而条理各适其宜；穷天地阴阳刚柔之理，尽己之性，以尽人物之性，则可以赞天地之化育，而与造化之流行者无间，此则圣人至诚之极功也。

昔者，圣人之作易也，将以顺性命之理，是以立天之道曰阴与阳，立地之道曰柔与刚，立人之道曰仁与义，兼三才而两之，故易六画而成卦，分阴分阳，迭用柔刚，故易六位而成章。

圣人作易，将以顺性命之理，大抵为斯人而作也。故观于阴阳，而立天之道。天之道，寒、暑、昼、夜而已矣。察于刚柔，而立地之道。地之道，流峙生植而已矣。本于仁义，而立人之道。人之道，孝、悌、忠、信而已矣。盖人禀阴阳之气，以有生赋刚柔之质，以有形具仁义之理，以成性气形，质具性成，而三才之道备矣。故以八卦言，则初为地，中为人，上为天，而有奇偶之异。兼三才而两之。以重卦言，则初二为地，三、四为人，五、上为天。分而言之，初、三、五为位之阳，二、四、上为位之阴。阳为刚，阴为柔，迭用于一卦六爻之间，相错而成文章也。

易之为书也，广大悉备，有天道焉，有人道焉，有地道焉，兼三才而两之，故六六者非他也，三才之道也。道有变动，故曰爻；爻有等，故曰物；物相杂，故曰文；文不当，故吉凶生焉。

道者，天、地、人之道，天之一阴一阳交，而成 \neg ；地之一柔一刚交，而成 \pm ； \times 、 \pm 重而成爻，变动之谓也。爻也者，效此者也；爻也者，效天下之动者也，等差等也。（等字从竹，算筹也。从 $+$ 从 $-$ ，数之终始也。以不持而算之，指事义也。旧说等从等，于义无取，今正之。）爻之动静，有初、二、三、四、五、上之等，七、八、九、六之差，故曰物物时物也。七、九为奇，而凡物之阳者，质之刚者，皆为乾之物；六、八为偶，而凡物之阴者，质之柔者，为坤之物。（分而言之，九阳而六阴，七刚而八柔，阴阳象也，刚柔形也，故九六变而七八不变。爻用

九、六，主变而言也。又曰：蓍数七，卦数八，刚柔之体，所以立乾爻用九坤，爻用六，阴阳之用所以行。）阴阳合德，刚柔有体，相错杂而成文，文，文章也。（文字从×，阴阳相交之象。）文而当则吉，居得其正。动而适中，则合乎物宜，而吉生矣。（吉字从十，阴变阳者也。从口，阳变阴者也。一字谐声，居变动中，变而克正，故为吉，会意。《书》曰：德惟一，动罔不吉。《传》曰：天下之动，贞夫一者也。金华王鲁斋，以吉字为老阳出土之象。）文不当，则凶。居夫其中，动而匪正，则入于坎陷而凶生矣。（凶字从×，变动者也。动而陷于凶中，则失其中正而凶之。凵，陷坑也，会意。金华王鲁斋，以凶字为老阴入地之象。）故曰：吉、凶、悔、吝生乎动。

(六) 太极生两仪之象

(易本无乾坤，止有此一一)

解说：

太极判，而气之轻清者，上浮为天；气之重浊者，下凝为地。圣人仰观俯察，受“河图”，则而画卦，则天○以画一；则地··以画一一；名一曰奇，为阳；名一一曰偶，为阴。此上奇下偶者，天地之定位；中×者，天地气交四象、八卦、万物化生之本。《乐记》所谓一动一静者，天地之间也。周子曰：太极动而生阳，动极而静，静而生阴，静极复动。一动一静，互为其根，分阴分阳，两仪立焉。

位极地天

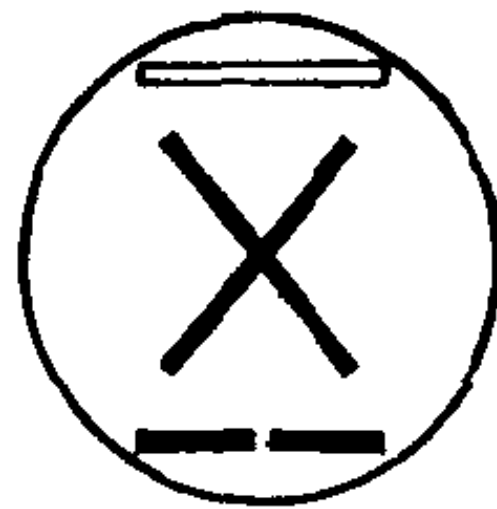

(七) 两仪生四象之象

(易本无八卦，止有此乾坤)

解说：

朱子曰：阴仪生奇，为太阳；生偶，为少阴。阴仪生奇，为少阳；生偶，为太阴。旧图四象平布，生生不息，今图阳仪下生一奇一偶，为阴阳；阴仪上生一奇一偶，为刚柔。四象圆转，循环不穷，刚交于阴，阴交于刚，阳交于柔，柔交于阳，上下左右相交，而万物生焉。周子曰：阳变阴合，而生水、火、木、金、土，五气顺布，四时行焉。《传》曰：立天之道曰阴与阳，立地之道曰柔与刚，此之谓也。

右两仪生四象，阴仪上生一奇，为少阳，少阳者，阴中之阳。东方阳气生物于时，为春。春，蠢也。物蠢生乃能运动，故中规。在天为风，在地为木，上为岁星，在德为元。元者，善之长也。在体为筋，在藏为肝，通于目。在志为怒，其声呼，其色苍，其味酸，其音角，其畜鸡，其谷麦，其数三。(木之生数。)

阳仪下生一奇，为太阳。太阳者，阳中之阳。南方阳气养物于时，为夏。夏，假也。物假大乃宣平，故中衡。在天为热，在地为火，上为荧惑星。在德为亨。亨者，嘉之会也。在体为脉，

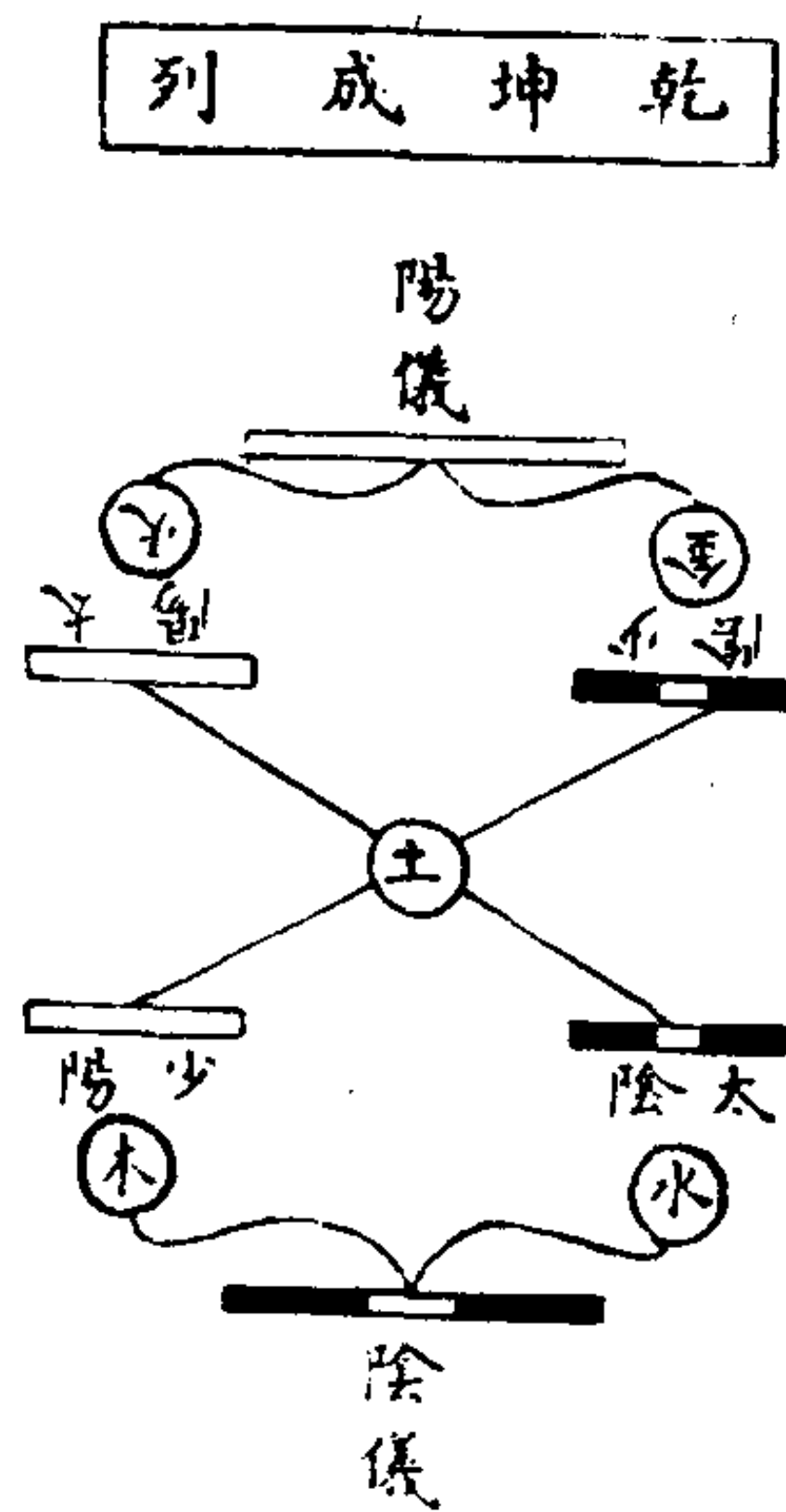

在藏为心，通于舌。在志为喜，其声笑，其色赤，其味苦，其音徵，其畜羊，其谷黍，其数七。（火之成数。）

阳仪下生一偶，为少阴。少阴者，阳中之阴。西方阴气敛物于时，为秋。秋，就也。物愁（读擎敛）乃能成熟，故中矩。在天为燥，在地为金，上为太白星。在德为利，利者，义之和也。在体为皮毛，在藏为肺，通于鼻。在志为忧，其声哭，其色白，其味辛，其音商，其畜马，其谷稻，其数四。（金之生数。）

阴仪上生一偶，为太阴，太阴者，阴中之阴。北方阴气藏物于时，为冬。冬，终也。物终藏乃可称，故中权。在天为寒，在地为水，上为辰星。在德为贞，贞者，事之干也。在体为骨，在藏为肾，通于耳。在志为恐，其声呻，其色黑，其味咸，其音羽，其畜豕，其谷豆，其数六。（水之成数。）

中央者，阴阳之中，四方之内，经纬交通，乃能端直，故中绳。于时为四季。在天为湿，在地为土，上为镇星。在德为诚，（周子曰：元亨，诚之通；利贞，诚之复。）在体为肉，在藏为脾，通于口。在志为思，其声歌，其色黄，其味甘，其音宫，其畜牛，其谷稷，其数五。（土之生数。）

（八）四象生八卦之象

（易本无六十四卦，止有此八卦）

解说：

右四象阳下交于柔，柔上交于阳，而成乾坤、（天地定位。）艮兑。（山泽通气。）刚上交于阴，阴下交于刚，而成震巽、（雷风相薄。）坎离。（水火不相射。）天秉阳，垂日星。（离为日，兑为星。）在天者仰而反观，故乾、兑、离、震，天之四象，自上

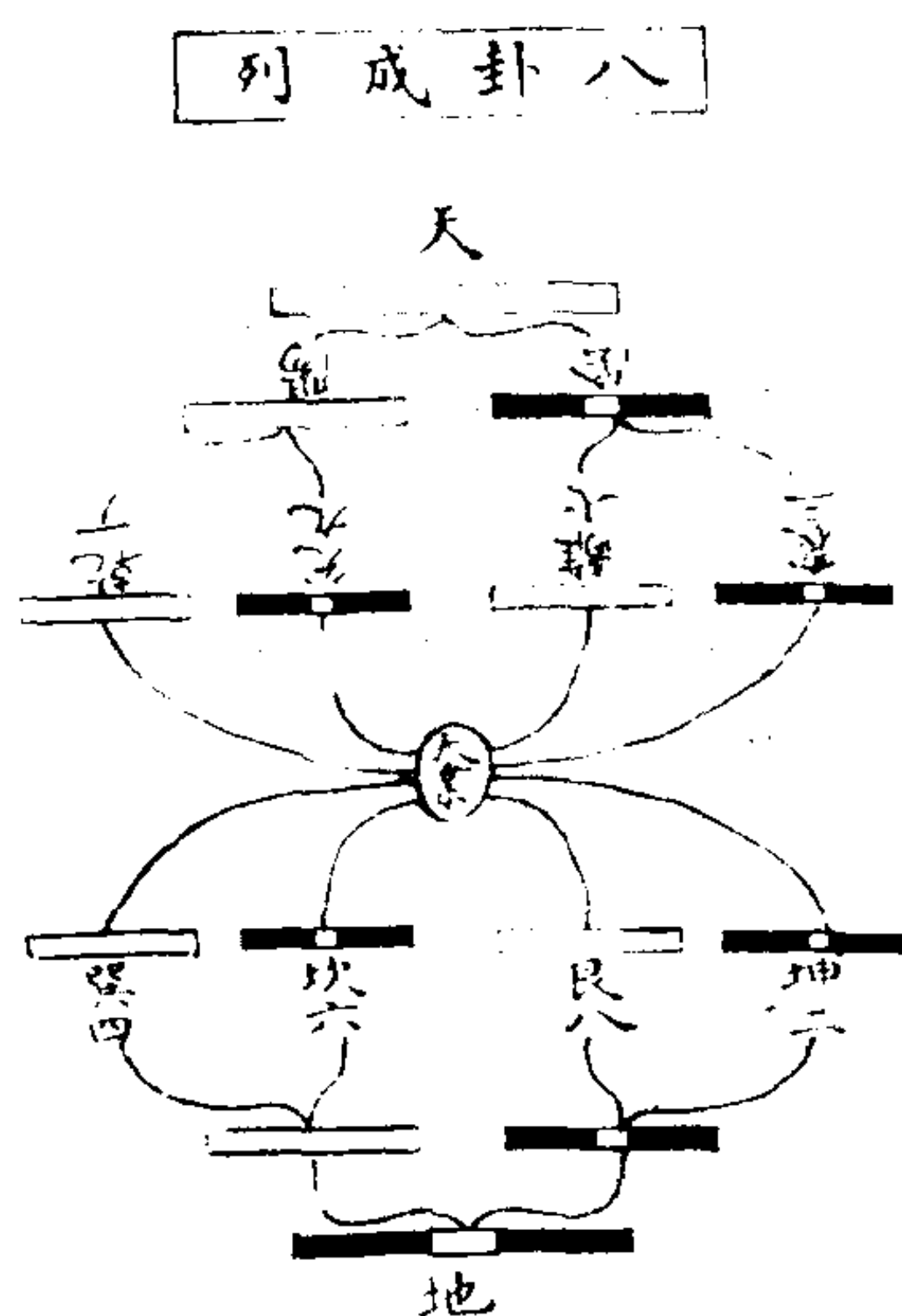

而下生。地秉阴，窍山川。（艮为山，坎为川。）在地者俯而顺察，故坤、艮、坎、巽，地之四象，自下而上生。八卦相错，上者交左，下者交右，则乾南、坤北、离东、坎西，而“先天八卦圆图”之象著矣。震艮互观，反震为艮，反艮为震，则乾、坤、艮、巽居隅，坎、离、震、兑居中，而“后天八卦方图”之象著矣。由是动静相资，先后互体，圆方变用，而天地造化之义不可胜既矣。邵子曰：乾、坤为大父母，（见四象图。）复、姤为小父母。（见八卦图。）夫易根于乾坤，而生于姤、复，盖刚交柔而为复，柔交刚而为姤，自兹而无穷矣。

又曰：八卦之象，不易之四，（乾、坤、坎、离）反易者二，（震反为艮，兑反为巽。）以六变而成八也。

(九) 先天八卦对待之图

解说：

右本前“四象生八卦图”。阳仪上者，交于左；阴仪下者，交于右，而成此图。康节先生云：坤北、乾南、离东、坎西、震东北、兑东南、巽西南、艮西北者，指此而言。其中○者，太极也；二者，二仪也。前象奇偶定上下之位，由天地四象八卦总之，而会于中，所谓敛之不盈一握，万殊而一本也。此图阴阳列

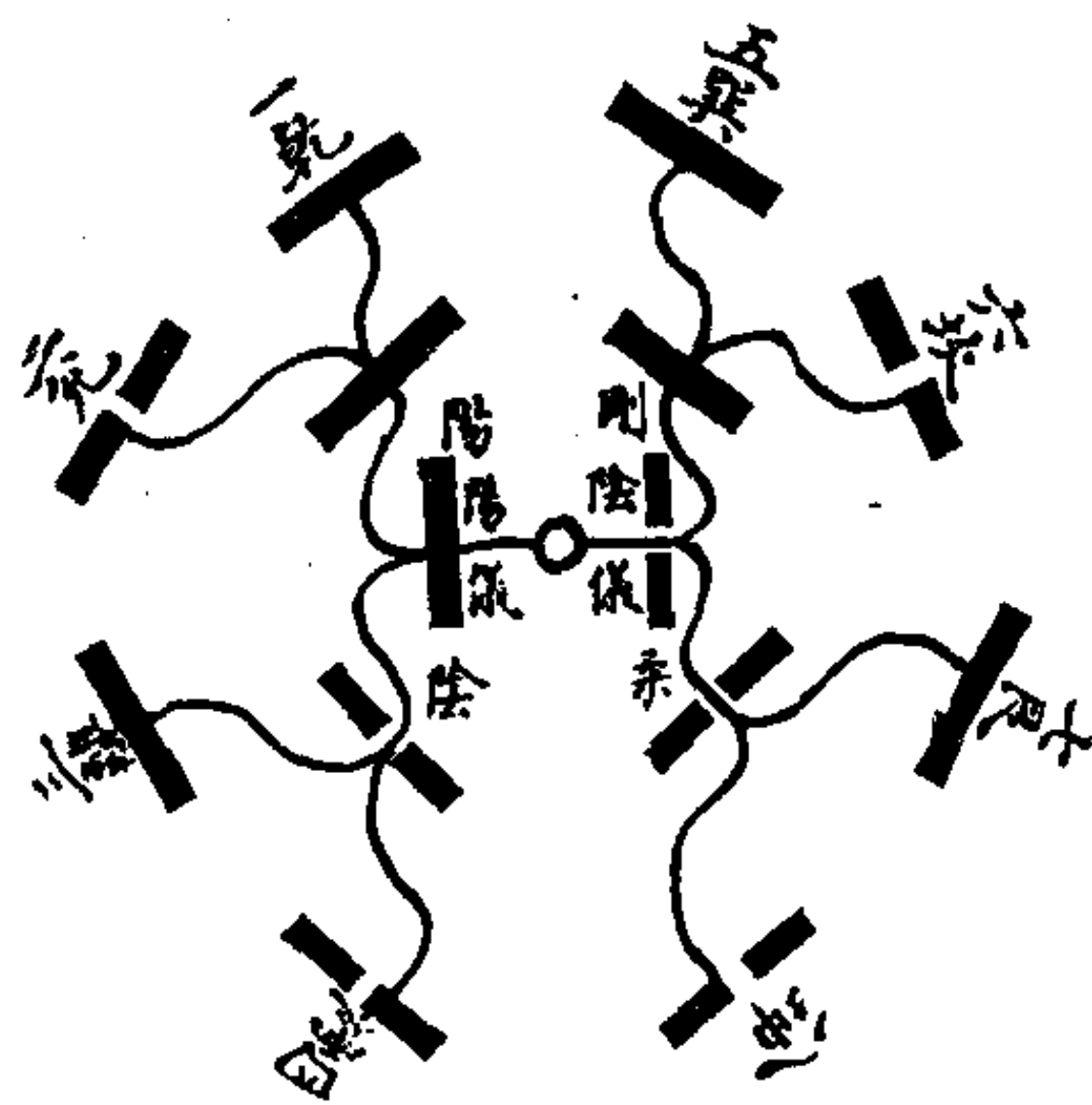

左右之门，由动静四时八方推之，而达于外，所谓放之则弥六合，一本而万殊也。

汤诰曰：惟皇上帝降衷于下民，若有恒性。刘子曰：民受天地之中以生。孔子曰：天地之性，人为贵。子思子曰：天命之谓性中也。性也，天之所以与我者。稽之“生成图”，则见天地、四象、八卦，万物皆备于我，程子所谓天然自有之中，孟子所谓万物皆备于我，曾子所谓忠，夫子所谓一，其理不外乎是矣。“先天图”由一而一，由二而四，由四而八，推而至于百千万亿之无穷。先儒所谓心为太极，具众理而应万事，孟子所谓强恕而行，曾子所谓恕，夫子所谓贯，其道亦不外乎是矣。学者于此虚心以玩之，反身而体之，实见是理，实得是道。默而成之，则道德性命之蕴，礼乐刑政之原，举不越乎此矣。

(十) 后天八卦流行之图

解说：

右本前“四象生八卦图”。中四卦反观之，则为震、兑、坎、离；旁四卦正观之，则为乾、坤、艮、巽，故此象坎、离、震、兑，居四方之正；乾、坤、艮、巽，居四隅之偏。稽之“河图”，一、六居北，为水，而坎当之。坎者，水也。二、七居南，为火，而离当之。离者，火也。三、八居东，为木，而震当

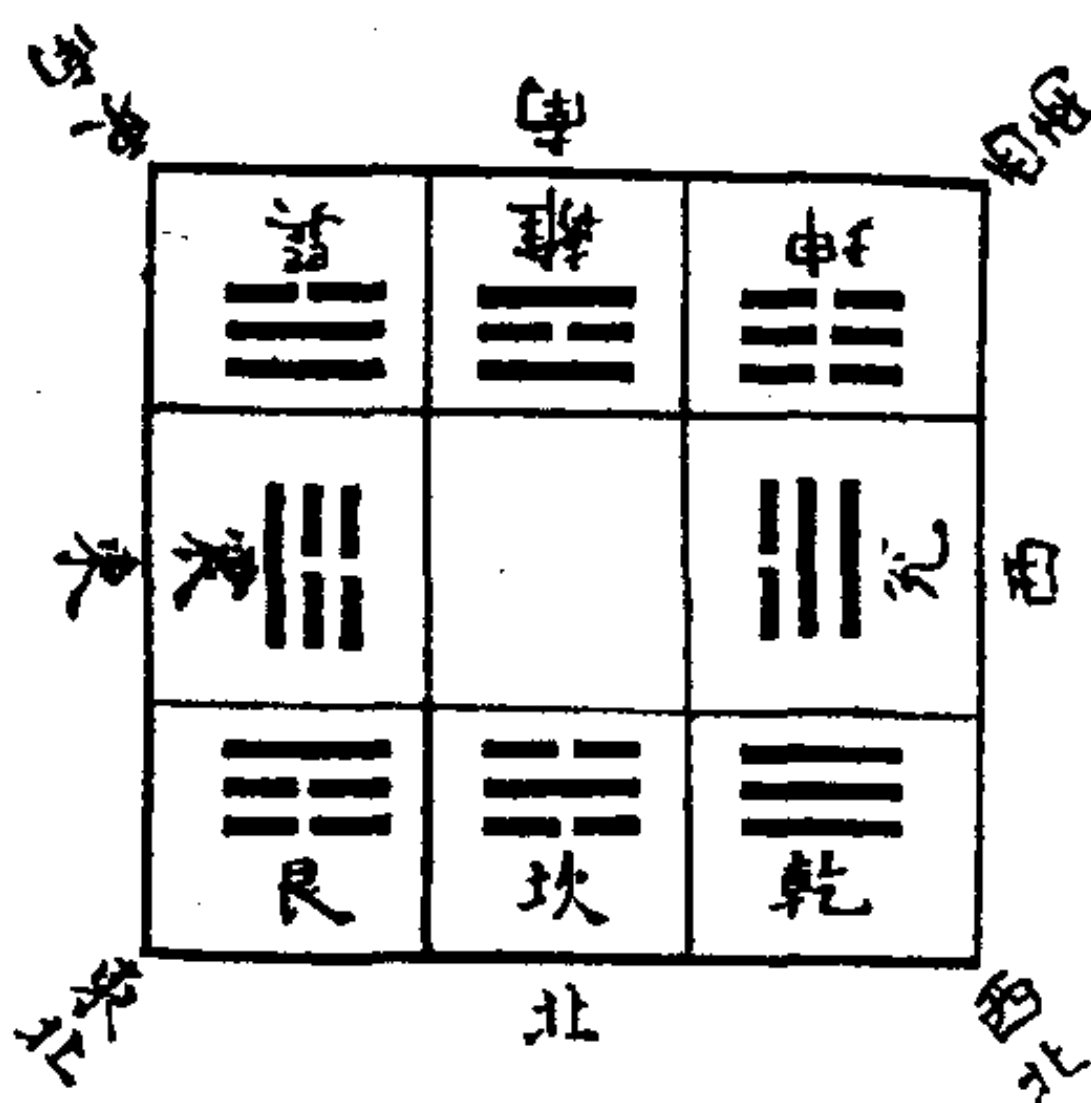

之。震，为雷，动于春也。四、九居西，为金，而兑当之。兑为泽，正秋也。乾为寒，为冰，位于西北，附兑而为金；巽为扬，为风，位于东南，附震而为木。五十居中为土，而坤地、艮山分隶之。坤，阴也，故稽类而退居西南。艮，阳也，亦稽类而奠居东北。此后天八卦方位之所由定也。是故协之天时，验之地利，稽之人事，而四气运行之序可知矣。《说卦》曰：艮者，万物之所成终，所成始也。物不可以无主，故帝出乎震，震，东方也，日之所出也。主器者，莫若长子，长子用事，而长女配之，故次之以巽，有宗子世妇之象。家齐而后国治，由家以及国，故次之以离，离也者，明也。圣人南面而听，天下大明，中天之象也。日中则昃，故次之以坤，坤者，顺也。致役乎坤，休工之义也，故次之以兑。兑西方也，日之所入也。向晦入宴息，故曰“说言乎兑”。又次之以乾，乾，阳也；西北，阴方也。阴阳相薄，故

曰“战乎乾”。次之以坎，坎者，水也，正北方之卦，夜半之时，幽阴之象，故曰“劳乎坎”。劳然后有成，故曰“成言乎艮”。而次之以艮终焉。

(十一) 先后天八卦德合之图

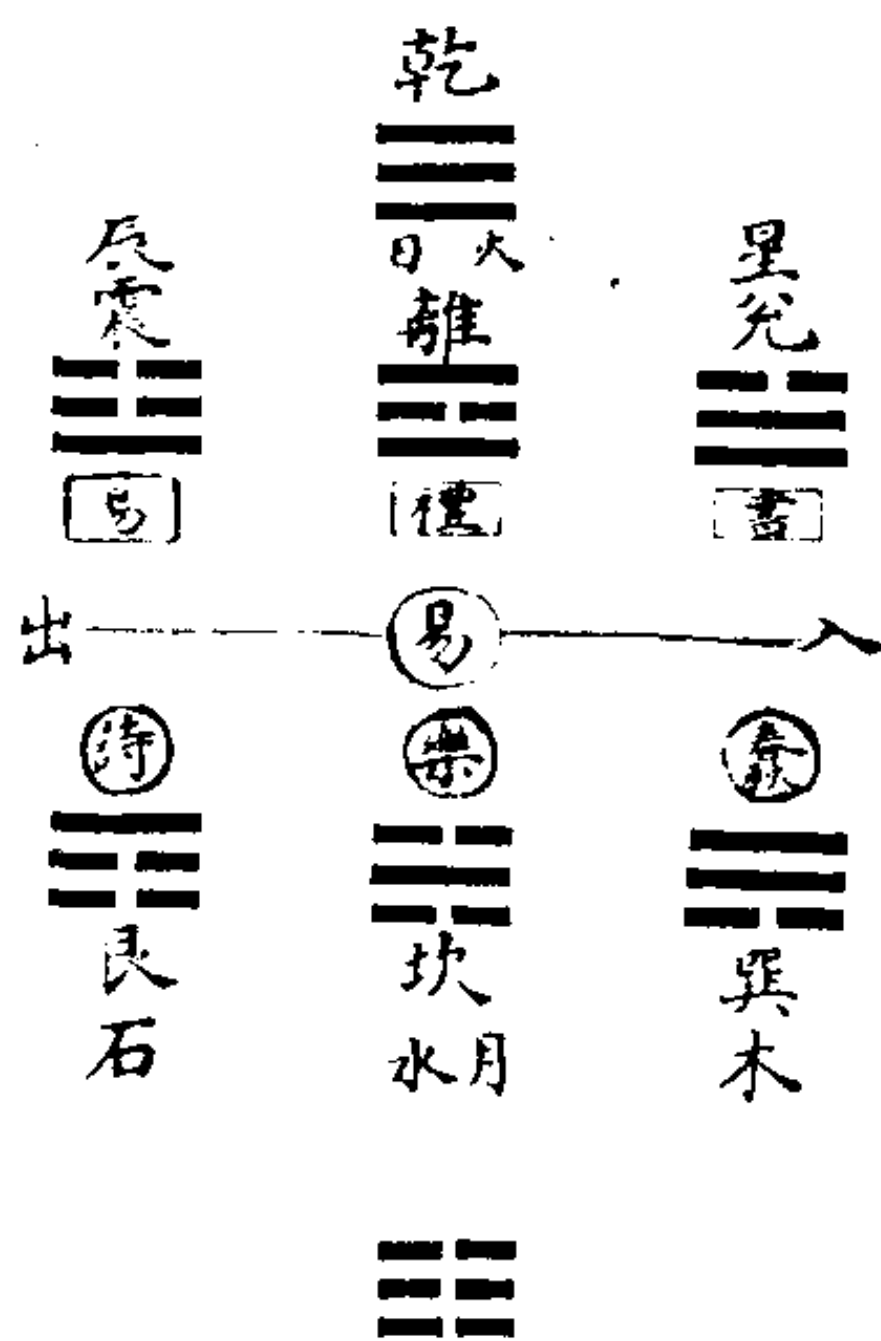

解说:

右本前“四象生八卦图”而左右四卦易位。乾、离、坎、坤居中，头目心腹之象；震、艮、巽、兑居左、右，手足股肱之象。希夷先生以为形类合，盖人者，天地之合气也。惟皇降衷，若有恒性，故凡言道学者，皆原于此。《杂卦》云：乾刚坤柔，离上坎下，兑见巽伏，震起艮止，稽此而言。《参同契》云：乾坤者，易之门户，众卦之父母。坎离匡郭，运毂正轴，牝牡四卦，以为橐籥，亦为有得于此，今故表而传焉。

(十二) 六十四卦循环之图

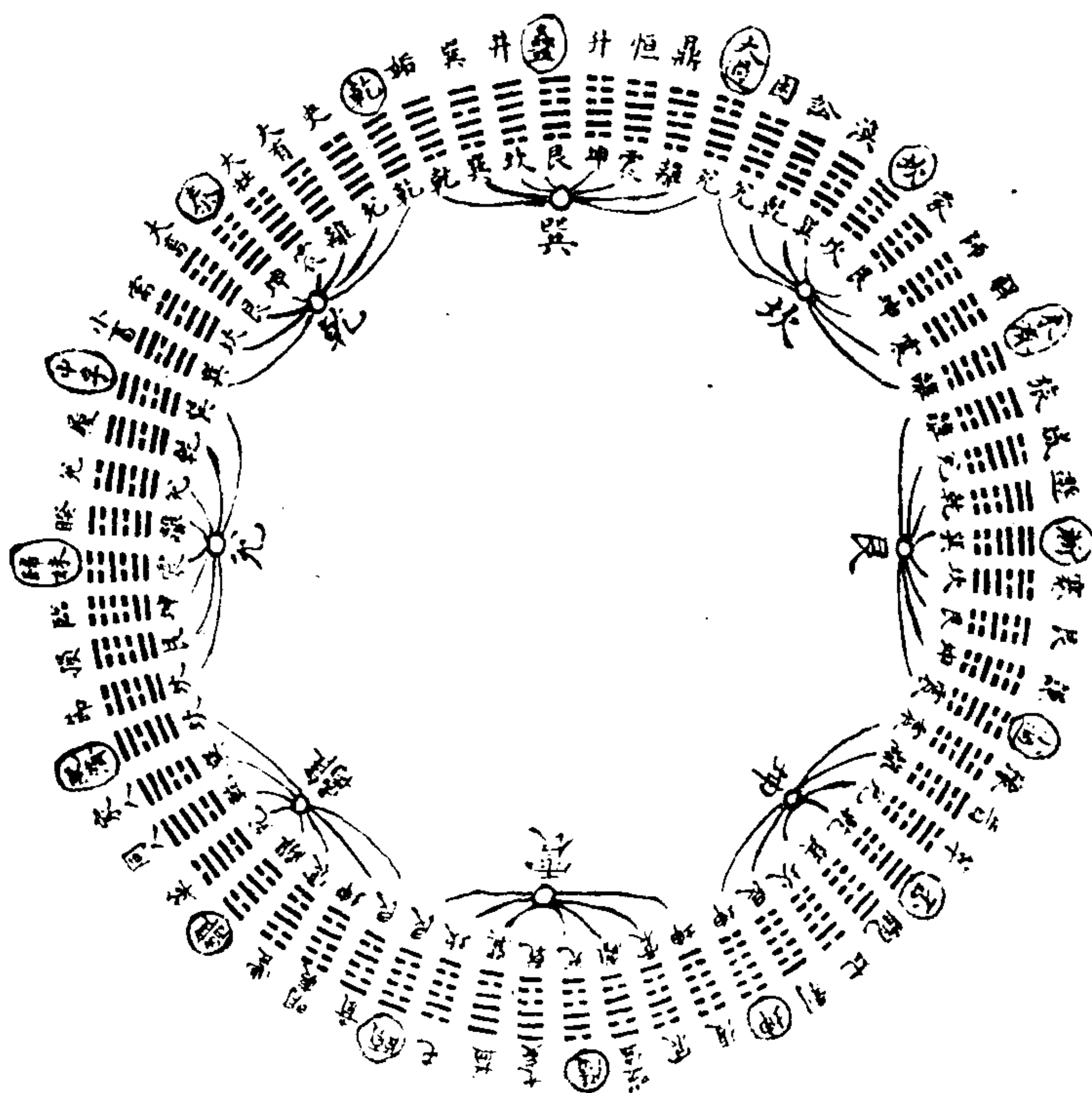

解说:

《说卦》曰：天地定位，山泽通气，雷风相薄，水火不相射，八卦相错，数往者顺，知来者逆，是故易逆数也。

右明“先天六十四卦圆图”之象。天地定位，乾南坤北，天尊

乎上，地卑乎下。山泽通气，山镇西北，泽注东南。雷风相薄，雷出东北，风盛西南。水火不相射，离降而东，（大明日生于东。）坎升而西，（小明月生于西。）此以内象言主乎静，而镇位者也。八卦相错，错者，交而互之，一左一右之谓。乾互巽，而巽互乾；坎互兑，而兑互坎；离互艮，而艮互离；坤互震，而震互坤。（乾、兑、离、震，阳义之卦，本在左方，今互居右方阴义之上。坤、艮、坎、巽，阴仪之卦，本应右方，今互居左方阳义之上。由是刚柔相摩，八卦相荡，而变化无穷焉。申说详见下文。）此以外象言主乎动，而趣时者也。圆转推荡，而成六十四卦。环周于八方，亦如二十八宿，分布于十二辰，是故右行而数之，则乾、兑、离、震、坤、艮、坎、巽，八卦由内若外，如环之无端也。数往者顺，往谓已往过后之卦；顺者，顺其八卦之叙，如自今日而追数前日，自冬至而数回立冬、秋分，则自坤而艮，而坎，而巽、乾，皆顺其叙而数之也。知来者逆，来谓方来在前之卦；逆者，逆其八卦之叙，如自今日而逆计来日，自冬至而数向立春、春分，则自坤而震，而离，而兑、乾，皆逆其叙而知之也。然凡易之数，皆由逆而推，生爻自下而上，数卦自右而左，故曰“易，逆数也”。

按此图以“先天图”一仰一覆，下体八卦静而守位，上体八卦动而右转，由是刚柔相摩，八卦相荡，一贞而八悔。八八六十四卦，左右相交。震宫八卦，震交于坤，起于复，次震，次噬嗑，次随、无妄、益、屯，至颐而得贞悔反对之象。（震下艮上，二象反对。）离宫八卦，离交于艮，起于贲，次明夷，次丰，次离、革、同人、家人，至既济而得阴阳交中之卦。（离下坎上，三阳三阴，昼夜平分。）兑宫八卦，兑交于坎，起于节，次损，次临，次归妹、睽、兑、履，至中孚而得贞悔反对之象。（兑下巽上，二象反对。）乾宫八卦，乾交于巽，起于小畜，次需，次大畜，次泰、大壮、大有、夬，至乾而得六阳纯体之卦极焉。此

图之左方也。巽宫八卦，巽交于乾，起于姤，次巽，次井，次蛊、升、恒、鼎，至大过而得贞悔反对之象。（巽下兑上，二象反对。）坎宫八卦，坎交于兑，起于困，次讼，次涣，次坎、蒙、师、解，至未济而得刚柔中分之卦。（坎下离上，三刚三柔，昼夜平均。）艮宫八卦，艮交于离，起于旅，次咸，次遁，次渐、蹇、艮、谦，至小过而得贞悔反对之象。（艮下震上，二象反对。）坤宫八卦，坤交于震，起于豫，次晋，次萃，次否、观、比、剥，至坤而得六阴纯体之卦周焉。此图之右方也。环而观之，则乾、坤、泰、否、坎、离、既济、未济、随、蛊、渐、归妹、颐、大过、中孚、小过，凡一十六卦，交易反对，三位相间，累累若贯珠，若网在纲，有条而不紊。察其自然之妙，非人力之所能为也。是故以一岁之节论之，震始交坤，一阳生冬至之卦。变坤为复，是以乾起于复之初九，而尽于午中。巽始消乾，一阴生夏至之卦。变乾为姤，是以坤起于 之初六，尽于子中。乾、坤定上下之位，冬至变坤，阴多，多寒，昼极短，而夜极长。夏至变乾，阳多，多热，昼极长，而夜极短。冬、夏二至，阴阳合也。乾、坤交中而为坎、离，坎、离交而为既济、未济。既济、未济交南北两间之中，春分变既济而为节，是以坎起于节之九二，而尽于酉中。秋分变未济而为旅，是以离起于旅之六二，而尽于卯中。三阳、三阴温凉适宜，昼夜平等，春秋二分，阴阳离也。立春变颐而为贲，颐卦二阳外而四阴内；立夏变中孚而为小畜，中孚四阳外而三阴内，此春夏阳在外，而阴在内，圣人春夏养阳之时。立秋变大过而为困，大过二阴外而四阳内；立冬变小过而为豫，小过四阴外而二阳内，此秋冬阳在内，而阴在外，圣人秋冬养阴之时。是则一岁周天之节备于图，而邵子所谓春、夏、秋、冬，昼、夜、长、短，由乎此者也。又以一月之度推之，则重坤之时，乃晦朔之间，以次而生明。小过之震，（反对二震。）三日昏时出庚之西也；大过之兑，（反对二兑。）八日

上弦在丁之南也。至十五，则乾体就望而盛满，出于东方，甲地以渐而生魄。中孚之巽，（反对二巽。）十八日平明见辛之西也；颐卦之艮，（反对二艮。）二十三日下弦直丙之南也。此一月太阴之行度备于图，而邵子所谓晦、朔、弦、望，行、度、盈、缩，由乎此者也。至若艮东北之卦；万物之所成终，所成始，故冬至之卦尽于艮，（山雷颐卦。）而立春之节起于艮，（山火贲卦。）自然之数也。故曰：易与天地准。

邵子曰：图虽无文，吾终日言而未尝离乎是，盖天地万物之理，尽在其中矣。朱子曰：“先天图”，今以一岁之运言之，若大，而古今十二万九千六百年亦只是这圈子；小，而一日十二时亦只是这圈子，都从复上推起去。

《传》曰：天尊地卑，乾坤定矣。卑高以陈，贵贱位矣。动静有常，刚柔断矣。方以类聚，物以群分，吉凶生矣。在天成象，在地成形，变化见矣。是故刚柔相摩，八卦相荡，鼓之以雷霆，润之以风雨，日月运行，一寒一暑，乾道成男，坤道成女。

右上系首章，盖发明“先天六十四卦圆图”之义。天尊地卑，乾坤定矣。天清而居上，地浊而居下，上尊而下卑，乾坤之位以之而定也。卑高以陈，贵贱位矣。阳尊而阴卑，君尊而臣卑，各陈其位，贵贱之等以之而分也。动静有常，刚柔断矣。外动而内静，阳动而阴静，各守其常，刚柔之义以之而判也。上者亲乎天，下者亲乎地，乾、兑、离、震之卦，类聚于东南，坤、艮、坎、巽之卦，类聚于西北，而八卦之物，亦皆随卦而群分，如马、牛、羊、豕，各自为群，方以类聚，物以群分也。（合沙郑氏曰：动物属阳，植物属阴。动者不能植，偏于阳也。植者不能动，偏于阴也。阴阳之物，以是而群分。唯人为能动而植，植而动，所以得阴阳之全，固能灵于物也。乾为阳之阳，为飞走之群。艮、坎、震，为阳之阴，为虫鱼之群。坤为阴之阴，为土石之群。巽、离、兑，为阴之阳，为草木之群。）阴阳刚柔，善恶

聚分，而吉凶生矣。吉凶者，失得之象也。雨、暘、燠、寒、风五者来备，各以其时，吉之象也。一极备一极，无凶之象也。事物之有得失，而休咎征，吉凶生，亦犹是也。在天成象，日、月、星、辰也；在地成形，水、火、木、金也。象见于天，形成于地，而变化之迹著矣。刚柔相摩，一、七、三、九为刚；二、六、四、八为柔；摩，研磨也，知摩之研转相摩而成八卦也。八卦相荡，荡，摇动也，以水涤器，荡转而摇动之谓，乾、坤、坎、离、震、艮、巽、兑相荡而成六十四卦也。鼓之以雷霆，震、艮之象也。润之以风雨，巽、兑之象也。日月运行，坎、离之象也。一寒一暑，日行南去极远而寒，日行北去极近而暑，此变化之成象者也。乾道成男，坤道成女，此变化之成形者也。按图而观，思过半矣。

(十三) 六十四卦因重之图

解说：

《说卦》曰：雷以动之，风以散之，雨以润之，日以暘之，艮以止之，兑以说之，乾以君之，坤以藏之。

后明“先天六十四卦方图”之象。邵子曰：图皆从中起。今按：雷以动之，风以散之，正居此图中央，及四维之中。雨以润之，日以暘之，则坎次巽，离次震。艮以止之，兑以说之，则艮次坎，兑次离。乾以君之，坤以藏之，则乾次兑，坤次艮。皆由乎中，而达乎外，是故左右上下纵横相因，六十四卦方位所由定矣。东南阳方，而乾居之，乾四月之卦也，故位乎巳。西北阴方，而坤居之，坤十月之卦也，故位乎亥。泰正月之卦，而位乎寅。否七月之卦，而位乎申。此寅、申、巳、亥四隅之位也。冬至子中一阳生，而复卦直之，复，十一月之卦也。夏至午中一阴

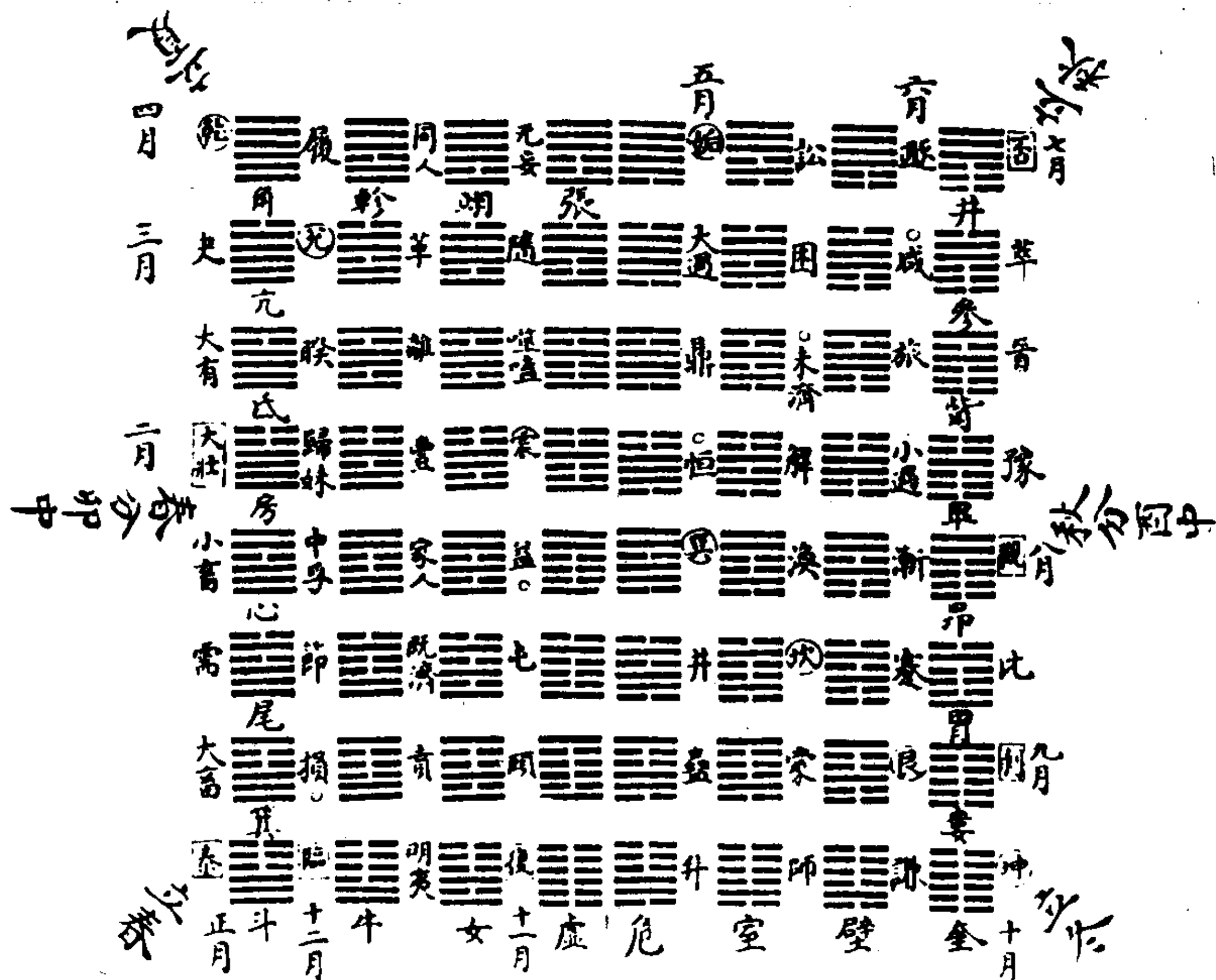

生，而姤卦直之，姤，五月之卦也。春分卯中，而大壮应二月之卦也。秋分酉中，而观卦应八月之卦也。此子、午、卯、酉四正之位也。辰戌丑未之月，卦偏居而附于四隅，临（十二月卦）与泰伍，故后天丑寅纳艮，而位乎东北。夬（三月卦）与乾亲，故后天辰巳纳巽，而位乎东南。遁（六月卦）与否近，故后天未申纳坤，而位乎西南。剥（九月卦）与坤邻，故后天戌亥纳乾，而位乎西北，以应地之方也。又若以乾上坤下观之，则八卦为经，而五十六卦左右为纬，《传》所谓天地设位，而易行乎其中者也。若以否上泰下观之，则八卦成列，而五十六卦上下相交，《传》所谓乾坤成列，而易立乎其中者也。周维二十八卦，上应天之二十八宿。自乾至大畜，凡七卦，上应东方苍龙七宿。角起于乾，则辰当亢金龙，而卯当房日兔。自泰至谦，凡七卦，应北方玄武七宿。丑当牛金牛，而子当虚日鼠。自坤至萃，凡七卦，

应西方白虎七宿。戌当娄金狗，而酉当昴日鸡。自否至履，凡七卦，应南方朱鸟七宿。未当鬼金羊，而午当星日马。故曰：在天成象，在地成形；而贲之《象》曰：观乎天文，以察时变，观乎人文，以化成天下者也。

《周易参同契》曰：朔旦为☳☵复，阳气始通，出入无疾，立表微刚。黄钟建子，兆乃滋彰，播施柔暖，黎蒸得常。☳☵临炉施条，开路正光，光耀浸进，日以益长。丑之大吕，结正低昂，仰以成☳☵泰，刚柔并隆。阴阳交接，小往大来，辐凑于寅，运而趋时。渐历☳☵大壮，侠列卯门，榆荚堕落，还归本根。刑德相负，昼夜始分。☳☵夬阴以退，阳升而前，洗濯羽翮，振索宿尘。☳☵乾建盛明，广被四邻，阳终于巳，终而相干。☳☵姤始纪绪，履霜最先，井底寒泉，午为蕤宾。宾服于阴，阴为主人。☳☵遁去世位，收敛其精，怀德浚时，栖迟昧冥。☳☵否闭不通，萌者不生，阴伸阳拙，没阳姓名。☳☵观其耀景，察仲秋情，任蓄微稚，老枯复荣。荠麦牙蘗，同胃以生。☳☵剥烂支体，消灭其形，化气既竭，亡失至神，道穷则反，归乎☳☵坤元。恒顺地理，承天布宣，玄幽远眇，隔阂相连。应度育种，阴阳之原，寥廓恍惚，莫知其端。先迷失统，后为主君，无平不陂，道之自然。变易更盛，消息相因，终坤始复，如循连环。帝王承御，千秋常存。邵子《大易吟》曰：天地定位，否、泰反类；山泽通气，损、咸见义；雷风相薄，恒、益起意；水火相射，既济、未济。四象相交，成十六事。八卦相重，为六十四。朱子谓此释方图两交股底卦，东南角乾，便对西北角坤，（旧作东南角坤，便对西北角乾。）天地定位也。西南角否，对东北角泰，否、泰反类也。不知怎生恁地巧。新安程氏（直方）曰：邵子云先天学，心法也，图皆从中起，万化万事生于心也。曰“皆”者，兼方、圆图而言也。天地定位，圆图从中起也。雷动风散，方图从中起也。圆者动以定位，为本；方者静以动散，为

用。动而无动，静而无静，固先天之心法欤。

《传》曰：八卦成列，象在其中矣。因而重之，爻在其中矣。刚柔相推，变在其中矣。繁辞焉。而命之，动在其中矣。吉凶悔吝，生乎动者也。

右下系首节，盖发明“先天六十四卦方图”之义。八卦成列者，乾、兑、离、震、巽、坎、艮、坤成行列也。此自上而数向下，自左而数向右也。若自中而数向外，则震、离、兑、乾、巽、坎、艮、坤亦成列也。以至横斜、曲直、左右、前后，莫不皆然，而天、地、水、火、雷、风、山、泽之象在其中矣。因而重之者，八卦之上各加八卦，分阴分阳，迭用柔刚，而初、二、三、四、五、上之六爻在其中矣。刚柔相推者，刚生于复之初，九自一而二、三、四、五，以次推上，而至于乾之六。柔生于姤之初六，自一而二、三、四、五，以次推下，而至于坤之六，则卦爻之变在其中矣。圣人因卦爻之变，系之以吉凶悔吝之辞，则举天下之动在其中矣。

(十四) 六十四卦变通之图

解说：

《传》曰：刚柔者，立本者也。变通者，趋时者也。吉凶者，贞胜者也。天地之道，贞观者也。日月之道，贞明者也。天下之动，贞夫一者也。

右《传》盖发明后天六十四卦变通之义。刚柔者，变通之本体。变通者，刚柔之时用。以图推之，乾刚坤柔，位乎上下，乃不易之定体。故曰：刚柔者，立本者也。坤初爻柔变而趋于刚，为复，为临，为泰，为大壮，为夬，进之极，而为乾，自冬而夏也。乾初爻刚化而趋于柔，为姤，为遁，为否，为观，为剥，退

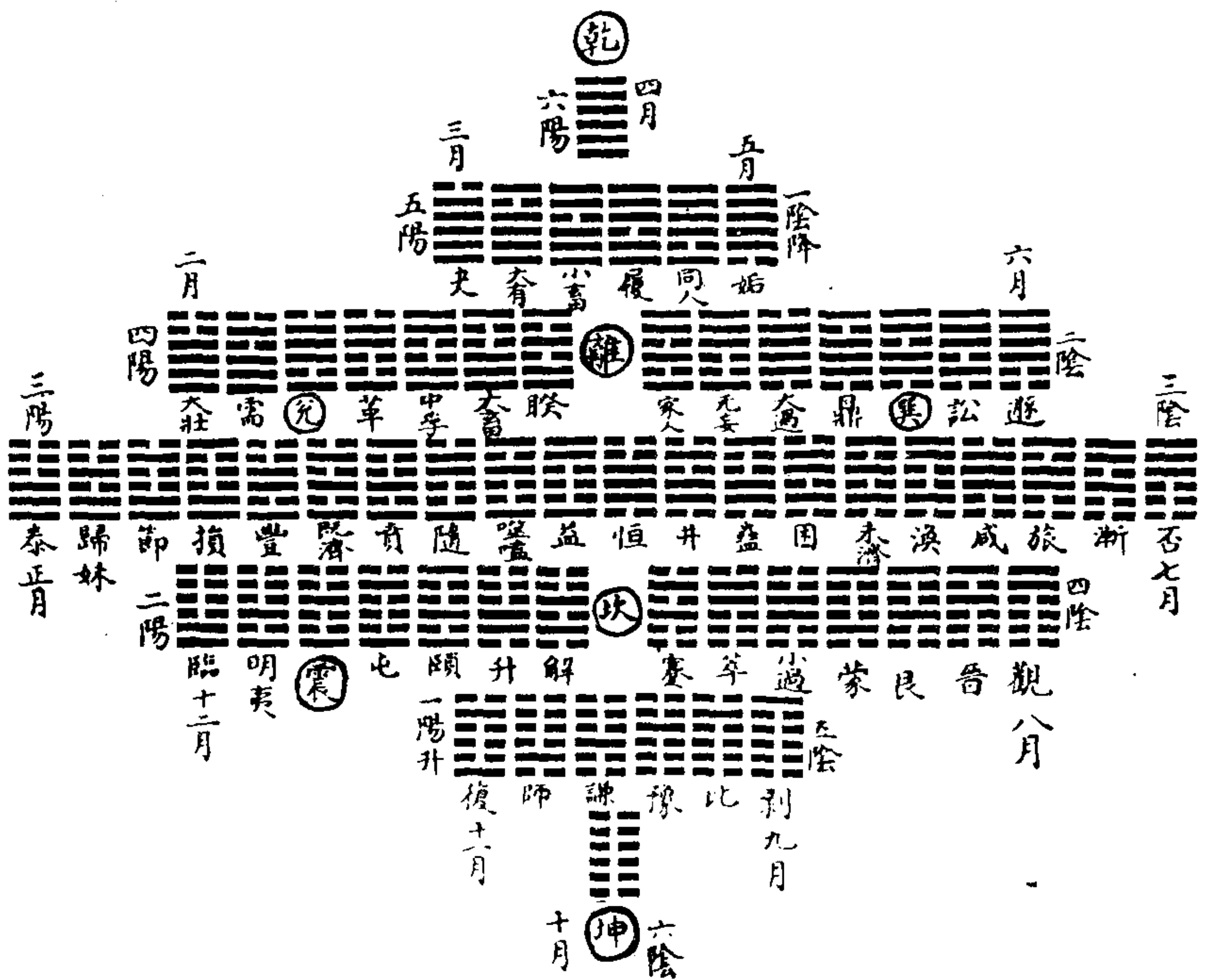

之极，而为坤，自夏而冬也。故曰：变通者，趋时者也。故夫乾、坤以初爻变，而一阴一阳之卦各六，皆自复、姤而推之。二爻变，而二阴二阳之卦各十有五，皆自临、遁而推之。三爻变，而三阴三阳之卦各二十，皆自泰、否而推之。四爻变，而四阴四阳之卦各十有五，皆自大壮、观而推之。五爻变，而五阴五阳之卦各六，皆自夬、剥而推之。纵横上下，反复相推，无所不可。在识其通变，则无所拘泥，而无不通。《传》所谓变动不居，周流六虚；上下无常，刚柔相易；不可为典要，唯变所适。然阳主进，自复而左升；阴主退，自姤而右降。泰、否则阴阳中分，自寅至申皆昼也。而乾实冒之，自酉至丑皆夜也。而坤实承之，故上系言变化者，进退之象；刚柔者，昼夜之象也。或刚或柔，有

失有得，而吉凶之理常相胜也。乾上坤下，定体不易，天地之道，贞观者也。离南坎北，日丽乎昼，月显乎夜，日月之道，贞明者也。天下之动，其变无穷，顺理则吉，逆理则凶，则其所正而常者，有恒以一之，是亦一理而已矣。

按朱子谓《参同契》以乾、坤为鼎器，坎、离为药物，余六十卦为火候。今以此图推之，盖以人身形合之，天地阴阳者也。乾为首而居上，坤为腹而居下，离为心，坎为肾。心，火也；肾，水也，故离上而坎下。阳起于复，自左而升，由人之督脉（阳脉也）起，自尻循脊背而上走于首；阴起于姤，自右而降，由人之任脉（阴脉也）至自咽循膺胸而下起于腹也。上二十卦，法天天者，阳之轻清，故皆四阳、五阳之卦；下二十卦，法地地者，阴之重浊，故皆四阴、五阴之卦；中二十卦，象人，人者，天地之德，阴阳之交，故皆三阴、三阳之卦，亦如人之经脉手足，各有三阴三阳也。又人上部法天，中部法人，下部法地，亦其义也。由是言之，则《参同契》之义不诬矣。若夫恒卦居中，则《书》所谓若有恒性，《传》所谓恒以一德，《孟子》所谓恒心而恒之。《彖》曰：日月得天。而能久照，四时变化，而能久成。圣人久于其道，而天下化成。观其所恒，而天地万物之情可见矣。

（十五）六十四卦致用之图

解说：

《说卦》曰：帝出乎震，齐乎巽，相见乎离，致役乎坤，说言乎兑，战乎乾，劳乎坎，成言乎艮。

后明“后天六十四卦用图”之象。其卦位所由定，朱子盖尝置疑，以为然且当阙之，不必强通。而后需以卦爻交易，五行次序

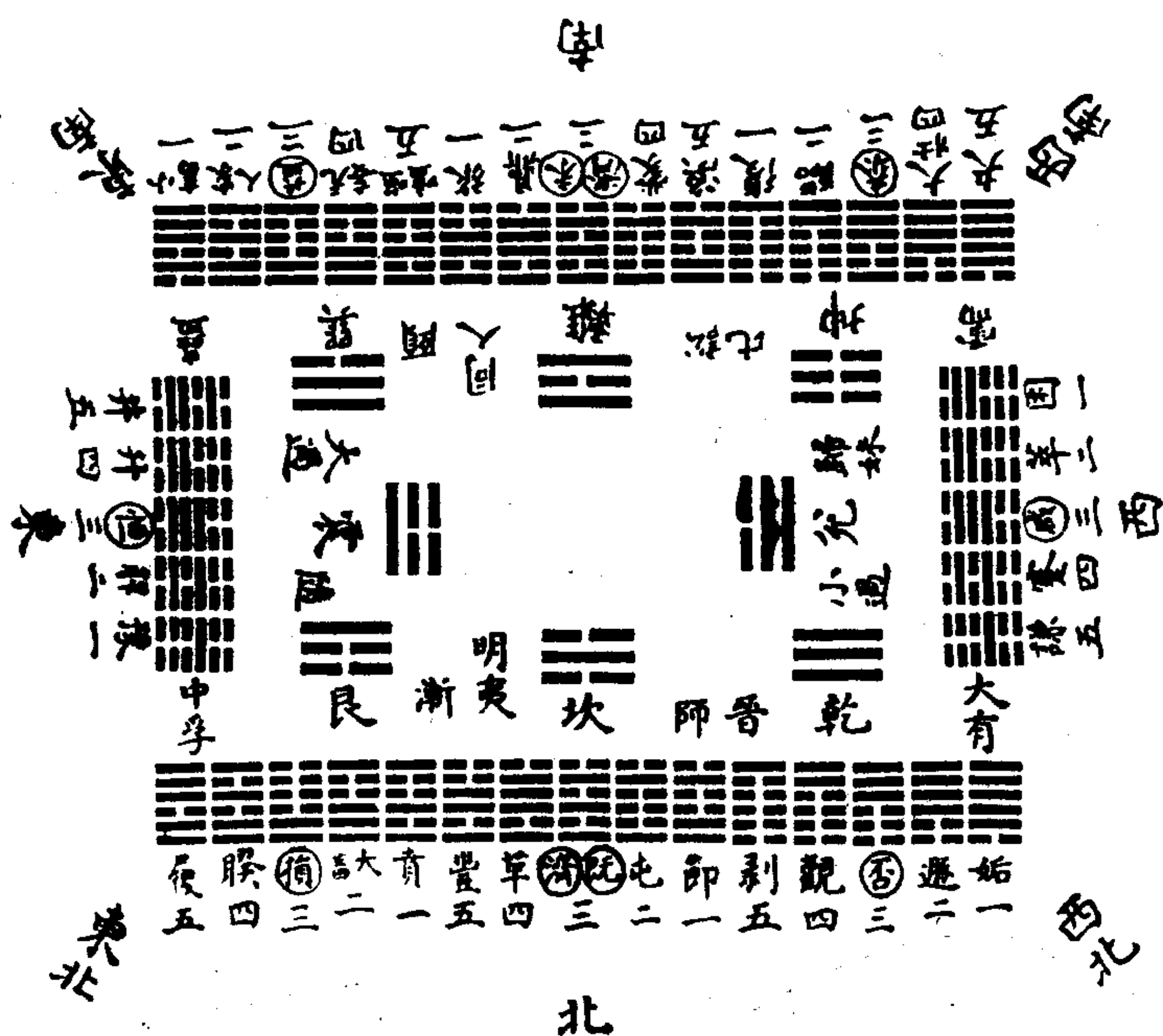

为说者，不过因其见在之位，以意附会臆度，非有所根据也。今按“河图”象数变合，复推先天卦位，及世俗所传卜筮诸书，更为之图而绎其说曰：(编者按：此下原缺) 乾起于西北者，天倾西北之义也。乾既位西北，则坤当位东南，以地不满东南，故巽长女代居其位，巽亦先天兑之反也。是以坤退居西南，三爻皆变而之乾；乾三爻皆变而之坤，互相反对，而乾、坤之位纵矣。离火炎上而居南；坎水润下而居北。坎三爻皆变而之离，离三爻皆变而之坎，亦互相反对，而坎、离之位纵矣。艮反先天震，而位乎

东北；巽反先天兑，而位乎东南。艮三爻皆变而之兑，反而观之，则为巽；巽三爻皆变而之震，反而观之，则为艮，亦互相反对，而艮、巽之位纵矣。电激而雷，故震居正东先天离位，（离火炎上，故以上爻变震。）三爻皆变而之巽，反而观之，则为兑。水潴为泽，故兑居正西先天坎位，（坎水润下，故以下爻变兑。）三爻皆变而之艮，反而观之，则为震，故震、兑左右相反对，而其位横矣。邵子曰：震、兑横而六卦纵，易之用也。至哉言乎！惟其如此，故今时所传卜筮宫卦，亦乾、坤相反，坎、离相反，震、兑相反，艮、巽相反。乾宫之姤，自坤而反观之，则为夬。乾之遁，反坤之大壮；乾之否，反坤之泰；乾之观，反坤之临；乾之剥，反坤之复也。坎宫之节，自离而反观之，则为涣。坎之屯，反离之蒙；坎之既济，反离之未济；坎之革，反离之鼎；坎之丰，反离之旅也。艮宫之贲，自巽而反观之，则为噬嗑。艮之大畜，反巽之无妄；艮之损，反巽之益；艮之睽，反巽之家人；艮之履，反巽之小畜也。震宫之豫，自兑而反观之，则为谦。震之解，反兑之蹇，震之恒，反兑之咸；震之升，反兑之萃；震之井，反兑之困也。其游魂、归魂二卦，谓其不在八宫正变之列。以本宫第五爻变而得外体之卦，内三爻皆变，则为游魂。曰游者，自内而之外也。第五爻变而内三爻不变，则为归魂。曰归者，自外而反内也。周旋左右，升降上下，王者之礼法，尽于是矣。

（十六）明著策八图

（图一）

《传》曰：大衍之数五十，其用四十有九。朱子曰：大衍之数，盖取“河图”中宫天乘地十而得之。以五乘十，以十乘五，而亦皆得五十焉。至用以筮，则又止

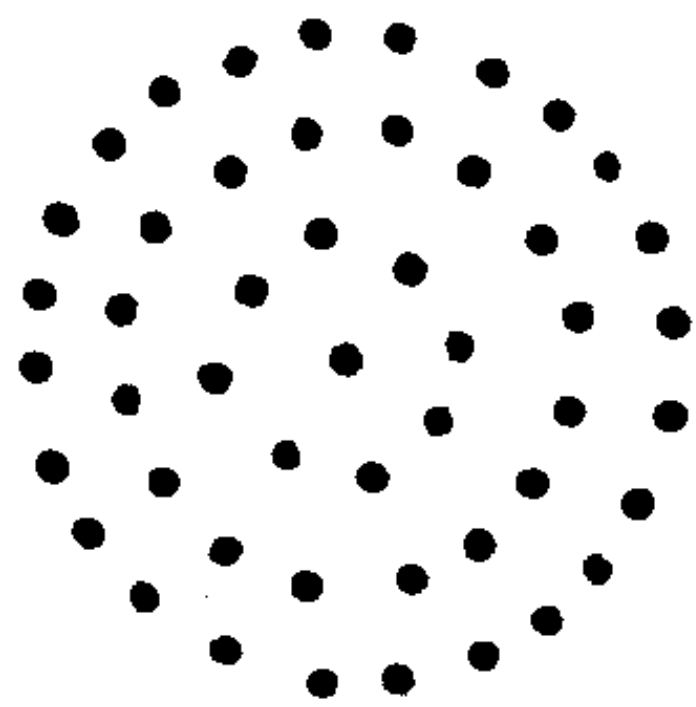

用四十有九，皆出于理势之自然，非人之智力所能损益也。

解说：

右蓍四十九策，绦作一束，法太极全体之象。其数之所以然，盖总八卦生爻之实也。阳仪之画七，（仪一画，象二画，卦四画。）阴仪之画七，（仪一画，象二画，卦四画。）因而七之，七七而四十有九。《传》曰：蓍之德圆而神。圆者，其数奇，以七圆聚而簇之，则有自然之圆矣。卦之德方以知。方者，其数偶，以八方比而叠之，则有自然之方矣。神者，妙用不测；知者，变通不拘。蓍阳卦阴，蓍动卦静，大易之体用至矣。

（图二）

《传》曰：分而为二以象两，卦一以象三。两者，天地也；三者，人也；挂者，悬置也，《韵会》曰“置而不用”是也。旧说挂于小指、次指间，故训“再扞而后挂”不通，而以为明第二变不可不挂。一字之训不明，而有不胜其支离矣。

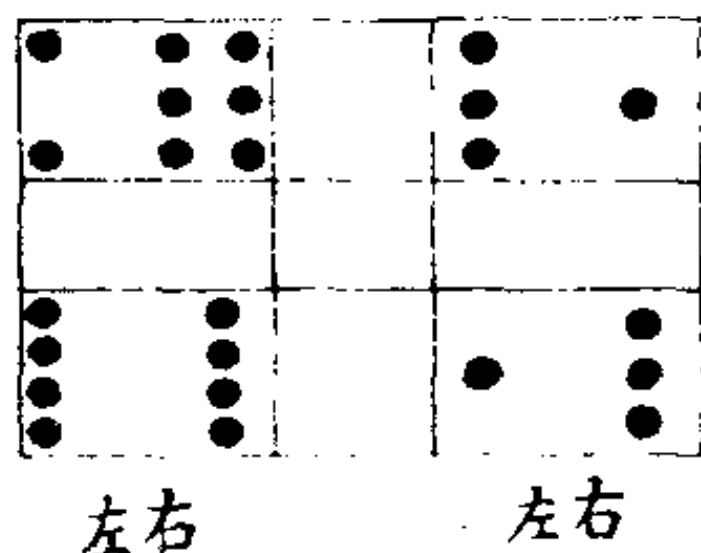

解说：

右蓍四十有九策，分而为二以象两仪，而卦置一策于中以象人，左右策四十有八，盖总卦爻之实也。八卦经画二十有四，重之则为四十有八。又每卦各八变，其爻亦四十有八也。其揲法先以左手取左半之策握之，而以右手取右半一策挂置于中，而不复动，以象人居天地之中，其阴阳、寒暑、昼夜、变化一听于天，而无与焉。一虽无与，而常与四十有八者并用，参为三才者也。次以右手四揲左手之策而归其奇，或一或二，或三或四，于小

指、次指之间，谓之扚，象三年一闰。又以右手取右半之策，取三余三，取一余二，取六余四，取四归于次指、中指之间，谓之再扚，象五年再闰。而后挂者，谓总所归二奇置于挂一之所，如挂一法，《韵会》曰“合而置之”是也。其归奇之数，不四则八。（无所谓不五则九。）得四为奇（一个四也。）得八为偶。（两个四也。）于是复合过揲之策，或四十四，或四十，分揲归挂如前法，为第二变。又合所余过揲之策，或四十，或三十六，或三十二，分揲归挂，亦如前法，为第三变。三变之后，然后视其所挂之策，得三奇为老阳，三偶为老阴。两偶一奇，以奇为主，为少阳；两奇一偶，以偶为主，为少阴。每三变而成一爻，十有八变而成一卦，一卦可变而为六十四卦，而四千九十六卦在其中矣。

（图三）

《传》曰：揲之以四以象四时，归奇于扚以象闰。五岁再闰，故再扚而后挂。此图四揲之余，左余一，则右余三，左余三，则右余一，则两仪归奇之阳数也。左余二，则右取余六，左余四，则右亦余四，两仪归奇之阴数也。

解说：

朱子曰：奇之象圆，圆者，径一而围三阳，用其全。老阳三奇，三三为九，过揲之数，亦四九三十有六。偶之象方，方者，径一而围四阴，用其半。老阴三偶，三二为六，过揲之数，亦四六二十有四。少阳一奇二偶，一奇三，二偶二，积一、三、二、二为八，过揲之数，亦四七二十有八。少阴一偶二奇，一偶二，二奇三，积一、二、二、三为八，过揲之数，亦四八三十有二。此著数卦画自然之妙也。

坤之策	震之策	坎之策	艮之策	兑之策	离之策	巽之策	乾之策	
								三变再变初变
		五 二十			四 十六		三 十二	归奇过揲
								过揲
老阴 X 交变一		少阳 X 单不变			少阴 一 拆不变		老阳 一 重变一	

图 (四)

七	七	七							
									三
									再
									初变
									三
									再
									初变
右上震之策			右上坎之策			右上艮之策			三
									再
									初变

图 (五)

解说: 图 (四)

上每三变而成一爻，三变皆得奇，有类于乾，其画为 ，识其以阳变阴也。三变皆得偶，有类于坤，其画为 X，识其以阴变阳也。三变得两奇一偶，以偶为主，即其偶之在初，在二，在三，有类于巽、离、兑，其画为一一，而不变。三变得两偶一奇，以奇为主，即其奇之在初，在二，在三，有类于震、坎、艮，其画为 ，而不变。凡有是八体，亦八卦之象也。(为 者，二十四体。为一一者，亦二十四体。为 者，八体。为 X 者，八体。共六十有四，图说如后。)

解说: (图五)

上两偶一奇，以奇为主，为少阳艮、坎、震之策，凡二十有四。以三变，方得奇，为艮之策八。再变，得奇为坎之策八。初变，得奇为震之策八。归扐得二十策，过揲得二十八策，以四约之，归扐得五，(五个五。)过揲得七，(七个四。)为阳之正而不

变。

八			八			八			三
☰	☷	☱	☰	☷	☱	☰	☷	☱	再
☰	☷	☱	☰	☷	☱	☰	☷	☱	初变
八			八			八			三
☰	☷	☱	☰	☷	☱	☰	☷	☱	再
☰	☷	☱	☰	☷	☱	☰	☷	☱	初变
右上	☰	☷	右上	☰	☷	右上	☰	☷	三
乾之策	☰	☷	离之策	☰	☷	巽之策	☰	☷	再
乾之策	☰	☷	离之策	☰	☷	巽之策	☰	☷	初变

图 (六)

九			
☰	☷	☱	三
☰	☷	☱	再
☰	☷	☱	初变
☰	☷	☱	三
☰	☷	☱	再
☰	☷	☱	初变
右上乾之策	☰	☷	三
乾之策	☰	☷	再
乾之策	☰	☷	初变

图 (七)

解说：(图六)

上两奇一偶，以偶为主，为少阴巽、离、兑之策，凡二十有四。以初变，即得偶为巽之策八。再变，得偶为离之策八。三变，得偶，为兑之策八。归扐得十六策，过揲得三十二策，以四约之，归扐得四，(四个四。)过揲得八，(八个四。)为阴之正而不变。

解说：(图七)

上三变皆奇，为老阳，乾之策者八。归扐得十二策，过揲得三十六策。以四约之，归扐得三，(三个四。)过揲得九。(九个四。)九者，阳之极，变而为阴。易以变为占，凡阳爻之变者，通谓之九。

(图八)

解说：

右三变皆偶，为老阴坤之策者八。归扚得二十四策，过揲亦得二十四策。以四约之，归扚得六，(六个四。)过揲亦得六。(六个四。)六者，阴之极，变而为阳。易以变为占，凡阴爻之变者，通谓之六。

右八卦之体各八，合而为六十四卦之象焉。其揲法从程子。张子云：再变、三变不挂而得之。盖初变。既挂一以象人，置而不用，后二变乃蒙上不复挂者为是也。揲左不揲右，从唐张轅、庄绰二家。盖天动地静，阳变阴合，地承天而行，于义为当。左余一而右承之，以三余三，而承之以一者，成其为奇之阳也。左余二而右承之，以六余四，而承之以四者，成其为偶之阴也。阴、阳、太、少均齐平正，若如近世三变皆挂，左右并揲之法，则为老阳者十二，少阴二十八，少阳二十，老阴四，参差多寡不齐。如前一变挂，后二变不挂，而亦左右并揲之法，则为太阳者二十七，少阴二十七，少阳九，太阴一，虽皆六十有四，然太阴之体极少。盖有终岁揲蓍，而不得遇纯坤之变乾者矣。明变之士，幸研几焉。

六			
			三
			再
			初变
六			
			三
			再
			初变
右 上 坤 之 策			三
			再
			初变

(十七) 考变占图

乾之策二百一十有六，坤之策百四十有四，凡三百有六十，当期之

日。二篇之策万有一千五百二十，当万物之数也。是故四营而成易，十有八变而成卦，八卦而小成，引而伸之，触类而长之，天下之能事毕矣。

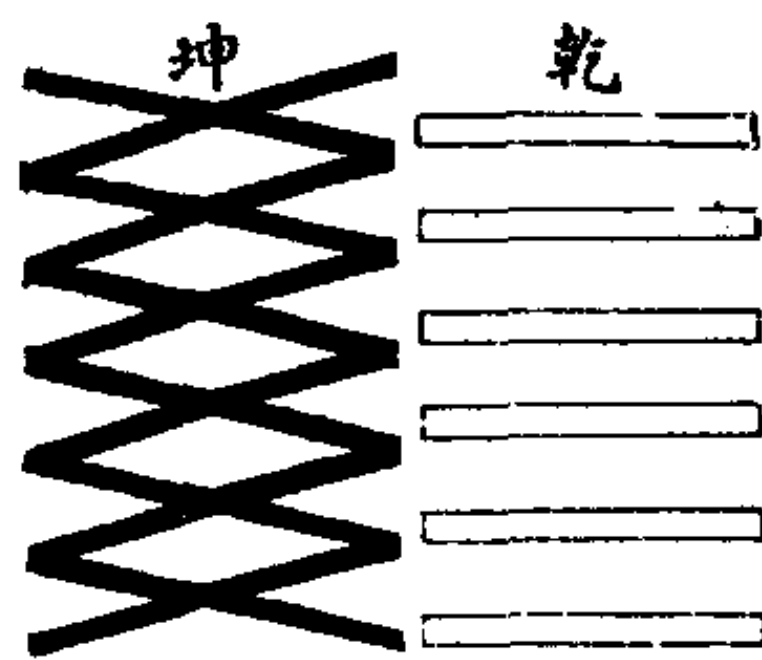





解说：

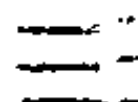

乾之策，以老阳之数三十六，乘以六爻之数，则为二百一十有六。坤之策，以老阴之数二十四，乘以六爻之数，则为百四十有四。合之，凡三百有六十。当期之日者，周十二月为一期，以朔言之，则三百五十有四日；以气言之，则三百六十五日四分日之一；举气盈朔虚之中数言之，故曰三百有六十也。然少阳之策二十有八，积乾六爻之策，则百六十有八。少阴之策三十有二，积坤六爻之策，则百九十有二。合之，亦三百有六十。而《大传》不言者，以易用九、六而不用七、八也。二篇者，上下经六十四卦也。阳爻百九十二，以老阳三十六乘之，积六千九百十有二。阴爻百九十二，以老阴二十四乘之，积四千六百有八。合之，则为万有一千五百二十，当万物之数。然以少阳二十八，乘阳爻百九十二，积五千三百七十有六。少阴三十二，乘阴爻百九十二，积六千一百四十有四。合之，亦万有一千五百二十。是知少阴、少阳之数隐于老阴、老阳之中。七、九皆为阳而奇；六、八皆为阴而偶，此乾、坤、九、六之旨如是也。

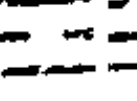
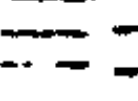
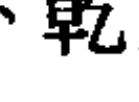
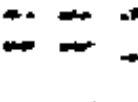
乾卦用九：见群龙无首；吉。坤卦用六：利永贞。右明六十四卦九、六变占之通例。朱子曰：凡卦六爻皆不变，则占本卦《彖辞》，而以内卦为贞，外卦为悔。按《左氏传》孔成子筮立衡公子元，遇屯☳☵（震下坎上），曰：利建侯。秦伯伐晋，筮之遇蛊☱☶（巽下艮上）曰：蛊之贞风也，其悔山也。此卦六爻不变，占本卦《彖辞》卦象之例也。

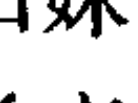
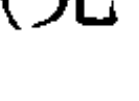

☳☵一爻变，则以本卦变爻辞占。晋毕万遇屯☳☵（震下坎上）

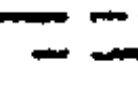
之比  (坤下，坎上) 初爻九也。蔡墨遇乾  (乾下乾上) 之同人  (离下乾上) 二爻九也。晋文公遇大有 (乾下离上) 之睽  (兑下离上) 三爻九也。陈敬仲遇观  (坤下巽上) 之否  (坤下乾上)，四爻六也。南蒯遇坤  (坤上坤下) 之比  (坤下坎上)，上爻六也。晋献公遇归妹  (兑下震上) 之睽  (兑下离上)，上爻六也。此一爻变占本卦爻辞之例也。

二爻变，则以本卦二变爻辞占，仍以上爻为主，《传》无例。

二爻变，则占本卦及之卦《彖辞》，而以本卦为贞，之卦为悔。公子重耳筮得国遇贞屯  (震下坎上)，悔豫  (坤下震上) 皆八。盖初、五爻得九，四爻得六，凡三爻变。二爻、三爻、上爻在两卦八，而司空季子占之曰：皆利建侯。此三爻变例也。又变在前十卦主贞，后十卦主悔，见《启蒙》六十四卦变图。

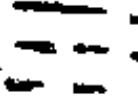
四爻变则以之卦二不变爻占，仍以下爻为主，《传》无例。

五爻变，则以之卦不变爻占。穆姜往东宫，遇艮之八  (艮下艮上)，史曰：是谓艮之随  (震下兑上)。盖初、四、五三爻得六，三、上爻得九，凡五爻皆变。惟二爻得八，不变。法宜用随卦六二“系小子，失丈夫”为占，而史乃妄引随之《彖辞》以为对，非也。

六爻变，惟乾、坤占。二用余卦占之卦《彖辞》。蔡墨曰：乾之坤，曰“见群龙无首，吉。”此其例也。于是一卦可变六十四卦，而四千九十六卦在其中矣。引而伸之，触类而长之，天下之能事毕矣。

元·张理《易象图说外篇》

(一) 太极之图

解说：

《传》曰：易有太极。朱子曰：易者，阴阳之变；太极者，其理也。谓之太极者，至极之义，兼有标准之名，实造化之枢纽，品汇之根柢也。本无形体声臭之可指，至宋濂溪先生始画一圈，而今图因之。《说文》曰：惟初太极，道立于一，造分天地，化成万物。一者，数之始也。

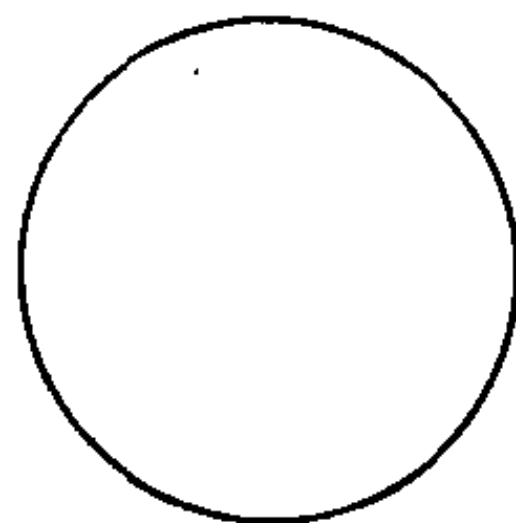

(二) 三才之图

解说：

右象天、地、人三才各一太极。邵康节曰：天开于子，地辟于丑，人生于寅。夏以建寅之月为正月，（谓斗柄初昏，建寅之月也。）谓之人统。《易》曰：《连山》以艮为首，艮者，人也。（《周易》艮卦六爻，亦以人身取处。）商以建丑之月为正月，谓之地统。《易》曰：《归藏》以坤为首，坤者，地也。周以建子之月为正月，谓之天统。《易》曰：《周易》以乾为首，乾者，天也。注疏家以山能出内云气，地能归藏万物，天能周币六合，



其言乾、坤之义然矣，于艮之义则未尽。艮者，万物之所以成终，而成始也。人为万物之灵，故主人而言，是知夏尚忠人之义也，商尚质地之理也，周尚文天之象也。三代迭兴，三统异尚，而圣人答颜子为邦之问，则曰：行夏之时，乘殷之辂，服周之冕。法天道，行地利，用人纪之义彰矣。斯所谓百王不易之大法也。故曰：仲尼祖述尧、舜，宪章文、武，上律天时，下袭水土，此之谓也。

韩子曰：形于上者谓之天，形于下者谓之地，命于其两间者谓之人。形于上日、月、星、辰，皆天也；形于下草、木、山、川，皆地也；命于其两间夷狄禽兽，皆人也。

程子曰：天地交，而万物生于中，然后三才备。人为最灵，故为万物之首。凡生天地之中者，皆人道也。

(三) X气之图

解说：

天地之数，中乎X；图书之象，著乎X；皇极之位，建乎X，X者，中也；中也者，四方之交会也。东木、西金、南火、北水，其行之序则曰：木、火、土、金、水。木、火为阳，金、水为阴，土居中央，亦阴亦阳。其生之序则曰：水、火、木、金、土。水、木为阳，火、金为阴。天以一生水，而地以六成之，故“河图”一、六居北，而为水。地以二生火，而天以七成之，故“河图”二、七居南，而为火。天以三生

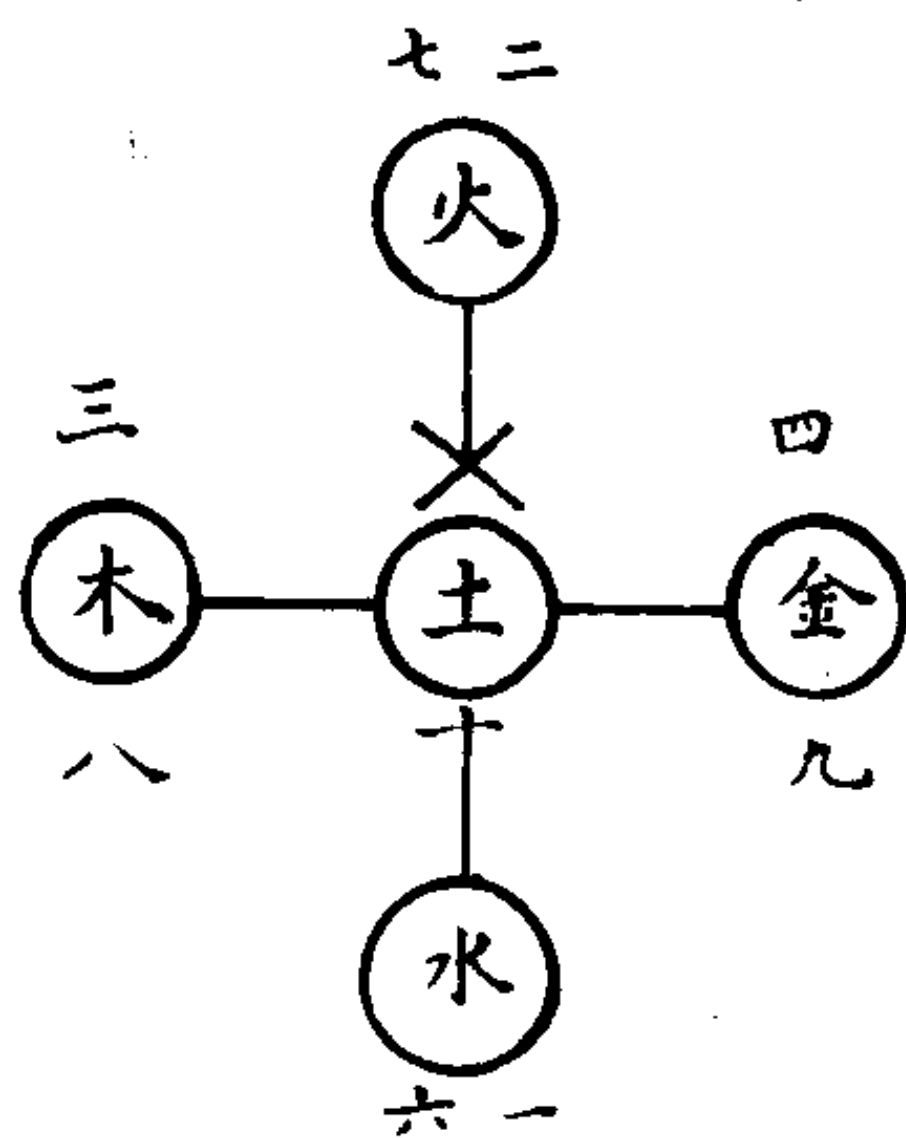

木，而地以八成之，故“河图”三、八居东，而为木。地以四生金，而天以九成之，故“河图”四、九居西，而为金。天以×生土，而地以十成之，故“河图”×十居中，而为土，交贯四气，而作其枢纽也。是故五行之象，见乎天；五行之质，具乎地；人肖天地以有生，具五气以成形，禀五性以成德，故语性道者，无一不本于是。得其气之正且通者，为圣，为贤；得其气之偏且窒者，为愚，为不肖。然五方之习俗，又各随其所见而局于一偏，其嗜欲好尚，亦有所不同者矣。东方生地，日之所出，故习见其生，而老氏有长生之说。西方收地，日之所入，故习见其死，而佛氏有寂灭之说。南方明盛阳之伸，而神灵著焉。北方幽翳阴之屈，而鬼怪见焉。惟圣人中天下而立，定四海之民，向明而治。无思也，无为也，寂然不动，感而遂通天下之故，天下之至神也。周子曰：圣人定之以中正仁义而主静，立人极焉。

(四) 七始之图

解说：

周子曰：阳变阴合，而生水、火、木、金、土，五气顺布，四时行焉。五行，一阴阳也；阴阳，一太极也；太极，本无极也。无极之真，二、五之精，妙合而凝。乾道成男，坤道成女。二气交感，化生万物。万物生生，而变化无穷焉。唯人也，得其秀而最灵。形既生矣，神发知矣，五性感动而善恶分，万事出矣。圣人定之以中正仁义而主静，立人极焉。君子修之，吉；小人

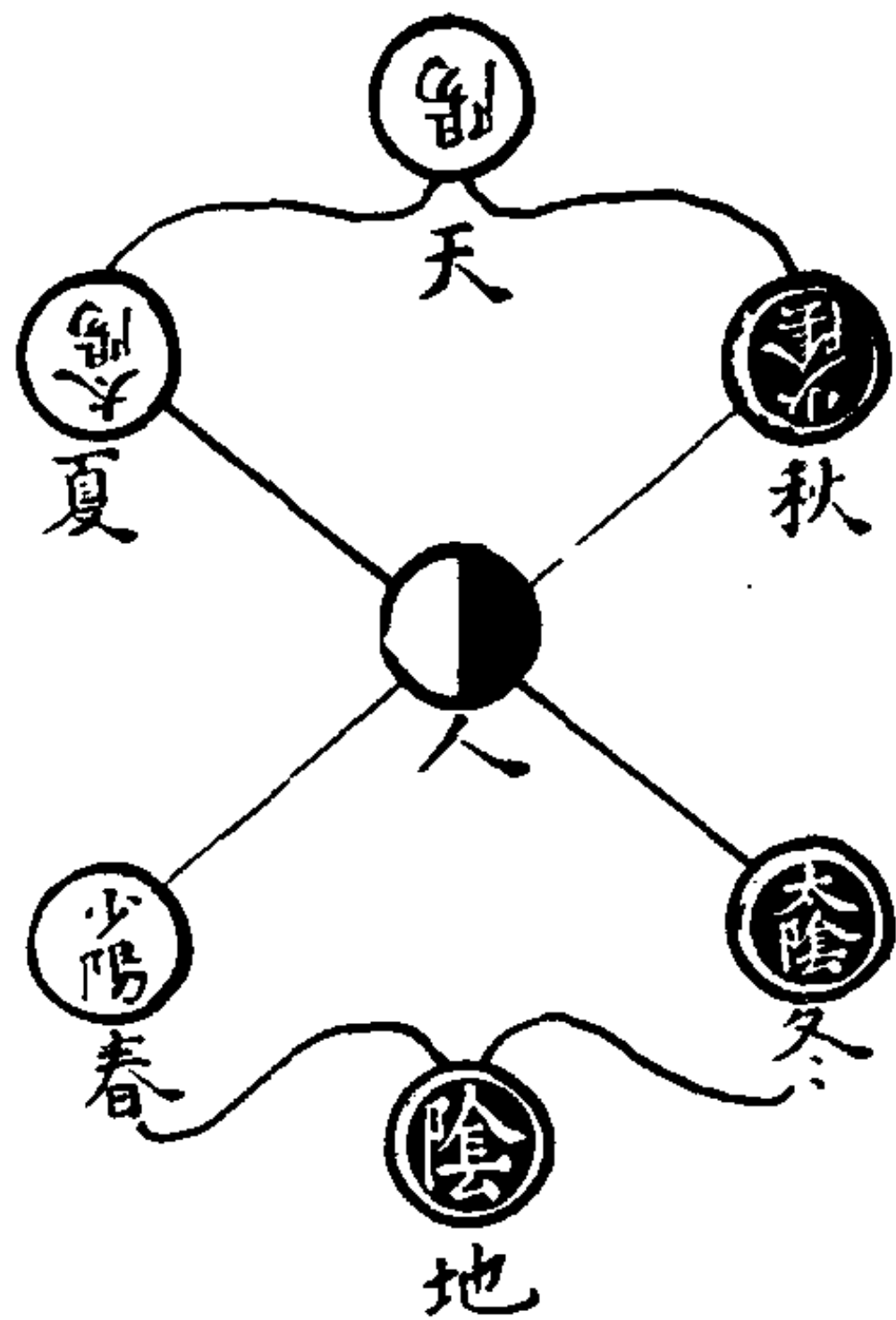

悖之，凶。大哉易也，斯其至矣。

(五) 九宫之图

解说：

右×十中交九宫之叙，即“洛书”之数也。一、三、九、七，天数也。天数奇，奇之象圆，参于三，其数左旋，始于一，居于正北。一三如三，故三次于正东；三三如九，故九次于正南；三九二十七，故七次于正西；三七二十一而复于一。二、四、八、六，地数也。地数偶，偶之象方，两于二，其数右转，起于西南。二二如四，故四次于

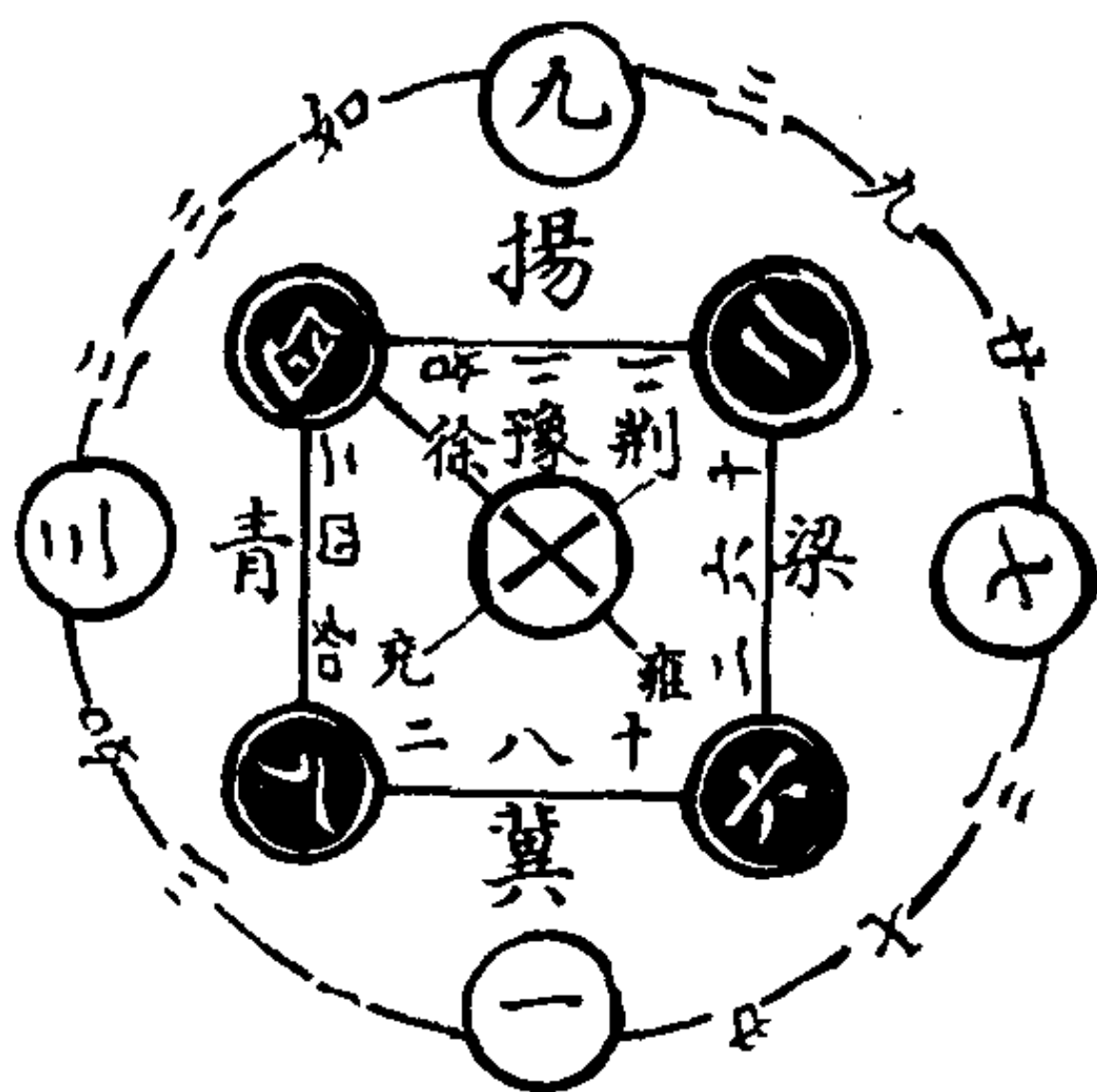

东南；二四如八，故八次于东北；二八十六，故六次于西北；二六十二而归于一。此阴阳左右运行自然之妙。而二七、四九易位，与“河图”不同者也。《内经》曰：天数始于一，终于九焉。一者天，二者地，三者人。三而成天，三而成地，三而成人。三而三之合，则为九，九分为九野，正北曰冀州（今大都、燕南、河间、平阳等路。）正东曰青州，（今益都、沂、密、登、莱等州。）正南曰扬州，（今两淮、两浙、江东、江西、瓯闽等处。）正西曰梁州，（今川蜀、灵姚等处。）正中曰豫州，（今河南、襄阳等处。）东北曰兑州，（今济南、东平、东昌、济宁等处。）东南曰徐州，（今徐、邳、宿、亳等州。）西南曰荆州，（今荆潭、湖广等处。）西北曰雍州。（今陕西、甘肃等处。）是故神禹别之

而作《贡》，箕子演之而叙《畴》。他如运气太乙阴阳医家者流，虽纯驳不同要，皆不出乎此九宫之数也。

右图一、三、五、七、九，而两仪、四象、八卦其中矣。阳倡而阴和，阳实而阴虚，仪虽两而实三，象虽四而实五，卦虽八而实九，于以见天地间非阳不生，非阴不成，造化自然之本原也。

(六) 河洛十×生成之象

解说：

《传》曰：河出图，洛出书，圣人则之。则者，法其象与数也。数始于一，小衍之而成×；大衍之而成十。×、十者，数之结括，而图书者，倚数之大原，卦画之准则也。此象纵横十有×数，正则“河图”中宫天×乘地十之象。其中⊙者，易也，即图书中×之中，动而阳上，同乎天，其象为○；静而阴下，同乎地，其象为●。天○下生○○，为阴阳；地●上生○●，为柔刚，即图书中×之上下左右。其数则阳一阴四，刚三柔二，衍而一六、二七、三八、四九，即图书四维之东、西、南、北。分为八卦，合为五行。五行之生也，各一其性。此图之象原其生，而“河图”之

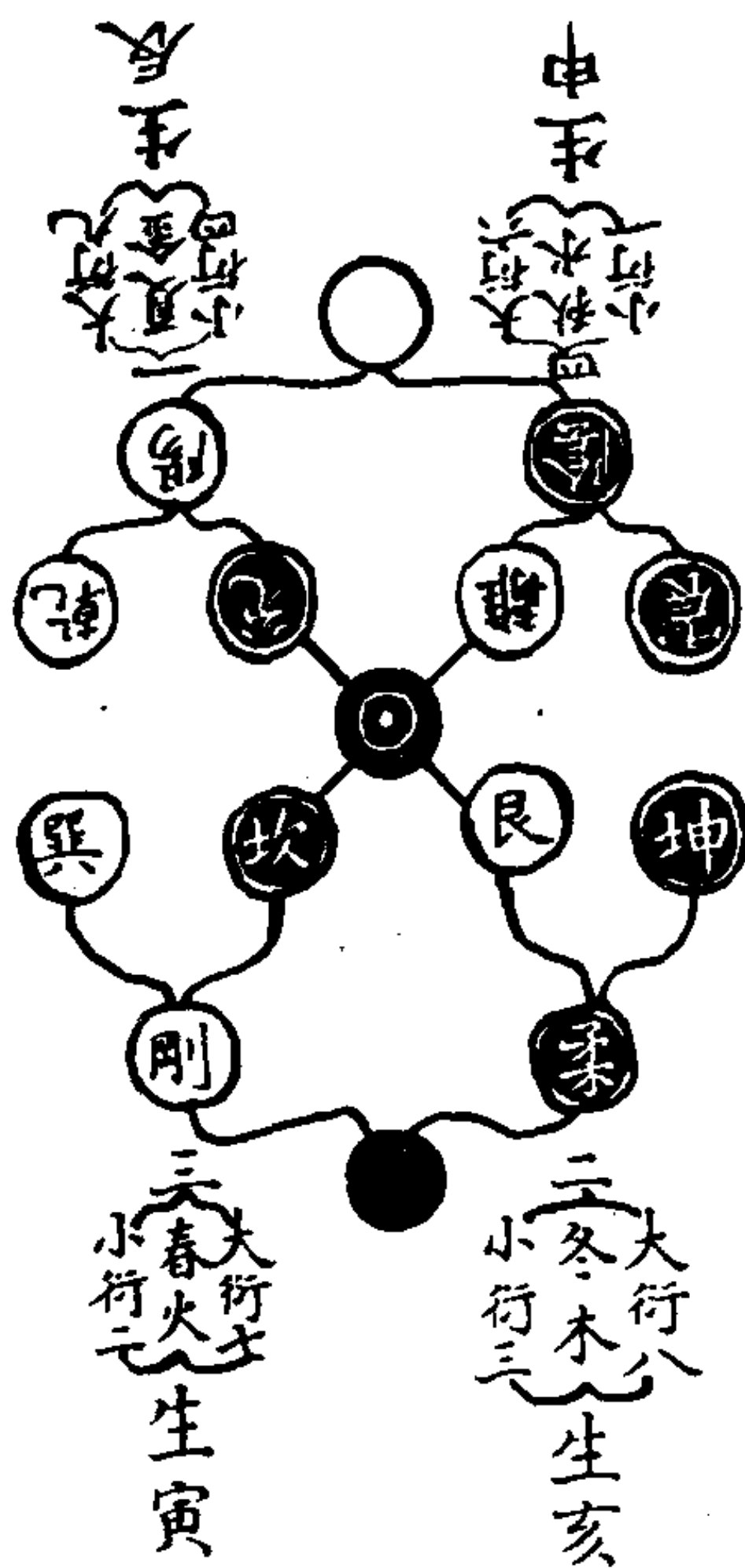

位据其旺，“洛书”之位总其变，大衍之周揭其实也。（“河图”东、火南、金西、水北，正也。）（“洛书”金火易位，金南、火西，变也。）夫以始生之序言之，坎、巽生于地之刚，朱子所谓少阳。少阳之位寅，于时为春，其数三，小衍成 \times ，则有三；大衍成十则有七。二、七为火，故火生在寅，旺于午。稽之“河图”，则二、七居南，而乾、兑得其位，（乾居七，兑居二。）乾、兑生于天之阳，朱子所谓太阳。太阳之位巳，（巳为六阳之极。）于时为夏，其数一，小衍成 \times 则有四；大衍成十则有九；四、九为金，故金生在巳，旺于酉。稽之“河图”，则四、九居西，而巽、坎得其位。（巽居四，坎居九。）乾交坎，而坎交乾；巽易兑，而兑易巽也。离、震生于天之阴，朱子所谓少阴。少阴之位申，于时为秋，其数四，小衍成 \times 则有一；大衍成十则有六。一、六为水，故水生在申，旺于子。稽之“河图”，则一、六居北，而坤、艮得其位。（艮居一，坤居六。）坤、艮生于地之柔，朱子所谓太阴。太阴之位亥，（亥为六、阴之极。）于时为冬，其数二，小衍成 \times 则有三；大衍成十则有八。三、八为木，故木生在亥，旺于卯。稽之“河图”则三、八居东，而离、震得其位。（震居三，离居八。）坤交离，而离交坤；震易艮而艮易震也。是知先天之象，本之图。乾七兑二，位乎刚；离八震三，位乎柔；天之四象，交乎地也。坤六艮一，位乎阴；坎九巽四，位乎阳；地之四象，交乎天也。后天之象，本之图乾、兑生于天之阳，乾一兑九而成十。（乾居一，兑居九。）离、艮生于天之阴，（震反为艮。）离七艮三而成十。（离居七，艮居三。）坤、震生于地之柔，（艮反为震。）坤二震八而成十。（坤居二，震居八。）坎、巽生于地之刚，坎六巽四而成十。（坎居六，巽居四。）今图后天巽二而坤四者，邵子所谓长女代母者也。先后二天象数吻合，则图画卦厥有旨哉。

(七) 四象八卦六位之图

解说:

《传》曰：昔者圣人之作易也，将以顺性命之理，是以立天之道曰阴与阳，立地之道曰柔与刚，立人之道曰仁与义，兼三才而两之，故易六画而成卦。分阴分阳，迭用柔刚，故易六位而成章。右图天之阴阳，分而为乾、兑、离、震；地之柔刚，分而为坤、艮、坎、巽；合两仪、四象、八卦为六位。上下左右相交，乾下交坤，巽上交震，离下交坎，艮上交兑，而人当其气交之中，禀天地、四象、八卦之气以成形，而理亦赋焉。头圆居上得之乾，腹虚有容得之坤，股肱动作得之震、巽。离目主视，坎耳善德，兑口能言，艮鼻处嘿，（目口阳也，得天之气，故动。耳鼻阴也，得地之气，故静。）所谓得是气而为是形也。知效天之阳，于卦为坎；（水主知。）仁效天之阴，于卦为艮；（山主仁。）礼法地之柔，于卦为离；（火主礼。）义法地之刚，于卦为兑，（金主义。）所谓得是理而为是性也。夫既有是形，具是理，亦不能无是欲。目之于色，耳之于声，口之于味，鼻之于臭，四肢之于安佚，欲动情胜，爱恶相攻，而吉凶生于是。圣人顺性命之理，作易教人以崇其德，以广其业。仰观日、月、星、辰之象，寒、暑、昼、夜之变，俯察山、川、草、木之形，水、火、土、石之化，雨露风霆，游气纷扰，肖翹飞走，庶物流形，上下往来，升降否泰，由是协之以五纪，正之以五事，若《易》、《书》、《诗》、《春秋》、《礼》、

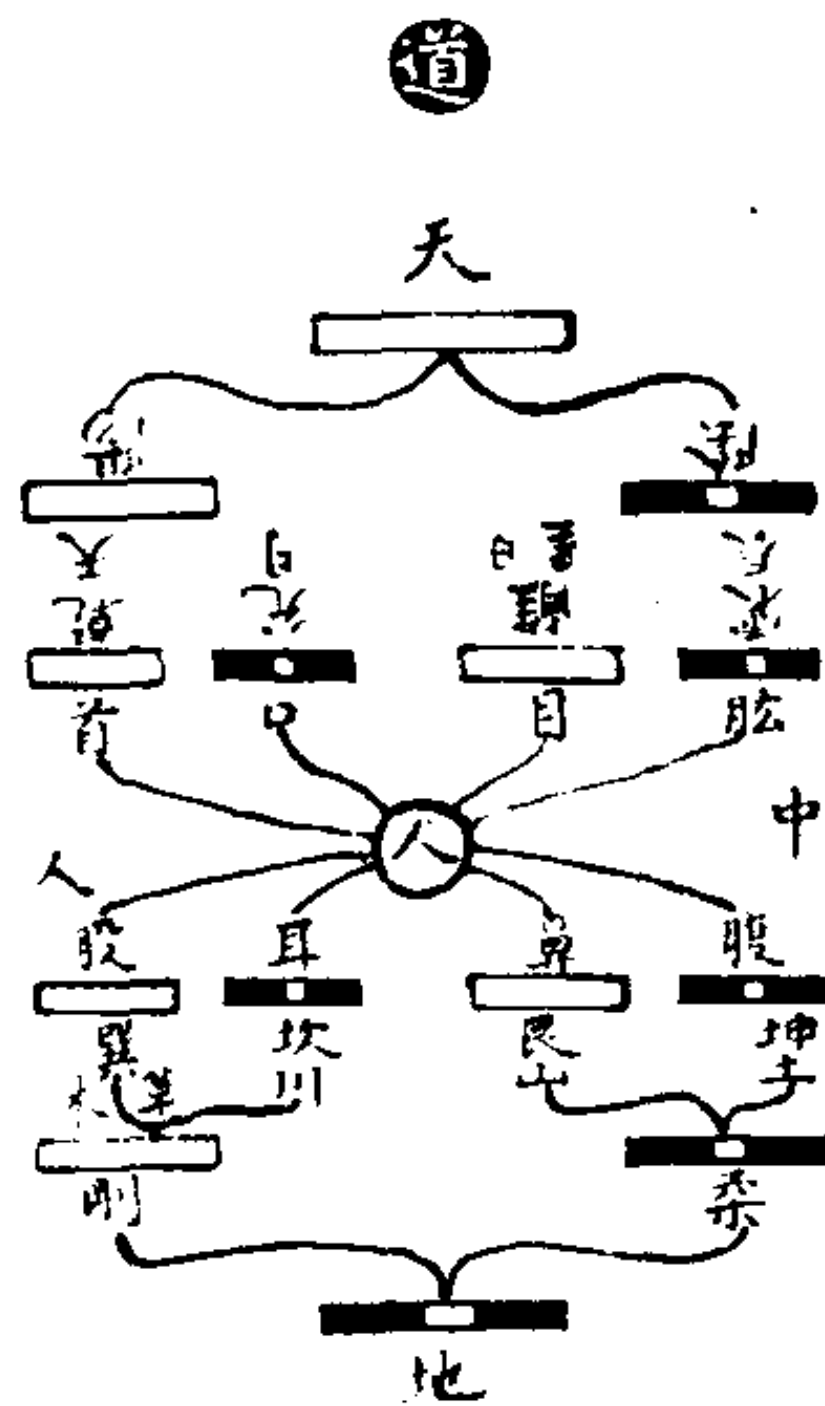

《乐》者，圣人之所以弥纶天地之道，而参赞化育者也。

(八) 四象八卦六节之图

解说：

夫四时之气，由乾、坤阖辟，动静、阴阳、升降、消息使之然也。冬至阴极生阳，夏至阳极生阴，乾坤、阴阳之合也。秋分阴之中，坤之阖；春分阳之中，乾之辟。冬、夏二至，阴、阳合也。春、秋二分，阴、阳离也。按图而观，义斯可见。是故揆之卦画，验之天时，以冬至前后各三十日为一节，（小雪至大寒。）春分前六十日为一节，（大寒至春分。）后六十日为一节，（春分至小满。）夏至前后各三十日为一节，（小满至大暑。）秋分前六十日为一节，（大暑至秋分。）后六十日为一节，（秋分至小雪。）六六凡三百有六十日。

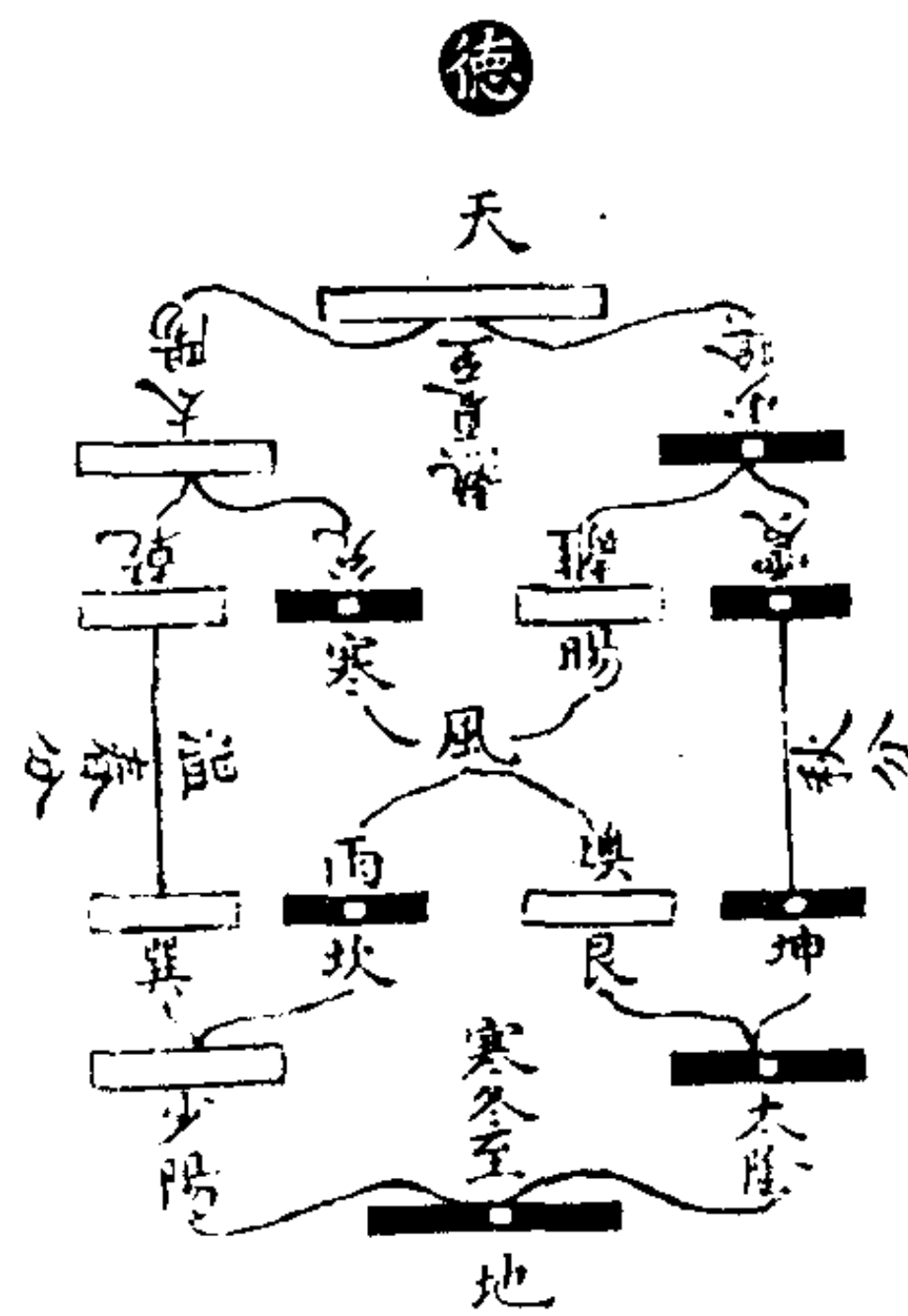

外卦巽温，乾热，震凉，坤寒，天地四时之正气也。中央坎、离、艮、兑四卦，配为雨、暘、燠、寒、风，天地四时之游气也。游气纷扰，参差不齐，五者来备，各以其时，则百谷用成，庶草蕃庠，休征类应。极错极无，则百谷用不成，咎征变见。唯圣人在位，致中和以成其化育之功，则五事修，而天人应，感之

几征矣。

《内经》曰：应天之气，动而不息。寒暑、燥湿、风火，天之阴、阳也，人以三阴三阳上奉之。应地之气，静而守位，人以五脏六腑下应之。五运流行，则有大过不及之差；六气升降，则有逆从胜复之变。所谓静而守位者，常为每岁之主气，一曰地气，又曰本气。凡一气所管，六十日八十七刻半。大寒至春分，厥阴，风木为初之气。风气流行，万物发生。春分至小满，少阴，君火为二之气云云。

(九) 四象八卦六体之图

解说：

《易》曰：乾坤成列，而易立乎其中。斯理也，成之在人，故人受天地、阴阳、五行之气以成形。大抵一身同乎天地。此图背阳腹阴，头圆象奇，窍阴象偶，身半以上同乎天，身半以下同乎地。督脉，阳脉也，起于下极之俞，并于脊里，上至风府，入属于脑。冲脉，阴脉也，起于气冲，并少阴之经，侠齐上行，至胸中而散，故右象自巽中爻至乾上爻，象尻至顶，督脉之行也。自震中爻至坤下爻，象胸至少腹，衡脉之道也。《内经》言背为阳，阳中之阳，心也；（离为心火。）背为阳，阳中之阴，肺也。（兑为肺金。）心肺居上，其位高，离、兑之象也。腹为阴，阴中之阴，肾也；（坎为肾水。）腹为阴，阴中之阳，肝也。

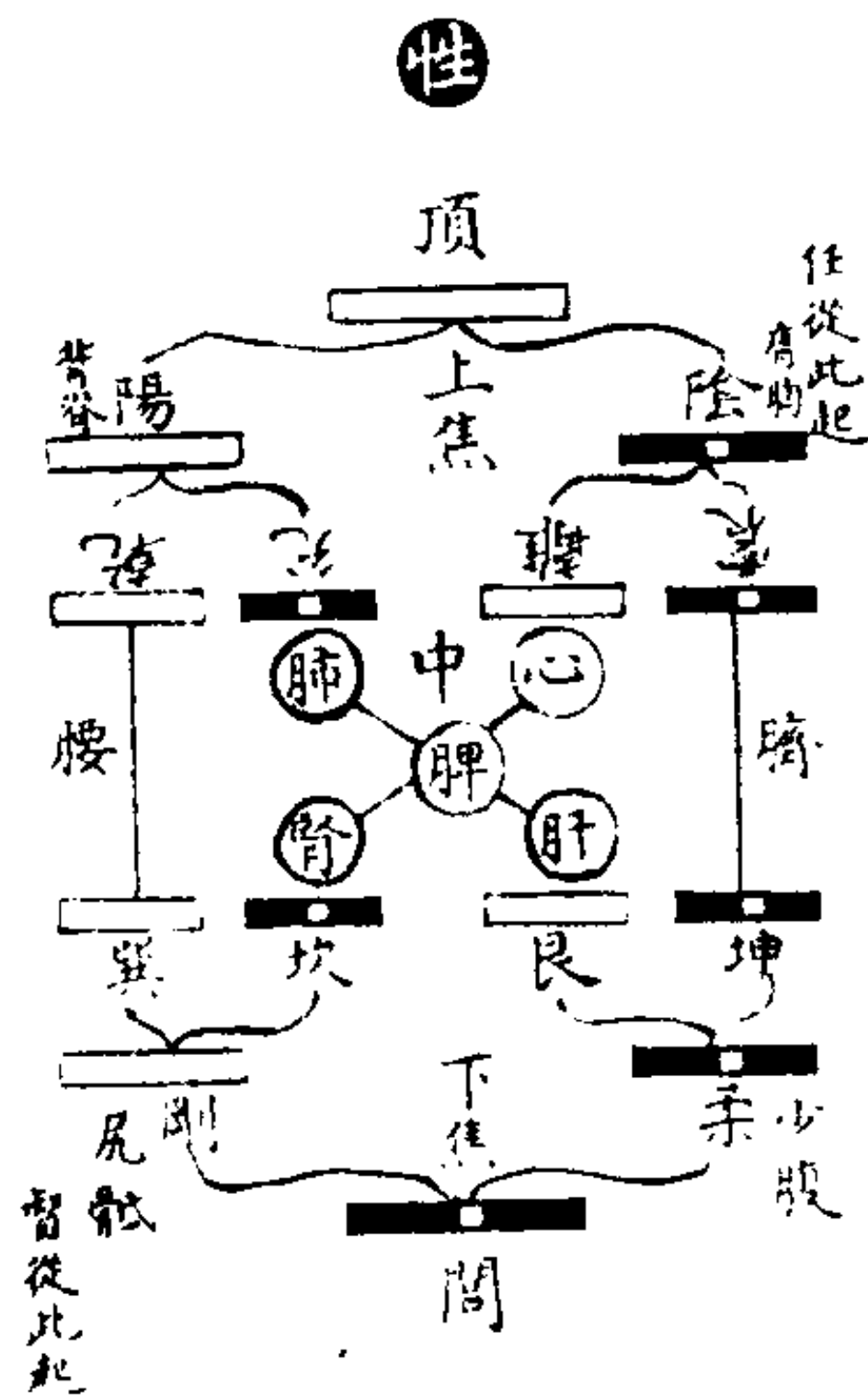

(艮反震为肝木。) 肾肝居下，其位卑，坎、艮之象也。脾者，中州阴中之至阴，故其位居中。此皆阴阳表里内外相输应，故以应天之阴阳也。三焦有名无形，腧道诸气。《灵枢经》云：上焦如雾，溉灌诸经。中焦如沔，腐熟水谷。下焦如渫，膀胱渫水。夫人能顺五气以摄生，和五味以养身，明五性以全德，循五常以行道，则能参赞而成化育之功。夫然谓之践形，故曰人也者，天地之德，阴阳之交，鬼神一会，五行之秀气也。子程子曰：世之人，务穷天地万象之理，不知反之一身，五脏、六腑、毛发、筋骨之所存，鲜或知之。善学者取诸身而已。自一身以观天地，此其义也。

(十) 四象八卦六脉之图

解说：

右图暑、热、燥三气，通乎天，从火也；湿、寒、风三气，通乎地，从水也。暑者，阳之盛，乾也；（乾为大赤，火之色也。）热者，火之化，离也；燥者，阳之变，震也；（震为决燥，燥之为也。）湿者，阴之盛，坤也；寒者，水之化，坎也；风者，阴之变，巽也。心、肺包络在上，属手经，自午至亥，六阴生于上，从上而走下。肝、脾、肾在下，属足经，自子至巳，六阳生于下，从下而走上。上以候外，浮以候气，下以候内，沉以候血，而诊法大要可知矣。夫寒、暑、燥、湿、风、火，天之六气也。辛、甘、咸、淡、酸、苦，地之六味也。手足三阴三阳，人之六脉也。人禀天地冲和之气，受五行生化之形，阴阳刚柔萃于一身，通上下而为三才。生气根于中，命曰“神机”。六气和于外，六味养于内，起居有时，饮食有节，然后能致其和，而宅神气以为机发之主，故身安而无病。由夫利害，牵乎外情，欲耗其

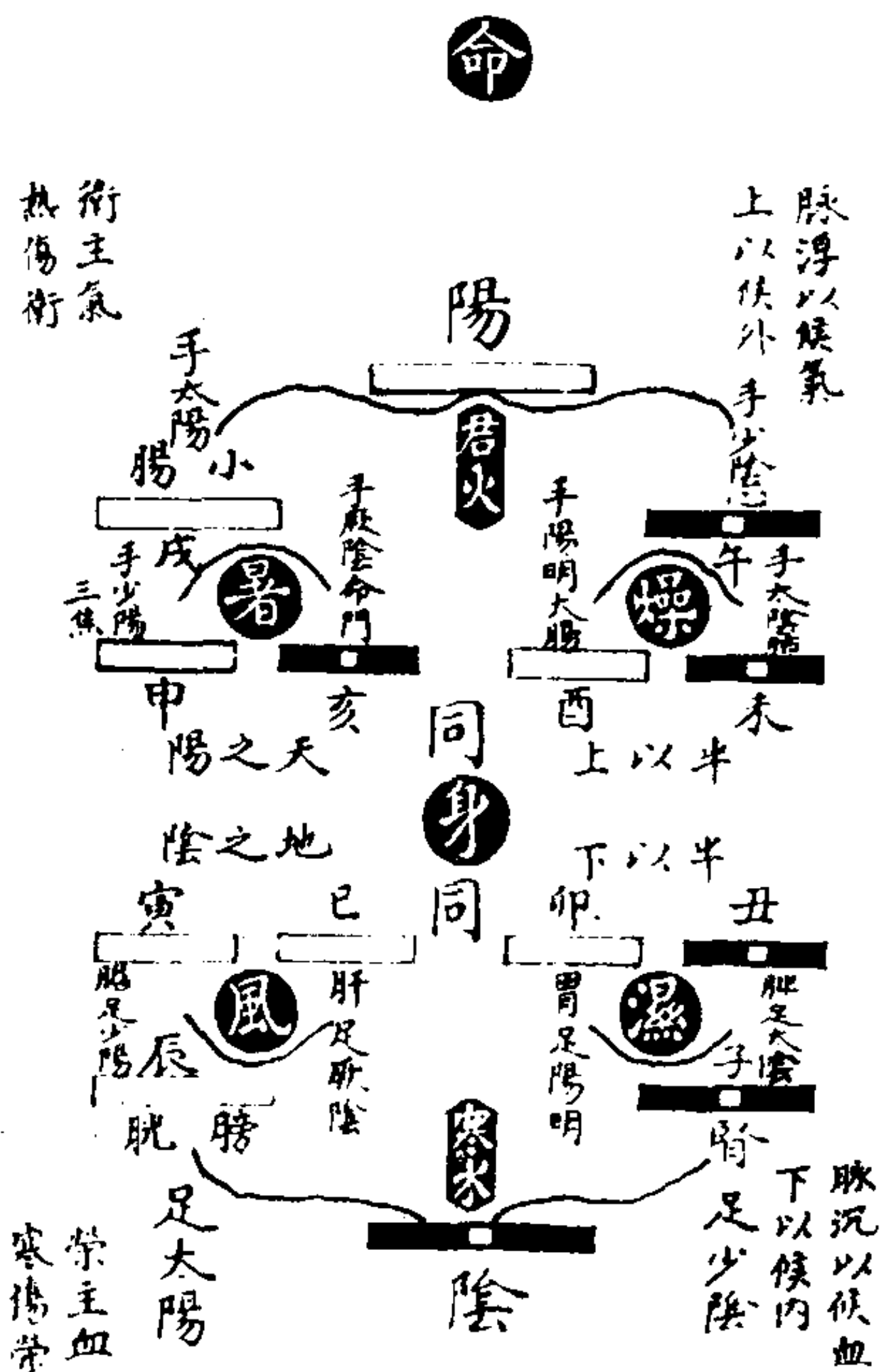

中，然后六气、六味始得以挠之，而病生焉。寒湿，阴也，寒伤荣病于下，足经先受之。热火，阳也，热伤气病于上，手经先受之。风为阴之阳，善行而数变。风胜肝，肝主筋，故拳挛而抽掣者，风之为也。燥为阳之阴，善敛而收缩。燥胜肺，肺主皮毛，故枯涩而皴裂者，燥之为也。气皆以味胜，治之之法，上者涌之，下者泄之，中者和解之，虚者补之，实者泻之，不实不虚以经取之，此其大法也。其详则黄帝之书备矣。今录此者，以见易之无不通也。

(十一) 四象八卦六经之图

解说：

汉翼奉闻之师曰：天地设位，悬日月，布星辰，分阴阳，定四时，列五行，以视圣人，名之曰道。圣人见道，然后知王治之象，故画州土，建君臣，立律历，陈成败，以视贤者，名之曰经。贤者见经，然后知人道知务，则《诗》、《书》、《易》、《春秋》、《礼》，《乐》是也。是故圣人作乐以象天，制礼以配地。乐由阳来，礼由阴作。《礼》、《乐》者，天之阴、阳也。《易》、《书》、《诗》、《春秋》，四时也。四时和于上，四教行于国，而礼乐兴矣。（邵子《易》起三皇，春也；《书》起五帝，夏也；《诗》起三王，秋也；《春秋》五伯，冬也。）予闻之清碧杜先生曰：《易》著礼、乐之原，《书》记礼、乐之盛，《诗》通礼、乐之变，《春秋》救礼、乐之坏，六经之道明，而天人之道备矣。是故《易》以道阴阳，《书》以明政事，《诗》以咏性情，《春秋》以谨善恶。律历、卜筮、考验、推测，《易》之余也。词赋、颂赞、歌谣、讽刺，《诗》之流也。诏诰、表章、论议、志疏，《书》之裔也。传述、纪载、表志、书题，《春秋》之末也。虽五运迭兴，复有善作，岂有能越是四者哉！故夫崇礼尚乐，居仁由义者，先王之教也。反常易道，索隐行怪者，异端之害也。是故六经之教行，则异端

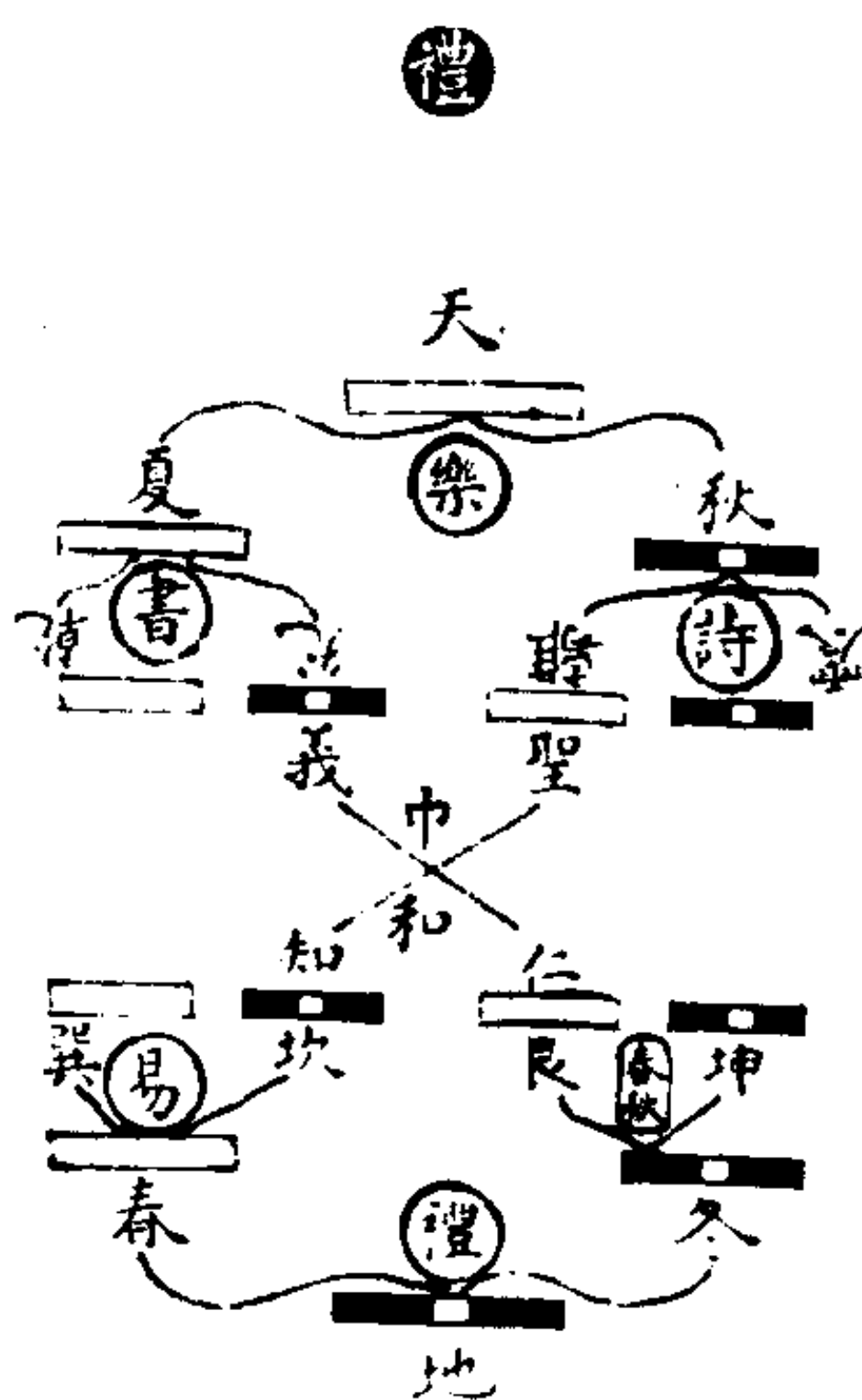

之害息。三代盛世圣王之道明，当是时，岂有异端之害。由夫经学晦而邪说诡行，乃得駸駸乎其间。呜呼！学者其可不务其本，而肆为纷纷之辩。学之弗明，为可叹也。

(十二) 四象八卦六律之图

解说：

豫之《象》曰：雷出地奋，豫。先王以作乐崇德，殷荐之上帝，以配祖考。王者功成，治定三纲，正九畴叙，百姓和洽，乃作乐以宣八风之气，以类万物之情。天地之气，感而太和，气至之应，不爽时刻，故造律之法，先定中声，以立其本，以次递互，损益相生，终于十二，而得三统之义焉。天开于子，子为天统，积阳为天。阳数始于一，究于九，九者，阳之用，故黄钟之律管长九寸三分。损一下生林钟未。未者，丑之冲也。地辟于丑，丑为地统，积阴为地。阴数始于二，中于六，六者，阴之用，故林钟之律管长六寸三分。

益一上生太簇寅。人生于寅，寅为人统，人者，阴阳之交，参于三，合于八，故太簇之律管长八寸。八者，伏羲氏之所以画八卦，顺天地，通神明者也。三统相通，三正迭用，阳律娶妻，阴律生子，六律六同，历辰十二，还相为宫，而其义为无穷矣。阳道常饶，自子至巳，阳之道也，其管皆长。阴道常乏，子午至亥，阴之行也。其管皆短。由是节之以五声，长者声下，短者声

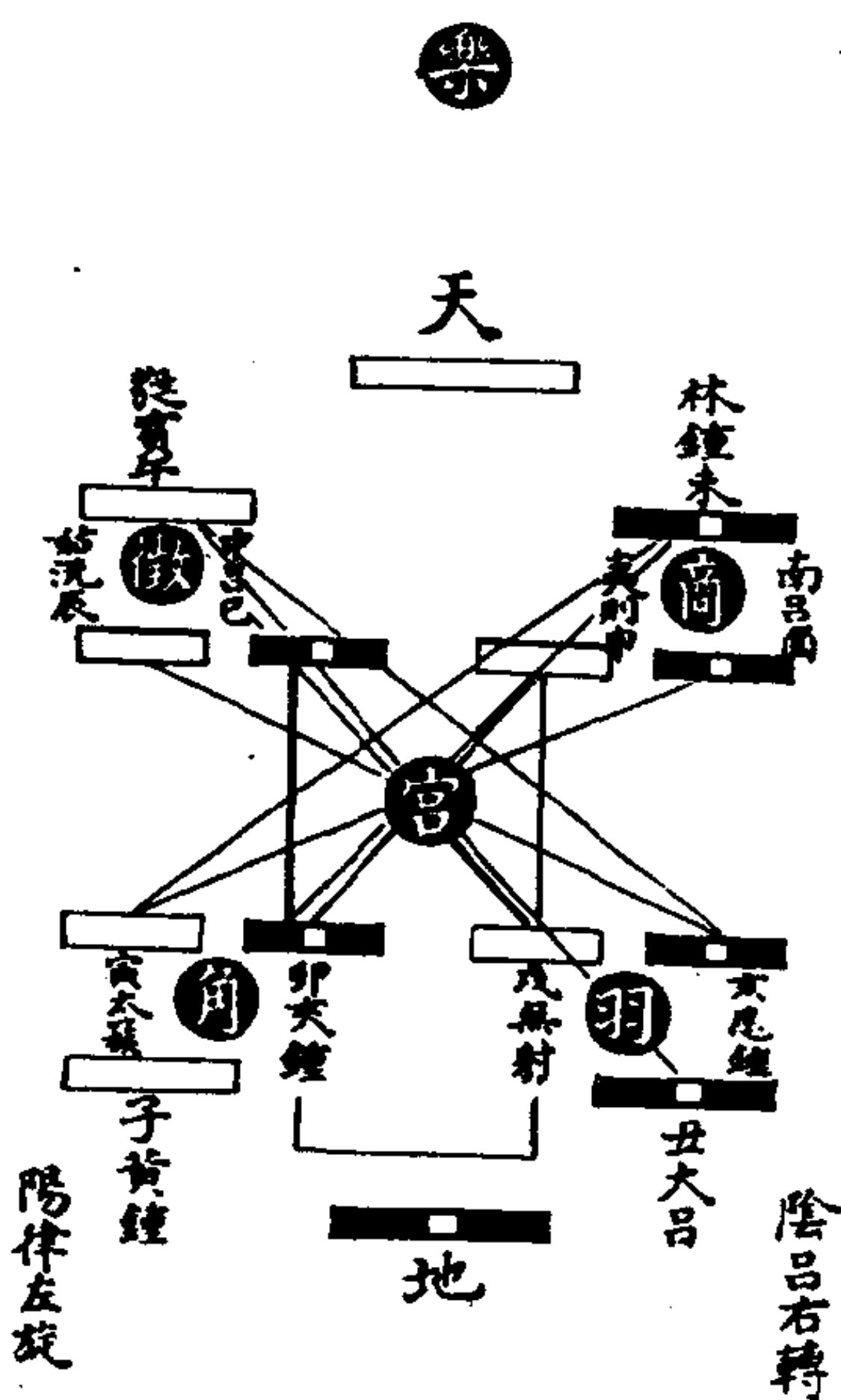

高；下者重浊而舒迟，高者轻清而剽疾。宫为君，君者，主也，居中以畅四方。唱始施生，为四声纲，故声中于宫，触于角，祉于徵，章于商，宇于羽。宫为君，商为臣，角为民，徵为事，羽为物。本之以五行，（金、木、水、火、土。）揆之以五则，（规、矩、权、衡、绳。）正之以五事，（貌、言、视、聪、思。）播之以八音，（金、石、丝、竹、匏、土、革、木。）经之以八卦，而天施地化，人事之纪备矣。故夫黄钟之长，十分为寸，十寸为尺，十尺为丈，十丈为引。分、寸、尺、丈、引，五度审而长短定。以之审量，则黄钟之管九寸，其中容秬黍千二百粒以为龠。合龠为合，十合为升，十升为斗，十斗为斛。龠、合、升、斗、斛，五量审而多少均，以之平衡，则黄钟所容千二百黍，其重十二铢，两则二十四铢。（八卦二十四爻。）为一两。十六两为一斤，（三百八十四铢，六十四卦、三百八十四爻。）三十斤为一钧，（万有一千五百二十铢。二篇之策，万有一千五百二十。）四钧为石。铢、两、斤、钧、石，五权谨而轻重平矣。故律者顺乎天地，本乎阴阳，应乎人伦，原乎情性，风之以德，感之以乐，故民莫不同一而天下化成矣。

（十三）四象八卦六典之图

解说：

上《周礼》六官，象天地四时，其属三百六十当期之日，以应周天三百六十度。《书》曰：唐虞稽古，建官惟百。内有百揆四岳，外有州牧侯伯。盖自颛顼以来，命南正重司天，北正黎司地，号曰“羲和”。唐尧受之，命羲和钦若昊天，教授民时，使复旧职，而掌天地之事。又分命羲仲、羲叔、和仲、和叔使主四时，为六卿之任。舜摄百揆，改地官为司徒，秋官为士，冬官为

司空，春官为秩宗。而殷制天子之五官，则又有司马、司寇之名。至周成王参考殷制作《周礼》，分天地四时之职。天官冢宰掌邦治，统百官，均四海。地官司徒掌邦教，敷五典，扰乖民。春官宗伯掌邦礼，治神人，和上下。夏官司马掌邦政，统六师，平邦国。秋官司寇掌邦禁，诘奸慝，刑暴孔。冬官司空掌邦土，居四民，时地利。六卿分职，各率其属，阜成乖民，周于百事。立太师、太傅、太保，兹惟三公，论道经邦，燮理阴阳。少师、少傅、少保曰三孤。二公弘化寅亮天地，不

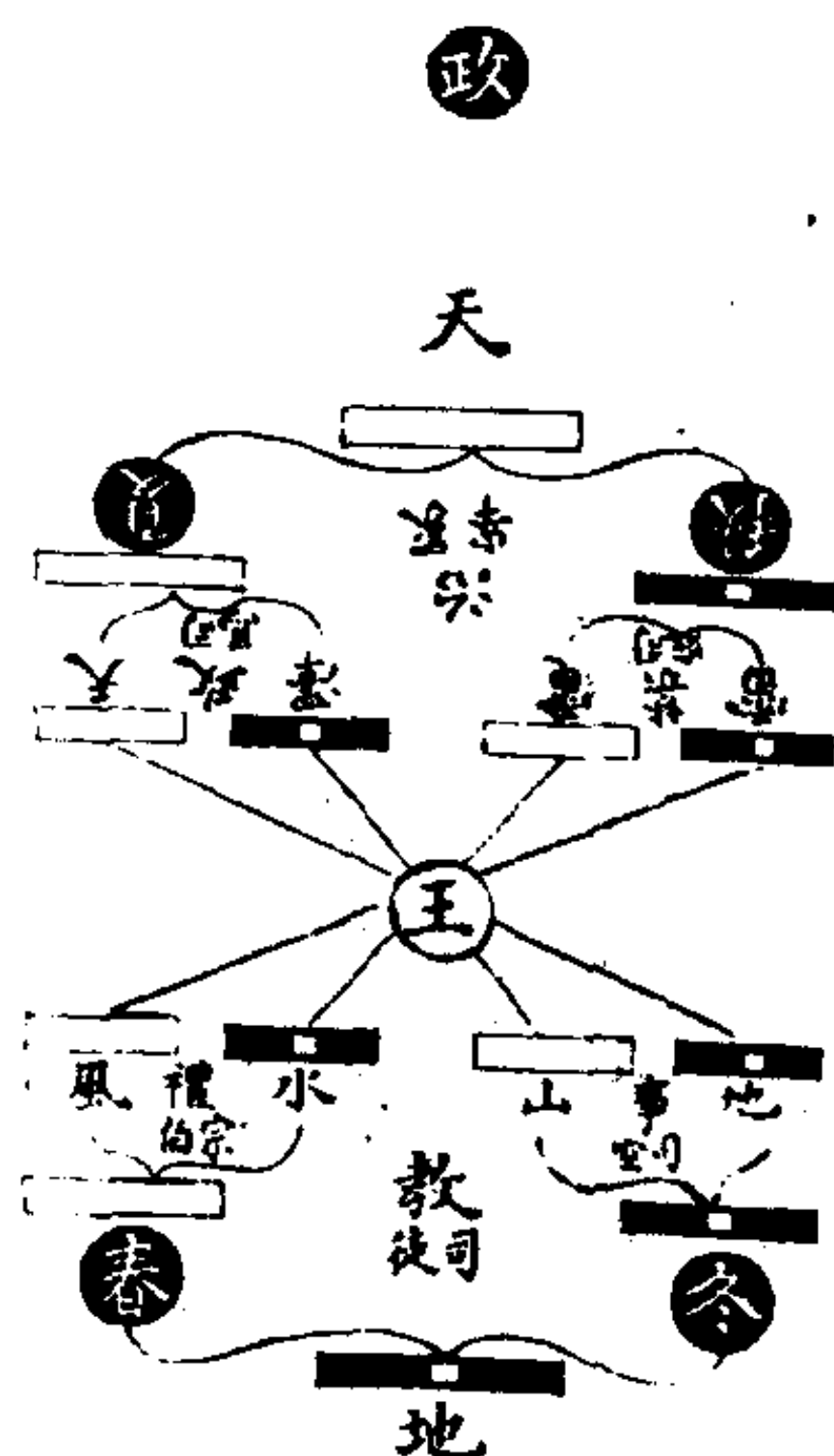

以一职名官。盖以象天地之阴阳运行四时。周衰官失，百度废弛。战国兵争，各有变易。逮至强秦，不师古，始罢侯置守，立丞相、御史、大尉之名。自汉以来，因仍不革，官制紊乱，政出多门，事无统纪。夫天地之有四时，百官之有六职，天下万事备尽于此，若网之在纲，裘之挈领，虽百世不可易矣。后之人君，稽古正名，舍周官何以哉！

(十四) 四象八卦六师之图

解说：

《传》曰：师，众也，众必有所比。比而伍两，卒、旅、师、军之名立焉。天子六师，大国三军，其奇正变合，率皆本乎易象。至汉相诸葛武侯得之，演而为八阵。天、地、风、云，则后天四维之象也；龙、虎、鸟、蛇，则后天四正之象也。正以立经，奇以合变。奇正相生，首尾相应。圆若辐凑，方若棋布，藏

于九地之下，静而翕也；动于九天之上，动而辟也。周流无滞，同乎水；安重不挠，类乎山。强毅刚果，则兑金之义；威断严明，则离火之情。迅若雷，奋发之神也；森若风，飞运之速也。凡是八者，将所宜闻。握奇文曰：四为正，四为奇，余奇为握机。（阵数有九，中心零者，大将握之，四面八向皆取准焉。阵间容阵，队间容队，以前为后，以后为前。进无速奔，退无遽走。四头八尾，触处为首。敌冲其中，两头皆救。）五人为伍，五伍为队。（数起于

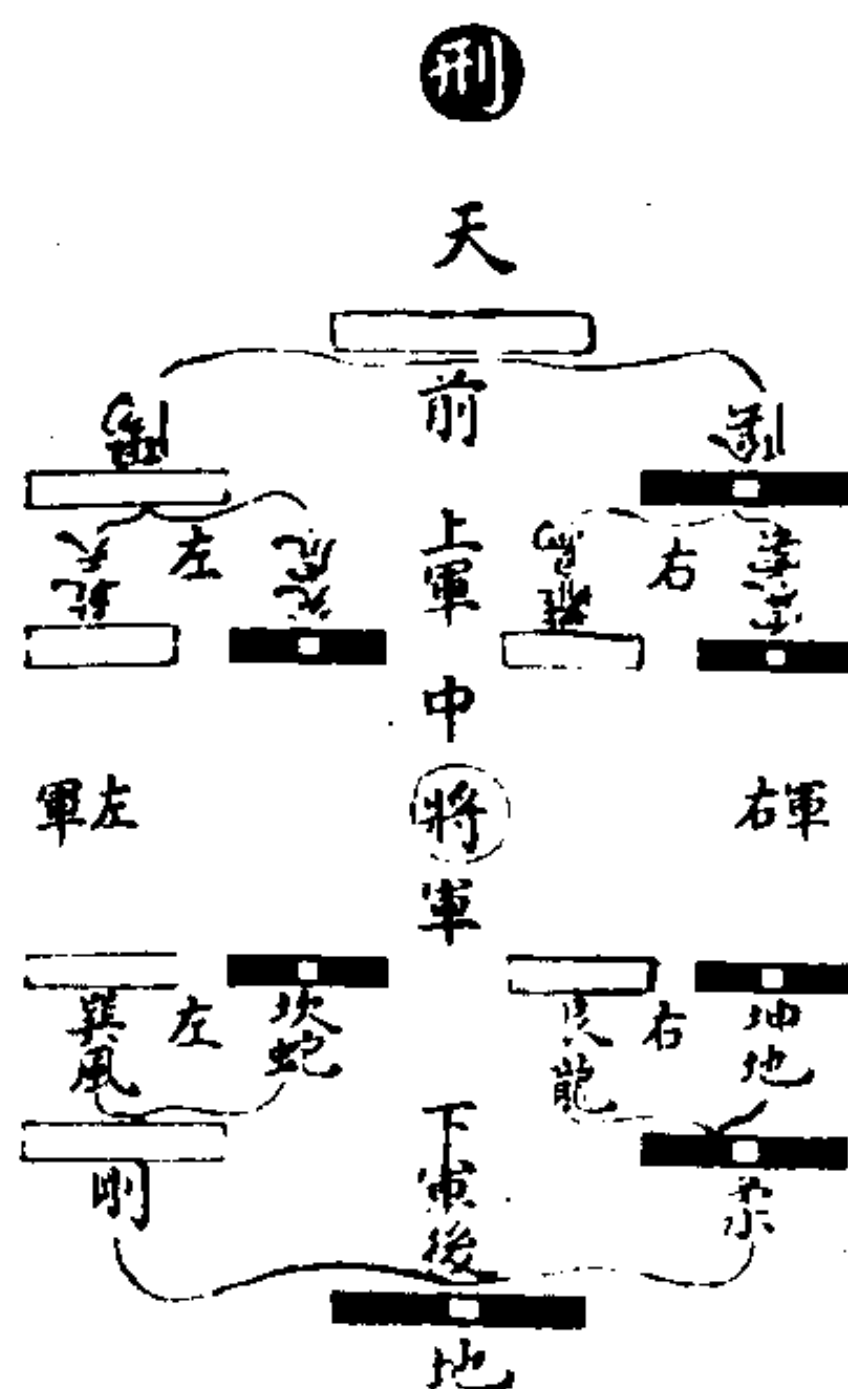

五，终于八，盖五者，伍法而八，则阵法也。）小成八队，中成六十四队，大成五百一十二队。所握之机，各当其八之一。（机中权也，如户之枢密，运于中而不见其迹。）故八而实九，大将中居，八方环列。九经九纬，以大包小，止为营行。为阵鸟南、蛇北、龙东、虎西，天地风云列于四维，四方为正，四隅为奇，奇正相生，而变化不穷矣。

(十五) 周天历象气节之图

解说：

革之《象》曰：泽中有火，革。君子以治历明时。四时变化，革之大者，治历数者，推日月星辰之迁易，以明四时之序，而于“泽中有火”言之何也？《说卦》离为火，为日；兑为泽，为水，而邵子《经世书》以兑为月，离为星。（星者，日之余也。）由是言之，则离，兑二卦有日、月、星三辰之象焉。故《象》

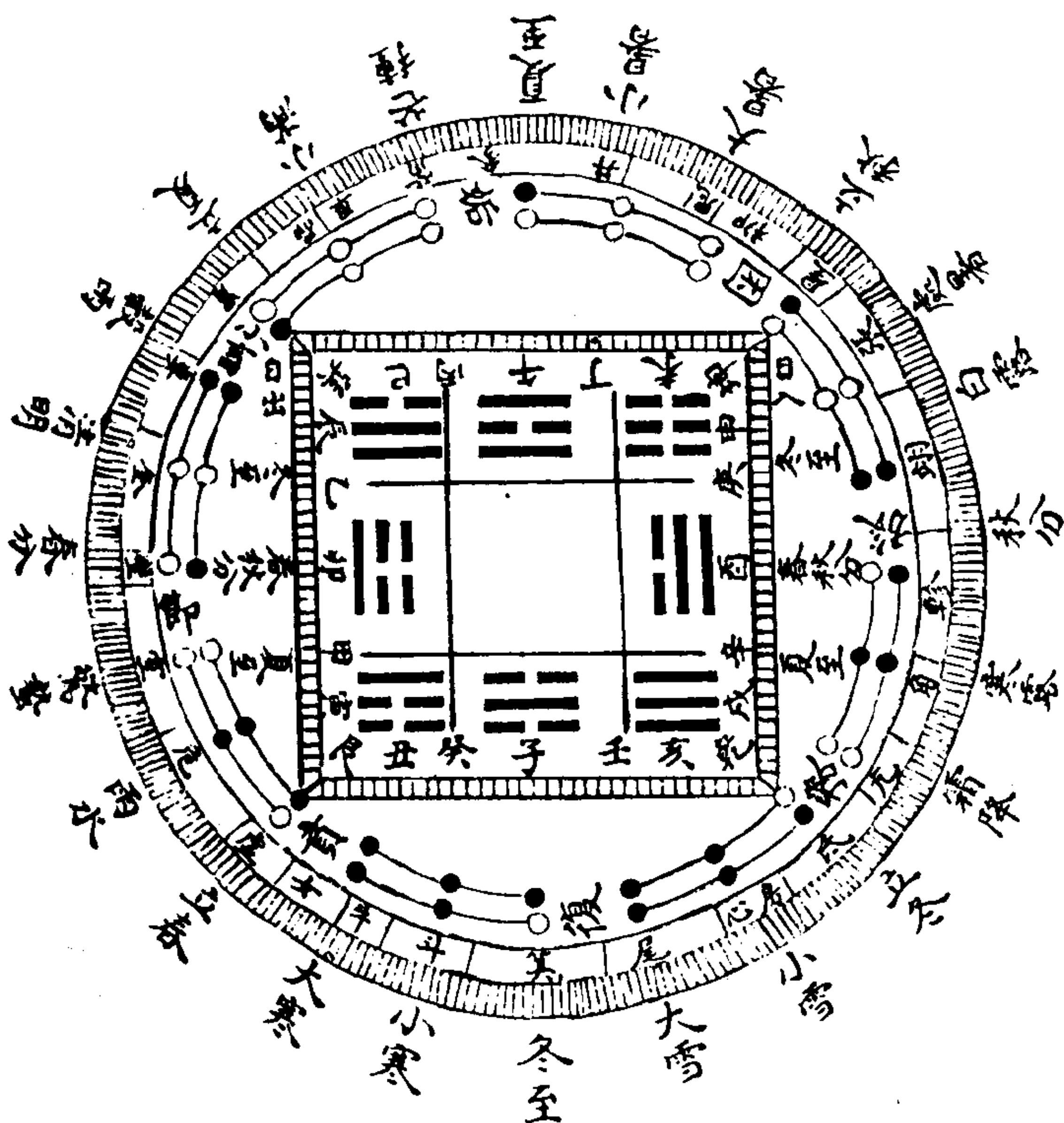

曰：水火相息。水为月，火为日，日月相推而明生焉。水为寒，火为暑，寒暑相推而岁成焉。夫悬象著明，莫大乎日月。天垂象，而圣人象之。观周岁日月之行，所会为辰，辰十有二。所次为舍，舍二十有八。所历为度，度三百六十有五度四分度之一。由是叙之，为四时正之为八节，建之为十二月，分之二十四气，定之为七十二候，期之为三百六十五日四分日之一，而一岁周矣。夫易者，范围天地之化而不过者也。易有四象，以应四

时；易有八卦，以应八节；卦有十二辟，以应十二辰。八卦二十四爻，以应二十四气；辟卦七十二爻，以应七十二候；反易之卦二十有八，以应二十八舍；六十四卦三百八十四爻当期之日，以应周天三百六十五度。是故履端于始，表正于中，归余于终，合气朔虚盈而闰生焉。

《传》曰：日月运行，一寒一暑。《洪范》曰：日月之行，则有冬，有夏。冬至，日行北陆而寒；夏至，日行南陆而暑。春行西陆，秋行东陆，而昼夜平温凉均，是故冯相氏冬夏致日，春秋致月，以辨四时之叙。致日之法，树八尺之杙于地，四维四中，引八绳以正之。夏至景长一尺五寸，而日极长；冬至景长一丈三尺，而日极短。极长极短之间，相距一丈一尺五寸。冬至后日渐长，至春分则景减五尺七寸半，而昼夜等。减至夏至，而景正一尺五寸。夏至后日渐短，至秋分则景比夏至而长五尺七寸半，而昼夜平。又长至冬至，而仍得一丈三尺，其晷为如度，而岁美人和。晷不如度者，岁恶人伪。晷进则水，晷退则旱。进尺二寸则月食，退尺二寸则日食。日行出黄道外，则晷长，长则阴胜，故水。日行入黄道内，则晷短，短则阳胜，故旱。进尺二寸则月食者，月以十二为数，以势言之，宜为月食。退尺二寸，则为日食者，日之数备于十。晷进为盈，退为缩，故为日食。致月之法，按《天文志》月有九行，黑道二出黄道北，赤道二出黄道南，白道二出黄道西，青道二出黄道东，赤青出阳道，白黑出阴道，月失节度。行出阳道，则旱；风出阴道，则雨。云九行者，通黄道而数之也。夏时月在黄道南，谓之赤道。进入黄道北，谓之黑道。春时月行黄道东，谓之青道。进入黄道西，谓之白道。冬时月行黄道北，谓之黑道。进入黄道南，谓之赤道。秋时月行黄道西，谓之白道。进入黄道东，谓之青道。此皆不得其正，故曰出阳道，则旱；出阴道，则雨。若行黄道，则是其正也。郑康成云：春分日在娄，秋分日在角。而月弦于牵牛、东井，亦以其景

知气，至不通卦验云。夫八卦气验常不在望，以入月八日（上弦）不尽八日（下弦）候诸卦气，阴气得正而平。以此而言，则致月景，亦用此日矣。谓如春分日在娄，则月上弦于东井，下弦于牵牛。秋分日在角，上弦于牵牛，下弦于东井。盖春分娄星昏在酉，秋分角星昏在酉。以是推之，而月令中星皆可知矣。今春分日在壁，秋分日在轸，则月弦于参、井、箕、斗之间，为不同者，岁差然也。

天地之气，周流六合，日往则月来，寒往则暑来，前“图圆”方二象中建八卦。八卦左右相错，（一顺一逆）阴阳相推，（一往一来。）阳为昼，为温，为热；阴为夜，为凉，为寒。昼夜相感，而万物生；寒暑相代，而四时成。是故五日谓之候，三候谓之气，六气谓之时，四时谓之岁。一岁二十四气，故八卦二十四爻，爻直一气。下体八卦为贞，上体八卦为悔，其爻初与四为应，二与五为应，三与上为应。冬至始于复之初九 ䷗（震下坤上），一阳动于重阴之下，阴盛而阳微，以前后十分约之，一阳而九阴。故夜长昼短，天气至是而极寒。六二、六三，爻应皆阴，小寒大寒，阴沍重极而春气应。立春始于贲之初九 ䷖（离下艮上），以前后十分约之，三阳而七阴，故气渐温。六二、九三，雨水、惊蛰。春分中于节之初九 ䷖（兑下坎上），阴阳均齐，以前后十分约之，五阳而五阴，天气至是而和煦，昼夜平分。九二、六三，清明、谷雨。积温生热，而夏气应。立夏起于小畜之初九 ䷈（乾下巽上）以前后十分约之，七阳而三阴，气候向暑。九二、九三，小满、芒种，天气盛热。夏至至于姤之初六 ䷫（巽下乾上），一阴生于重阳之下，阳多阴少，以前后十分约之，一阴而九阳，故昼长夜短，天气至是而大热。九二、九三，爻应皆刚，小暑、大暑，热盛郁变而秋气应。立秋起于困之初六 ䷮（坎下兑上），以前后十分约之，三阴而七阳，天气渐凉。九二、六三，处暑、白露。秋分中于旅之初六 ䷷（艮下离

上)，刚柔中分，以前后十分约之，五阴而五阳，天气至是而清凉，昼夜平均。六二、九三，寒露、霜降，清极为寒而冬气应。立冬起于豫之初六 ䷏ (坤下震上)，以前后十分约之，七阴而三阳，天气向寒。六二、六三，小雪、大雪，阴气盛极而一阳复生于下。如环无端，周而复始，由是八卦相荡，一贞而八悔，八八六十四卦环转周流，而天度毕矣。(六十四卦圆图见内篇。)

按复、姤、节、旅、贲、小畜、困、豫，在八卦宫变皆为一世之卦。复、姤当二至，乾、坤以初爻变也。节、旅当二分，坎、离以初爻变也。贲当立春，艮以初爻变也。小畜当立夏，巽以初爻变也。困当立秋，兑以初爻变也。豫当立冬，震以初爻变也。二至二分，以乾、坤、坎、离变者，四正不易之卦也。四立以艮、巽、兑、震变者，四隅反易之卦也。又易中惟此八卦，初、四阴阳相应，而二、五、三、六爻皆不应，是以岁有二十四气，而节仅止于八也。

(十六) 地方万里封建之图

解说：

比之《象》曰：地上有水，比。先王以建万国，亲诸侯。王者，疆理天下，封建邦国，以藩卫王室，亲诸侯，所以比天下也。夏殷之制，盖不可考矣。今因《周礼》“辨方正位，体国经野”之文，而图次王畿千里乡、遂、都、鄙、甸、稍、县、疆之制，而诸侯分封大小侯、甸、男、采、卫、要、夷、镇、藩九服远近，因以并见焉。《疏》：太平之世，土广万里，中国七千。中平之世，通夷狄七千，中国五千。衰末之世，通夷狄五千，中国三千。故《孟子》谓海内之地方千里者九，公侯地方百里，伯七十里，子男五十里，分土三等。盖夏殷之制，而周初因之。至周

公相成王，斥大九州，增封有功诸公之地方五百里，诸侯之地方四百里，诸伯之地方三百里，诸子之地方二百里，诸男之地不能百里，而附于诸侯者为附庸。《王制》云：州建二百一十国，八州千六百八十国，则大较言之耳。

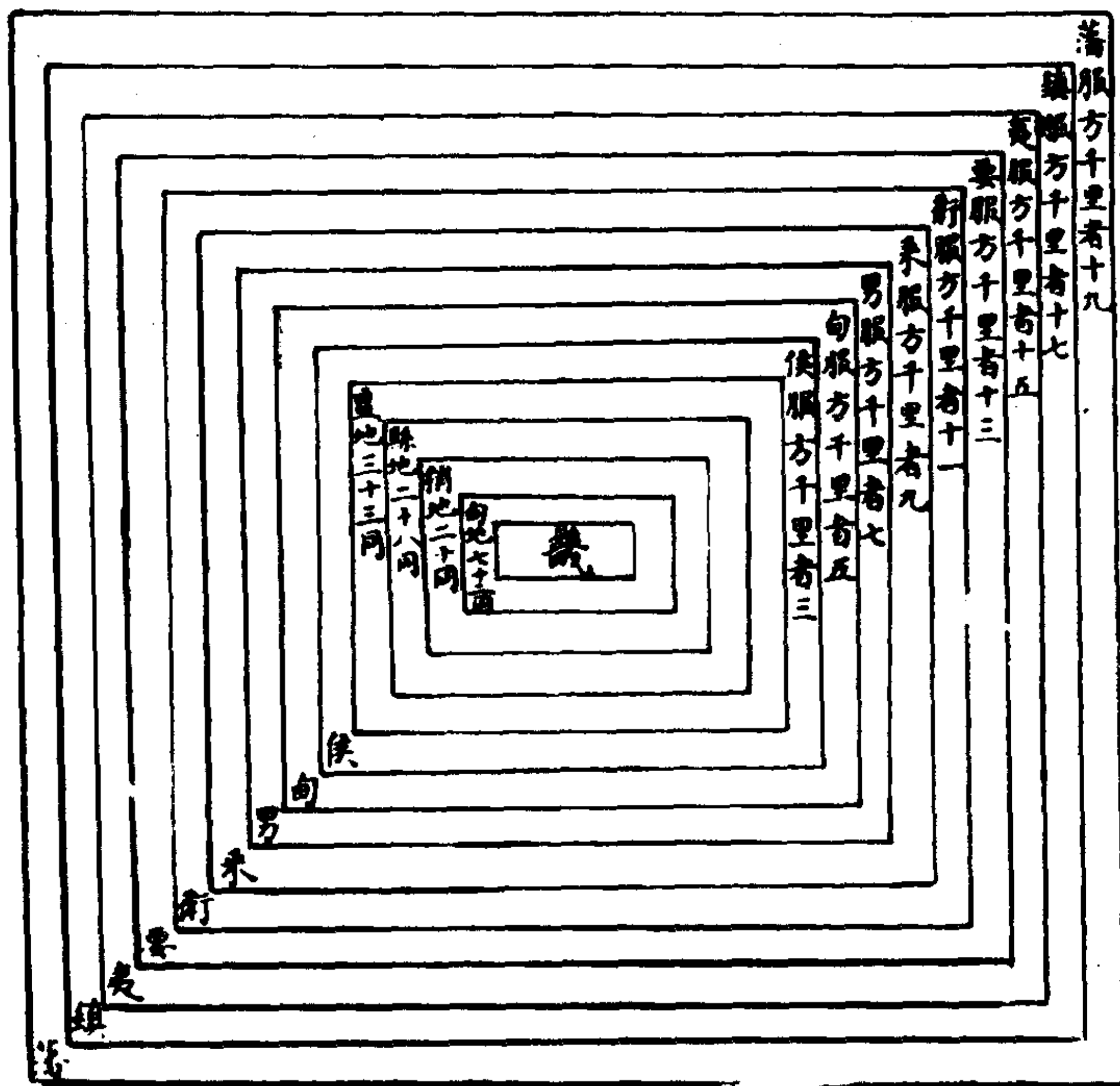

《周礼大司徒》以土圭之法，测土深，正日景，以求地中。日南则景短多暑，日北则景长多寒，日东则景夕多风，日西则景朝多阴。日至之景，尺有五寸，谓之地中，天地之所合也。四时之所交也，风雨之所会也，阴阳之所和也，然则百物阜安，乃建王国焉。

右言度地中建王国之制。土圭以玉为之，长一尺五寸，测土深，度日景长短之深也。昔周公度土中于颍川阳城，立八尺之表，以夏至之日昼刻半，表北得景长一尺五寸，与土圭等，求得地中，以为中表。中表南千里，又置一表，为南表，夏至昼刻半，表北景长一尺四寸，不及一寸为景短，其地多暑。中表北又置一表，为北表，夏至昼刻半，表北景长一尺六寸，过一寸为景长，其地多寒。中表东千里又置一表，为东表，其地近日，夏至昼漏半，已得夕景，故多风。中表西千里又置一表，其地远日，夏至昼漏半，始得朝景，故多阴。如是，则寒、暑、阴、风偏而不和，惟阳城土中阴阳，风雨和会，为得中也。日景于地千里而差一寸者，案《三光考灵耀》云：四游升降于三万里之中。日至之景，尺有五寸，为地中。则是半三万里，而万五千里，与土圭等。是千里而差一寸也，算法亦然。

匠人建国，水地以县。置槩以县，眡以景，识日出之景，与日入之景，昼参诸日中之景，夜考之极星，以正朝夕。匠人营国，方九里，旁三门，国中九经、九纬，经涂九轨，左祖右社，面朝后市，市朝一夫。

右言建国正位之法。水地以县者，于建国之处，四角立柱而悬之，以水准平其地之高下也。置槩以县，眡其景者，槩臬也，古字通。立八尺之臬于地中，于臬之四角四中，县八引而垂之，其引皆附于柱，则柱正矣。然后于日出日入之时，眡柱之景，而识其端，则东西正矣。又昼参日中之景，夜考之极星，则南北亦正，而朝夕正矣。此辨方之法也。方里而井，九井则九里之地。南北之道为经，东西之道为纬。九经而九纬之，则四旁各三门，凡十二门，以通十二子。经纬之涂，皆容九轨，轨辙广也。乘车六尺六寸，两傍各加七寸，凡八尺，是为彻广九轨。积七十二尺，则此涂广十二步也。门有三涂，男子由左，女子由右，车从中央。左祖右社，在中门之左右，宗庙是阳，故在左；社稷是

阴，故在右。三朝皆是君臣治政之处，阳故在前；三市皆是竞利行刑之处，阴故在后。市朝一夫，百亩之地，此正位之法也。

载师掌任土之法，依廛里任中国之地，以场圃任园地，以宅田、士田、贾田任近郊之地，以宫田、牛田、赏田、牧田任远郊之地，以公邑之田任甸地，以家邑之田任稍地，以小都之田任县地，以大都之田任疆地。

前言 内乡遂都鄙之制。王畿之内，地方千里，中置国城，四面至疆，各五百里。百里为一节，五十里为近郊，百里之内为远郊。郊地四同，中置六乡七万五千家，其余地以任九等之田。（郊地四同，周有万井三万家，四同当有十二万家。今以七万五千家为六乡，其余则四万五千家任九等之田。）远郊之外为甸，甸地十二同，中置六遂七万五千家，其余地以任公邑之田。田有沟洫，遂人掌之。（甸地十二同，当有三十六万家。今以七万五千家为六遂，其余则二十八万五千家任公邑之田。）甸外为稍，稍地二十同，以任家邑之田。稍外为县，县地二十八同，以任小都之田。县外为疆，疆地三十六同，以任大都之田。田有井牧，小司徒经之。司马法曰：王国百里为郊，二百里为州，三百里为野，四百里为县，五百里为都。

大司徒掌建邦之土地，与人民之数，辨其邦国都鄙，今五家为比，使之相保；五比为闾，使之相受；四闾为族，使之相葬；五族为党，使之相救；五党为州，使之相赙；五州为乡，使之相宾。

凡造都鄙，制其地域而封沟之，以其室数制之。不易之地，家百亩；一易之地，家二百亩；再易之地，家三百亩。

都鄙，王子弟、公卿、大夫之采地也，其制三等。公在大都，采地方百里；卿在小都，采地方五十里；大夫在家邑，采地方二十五里。亲王子弟与公同，次疏者与卿同，次更疏者与大夫同。

小司徒乃会万民之卒伍而用之。五人为伍，五伍为两，四两为卒，五卒为旅，五旅为师，五师为军，以起军旅，以作田役，以比追胥，以令贡赋。

六军之士，出自六乡。六乡之内，有比、闾、族、党、州、乡。五家为比，凡起徒役，无过家一人，故五人为伍。五比为闾，闾二十五家，故二十五人为两。四闾为族，族百家，故百人为卒。五族为党，党五百家，故五百人为旅。五党为州，州二千五百家，故二千五百人为师。五州为乡，乡万二千五百家，故万二千五百人为军也。以起军旅，谓征伐也。以作田役，谓田猎役作也。以比追胥，追谓逐寇，胥谓伺捕盗贼。以令贡赋，贡谓九谷山泽之材，赋谓出车徒给徭役也。

遂人掌邦之野，以土地之图，经田野，造县鄙形体之法。五家为邻，五邻为里，四里为鄞，五鄞为鄙，五鄙为县，五县为遂，皆有地域沟树之使，各掌其政令刑禁，以岁时稽其人民，而授之田野，简其兵器，教之稼穡。

野谓甸、稍、县、鄙之野。案《大司徒》云比、闾、族、熏、州、师，即此名邻、里、鄞、鄙、县、遂也。故郑注遂之军法如六乡，乡之田制如六遂，亦谓其相通也。

辨其野之土，上地、中地、下地，以颁田里。上地，夫一廛，田百亩，菜五十亩，余夫亦如之。中地，夫一廛，田百亩，菜百亩，余夫亦如之。下地，夫一廛，田百亩，菜二百亩，余夫亦如之。

上地，夫一廛，田百亩，菜五十亩，据《大司徒》“不易之地，家百亩，无菜田五十亩。盖菜者，休不耕之地也。一易之地，家二百亩。则耕者百亩，休不耕者百亩。休一年而后耕，故谓之“一易”。再易之地，家三百亩。则耕者百亩，休不耕者二百亩。休二年而复耕，故谓之“再易。”上地，则无休不耕者故也。

(十七) 万夫之图

解说：

右万夫之地，地方三十三里少半里。此图一方当百夫，百夫有洫一行当千夫。千夫有浍，九浍而川周其外。若以百夫之图观之，则一方为一夫，夫间有遂。（以洫作遂观之。）一行为十夫，十夫有沟。（以浍为沟观之。）亦九沟而达于洫。（以川为洫观之。）其沟浍广深，郑注与井田相准。但井田法沟浍稀少，而此沟洫法沟浍稠多。此川广深，当亦倍浍，与自然之川异，彼则百里之间，一大川耳。

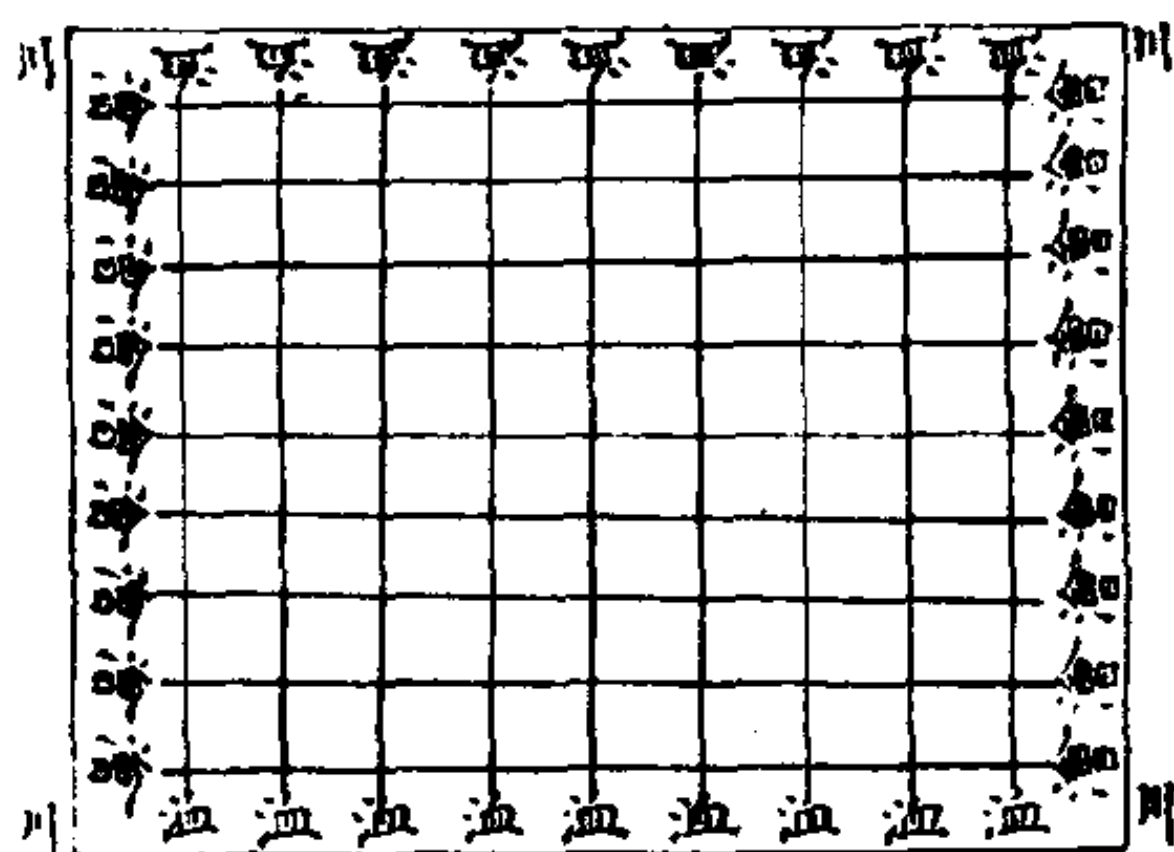

凡治野夫间有遂，遂上有径，十夫有沟，沟上有畛，百夫有洫，洫上有涂，千夫有浍，浍上有道，万夫有川，川上有路，以达于畿。

十夫二邻之田，百夫一鄙之田，千夫二鄙之田，万夫四县之田，遂、沟、洫、浍皆所以通水于川也。径、畛、涂、道、路，皆所以通车徒于国都也。径容牛马，畛容大车，涂容乘车一轨，道容二轨，路容三轨。万夫者，方三十三里少半里，九万夫而方一同。以南亩图之，则遂纵沟横，洫纵浍横，九浍四川，周其外焉。

师之《象》曰：地中有水，师。君子以容民畜众。夫水不外乎地，兵不外乎农。畜众养民之道，必都鄙有章，间井有伍，田有封洫。《孟子》谓仁政必自经界始，故因地中有水之象，兼考

《周官》之说而图叙井田之法，以附大《易》之义云。

(十八) 一成之图

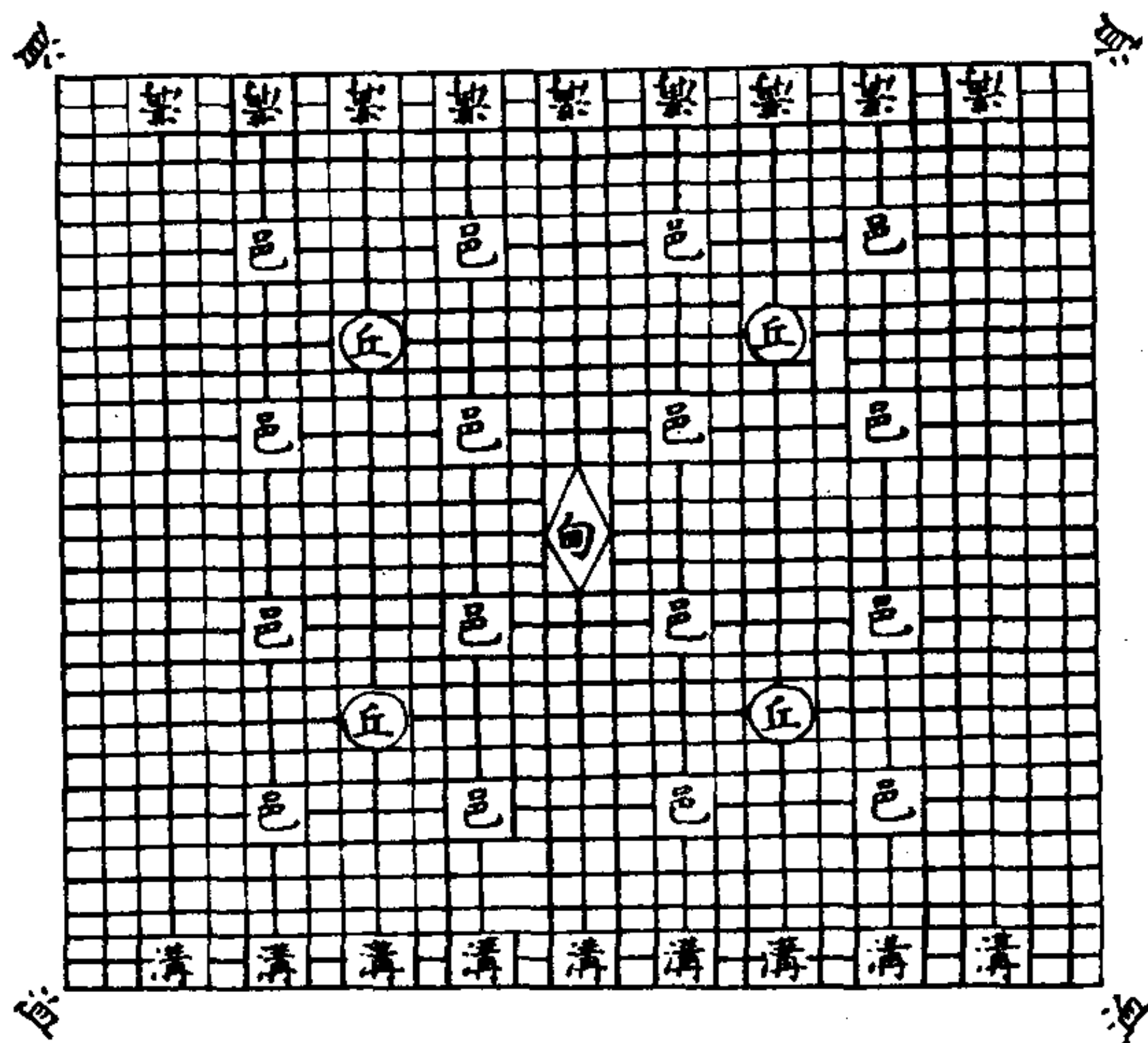

解说：

右地方十里为田一成，若以为一同百里之地观之，则以邑作甸，以丘作县，以甸作都，以沟为浍，以洫为川也。案匠人为沟洫，耜广五寸。二耜为耦，一耦之伐，广尺深尺谓之田。田首倍之，广二尺，深二尺，谓之遂。九夫为井，井间广四尺，深四尺，谓之沟，方十里为成，成间广八尺，深八尺，谓之洫。方百里为同，同间广二寻，深二仞，谓之浍。田纵遂横，沟纵洫横，浍纵自然之川横。

小司徒乃经土地，而井牧其田野。九夫为井，四井为邑，四邑为丘，四丘为甸，四甸为县，四县为都，以任地事而令贡赋，

凡税敛之事。

比谓造都鄙采地制井田，异于乡遂。衍沃之地为井，隰皋之地为牧。（九夫为牧，率二牧而当一井。）地方一里，画为九区，区各百亩。一夫受百亩，是九夫为井，四井为邑，邑方二里。四邑为丘，丘方四里。四丘为甸，甸方八里。四旁加一里，则十里为一成，积百井九百夫。其中六十四井、五百七十六夫出田税，旁三十六井、三百二十四夫治洫。四成为县，（《经》作四甸。据一成之中而言，此通四旁，而以甸为成。）县方二十里。四县为都，都方四十里。四都方八十里，旁加十里，乃得方百里，为一同，积万井、九万夫。其中六千四百井、五万六千七百夫出田税，三千六百井、三万二千四百夫治浍。井田之法，备于一同。今止于都者，采地食者皆四之一，其制三等。百里之国，凡四都，一都税入于王。五十里之国，凡四县，一县税入于王。二十五里之国凡四甸，一甸税入于王也。司马法田六尺为步，步百为亩，亩百为夫，夫三为屋，屋三为井，井十为通。（据一成之内一里一截，纵横各十截为一行，一行十井为一通。）通三十家，通为匹马，士一人，徒二人。（通有九十夫，言三十家者，宫室涂巷三分去，唯有六十夫，而地有不易、一易、再易之异，通率三夫受六夫之地，则六十夫地当止有三十家，使出马一匹、士一人、徒二人。）通十为成，成方十里，百井、三百家，革车一乘，士十人，徒二十人。成十为终，终千井、三千家，革车十乘，士百人，徒二百人。终十为同，同方百里，万井、三万家，革车百乘，士千人，徒二千人。同十为封，封十万井，井三十万家，革车千乘，士万人，从二万人。封十为畿，畿方千里，百万井、三百万家，革车万乘，士十万人，徒二十万人。《鲁颂》“公车千乘”，“公徒三万”，兼士而言也。

元·张理《大易象数钩深图》

(一) 太极涵三自然奇偶之图

(二) 德事相因皆本奇偶之图



图 (一)



图 (二)

(三) 说卦八方之图

解说 (二、三两图并说):

乾三画而为天者，以一含三也；坤六画而为地者，偶三而为

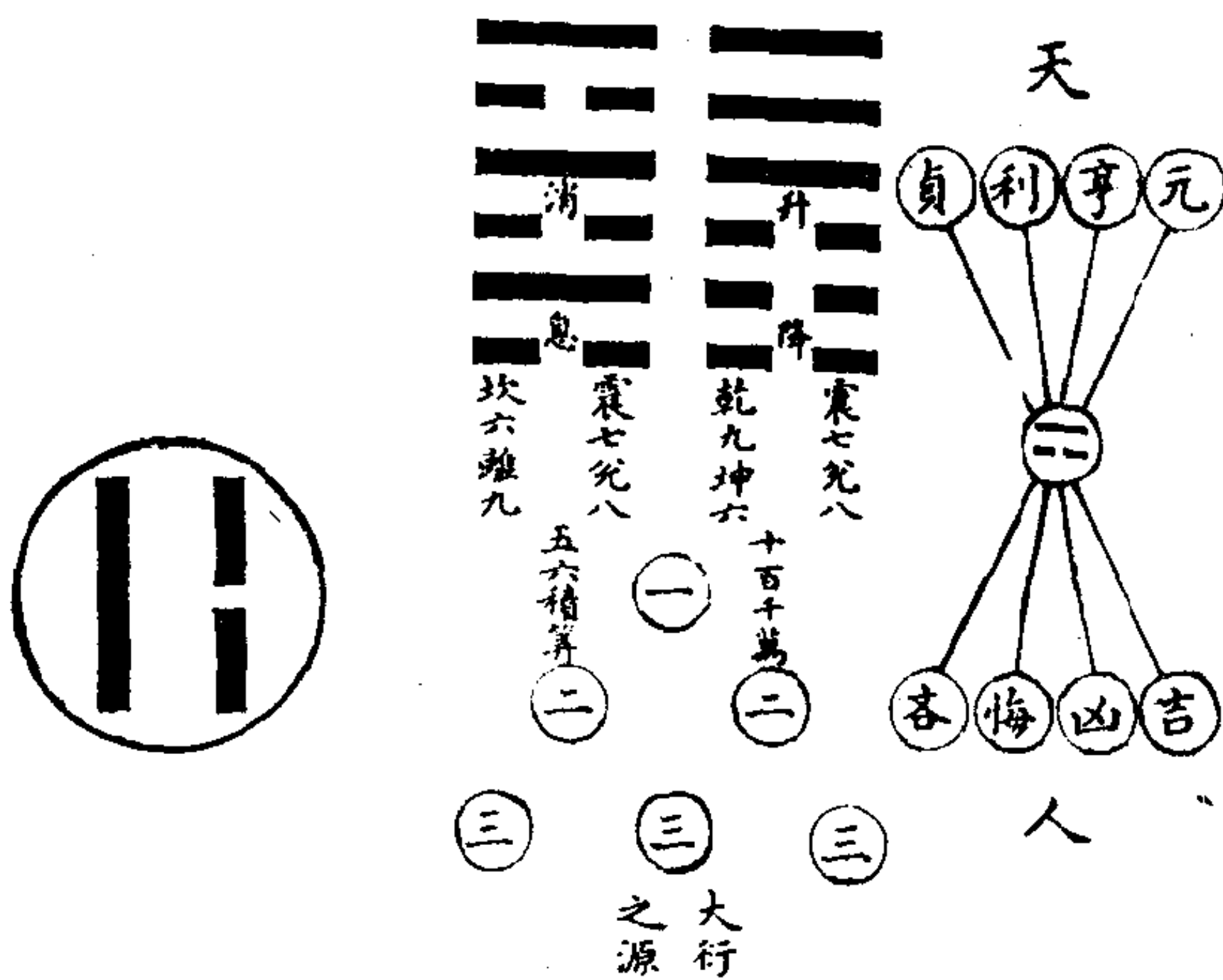
六也。天一地二之本数，天奇地偶之本画，不待较而可知。然妙理在乎一含三，二含六耳。乾一含三，故索为三男而皆奇；坤二含六，故索为三女而皆偶，此天地生成之理，岂不妙哉。震为雷，雷出于地下，故一阳在

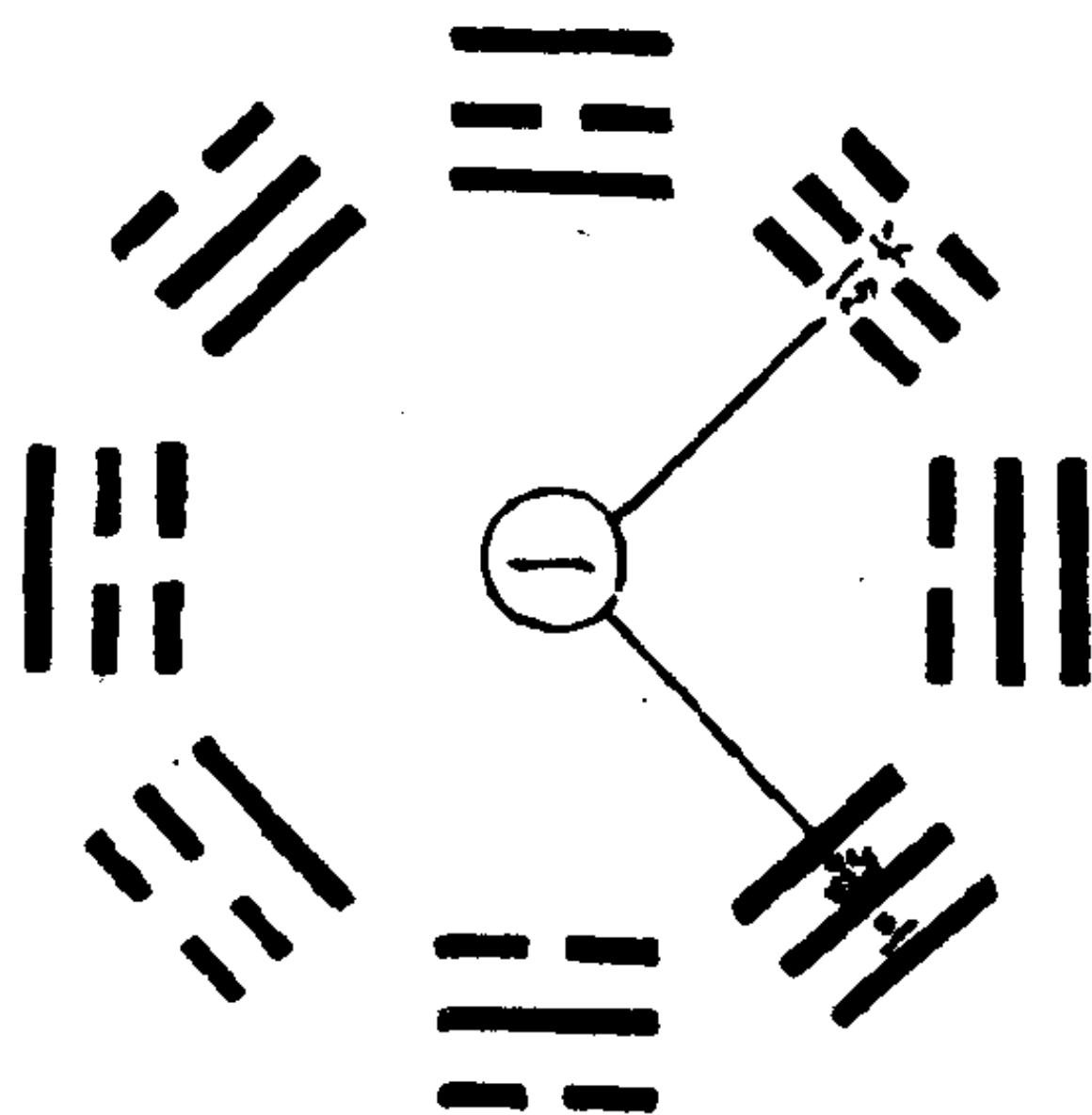

下。坎为水，水蓄于地中，故一阳在中。艮为山，山形于地上，故一阳在上。然阳动阴静，以动为基者，故动震是也，以静为基者，故止艮是也。动者在中，非内非外，故或流或止或动或静焉。此坎所以为水，巽为木。木发生于地下，故一阴亦在下。离为火，火出于木中，故一阴在中。兑为泽，泽钟于地上，故一阴在上。然阴柔而阳刚，故木也始弱而终强，阳在末也。阳明而阴晦，故火也外明而内晦，阳在外也。阳燥而阴润，故泽也外润而内燥，阳在内也。或问泽内燥何也？愚曰：内燥则能生金，外润则能钟水。金所以能生水，土所以能生金者，即泽而知之也。圣人岂苟之哉！

(四) 乾知太始图

解说：(图四)

一阳生于子，二阳在丑，三阳在寅，四阳在卯，五阳在辰，六阳在巳，而乾位在西北，居子之前，故曰：乾知太始。言乾以父道始天地也。



图 (四)



图 (五)

(五) 坤作成物图

解说：(图五)

一阴生于午，二阴在未，三阴在申，四阴在酉，五阴在戌，六阴在亥，而坤位在西南，盖西南方，申也；物成于正秋，酉也。坤作于申，成于酉，故曰作成物。

(六) 天尊地卑图

解说：

自一至十，天尊于上，地卑于下。尊者乾之位，故乾为君，为父，为夫；卑者坤之位，故坤为臣，为母，为妇，皆出于天尊地卑之义也。故曰：天尊地卑，乾坤定矣。

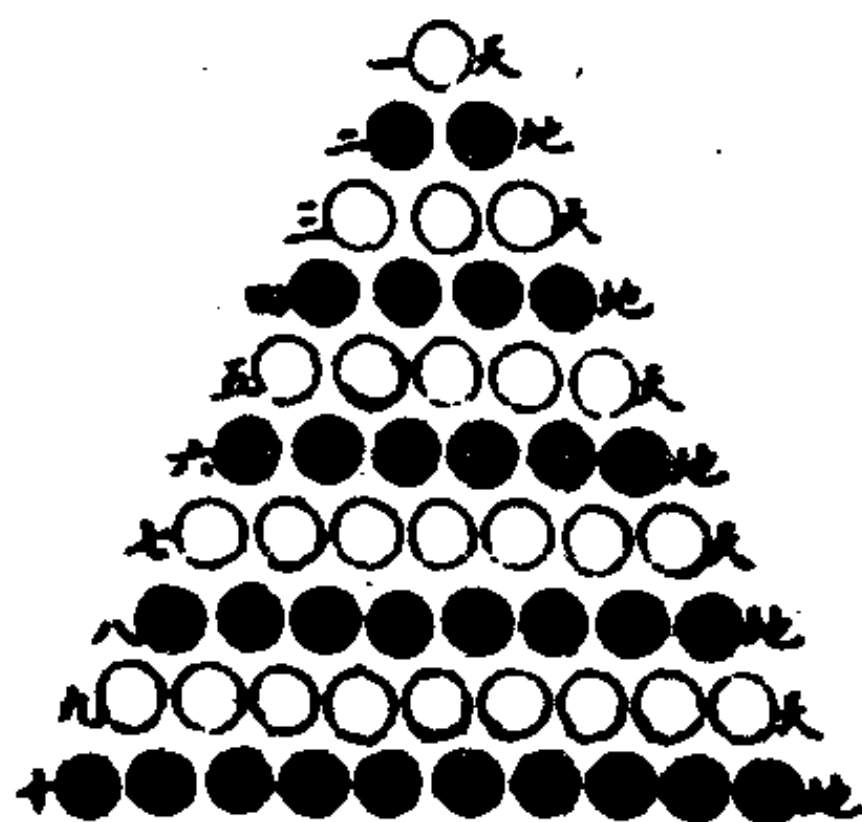

(七) 参天两地图

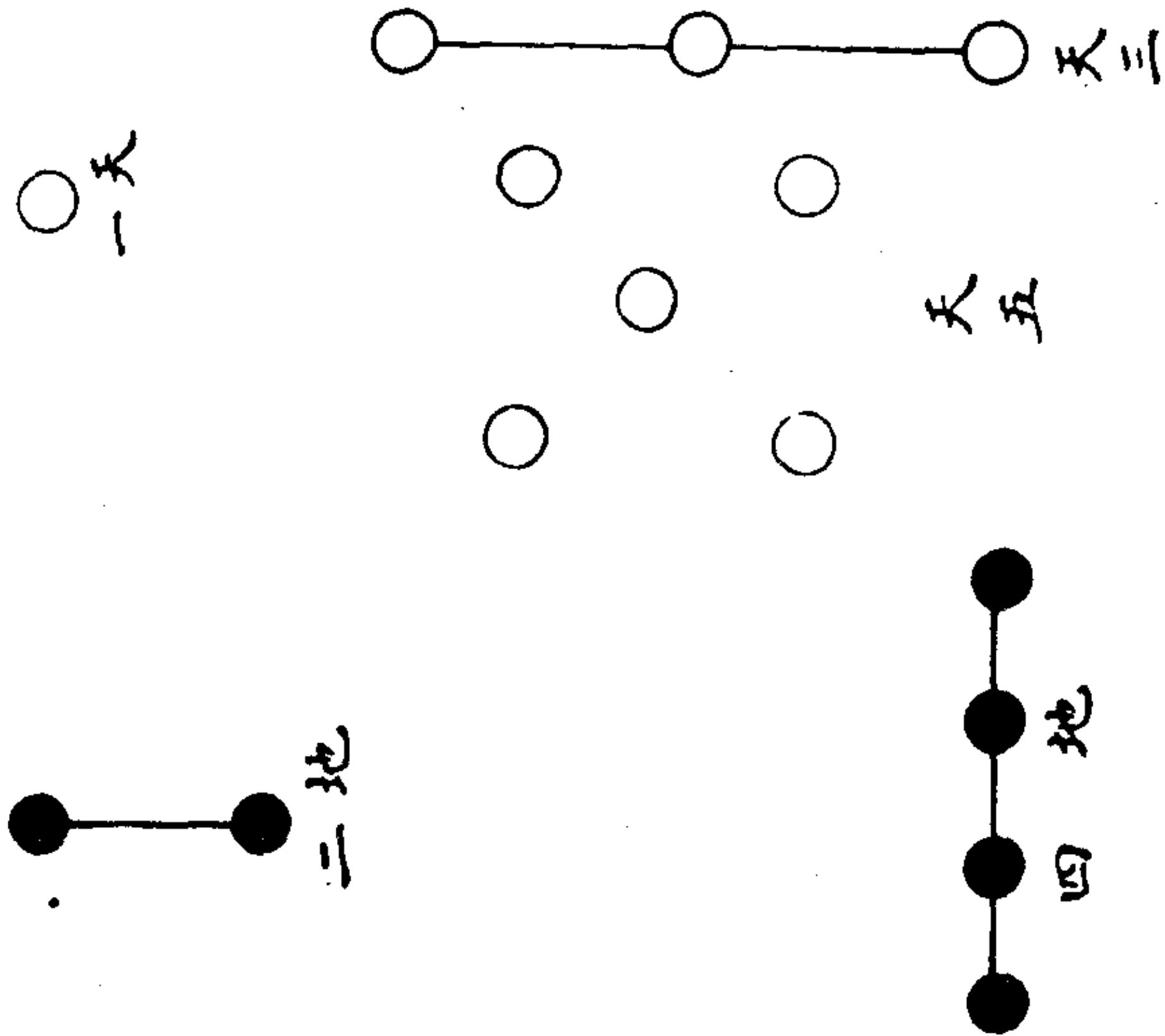

解说：

乾元用九，参天也；坤元用六，两地也，故曰参天两地而倚数。九、六者，止用生数也。

(八) 日月为易图

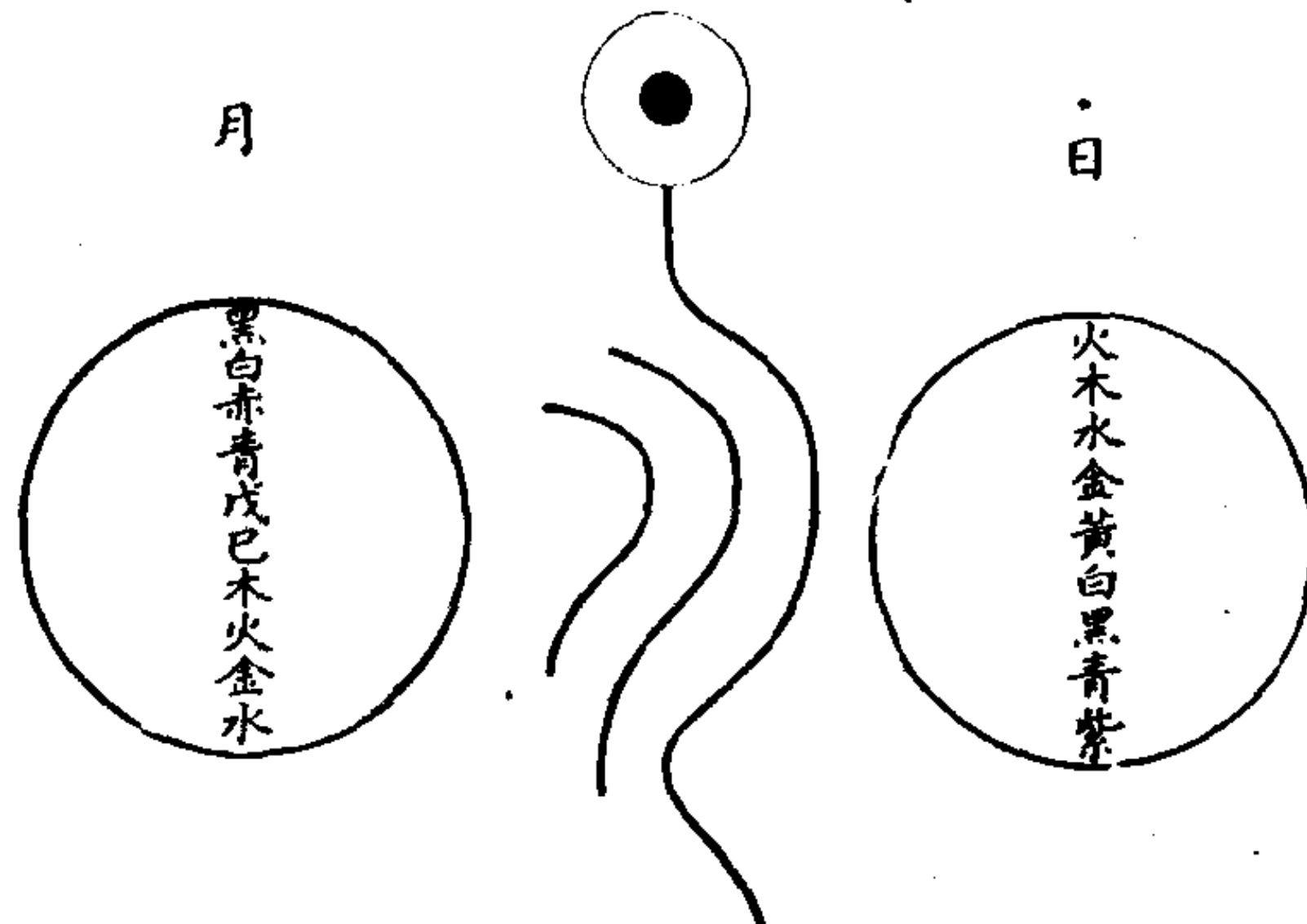

解说：

取日月二字交配而成，如篆文日下从月，是“日往月来”之义，故曰：阴阳之义配日月。

(九) 河图数图



图 (九)



图 (十)

解说: (图九)

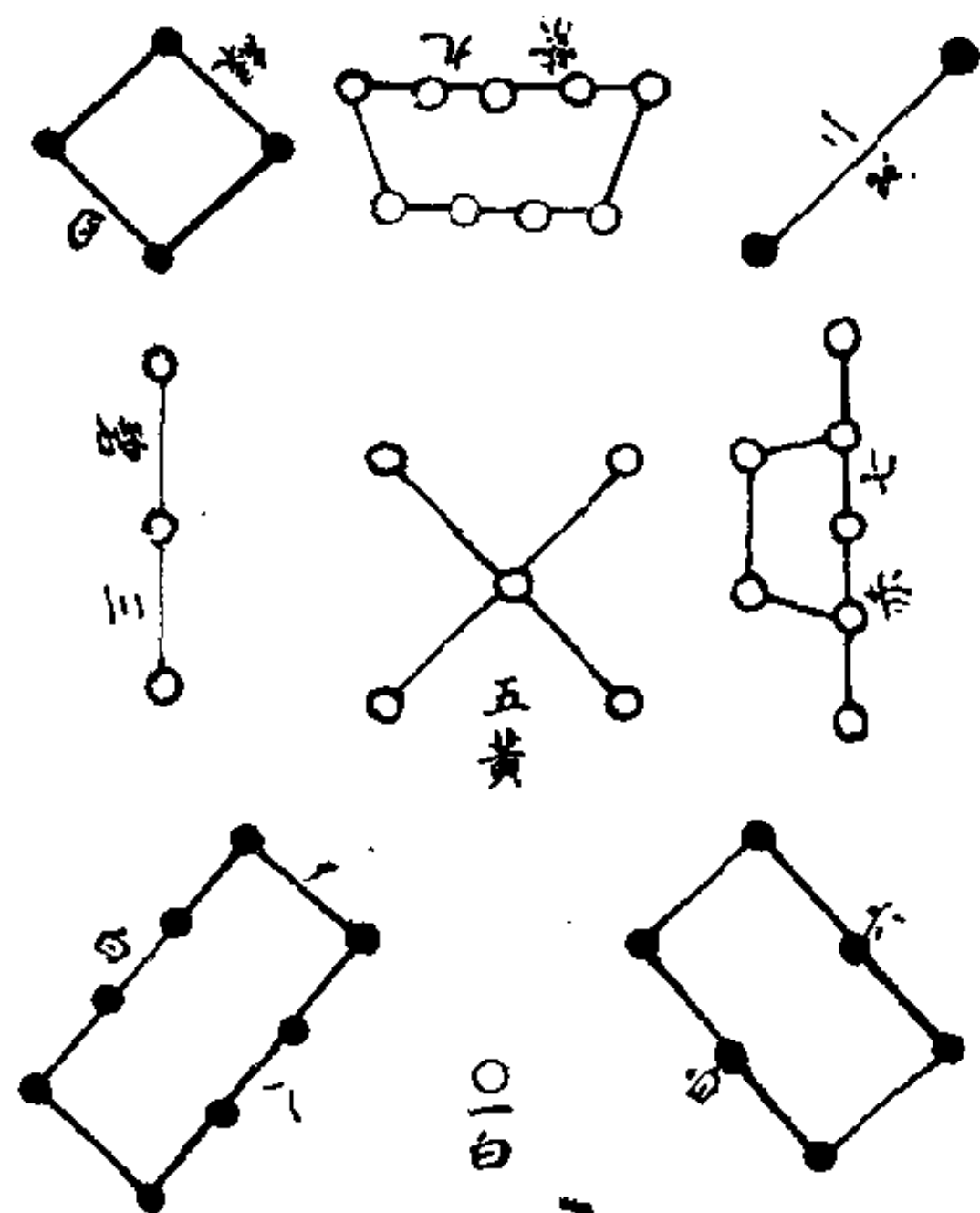
戴九履一，左三右七，二四为肩，六八为足，五为腹心；总四十五，纵横数之，皆十五也。天五居中央，圣人观之，遂定八卦之象。

(十) 洛书数图

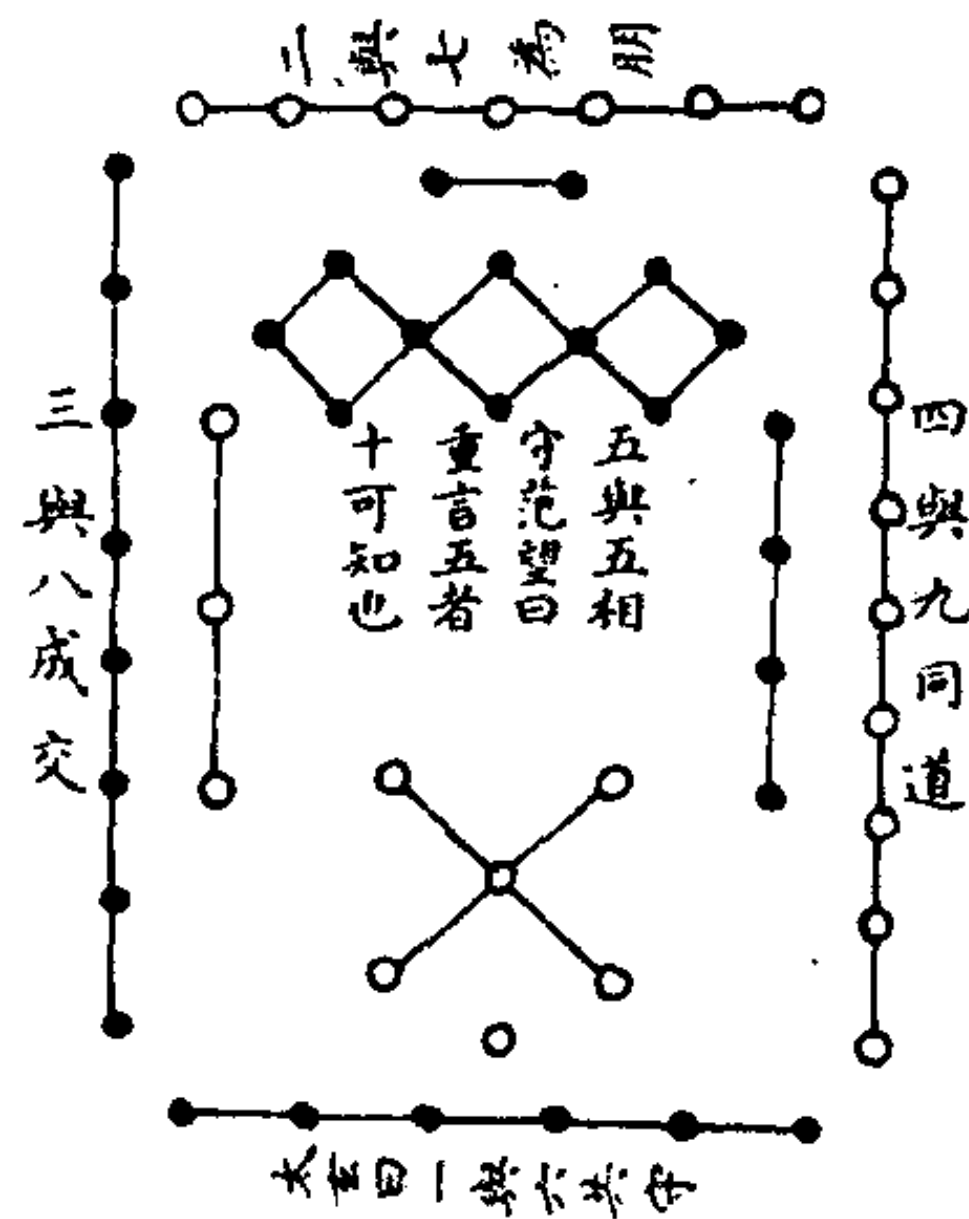
解说: (图十)

“河图”之数四十五，盖圣人损去天一、地二，天三、地四凡十数。独天五居中而主乎土，至“洛书”则有土十之成数，故水火金木成形矣。

(十一) 河图四象之图

解说：

《系辞》曰：易有太极，是生两仪，两仪生四象，四象生八卦。其四象在乎天一、地二，天三、地四，天五。天一居北方坎位，为水；地二居南方离位，为火；天三居东方震位，为木；地四居西方兑位，为金，此在四正之位，而为生数也；

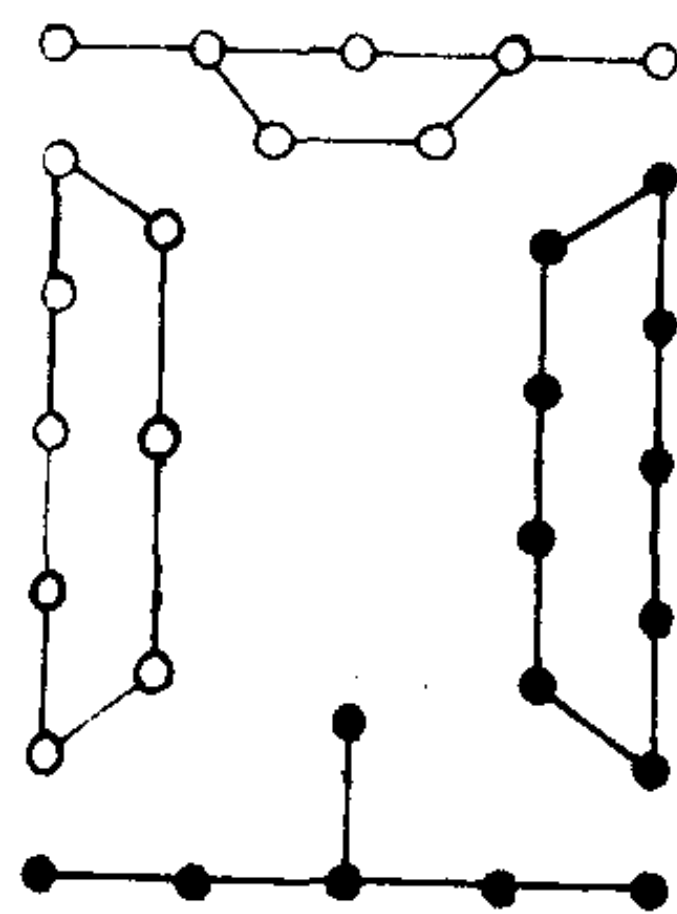

天五居中央，则是五土数也。土无宅位，然后分王四正之方，能生万物，故北方水一得土五而成六，南方火二得土五而成七，东方木三得土五而成八，西方金四得土五而成九，此谓之四象也。

(十二) 河图始数益洛书成数图

解说：

“河图”有天一、地二，天三、地四为象之始。至于天五，则居中而主乎土变化，但未能成形，谓之四象矣。至于“洛书”，有土十之成数，故水、火、金、木皆相奇偶而成形矣。故“河图”合四象之数，可以定八方之位；“洛书”有五五行之数，可以备八卦之象也。是象生其卦，必俟天之变，而备于“洛书”土十之成数，而后成八卦矣。二者相胥，方能成卦。

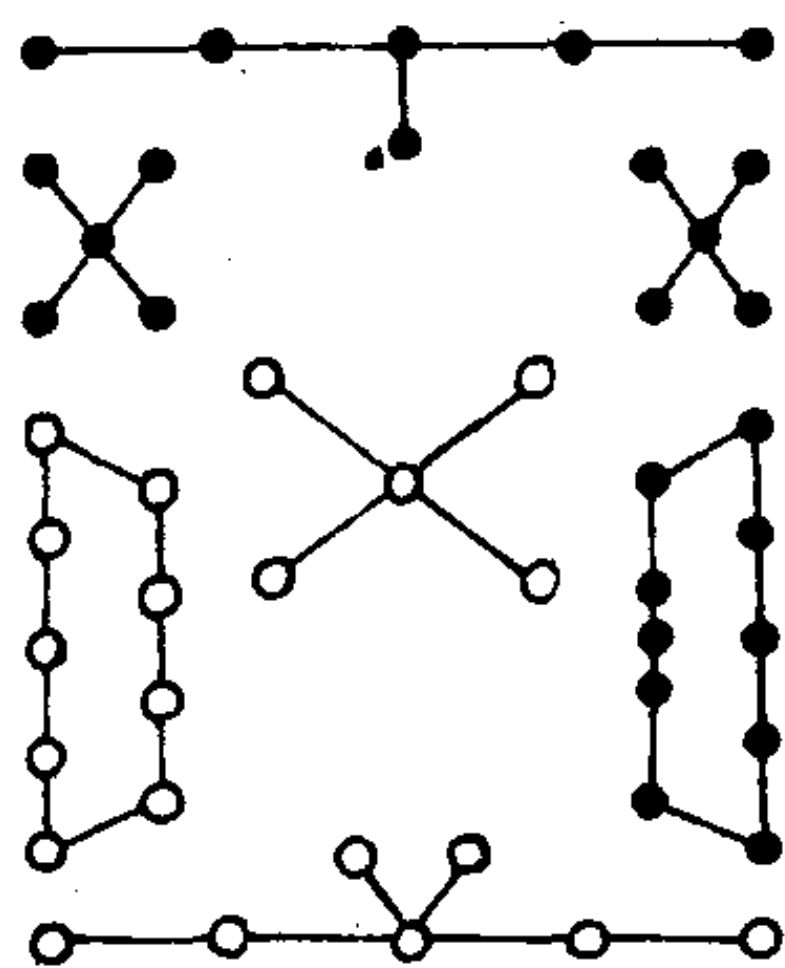

(十三) 河图八卦图

解说：

此八象者，始由四象所生也。伏羲氏先按“河图”有八方，将以八卦位焉。次取“洛书”土十之成数，将以八卦象焉。乃观阴阳而设奇偶二画，观天地人而设上中下三位，以三画纯阳则为乾，以六画纯阴则为坤。以一阳处二阴之下，不能屈于柔，以动出而为震；以一阴处二

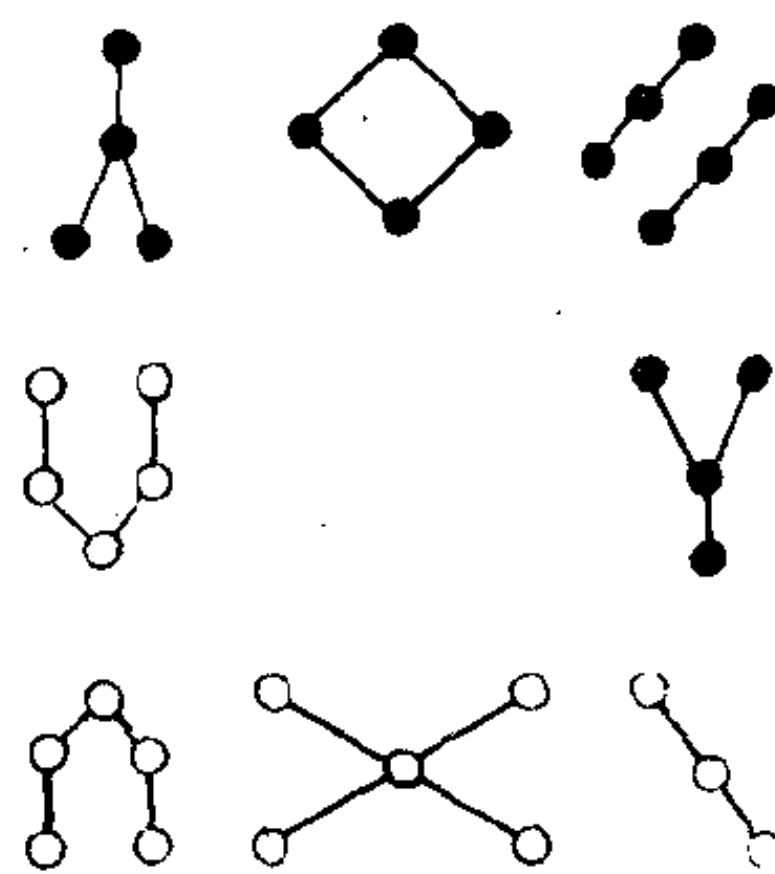

阳之下，不能犯于刚，乃复人为巽；以一阳处二阴之间，上下皆弱，罔能相济，以险难而为坎；以一阴处二阳之中，上下皆强，足以自记，乃丽而为离；以一阳处二阴之上，刚以驰下，则止为艮；以一阴处二阳之上，柔能抚下，则说而兑。

(十四) 乾元用九坤元用六图

解说：

乾阳之位，共十二画，谓乾三爻，震、坎、艮各一爻，巽、离、兑各二爻，共十二画也。坤阴之位，共二十四画，谓坤六画，巽、离、兑各一画，震、坎、艮各二画，计二十四画也。阳爻，君道也，故得兼之，计有三十六

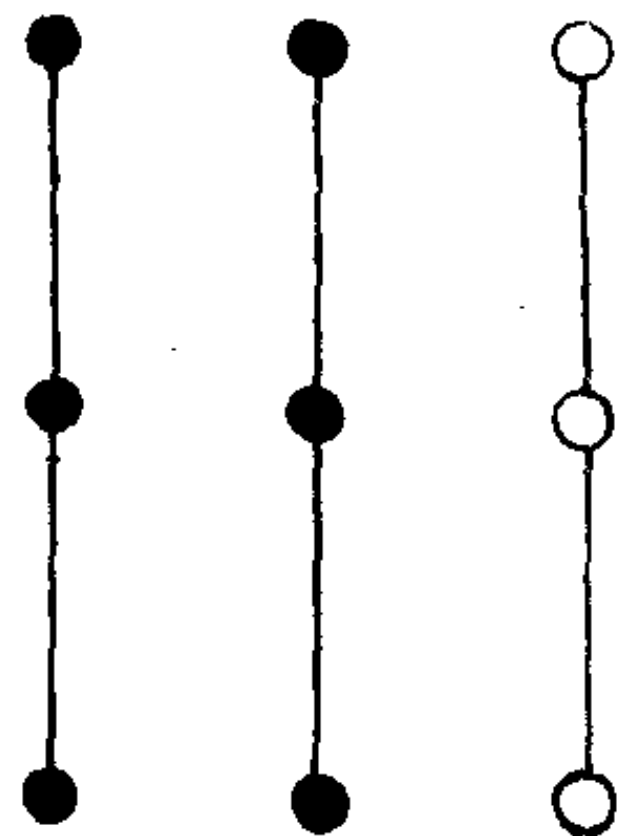

画，所以四九三十六画，阳爻则称九也。坤，臣道也，不得僭上，故四六二十四画，所以阴爻则称六也。故乾三画兼坤之六画，成阳之九也。阳进而“乾元用九”矣，阴退而“坤元用六”矣。

合此余九六者，盖天地刚柔之性也。

(十五) 天地之数图

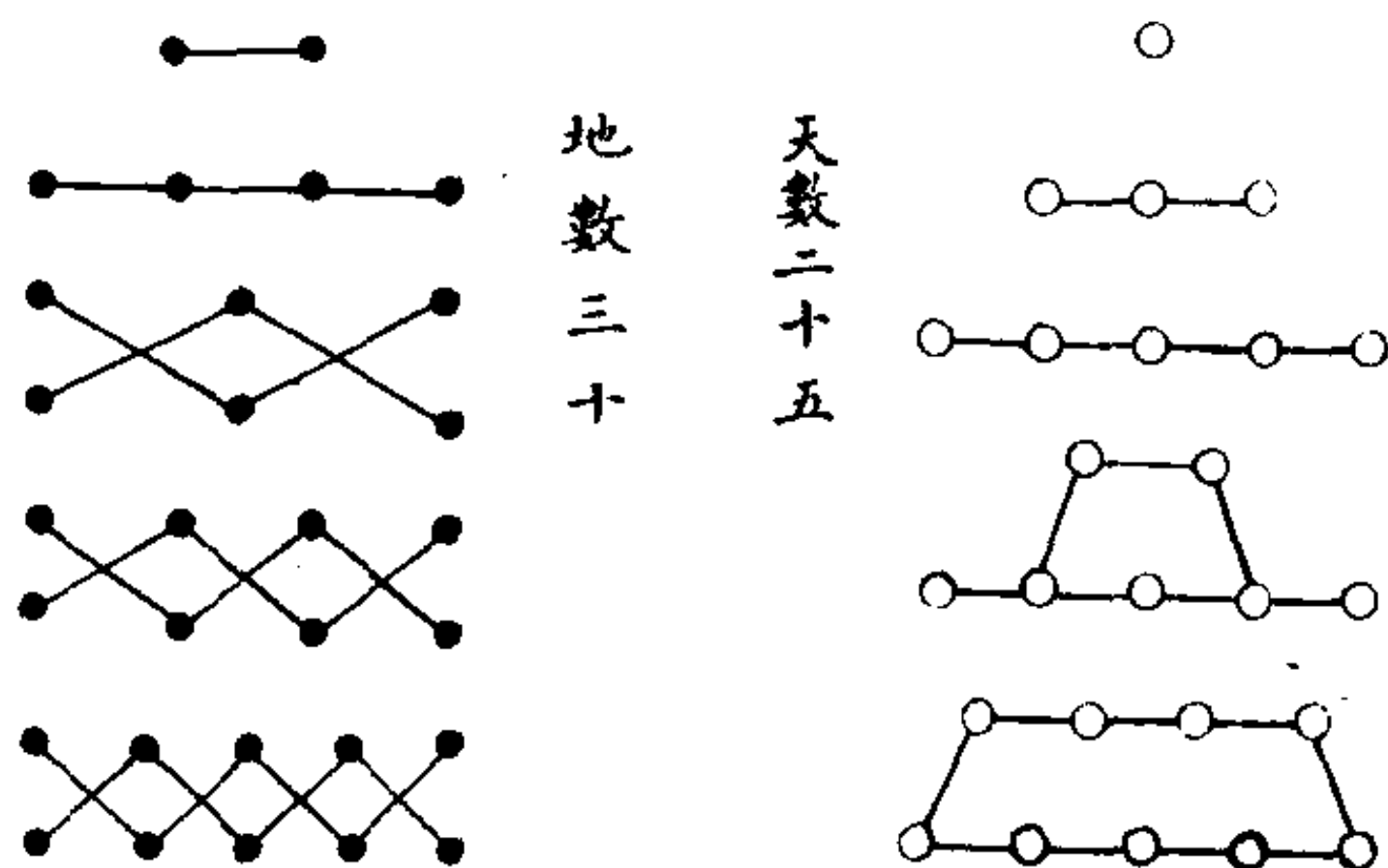

(十六) 乾坤之策图

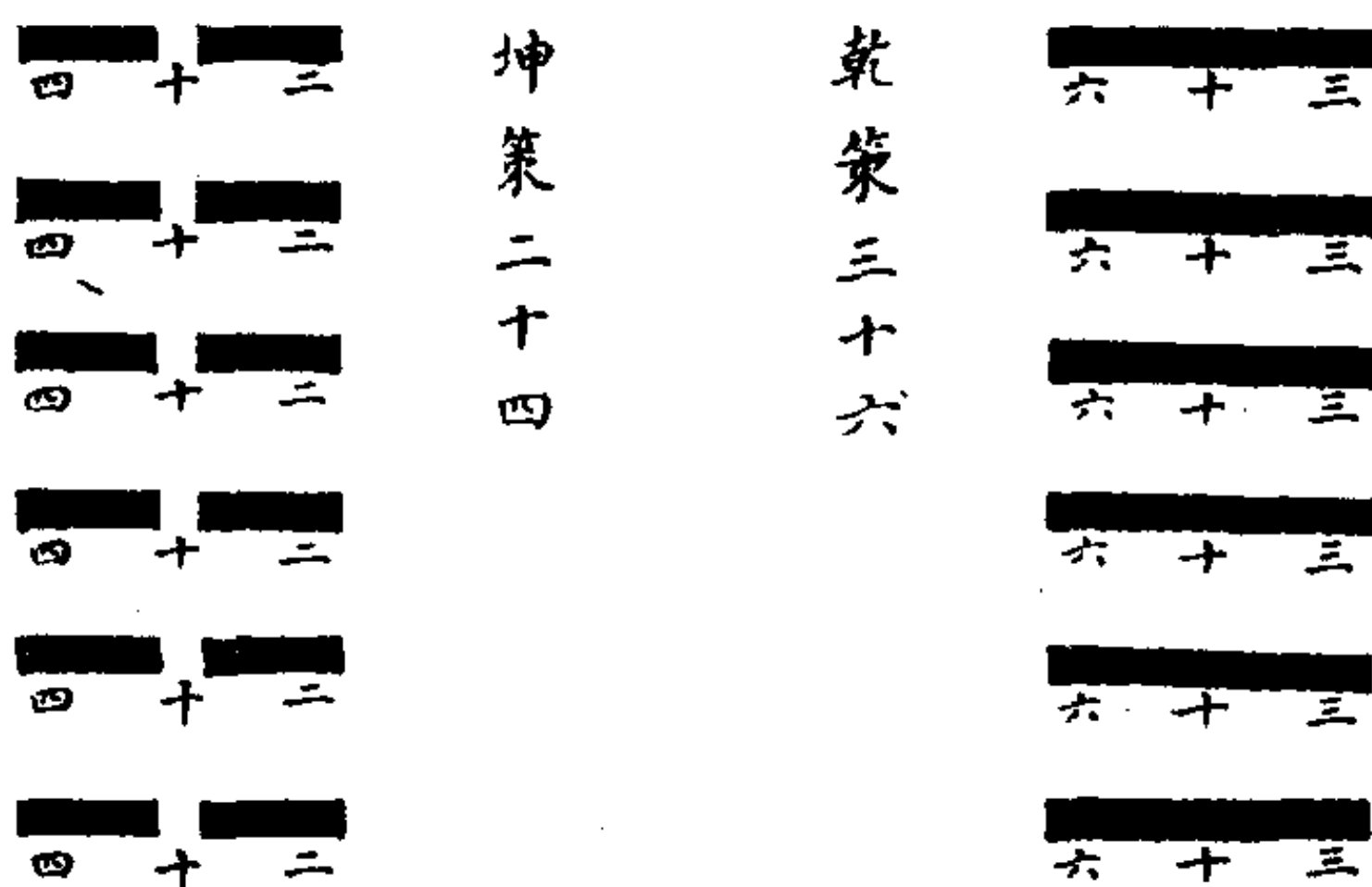

(十七) 河图天地十五数图

解说:

此天地之数，十有五也，或统而取之，其旨有六，盖合自然

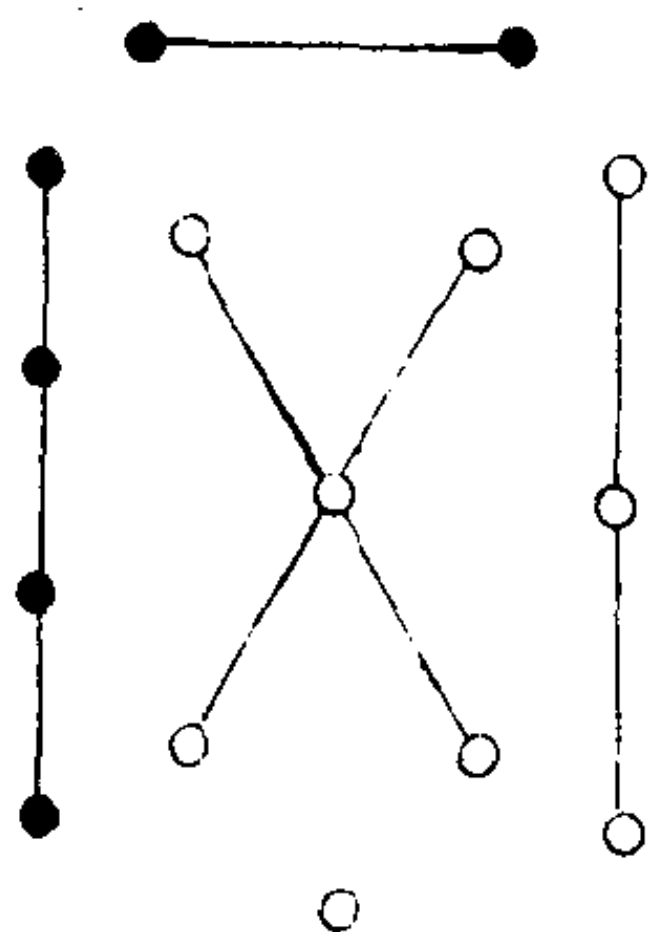

之数也。且其一者，始就“河图”纵横之，皆十五数也。其二者，盖天一、地二，天三、地四，天五，凡十五数也。其三者，以其太极分混而为一，即是一也。一气判而为仪，见三也；二仪分而为象，见七也；四象言而生八卦，见十五数也。其四者，谓五行之生数是一水、二火、三木、四金、五土，见十五数也。其五者，将五行之数中分为之以象阴阳，则七为少阳，八为少阴，亦见其十五数也。其六者，以少阴、少阳不动，则不能变，亦且入为少阴。阴动而退，故此少阴而为盛阴，所以称六也。七为少阳，阳动而进，故少阳动而为盛阳，所以进称九也。六与九合，亦见其十五也。斯盖一、三、五阳位，为二、四间而五居中，然配王四方也。如六、七、八、九合，而周以为四象也。

(十八) 其用四十有九图

解说：

天一下降，与地六合而生水于北；地二上驾，与天七合而生火于南；天三左旋，与地八合生木于东；地四右转，与天九合而

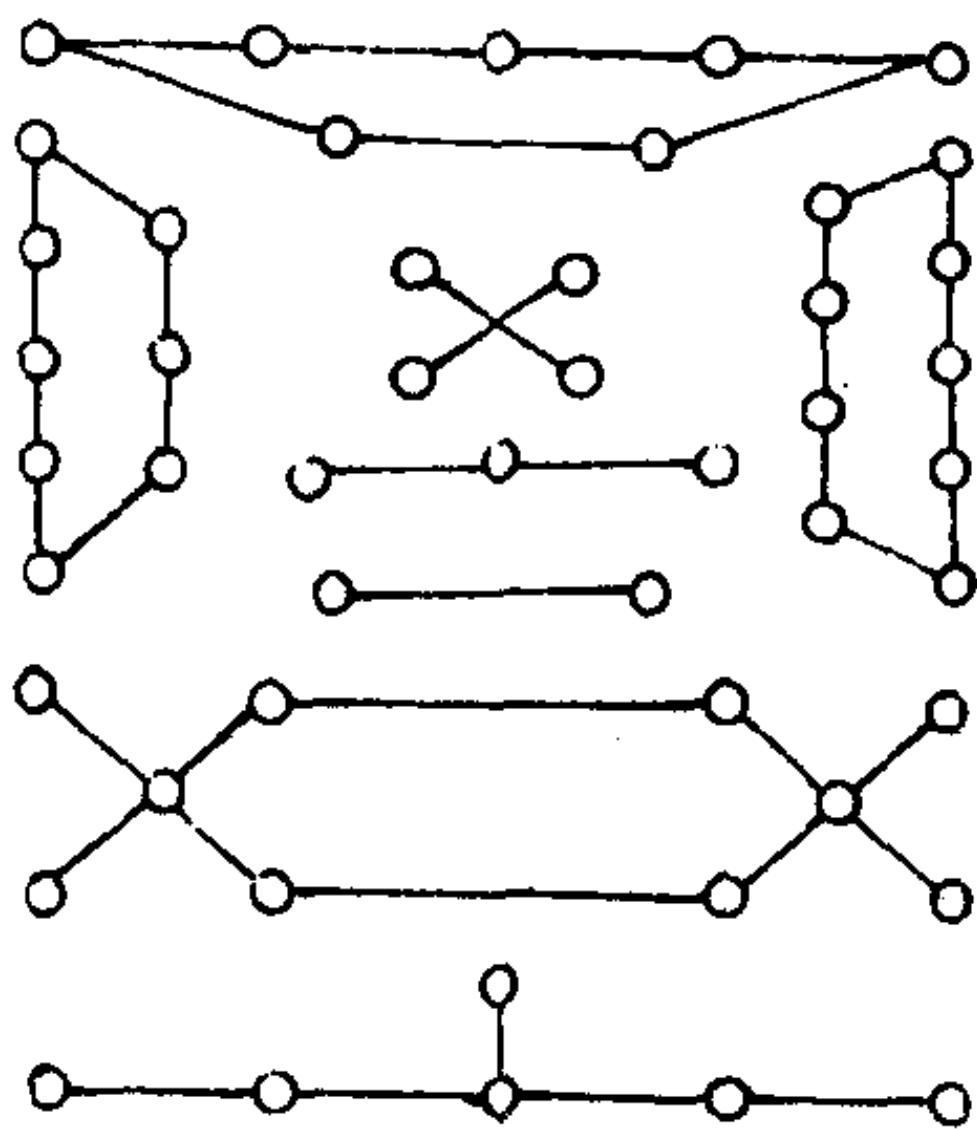

生金于西；天五冥运，与地十合而生土于中。以奇生者，成而偶；以偶生者，成而奇。天，阳也，故其数奇；地，阴也，故其数偶。奇偶相合，而五十有五之数备。大衍之数减其五者，五行之用也；虚其一者，元气之本也。盖天五为变化之始，散在五行之位，故中无定象。天始生一，肇其有数也，而后生四象、五行之数。今焉虚而不用，是明元气为造化之宗，居尊不动也。

(十九) 伏羲先天图

解说：

后“伏羲八卦图”。王豫传于邵康节，而郑夫得之。“归藏”初经者，伏羲初画八卦，因而重之者也。其经初乾初爽(坤)，初艮初兑，初萃(坎)初离，初厘(震)初巽，卦皆六画，即此八卦也。八卦既重，爻在其中。

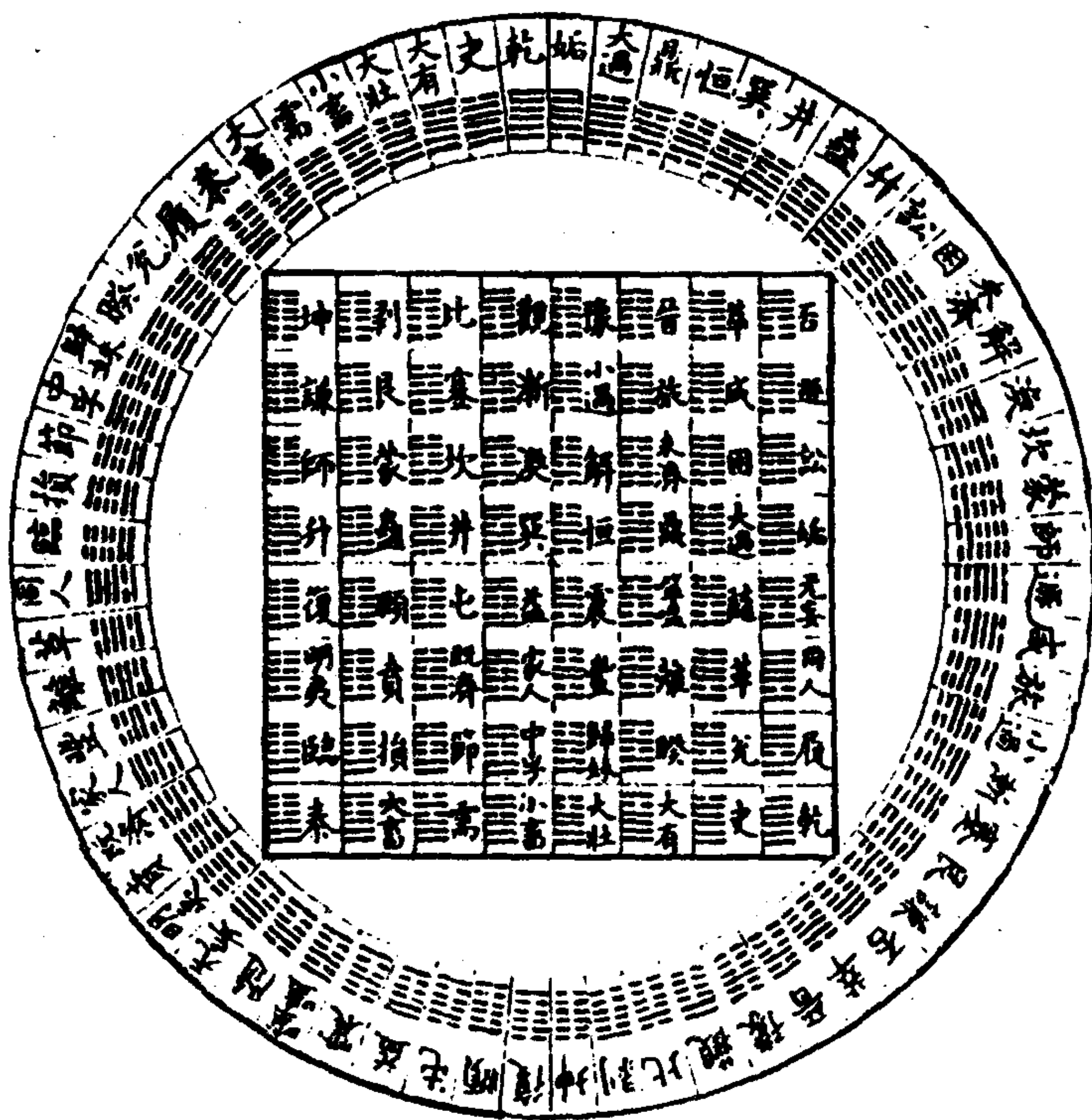

(二十) 方圓相生图

解说:

郑氏云：“古先天图”，扬雄《太玄经》关子明《洞极》魏伯阳《参同契》邵尧夫《皇极经世》而已。惜乎！雄之《太玄》子明之《洞极》仿易为书，泥于文字，后世忽之，以为屋上架屋，

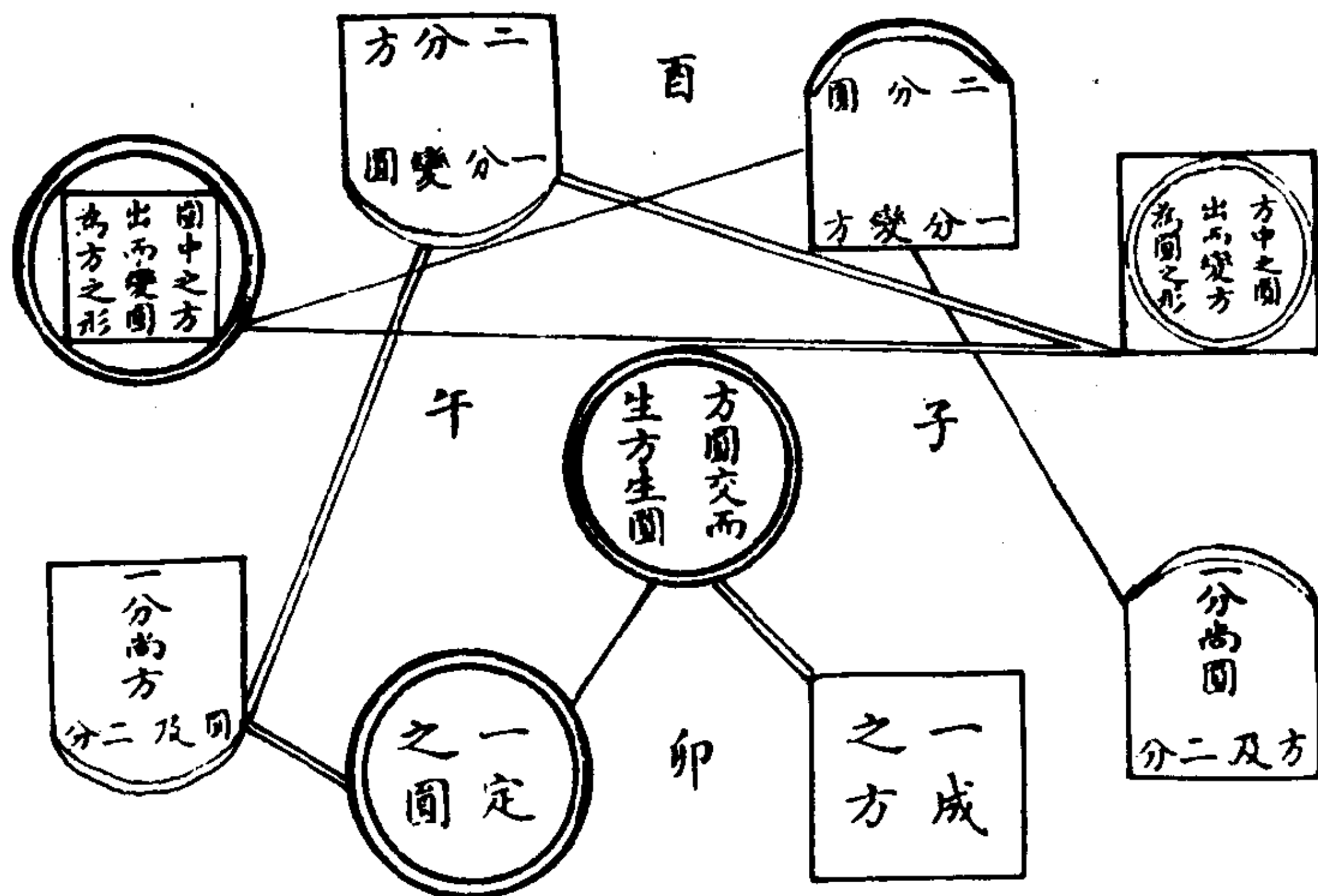

颈上安头也。伯阳之《参同契》意在于锻炼，而入于术，于圣人之道又为异端也。尧夫摆去文字小术而著书，天下又不愿之，但以为律历之用，难矣哉。四家之学，皆先于“古先天图”。“先天图”，其易之源乎？复无文字解注，而世亦以为无用之物也。今予作“方图”，注脚比之四家为最简易。而四家之意，不出于吾图之中，于易之学为最要。

(二十一) 仰观天文图

解说：

伏羲观天文，以画八卦，故日月星辰之行度运数，十日四时之属，凡丽于天之文者，八卦无不统之。

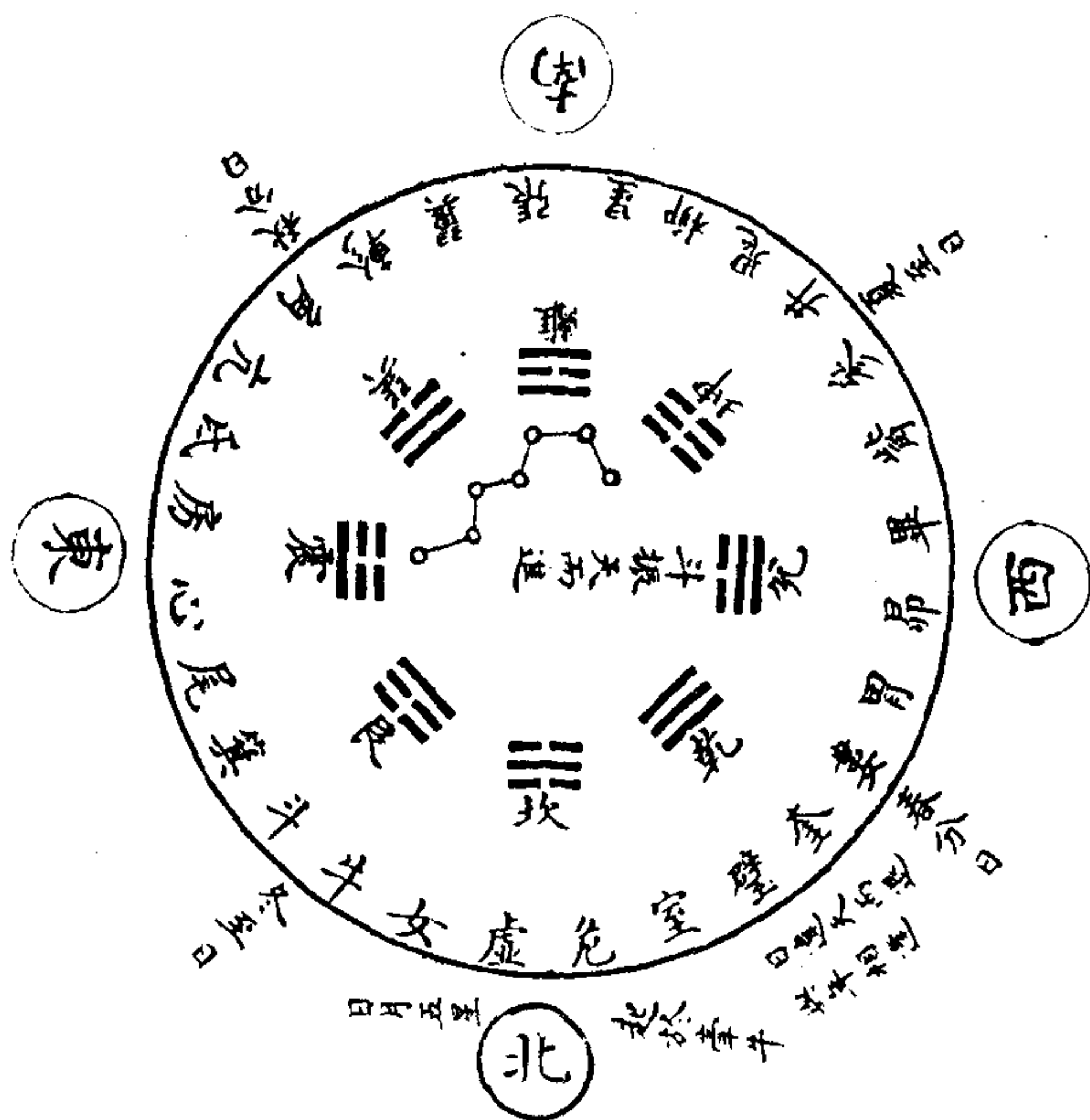

(二十二) 俯察地理图

解说:

伏羲俯察地理，以画八卦，故四方九州鸟兽草木十二支之属，凡丽于地之理者，八卦无不统之。

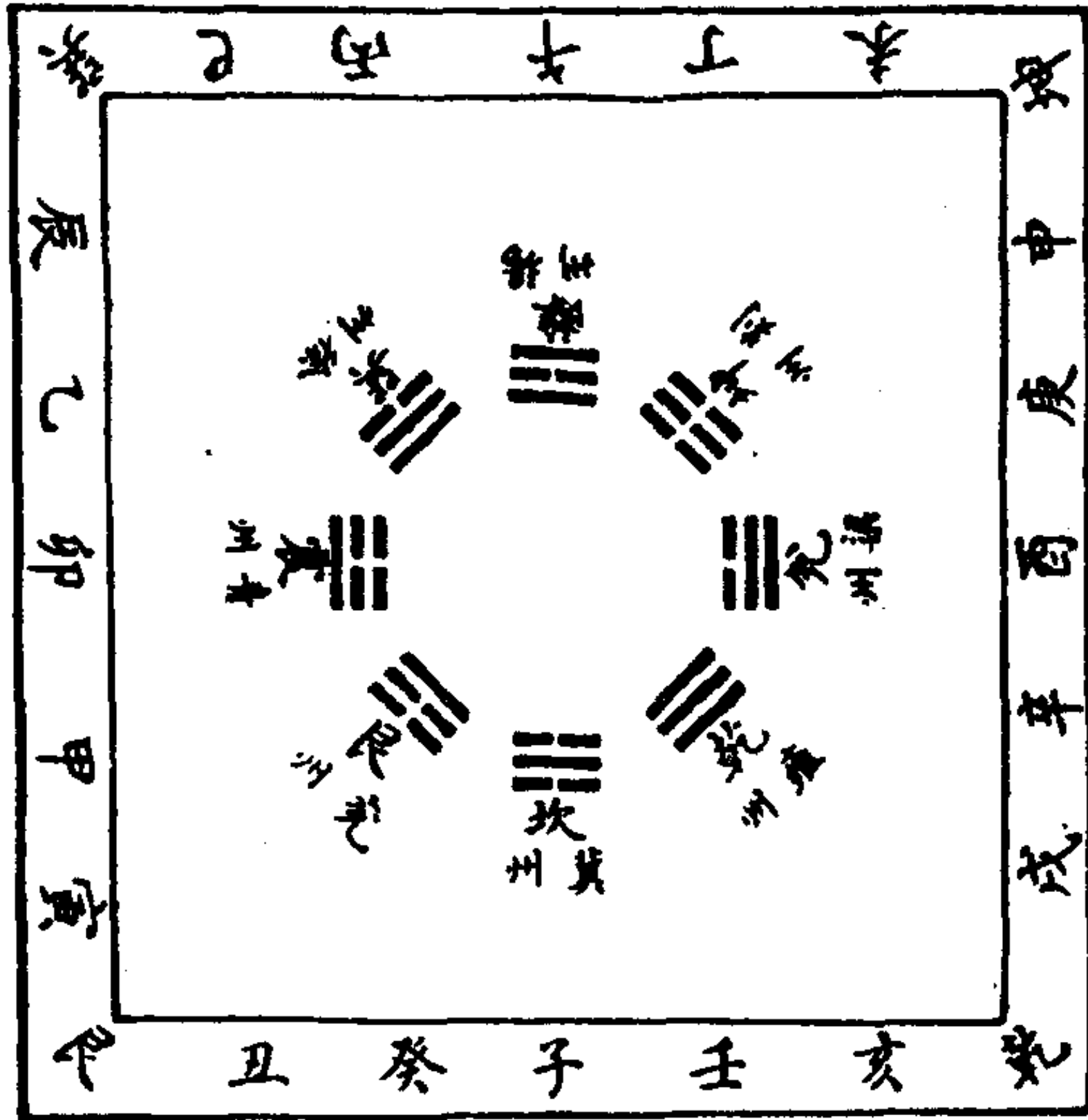

(二十三) 伏羲八卦图

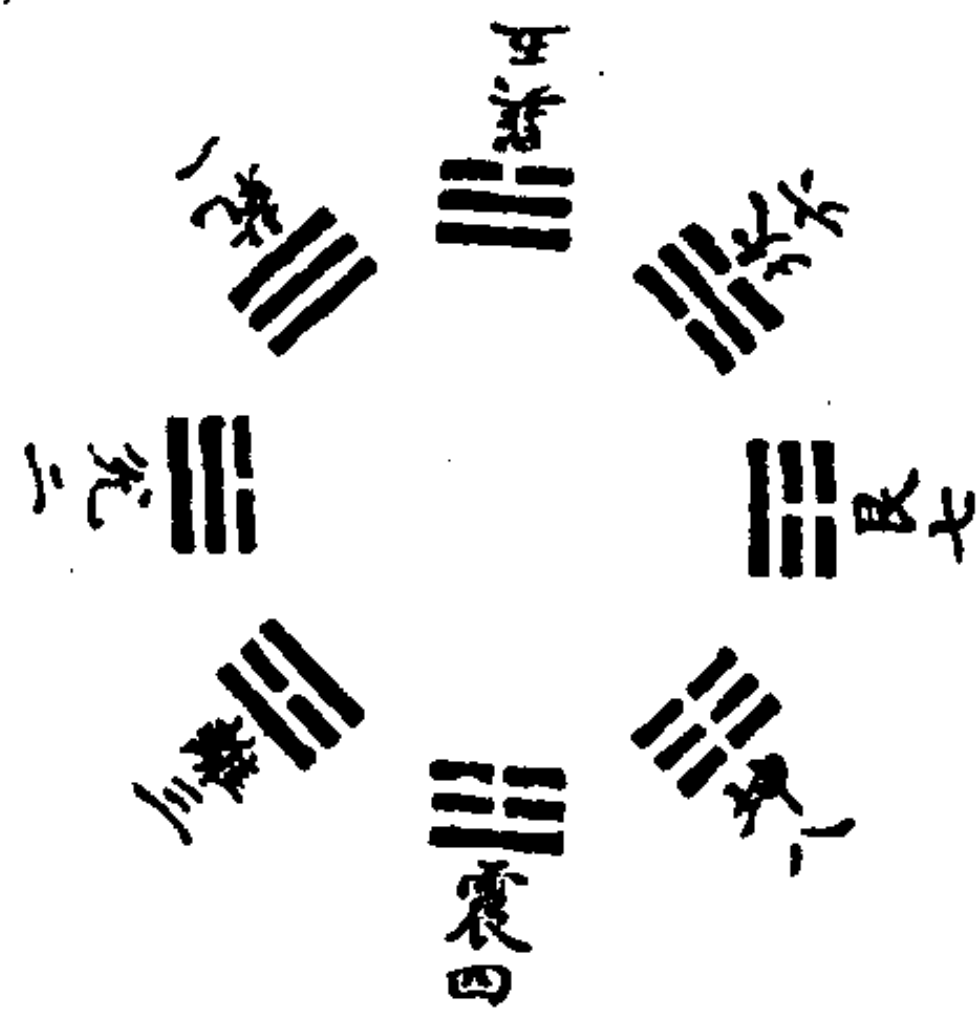

(二十四) 八卦取象图

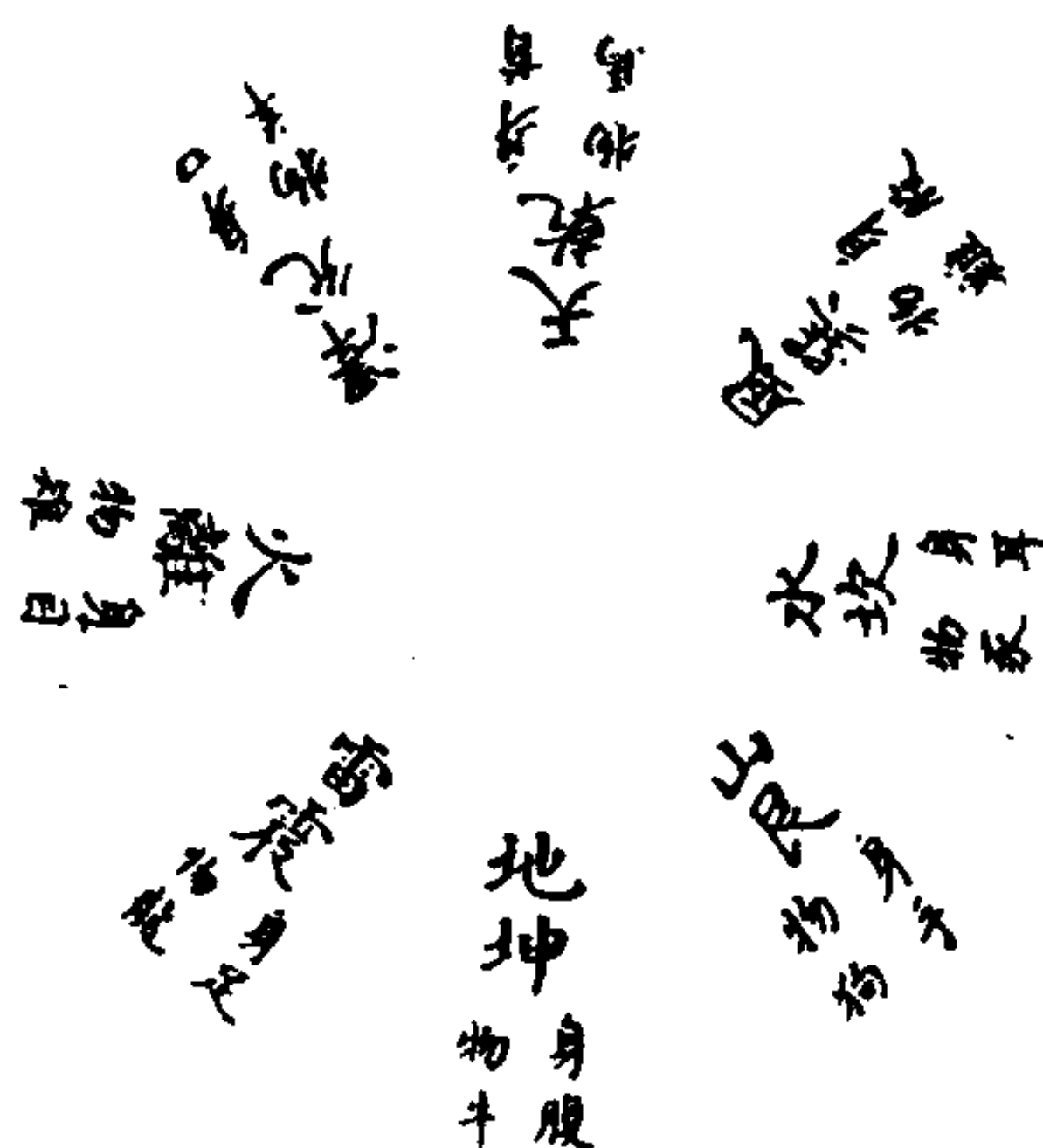

(二十五) 文王八卦图

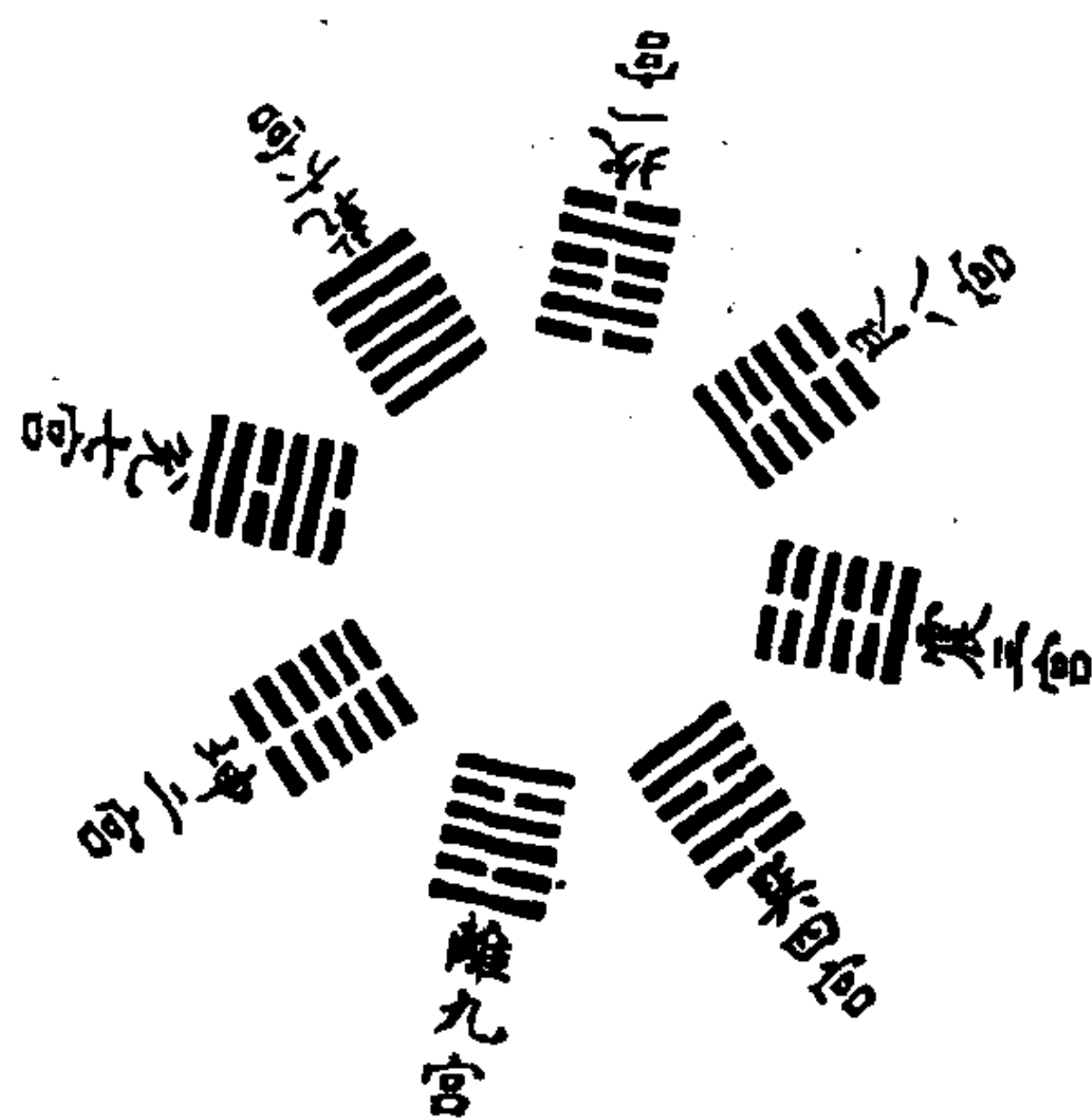

(二十六) 八卦象数图

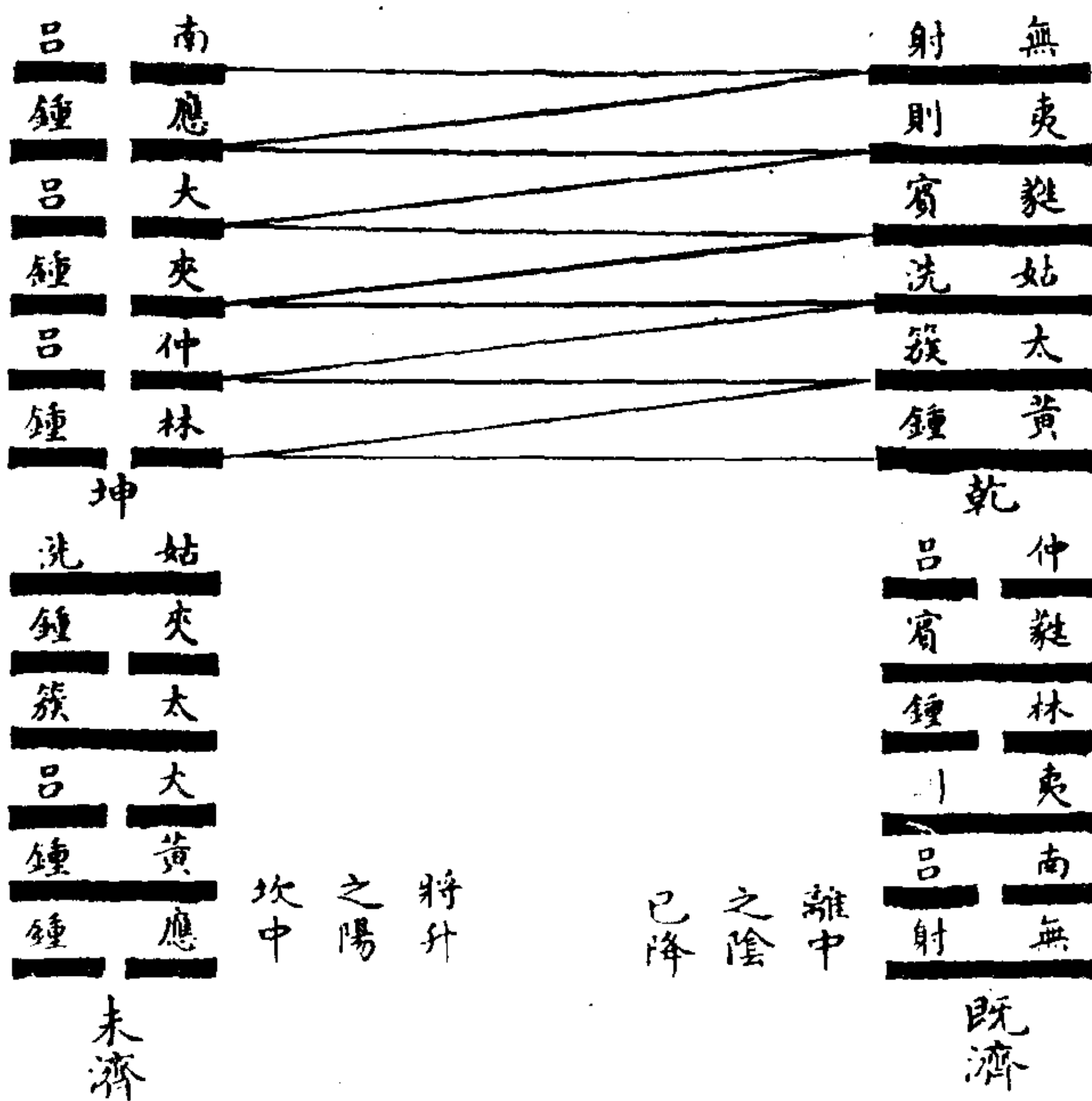

(二十七) 四卦合律图

(二十八) 八卦纳甲图

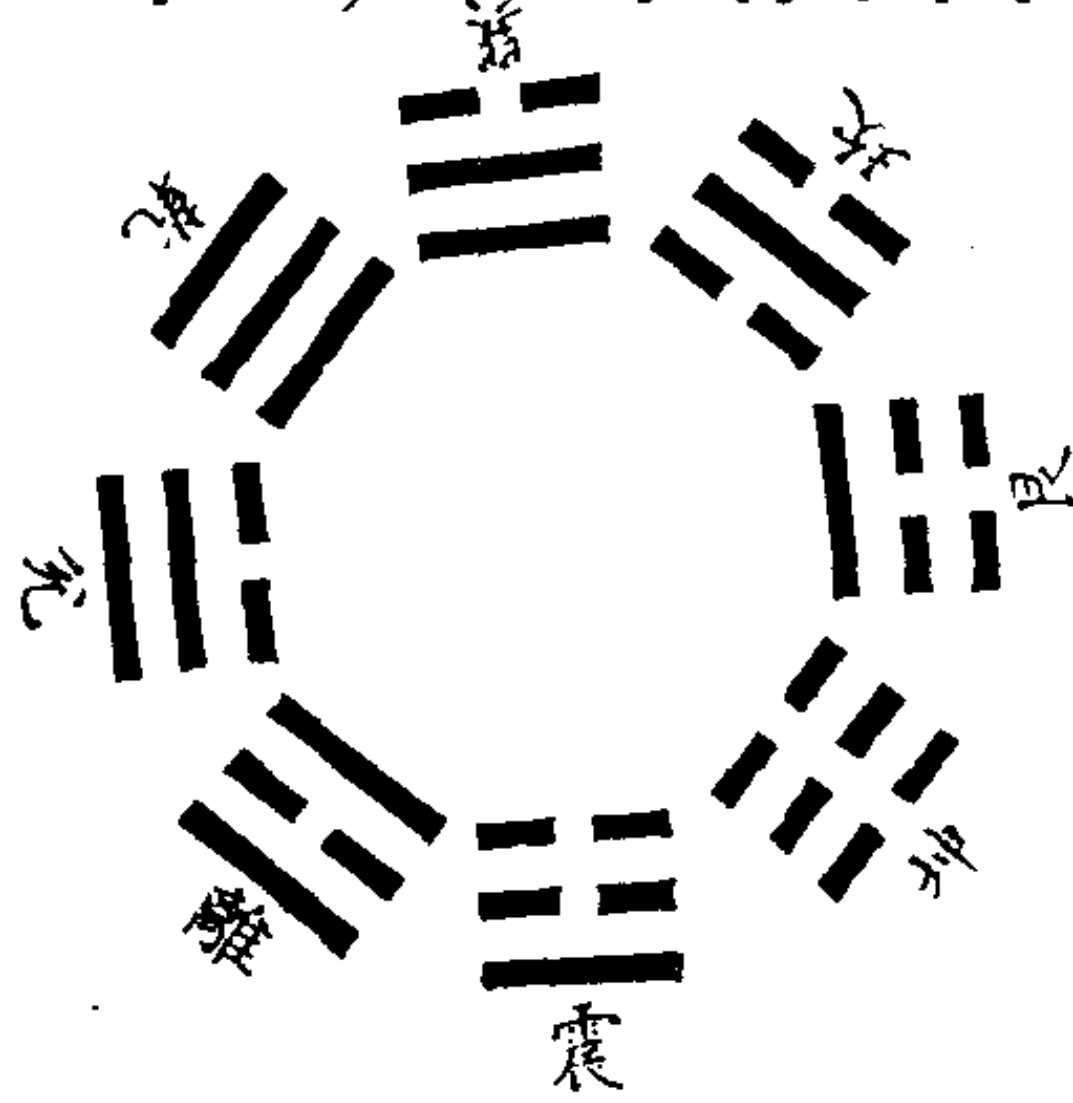

(二十九) 刚柔相摩图

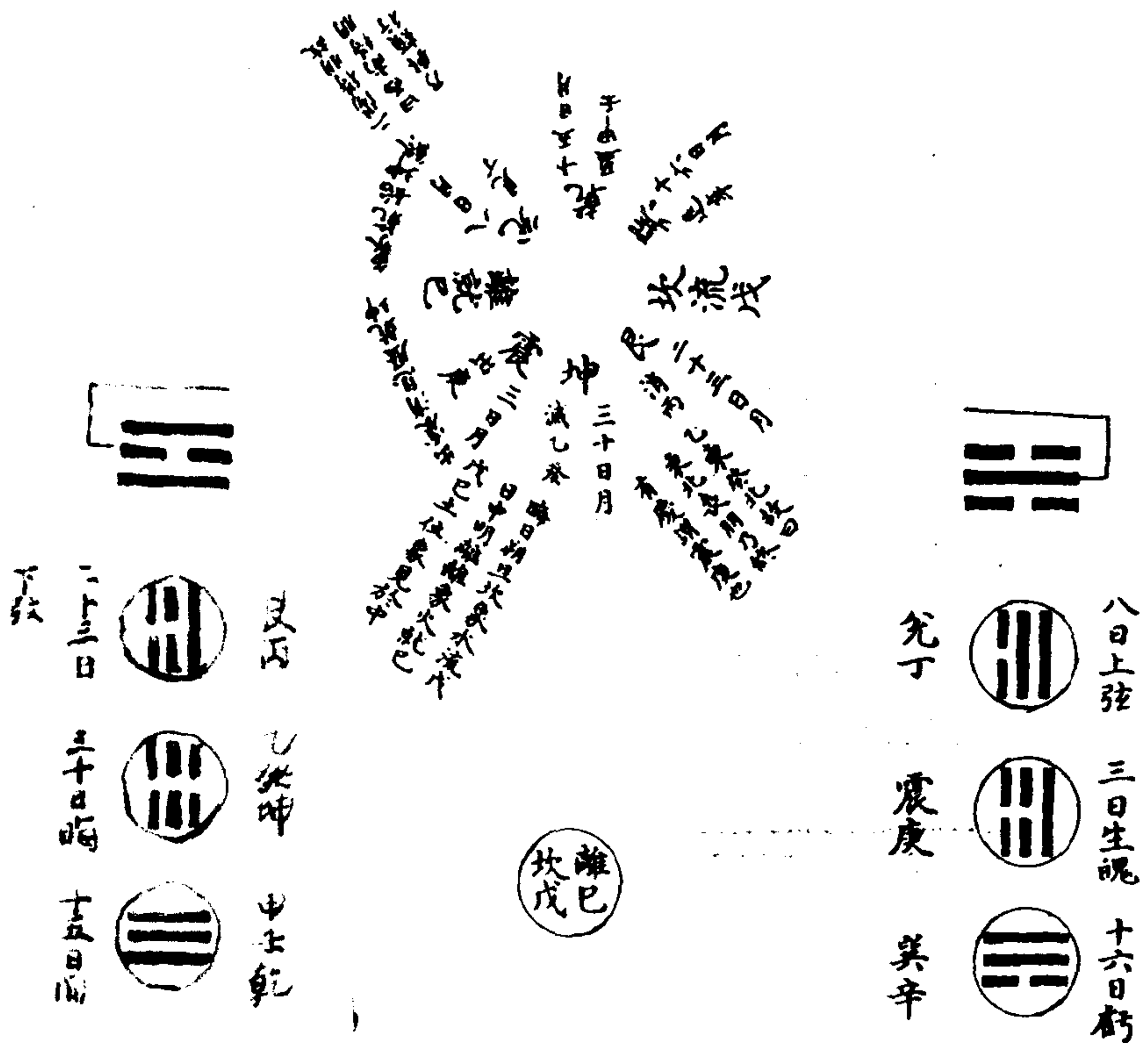

解说:

乾阳居上，坤阴居下，乾自震而左行，坤自巽而右行，天左地右，故曰刚柔相摩。

(三十) 八卦相荡图

解说:

震荡艮，兑荡坤，离荡巽，坎荡乾，八卦往来，迭相推荡。京房曰：荡阴入阳，荡阳入阴。

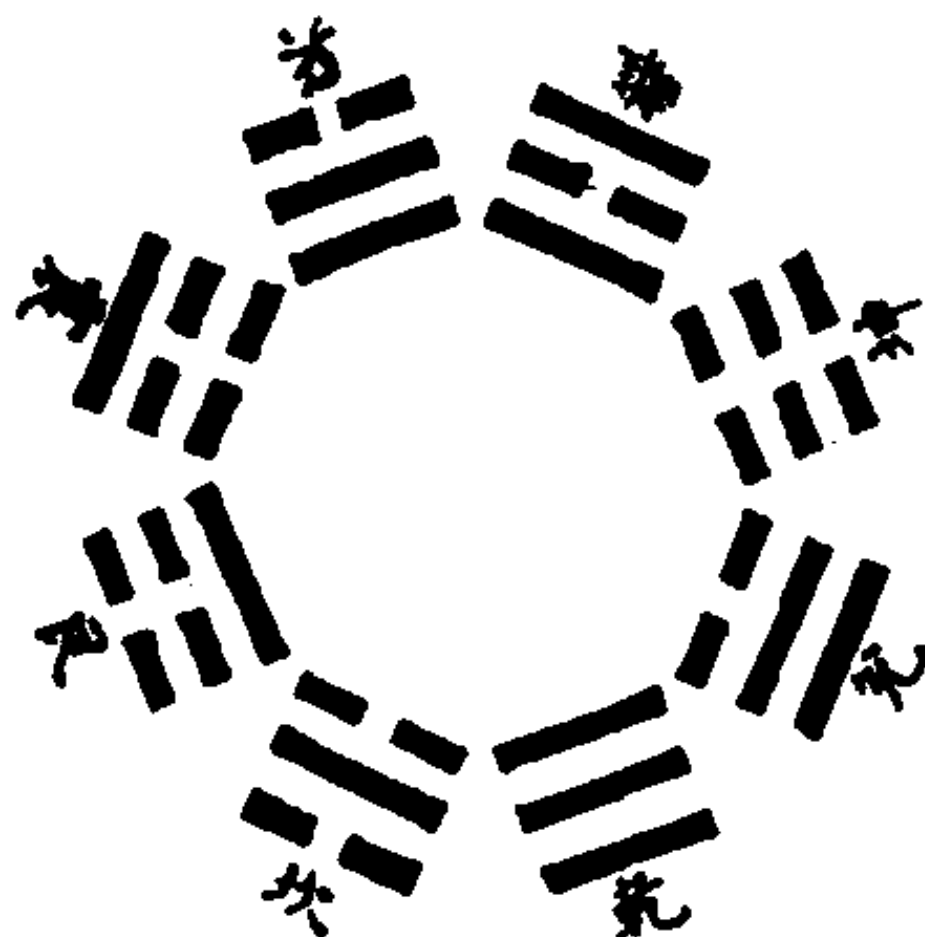

(三十一) 六爻三极图

(三十二) 五位相合图



图 (三十一)



图 (三十二)

(三十三) 帝出震图

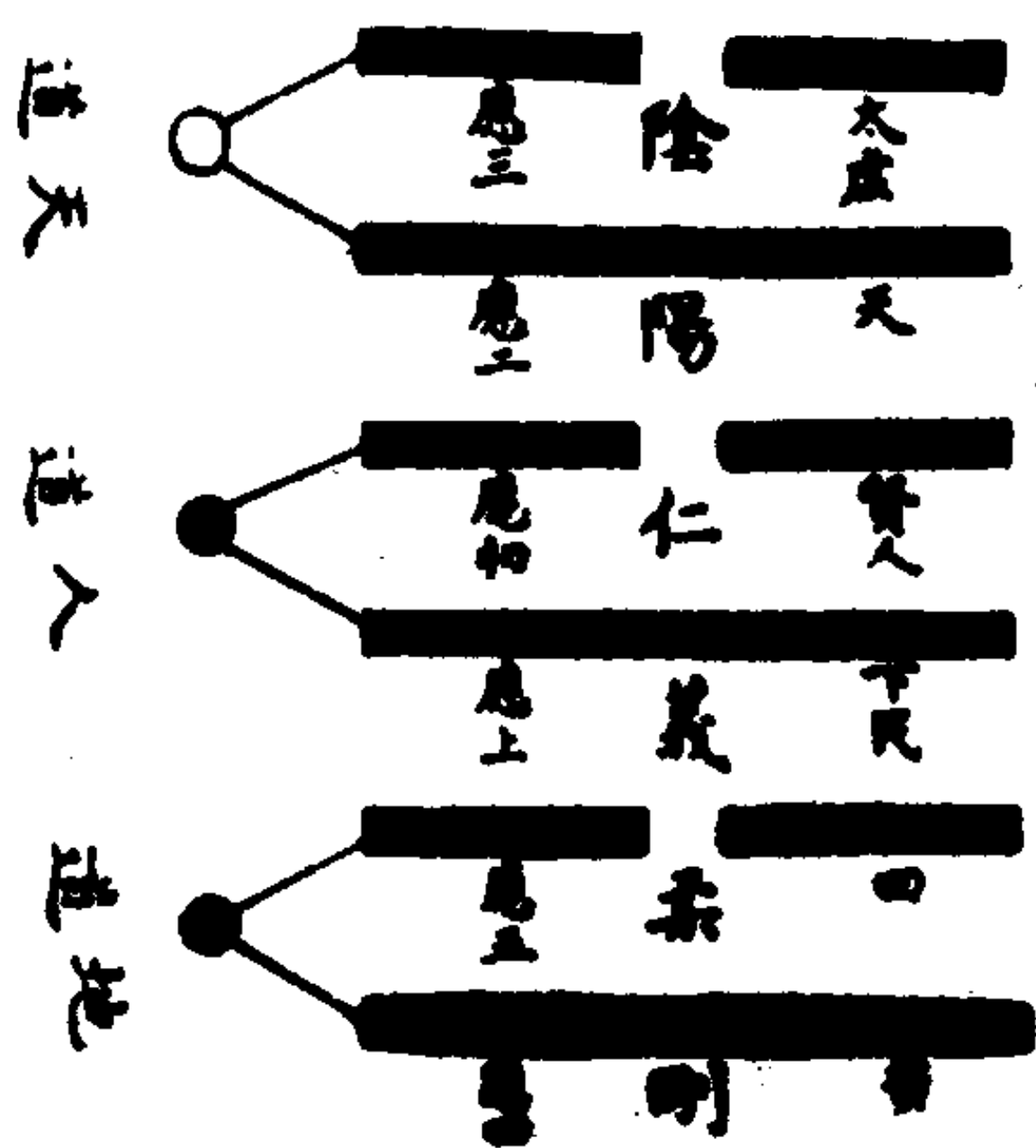

(三十四) 著卦之德图

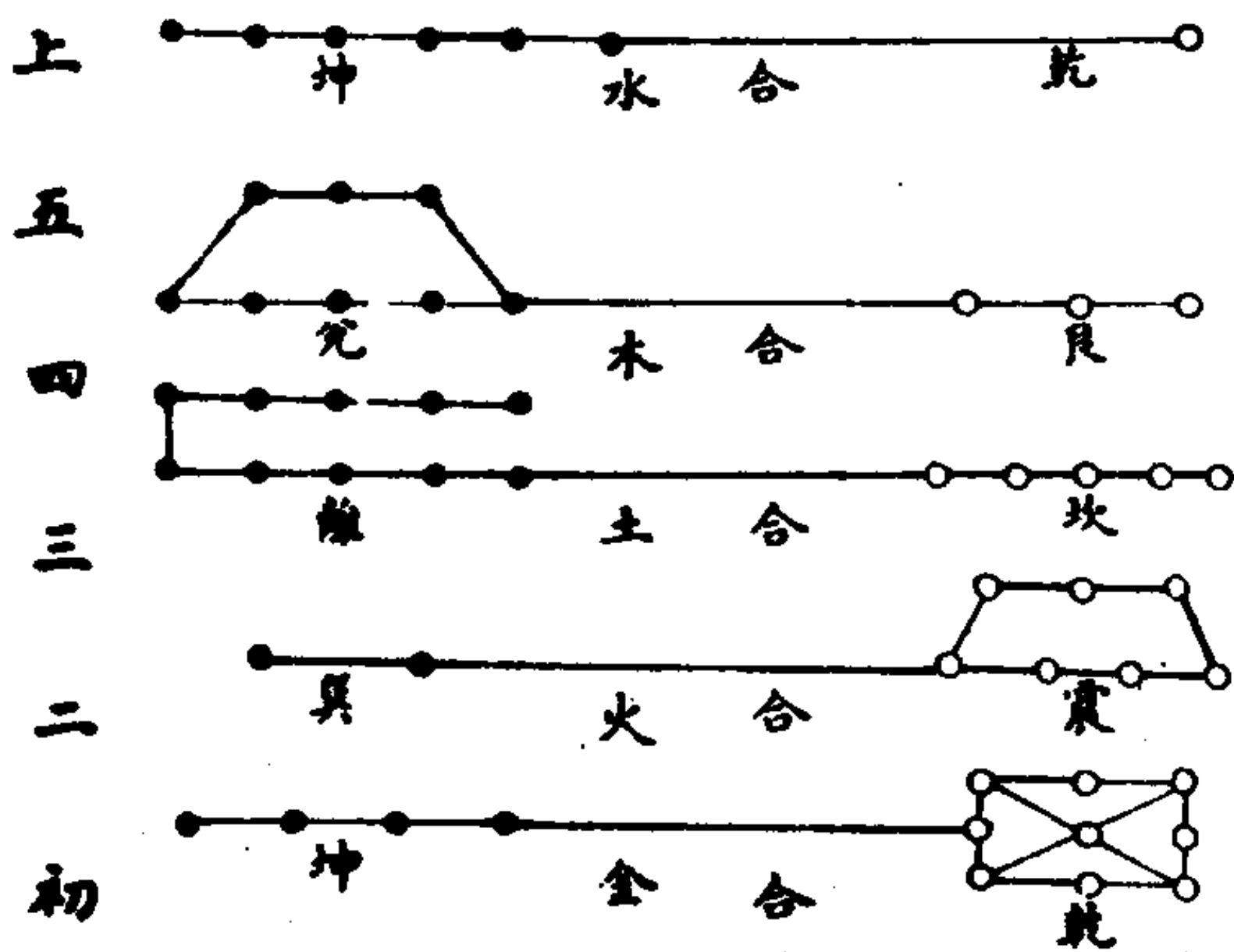
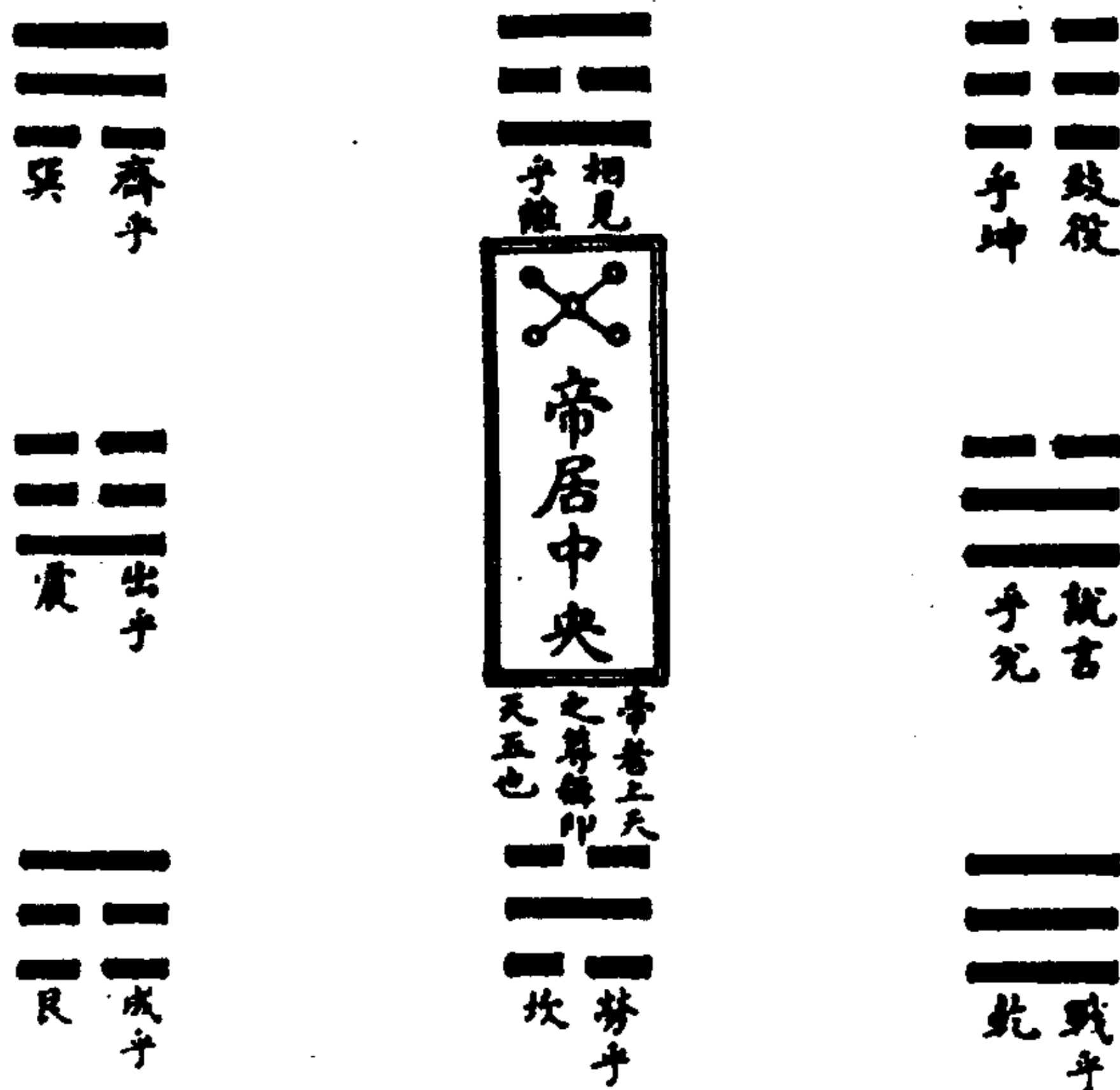
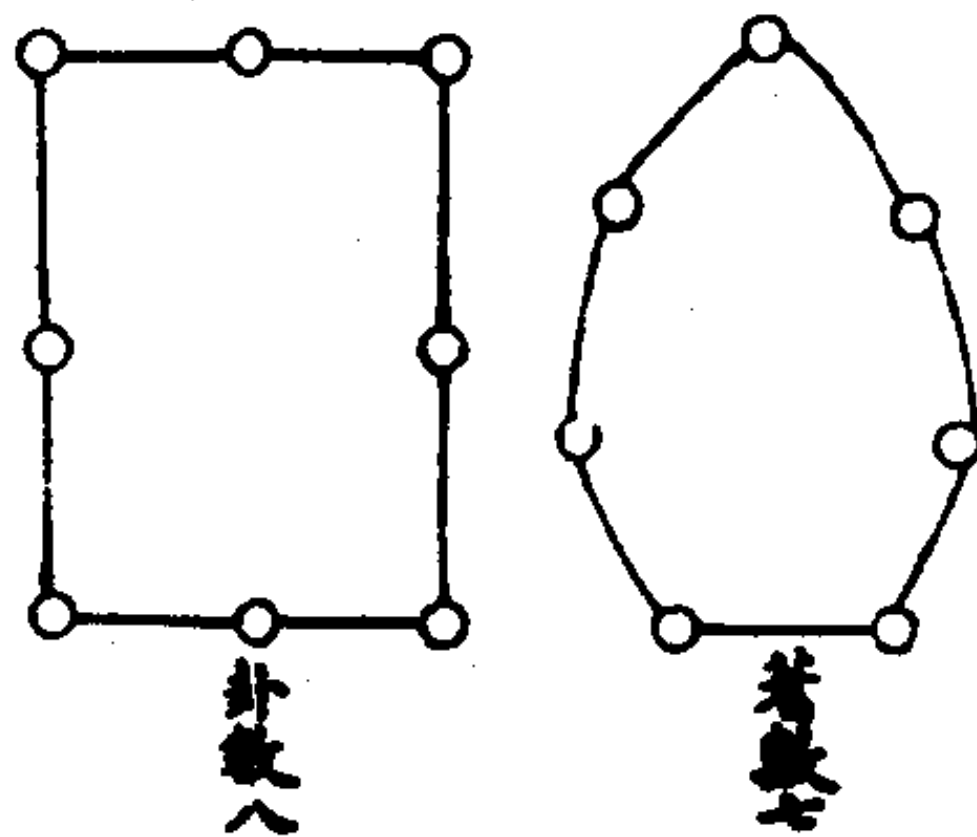

四十六八八

九十四七七

解说:

著之数七也，七而七之，共用四十九，故其德圆。卦之数八也，八而八之，为别六十四，故其德方。圆者运而不穷，可以逆知来物；方者其体有定，可以识乎既往，故圆象神，方象知。

(三十五) 序上下经图

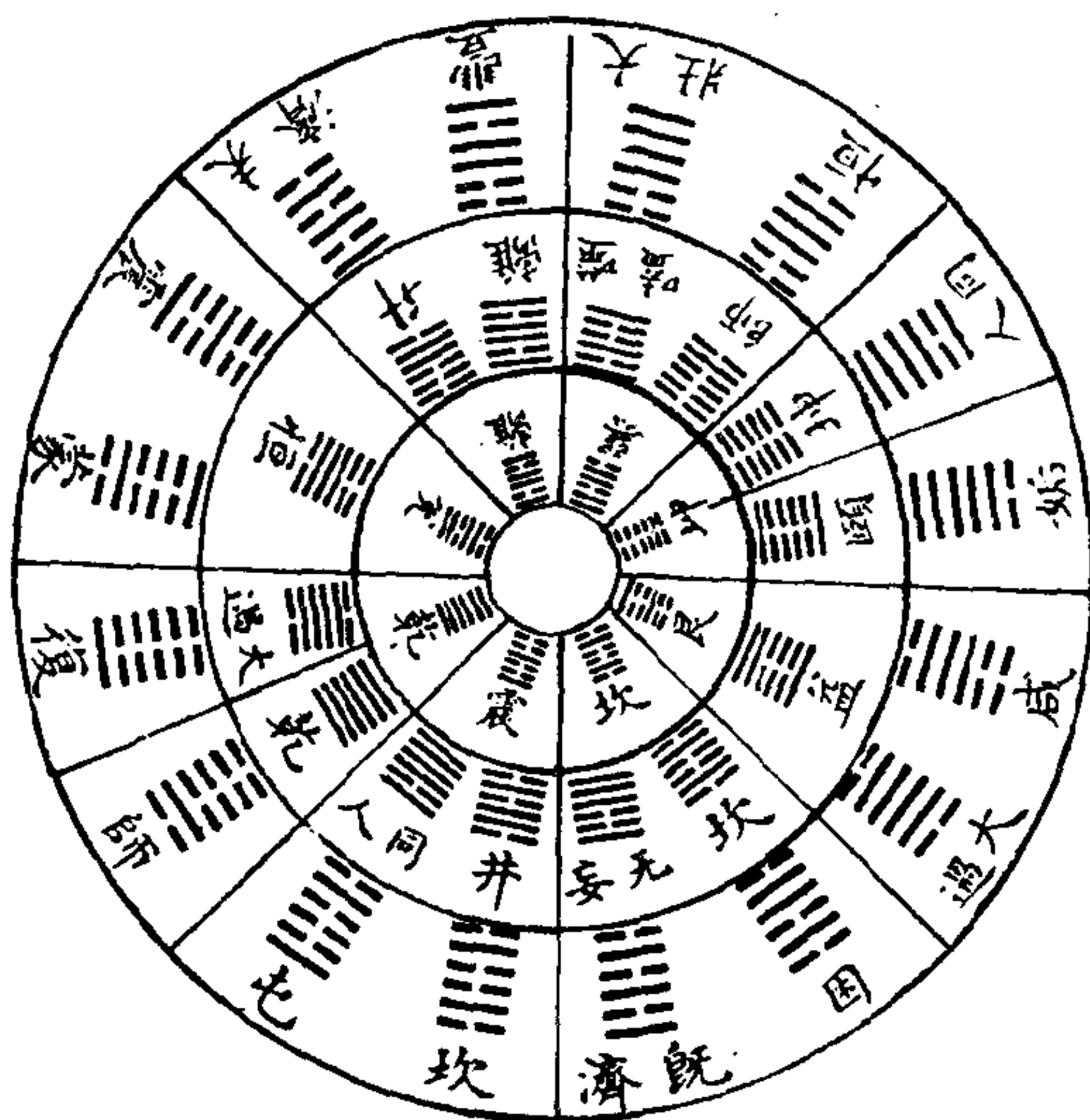

解说:

本乾九二爻变成同人，次变无妄，次变益，次变颐，终其变至离而止。本坤六二爻变成师，次变升，次变恒，次变大过，终其变至坎而止。故上经始于乾、坤，终于坎、离焉。本咸六二爻变成大过，次变困，次变坎，次变师，次变蒙，而终于未济。本

恒初六爻变成大壮，次变丰，次变震，次变复，次变屯，而人既济。故下经始于咸、恒，终于既济焉。

(三十六) 重易六爻图

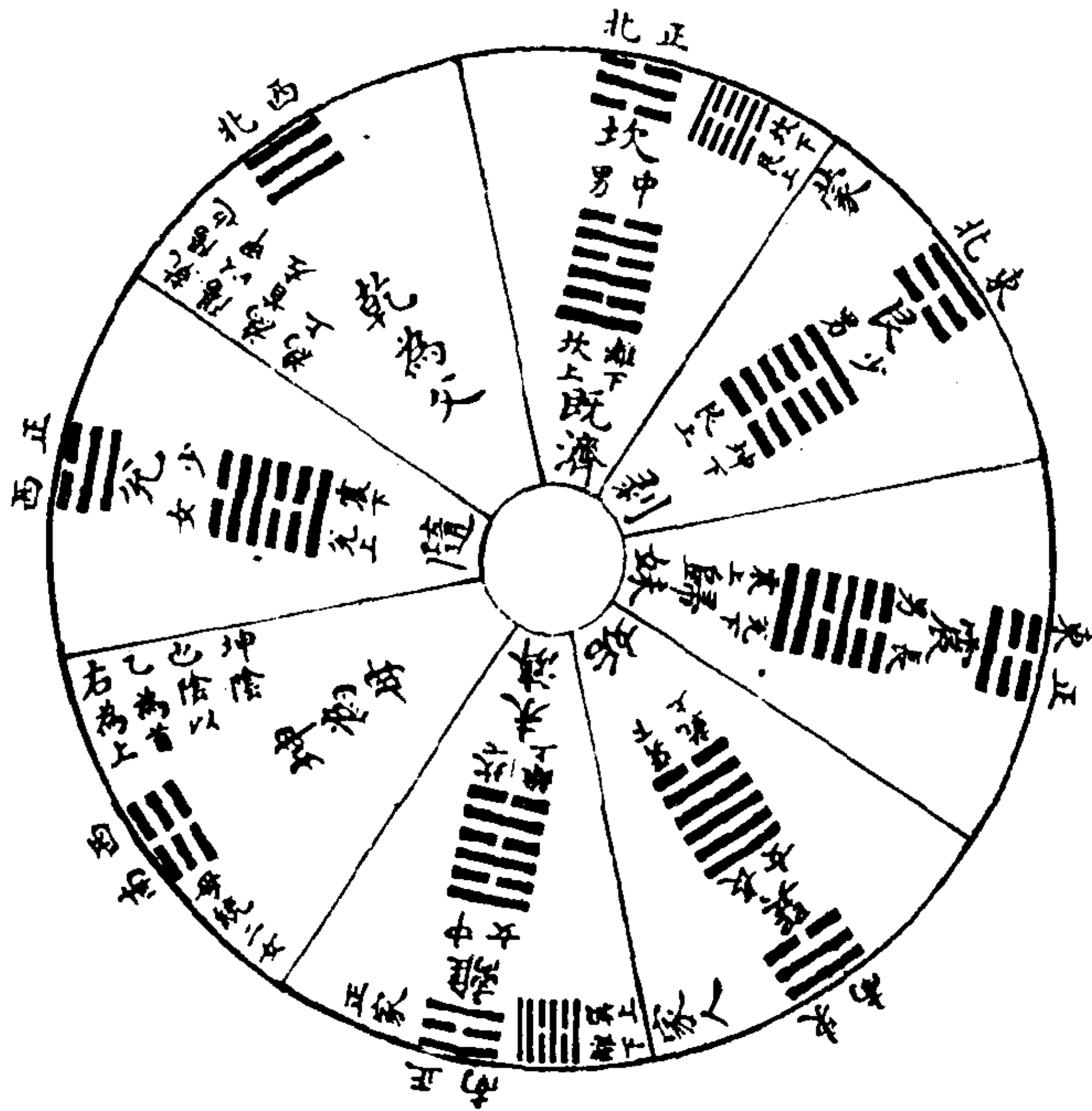

(三十七) 六十四卦天地数图

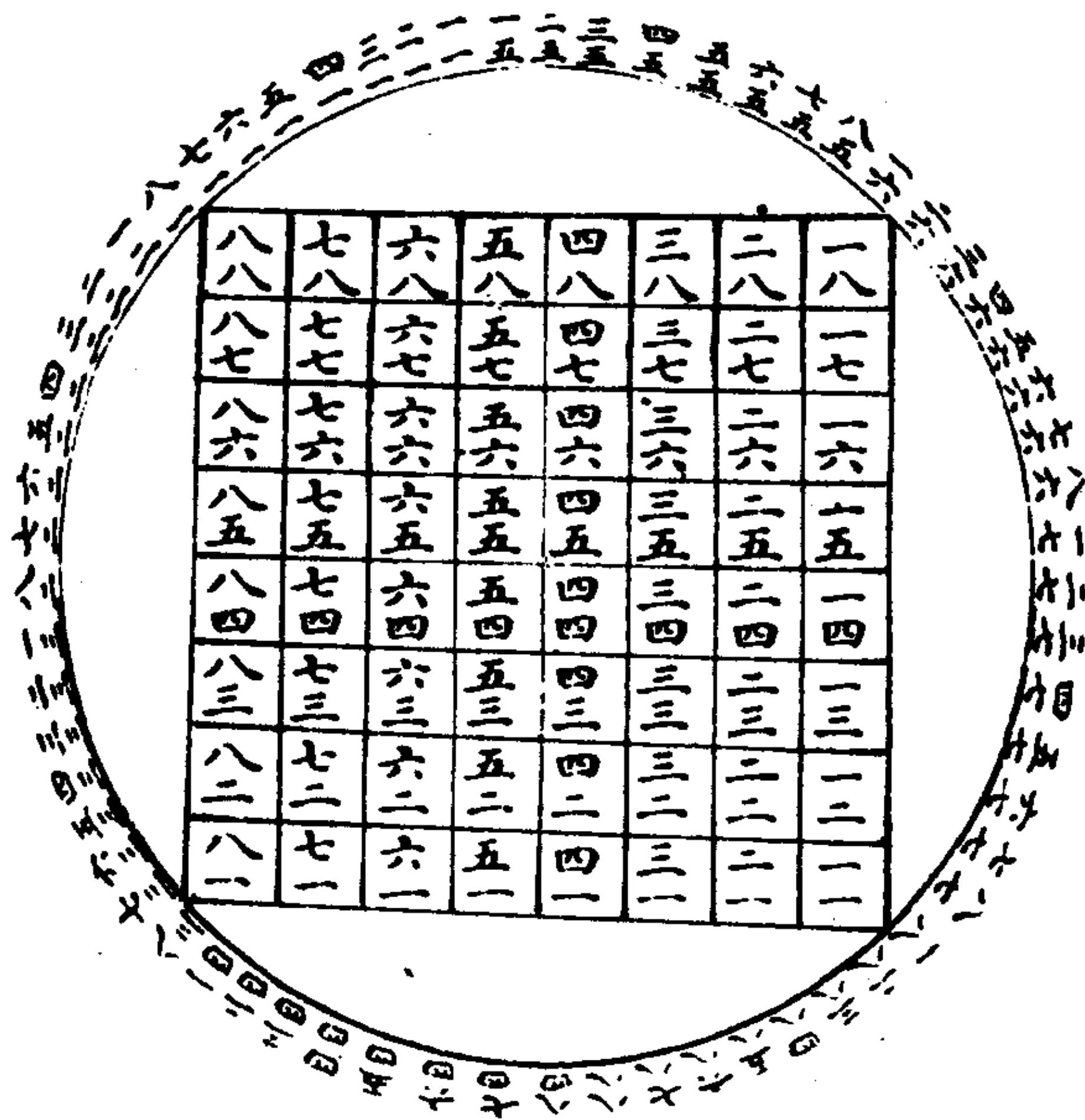

(三十八) 六十四卦万物数图

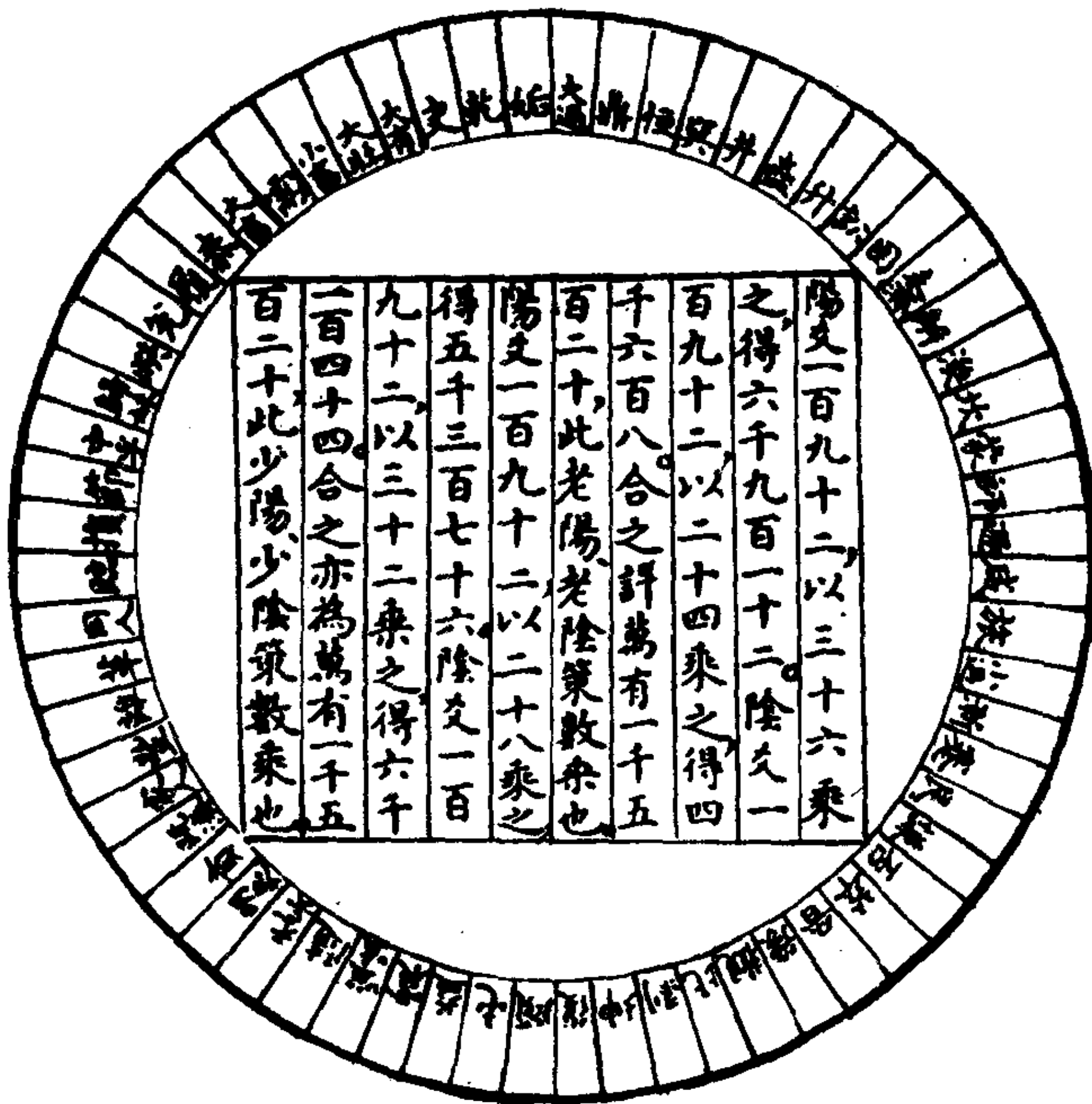

(三十九) 卦爻律吕图

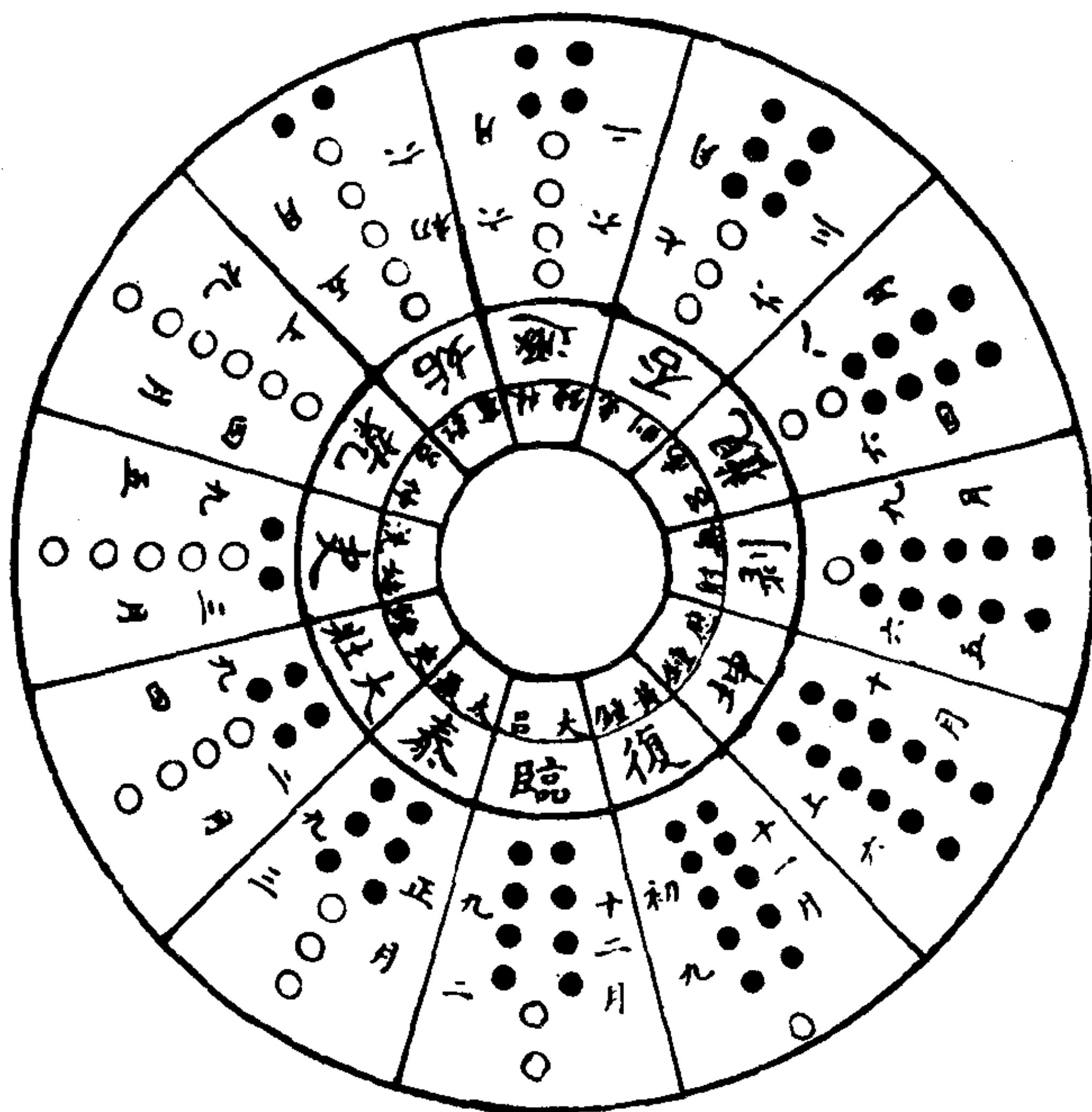

解说:

十一月复一阳生，黄钟气应，至四月六阳为乾，故辟户谓之乾。五月姤一阴生，蕤宾气应至十月六阴为坤，故阖户谓之坤。

(四十) 运会历数图

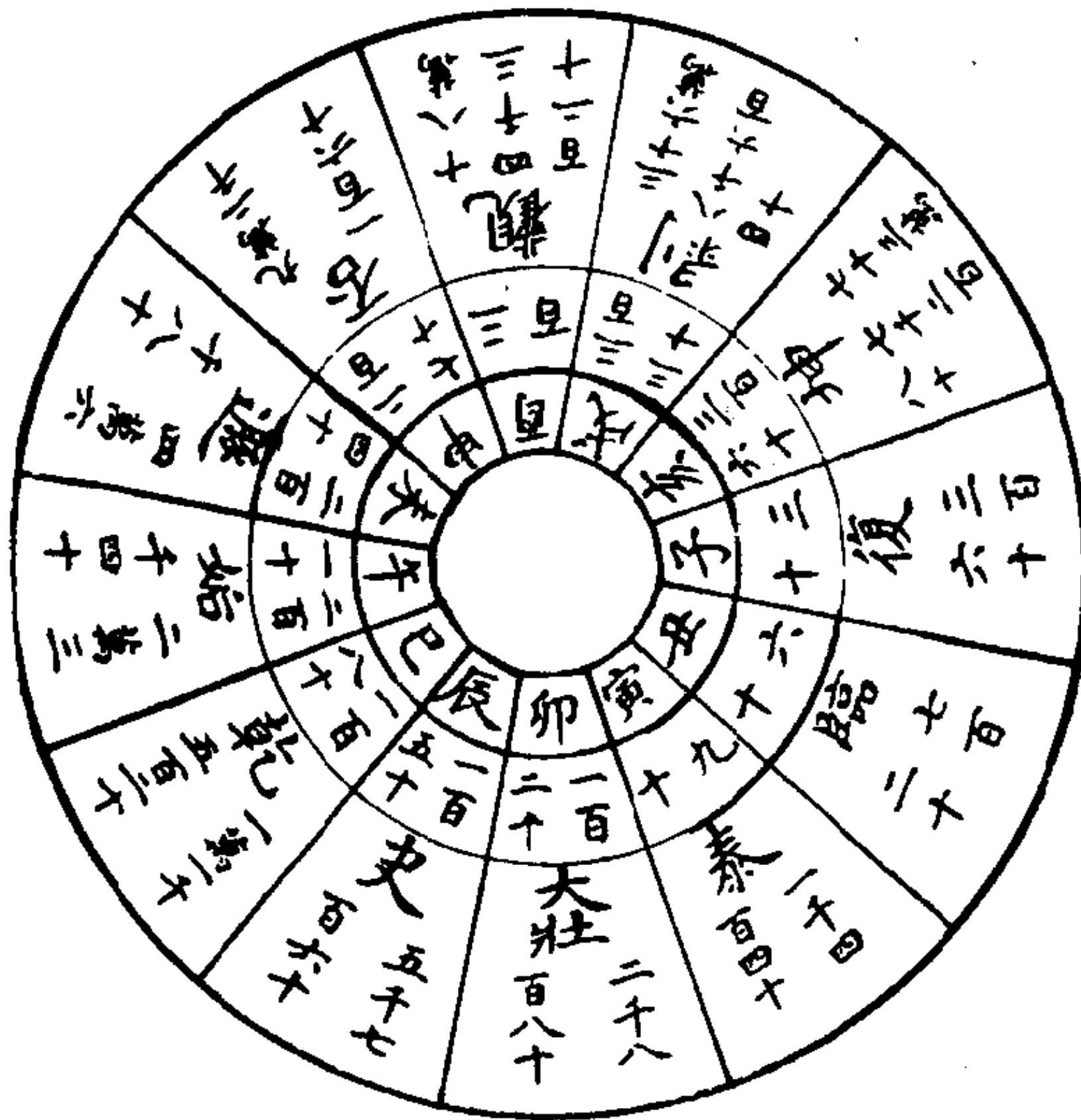

解说:

复十二世，临二十四世，泰三十六世，大壮四十八世，夬六十世，乾七十二世，姤八十四世，遁九十六世，否一百八世，观一百二十世，剥一百三十二世，坤一百四十四世。

(四十一) 八卦生六十四卦图

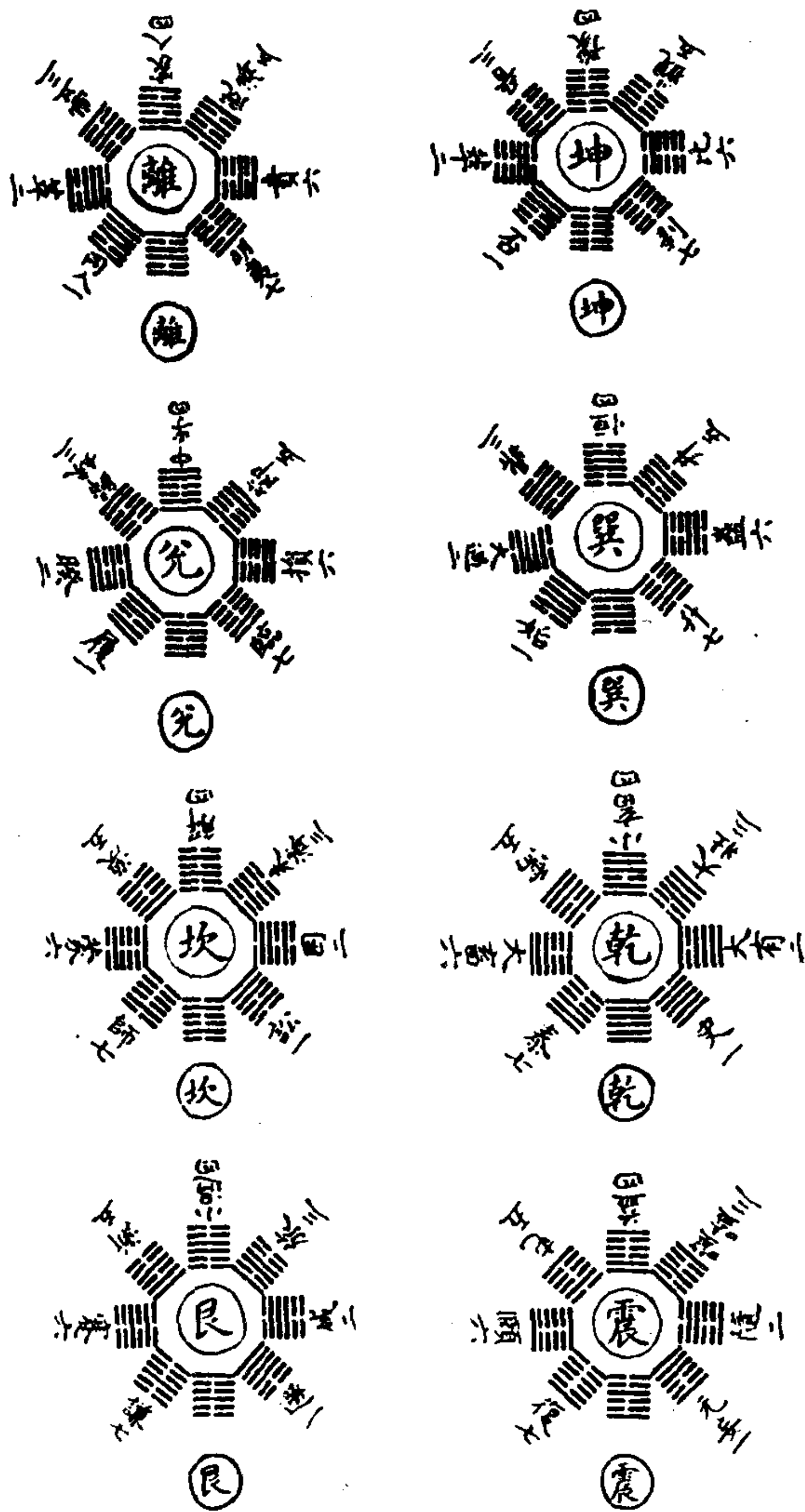

(四十二) 八卦变六十四卦图

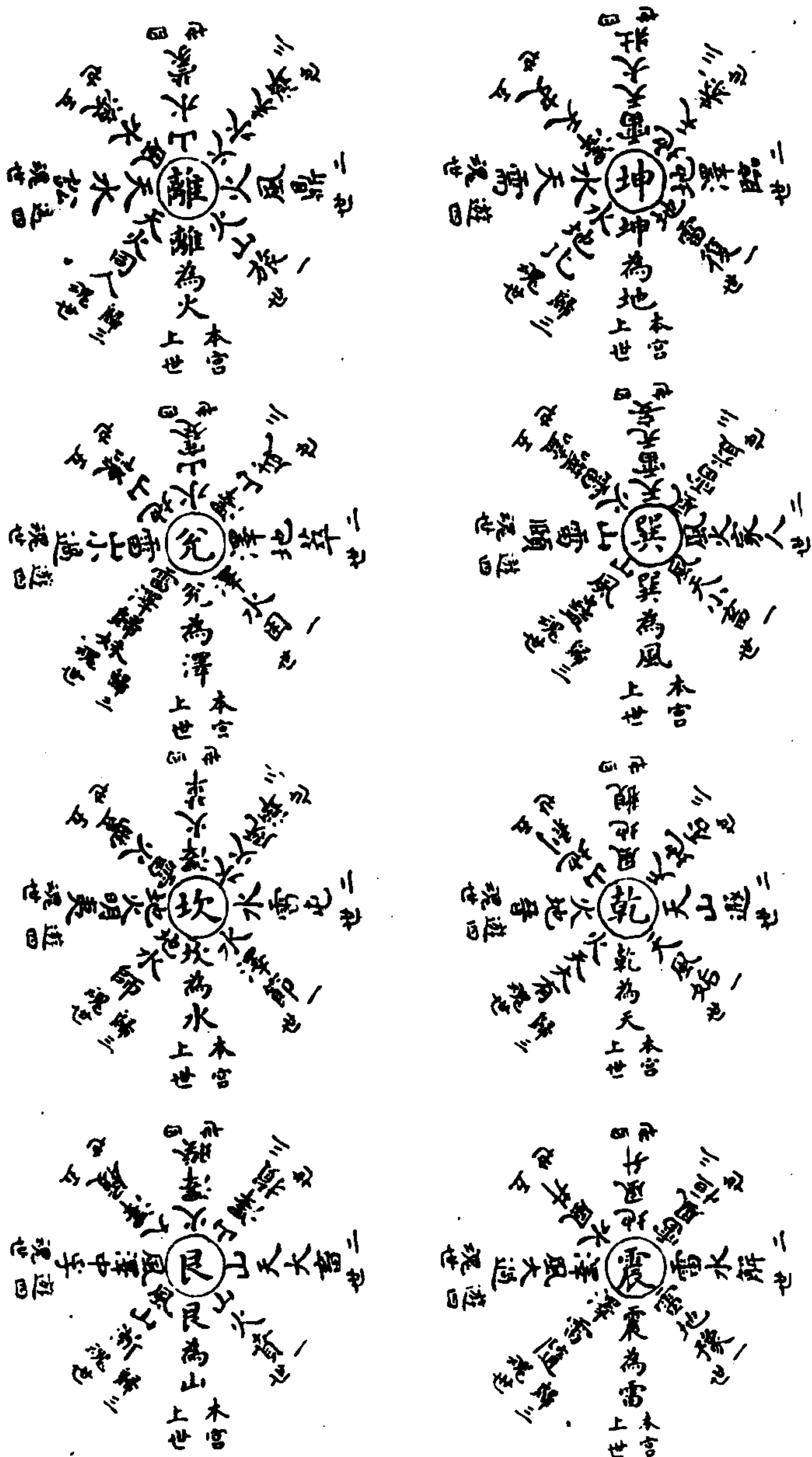

(四十三) 阳卦顺生图

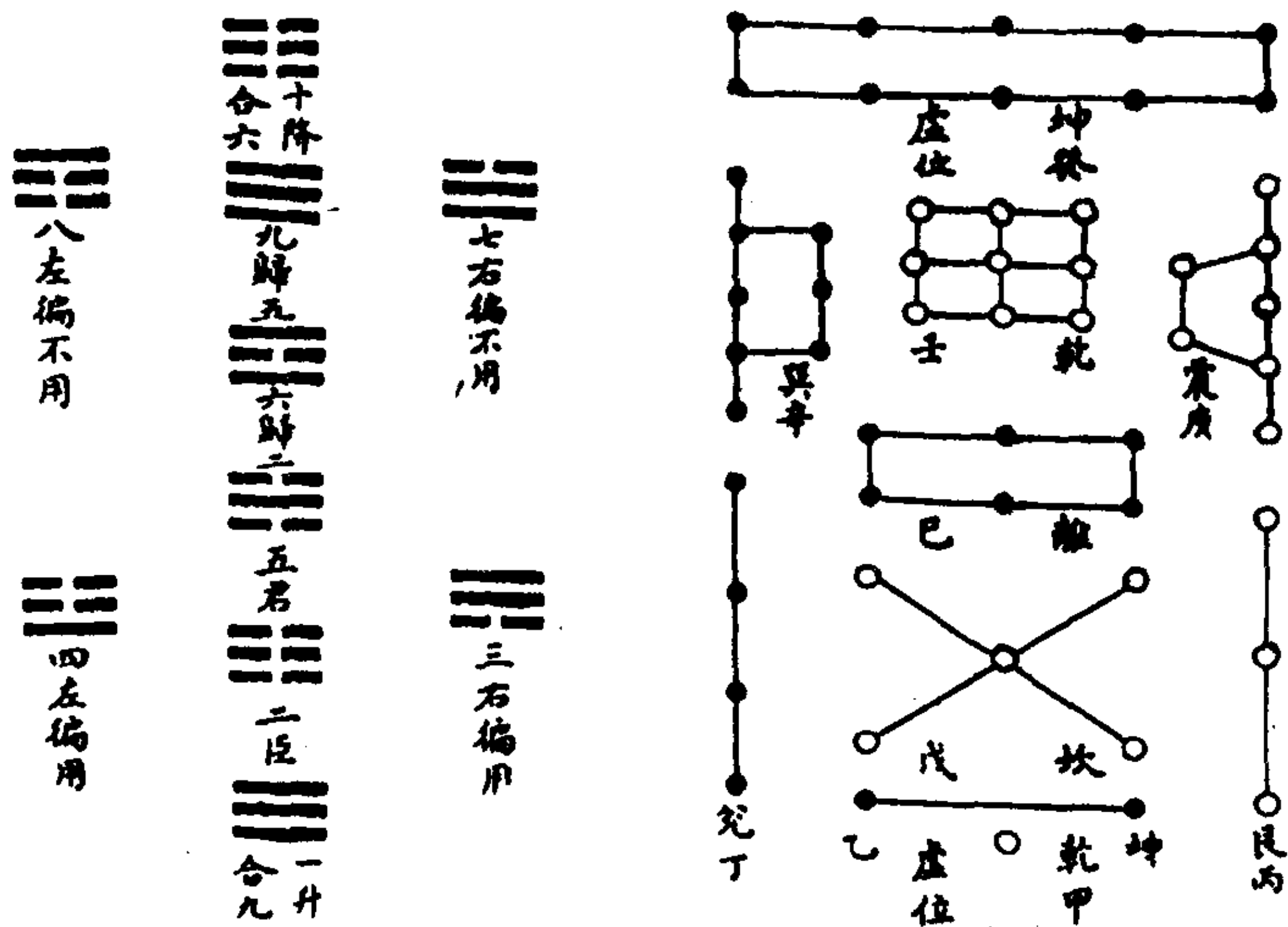

解说:

一升而合九，归五为君；十降而合六，归二为臣，此之谓阳卦顺生也。

(四十四) 阴卦逆生图

解说:

一降而合九，归五为君；十升而合六，归二为臣，此之谓阴卦逆生也。

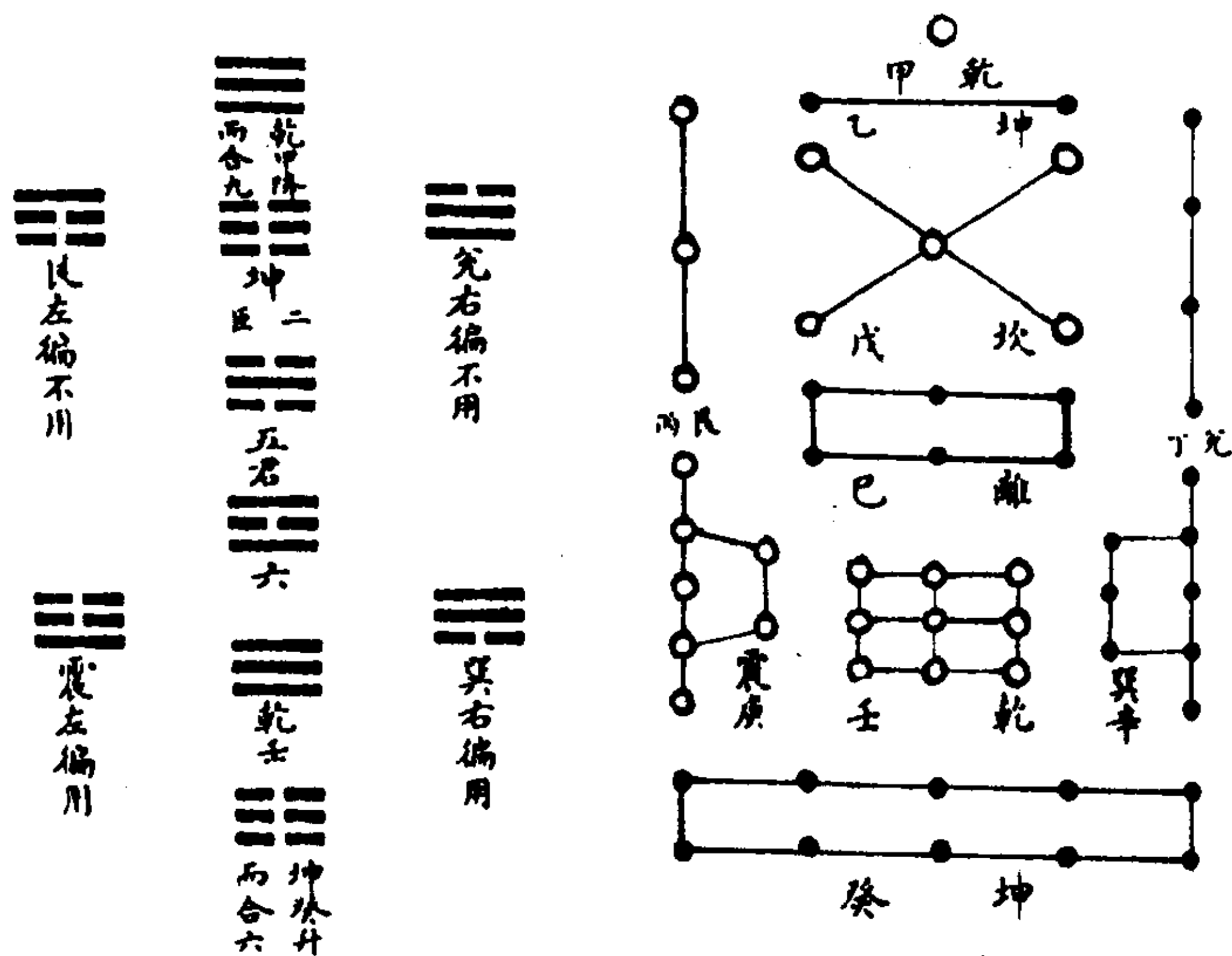

(四十五) 六十四卦反对变图



反對不



乾



一體

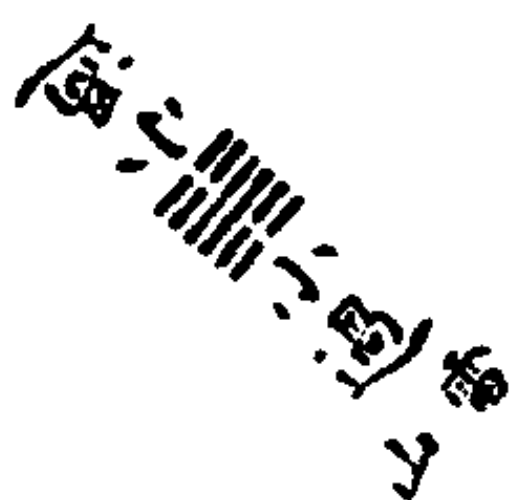

坤



變八卦

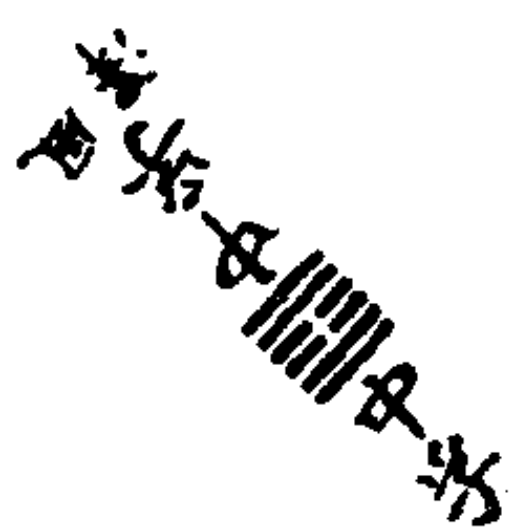

一陽四陰反對變十二卦

二陰四陽反對變十二卦

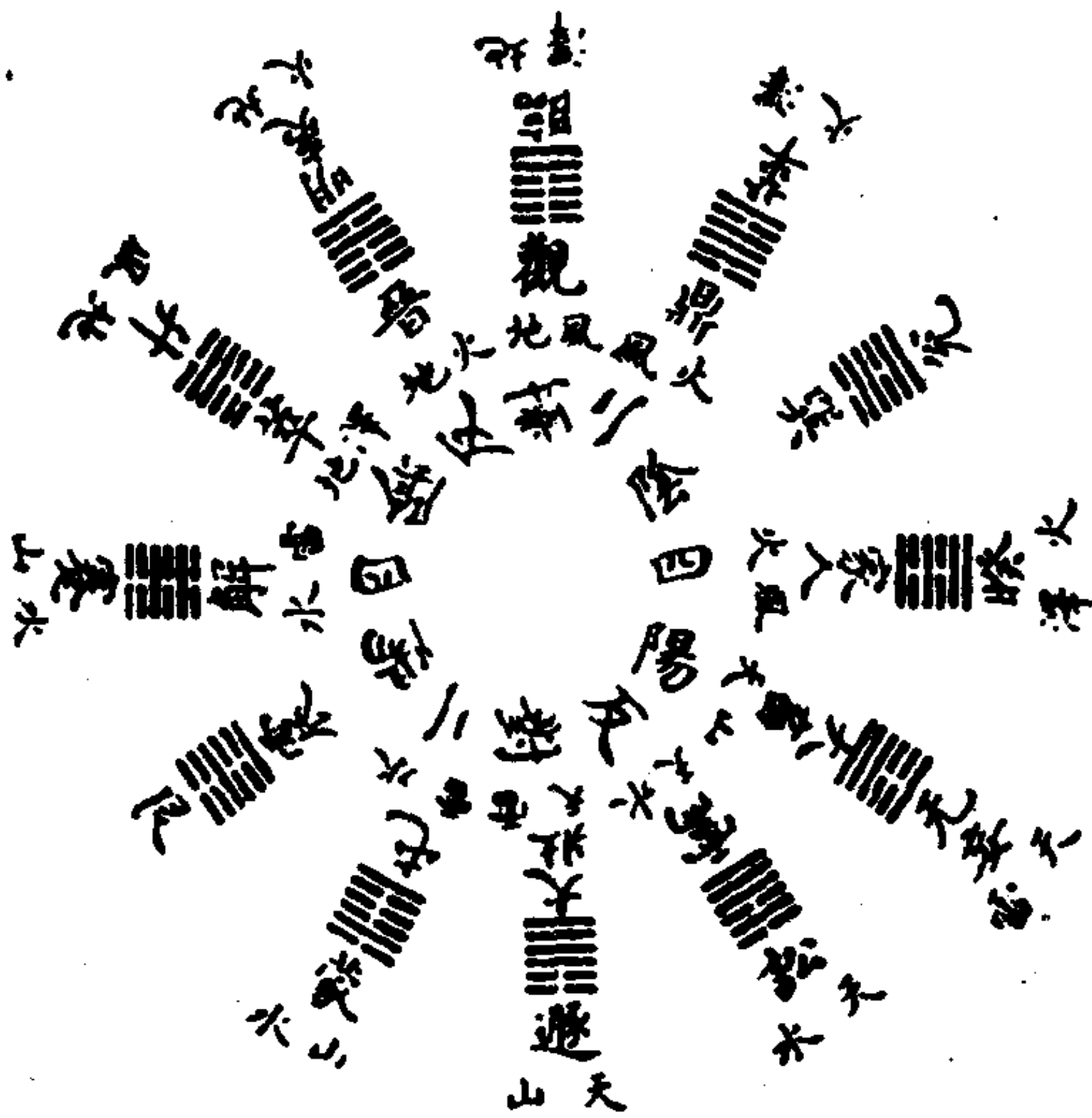

三陰三陽反



水火既濟



對變二十卦

(四十六) 六十四卦卦气图

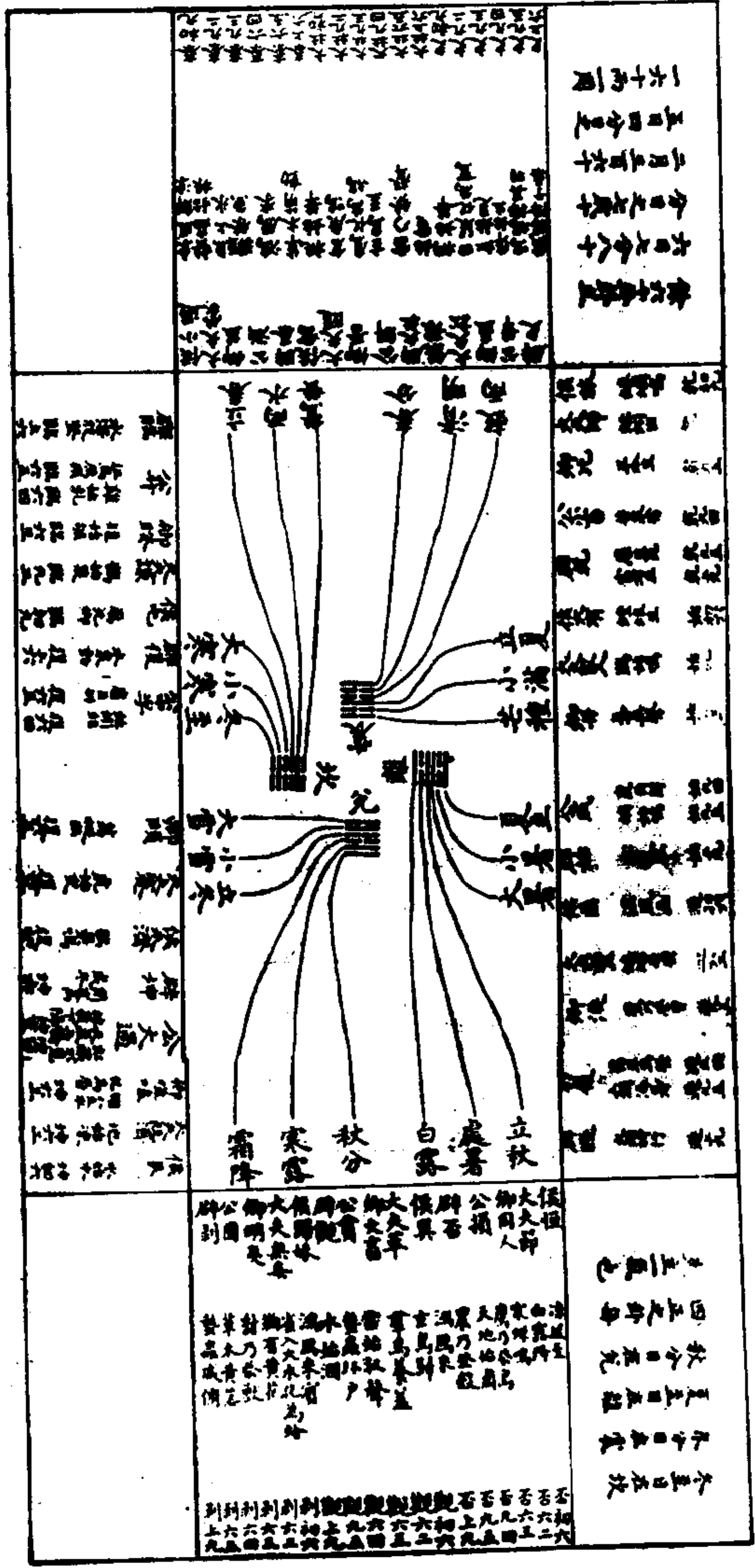

圖象取卦三十

離巽繩離目綱目謂之罟，兩目相連結繩為之罟也。離離也，離離也，離離也，離離也。

益 乾金斷巽木為也。四之上成坎為拯之初成震探木也。入坤土而巽於乾斷木為也。動於後探木為也。

噬 離日在上為日中，坤衆在下為帝衆為民。離有伏，兌為竊具。嗑 坤往之乾，致天下之民取天下之貨也。以坤交乾，交易也。

乾 乾坤無為，子自用，垂衣。裳而天下治，乾在上為衣。

坤 坤在下為裳，裳，下體之飾也。

渙 乾金劍，巽浮於坎上，劍木為舟也。離火上，劍木為楫也。

隨 坤中而震足，震之服牛也。震作足馬，而巽服據之，乘馬也。坤與震輶上六引之，引重也。內卦近外卦遠，上六在外，卦之外致遠也。

豫 豫謀之反也。謀艮為門，九三之四，又為門，重門也。艮為手，而坎盜運之，暴客一也。有聲，擊手也。坤為閭戶，巽木為柵，動於上，吐於下，四應也。三應上，上下相應，巽木入坤土，掘地為也。坎為也。坎也。

過小 坎金斷巽木，斷木為柵也。巽木入坤土，掘地為也。坎為也。坎也。巽木入坤土，掘地為也。坎為也。坎也。

睽 睽，家人之反也。家人巽為木，巽離為斧，坎為弓，絃木為弓也。兌金刻木而銳之，利木為矢也。兌乾剛，剛天下也。大壯自遷來，一與中孚，艮為居，兌為口，兌之象，兌居也。再。

大 聖大高，乾在上，天際也。野之象，巽入，巽艮而止，野處也。三。大壯自遷來，一與中孚，艮為居，兌為口，兌之象，兌居也。再。

大壯 巽大壯，震木在上，棟也。乾天在下，宇也。巽風隱兌，澤流待風雨也。大壯則不枕矣。巽。

過 大過自遷也。一變，兌離為日，兌澤流也。再變，巽木而兌金毀之，不樹也。三變，巽離為日，兌澤流也。上九變而應三，故。

夬 夬自始，四變大有，姤，巽為繩，結繩也。巽。夬成離坤，離為文書也。兌金刻木契也。

圖象益卦三十 (七十回)

(四十八) 三陈九卦之图

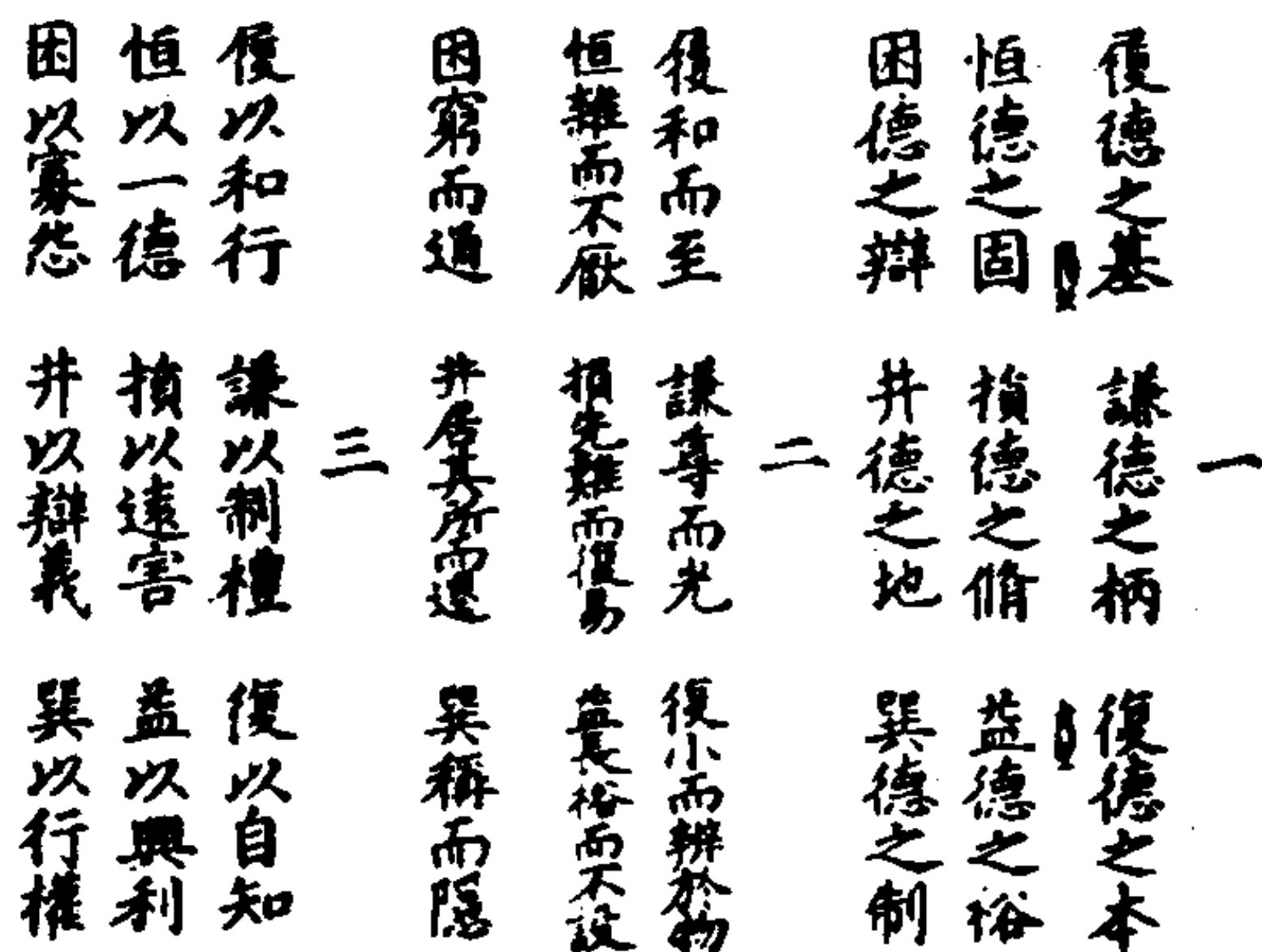

解说:

上经卦三，三叙而九，下经卦六，三叙而十八。履十，谦十五，复二十四，恒二损十一，益十二。困十七，井十八，巽二十七，九卦之数，总一百三十有六。凡三求之，四百有八也。周天三百六十，成数也。余四十八，阴阳所以进退也。阳进于乾，六月各四十八，复至乾也。阴退于坤，六月亦四十八，姤至坤也。此九卦数之用也。

(四十九) 参伍以变图

解说:

参，合也，配偶也。天地之数各相参配，错综往来而相生，故生成之数大备，而天地之文生焉。《系辞》曰：参伍以变，错

综其数，通其变，遂成天地之文。此之谓也。

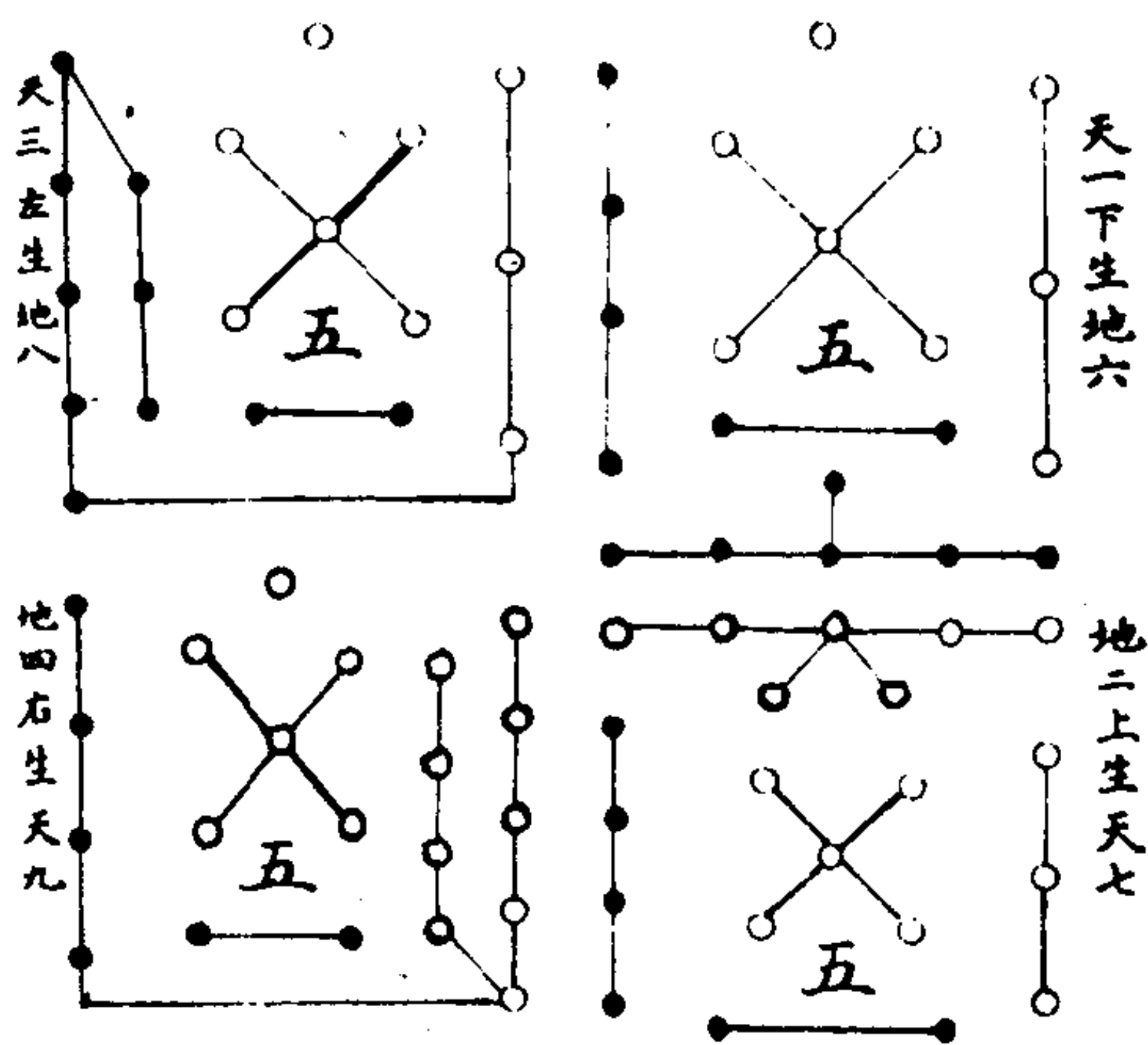

(五十) 十有八变图

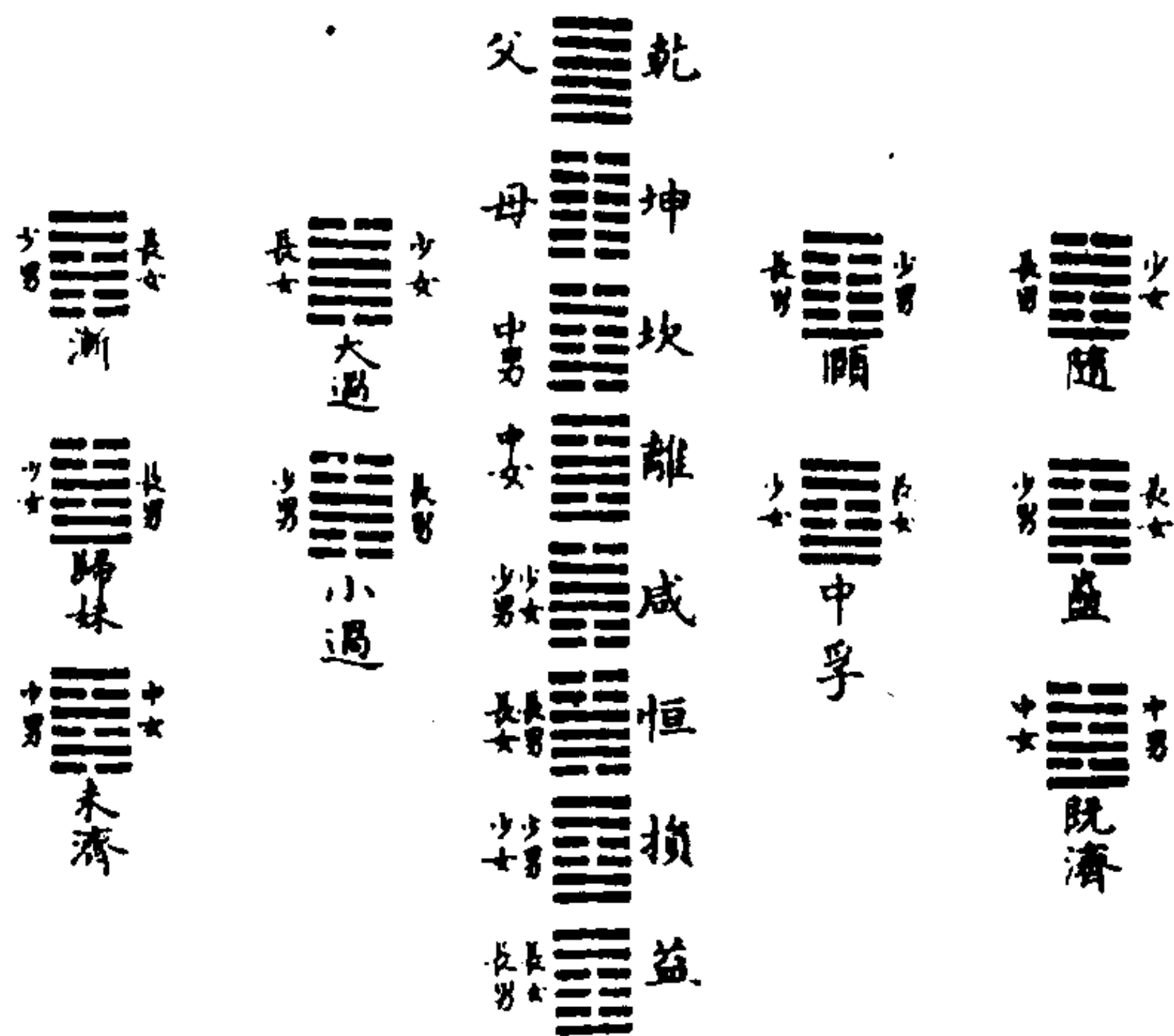

解说：

男女合者，上下经惟十二位。正位乾、坤、坎、离、咸、

排六十四；次自乾二阳、二阴，次四阳、四阴，次十六阳、十六阴，次三十二阳、三十二阴，即成六十四卦也。故曰：一阴一阳之谓道。

(五十二) 先甲后甲图

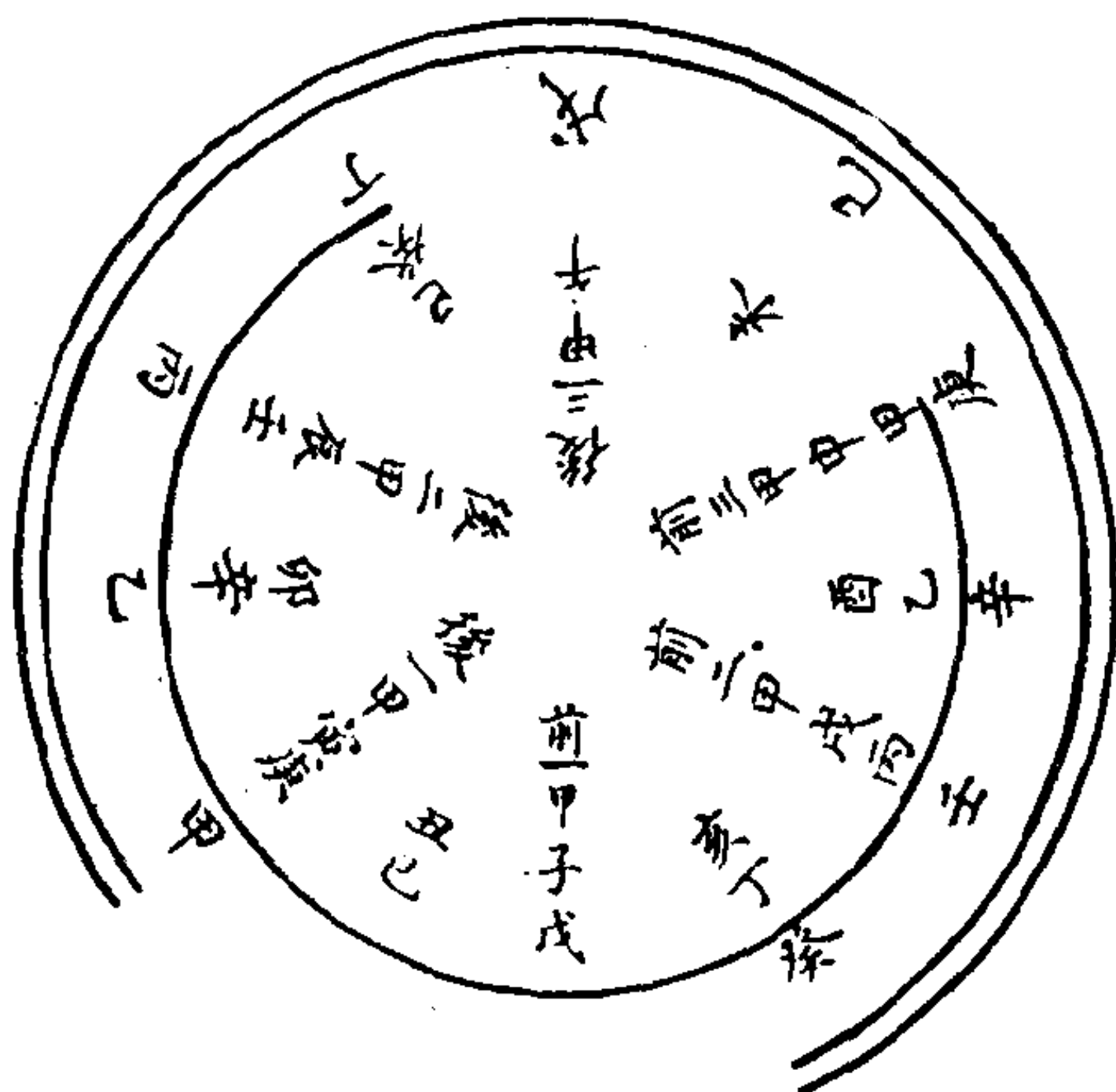

解说：

生甲午至癸亥三十日，先甲，黑晕起申至巳。自甲子至癸巳三十日，后甲，白晕起寅至亥。

(五十三) 阴阳君民图

解说：

阳卦以奇为君，故一阳而二阴，阳为君，阴为民也。阴卦以

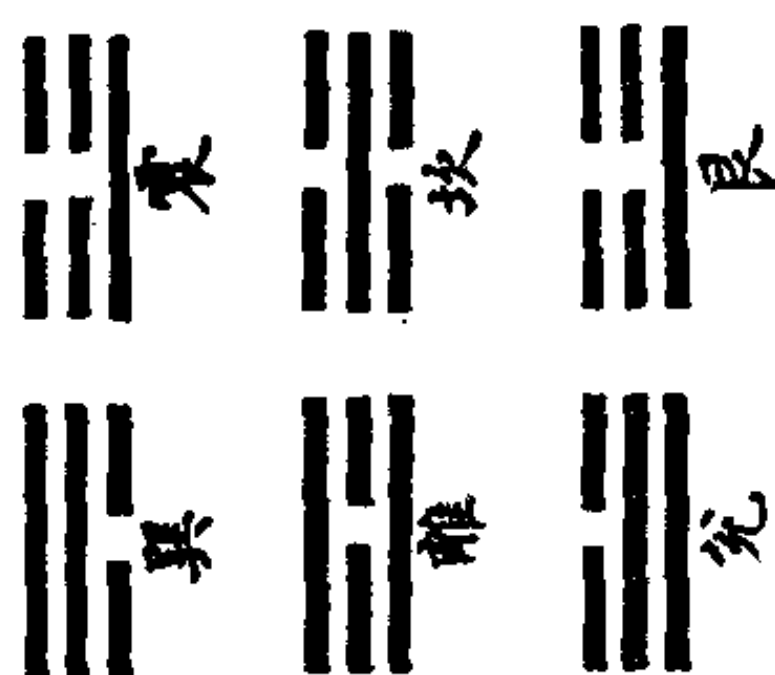
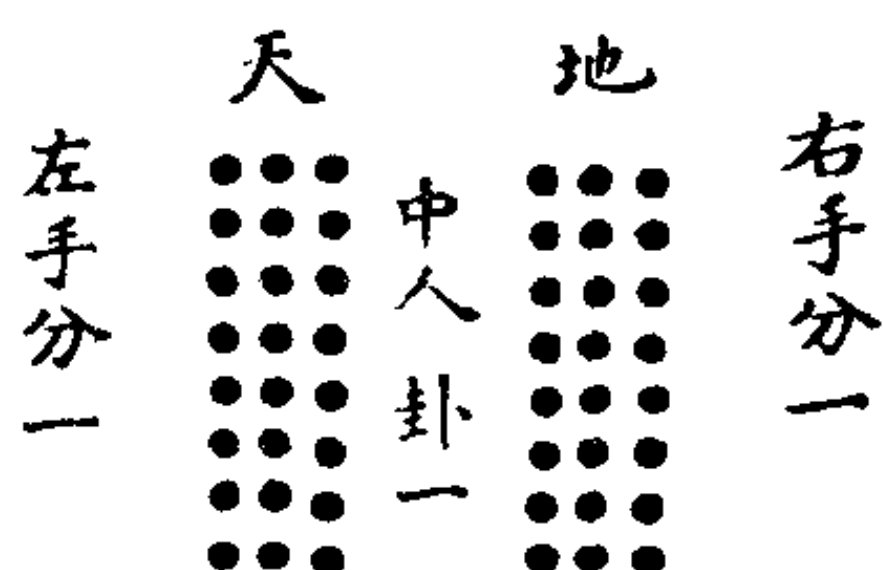

偶为君，故二阳而一阴，阴为君，阳为民也。阳一画为君，二画为民，其理顺，故曰“君子之道”。阴二画为君，一画为民，其理逆，故曰“小人之道”。

(五十四) 阴阳奇偶图

解说：

震、坎、艮，阳卦也，曷为而多阴？自坤而索也。其卦皆一阳二阴，凡五也，故曰阳卦奇。巽、离、兑，阴卦也，曷为而多阳？自乾而来也。其卦皆一阴二阳，凡四也，故曰阴卦偶。

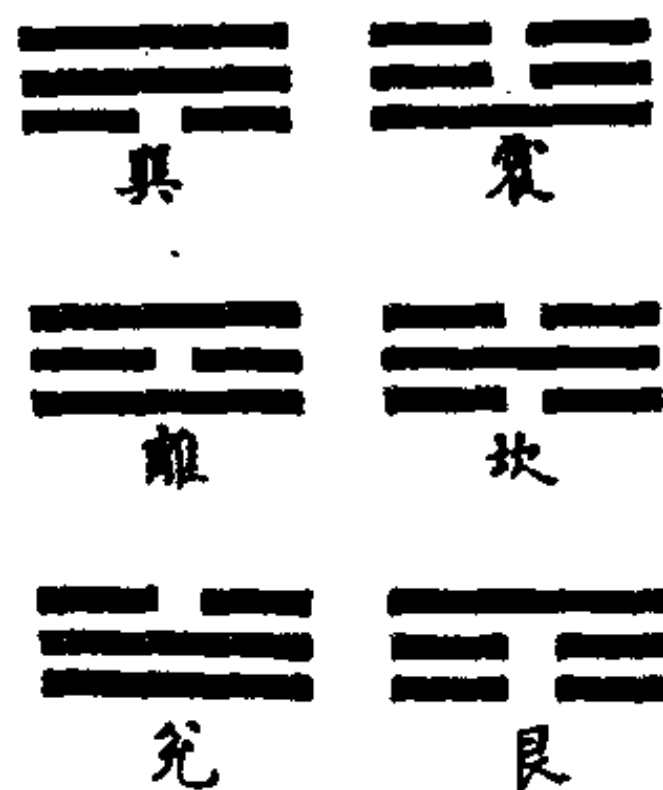

(五十五) 二仪得十变化图

(五十六) 十日五行相生图



图 (五十五)

图 (五十六)

(五十七) 大衍数图

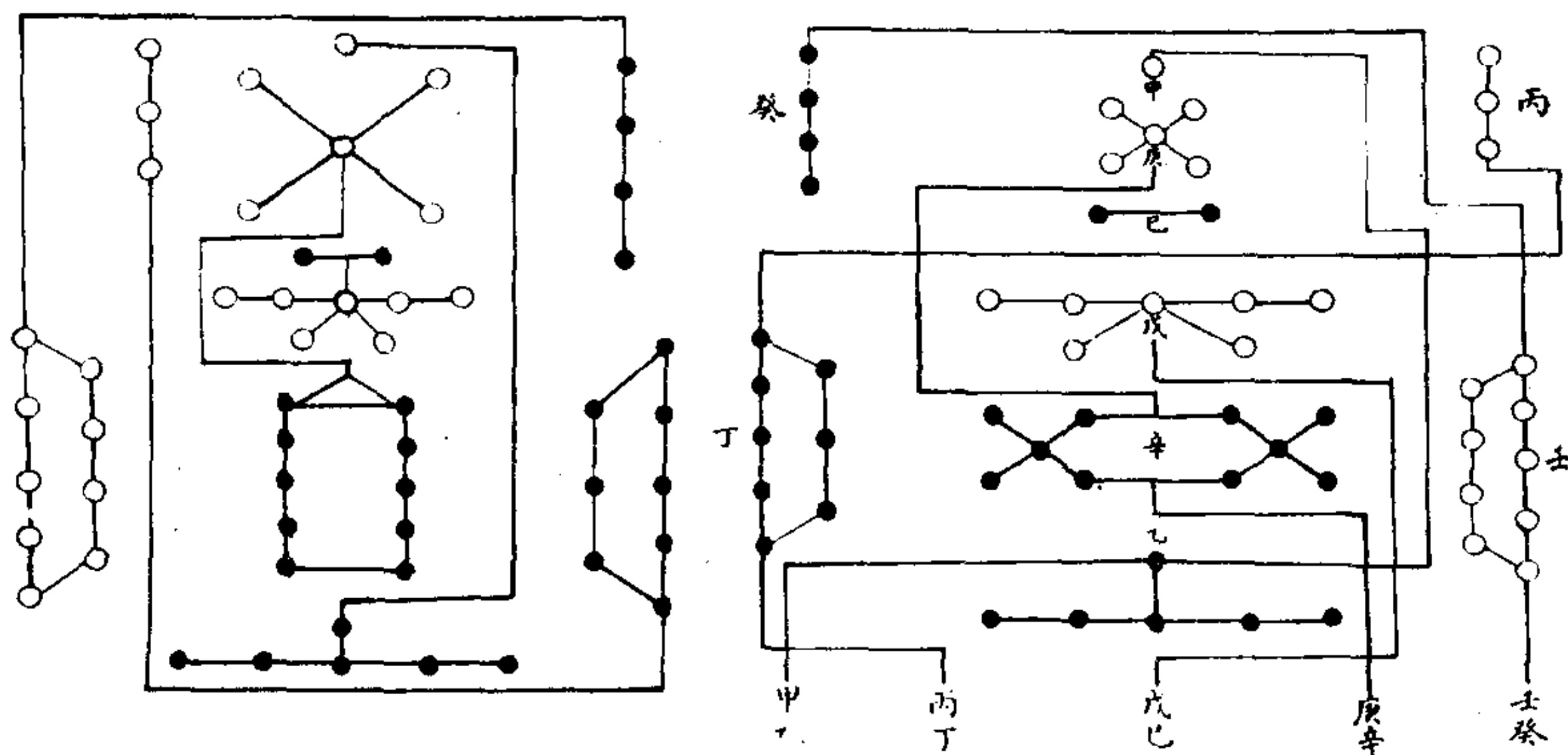
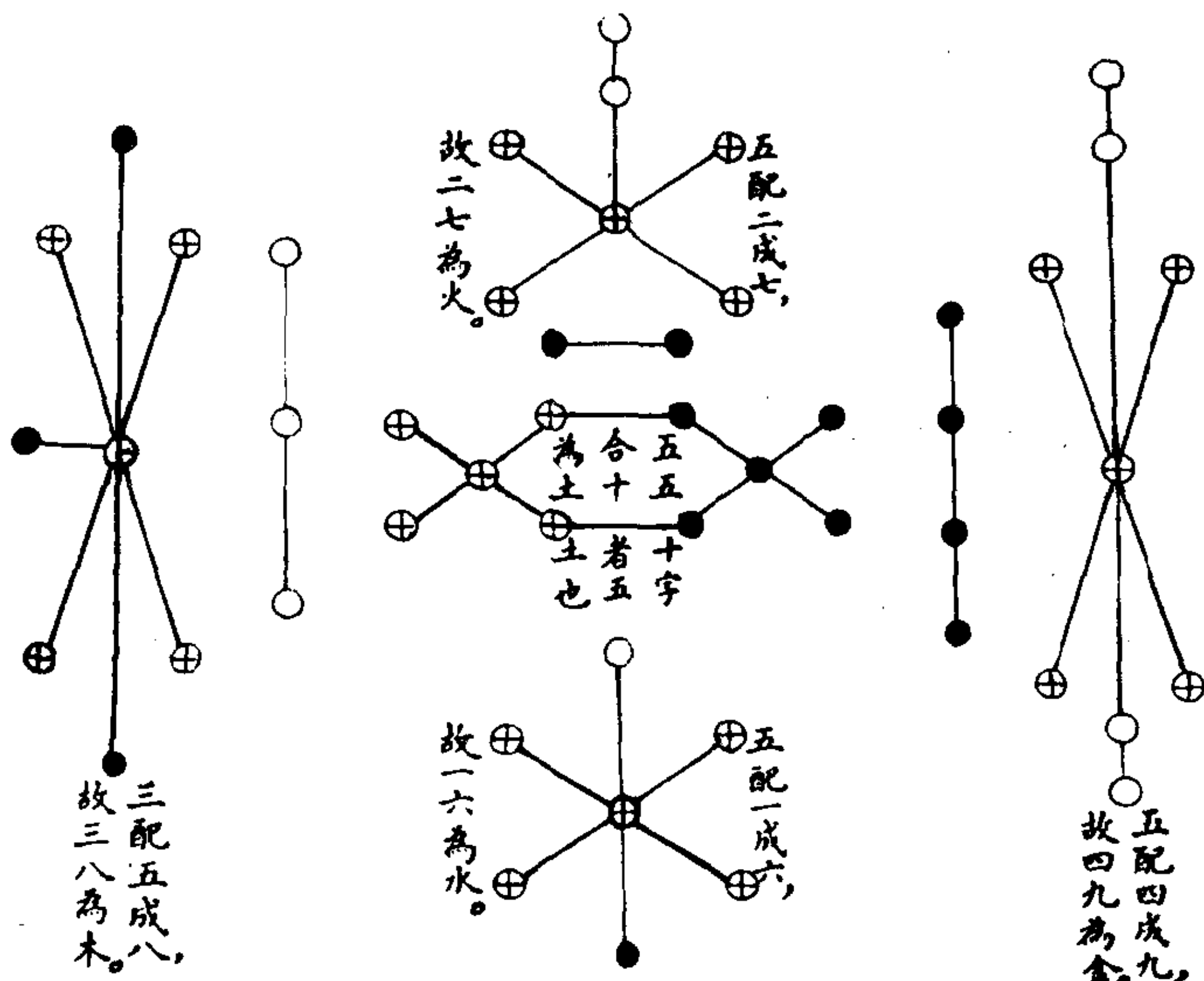

(五十八) 揲著之法图

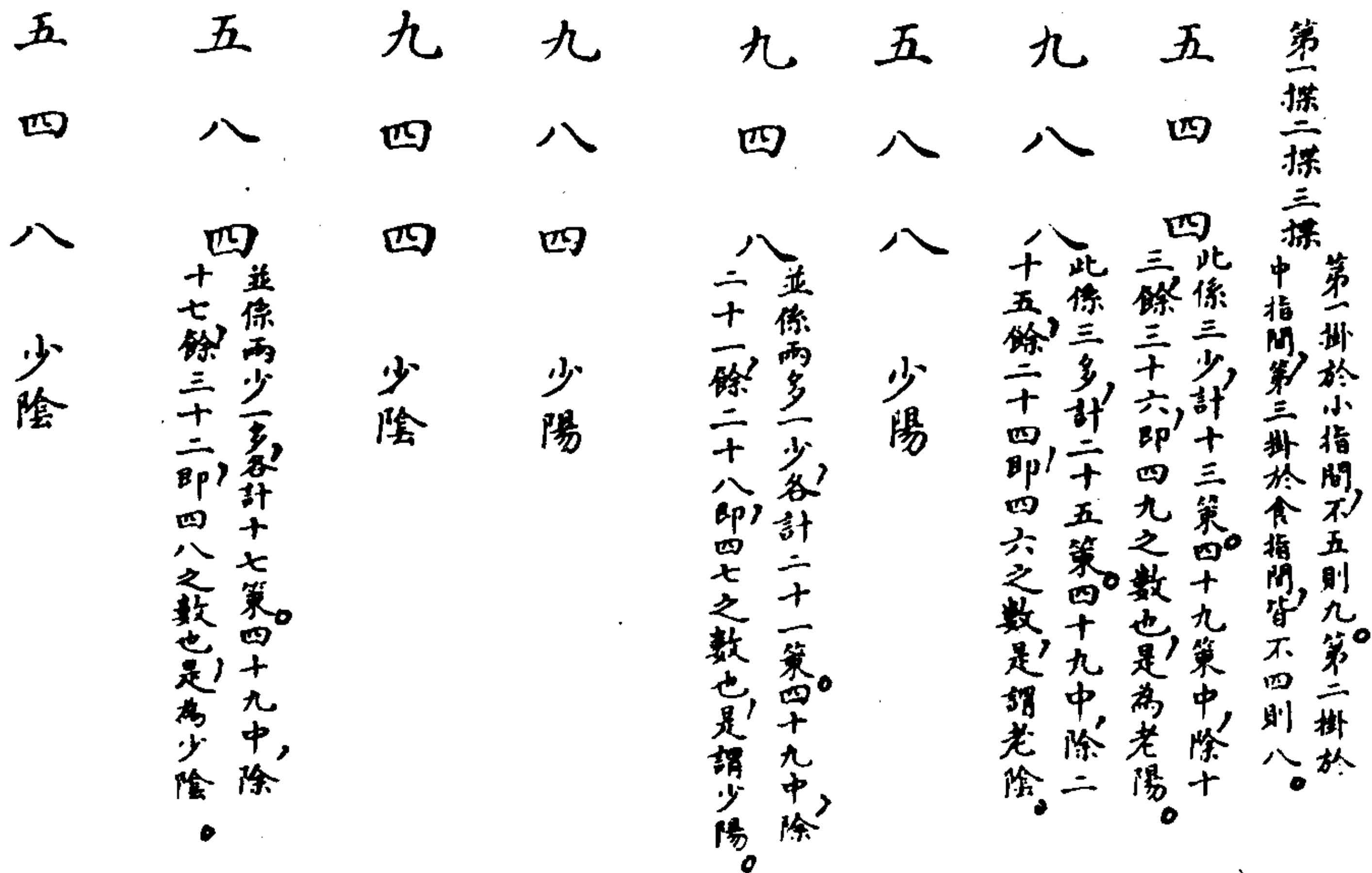

(五十九) 河图百六数图

解说：

以三因天地十五数，得四十五。以五因天地十五数，得七十五。以七因天地十五数，得一百五。“九宫”数止一百五，故百六为极数。用三、五、七、者，取阳数中者用之。

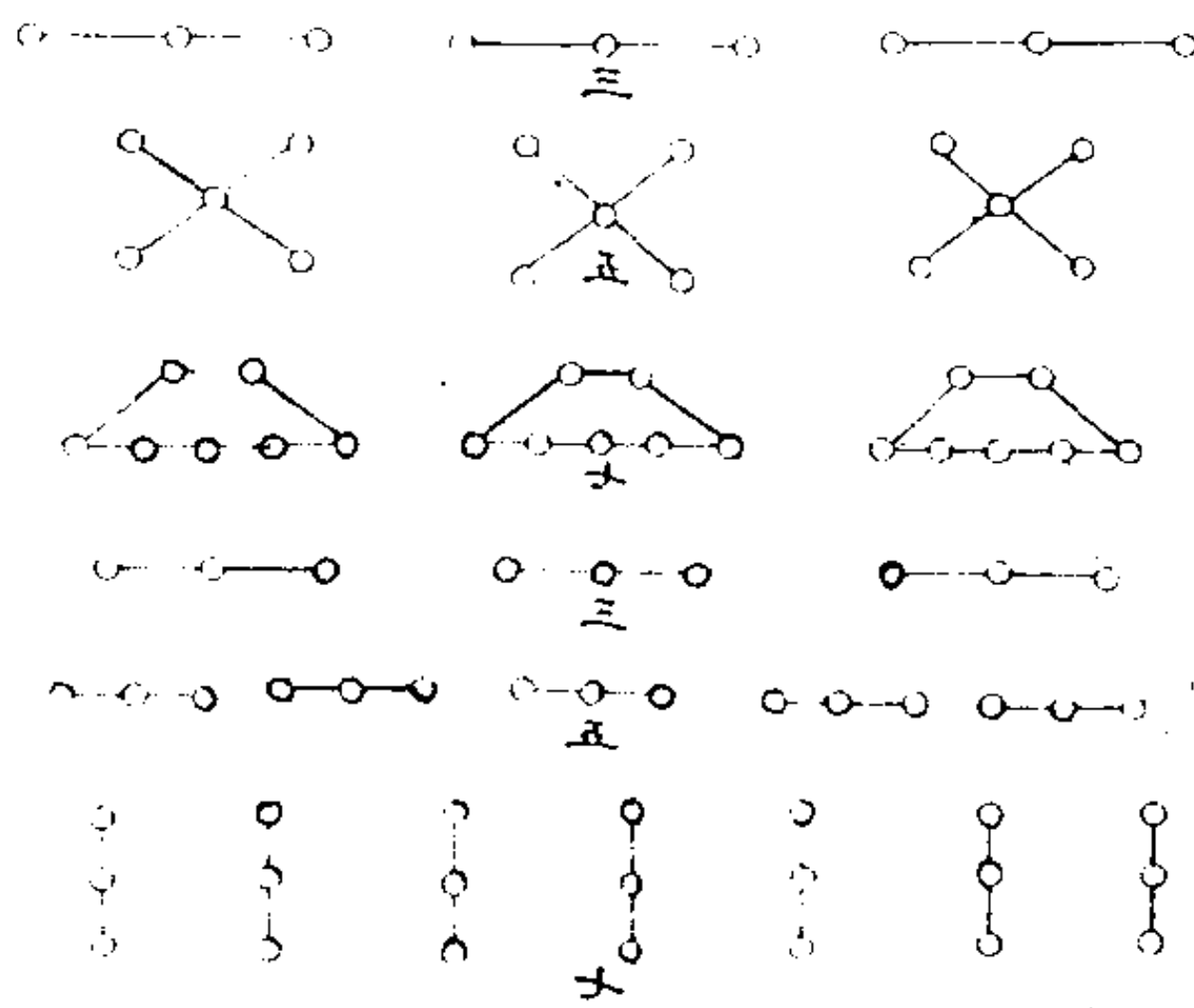

(六十) 八卦司化图



解说：

乾职生覆。坎司寒化，艮司湿化，震司动化，巽司风化，离司暑化。坤职形载。兑司燥化。

(六十一) 类聚群众图

解说:

坎北、震东，乾西北、艮东北，
 四卦皆阳也；离南、兑西，巽东南、
 坤西南，四卦皆阴也。故曰“方以类
 聚”。一聚于六而分乾、坎，四聚于
 九而分坤兑，二聚于七而分离、巽，
 三聚于八而分震、艮，故曰“物以群
 分”。得朋则吉，乖类则凶，此吉凶
 所以生也。

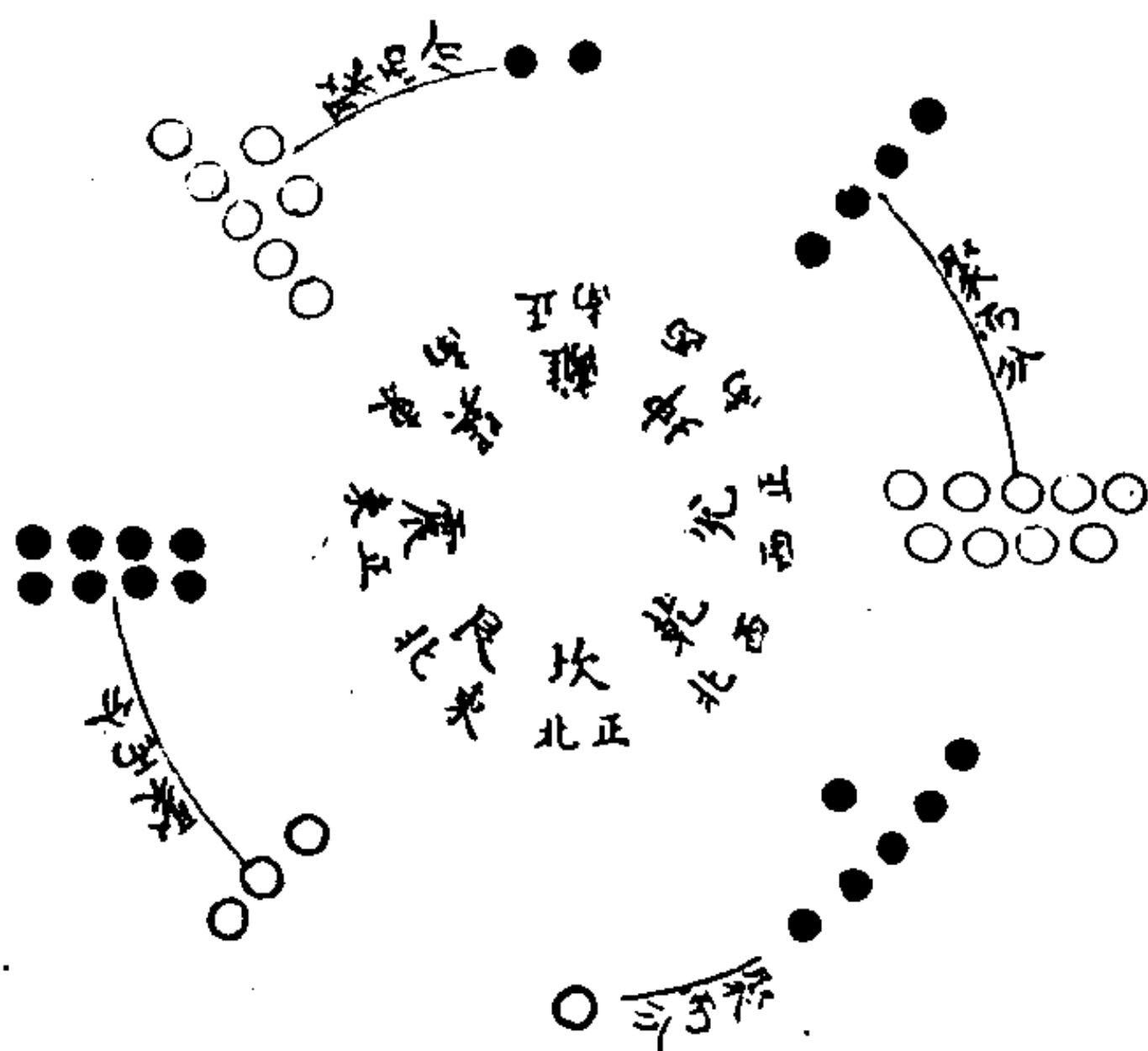

(六十二) 通乎昼夜图

解说:

子者，乾之始，而终于巳。午者，坤
 之始，而终于亥。阳爻二百九十二，昼数
 也，其数一千七百二十八。阴爻一百九十
 二，夜数也，其数一千一百五二。总而言
 之，二千八百八十九，四永之合，万有一
 千五百二十，故曰：通乎昼夜之道而始。

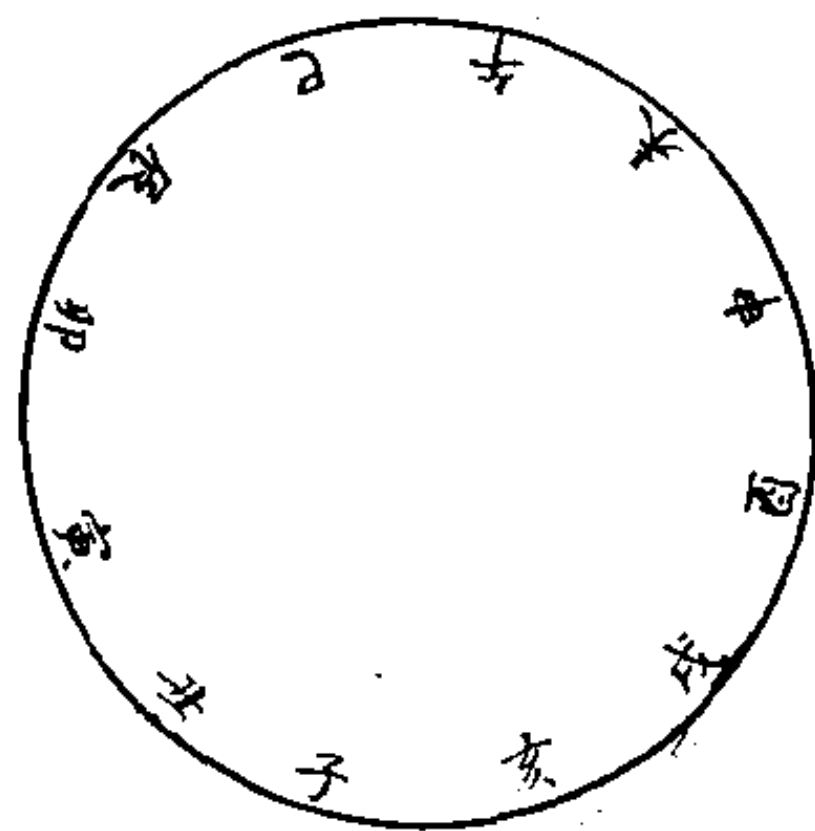

(六十三) 阳中阳图

(六十四) 阴中阴图



图 (六十三)



图 (六十四)

(六十五) 杂卦图

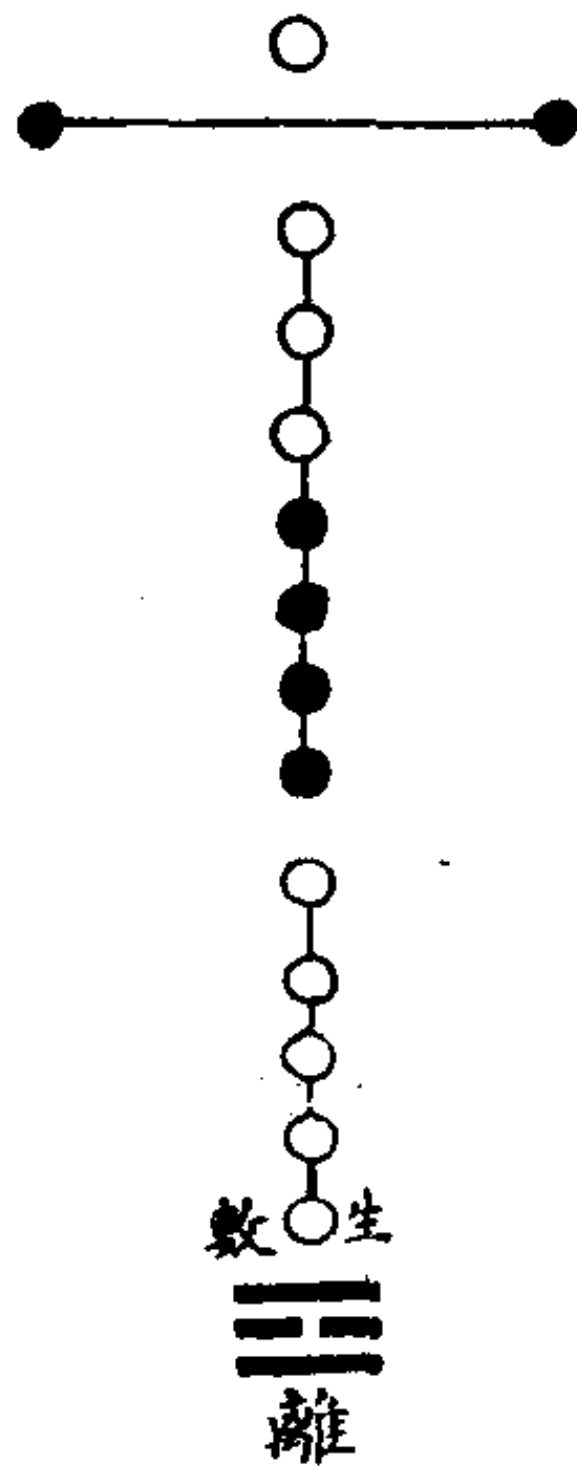
解说:

《杂卦》者，杂揉众卦，错综其义，以畅无穷之用。故其义专以刚柔、升降反复取义，与《序卦》不同。故韩康伯云：或以同相类，或以异相明，杂六十四卦以为义是也。

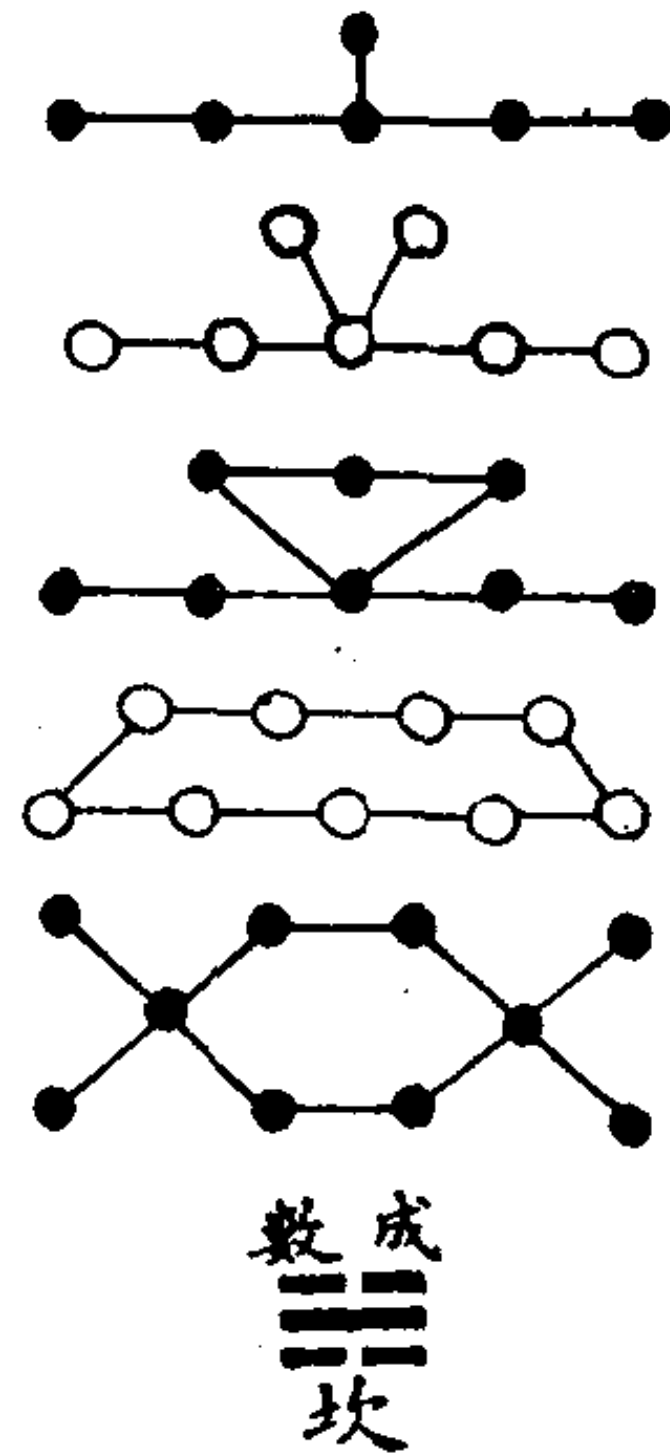
大	豐	大	渙	剝	謙	震	乾
過	旅	莊	節	復	豫	艮	坤
始	旅	遊	節	復	豫	艮	坤
漸	離	大	解	晉	蠱	損	比
頤	坎	有	蹇	明	賁	益	師
頤	坎	恩	蹇	夷	賁	畜	臨
濟	小	草	睽	井	兌	畜	臨
濟	畜	鼎	睽	田	巽	畜	觀
濟	履	道	否	咸	隨	畜	屯
濟	需	過	否	咸	隨	畜	蒙
濟	松	中	泰	恒	蠱	升	

(六十六) 太玄准易卦名图

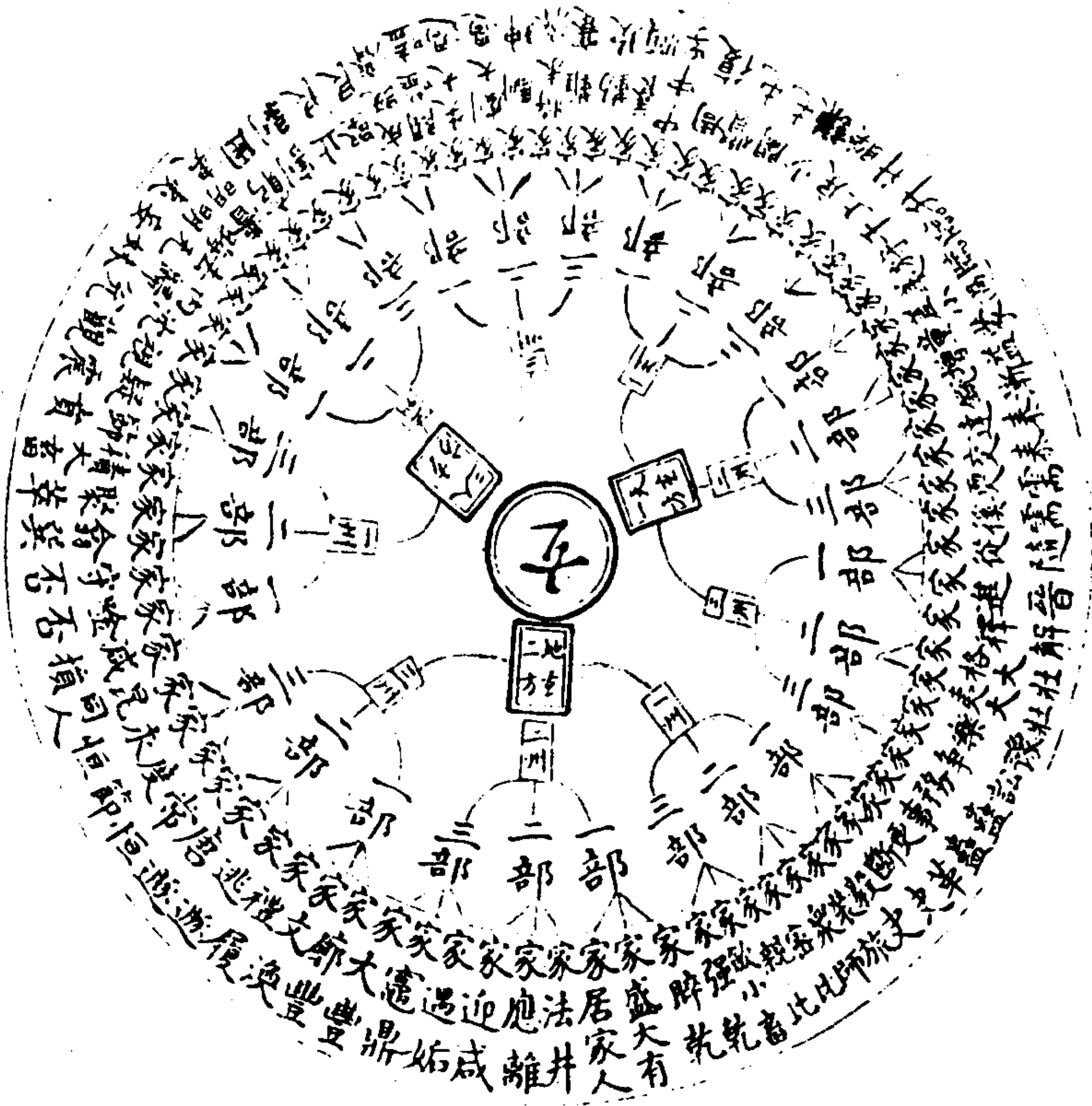

解说:

一玄生三方，用三乘一；三方生九州，用三乘三；九州生二十七部，用三乘九；二十七部生八十一家，用三乘二十七；八十一家生二百四十三表，用三乘八十一；二百四十三表生七百二十九赞，用三乘二百四十三；七百二十九赞生二万六千二百四十四策，用三十六乘七百二十九。凡一玄为一岁，七十二策为一日，起十一月。

(六十七) 太玄准易卦气图



解说:

右律历之元, 始于冬至, 卦气起于中孚。

(六十八) 皇极经世全数图

一元之元,日之乾,乾之一。
二會之元,月之日,兌之乾,十二。
一元之會,日之月,乾之兌,十二。
二會之會,月之月,兌之兌,一百四十四。
一元之運,日之星,乾之離,三百六十。
二會之運,月之星,兌之離,四千三百二十。
一元之世,日之辰,乾之震,四千三百二十。
二會之世,月之辰,兌之震,五萬一千八百四十。
一元之歲,日之石,乾之巽,一十一萬九千六百。
二會之歲,月之石,兌之巽,一百五十五萬五千二百。
一元之月,日之土,乾之坎,一百五十五萬五千二百。
二會之月,月之土,兌之坎,一千八百六十六萬二千四百。
一元之日,日之火,乾之艮,四千六百六十五萬六千。

六千。
二會之日,月之火,兌之艮,五萬五千九百八十七。
萬二千。
一元之辰,日之水,乾之坤,五萬五千九百八十七。
萬二千。
二會之辰,月之水,兌之坤,六十七萬一千八百四十六萬四千。
十六萬四千。
一運之元,星之日,離之乾,三百六十。
四世之元,辰之日,震之乾,四千三百二十。
二運之會,星之月,離之兌,四千三百二十。
四世之會,辰之月,震之兌,五萬一千八百四十。
二運之運,星之星,離之離,一十二萬九千六百。
四世之運,辰之星,震之離,一百五十五萬五千二百。
百。
三運之世,星之辰,離之震,一百五十五萬五千二百。

四世之世,辰之辰,震之震,一千八百六十六萬二千四百。
五運之歲,星之石,離之巽,四千六百六十五萬六千。
千。
四世之歲,辰之石,震之巽,五萬五千九百八十七。
萬二千。
三運之月,星之土,離之坎,五萬五千九百八十七。
萬二千。
六世之月,辰之土,震之坎,六十七萬一千八百四十六萬四千。
十六萬四千。
三運之日,星之火,離之艮,一百六十七萬九千六百。
百一十六萬。
四世之日,辰之火,震之艮,二千一十五萬五千三百。
百九十二萬。
三運之辰,星之水,離之坤,二千一十五萬五千三百。
百九十二萬。

四世之辰，辰之水，震之坤，二萬四千一百八十六萬四千七百四萬。	一五歲之元，石之日，巽之乾，一十二萬九千六百。	一六歲之元，土之日，坎之乾，一百五十五萬五千二百。	二五歲之會，石之月，巽之兌，一百五十五萬五千二百。	二六歲之會，土之月，坎之兌，一千八百六十六萬二千四百。	三五歲之運，石之星，巽之離，四千六百六十五萬六千。	三六歲之運，土之星，坎之離，五萬五千九百八十七萬二千。	四歲之世，石之辰，巽之震，五萬五千九百八十七萬二千。	四六歲之世，土之辰，坎之震，六十七萬一千八百四十四。
--------------------------------	-------------------------	---------------------------	---------------------------	-----------------------------	---------------------------	-----------------------------	----------------------------	----------------------------

十六萬四千。	五歲之歲，石之石，巽之巽，一百六十七萬九千六百一十六萬。	六歲之歲，土之石，巽之坎，二千一十五萬五千三百九十二萬。	六歲之月，石之土，巽之坎，二千一十五萬五千三百九十二萬。	六六歲之月，土之土，坎之坎，二萬四千一百八十六萬四千七百四萬。	七歲之日，石之火，巽之艮，六萬四百六十六萬一千七百六十萬。	七六歲之日，土之火，坎之艮，七十二萬五千五百九十四萬一千一百二十萬。	八歲之辰，石之水，巽之坤，七十二萬五千五百九十四萬一千一百二十萬。	八六歲之辰，土之水，坎之坤，八百七十萬七千一百一十四萬。
--------	------------------------------	------------------------------	------------------------------	---------------------------------	-------------------------------	------------------------------------	-----------------------------------	------------------------------

二十九萬三千四百四十萬。	一八辰之元，水之日，坤之乾，五萬五千九百八十七萬二千。	二七歲之會，火之月，艮之兌，五萬五千九百八十七萬二千。	二八辰之會，水之月，坤之兌，六十七萬一千八百四十六萬四千。	三七日之運，火之星，艮之離，一百六十七萬九千六百一十六萬。	三八辰之運，水之星，坤之離，二千一十五萬五千三百九十二萬。	四七日之世，火之辰，艮之震，二千一十五萬五千三百九十二萬。	四八辰之世，水之辰，坤之震，二萬四千一百八十六萬。
--------------	-----------------------------	-----------------------------	-------------------------------	-------------------------------	-------------------------------	-------------------------------	---------------------------

萬四千七百四萬。	五 _七 日之歲，火之石，艮之巽，六萬四百六十六萬一	千七百六十萬。	五 _八 辰之歲，水之石，坤之巽，七十二萬五千五百九	十四萬一千一百二十萬。	六 _七 日之月，火之土，艮之坎，七十二萬五千五百九	十四萬一千一百一十萬。	六 _八 辰之月，水之土，坤之坎，八百七十萬七千一百	二十九萬三千四百四十萬。	七 _七 日之日，火之火，艮之艮，二百一十七萬六千七	百八十二萬三千五百。	七 _八 辰之日，水之火，坤之艮，二千六百一十二萬一	千三百八十八萬二千。	八 _八 日之辰，火之水，艮之坤，二千六百一十二萬一	千三百八十八萬二千。	圖
----------	--------------------------------------	---------	--------------------------------------	-------------	--------------------------------------	-------------	--------------------------------------	--------------	--------------------------------------	------------	--------------------------------------	------------	--------------------------------------	------------	---

萬六千六百五十八萬四千。

八_八辰之辰，水之坤，三萬一千三百四十五

(六十九) 邵氏皇極經世圖

元
日甲_{會一}月_運子星三十辰三百六十_世

一聲
多可介吉未火化八
開宰愛回每退

一音
古甲九癸口口進撥
坤巧丘慄口口乾時

月丑_二星六十辰七百二十

二聲
良兩向光廣沉
丁井亘兄永瑩

二音
黑花香血黃華雄賢
五瓦仰口吾牙月克

月寅_三星九十辰一千四百四十

開星之巳
物七十六

三聲
千典旦九犬半
臣引艮君九巽

三音

安亞乙一〇女王寅
母馬美米目貌眉民

月卯星^四一百二十辰二千八百八十

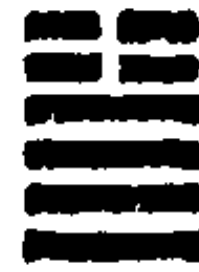

四聲

刀早孝岳毛寶報霍
牛斗奏六〇〇〇王

四音

夫法口飛父几口吠
武晚口尾文萬口未

月辰星^五一百五十辰五千七百六十

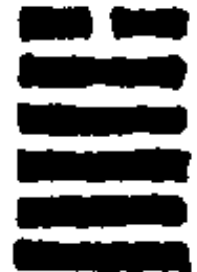

五聲

妻子四口衰〇脚骨
〇〇〇德龜水貴北

五音

卜百丙必步白萌鼻
替朴品匹旁排平口

月巳星^六一百八十辰一萬一千五百二十



唐虞始星之癸
千一百八十五十辰七

六聲宮孔象。龍角用。

六音東丹矢。充大第。士會大。同聲田。

月午星二百一十辰三萬三千四十



夏殷圖泰二漢三
北周二晉十六南
北朝隋唐五代宋

七聲心審禁。士。

七音乃姝女。內南年。老冷呂。鹿帶離。

月未星二百四十辰四萬六千八十



八聲。。

八音走哉足。自在匿。草米七。曹才全。

月申星二百七十辰九萬二千一百六十



九聲。。

九音思三星。寺。象。

月酉星三百辰十八萬四千三百六十



十聲。。

十音。山手。士石。

月戌星三百十辰三十六萬八千七百二十



閉星之戌
物三丁一
十五

十一音。莊震。作。

十一音。卓中。定直。拊丑。茶呈。

月亥星三百六十辰六十三萬七千四百四十



(七十) 温公潜虚拟玄图

圖氣

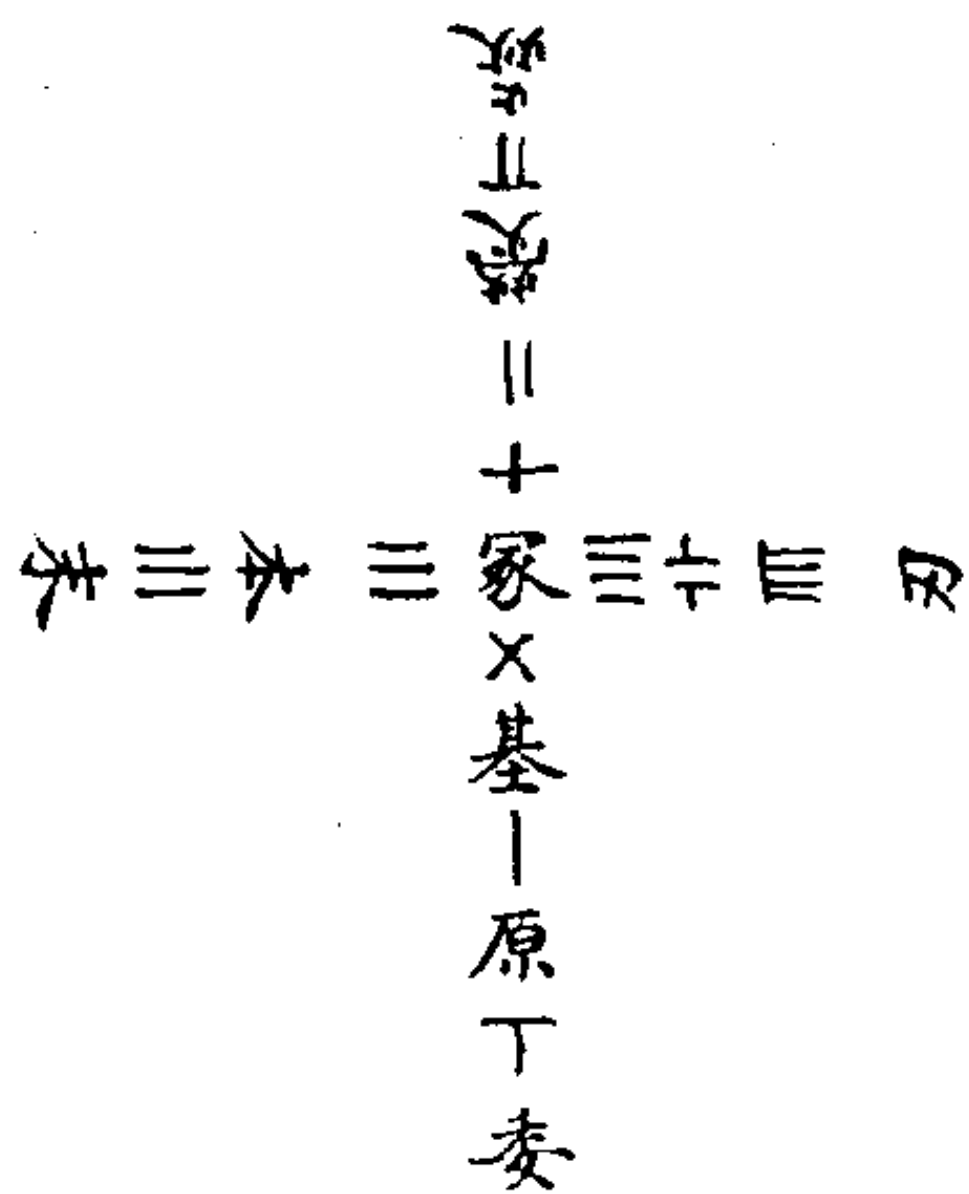

圖名

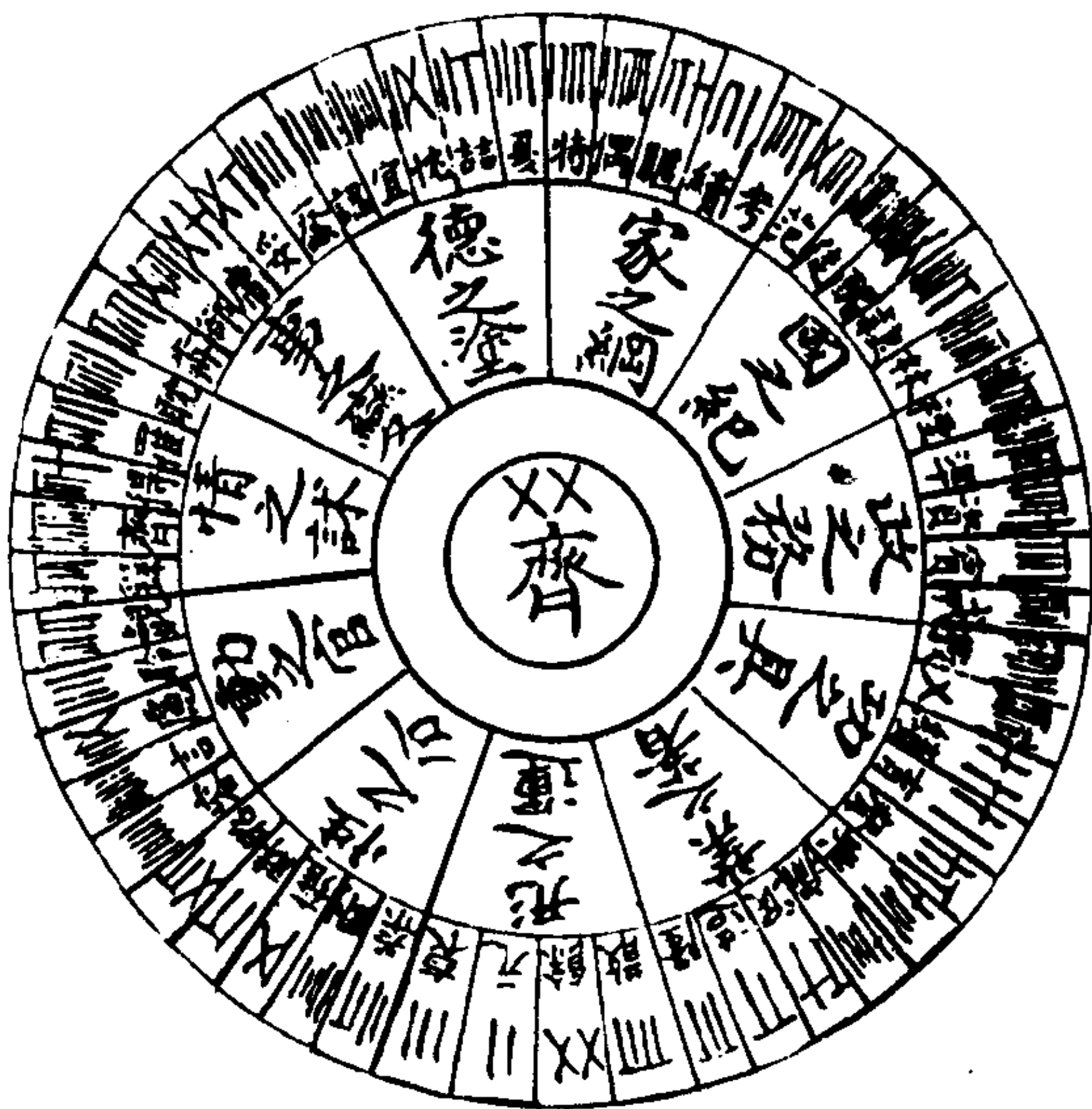



六等象使七等象
御八等象大九等象
象五等象八等象人



三等象三二等象
象四等象五等象
象六等象七等象

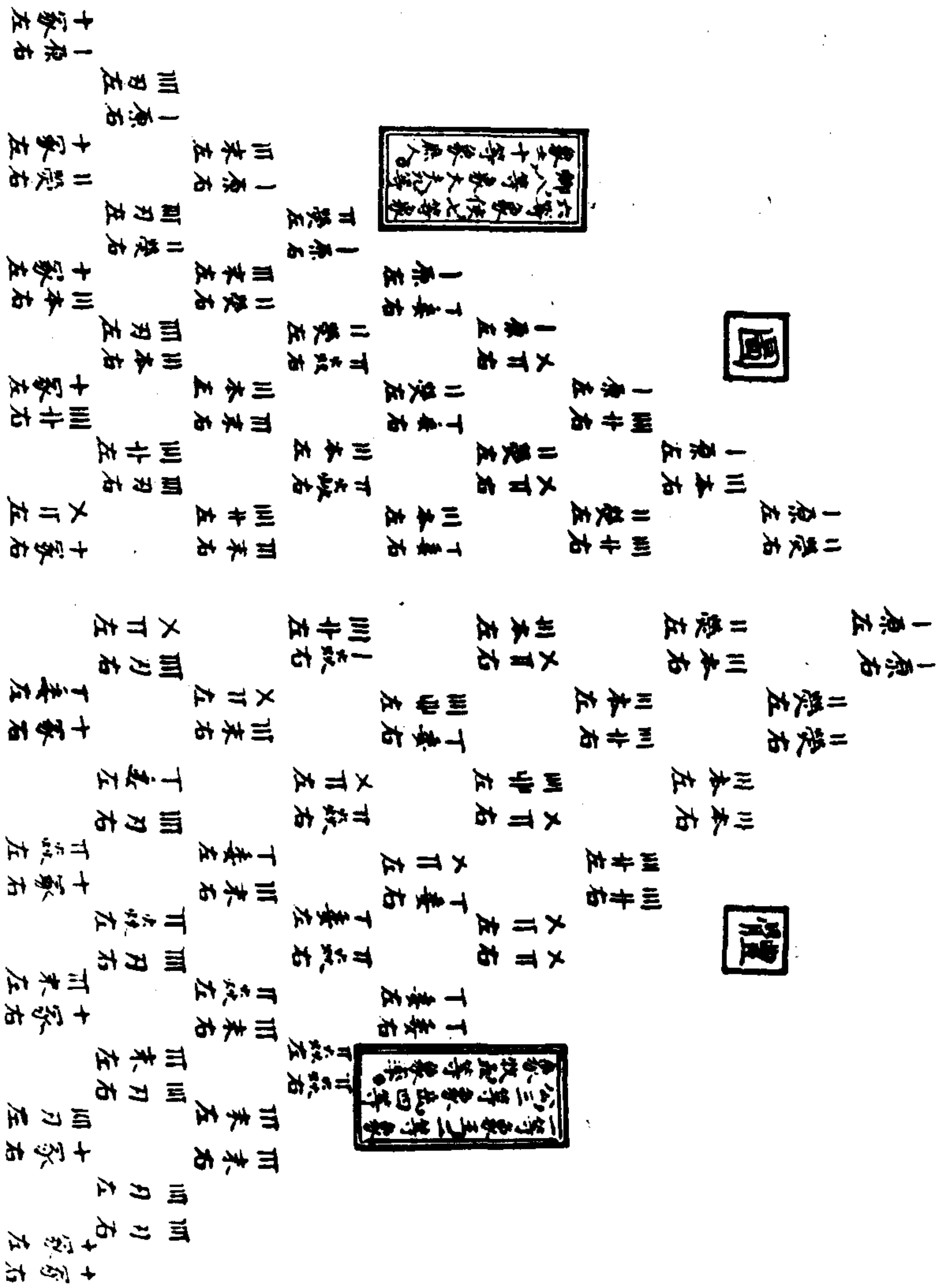

(七十一) 潜虚性图

解说：(注：此图原缺)

凡性之序，先列十纯。十纯既浹，其次降一，其次降二，其次降三，其次降四，最后五配而性备矣。始于纯，终于配，天地之道也。

(七十二) 古今易学传授图

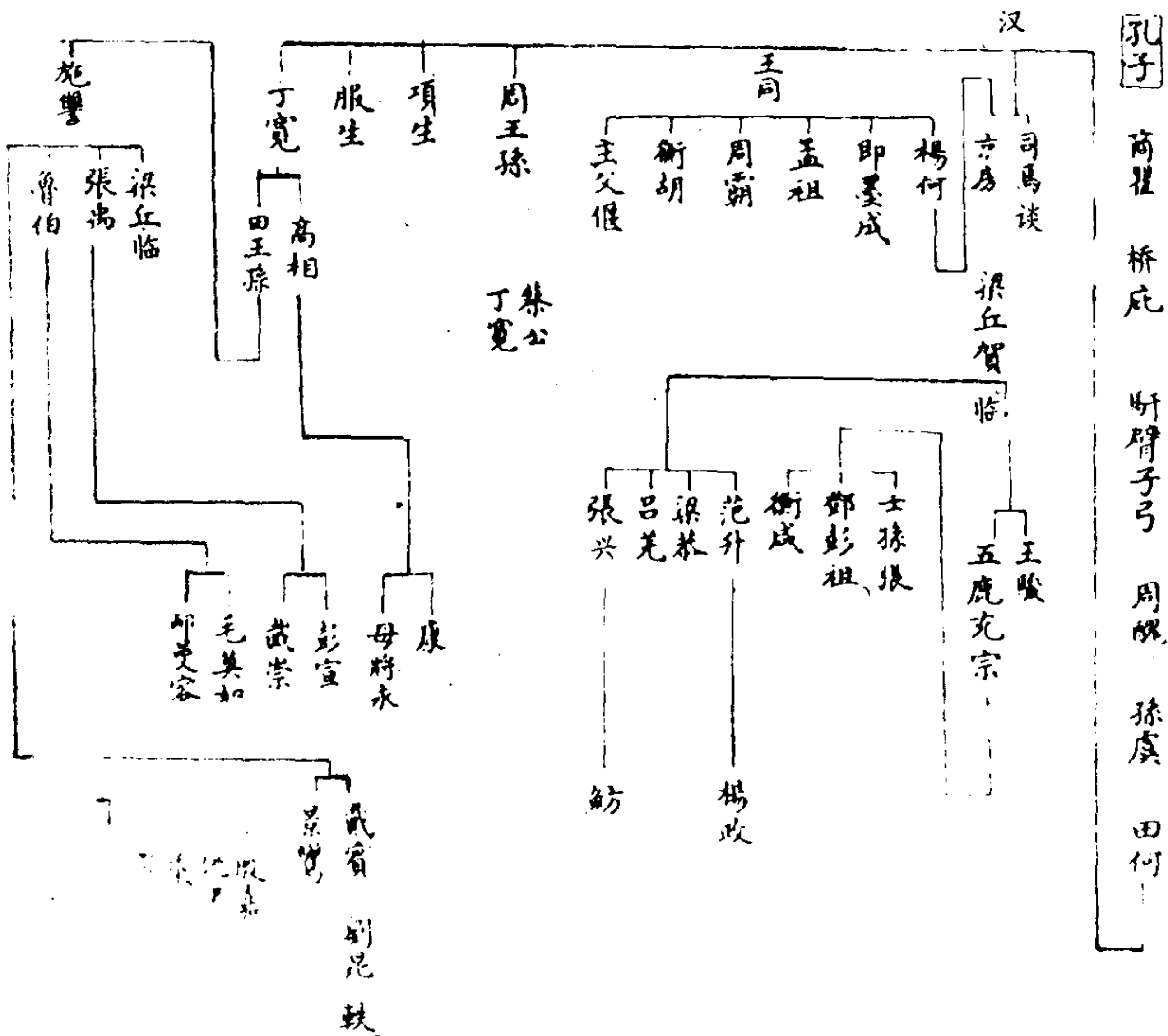

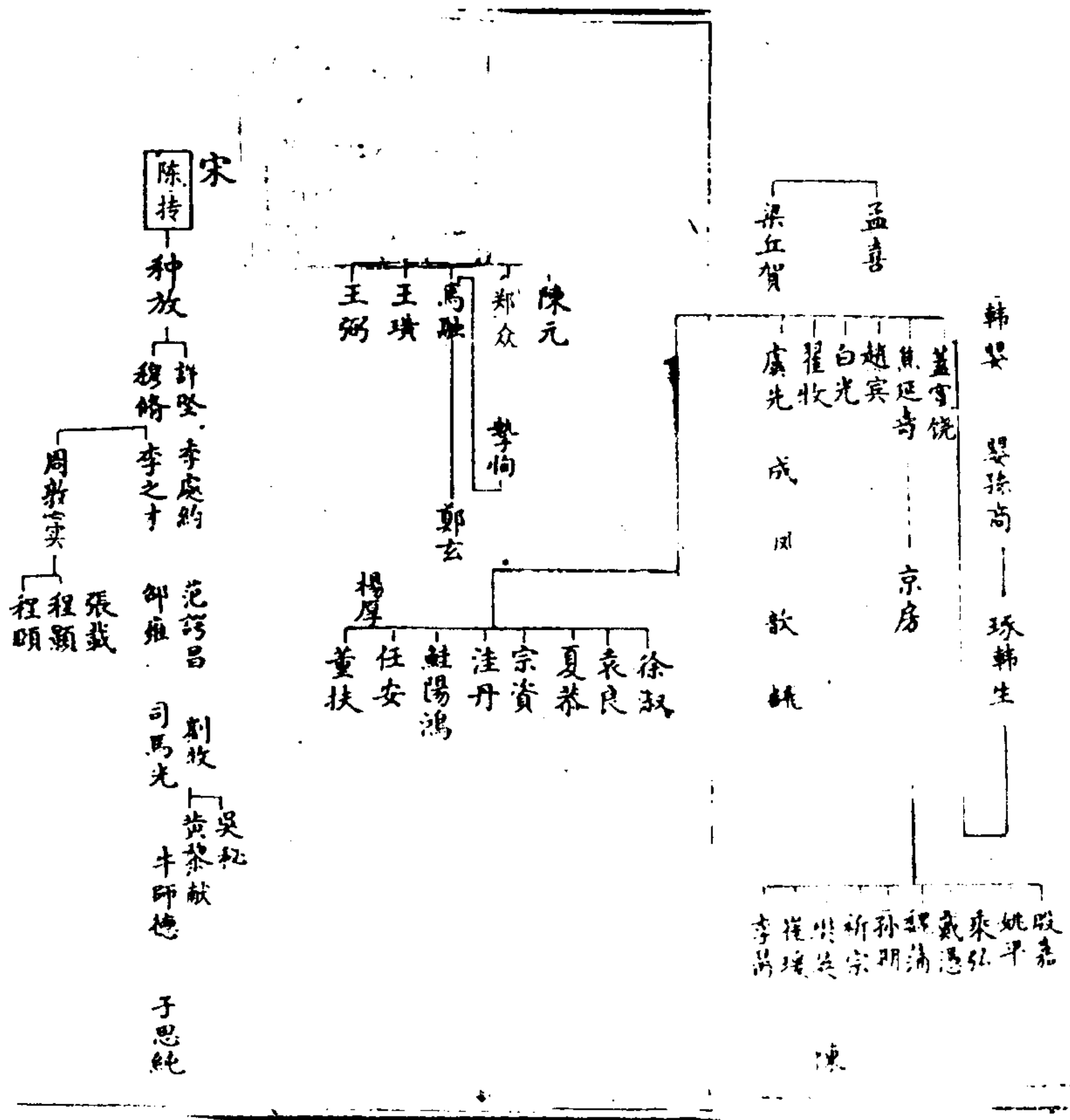

元·李简《学易记》

(一) 河图



图 (一)

(二) 洛书

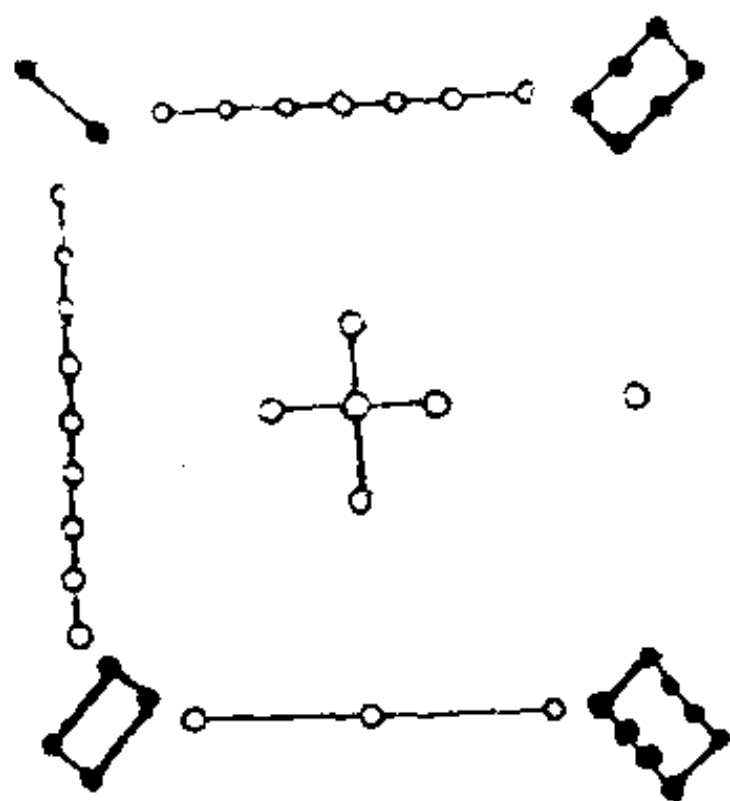

图 (二)

解说：(一、二两图并说)：

“河图”“洛书”之数，邵尧夫传于李挺之，挺之传于穆伯长，伯长传于种明逸，明逸传于陈国南。“河图”九宫戴九履一，左三右七，二四为肩，六八为足，五居中央，纵横皆十五。伏羲观“河图”而画八卦者，此也。其图以五奇数统四偶数，而各居其所。盖中者为主，而外者为客，正者为君，而侧者为臣也。纵横参伍，无适而非十五，此变化无穷之所以为妙也。“洛图”之位，天以一生水，而地以六成之居北；地以二生火，而天以七成之居南；天以三生木，而地以八成之居东；地以四生金，而天以九成之居西；天以五生土，而地以十成之居中。阳数奇，故一、三、五、七、九皆属乎天，所谓“天数五”也；阴数偶，故二、四、六、八、十皆属乎地，所谓“地数五”也。天地之数各以其类

而相求，所谓“五位相得，而各有合”也。积五奇而为二十五，积五偶而为三十，合是二者而为五十有五，此“洛书”之全数也。文王后天八卦之位，盖出乎此，故曰：河出图，洛出书，圣人则之。或曰：“河图”“洛书”其图虽传，古今无说，不知伏羲见“河图”时，怎生消息取数画卦定位来？子于易学用心非一日，亮有所见，盖为我言之，曰：先天论数，其体有三；后天论数，其用有二。盖先天明易之体，后天明易之用也。何谓三？天地有奇偶之数，天一、地二是也；先天有自然之数，乾一、兑二是也；五行有生成之数，水一、火二是也。“河图”九宫纵横十五，先天取数三者不遗此。孔子所谓“参伍以变，错综其数，通其变遂成天地之文，极其数遂定天下之象”也。先天则“河图”，后天则“洛书”，其说具见于后。

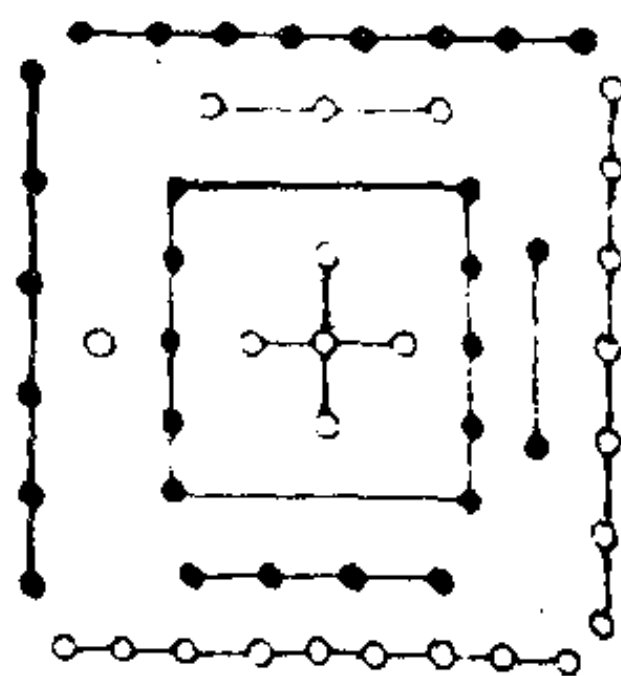
(三) 先天则河图

(四) 后天则洛书



图 (三)



图 (四)

解说：(三、四两图并说)：

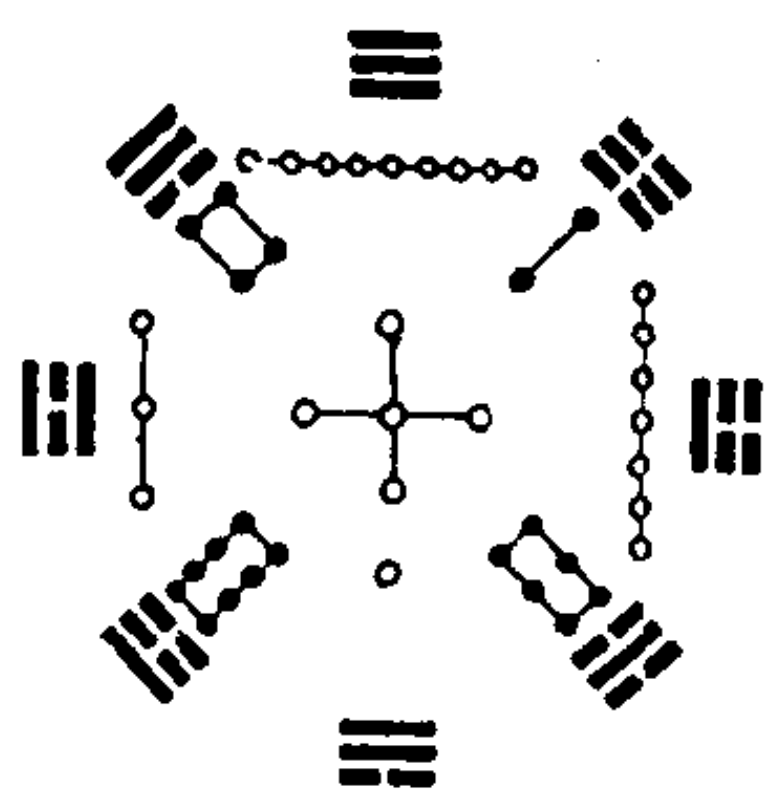
先天乾一位在南方，兑二位东南，离三位在东方，震四位

在东北，巽五位在北方，坎六位西北，艮七位在西方，坤八位在西南，《系辞》自“天地定位”至“坤以藏之”，明先天也。阳极于九，故乾位南方；阴极于二，故坤位西南，盖阳主进而阴主退也。金之生数四，故兑位东南；木之成数八，故震位东北，其离、巽、坎、艮之位，皆取先天自然之数。巽得五数，位当居中，其所以居一者，一乃一元之气，散之则为五行，敛之则复一元也。或曰：八卦之中，巽何独能运五行而复太极？曰：巽，风也，风之性无往而不入，又顺理而能行权也。八卦定位，或以阴阳，或以五行，或以自然之数，参取互见，九宫无遗，亦纵横十五之义也。向使巽便能居一，则五为无用之数矣。《说卦》曰：震，东方也；兑，正秋也；离也者，明也；坤也者，地也。或言体，或言用，或言时，或言方所，亦此互见之意也。又乾、坤，父母也，长男、长女位乎外，少男少女居左右，此亦天下之通情也。后天八卦出于“洛书”以震代离，盖取木之生数也，故万物出乎震东方。又有木之成数，故巽得次震而代兑也。以离代乾，火之成数七也；以兑代艮，以乾代坎，取四九金生成之数也。以坎代巽者，水生成之数在北也。以艮代震，取土生成之数位乎东北，终始万物也。六子从乾变易方所，独坤居西南不动者，亦阳动阴静之意也。

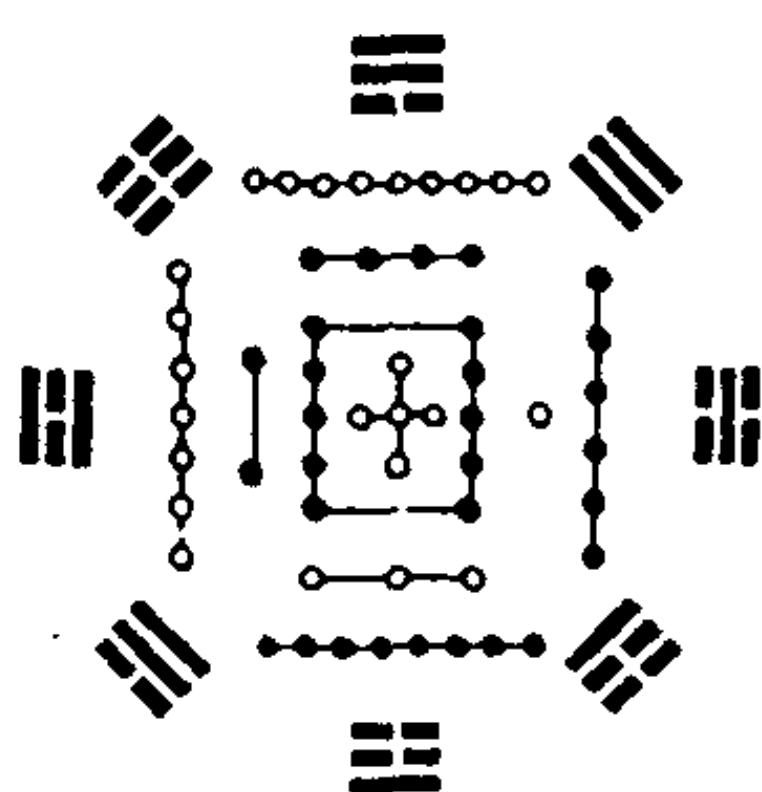
(五) 易有太极图

解说：

天地之初，一气而已，云“太极”者，一气未分之初欤？ 一气既分，轻清者为天，重浊者为地；是生两仪也。两仪既分，则金、木、水、火四方之位列，是生



四象也。万物出乎震，而齐乎巽，得天三、地八生成之数。震阳木，巽阴木之象也。木生火，天七，火之成数，万物皆相见乎离，为南方之卦也。火生土，阴极于二，故坤位西南，万物皆致养焉，故曰“致役乎坤”。土生金，说乎兑，战乎乾，得四九生成之数。兑阴金，乾阳金之象也。金生坎。水，正北方之卦，于时为冬，万物归根复命之时也。水受制于土，故艮居东北，万物之所成终而所成始也。元而贞，贞而元，无有已也。艮也者，其造化循环之枢欤？

(六) 伏羲八卦次序图

解说：

太极判而为天地，天地之中，又有阴阳刚柔。孔子所谓，“立天之道曰阴与阳，立地之道曰柔与刚”也。阴阳之中，又有阴阳，其法一而二，二而四，四而八，其叙乾一、兑二、离三、震四、巽五、坎六、艮七、坤八，首乾尾坤，以阴阳先后为数也。

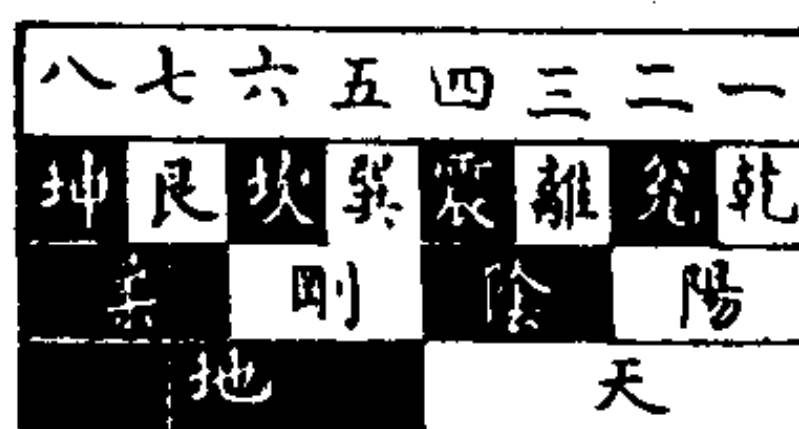

太极

(七) 重卦图

乾一兑二之次第亦皆自然

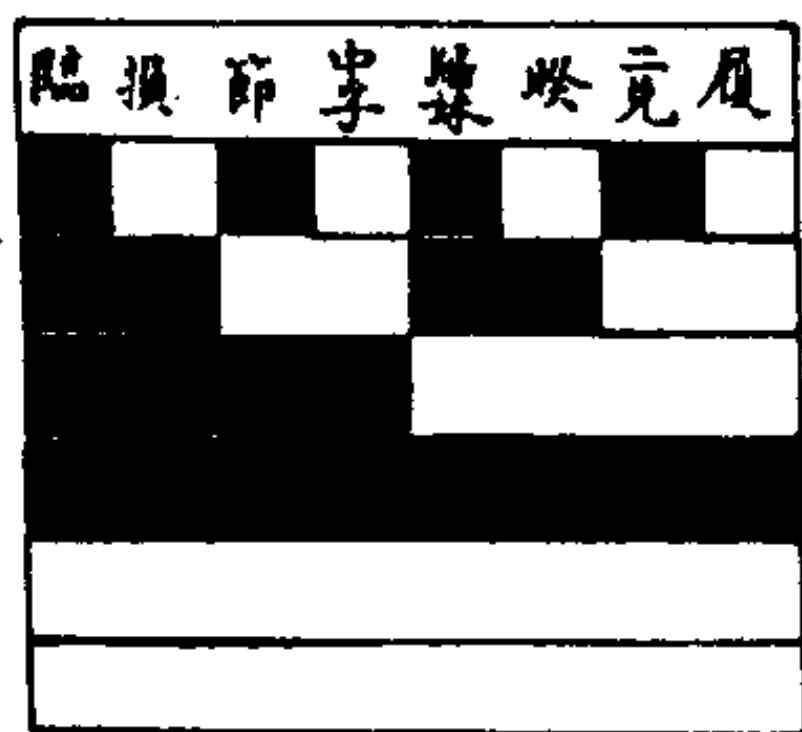

兑宫

重卦图孔子曰因而重之爻在其中矣

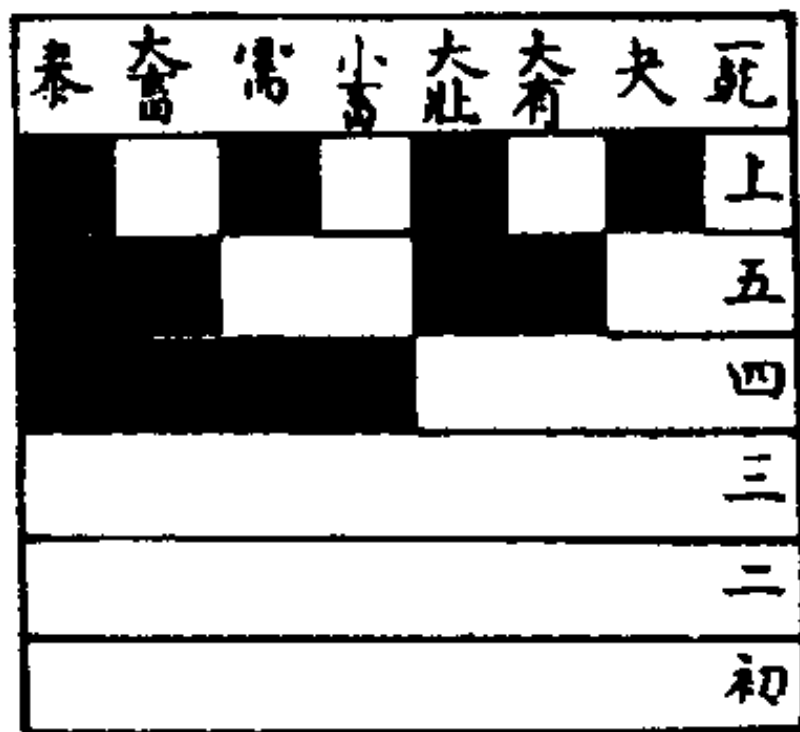

乾宫

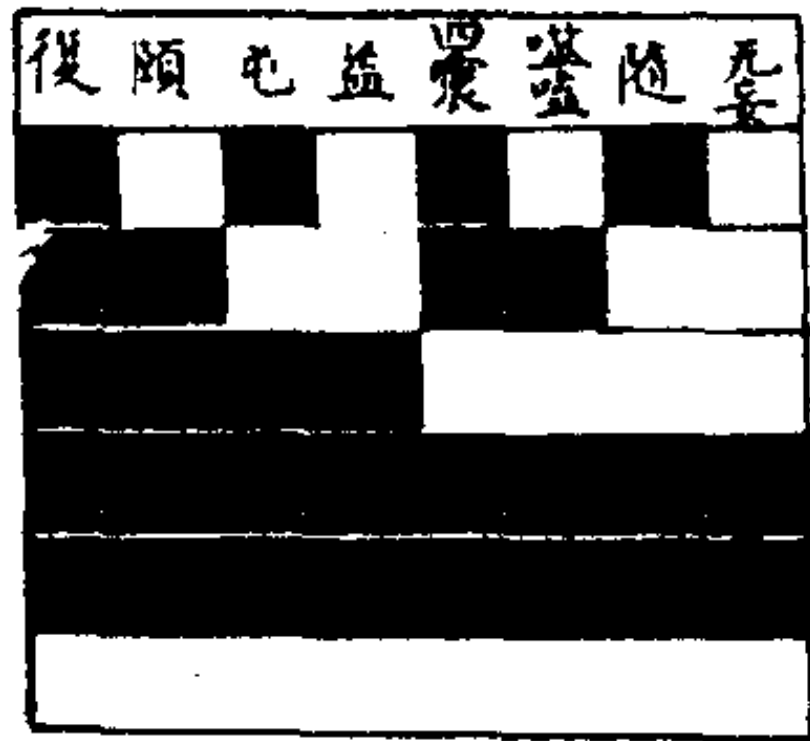

震宮

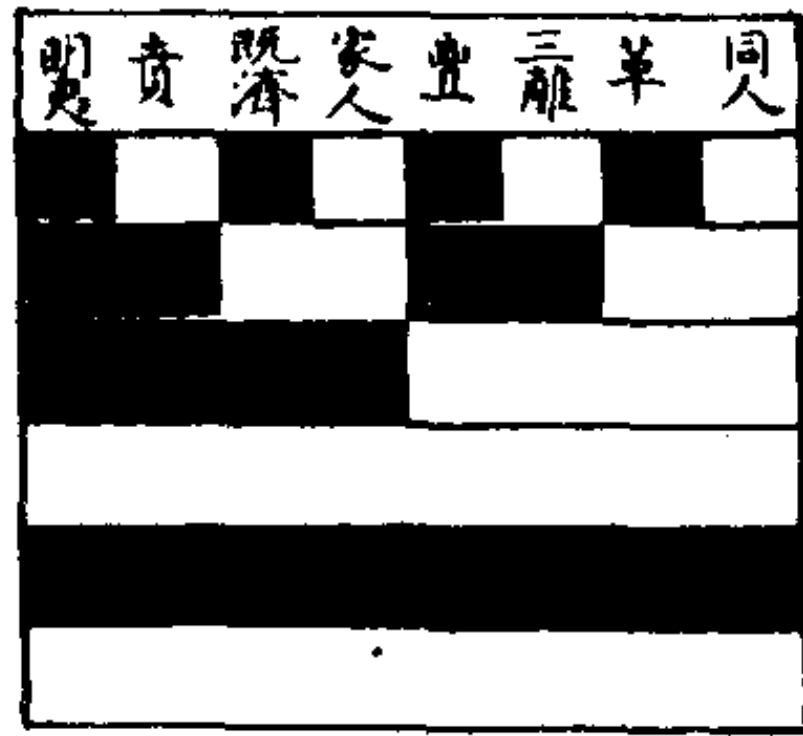

離宮



坎宮

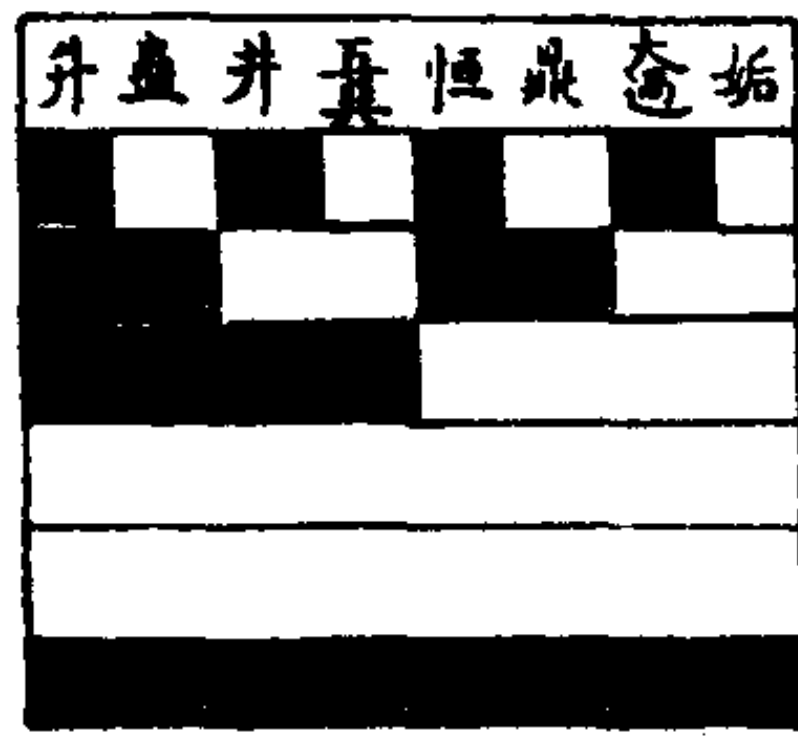

巽宮

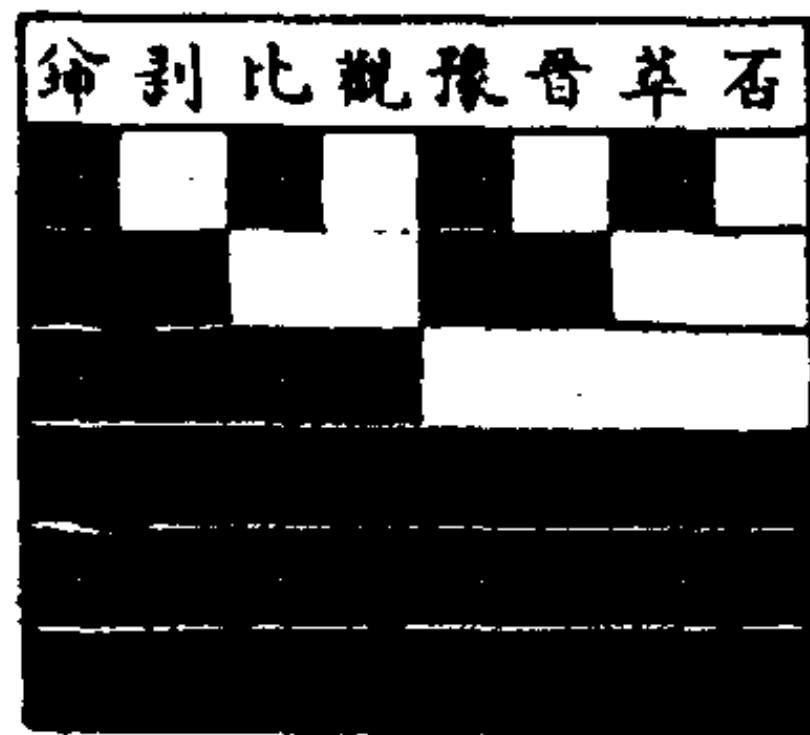

坤宮

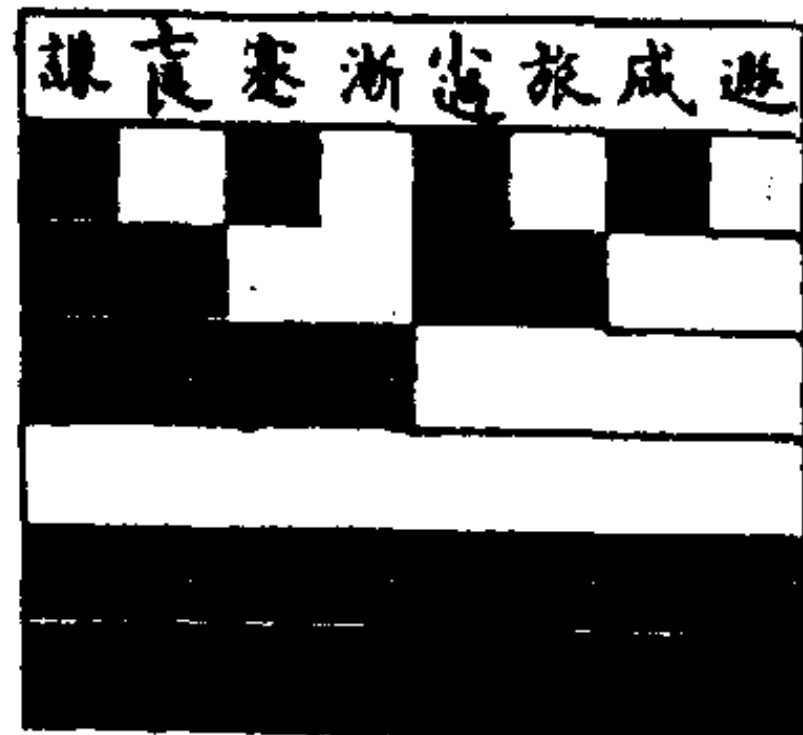

艮宮

(八) 洪紫微迈六十四卦生自两仪图

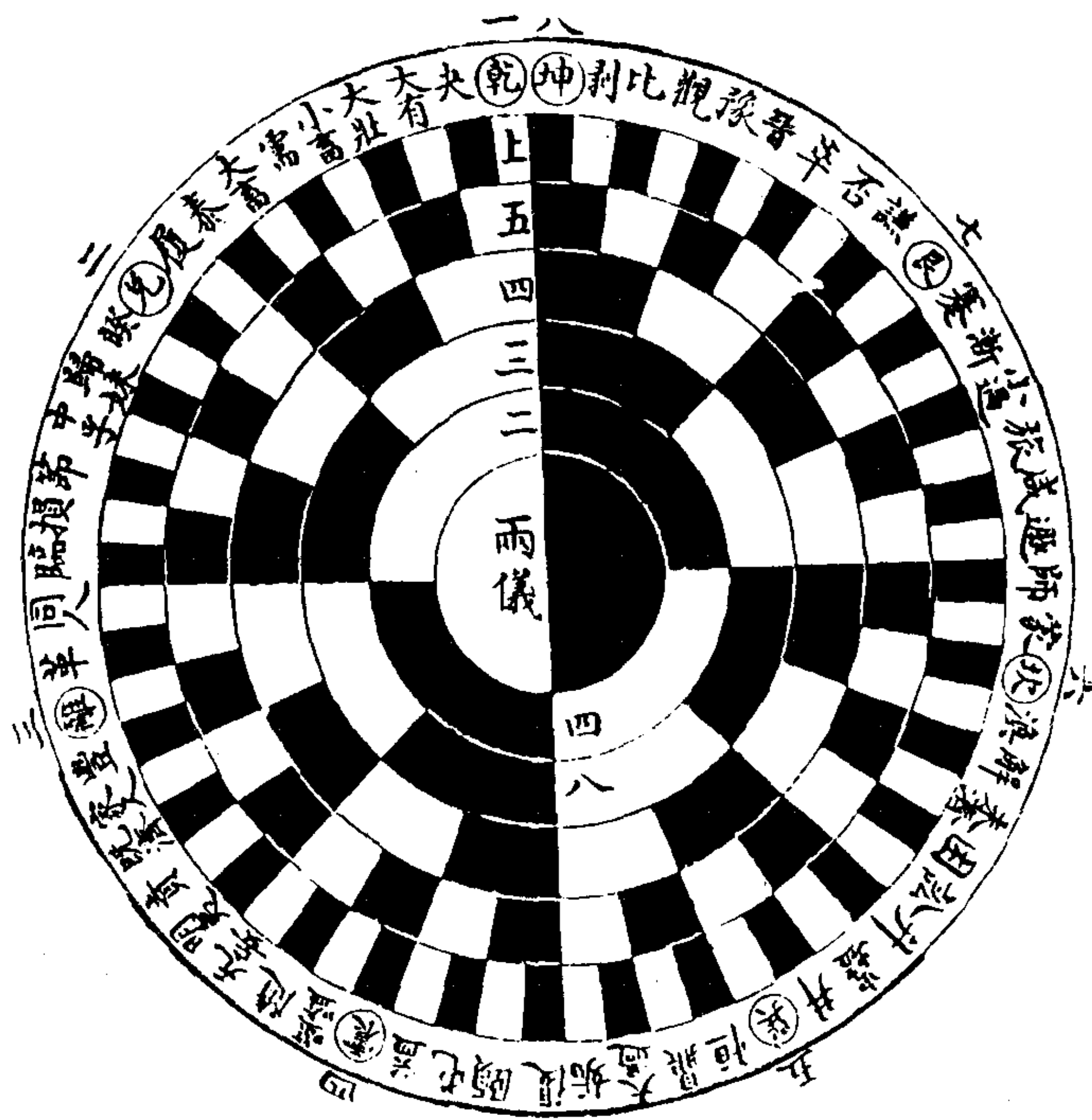

解说:

孔子云：天地定位，山泽通气，雷风相薄，水火不相射。八卦相错者，此也，非止乎此也。八卦之中，分列五十六卦，亦皆首尾相错。夬与复相错，睽与革相错，其余相次至于谦、剥皆相错，又非止乎此也。乾与坤相伏故相对，夬与剥相伏又相对，其余相次至于复、姤，悉皆两两相伏。阳根于阴，阴根于阳，阴阳之精，互藏其宅。洪紫微此图，其自然之理，盖出于“伏羲八卦”

次序图”，因而重之，而为六十四也。此图传世，始于迈邪？其亦有所受也邪？是因见尧夫乾南坤北之先天，遂更而为此图邪？要之有天地以来，便有此象，伏羲既画之，后此图已具天地之间矣。

(九) 先天衍河图万物数图

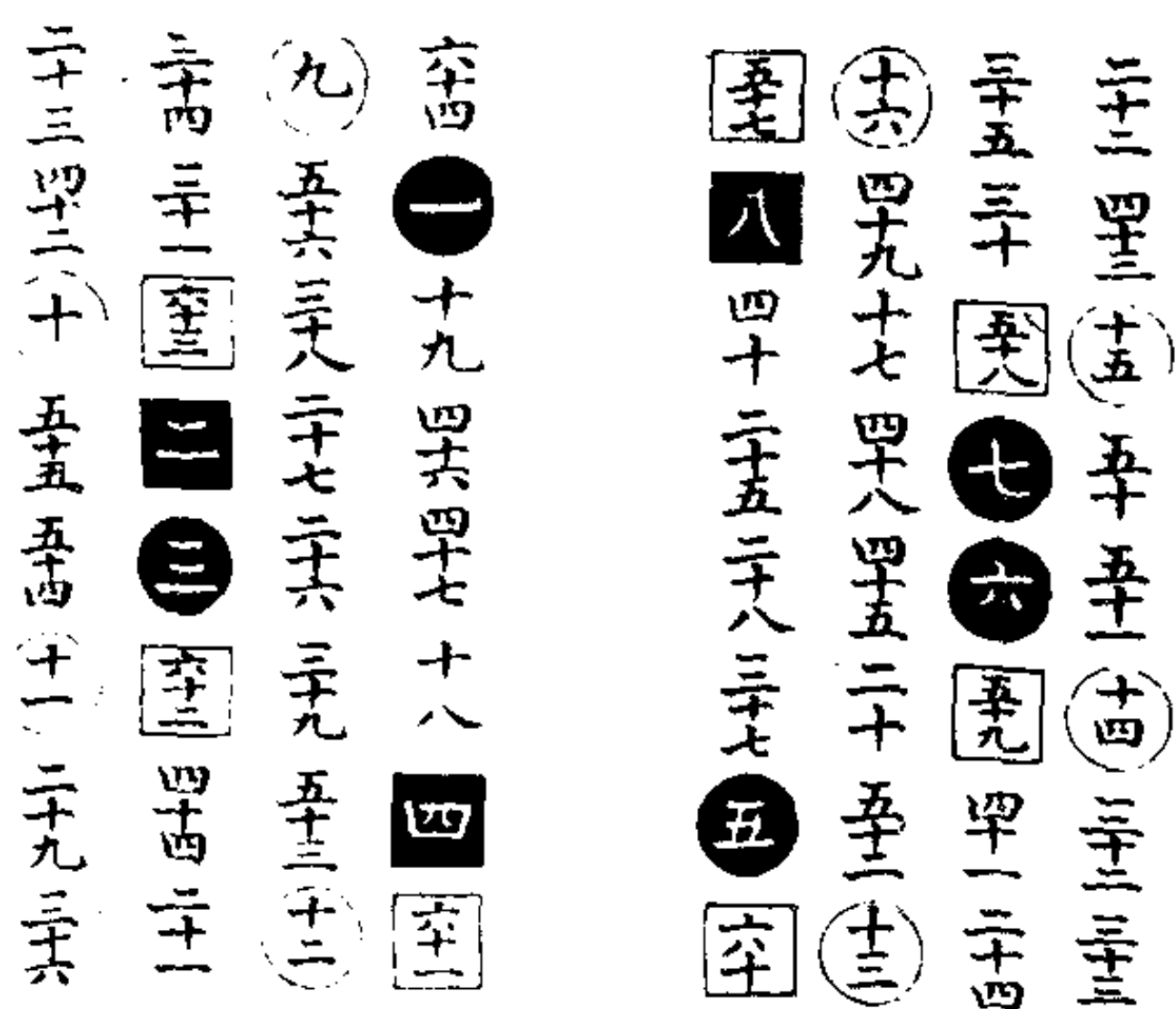

解说：

此“先天衍河图”纵横自然之数图也。一者，太极也；六十四者，卦之用也；其数六十有五者，亦犹大衍之数五十也。四因六十五得策二百六十，纵横得策四千一百六十，复以四位成簇。纵横二簇乘之，又得策四千一百六十斜取之，又得策五百二十，复以四位成簇斜取之，又得策二千八十。南与北合，东与西交，又得策五百二十，共得策万有一千四百四十，以当万物之数也。乾一、兑二、离三、震四、巽五、坎六、艮七、坤八，首乾尾坤，左旋而圆象自然，洪紫微之先天，不期合而合矣。夬九、大有十、大壮十一、小畜十二、需十三、大畜十四、泰十五、履十六，复左旋八卦皆乾宫，夬、履相对，乾、兑相交也。睽十七、归妹十八、中孚十九、节二十，四卦对峙，皆本兑宫。损二十一、临二十二、同人二十三、革二十四，四卦相对，宗西北泽火

天火	水雷	澤天	山地
山風	澤雷	水山	乾
火天	水地	澤風	風澤
風山	兌	水火	火水
雷山	離	風火	雷水
雷天	風地	火風	雷澤
地火	天水	火山	震
地雷	山澤	風天	雷地

地澤	山雷	天澤	地山
地風	天雷	山水	坤
地天	天地	火澤	雷風
地水	艮	風水	雷火
天山	坎	澤水	山火
山天	澤地	水澤	天風
火雷	水風	澤山	巽
風雷	澤火	水天	火地

六十四	一	十九	四十六	四十七	十八	四	六十一
地剝	乾	澤中孚	火未濟	水解	雷歸妹	震	地豫
九	五十六	三十八	二十七	二十六	三十九	五十三	十二
澤史	水蹇	風大過	水既濟	火家人	風鼎	山旅	天小畜
三十四	三十一	六十三	二	三	六十二	四十四	二十一
水屯	澤隨	地比	兌	離	風觀	水訟	澤損
二十三	四十二	十	五十五	五十四	十一	二十九	三十六
天同人	山蠱	火大有	風漸	山小過	雷大壯	地明夷	雷復

澤臨	地升	地泰	地師	天遯	山大畜	火噬嗑	風益
二十二	四十三	十五	五十	五十一	十四	二十二	三十三
山頤	天无妄	地否	艮	坎	澤萃	水井	澤革
三十五	二十	五十八	七	六	五十九	四十一	二十四
天履	山蒙	火睽	風渙	澤困	水節	澤咸	天需
十六	四十九	十七	四十八	四十五	二十	五十二	十三
地謙	坤	風恒	火雷豐	火山賁	風天姤	巽	火晉
五十七	八	四十	二十五	二十八	三十七	五	六十

之象。丰二十五、家人二十六、既济二十七、贲二十八，四卦相对峙，皆本离宫。明夷二十九、无妄三十、随三十一、噬嗑三十二，四卦相对，亦西北火雷之象。益三十三、屯三十四、颐三十五、复三十六，四卦相对，皆本震宫。姤三十七、大过三十八、鼎三十九、恒四十，四卦对峙，皆本巽宫。井四十一、蛊四十二、升四十三、讼四十四，四卦相对，亦西北水风之象。困四十五、未济四十六、解四十七、涣四十八，四卦对峙，皆本坎宫。蒙四十九、师五十、遁五十一、咸五十二、旅五十三、小过五十四、渐五十五、蹇五十六，八卦右旋，蒙、蹇相对，山水相交，八卦皆山水之象。谦五十七、否五十八、萃五十九、晋六十、豫六十一、观六十二、比六十三、剥六十四，八卦复右旋，皆本坤宫。谦、剥相对，地与山交，六十四卦亦皆首乾尾坤。乾运坤外，其布列之位与夫纵横之数，一位不可移，一数不可乱，非智营非力索，其阴阳五行、六十四卦、万物之理之数，天造地设自然而然。此图当与洪紫微之先天相为表里也。或曰：泽火、火雷、风水，何以皆宗西北？曰：此先天中，已隐西北首乾之意也。

元·董真卿《周易会通》

(一) 卦序图

☰☰ 乾	☱☱ 咸
☷☷ 坤	☱☲ 遯
☶☶ 屯	☲☱ 晋
☵☵ 需 <small>需 需 訟 對</small>	☲☱ 家人 808
☵☵ 比	☲☱ 蹇
☱☱ 小畜	☱☱ 損
☱☱ 泰 <small>泰 否 對</small>	☱☱ 夬
☱☱ 同人	☱☱ 升
☱☱ 謙	☱☱ 困
☱☱ 隨	☱☱ 革
☱☱ 臨	☱☱ 震
☱☱ 噬嗑	☱☱ 漸
☱☱ 剝	☱☱ 旅
☱☱ 无妄	☱☱ 巽
☱☱ 頤 <small>似 離</small>	☱☱ 渙
☱☱ 大過 <small>似 坎</small>	☱☱ 中孚 <small>中孚 似 頤</small>
☱☱ 坎	☱☱ 小過 <small>小過 似 大過</small>
☱☱ 離	☱☱ 既濟 <small>既 未 坎 離</small>

解说：

《易·纬书》曰：易六十四卦，文王以上下经分之。邵子曰：易前乾、坤，中坎、离，终水火之交不交，皆至理也。又曰：乾、坤、坎、离，上篇之用，兑、艮、震、巽，下篇之用，颐、中孚、大过、小过，二篇之正。又曰：天有二正（乾、离），地有二正（坤、坎），共用二变以成八卦也。（二变震反为艮，巽反为兑，合四正卦为八卦。天有四正，坤、坎兼颐、中孚，-颐似离，中孚厚尽离）。地有四正，坤、坎兼大过、小过，大过似坎，小过厚尽坎。共用二十八变，以成六十四卦也。（二十八卦，反覆为五十六，通上八卦为六十四。）是以小成之卦，正者四变者二，共六卦也。大成之卦，正者八变者二十八，共三十六卦也。（三十六指上下经各十八卦而言，三十六是天地间真数，天南极入地三十六度，北极出地三十六度，亦理数之极至者。）环溪李氏曰：经分上下，见于《大传·大衍章》二篇之策之语，兼《序卦》至坎、离，别起文义。而上经首乾、坤，是二老对立。下经首咸、恒，是二少合体。故《序卦》上经隐乾坤之名，下经独隐咸之名。以次推之，所可见者，上经需、讼对下经晋、明夷。需、讼变之，尽为晋、明夷。晋、明夷变之，尽为需、讼。上经泰、否，对下经损、益。泰、否，乾坤之交不交，损、益，咸恒之交不交也。上经自屯、蒙至临、观，下经自遁、大壮至革、鼎。此屯蒙变之，尽为革鼎。临观变之，尽为遁、大壮也。上经颐与大过偶而在坎、离之前，下经中孚与小过偶而在既济、未济之前。上经终于坎、离，下经终于既济、未济。而既济、未济者，坎、离之交不交也。（颐似离，大过似坎。而坎离继之中孚厚尽离，小过厚尽坎，而既济、未济继之。此坎、离又为乾、坤、震、巽、艮、兑之用也。）上经五十二阳爻，五十六阴爻。下经五十六阳爻，五十二阴爻。以此观之，信知经分上下必有至理。惜乎！师说不传，未能究其所以然者。愚谓《序卦》

至理虽不可以浅窥，然诸儒之论，亦得其略矣。故不敢复赘为之说云。

(二) 卦互体图

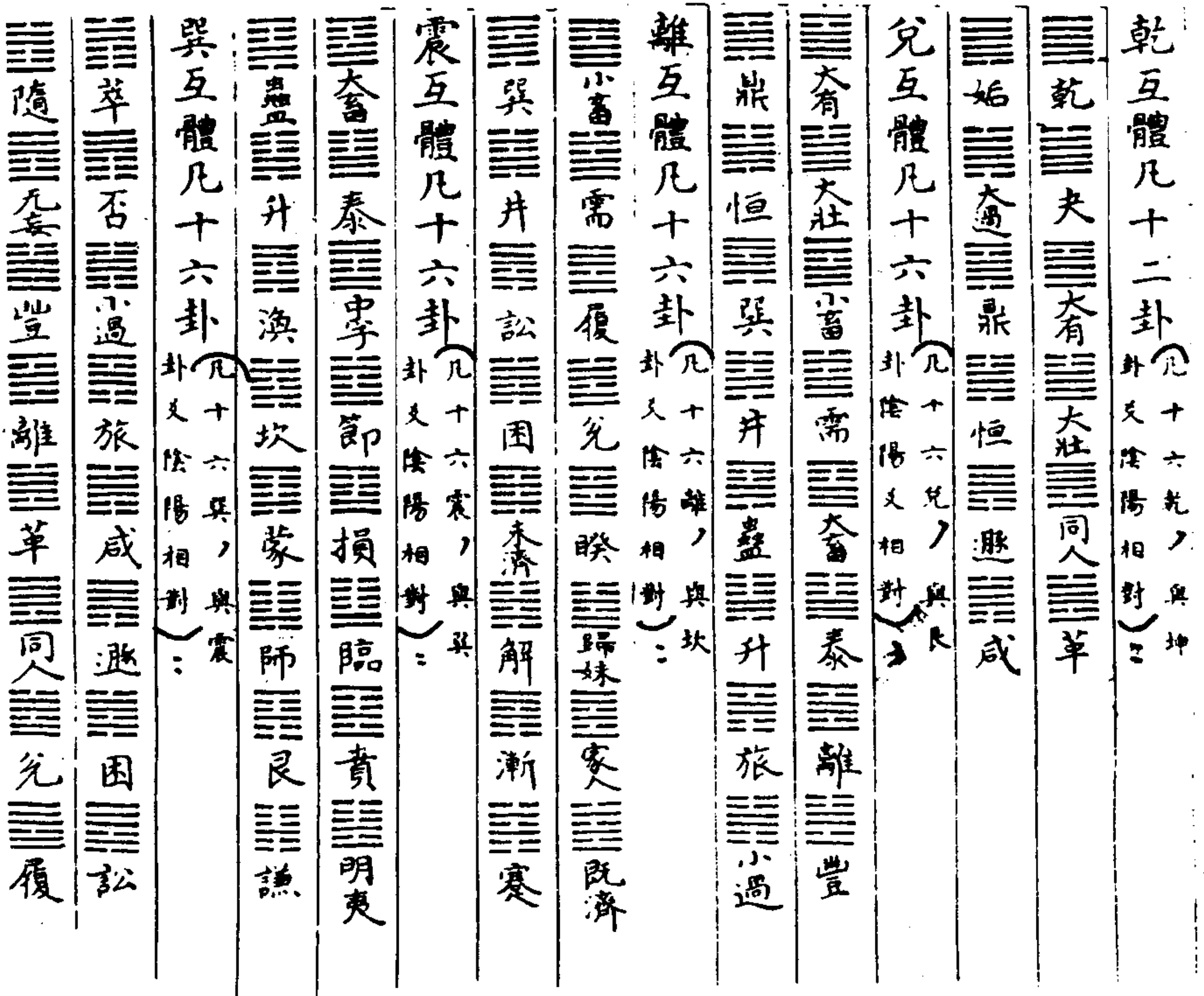

解说:

《易·大传》曰，若夫杂物撰德，辨是与非，则非其中爻不备。《本义》曰，此谓卦中四爻。《语录》曰：先儒解此，多以为互体。如屯 三 三，震下坎上，就中间四爻观之；自二至四则

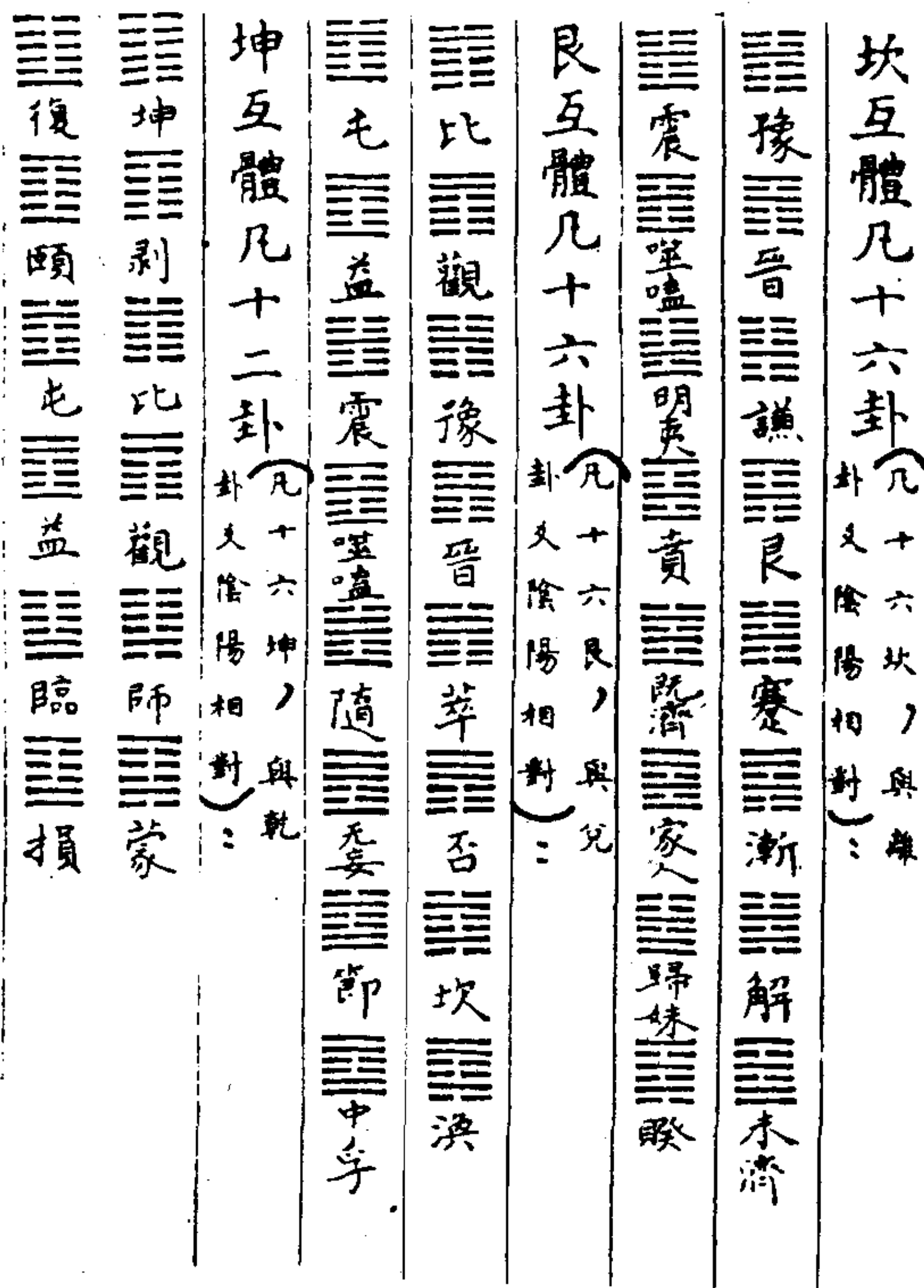

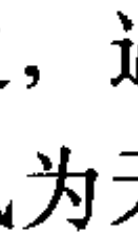
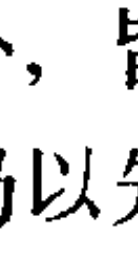
为坤，自三至五则为艮，故曰，非其中爻不备。互体说，汉儒多用之。《左传》占得观卦处，亦举得分明。看来此说不可废。陈厉公生敬仲筮之，遇观  三三之否  三三，曰坤土也，巽风也，乾天也。风为天于土上山也，有山之材而照之以天光。于是乎，居土上两卦，皆有互体之艮。故言山。今分八卦为图，揭中四爻以明之，仍以先天卦位为次。图成而卦爻阴阳各各相对，莫不有自然之妙也。若以六十四卦横图观之，尤有可言者。自第二画至第四画，阳仪中互四乾四兑四离四震四巽四坎四艮四坤，阴仪中亦互四乾至四坤。两以四卦数之，而周六十四卦。自第三画

至第五画。阳仪中前十六卦互二乾至二坤，后十六卦亦互二乾至二坤。阴仪中互体亦然。四以二卦数之，而周六十四卦。然后合全体观之，自初画至三画，一个乾一至坤八，而该六十四，二画至四画，两个乾一至坤八，而该六十四。三画至五画四个乾一至坤八，而该六十四。四画至上画八个乾一至坤八，而六十四卦成矣。加倍而生，以次而位乾一坤八之序。一皆顺数之而不紊焉。此又其自然之妙也。至若乾卦中四爻自互二乾，并二体为四乾，坤卦中四爻自互二坤，并二体为四坤，是乾皆互乾，坤皆互坤，阴阳之纯而不杂也。三男之卦各聚三男，三女之卦各聚三女。如震卦自二至四互艮，自三至五互坎。坎卦自二至四互震，自三至五互艮。艮卦自二至四互坎，自三至五互震。各并本卦而三男备巽。离兑三女之卦互体亦然。阳皆互阳，阴皆互阴，女不紊男，男不紊女，此又自然而然，不加人力，有不容言之妙者。其他亦有一卦备三男三女者，小畜备三女而临之以父。豫备三男而临之以母。节备三男而少女间之。旅备三女而少男间之。如革如鼎，此父之临三女也。如蒙如屯，此母之临三男也。如丰如井，则长男中男间三女。如涣如噬嗑，则长女中女间三男。此皆父母男女杂居而不纯者也。谓互体，非易中一义，断断乎其不可也。读易者岂可忽诸？

元·陈应润《周易爻变义蕴》

(一) 易有太极图

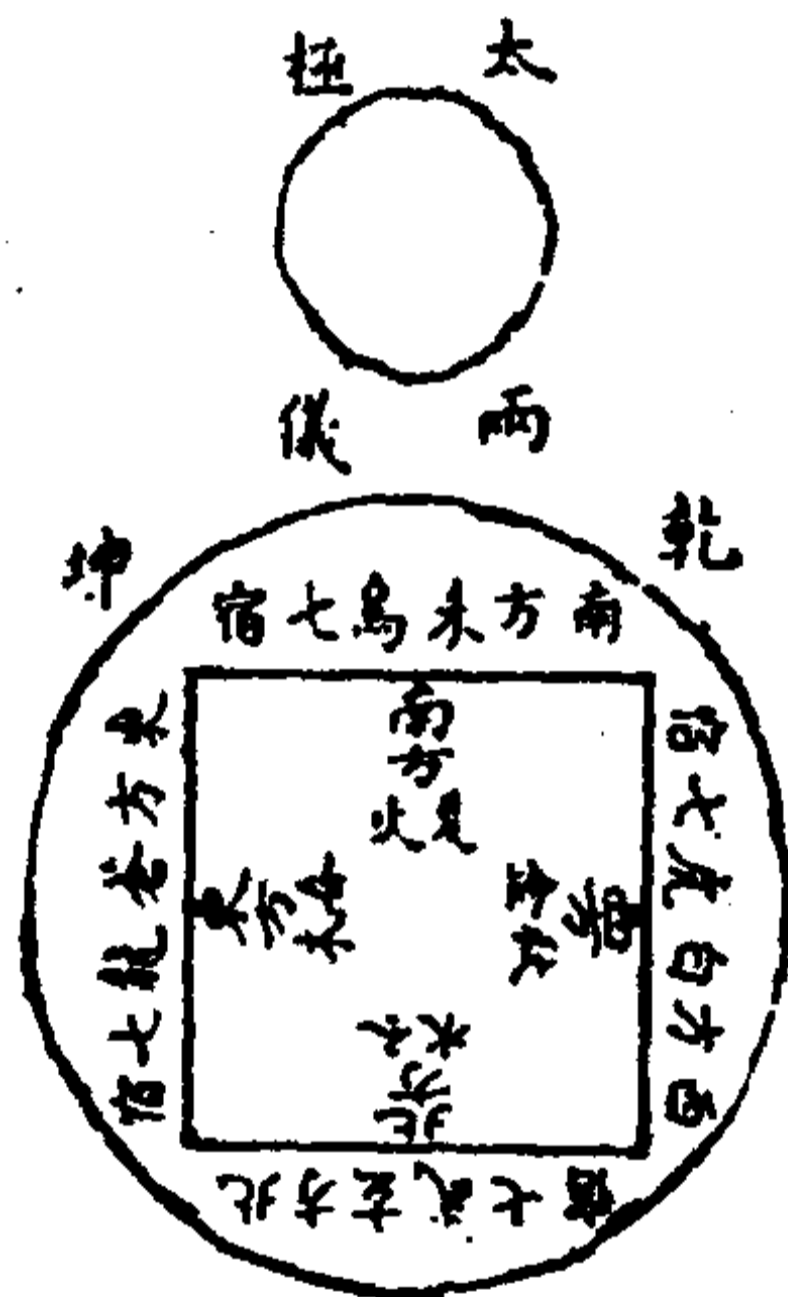

陰動生陽

☷ 一索震長男，乾初爻也。

陰於陽而生三男 ☳ 再索坎中男，乾二爻也。

四 ☵ 乾道成男

☵ 三索艮少男，乾三爻也。

象

生陰陽交

八

卦 ☷ 坤道成女

☷ 一索巽次女，坤初爻也。

陽於陰而生三女 ☴ 再索離中女，坤二爻也。

陽動生陰

☴ 三索兌少女，坤三爻也。

解说：

《系辞》曰：易有太极，是生两仪，两仪生四象，四象生八卦。太极言天地未判之先，已有此至极之理，造化玄妙，神机不测。两仪既分，乾坤定位，则四象、八卦自此而生。四象如在天成象，二十八宿分布于四方，日月五星运行乎其中；在地成形，如山川、草木、禽兽之类，分聚于四方。春夏秋冬，则运行乎天地之间。如此自然，不假安排，不劳整顿。先儒以太、少、阴、阳为四象，且八卦未生，安得先有揲蓍之法？宋周濂溪先行作“太极图”，加无极于太极之上。陆象山谓其传老子之学，与朱文公辩之详矣。又以阴静阳动为两仪，易水、火、木、金、土之位，恐非“易有太极”之本旨。然则濂溪先生自是一家议论。释易之“大传”恐初学者不可晓。今重画此图，则太极、两仪、四象、八卦之义，粲然复明。

(二) 爻法图**解说：**

爻法之变，一卦六爻，可变为六十四卦，三百八十四爻。六十四卦，每卦可变为六十四卦，计三千八百四十卦，通二万三千四十爻。焦贛《易林》盖本于此。

乾之成象，自坤一变而为复，六变为乾，七变“而为姤矣。坤之效法，自乾一变而为姤，六变为坤，七变为复，故曰“七日来复”。

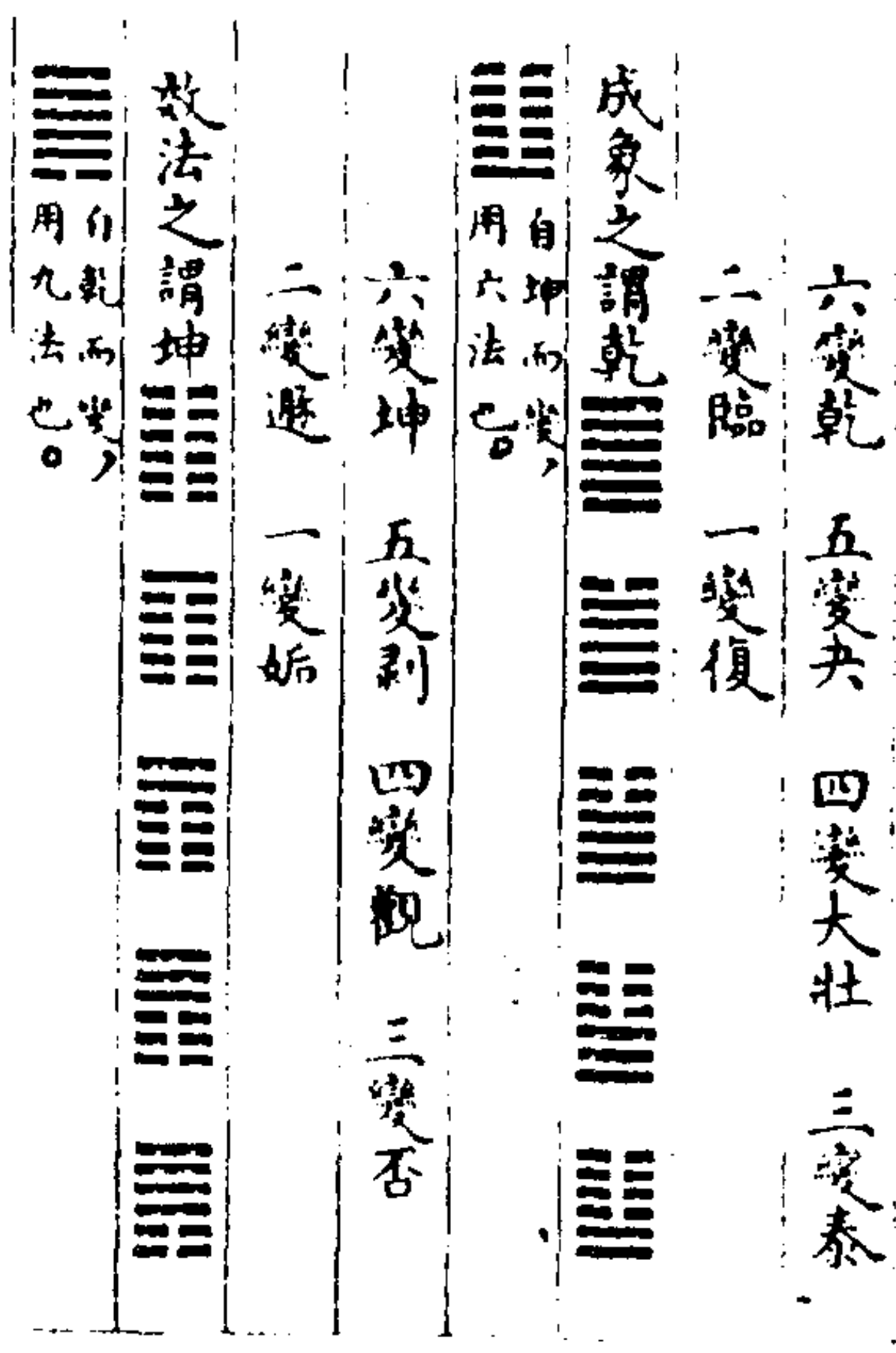

(三) 卦变图

解说 (二、三两图并说):

卦法之变，一卦可变为六十四卦；六十四卦，每变为六十四卦，计三千八百四十卦，皆从效法中变。《系辞》曰：成象之谓乾，效法之谓坤。此夫子系易，示人爻变之法，深切著明。因先儒改“爻”字为“效”字，遂使爻变之法不明。且伏羲画卦之时，仰观俯察，得乾、坤之象，为阴阳之父母，而生震、坎、艮三男，巽、离、兑三女。阴阳相摩，八卦相荡，变为六十四，皆自乾、坤用九、用六变化中来。且乾卦一变为姤，六变为坤，此坤之爻法也。坤卦一变为复，六变为乾，此乾之成象也。圣人焉不

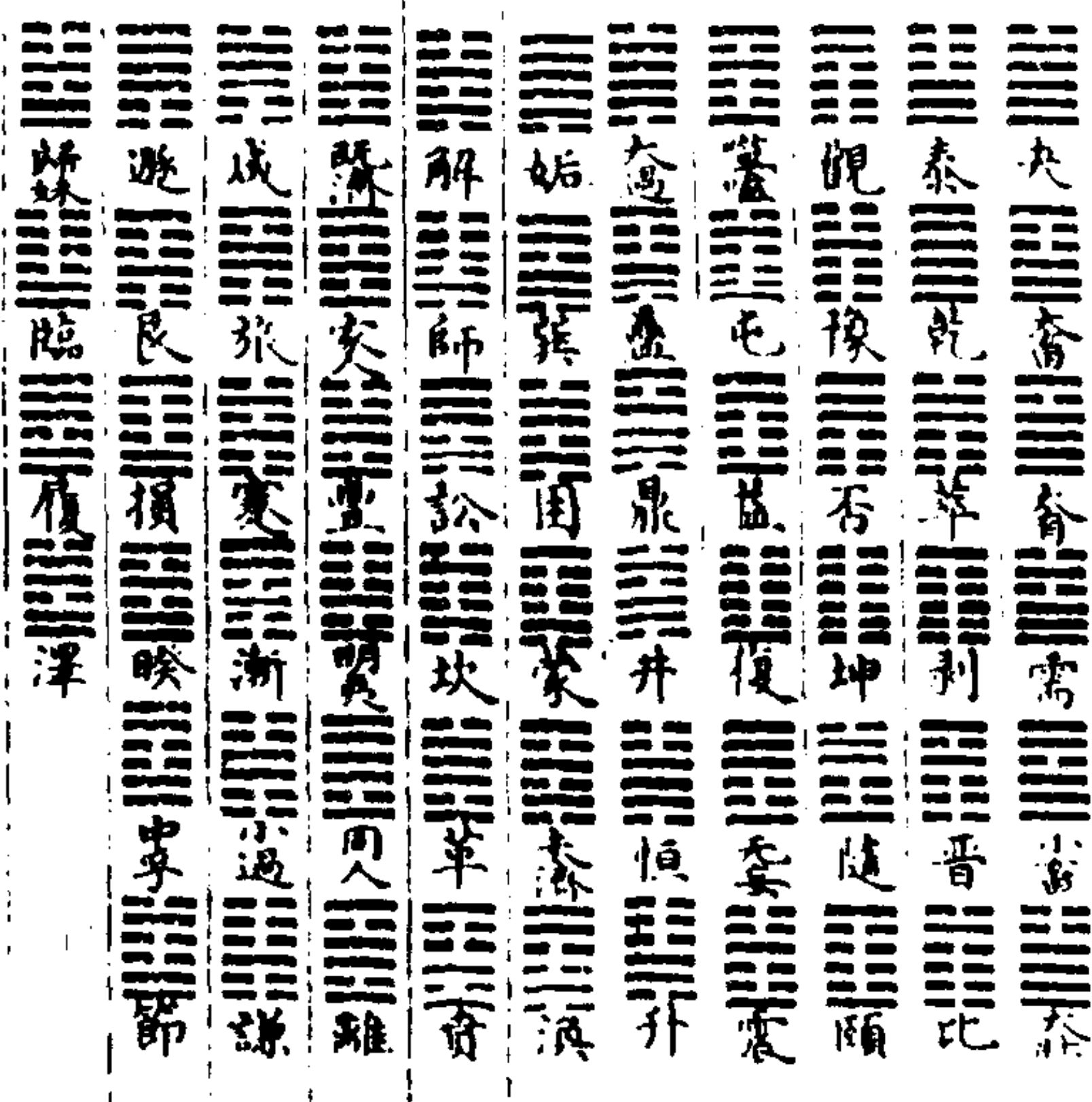

识？一“效”字错书为“爻”，以讹传讹，失易本旨。又因宋邵康节传《丹经》之学，以乾一、兑二、离三、震四、巽五、坎六、艮七、坤八为阴、阳、老、少之说，遂使爻变之法不明，卦变之义不通。且诸卦自乾坤而生，彼以坤缀于八卦之末，则是先有六子而后生坤母也，于理颇碍。今画此二图，使易之本旨复明。

(四) 逆顺图

解说：

《说卦》曰：天地定位，山泽通气，风雷相薄，水火不相射。八卦相错，数往者顺，知来者逆，是故易逆数也。

学易者，不独明夫逆顺之数，又当明夫逆顺之理。且天地定位，是乾西北、坤西南之定位也。其详已见八卦图说。因邵康节

乾自坤變下自復而至於未未至於乾已如姤來
其下矣故夫順而始逆也

六變乾 五變夬 四變大壯 三變泰

二變臨 一變復

☰ ☰ ☰ ☰ ☰ ☰

六變坤 五變剝 四變觀 三變否

二變遯 一變姤

☷ ☷ ☷ ☷ ☷ ☷

坤自乾變下自始而至於剝剝至於坤已如復來
其下矣故剝自順而復逆也

坎☵ 離☲ 二卦反對既濟未濟之逆順乃其變也

頤☶ 泰☶ 二卦反對頤陽下而陰上為順大過
上下皆陰為逆也

中☱ 遯☶ 二卦反對中孚上下皆陽為順小過
上下皆陰為逆也

坎☵	屯☶	需☱	比☶	師☶	蹇☵
否☷	泰☶	夬☱	損☶	謙☶	隨☱
觀☶	臨☱	巽☴	復☱	剝☶	泰☶
恒☱	咸☱	遯☶	巽☴	晉☱	夬☱
解☱	蹇☵	益☴	姤☱	夬☱	升☱
井☱	困☱	革☱	艮☶	震☱	漸☴
旅☱	豐☱	巽☴	節☱	渙☱	謙☶

右屯蒙等五十六卦屯自下數上為順蒙自上數下
為逆餘卦效此

以《丹经》之学撰为先天之图，遂以乾一、兑二、离三、震四为已生之卦，逆数而为顺数；又以巽五、坎六、艮七、坤八为未生之卦，顺数而为逆数，颠倒错乱，眩惑后人。且伏羲画卦之时，仰观俯察，先得乾坤之象，为阴阳之父母，而后生六子。彼以坤卦为未生之卦，则是先有六子，而后生坤母也。其说于理极是不通。然则逆顺之数，何从而考其的耶？《系辞》曰：成象之谓乾，效法之谓坤。乾之初爻变姤、次遁、次否、次观，以至于剥，未至于坤，已知复之来于下矣。故剥往而复来，剥顺而复逆，此乾卦用九爻法也。坤之初爻变复，次临，次泰，次大壮，以至于乾，未至于乾，已知姤来于下矣。故夬往而姤来，夬顺而姤逆，此坤卦用六爻法也。他如屯顺而蒙逆，泰顺而否逆，展卷观卦，已知其为逆顺矣，何必设为怪僻之论，艰深之辞，以惑学者？今画此图，庶使逆顺之数，如指诸掌。

元·钱义方《周易图说》

(一) 伏羲太极两仪四象八卦横图

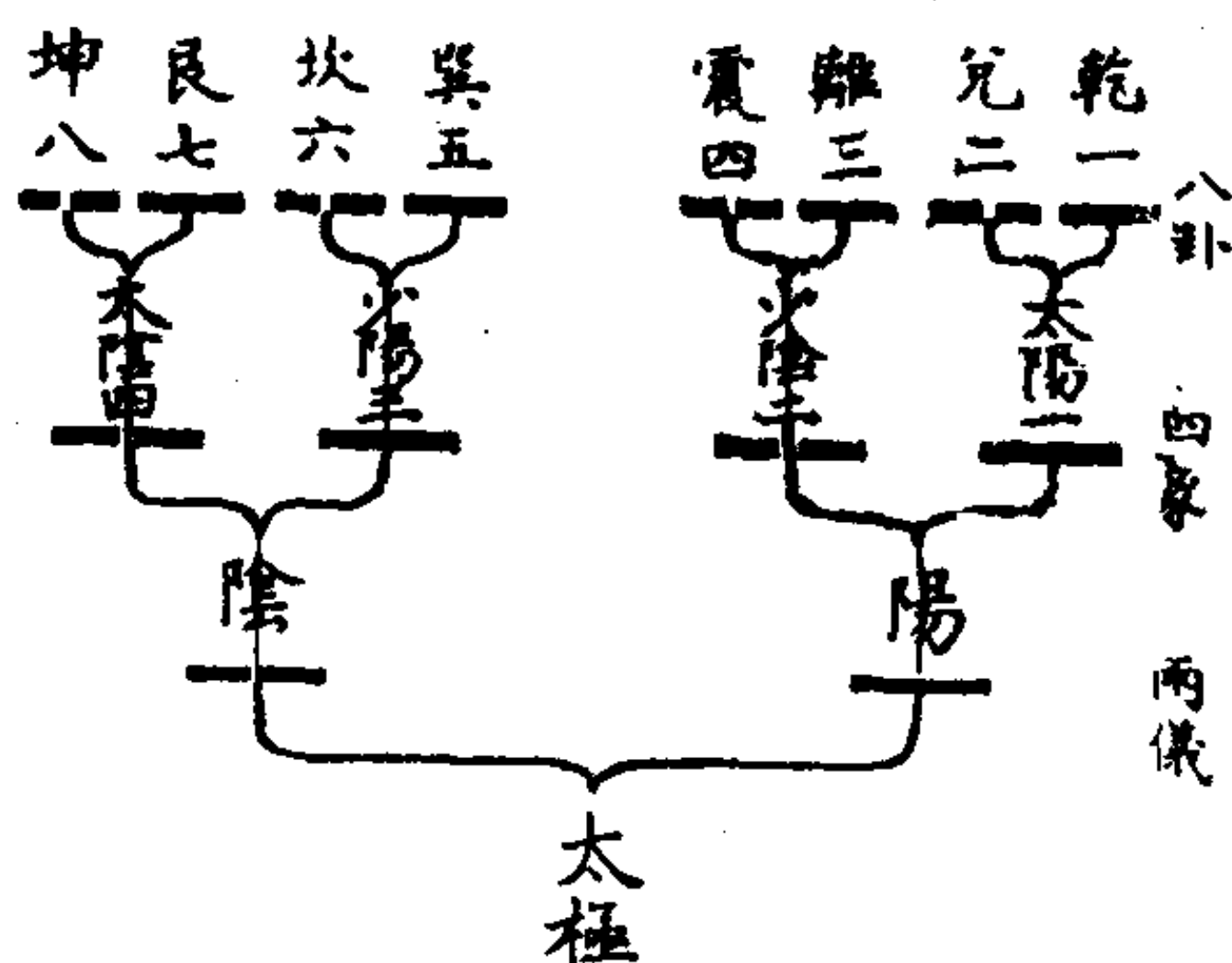

解说：

《系辞传》曰：易有太极，是生两仪，两仪生四象，四象生八卦。又曰：八卦成列，象在其中矣。又曰：古者包牺氏之王天下也，仰则观象于天，俯则观法于地，观鸟兽之文与地之宜。近取诸身，远取诸物，于是始作八卦，以通神明之德，以类万物之情。则伏羲所以画八卦，乃得之仰观俯察，近取远取，盖在天地在人物，莫不有理，莫不有阴阳，莫不有生生不穷之妙。其所以为太极、两仪、四象、八卦者，的确鲜明晓然易见。包牺模写于书以示人？非假纤毫私智，穿凿成之者。周子所谓太极动而生阳，动极而静，静而生阴，静极复动，一动一静，互为其根。邵子所谓一分为二，二分为四，四分为八。程子所谓加一倍法者是

也。自汉孔安国、刘歆，以为伏羲则“河图”画八卦，传袭既久，世以为信。贤如朱子，亦谓虚五与十者，太极奇偶数各二十者，两仪以一二三四为六七八九者，四象析四方之合为乾坤离坎，补四隅之空为兑震巽艮者，八卦言两仪四象通矣。而言八卦则析四方之合补四隅之空，所以为乾坤离坎兑震巽艮者，皆未见灼然之法象，而能使人释然无疑者。然朱子《本义》尝谓伏羲仰观俯察，见阴阳，有奇偶之数，故画一奇以象阳，画一偶以象阴。见一阴一阳，有各生一阴一阳之象，故有下而上，再倍而三，以成八卦。《原象篇》又谓，惟皇昊羲仰观俯察，奇偶既陈，两仪斯设，既干乃支，一各生两，阴阳交错，以立四象，两一既分，一复生两，三才在目。八卦指掌。《感兴诗》又谓，皇羲古神圣，妙契一俯仰，不待窥马图，人文已宣朗。附录又谓，仰观俯察，远求近取，安知“河图”非其中之一事，得非《启蒙》之书已行，而晚年始悟其失，遂不及改欤。圣人之则“河图”，盖谓揲蓍，非谓画卦也，详见下“河图”说。

或问朱子曰：伊川先生见兔，曰：察此可以画卦，便是此义。曰：就这一端，上亦可以见。凡草木禽兽无不有阴阳，鲤鱼脊上三十六鳞阴数，龙脊上八十一鳞阳数。又龟背上文中间一簇成五段，五行也。两边各插四段，共成八段，八卦也。两边周围共有二十四段，二十四气也。个个如此。又如草木之有雌雄，银杏、桐楮、牝牡、麻、竹之类亦然。愚按：天，阳也，而有日月，则日阳月阴也。地，阴也。而有山川，则山阴川阳也。人物之男者为阳，然交于阴则可以生男，可以生女。女者为阴，然交于阳则可以生女，可以生男。朱子所谓阴阳各生一阴一阳之谓，而此图两仪生四象，四象生八卦之谓也。此圣人仰观俯察，近取远取，画卦之最亲切而明白者，又何待于传会牵合而后成之邪？其不主于则“河图”也，亦明矣。

(二) 六十四卦横图

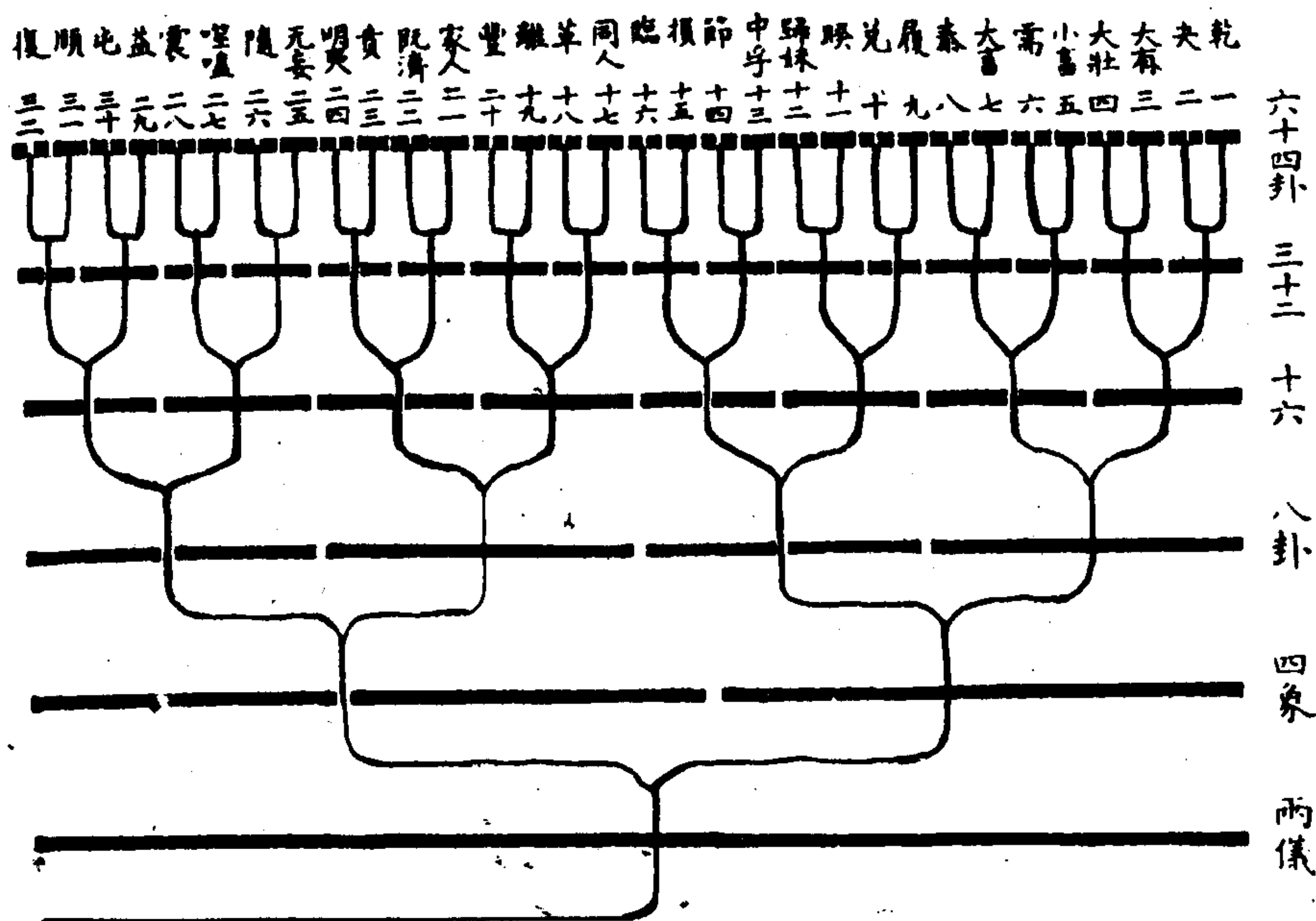

解说:

《系辞传》曰：八卦成列，象在其中矣。因而重之，爻在其中矣。朱子曰：下三画即前图之八卦，上三画则各以序重之，而下卦因亦各衍而为八也。若逐爻渐生，则邵子所谓八分为十六，十六分为三十二，三十二分为六十四者也。又曰：两仪未分，浑然太极，而两仪四象八卦六十四卦之理，已粲然于其中。太极分而两仪，则太极固太极，两仪固两仪也。两仪分而四象，则两仪

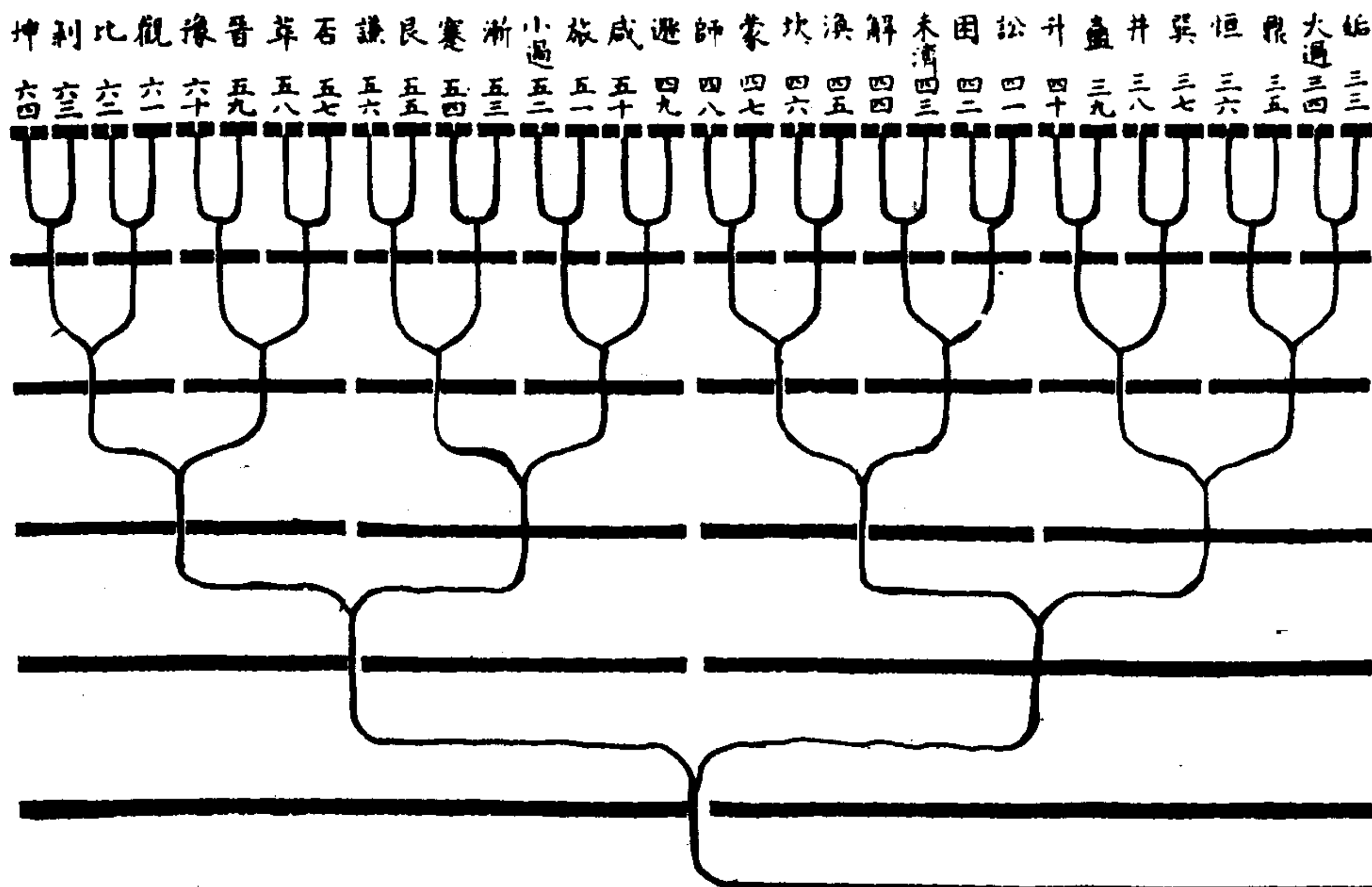

又为太极，四象又为两仪矣。自是而推，四而八，八而十六，十六而三十二，三十二而六十四，以至于百千万亿之无穷，其已定之形，已成之势，不容毫发思虑作为其间也。又曰：第四画者以八卦为太极，而复生之两仪也，第五画者八卦之四象也，第六画者八卦之八卦也。

邵子曰：太极既分，两仪立矣。阳上交于阴，阴下交于阳，而四象生矣。阳交于阴，阴交于阳，而生天之四象。刚交于柔，柔交于刚，而生地之四象。八卦相错而后万物生焉。是故一分为二，二分为四，四分为八，八分为十六，十六分为三十二，三十二分为六十四，犹根之有干，干之有枝，愈大则愈小，愈细则愈繁。

以上二图专论画卦，乃伏羲作易之本。

(三) 河图

解说：

《系辞传》曰：河出图，洛出书，圣人则之。又曰：天一地二、天三地四、天五地六、天七地八、天九地十。天数五，地数五，五位相得而各有合。天数二十有五，地数三十。凡天地之数五十有五，此所以成变化而行鬼神也。大衍之数五十，其用四十有九，分而为二以象两，挂一以象三，揲之以四以象四时，归奇于扚以象闰，五岁再闰，故再扚而后挂。愚尝考之，吾圣人所谓河出图，洛出书，圣人则之者，言圣人则之而已，未尝指言则为何事也。自汉孔安国、刘歆，皆谓伏羲则“河图”以画八卦，后世遂信其说，相承而不悟，贤如朱子亦未免曲说求之，而卒不可通。夫伏羲所自画卦与夫则“河图”之用，愚已论之于前矣。且《系辞》既明有天一至地十之数，大衍五十之说，而朱子《易图说》亦以天一地二章，继圣人则之之后，则圣人则“河图”以揲蓍者，至甚明白而无可疑也。故天一地二章之本义曰，此言天地之数，阳奇阴偶，即所谓“河图”者也。其位一六居下，二七居上，三八居左，四九居右，五十居中。就此章而言，则中五为衍母，次十为衍子，次一二三四为四象之位，六七八九为四象之数也，若夫“洛书”，则蔡元定之论详矣，故不复赘。

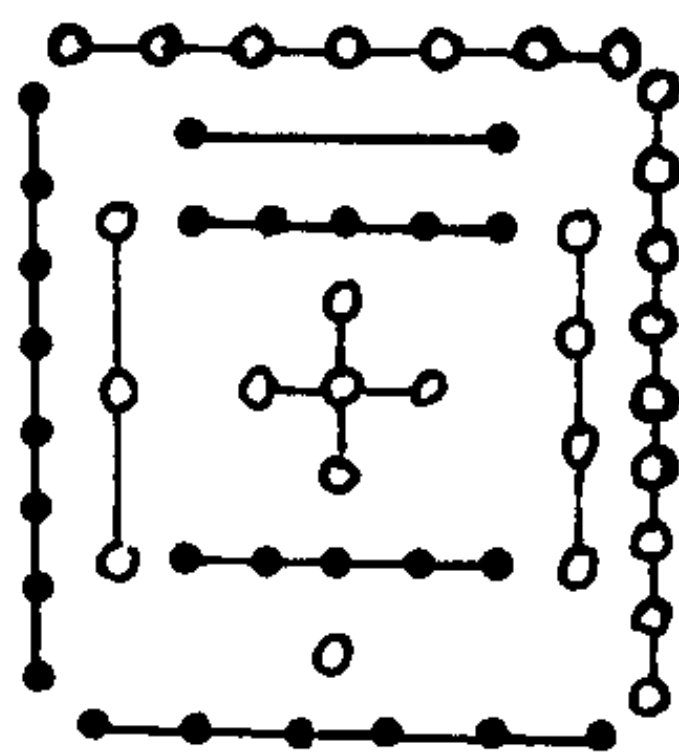

朱子曰：其所以为数者，不过一阴一阳，一奇一偶以两其五行而已。所谓天者，阳之轻清，位乎上者也。所谓地者，阴之重浊，位乎下者也。阳数奇，故一三五七九皆属乎天，所谓天数五

也；阴数偶，故二四六八十皆属乎地，所谓地数五也。天数地数，各以类而相求，所谓五位之相得者然也。天以一生水，而地以六成之；地以二生火，而天以七成之；天以三生木，而地以八成之；地以四生金，而天以九成之；天以五生土，而地以十成之。又其所谓有合者也。积五奇而为二十五，积五偶而为三十。合是二者而为五十五，此“河图”之全数。夫子之意而诸儒之说也。窃谓孔安国于易舛误不一，如《系辞》论尚象制器凡十三卦，网罟一事，是包牺来耜，交易二事，是神农垂衣，至书契九事，是黄帝尧舜，极其分明。而安国序《书》，乃以黄帝尧舜之书契归之于包牺，亦犹吾圣人言包牺仰观俯察作八卦，而安国以为则“河图”作八卦也，刘歆不过信安国之说，而踵为之论耳。然安国误于前，歆误于后，人之信之，千古一律。安国诚易之罪人矣。善乎扬子之言曰：众言淆乱折诸圣。愚之说，一以圣人《十翼》之言折之耳。

(四) 著变奇偶图

初变奇偶 二变三变奇偶

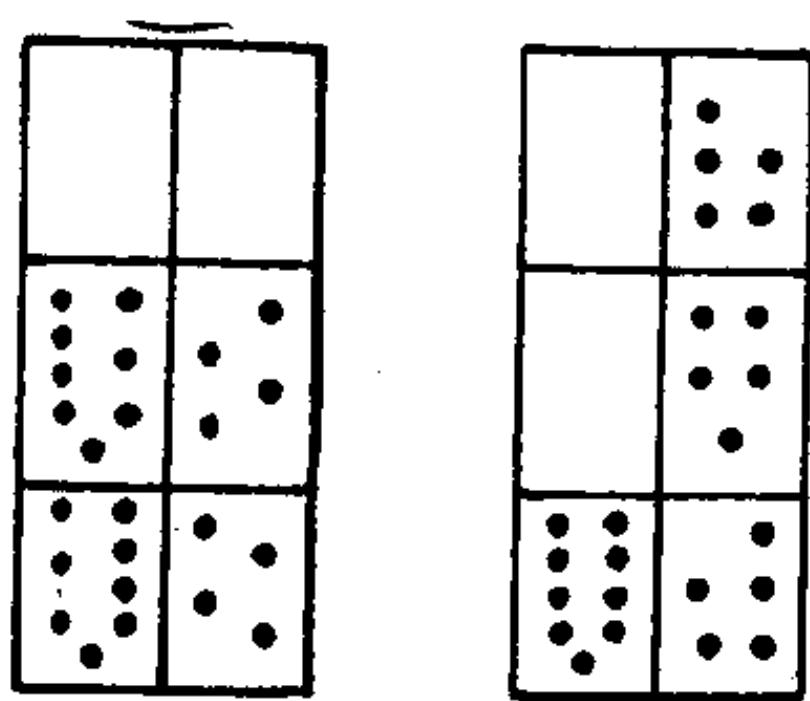

初变不去挂一，得三，得九者一。若去挂一，则五者为四，九者为八。再变三变不去挂一，得四者二，得八者二。

解说：

《系辞传》曰：大衍之数五十，其用四十有九，分而为二以象两，挂一以象三，揲之以四以象四时，归奇于扚以象闰，五岁再闰，故再扚而后挂。《说卦传》曰：昔者圣人之作易也，幽赞于神明而生蓍，参天两地而倚数。朱子曰：大衍之数五十，而蓍一根，百茎可当。大衍之数者二，故揲蓍之法取五十茎为一握，置其一不用以象太极，而当用之策，凡四十有九，盖两仪体具未分之象也。又曰：大衍之数五十，盖以“河图”中宫天五，乘地十而得之。至用以筮，则又止用四十有九，盖皆出于理势之自然，而非人之智力所能损益也。两，谓天地也，挂悬其一于左手小指之间也。三，三才也，揲间而数之也。奇，所揲四数之余也，扚勒于左手中三指之两间也，闰积月之余日而成月者也。五岁之间，再积日而再成月，故五岁之中，凡有再闰。然后别起积分，如一挂之后，左右各一揲而一扚，故五者之中，凡有再扚，然后别起一挂也。又曰：一变所余之策，左一则右必三，左二则右亦二，左三则右必一，左四则右亦四。通挂一之策不五则九，除挂一则为四为八，四以四约之为一，故为奇，八以四约之为二，故为偶。二变、三变所余之策，左一则右必二，左二则右必一，左三则右必四，左四则右必三，通挂一之策不四则八。又曰：四五为少，八九为多。又曰：天圆地方，圆者一而围三，三各一奇，故参天而为三。方者一而围四，四合二偶，故两地而为二数，皆倚此而起。故揲蓍三变之余。三奇，则三三而九，三偶，则三二而六，两二一三则为七，两三一二则为八。愚按：揲蓍所余，凡四为奇，凡八为偶。少者为奇，多者为偶。盖蓍以四茎而揲，故所余之策，亦必以四约之，而一其四者为奇，二其四者为偶。然倚为七八九六之数，则四之奇者以三计之，取天圆径一围三，参其天圆之径而得三之象。八之偶者以二计之，取地方径一围四。两其地方之径而得二之象。方其挂扚，则四为奇，八为偶。及其

倚数，则四为三，八为二。又按：以点计数，犹历家之以度测天也。易本无是法，后人不得已而为是，以别白之耳。下仿此。

(五) 著变得爻图

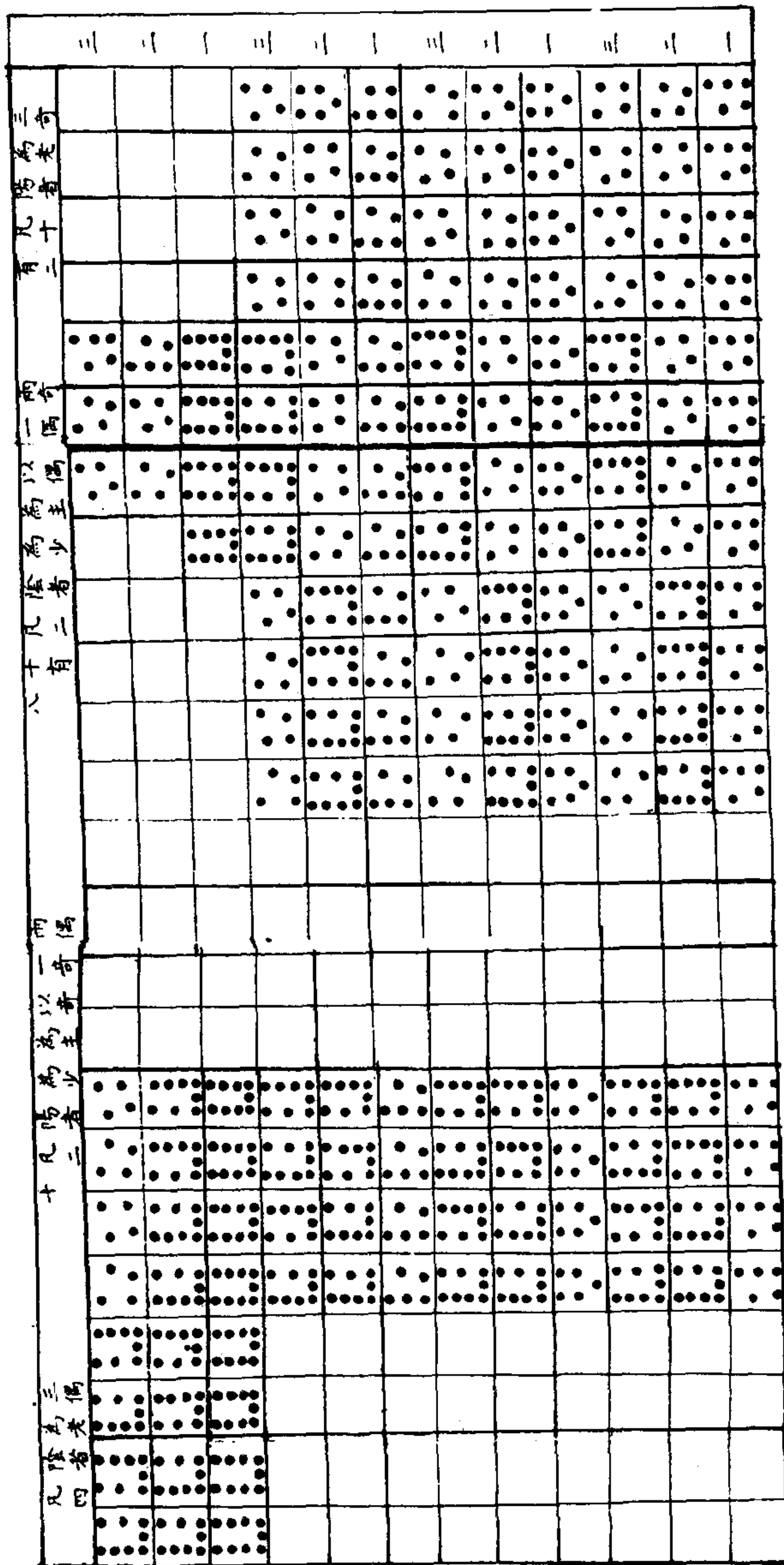

解说：

《系辞传》曰：四营而成易，十有八变而成卦。朱子曰：易，变也，三变成爻，十有八变则成六爻。此图所谓三变成爻之象也。夫阴阳奇偶生生谓易，而成卦六十有四。蓍扚奇偶，三变成爻而成形，亦六十有四。其数之自相符合，盖造化巧妙有如此者。

以上三图专论揲蓍，乃伏羲教人用易之法。

(六) 阴阳爻老变少不变图

解说：

《爻辞经》所谓初二三四五上之九六是也，圣人则图揲蓍，以一、二、三、四为四象之位，六、七、八、九为四象之数。阳主进，七进未极，而九进已极，极则退而后变为少阴之八。阴主退，八退未极，而六退已极，极则进而复变为少阳之七。易用其变，所以应天下万事之变。此所以老变少不变，用九六而不用七八也。

愚按：古者揲蓍得卦，其六爻之中，虽有老阳、少阴、少阳、老阴，六七八九之殊，然其爻象，只是奇偶二画。而人自辨其为老为少，变与不变而已。后世又创为 \square (重)、 $一一$ (拆) $一$ (单)、 \times (交) 之象，以别阴、阳、老、少之四象，则又名奇以单，名偶以拆而属之。二少复立，重交二象而名其二者，似略易见，然非

初至上之爻象。

即揲蓍求卦，自

而六為老陰。

兩奇一偶而八為少陰，三偶

揲蓍三變之餘，三奇而九為老陽，兩偶一奇而七為少陽。

古法矣。

(七) 一卦变六十四卦图

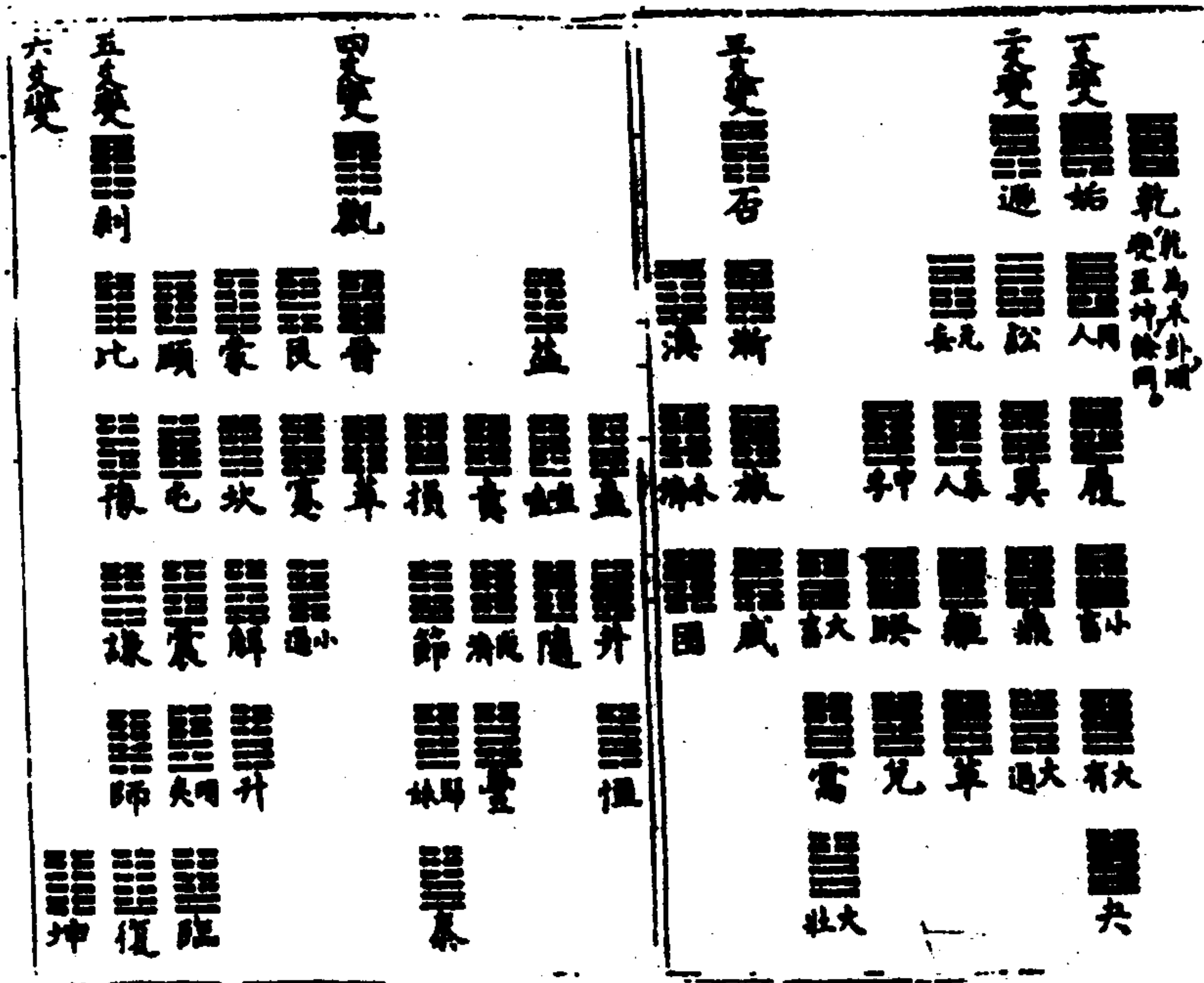

解说：

《爻辞经》曰：用九，见群龙无首，吉。又曰：用六，利永贞。欧阳子曰：乾坤之用九，用六何谓也？曰：乾爻七九，坤爻六八，九六变而七八无，为易道占其变，故以其所占者名爻，不谓六爻皆九六也，及其筮也，七八常多而九六常少，有无九六者焉，此不可以不释也。六十四卦皆然，特于乾坤见之，则余可知耳。愚谓揲蓍得卦，有六爻皆不变者，有六爻皆变者，有一爻二

爻三爻四爻五爻变者。故一卦可变为六十三卦，通本卦为六十四卦。总六十四本卦，于各卦所变六十三卦，计四千九十六卦，然其实依旧只是六十四卦。今特以乾一卦发例，余六十三卦自可以类而推之。盖变之在图者，虽以次第整齐之如此，而其得于著者，乃是从本卦径得所变之卦，实不拘此先后次第也。

愚按：一卦变六十四卦，自汉儒焦贲始发其义。然焦贲所作《易林》之书，每卦之变为六十四，辞以断之，如神庙筮语相似，是每卦真有六十四卦，而实为四千九十六卦。于圣人卦变分合往复之妙，懵然不识也，可笑甚矣。

(八) 文王上下经六十四卦次序图

解说：

愚按：《系辞》言易之兴也，其于中古乎？作易者其有忧患乎？而继以履、谦、复、恒、损、益、困、井、巽之九卦，皆循《序卦》原列之次，此又文王之易之一证也。以上一图，乃文王推演之义。

右一图，正文王之易，所以为后天之学，开卷第一义者。邵子不知本此，而乃以意主张，《说卦》所谓“帝出乎震”至“成言乎艮”者，属之文王，过矣。





(九) 互体图

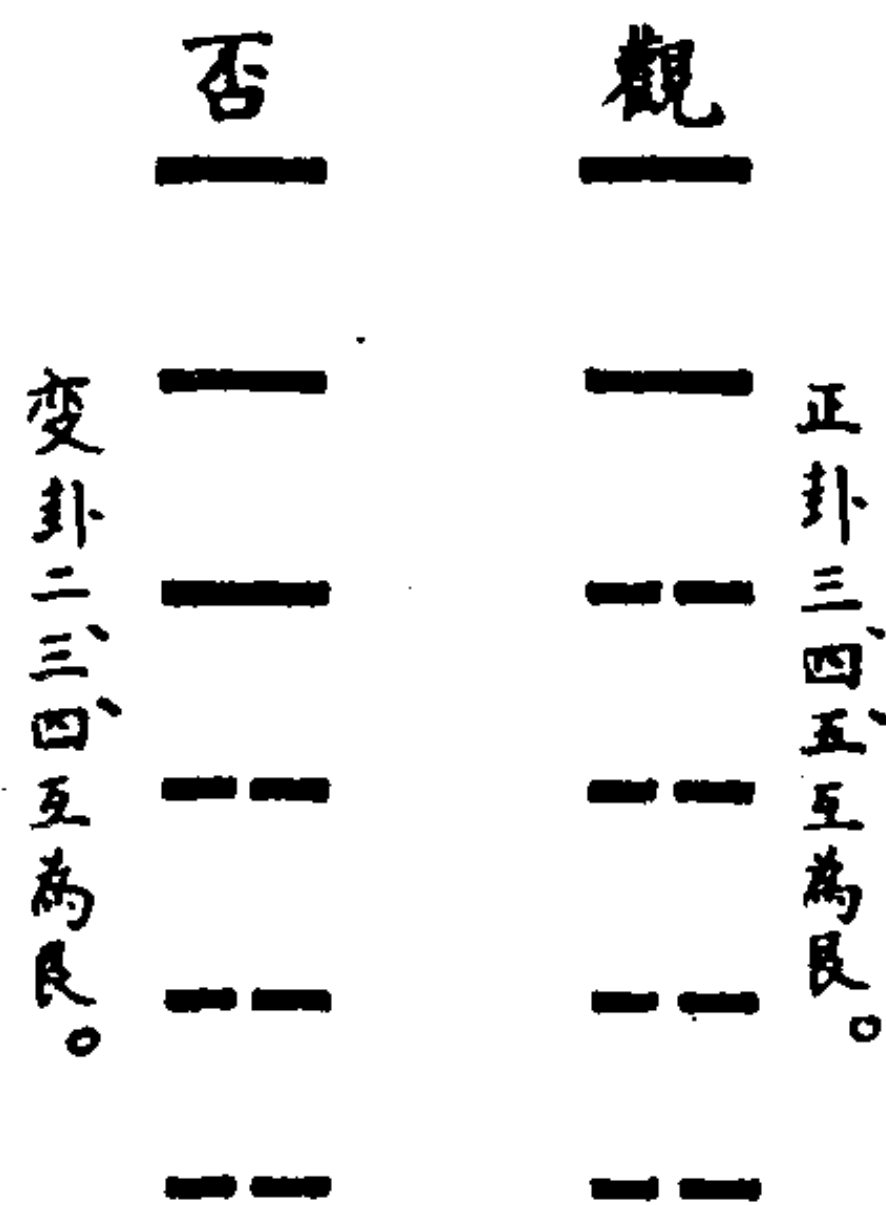

解说:

《系辞传》曰：易之为书也，原始要终，以为质也，六爻相杂，唯其时物也。其初难知，其上易知，本末也。初辞拟之，卒成之终。若夫杂物撰德，辩是与非，则非其中爻不备。朱子曰：先儒解此，多以为互体。如屯卦，震下坎上，就中间四爻观之，自二至四为坤，自三至五为艮，故曰非其中爻不备。互体，汉儒多用之。《左传》中一处说，占得观卦处，亦举得分明。看来此

说亦不可废。愚按：《左传》庄公二十二年陈侯筮，遇观之否，风为天于土上山也。杜氏注谓此互体，正卦三四五为艮，变卦二三四为艮。窃谓全易六十四卦，唯乾坤二卦不可互体，余六十二卦皆可互体。此古占法，今人少用，故今特以观之否正变二卦发例，而余可以类推云。

以上一图之用，不详自何时始。夫包羲之时，易虽有占，象示而已，辞且未有恶有互体。互体之用，日复趋巧。此必周公系爻以后，孔子《十翼》以前之事。故今以附卦爻象图之后云。

(十) 孔子八卦性情图

坤 艮 坎 巽 震 离 兑 乾

顺 止 陷 入 动 丽 说 健

解说：

《说卦传》曰：乾健也，坤顺也，震动也，巽入也，坎陷也，离丽也，艮止也，兑说也。朱子曰：此言八卦之性情。又曰：谓之性者，言其性如此。又谓之，情者，言其发用处亦如此。又曰：阳在下为震，震，动也，在上为艮，艮，止也。阳在

下自动，在上自止。又曰：阳是动底物事，阴是静底物事。凡阳在下便是震动，意思在中便是陷，在二阴之中，在上则没去处了，只得止。阴是柔顺底物事，在下则巽顺阴柔，不能自立，顺附于阳，在中则是附丽之象，在上则说，盖柔媚之物，在上则欢悦。

右虽伏羲本图。然伏羲之易，卦画之外别无文字，但有文字注释，即是后天推演之说。故著于此，下象图仿此。

(十一) 八卦天地定位圆图

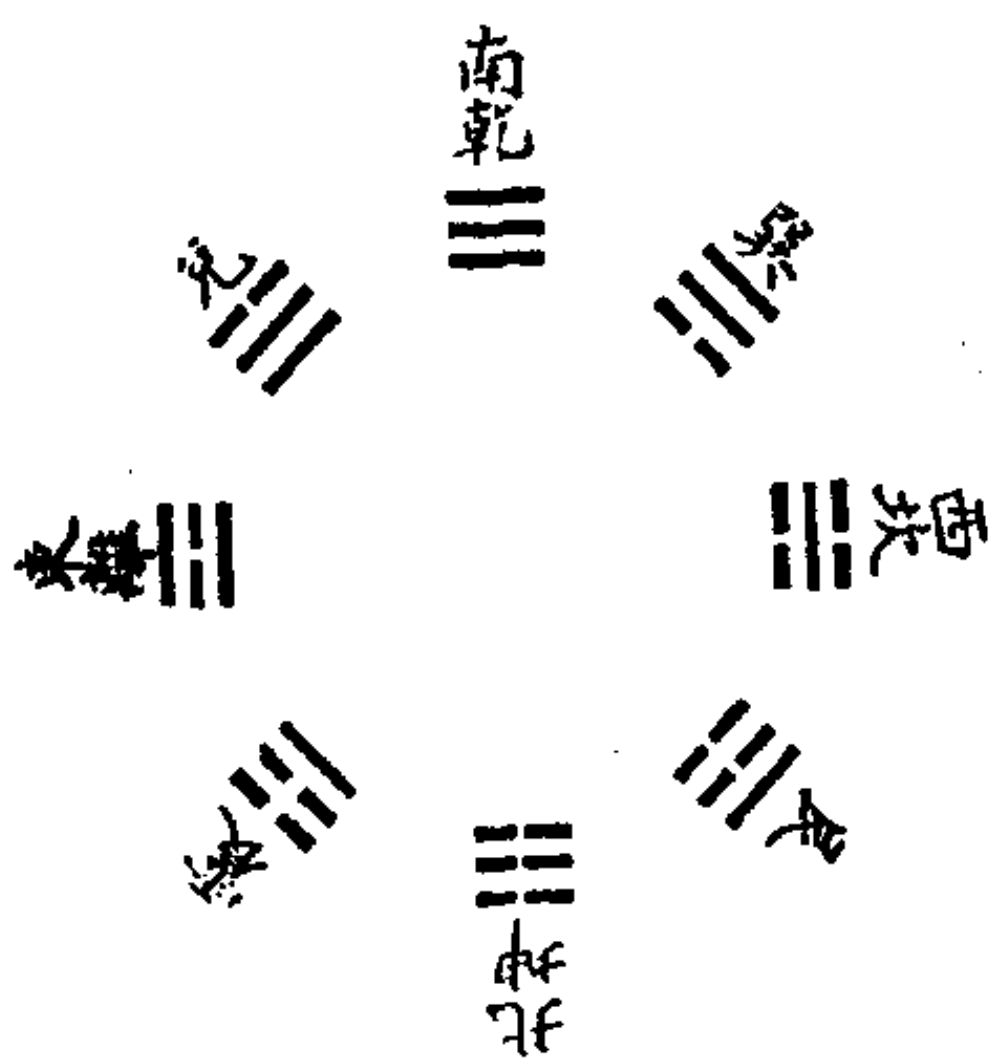

(十二) 六十四卦八卦相错圆图



解说 (十一、十二两图并说):

《说卦传》曰：天地定位，山泽通气，雷风相薄，水火不相射，八卦相错，数往者顺，知来者逆，是故易逆数也。邵子曰：乾南坤北，离东坎西，震东北，兑东南，巽西南，艮西北。自震至乾为顺，自巽至坤为逆，于是八卦相交而成六十四卦。又曰：乾坤从而六子横，易之本也。朱子曰：以横图观之，有乾一而后有兑二，有兑二而后有离三，有离三而后有震四，有震四而巽五，坎六、艮七、坤八，亦以次而生焉，此易之所以成也。而圆图之左方，自震而历离兑，以至于乾之末，皆进而得其已生之卦，犹自今日而追数昨日也，故曰数往者顺。其右方，自巽而历

坎艮，以至于坤之末，皆进而得其未生之卦，犹自今日而逆计来日也，故曰知来者逆。然本易之所以成则其先后始终，如横图及圆图右方之序而已，故曰：易逆数也。又曰：横图据见在底画较自然，圆图便是就中间拗做两截，恁地转来底是奇，恁地转去底是偶，有些造作，不依他元初画底。

邵子曰，先天学，心法也，故皆自中起，万事万化生于心也。又曰：图虽无文，吾终日言而未尝离乎是。盖天地万物之理，尽在其中矣。

右二图，邵子以为伏羲先天之学，以愚观之，恐有未然。盖乾、兑、离、震四卦，及其外三十二卦，皆循伏羲画卦本然之次第，巽、坎、艮、坤四卦，及其外三十二卦，皆反伏羲元画之卦序。朱子所谓就中间拗做两截，有些造作，不依他元初画底是已。然左右各三十二卦，阴阳对待，截然整齐，又如此，非吾夫子不能为之也。

(十三) 八卦帝出乎震圆图

解说：

《说卦传》曰：帝出乎震，齐乎巽，相见乎离，致役乎坤，说言乎兑，战乎乾，劳乎坎，成言乎艮。万物出乎震，震，东方也。齐乎巽，巽，东南也。齐也者，言万物之洁齐也。离也者，明也，万物皆相见，南方之卦也。圣人南面而听，天下向明而治，盖取诸此也。坤也者地也，万物皆致养焉，故曰：致役乎坤。兑，正秋也，万物之所说也，故曰：说言乎兑，战乎乾。乾，西北之卦也，言阴阳相薄也。坎者水也，正北方之

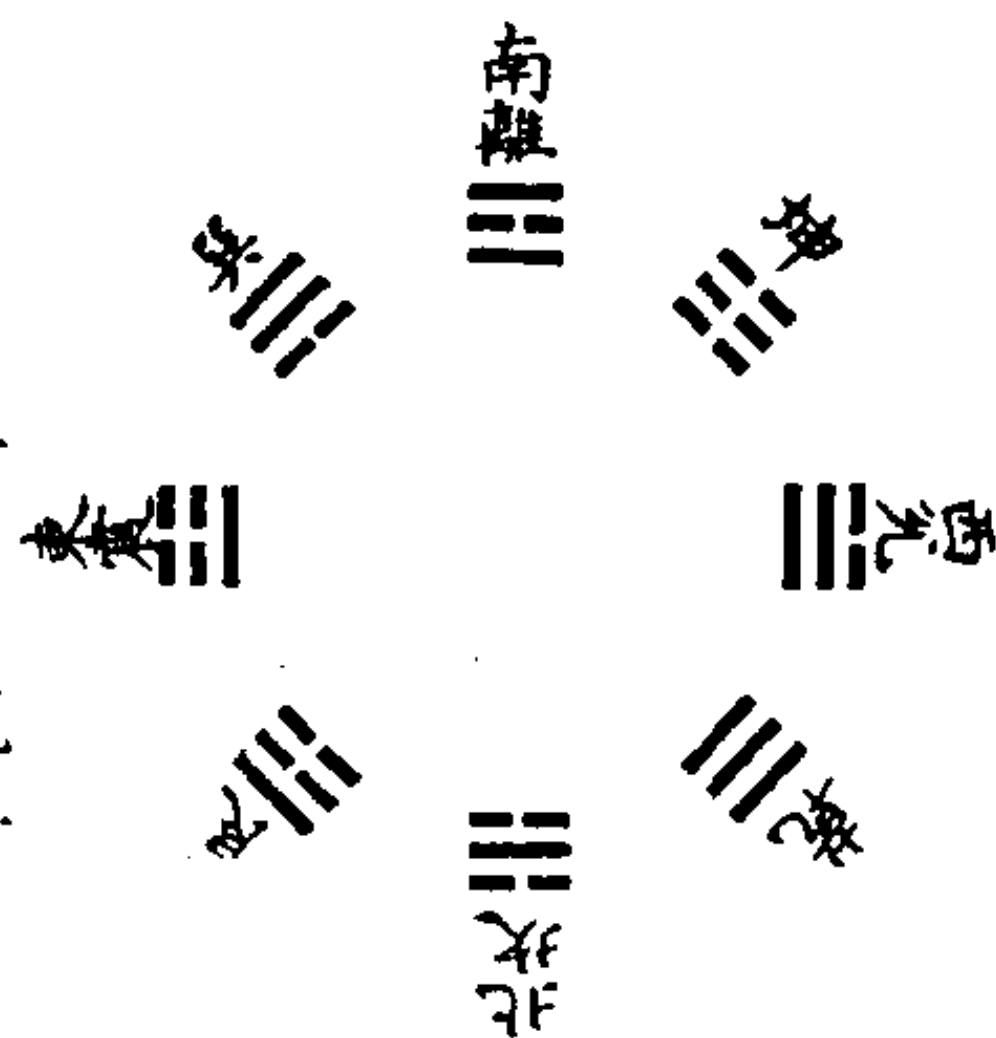

卦也，劳卦也，万物之所归也，故曰：劳乎坎。艮，东北之卦也，万物之所成终而所成始也，故曰：成言乎艮。

邵子曰：至哉，文王之作易也，其得天地之用乎。故乾坤交而为泰，坎离交而为既济也。乾生于子，坤生于午，坎终于寅，离终于申，以应天之时也。置乾于西北，退坤于西南，长子用事而长女代母，坎离得位而兑艮为偶，以应地之方也。王者其尽于是矣。又曰：震兑横而六卦纵，易之用也。朱子曰：震东兑西者，阳主进，故以长为先，而位乎左，阴主退，故以少为贵而位乎右也。坎北者进之中也，离南者退之中也。男北而女南者，互藏其宅也，四者皆当四方之正位而为用事之卦。然，震兑始而坎离终，震兑轻而坎离重也。乾西北、坤西南者，父母既老而退居不用之地也。然母亲而父尊，故坤犹半用而乾全不用也。艮东北、巽东南者，少男进之后而长女退之先，故亦皆不用也。然男未就传，女将有行，故巽稍向用而艮全未用也。四者皆居四隅不正之位。然居东者未用，而居西者不复用也。

邵子以为文王之学，相承传信久矣。然于易之经传，未见其所本之的，不若直以为孔子推演之义为无可议耳。

(十四) 八卦象图

解说：

《卦辞经》曰：坤，元亨，利牝马之贞。又曰：亨，畜牝牛。又曰：艮其背。《大象传》曰：明两作离。《系辞传》曰：八卦成列，象在其中矣。《说卦传》曰：乾为马，坤为牛，震为龙，巽为鸡，坎为豕，离为雉，艮为狗，兑为羊。又曰：乾为首，坤为腹，震为足，巽为股，坎为耳，离为目，艮为手，兑为口。又曰：乾天也，故称乎父，坤地也，故称乎母。震一索而得

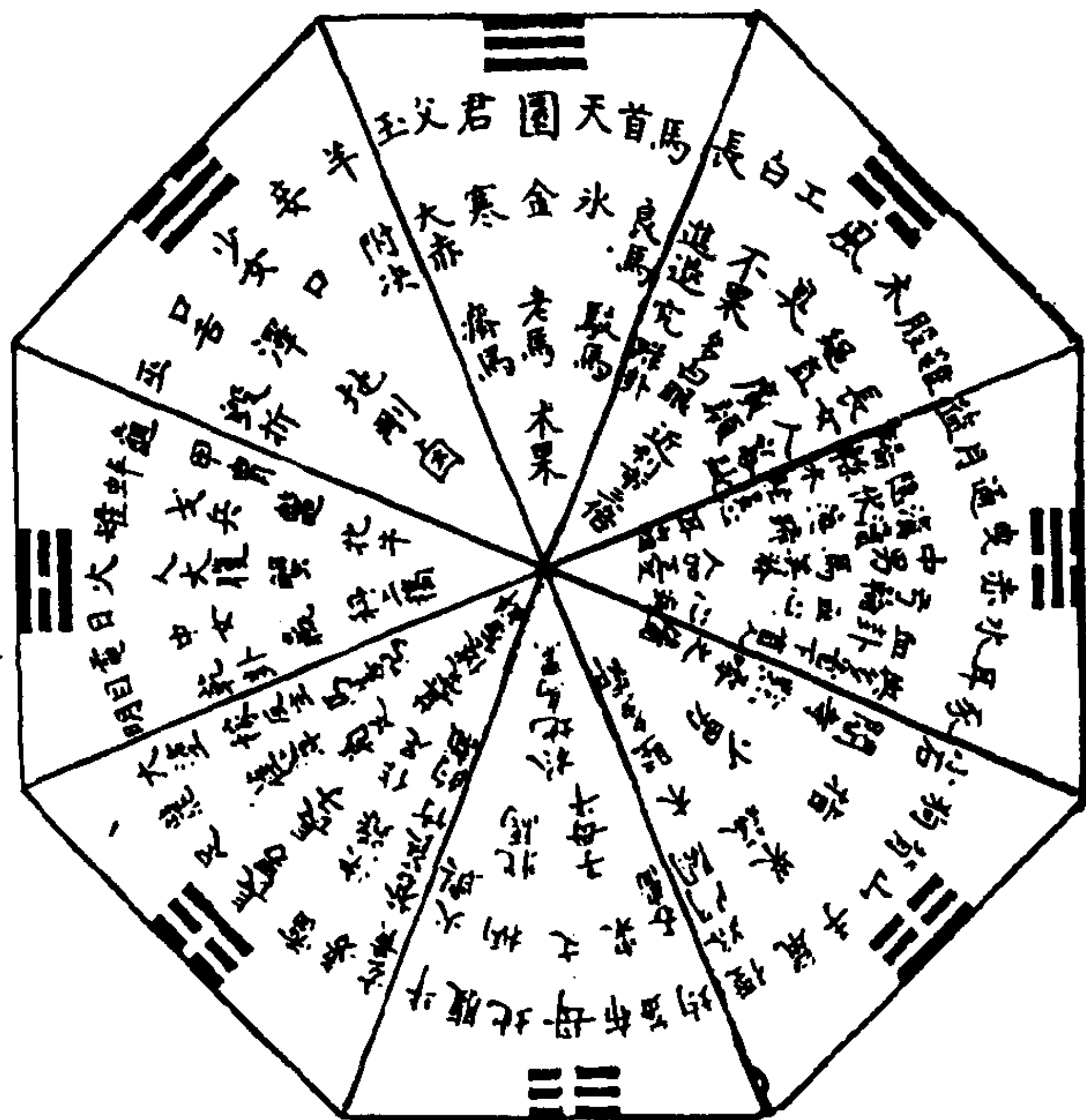

男，故谓之长男。巽一索而得女，故谓之长女。坎再索而得男，故谓之中男。离再索而得女，故谓之中女。艮三索而得男，故谓之少男。兑三索而得女，故谓之少女。又曰：乾为天，为圜，为君，为父，为玉，为金，为寒，为冰，为大赤，为良马，为老马，为瘠马，为驳马，为木果。坤为地，为母，为布，为釜，为吝啬，为均，为子母牛，为大舆，为文，为众，为柄。其于地也为黑。震为雷，为龙，为玄黄，为旉，为大涂，为长子，为决躁，为苍筤竹，为萑苇。其于马也，为善鸣，为馵足，为作足，为的颡。其于稼也，为反生，其究为健，为蕃鲜。巽为木，为风，为长女，为绳直，为工，为白，为长，为高，为进退，为不

果，为臭。其于人也，为寡发，为广颡，为多白眼，为近利市三倍。其究为躁卦。坎为水，为沟渎，为隐伏，为矫揉，为弓轮。其于人也，为加忧，为心病，为耳痛，为血卦，为赤。其于马也，为美脊，为亟心，为下首，为薄蹄，为曳。其于舆也，为多眚，为通，为月，为盗。其于木也，为坚多心。离为火，为日，为电，为中女，为甲冑，为戈兵。其于人也，为大腹，为乾卦，为鳖，为蟹，为赢，为蚌，为龟。其于木也，为科上槁。艮为山，为径路，为小石，为门阙，为果蓏，为阍寺，为指，为狗，为鼠，为黔喙之属。其于木也，为坚多节。兑为泽，为少女，为巫，为口舌，为毁折，为附决。其于地也，为刚卤，为妾，为羊。

虽本“天地定位”之列，然乾之为寒，为冰，离之为火，为雉，巽之为木，坎之为水，其类不一。又取“帝出乎震”之列，故附于此云。

(十五) 八卦父母生六子图

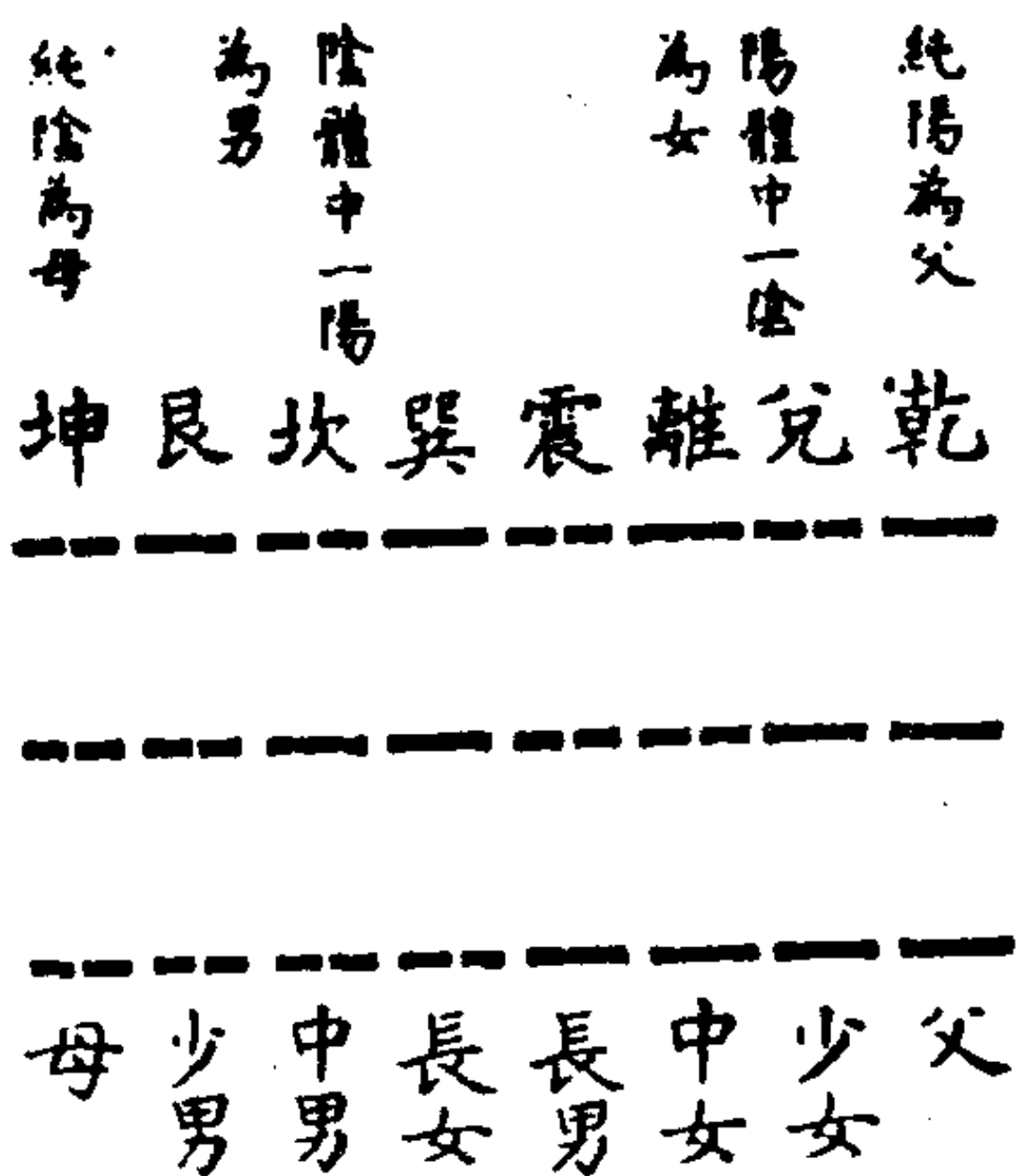

解说：

《说卦传》曰：乾天也，故称乎父，坤地也，故称乎母。震一索而得男，故谓之长男；巽一索而得女，故谓之长女；坎再索而得男，故谓之中男；离再索而得女，故谓之中女；艮三索而得男，故谓之少男；兑三索而得女，故谓之少女。朱子曰：巽离兑乾之所索乎坤者，震坎艮坤之所索乎乾者。又曰：一索再索之说，初间画卦时也，不是恁地只画成八卦后便有此象耳。

(十六) 八卦四象四卦先阳后阴图

解说：

《说卦传》曰：雷以动之，风以散之，雨以润之，日以暝之，艮以止之，兑以说之，乾以君之，坤以藏之。朱子曰：雷以动之四句，取象义多，故以象言。艮以止之四句，取卦义多，故以卦言。蔡氏曰：动则物萌，散则物具，二者言生物之功也。润则物滋，暝则物舒，二者言长物之功也。止则物成，说则物遂，二者言收物之功也。君则物有所归，藏则物有所息，二者言藏物之功也。愚按，此八卦之用，圣人从中二卦说起，以次而至在外之二卦，然必先雷而后风，先雨而后日，先艮而后兑，先乾而后坤者，震坎艮乾皆阳卦，巽离兑坤皆阴卦，先阳后阴之义也。

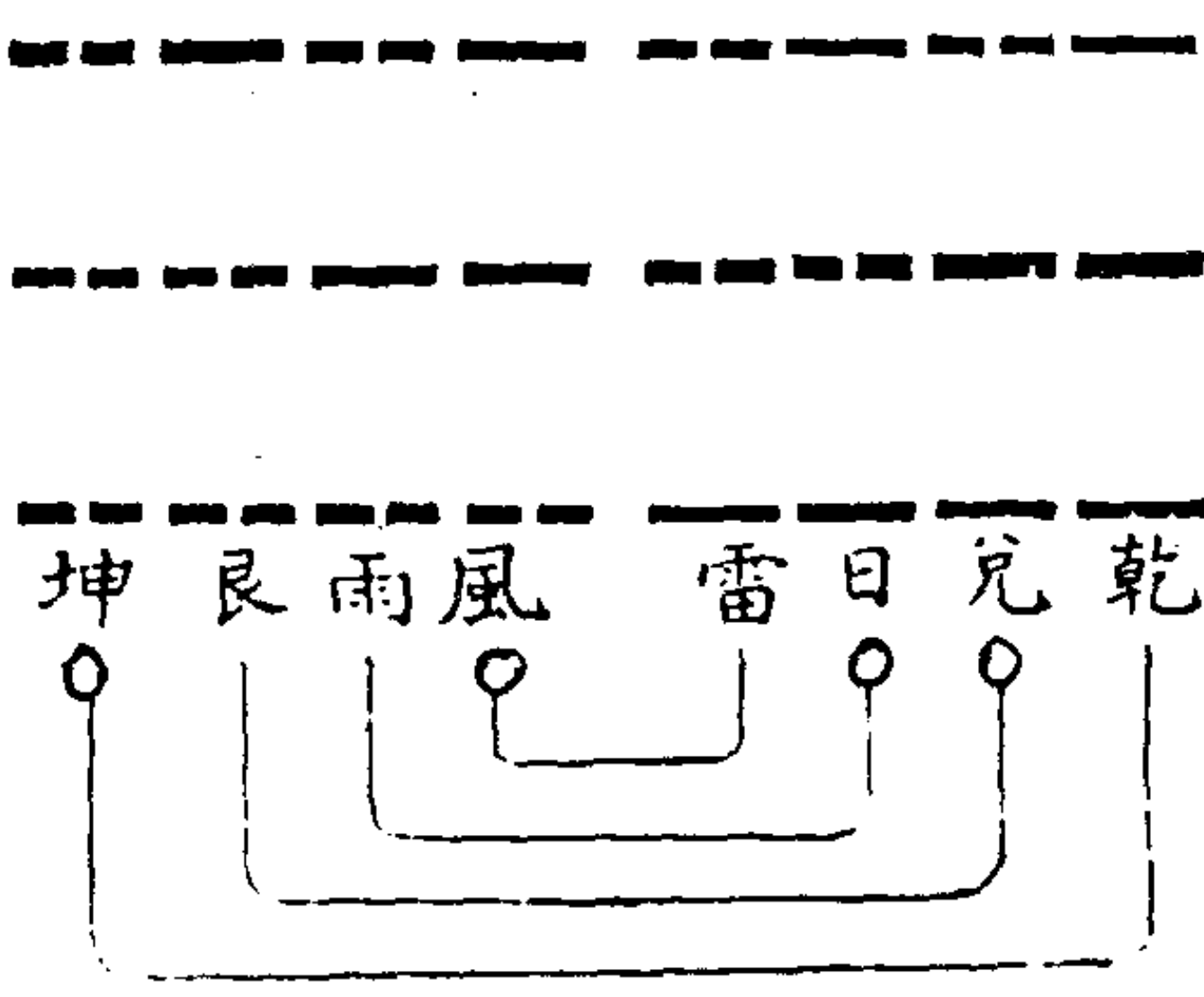

(十七) 八卦三才图



图 (十七)



图 (十八)

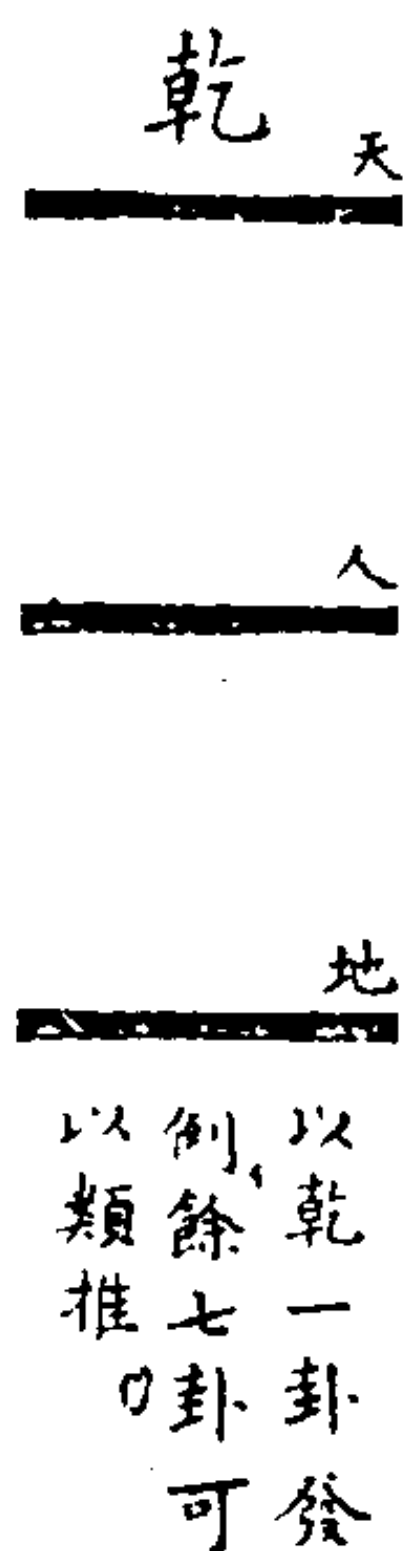

图 (十九)

解说：(图十七)

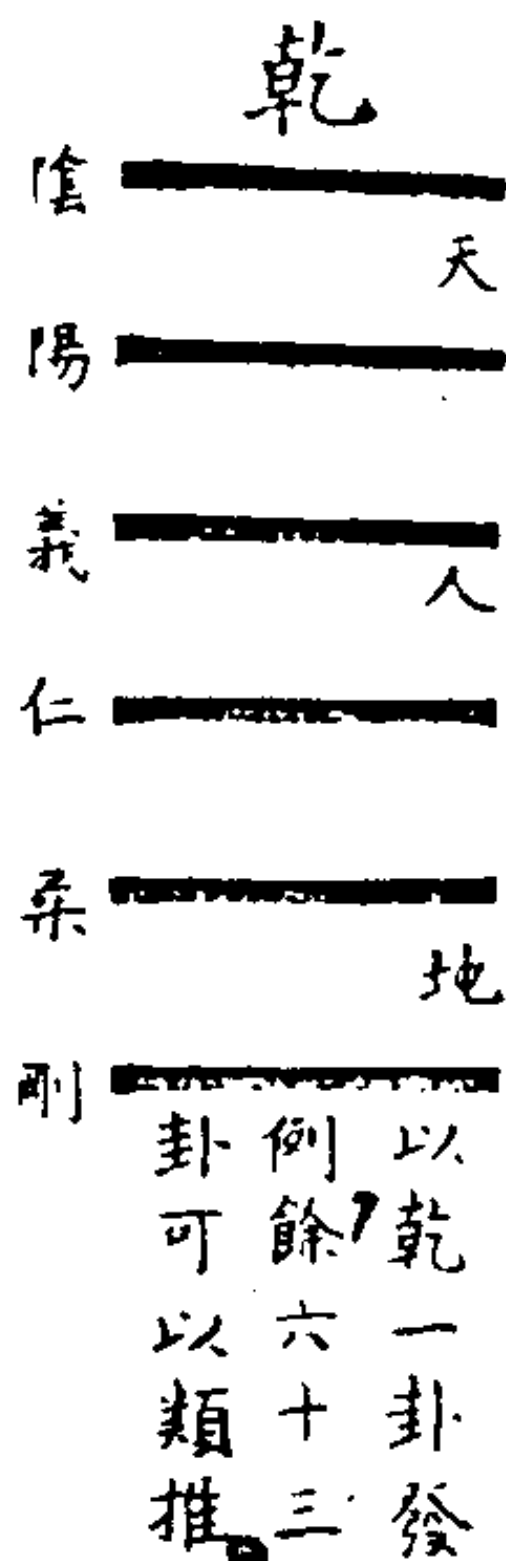
《系辞传》曰：易之为书也，广大悉备，有天道焉，有人道焉，有地道焉。朱子曰：三画已具三才。

(十八) 六十四卦三才图

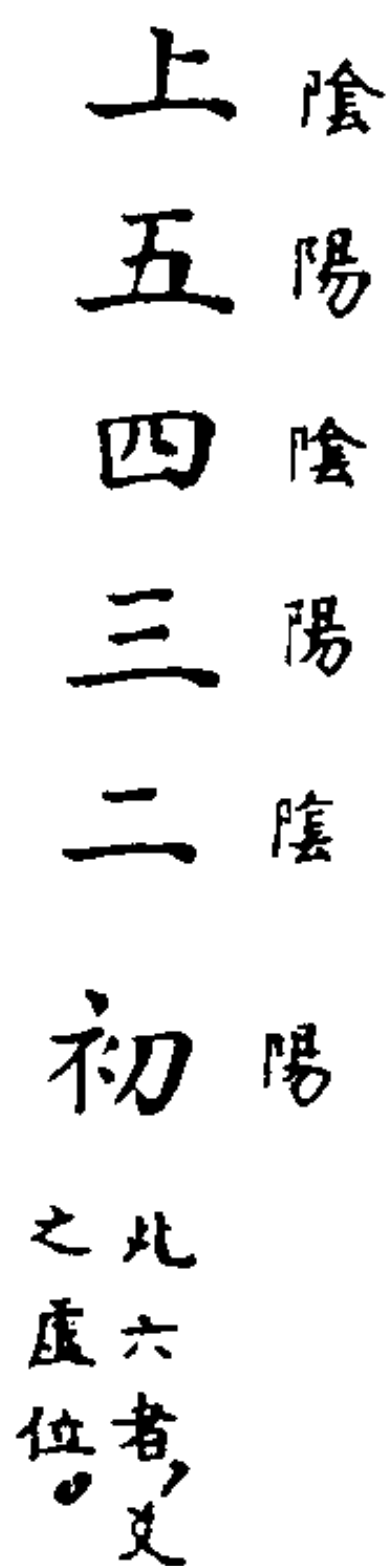
解说：(图十八)

《系辞传》曰：六爻之动，三极之道也。又曰：兼三才而两

之，故六。六者非他，三才之道也。《说卦传》曰：立天之道曰阴与阳，立地之道曰柔与刚，立人之道曰仁与义，兼三才而两之，故易六画而成卦。朱子曰：六爻初、二为地，三、四为人，五、上为天，三才各一太极也。又曰：初刚而二柔，三仁而四义，五阳而上阴。两之，言加一倍，本是一个，各加一个为两。又曰：阴阳以气言，柔刚以质言，仁义以理言。又曰：阴阳成象，天道之所以立也，刚柔成质，地道之所以立也，仁义成德，人道之所以立也，道一而已，随事著见。故有三才之别，而于其中又各有体用之分焉，其实则一太极也。

(十九) 六虚分阴分阳图

解说：（图十九）

《系辞传》曰：易之为书也不可远，为道也屡迁，变动不居，周流六虚。《说卦传》曰：分阴分阳，迭用柔刚，故易六位而成章。愚按：未揲蓍时卦爻未辨，自初至上，皆为虚位。然初、三、五奇数而为阳，二、四、上偶数而为阴，已有定而成文矣。既揲蓍后，卦爻已著，则或以刚居阳，或以刚居阴，或以柔居阴，或以柔居阳，更迭用其刚柔而成文，益可见也。

(二十) 十二卦月分图

解说：

复《象传》曰：雷在地中，复；先王以至日闭关，商旅不行，后不省方。此特因至日一辞推广之，而以阴阳消息往复不穷为之序，与“六十四卦圆图”位序不同，盖并行而不相悖者也。

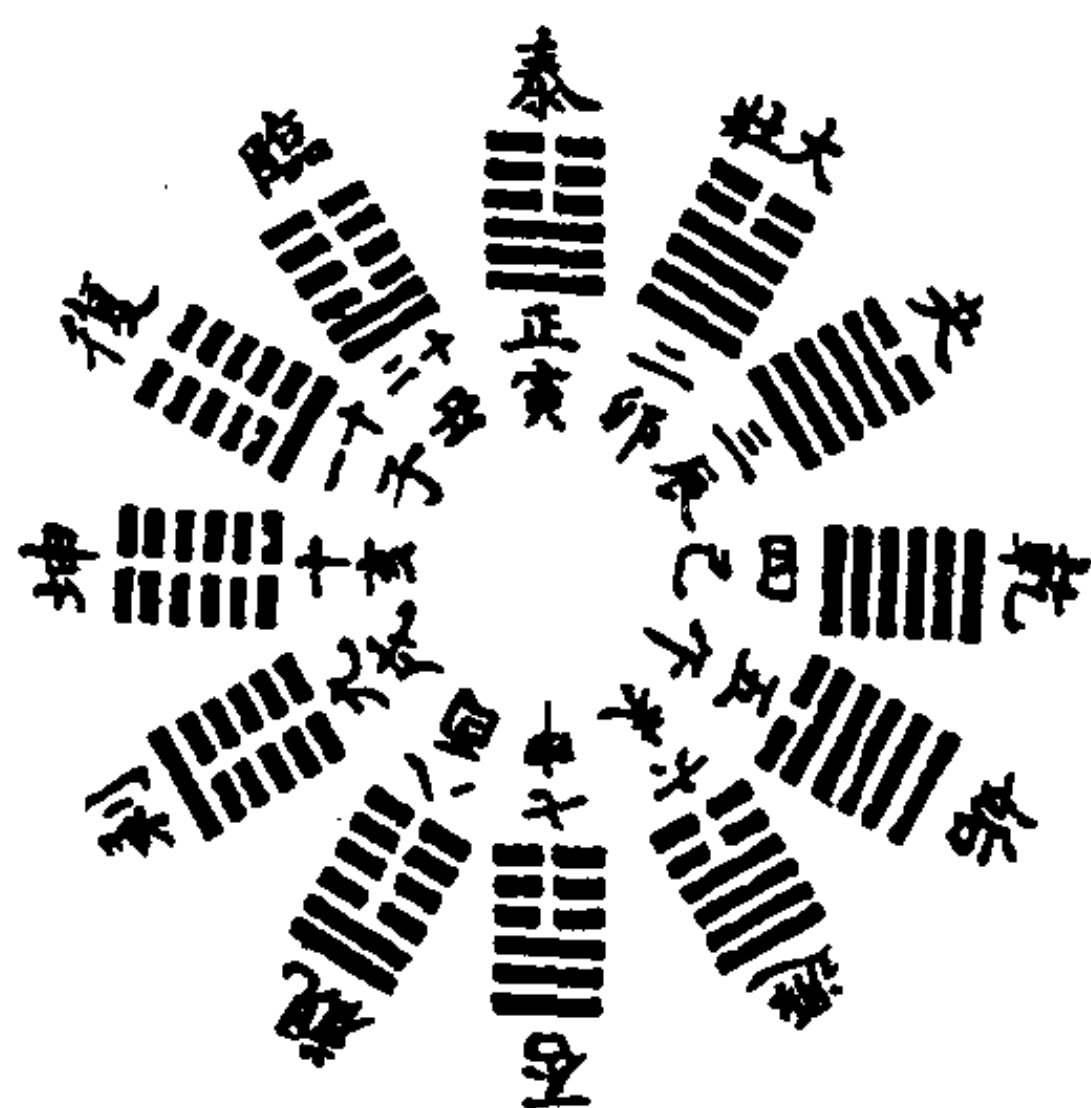

(二十一) 六十四卦节气图

解说：

复《象传》曰：雷在地中，复；先王以至日闭关，商旅不行，后不省方。而邵子复卦之辞曰：冬至子之半，天心无改移，一阳初动处，万物未生时，玄酒味方淡，大音声正希，此言如不信，更请问包羲。愚按：此图稽之经传，他无可见，特以“至日”一辞推广之，而得其大既如此耳。而玉斋胡氏，乃以六十四卦分配，二分二至四位各两卦外，十六气各三卦，合之为六十四卦。夫节气周于天，卦象周于图，本无间也，而何有于两卦多少之分哉？吁！泥矣。

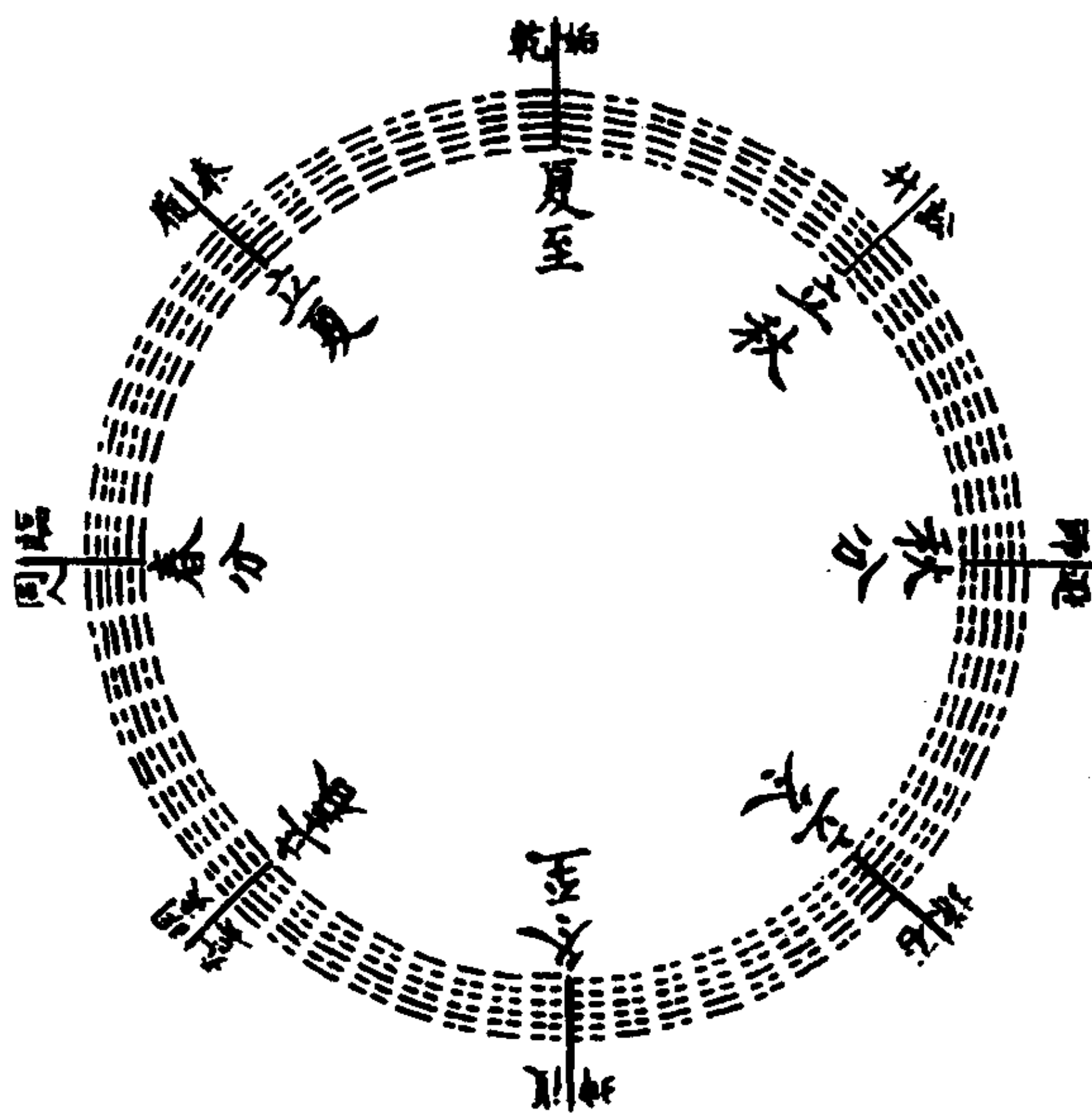

(二十二) 六十四卦反对图

解说:

朱子曰：易上经始乾、坤而终坎、离，下经始艮、兑、震、巽而终坎、离。上经反对凡十八卦，下经反对亦十八卦。或问：



《杂卦》反对之义只是反覆，则其吉凶祸福、动静刚柔皆反了。朱子曰：是如此。问：乾、坤、大过、颐、坎、离、中孚、小过八卦反覆，不成别卦，是如何？朱子曰：八卦只是六卦，乾、坤、坎、离是四正卦，兑便是番转来底巽卦，震便是番转来底艮卦。六十四卦只八卦是正卦；余便只二十八卦番转为五十六卦。又曰：三画之卦只是六卦，即六画之卦，以正卦八，加反卦二十八，为三十有六，六六三十六也，邵子谓之暗卦，小成之卦八，即大成之卦六十四，八八六十四也。三十六与六十四同。

(二十三) 十四卦阴阳之变图



解说：

讼《彖传》曰：刚来而得中。随《彖传》曰：刚来而下柔。蛊《彖传》曰：刚上而柔下。噬嗑《彖传》曰：柔得中而上行。贲《彖传》曰：柔来而文刚，故亨。分刚上而文柔，故小利有攸往。无妄《彖传》曰：刚自外来，而为主于内。大畜《彖传》曰：刚上而尚贤。咸《彖传》曰：柔上而刚下。恒《彖传》曰：刚上而柔下。晋《彖传》曰：柔进而上行。睽《彖传》曰：柔进而上行，得中而应乎刚。升《彖传》曰：柔以时升。鼎《彖传》曰：柔准而上行，得中而应乎刚。涣《彖传》曰：柔得位乎外而上同。愚按：此十有四卦之《彖传》，朱子《本义》以卦变释之，其所谓变，乃是就卦爻之曰上、曰下、曰来、曰进、曰升、曰得位而谓之变，与揲蓍求卦阳变阴，阴变阳者不同也。程子于此，谓卦之变皆自乾坤来。朱子讥其于三阳三阴之卦可通，而阴阳多少者不可通，是矣。然其自为说，则泥以刚柔之切近者为变，是亦有不可通矣。窃谓六十四卦已成之后，阴阳之画参差不齐，秩然可见。演易圣人于其中，或指其一刚一柔之上下，或专指其一爻之得位，而加以曰来、曰上、曰进、曰升之辞，随时取义，而实无一定之拘，非可执一端之说以律之也。

(二十五) 六卦阳君阴民图

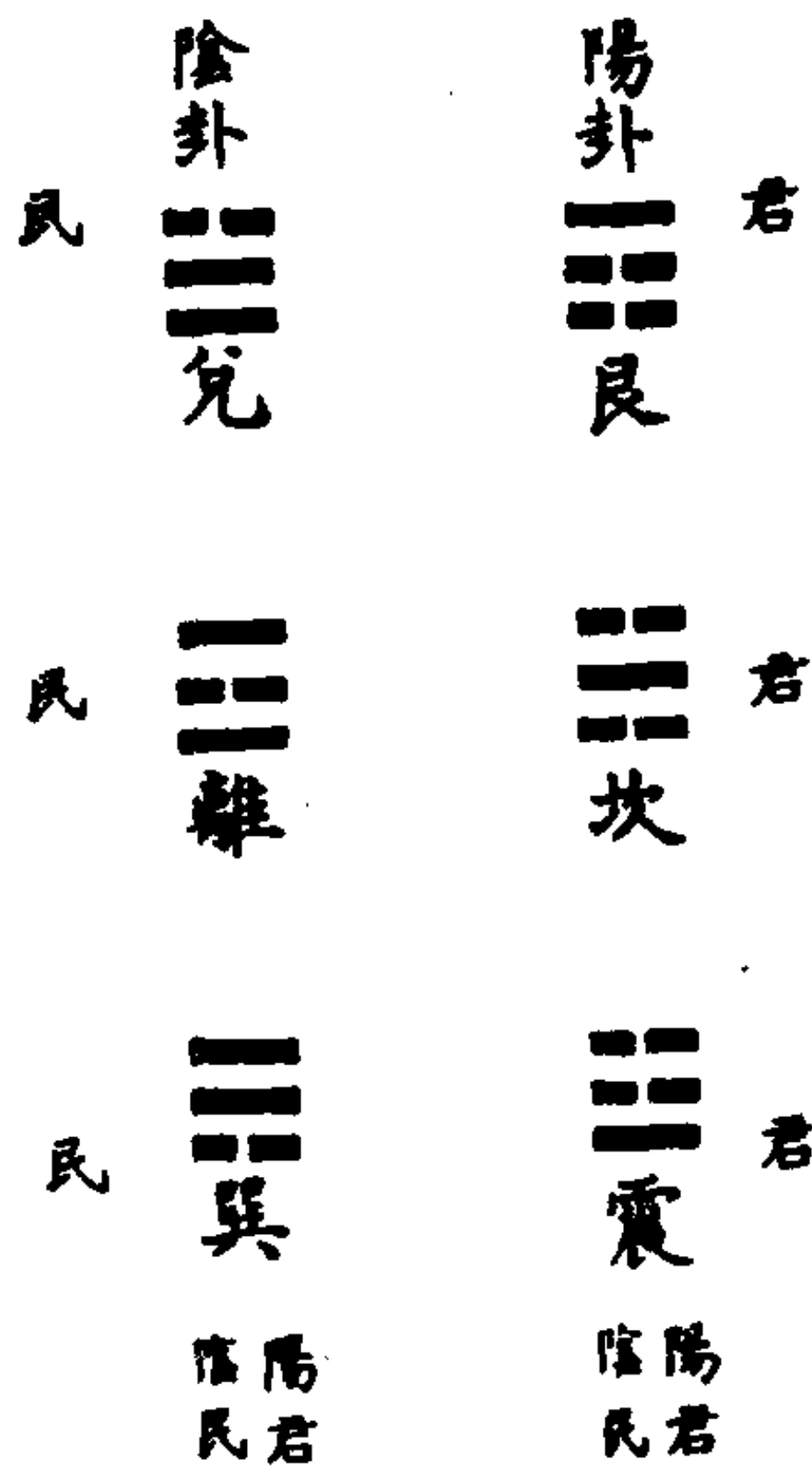

解说：

《系辞传》曰：阳卦多阴，阴卦多阳，其故何也？阳卦奇阴卦偶，其德行何也？阳一君而二民，君子之道也，阴二君而一民，小人之道也。愚按：此以阴阳分君子小人，非谓卦有君子小人之别也。

以上一十六图，皆孔子推演之义。

右一十六图，或循伏羲原画之卦次，或即原画之卦而别为之说，或即原画之次而改易用之。千变万化，无所不通，莫非道妙之呈露，亦可以见吾圣人心，与造化流通无间之妙矣。盖伏羲之易，止为卜筮而设，而文王、周公之卦爻，经孔子之彖、大小

(二十四) 六卦乾坤之神图

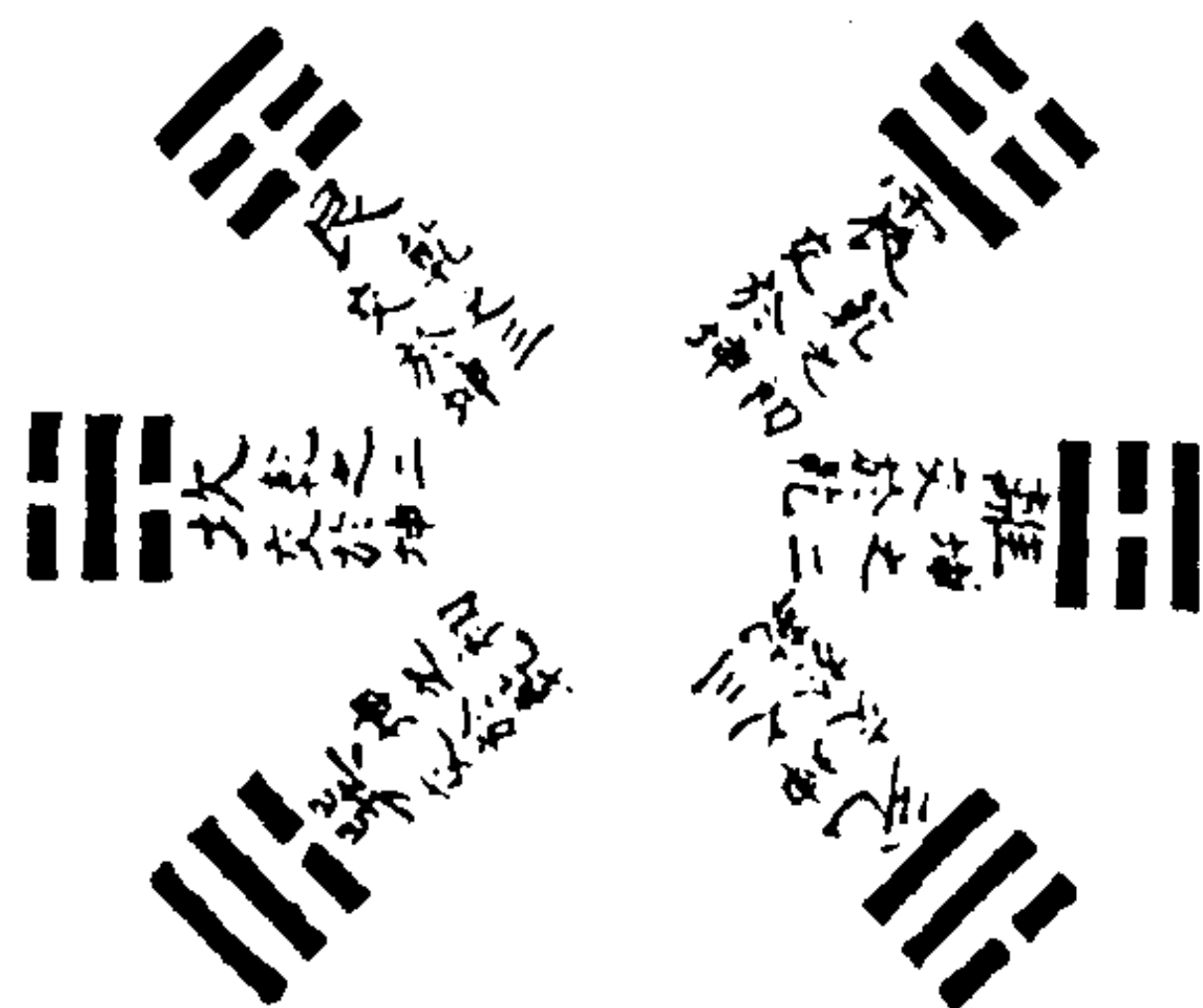
**解说：**

《说卦传》曰：神也者，妙万物而为言者也。动万物者，莫疾乎雷，桡万物者，莫疾乎风，燥万物者，莫燥乎火，说万物者，莫说乎泽，润万物者，莫润乎水，终万物始万物者，莫盛乎艮。故水火相逮，雷风不相悖，山泽通气，然后能变化，既成万物也。朱子曰：此去乾坤而专言六子，以见神之所为。愚按：《系辞传》曰，阴阳不测之谓神。张子曰：两在故不测，巽离兑乾交于坤而得于坤也，震坎艮坤交于乾而得于乾也。阴卦必有阳，阳卦必有阴，此阴阳之两在，即乾坤之所以为神也。

象、文言传实充而广之。至此一十六图，却不尽于占筮。只是因伏羲之卦，而推演出许多义理耳。先儒见其“天地定位”。“帝出乎震”二章，卦位有不同，于是以其一归之伏羲，一归之文王。若使当时一十六图之尽具，不知其余又当属之何人也。

(二十六) 邵子六十四卦方图

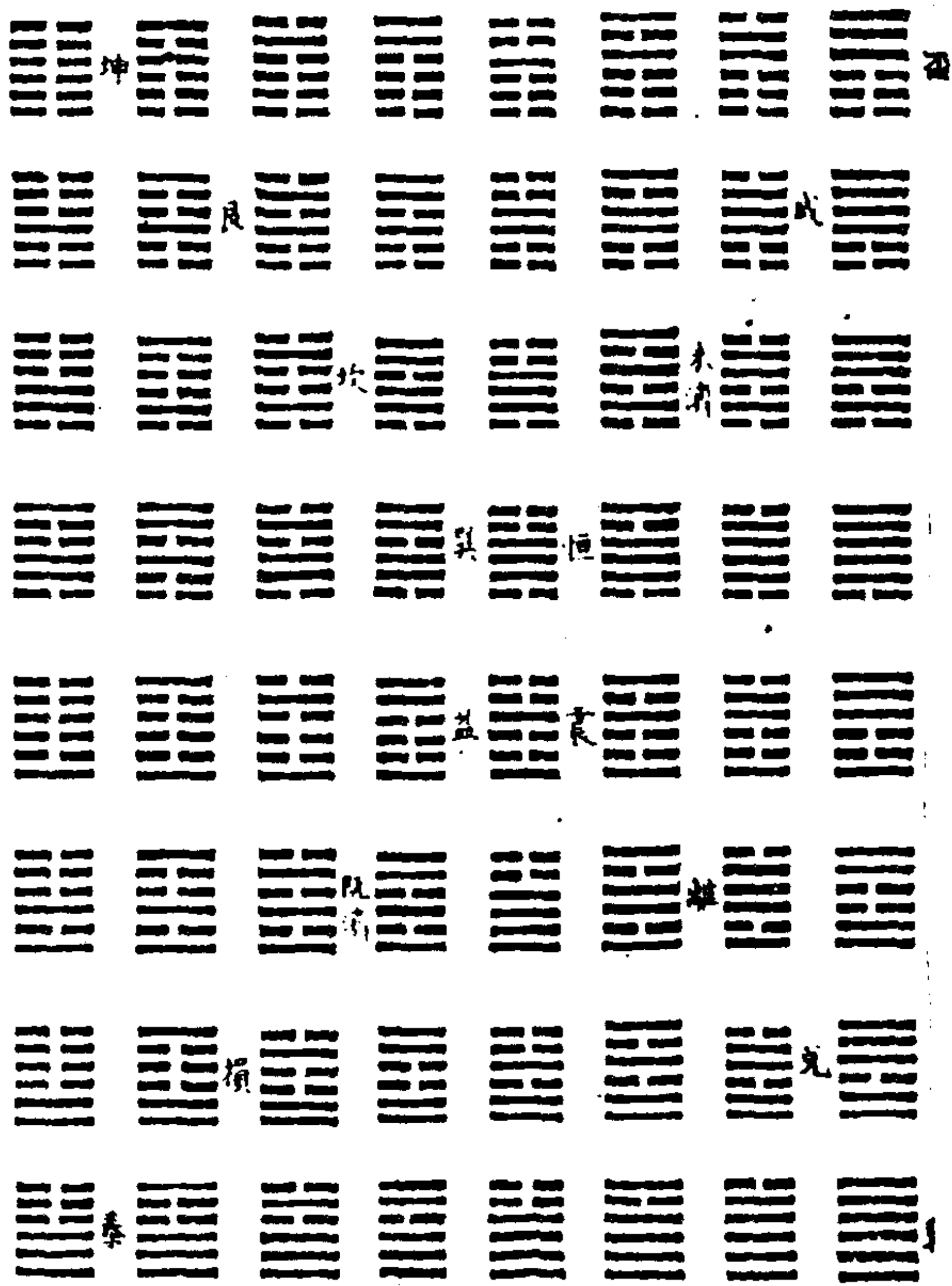

解说：

邵子《大易吟》曰：天地定位，否泰反类；山泽通气，损咸见义；雷风相薄，恒、益起意，水火相射，既济、未济，四象相交，成十六事，八卦相荡为六十四。朱子曰：康节“天地定位，否、泰反类”诗八句，是说方图中两交股底，且如西北角乾，东南角坤，是天地定位，便对东北角泰，西南角否。次乾是兑，次坤是艮，便对次否之咸。次泰之损后四卦，亦如是，共十六卦，只曰方图。自西北之东南，便是自乾以益、既济、未济、所以又于此。八卦见义，盖为是。自两角尖射上与乾坤相对，不知怎生恁地巧。愚按：邵子此图，虽不见于圣人之经传，然实因横图而以乾、兑、离、震、巽、坎、艮、坤自下而上，重叠加之，而八卦之上复各有八卦者，自仍其旧。于是乾、坤、艮、兑、坎、离、震、巽，交而为泰、否、咸、损、既济、未济、恒、益者，其相对整然如此。亦犹横图中判，摺转其半，规为圆图，而卦爻阴阳相对整然也。是图也，所谓发前圣之未发者，而非汉魏儒者、穿凿附会为图者之所可企及也。今特以其不见于经传，附之于此云。以上一图，乃邵子推演之义。

明·来知德《易经来注图解》

(一) 来瞿唐先生圆图

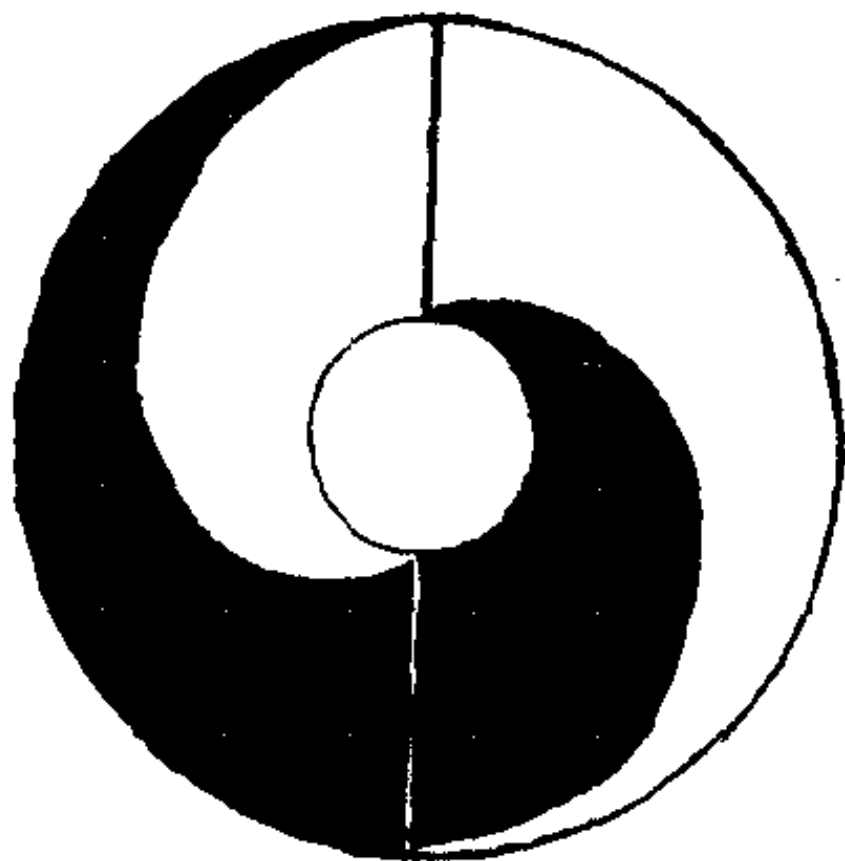

解说：

此圣人作易之原也。理、气、象、数，阴、阳、老、少，往、来、进、退，常、变、吉、凶，皆寓乎中。孔子系《易》首章，至“易简而天下之理得”，及“一阴一阳之谓道”，“易有太极”，“形上形下”数篇，以至“幽赞于神明”一章，卒归于义命，皆不外此图神而明之。一部《易经》不在四圣，而在于我矣。或曰：伏羲、文王有图矣，而复有此图何耶？德曰：不然。伏羲有图，而文王之图不同于伏羲，岂伏羲之图差耶？盖伏羲之图，易之对待；文王之图，易之流行；而德之图，不立文字，以天地间理、气、象、数不过如此，此则兼对待、流行、主宰之理而图之也，故图于伏羲、文王之前。

(二) 伏羲六十四卦圆图

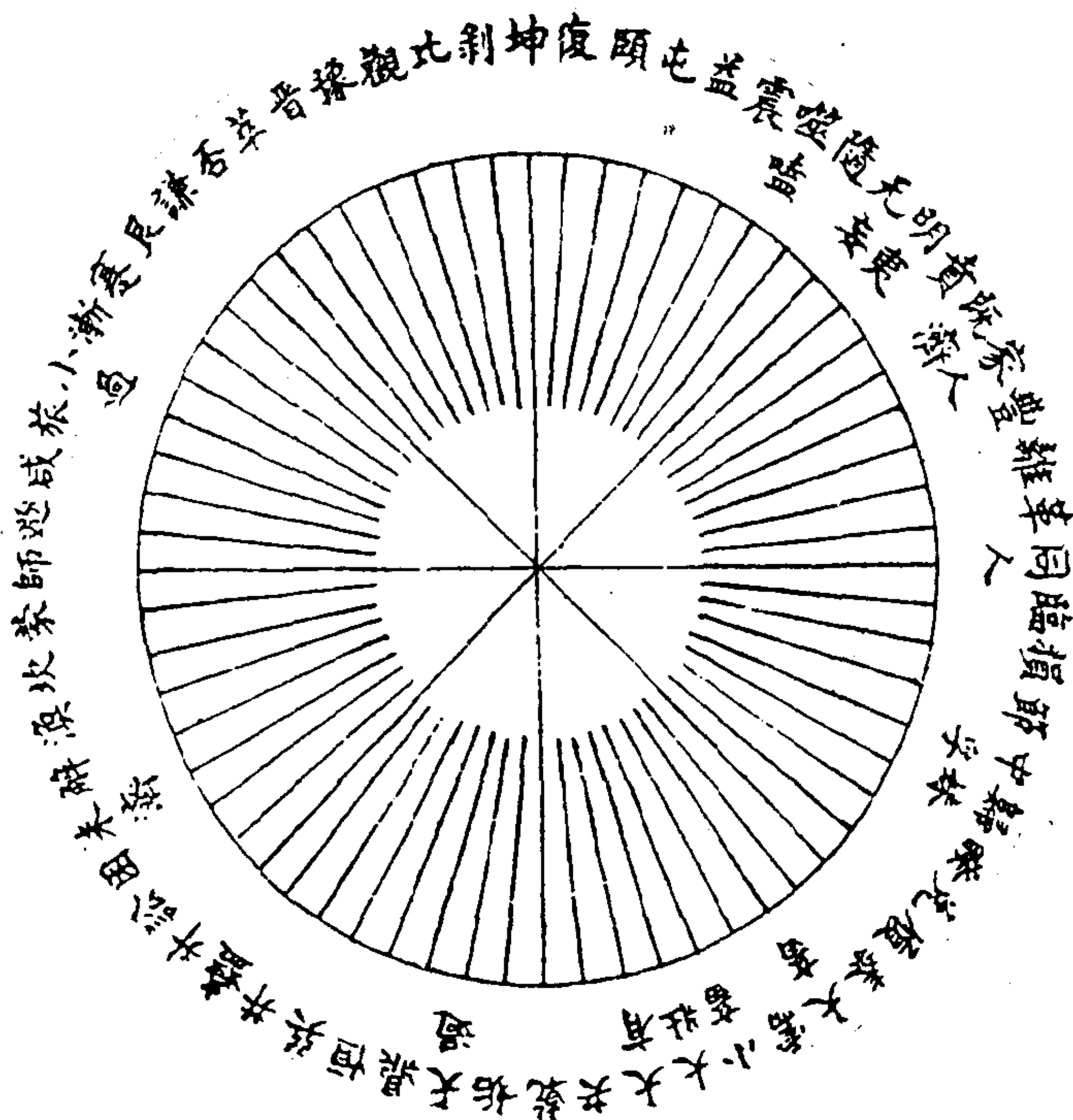

(三) 伏羲八卦方位之图

解说 (二、三两图并说):
 此伏羲之易也。易之数也，对待不移者也，故伏羲圆图皆相错，以其对待也。所以上经首乾、坤。乾、坤之两列者，对待也。孔子《系辞》天尊地卑一条，盖本诸此。

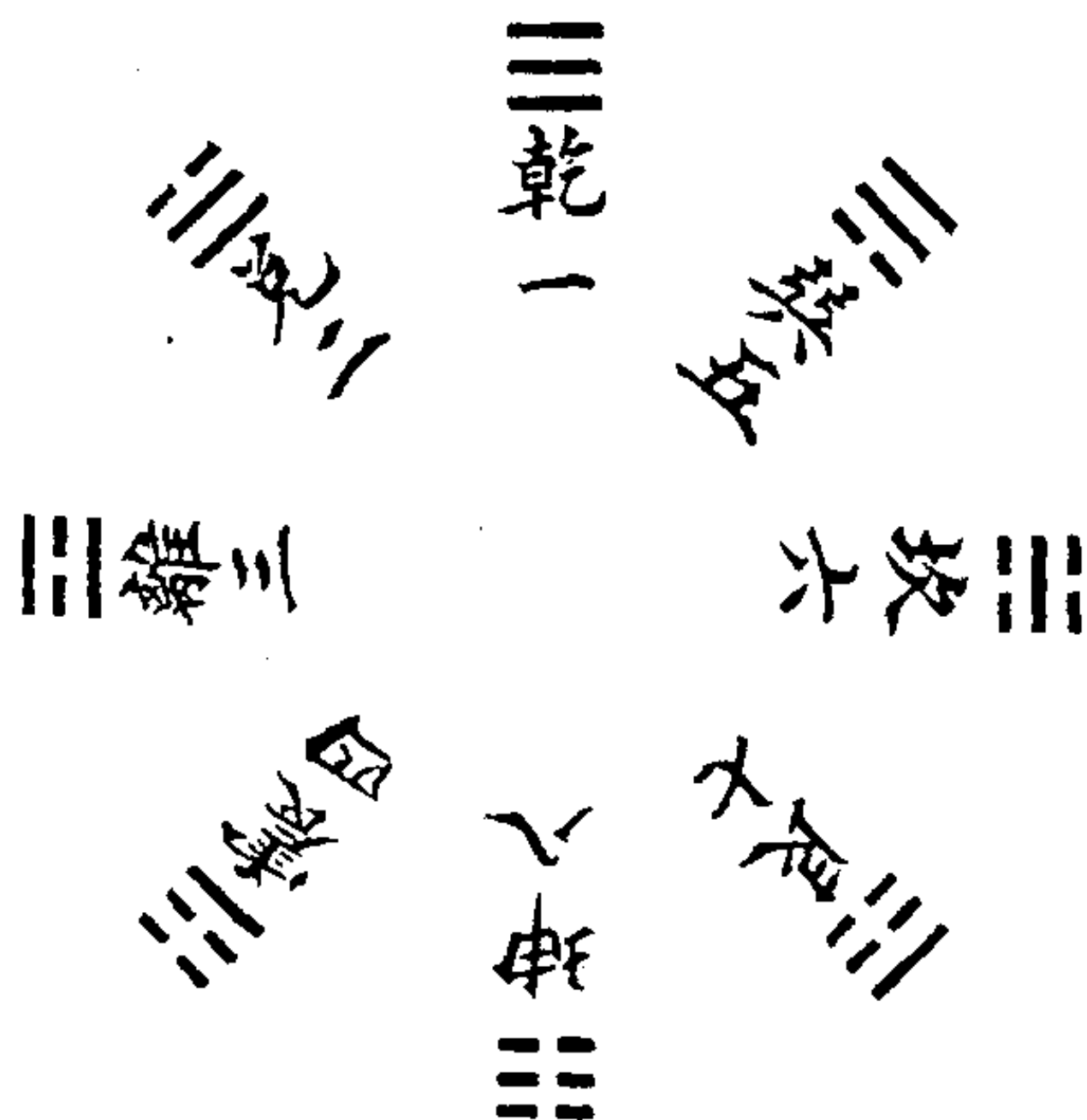

(四) 文王八卦方位之图

解说：

此文王之易也。易之气也，流行不已者也。自震而离，而兑，而坎，春夏秋冬，一气而已。故文王序卦，一上一下相综者，以其流行而不已也。所以下经首咸、恒。咸、恒之交感者，流行也。孔子《系辞》“刚柔相摩”一条，盖本诸此。盖有对待，其气运必流行而不已；有流行，其象数必对待而不移，故男女相对待，其气必相摩荡。若不相摩荡，则男女皆死物矣。此处安得有先后，故不可分先天、后天。



(五) 伏羲、文王错综图

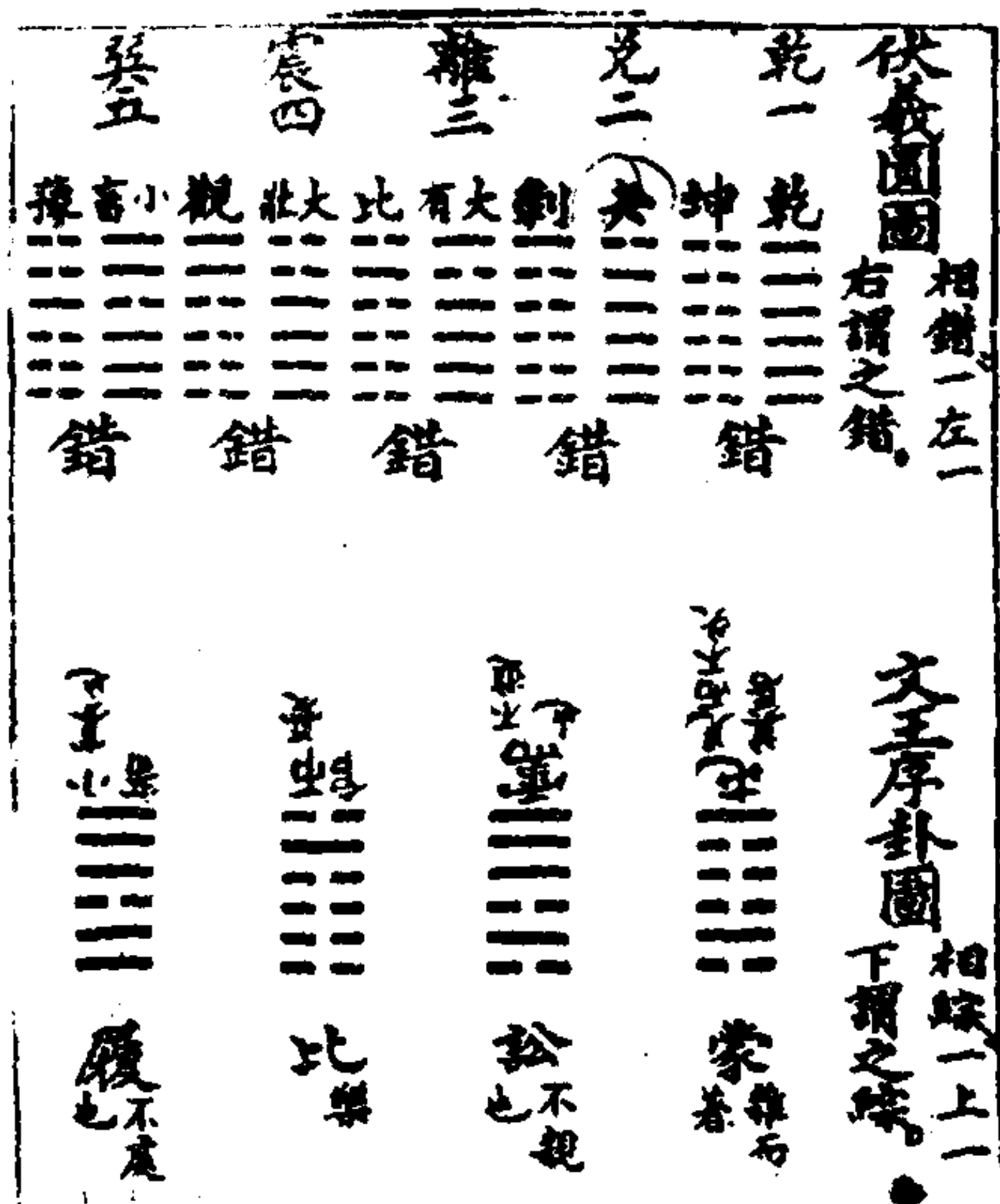

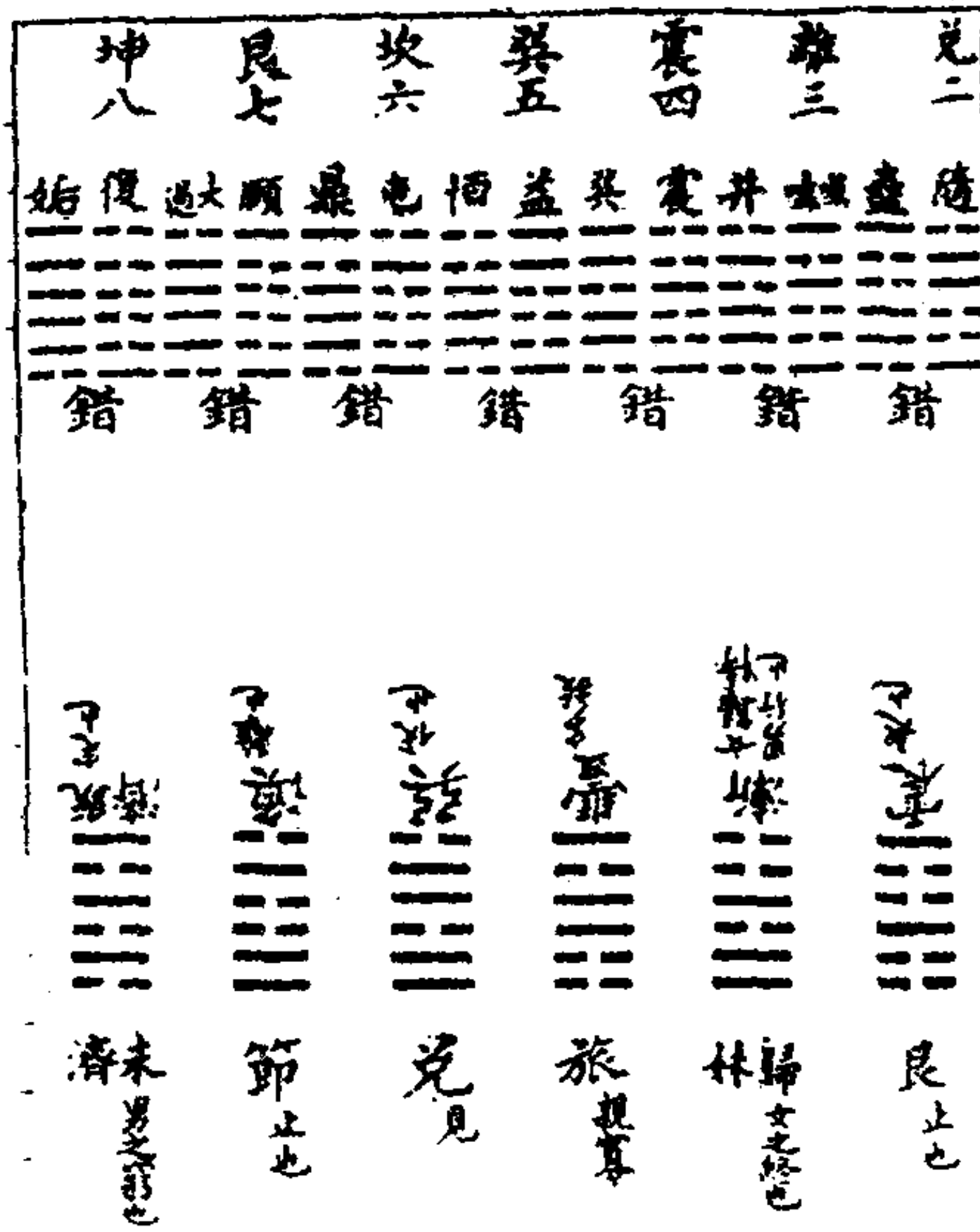
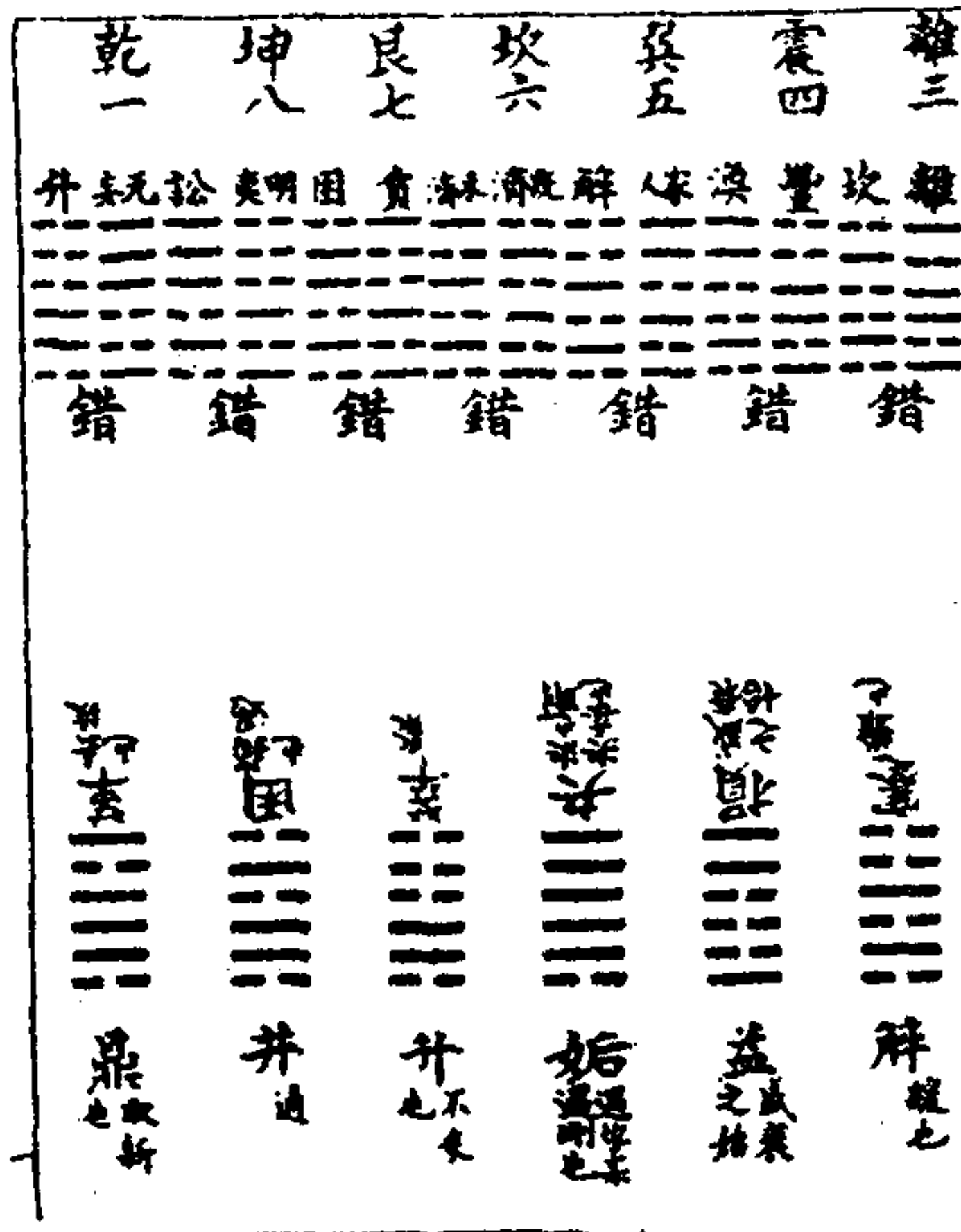

解说:

文王序卦，六十四卦除乾、坤、坎、离、大过、颐、小过、中孚。八个卦相错，其余五十六卦皆相综。虽四正之卦，如否、泰、既济、未济四卦，四隅之卦。如归妹、渐、随、蛊四卦，此八卦可错可综，然文王皆以为综也。故五十六卦，止有二十八卦，向上成一卦，向下成一卦，共相错之卦，三十六卦。所以上经分十八卦，下经分十八卦。其相综自然而然之妙，亦如伏羲圆图相错自然而然之妙，皆不假安排穿凿，所以孔子赞其为天下之至变者。以此汉儒至宋儒，止以为上下篇之次序，不知紧要与圆图同，诸象皆藏于二图错综之中。其中不知序卦紧要之妙，则易不得其门而入矣。因此将二图并列之。

(六) 孔子太极生两仪、四象、八卦图

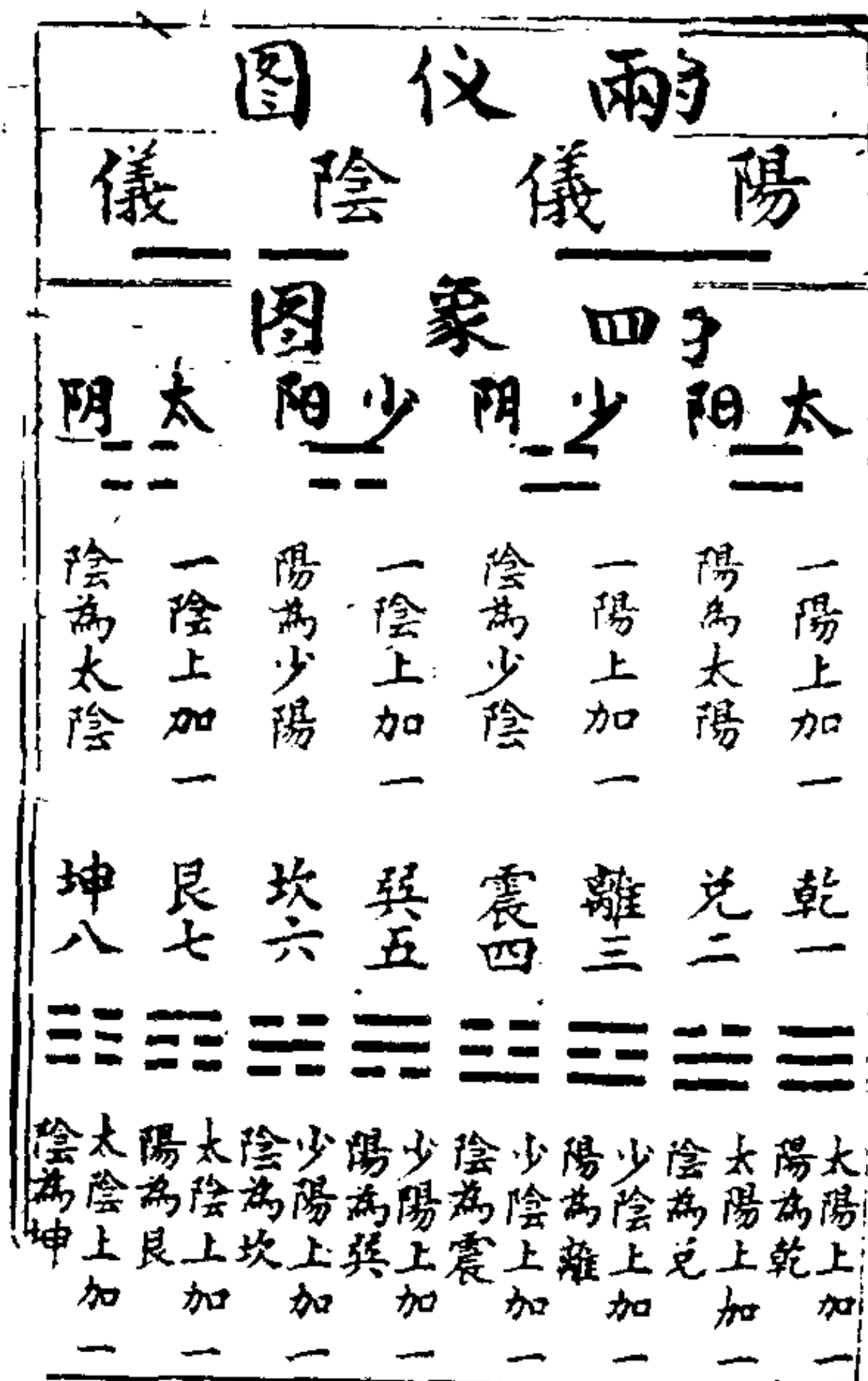

(七) 来瞿唐先生八卦变六十四卦图

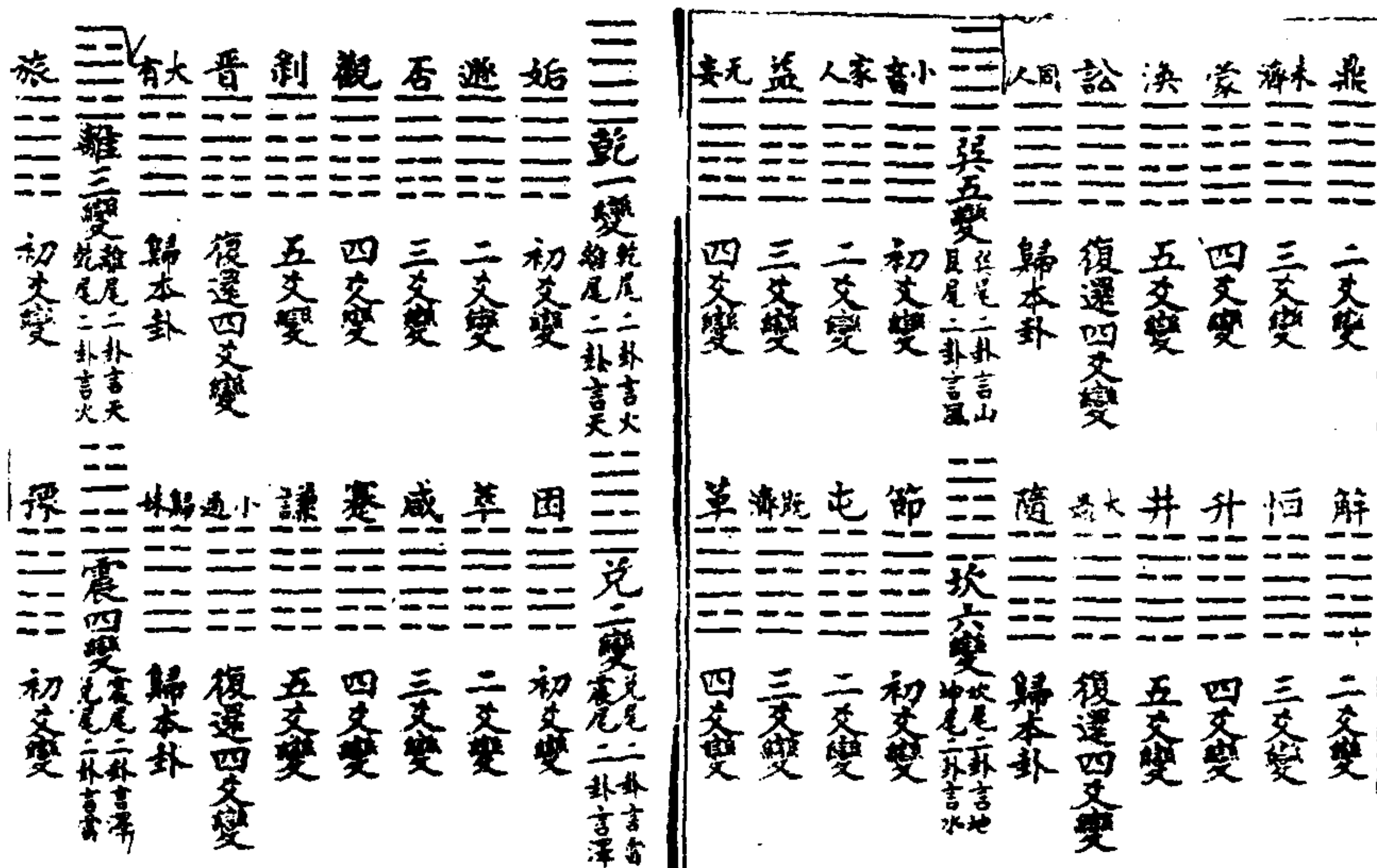

解说 (六、七两图并说):

卦皆自然之数，右八卦不过加太极、两仪、四象八卦是也。六十四卦，不过变节，《系辞》所谓八卦成列，象在其中矣。因而重之，爻在其中矣。刚柔相推，变在其中矣。变在其中者，如乾为阳刚，乾下变，一阴之巽，二阴之艮，三阴之坤；坤为阴柔，坤下变，一阳之震，二阳之兑，三阳之乾，是刚柔相推也。盖三画卦，若不重成六画，则不能变六十四，惟六画则即变六十四矣。所以每一卦，六变即归本卦。下爻画变为七变，连本卦成八卦。以八加八，即成六十四卦。古之圣人，见天地阴阳变化之妙，原是如此，所以以易名之。若依宋儒之说，一分二，二分

漸 ䷴	中 ䷄	履 ䷉	睽 ䷥	損 ䷨	大 ䷍	賁 ䷖	巽 ䷸	頤 ䷚	噬 ䷔
歸本卦	復還四爻變	五爻變	四爻變	三爻變	二爻變	初爻變	歸本卦	復還四爻變	五爻變
比 ䷇	需 ䷄	夬 ䷪	壯 ䷗	泰 ䷊	臨 ䷒	復 ䷗	坤 ䷁	師 ䷆	明 ䷄
歸本卦	復還四爻變	五爻變	四爻變	三爻變	二爻變	初爻變	歸本卦	復還四爻變	五爻變

四，四分八，八分十六，十六分三十二，三十二分六十四，是一直數，何以為易？且通不成卦，惟以八加八，方見陰陽自然造化之妙。

(八) 来瞿唐先生八卦正位图

乾在五	乾屬陽，五以陽居陽位，故為正位。
兌在六	兌屬陰，六以陰居陰位，故為正位。
離在二	離屬陰，二以陰居陰位，故為正位。
震在初	震屬陽，初以陽居陽位，故為正位。
巽在四	巽屬陰，四以陰居陰位，故為正位。
坎在五	坎屬陽，五以陽居陽位，故為正位。
艮在三	艮屬陽，三以陽居陽位，故為正位。
坤在二	坤屬陰，二以陰居陰位，故為正位。

解说：

正位不可移动。乾属阳，其位在五，惟坎可以同之，盖坎中一画乃乾也。若艮、震之五皆阳矣，故居三、居初，此阳卦正位不可移也。坤属阴，其位在二，惟离可以同之，盖离中一画乃坤也。若巽、兑之二，皆阳矣，故居四、居六，此阴卦正位不可移也。然易惟时而已，不可为典要。如观卦下六二，乃坤之正位也，因本卦利近不利远，故六二止于窥观。知此，庶可以识玩易之法。

(九) 来瞿唐先生八卦所属自相错图

巽	震	坎	離	艮	兌	坤	乾
小畜	豫	節	旅	賁	困	復	姤
家人	解	屯	鼎	大畜	萃	臨	遯
益	恒	既濟	未濟	損	咸	泰	否
无妄	升	革	蒙	睽	蹇	大壯	觀
噬嗑	井	豐	渙	履	謙	夬	剝
頤	大過	明夷	訟	中孚	小過	需	晉
蠱	隨	師	同人	漸	歸妹	比	大有
五錯與震巽	四錯與震巽	六錯與坎離	三錯與坎離	七錯與艮兌	二錯與艮兌	八錯與坤乾	一錯與坤乾
錯相然自居所別							

(十)来瞿唐先生六爻变自相错图

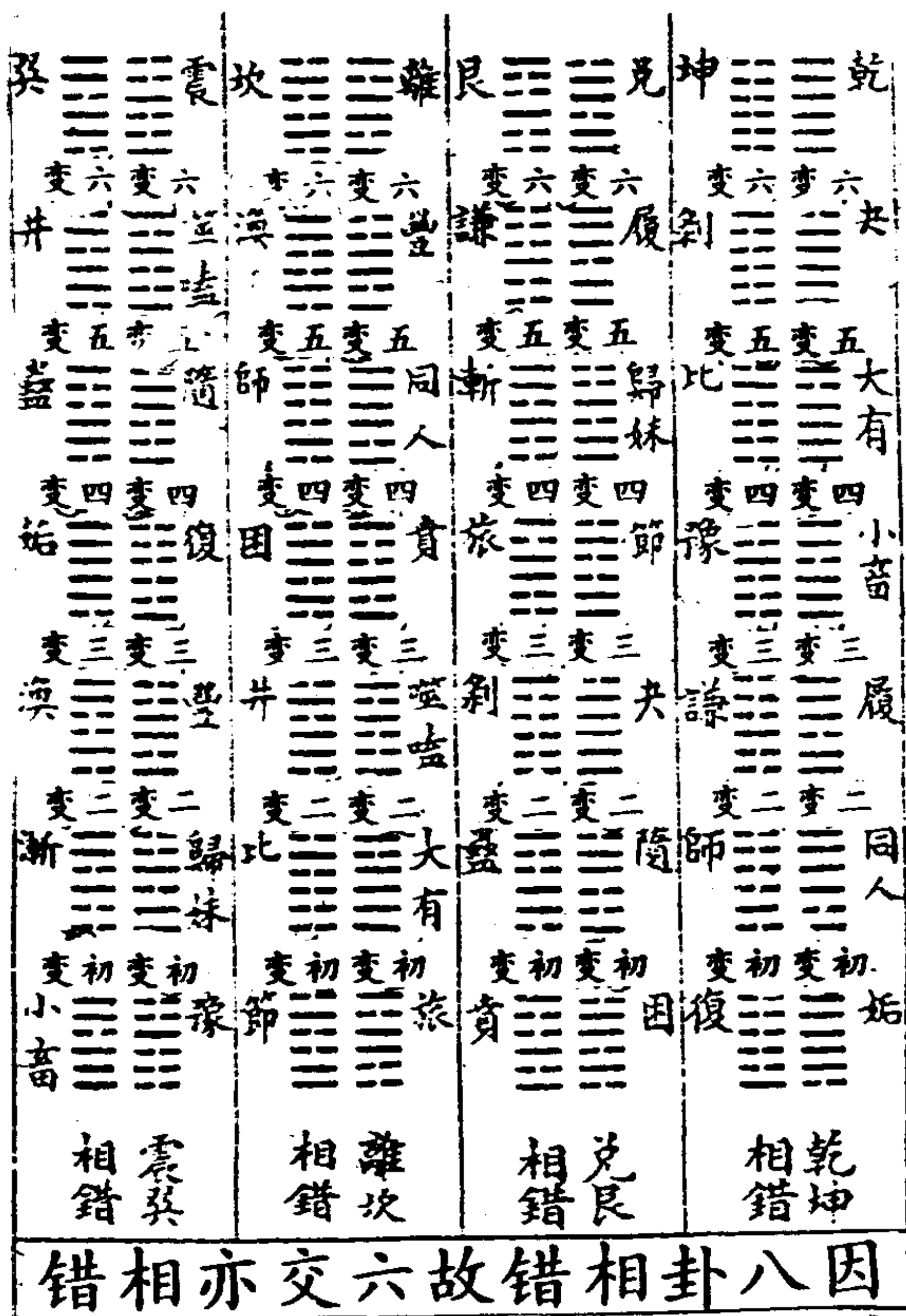

(十二) 来瞿唐先生八卦正隅相综临尾

二卦图

綜雜卦序王文			
離	坎	坤	乾
同人 綜乾之大畜	訟 綜坤之需	比 綜坎之師	大有 綜離之同人
	師 綜坤之比	需 綜離之訟	晉 綜坎之明夷
	明夷 綜乾之晉	比 綜坎之師	大有 綜離之同人
	坎 綜離	坤 綜乾	乾 綜離
	離 綜坎	乾 綜離	坤 綜乾
綜相正四與正四			
綜雜卦序王文			
兌	震	巽	艮
歸妹 綜艮之漸	小過 錯艮之中孚	隨 綜巽之蠱	大過 錯巽之頤
	隨 綜巽之蠱	頤 錯震之大過	漸 綜兌之歸妹
	大過 錯巽之頤	蠱 綜震之隨	中孚 錯兌之小過
	兌 綜震	震 綜巽	艮 綜兌
	震 綜兌	巽 綜震	艮 綜兌
綜相隅四與隅四			

(十三) 来瞿唐先生八卦次序自相综图

先四阳之卦				震四阳之卦			
乾一	泽天夬	综	天风始	乾二	雷天大壮	综	天山遯
兑二	兑			兑三	雷泽归林	综	风山渐
离三	泽火革	综	火风鼎	离四	雷火噬	综	火山旅
震四	泽雷随	综	山雷无妄	震五	震		
巽五	泽风大过	错	山雷颐	巽六	雷风恒	综	泽山咸
坎六	泽水困	综	水风井	坎七	雷水解	综	水山蹇
艮七	泽山咸	综	雷风恒	艮八	雷山小过	错	风泽中孚
坤八	泽地萃	综	地风升	坤八	雷地豫	综	地山谦
巽四阳之卦				震四阳之卦			
乾一	山天大畜	综	天雷无妄	乾一	风天小畜	综	天泽履
兑二	山泽损	综	风雷益	兑二	风泽中孚	错	雷山小过
离三	山火贲	综	火雷噬嗑	离三	风火家人	综	火泽睽
震四	山雷颐	错	泽风大过	震四	风雷益	综	山泽损
巽五	山风蛊	综	泽雷随	巽五	巽		
坎六	山水蒙	综	水雷屯	坎六	风水涣	综	水泽节
艮七	艮			艮七	风山渐	综	雷泽归林
坤八	山地剝	综	地复	坤八	风地观	综	地泽临

震四正之卦				离四正之卦			
乾一	乾			乾一	火天大有	综	天火同人
兑二	天泽履	综	风天小畜	兑二	火泽睽	综	风火家人
离三	天火同人	综	火天大有	离三	离		
震四	天雷无妄	综	山天大畜	震四	火雷噬嗑	综	山火贲
巽五	天风始	综	泽天夬	巽五	火风鼎	综	泽火革
坎六	天水讼	综	水天需	坎六	火水未济	综	水火既济
艮七	天山遯	综	雷天大壮	艮七	火山旅	综	雷火噬
坤八	天地否	综	地天泰	坤八	火地晋	综	地火明夷
坎四正之卦				震四正之卦			
乾一	地天泰	综	天地否	乾一	水天需	综	天水讼
兑二	地泽临	综	风地观	兑二	水泽节	综	风水涣
离三	地火明夷	综	火地晋	离三	水火既济	综	火水未济
震四	地雷复	综	山地剝	震四	水雷屯	综	山水蒙
巽五	地风升	综	泽地萃	巽五	水风井	综	泽水困
坎六	地水师	综	水地比	坎六	坎		
艮七	地山谦	综	雷地豫	艮七	水山蹇	综	雷水解
坤八	坤			坤八	水地比	综	地水师

解说：

右乾、坤、水、火四正之卦，故天在上，则天在下，如天泽履，综风天小畜是也。地在上，则地在下，如地天泰综天地否是也。水火亦然，其相综皆自然也。山、泽、雷、风，四隅之卦，一阳在上，一阳在下，则山与雷综，如山天大畜，综天雷无妄是也。一阴在上，一阴在下，则风与泽综，如风天小畜，综天泽履是也。故山在上，则雷在下，风在上，则泽在下。雷上山下，泽上风下，亦然。其相综皆自然也。

解说（九至十三诸图并说）：

错者，阴与阳相对也。父与母错，长男与长女错，中男与中女错，少男与少女错，八卦相错，六十卦，皆不外此错也。天地造化之理，独阴独阳不能生成，故有刚必有柔，有男必有女，所以八卦相错。八卦既相错，所以象即寓于错之中。如乾错坤，乾为马，坤即“利牝马之贞”。履卦兑错艮，艮为虎，文王即以虎言之。革卦上体乃兑，周公九五爻亦以虎言之。又睽卦上九纯用错卦，师卦“王三锡命”，纯用天火同人之错，皆其证也。又有以中爻之错言者，如小畜言云，因中爻离错坎故也。六四言血者，坎为血也。言惕者，坎为加忧也。又如艮卦九三中爻坎，《爻辞》曰：“薰心”。坎水安得薰心？以错离有火烟也。

综字之义，即织布帛之综，或上或下，颠之倒之者也。如乾、坤、坎、离四正之卦，则或上或下。巽、兑、艮、震四隅之卦，则巽即为兑，艮即为震，其卦名则不同。如屯、蒙相综，在屯则为雷，在蒙则为山是也；如履、小畜相综，在履则为泽，在小畜则为风是也；如损、益相综，损之六五，即益之六二，特倒转耳，故其象皆“十朋之龟”；夬、姤相综，夬之九四，即姤之九三，故其象皆臀无肤。综卦之妙如此，非山中研究三十季，安能知之。宜乎诸儒以象失其传也。然文王序卦有正综，有杂综。如

乾初爻变姤，坤逆行，五爻变夬，与姤相综，所以姤综夬，遁综大壮，否综泰，观综临，剥综复，所谓乾、坤之正综也。八卦通是初与五综，二与四综，三与三综。虽一定之数，不容安排，然阳顺行而阴逆行，与之相综，造化之玄妙可见矣。文王之序卦，不其神哉！即阳本顺行，生亥死午；阴本逆行，生午死亥之意。若乾、坤所属尾二卦。晋、大有、需、比之卦。巫术家所谓游魂、归魂，出于乾，坤之外者，非乾、坤五爻之正变，故谓之杂综。然乾、坤、水、火四正之卦，四正与四正相综；艮、巽、震、兑四隅之卦，四隅与四隅相综，虽杂亦不杂也。八卦既相综，所以象即寓于综之中。如噬嗑“利用狱”，贲乃相综之卦，亦以“狱”言之。旅、丰二卦，亦以狱言者，皆以其相综也。有以上六下初而综者，则自外来而为主于内是也，有以二五而综者，柔得中而上行是也。盖易以道阴阳，阴阳之理流行不常，原非死物胶固一定者，故颠之倒之，可上可下者，以其流行不常耳。故读易者不能悟文王序卦之妙，则易不得其门而入。既不入门，而宫墙外望。则“改邑不改井”之玄辞，“其人天且劓”之险语，不知何自而来也。噫！文王不其继伏羲而神哉。

变者，阳变阴，阴变阳也，如乾卦初变即为姤，是就于本卦变之。宋儒不知文王序卦，如屯、蒙相综之卦，本是一卦，向上成一卦，向下成一卦，详见前“伏羲、文王错综图”。如讼之刚来而得中，乃卦综也，非卦变也，以为自遁卦变来非矣。如姤方是变，卦变玄之又玄，妙之又妙。盖爻一动即变，如渐卦九三以三为夫，以坎中满为妇孕，及三爻一变，则阳死成坤，离绝夫位，故有“夫征不复”之象。既成坤，则并坎中满通不见矣。故有“妇孕不育”之象。又如归妹九四中爻，坎月离日，期之象也。四一变，则纯坤而日月不见矣，故“愆期”。岂不玄妙。

(十四) 太极图

解说：

白者阳仪也，黑者阴仪也，黑白二路者，阳极生阴，阴极生阳，其气机未尝息也，即太极也，非中间一圈，乃太极之本体也。

弄圆歌：我有一丸，黑白相和。虽是两分，还是一个。大之莫载，小之莫破。无始无终，无右无左。

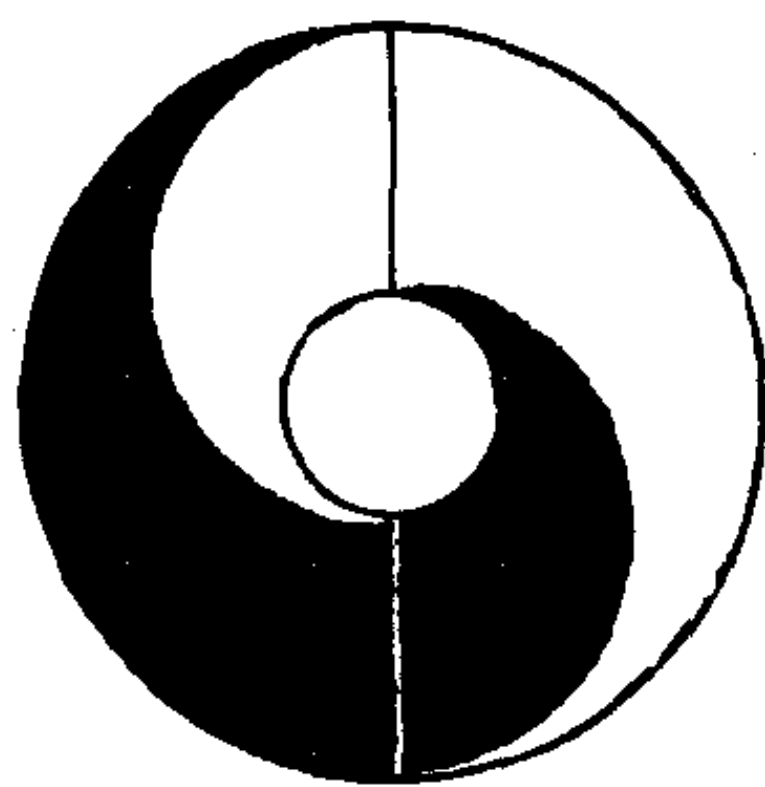

八卦九畴，纵横交错。今古无前，乾坤在坐。尧舜周孔，约为一堂。我弄其中，琴瑟铿锵。孔曰太极，惟阴惟阳。是定吉凶，大业斯张，形即五行，神即五常。惟其能圆，是以能方。孟曰如此，有事勿忘。名为浩然，至大至刚。充塞天地，长揖羲皇。

此图与周子之图少异者，非求异于周子也。周子之图为开画，使人易晓。此图总画，解周子之图者，以中间一图，散太极之本体者非也。图说，周子已说尽了，故不必赘。

易以道阴阳，其理尽此矣。

世道之治乱。国家之因革，山川之兴废，王伯之诚伪，风俗之厚薄，学术之邪正，理学之晦明，文章之淳漓，士子之贵贱，贤不肖之进退，华夷之强弱，百姓之劳逸，财赋之盈虚，户口之增减，年岁之丰凶，举辟之详略，以至一草一木之贱，一饮一食之微，皆不外此图。

程子曰：天地万物之理，无独必有对，皆自然而然，非有安排也，于此图见之矣。

画此图时，因读《易》“七日一复”，见得道理原不断绝，往

来代谢是如此，因推而广之，作《理学辨疑》。

七日来复，诸儒辨之者多，然譬喻亲切者少。来复就譬如炼铁扯风箱相似，将手推去，又扯转来。来复者，是扯转来也，皆一气也。

(十五) 伏羲卦图

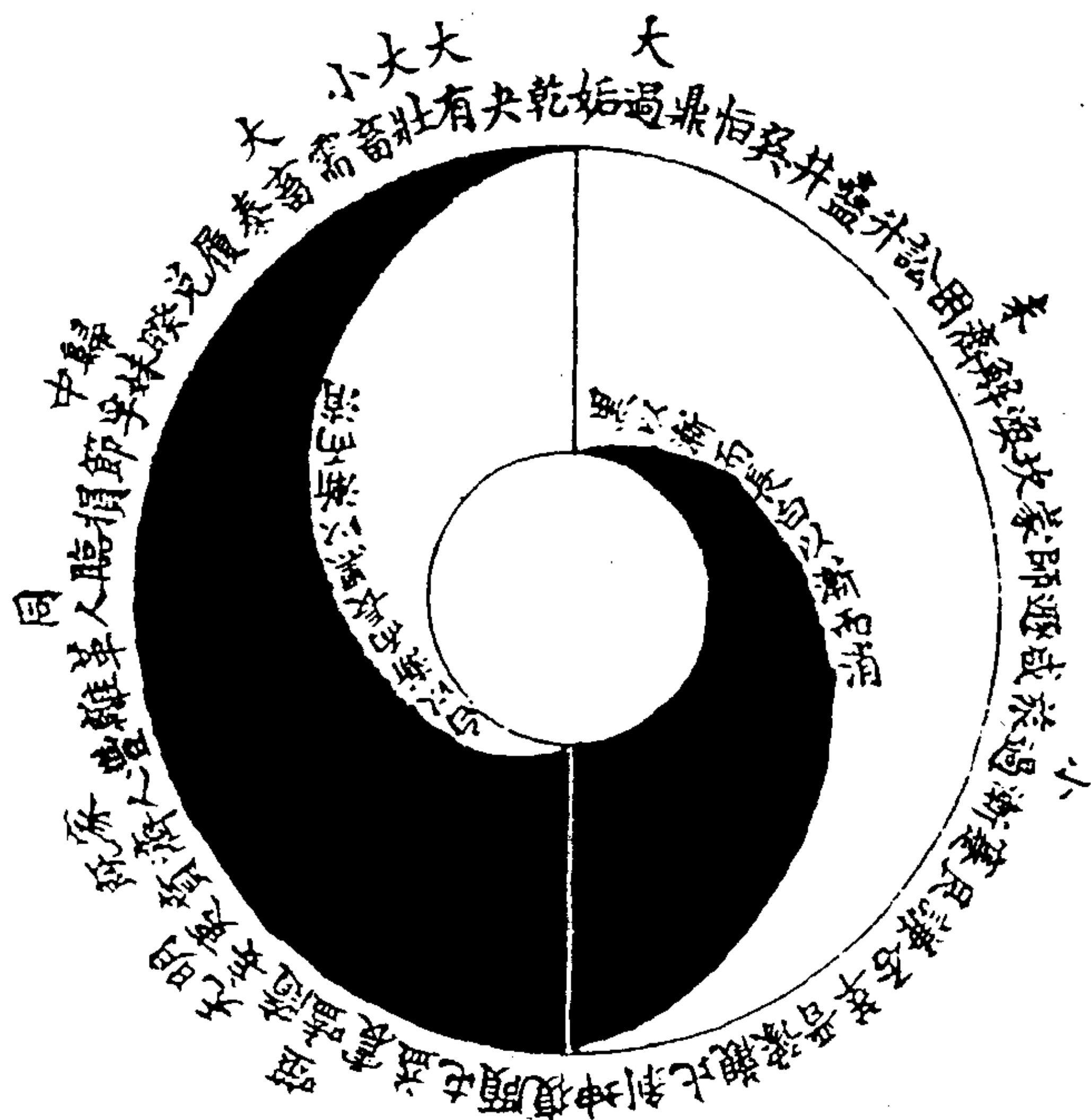
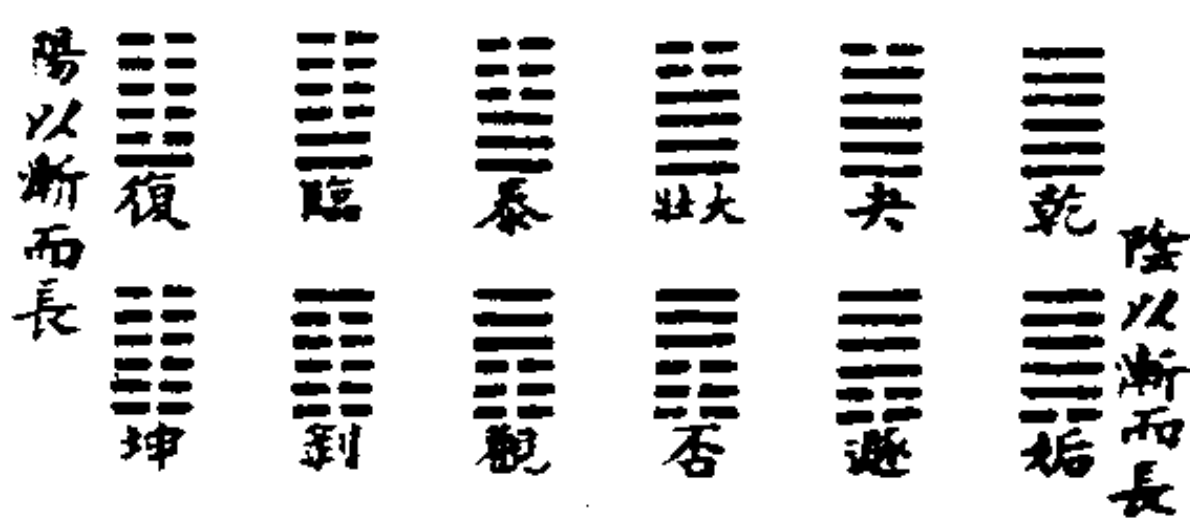

解说：

白路者，一阳复也。自复而临，而泰，而壮，而夬，即为乾之纯阳。

黑路者，一阴姤也。自姤而遁，而否，而观，而剥，即为坤之纯阴。

复者，天地之生子也，未几而成乾健之体，健极则必生女矣，是火中之一滴水也。姤者，天地之生女也，未几而成坤顺之功，顺极则必生男矣，是水中之一点火也。故乾道成男，未必不成女；坤道成女，未必不成男。

坤而复焉，一念之醒也，而渐至于夬，故君子一簣之土，可以成山。

乾而姤焉，一念之差也，而渐至于剥，故小人一爇之火，可以燎原。

学者只将此图黑白消长玩味，就有长进，然非深于道者，不足以知之。观此图者，且莫言知造化性命之学，且将黑白消长，玩安、危、进、退四个字气象，亦已足矣。了得此手，便就知进知退，知存知亡，便即与天地合其德，日月合其明，四时合其序，鬼神合其吉凶。故修德凝道之君子，以居上不骄，为下不倍，国有道，其言足以兴；国无道，其默足以容。

(十六) 伏羲八卦方位

解说：

阳一阴二，天地自然之形，天地自然之数。伏羲只在一奇一偶上，生出六十四卦，又生出后圣许多爻象，如一阳上加一阳为太阳，阳自然老之象；加一阴为少阴，阴自然少之象；一阴上加一阳为少阳，阳自然少之象；加一阴为太阴，阴自然老之象。太

阳上加一阳为乾，加一阴为兑，少阴上加一阳为离，加一阴为震，少阳上加一阳为巽，加一阴为坎，太阴上加一阳为艮，加一阴为坤，皆阴阳自然生八之卦。

二分四，四分八，自然而然，不假安排，则所谓象者，卦者，皆仪也。故天地间万事万物，但有仪形者，即有定数存乎其中，而人之一饮一啄，一穷一通，一天一寿，皆毫厘不可逃者。故圣人唯教人以贞，以成大业。

八卦已成之谓往，以卦之已成而言，自一而二、三、四、五、六、七、八，因所加之画，顺先后之序而去，故曰“数往者顺”。

八卦未成之谓来，以卦之初生而言，一阳上添一画为太阳，太阳上添一画则为纯阳，必知其为乾矣。八卦皆然。其所加之画，皆自下而行上，谓之逆，故曰“知来者逆”。（与邵子、朱子所说略不同。）

以一年之卦气论之，自子而丑、寅、卯、辰、巳、午者，顺也。今伏羲之卦，将乾安于午位，逆行至于子，是乾、兑、离、震，其数逆也。

以卦之次序论之，自乾而兑，而离，而震，而巽，坎、艮、坤，乃顺也。今伏羲之卦，乃不以巽次于震之后，而乃以巽次于乾之左，渐至于坤焉。是巽、坎、艮、坤，其数逆也。故曰：易逆数也。（数色主反。）

伏羲八卦方位，自然之妙。以横图论，乾一、兑二、离三、震四、巽五、坎六、艮七、坤八，不假安排，皆自然而然，可谓妙矣。伏羲乃颠之倒之，错之纵之，安其方位，疑若涉于安排，然亦自然而然也。今以自然之妙，图画于后。以相对论：

☰ ☷

此三阳对三阴也，故曰“天地定位”。

☷ ☰

此一阳对一阴于下，少阳对少阴于上也，故曰“水火不相射”。

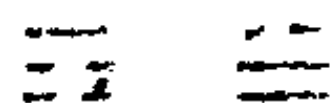

此太阳对太阴于下，一阳对一阴于上也，故曰“山泽通气”。



一如标竿，故有专有直。一实故主乎施，一奇为阳之仪，一偶为阴之仪。一虚故主乎承。一如门扇，故有翕有辟。

此一阳对一阴于下，太阳对太阴于上也，故曰“雷风相薄”。以乾、坤所居论：

乾位乎上，君也。左则二阳居乎巽之上焉，一阳居乎坎之中焉；右则二阳居乎兑之下焉，二阳居乎离之上下焉，宛然三公九卿、百官之侍列也。坤居于下，后也。左则二阴居乎震之上焉，一阴居乎离之中焉；右则二阴居乎艮之下焉，二阴居乎坎之上下焉，宛然三妃、九嫔、百媵之侍列也。以男女相配论：乾对坤者，父配乎母也。震对巽者，长男配长女也。坎对离者，中男配

中女也。艮对兑者，少男配少女也。以乾、坤橐籥相交换论：乾取下一画，换于坤，则为震；坤取下一画，换于乾，则为巽，此长男、长女橐籥之气相交换也，故彼此“相薄”。乾取中一画，换于坤，则为坎；坤取中一画，换于乾，则为离，此中男、中女橐籥之气相交换也，故彼此“不相射”。乾取上一画，换于坤，则为艮；坤取上一画，换于乾，则为兑，此少男、少女橐籥之气相交换也，故彼此“通气”。

(十七) 八卦通皆乾坤之数图

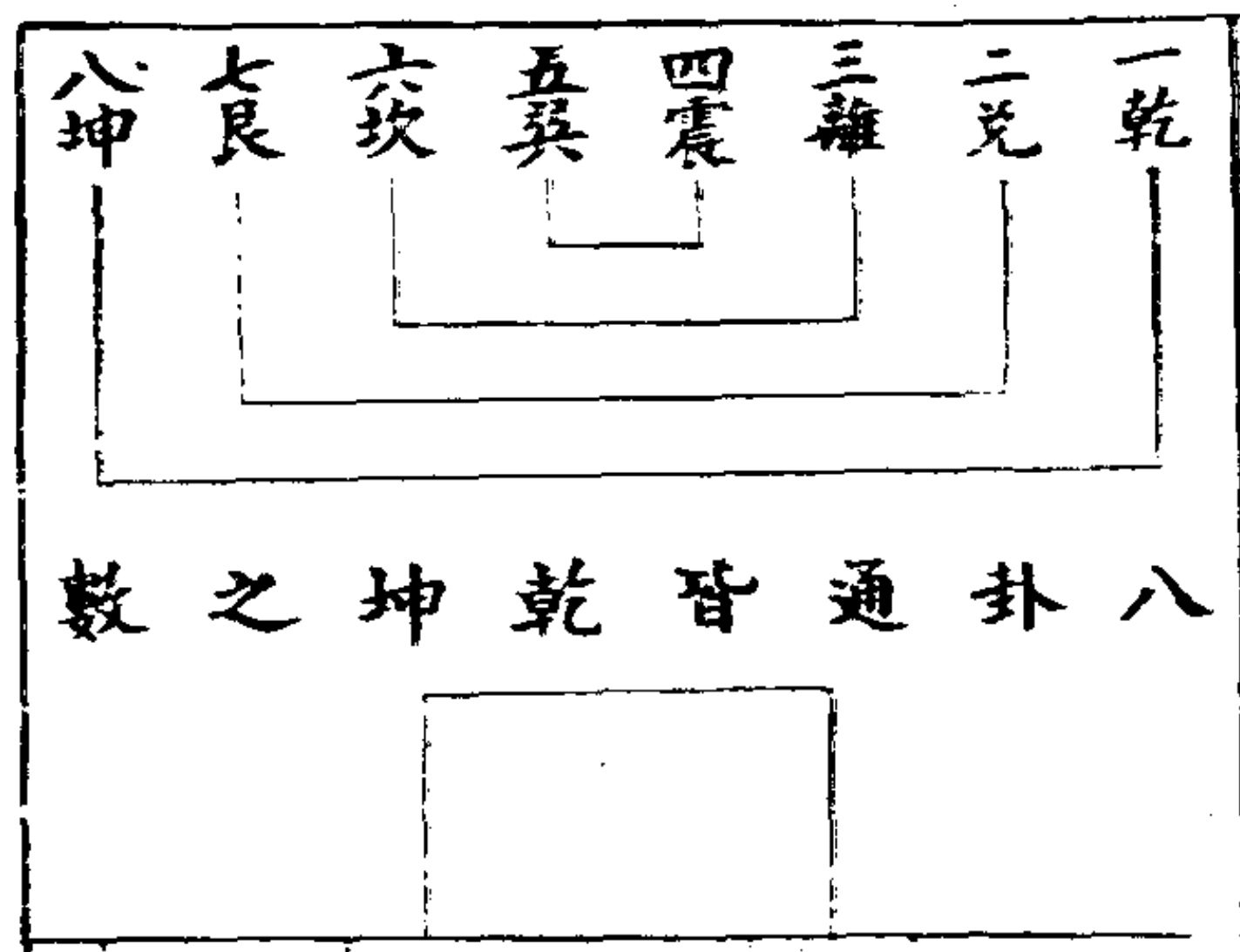

解说：

天一、地八，乃天地自然之数也。乾始于一，坤终于八，今兑二、艮七，亦一、八也；震四、巽五，亦一、八也。八卦皆本于乾、坤；于此可见。故曰：乾、坤其易之门耶？乾、坤毁则无以见易，一部《易经》乾、坤二字尽之矣。

读《易》且莫看《爻辞》并《系辞》并《程传》、《本义》，且将图玩，玩之既久，读易自有长进。

伏羲之卦起于画，故其前数条皆以画论之。若宋儒谓天位乎上，地位乎下，日生于东，月生于西，山镇西北，泽注东南，风

起西南，雷动东北，则谓其合天地之造化，不以数论也。

(十八) 阳直图、阴直图

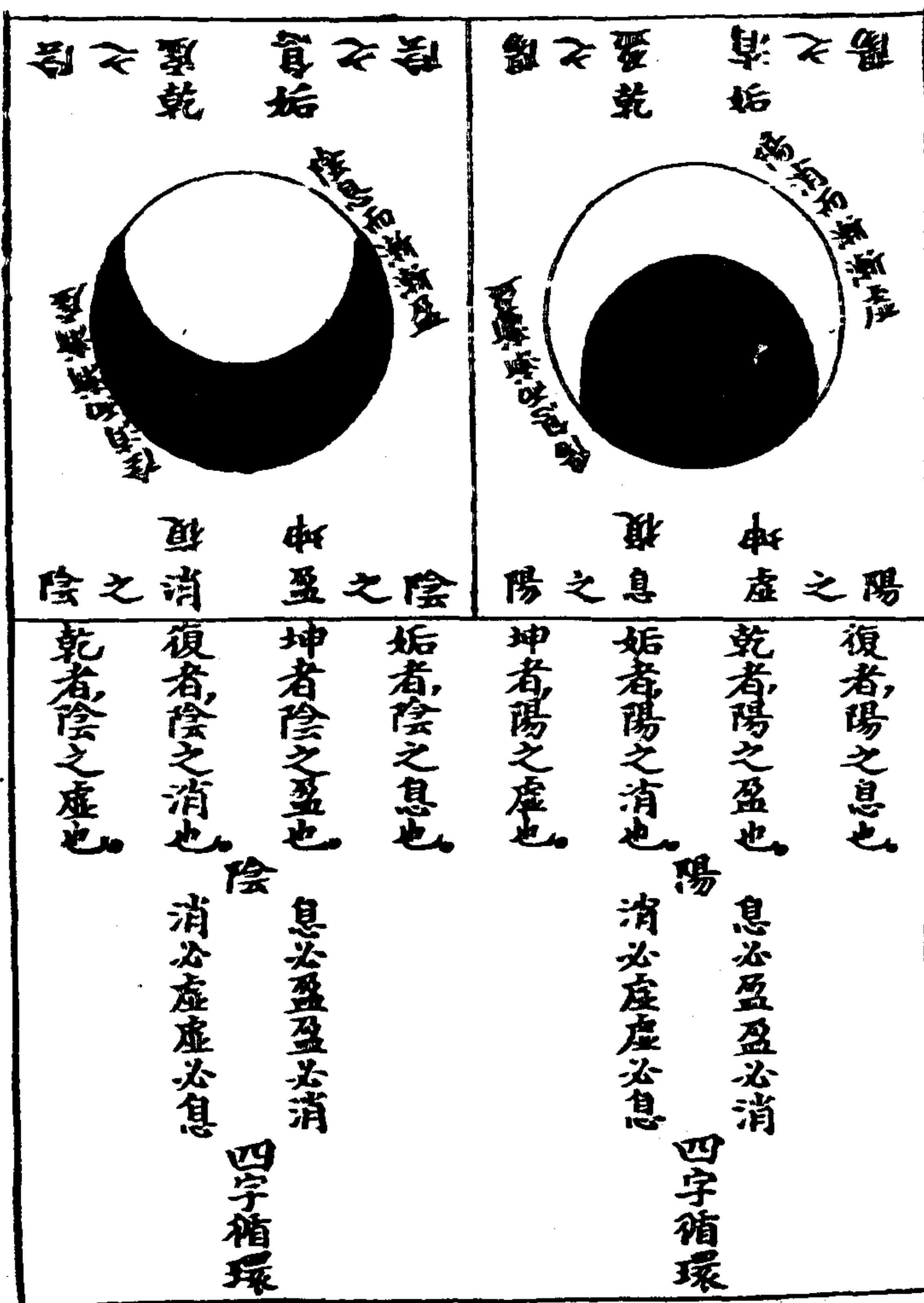

解说：

天地阴阳之理，不过消、息、盈、虚而已，故孔子有曰：君子尚消、息、盈、虚。

坤与复之时，阳气通是一样微，但坤者，虚之终而微也；复者，息之始而微也。乾与姤之时，阳气通是一样盛，但乾者，盈之终而盛也，姤者，消之始而盛也。乾与姤之时，阴气通是一样微，但乾者，虚之终而微也；姤者，息之始而微也。坤与复之时，阴气通是一样盛，但坤者，盈之终而盛也；复者，消之始而盛也。

息者，喘息也，呼吸之气也，生长也，故人之子谓之息，以其所生也。因气微，故谓之息。消者，减也，退也，盈者，中间充满也。虚者，中间空也。

(十九) 天上月轮图**解说：**

月缺于三十日半夜止，月盈于十五日半夜止。

初一日子时，息之始，息至十五日而盈。十六日子时，消之始，消至三十日而虚。初一日，与二十九日，月同是缺。但初一日之缺，乃息之始；二十九日之缺，乃消之终。十六日与十四日，月同是盈。但十四日之盈，乃息之终，十六日之盈，乃消之始。

天地阴阳之气，即如人呼吸之气，四时通是一样，但到冬月寒之极，气之内就生一点温厚起来，所谓息也。温厚渐渐至四月，发 散 充 满，所 谓

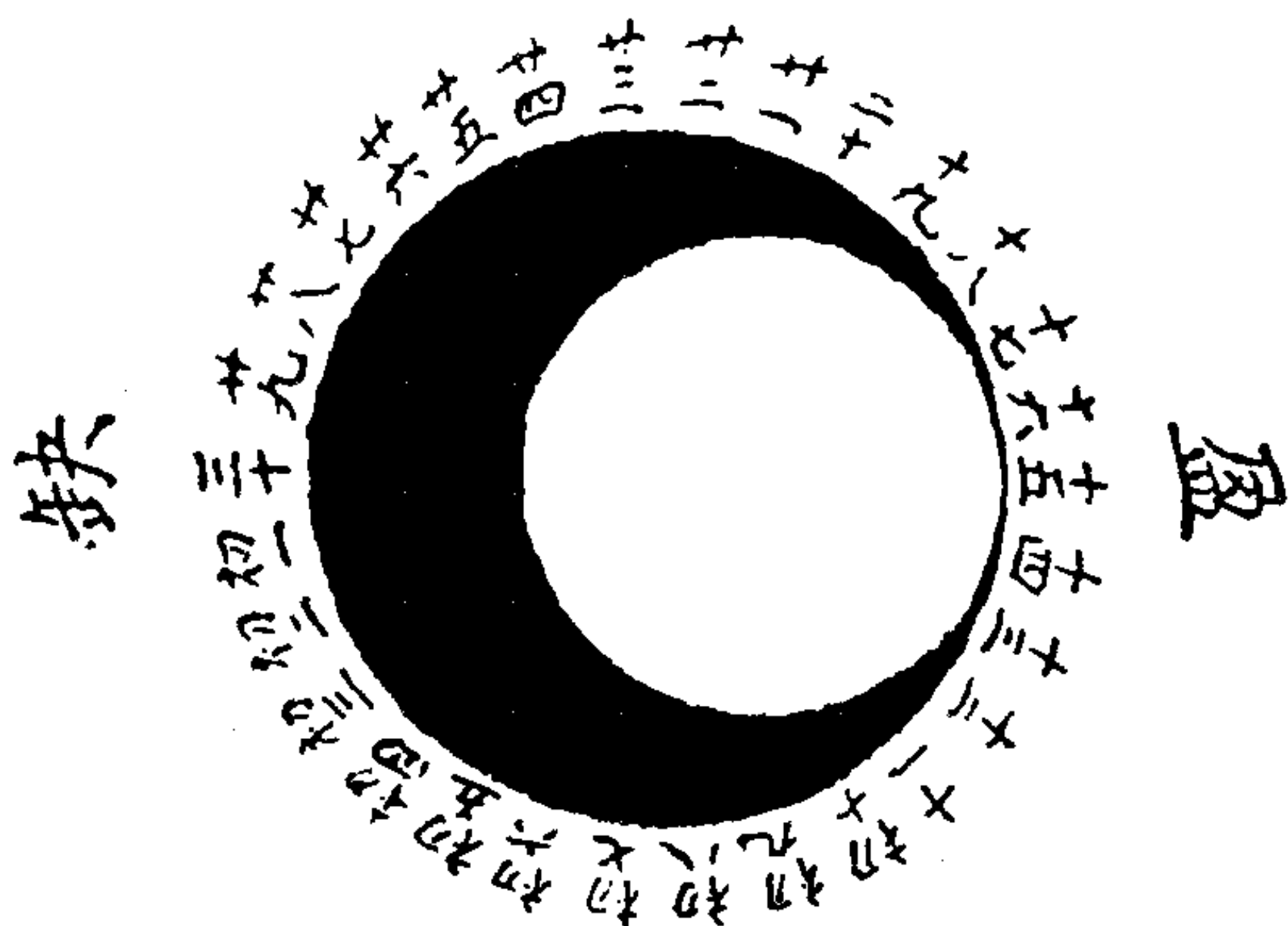

盈也，盈又消了。到五月热之极，气之内就生一点严凝起来，所谓息也。严凝渐渐至十月，翕聚充满，所谓盈也，盈又消了。一阴阳之气，如一个环，动静无端，阴阳无始，未曾断绝，特有消息盈虚耳。朱子说阳无骤至之理，又说一阳分作三十分云云；双峰饶氏说，坤字介乎剥、复二卦之间云云，通说零碎了。似把阴阳之气，作断绝了又生起来，殊不知阴阳剥复，就是月一般，月原不会断绝，止有盈缺耳。

周公硕果不食，譬喻极亲切。果长不至硕，则尚有气，长养至于硕果，气候已完，将朽烂了，外面气尽，中间就生起核之仁来，可见气未曾绝。

(二十) 文王八卦方位

解说：

诸儒因邵子解文王之卦，皆依邵子之说，通说穿凿了。文王

之方位本明，而解之者反晦也。殊不知文王之卦，孔子已解明矣，“帝出乎震”一节是也，又何必别解哉！朱子乃以文王八卦不可晓处甚多，不知何说也。盖文王以伏羲之卦，恐人难晓，难以致用，故就一年春、夏、秋、冬方位，卦所属木、火、土、金、水相生之序而列之。今以孔子《说卦》解之于后。

帝者，天也。一年之气始于春，故“出乎震”。震，动也，故以出言之。“齐乎巽”，巽者，入也，时当入乎夏矣，故曰巽。巽，东南也，言万物之洁齐也。盖震、巽皆属木之卦也。离者，丽也，故“相见乎离”。坤者，地也，土也。南方之火生土方能生金，故坤、艮之土，界木、火于东南，界金、水于西北。土居乎中，寄旺于四季，万物之所以致养也，所以成终成始也。坤，顺也，安得“不致役”故言“致役乎坤”。兑，说也，万物于此而成，所以“说”也。乾，健也，刚健之物，必多争战，故阴阳相薄而战。坎，陷也。凡物升于上者必安逸，陷于下者必劳苦，故劳乎坎。艮，止也，一年之气于冬终止，而又交春矣。盖孔子释卦多从理上说，役字生于坤顺，战字生于乾刚，劳字生于坎陷，诸儒皆以辞害意，故愈辨愈穿凿矣。八卦所属：

坎 一者，水之生数也；六者，水之成数也。坎居于子，当水生成之数，故坎属水。（《月令》春，其数八；夏，其数七；秋，其数九；冬，其数六，皆以成数言。）

离 二者，火之生数也；七者，火之成数也。离居于午，当火生成之数，故离属火。

震巽 三者，木之生数也；八者，木之成数也。震居东，巽居东南之间，当天三地八之数，故震、巽属木。

兑乾 四者，金之生数也；九者，金之成数也。兑居西，乾居西北之间，当地四天九之数，故兑、乾属金。

艮坤 五者，土之生数也；十者，土之成数也。艮、坤居东北西南四方之间，当地地五十之中数，故艮、坤属土。

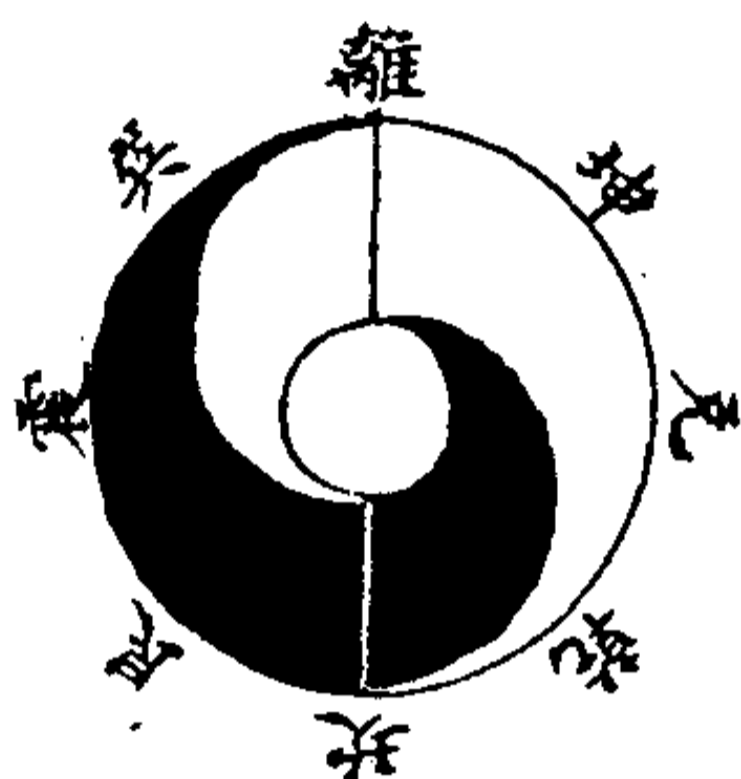

何以天一生水，地二生火，天三生木，地四生金，此皆从卦上来。天地二字，即阴阳二字。盖一阳一阴，皆生于子午坎离之中。阳则明，阴则浊。试以照物验之，阳明居坎之中，阴浊在外，故水能照物于内，而不能照物于外。阳明在离之外，阴浊在内，故火能照物于外，而不能照物于内。观此，则阴阳生于坎、离端的矣。坎卦一阳居其中，即一阳生于子也，故为天一生水。及水之盛，必生木矣，故天三又生木。离卦一阴居其中，即一阴生于午也，故为地二生火。及火之盛，必生土而生金矣，故地四生金。从坎至艮，至震、巽，乃自北而东，子、丑、寅、卯、辰、巳也，属阳，皆天之生。至巳，则天之阳极矣，故至午而生。从离至坤，至兑、乾，乃自南而西，午、未、申、酉、戌、亥也，属阴，皆地之生。至亥，则地之阴极矣，故至子而生阳。化之间，故属天生；坤居西南之间，故属地生。

(二十一) 一年气象图

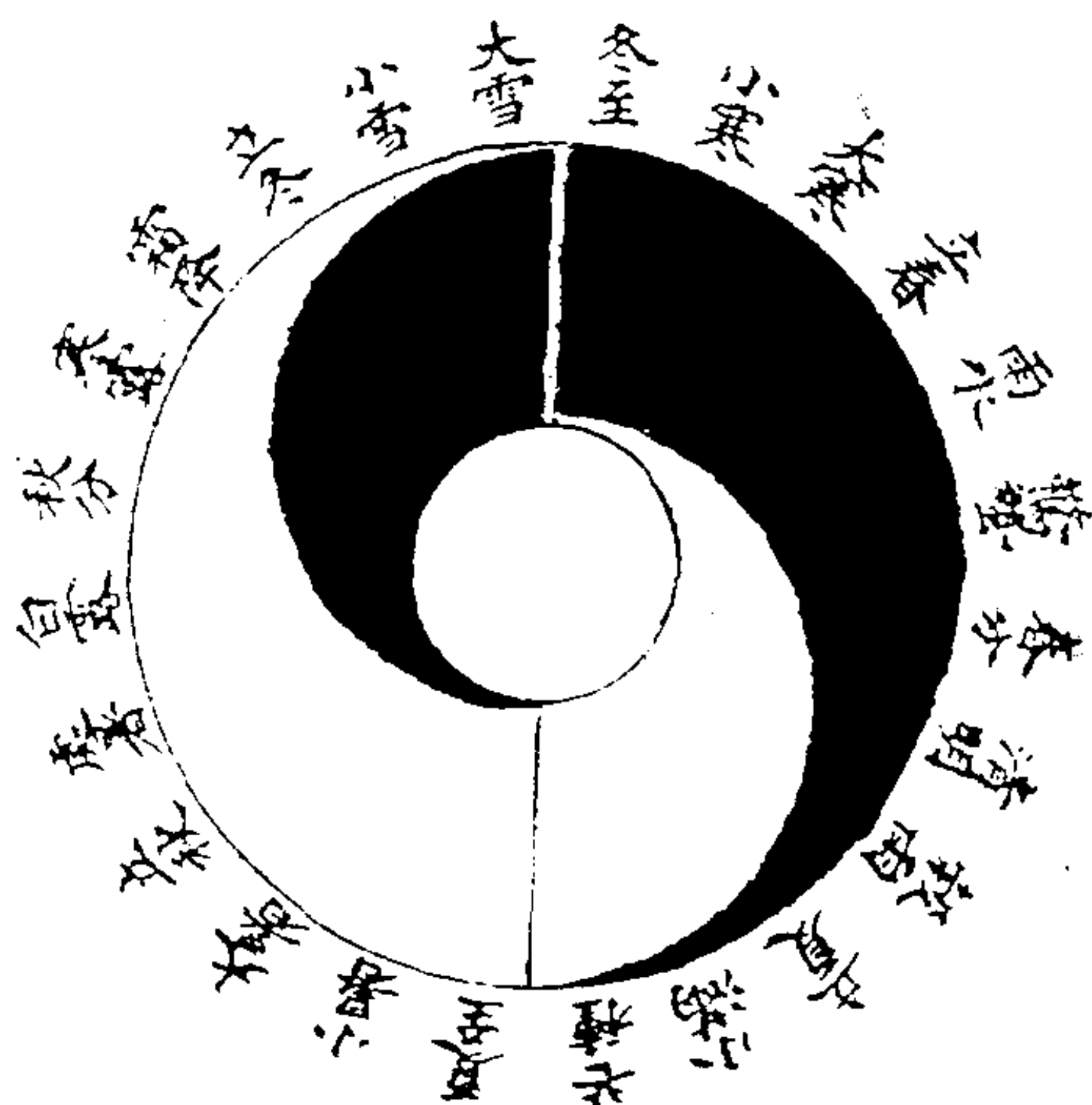

解说：

万古之人事，一年之气象也。春作夏长，秋收冬藏，一年不过如此。自盘古至尧舜，风俗人事，以渐而长，盖春作夏长也，自尧舜以后，风俗人事，以渐而消，盖秋收冬藏也，此之谓大混沌。然其中有小混沌，以人身血气譬之，盘古至尧舜如初生时到四十岁，自尧舜以后，如四十到百年。此已前乃总论也，若以消息论之，大消中，其中又有小息；大息中，其中又有小消；小中又有小消；小消中，又有小息，故以大、小混沌言之。

何以大消中又有小息，且以生圣人论。尧舜以后，乃矣。至周末，又生孔子，乃小息也。所以禄位名寿，通舜。

(二十二) 一日气象图 (大混沌)

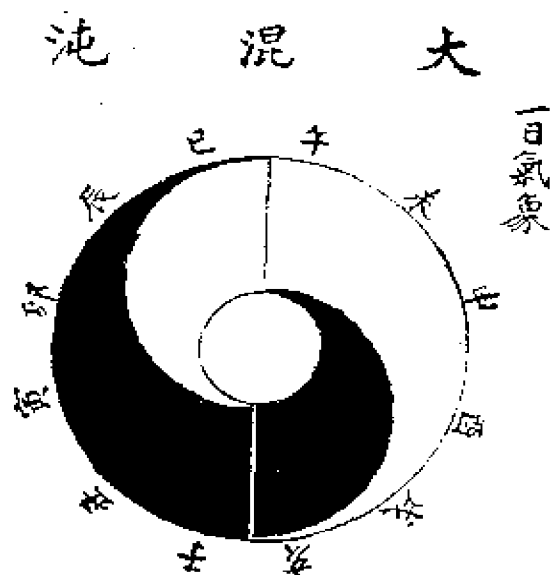

解说:

万古之始终者，一日之气象也。一日有昼，有夜，有明，有暗。万古天地，即如昼夜。做大丈夫，把万古看做昼夜，此襟怀就海阔天空，只想做圣贤出世，而功名富贵，即以尘视之矣。

(二十三) 天地形象图

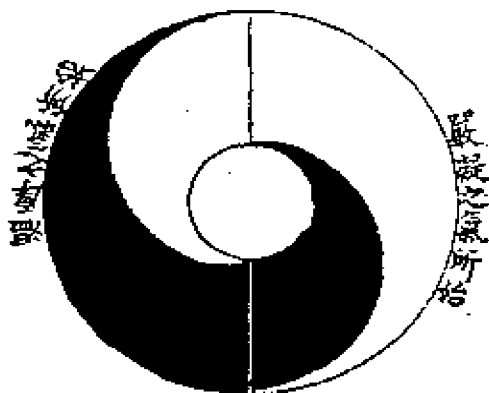

解说：

天地形象，虽非如此，然西北山高，东南多水，亦有此意。天地戌亥之交，其形体未曾败坏。在此图看出，以气机未尝息也。

(二十四) 大小混沌诸图

解说：

天地唯西北高，东南低。以风水论，是右边白虎，太极盛矣。是以历代帝王，长子不传天下，通是二房子孙传之。以人材论，圣贤通生在西北一边，以山高耸秀，出于天外故也。以财赋论，通在东南，以水聚湖海故也。以中原独论，泰山在中原独高，所以生孔子。旧时去游岱岳，一日路上，见一山耸秀，问路边人，答曰：此王府陵也。次日行到孟庙在其下，始知生孟子者，此山也。以炎凉论，天地严凝之气，始于西南，盛于西北；天地温厚之气，始于东北，而盛于东南。严凝之气，其气凉，故多生圣贤。温厚之气，其气炎，故多生富贵。以情性论，西北人多直实，多刚多蠢，下得死心，所以圣贤多也。东南人多尖秀，多柔多巧，下不得死心，所以圣贤少也。

人事与天地炎凉气候相同，冬寒之极者，春生必盛；夏热之极者，秋风必凄；雨之久者，必有久晴；晴之久者，必有久雨，故有大权者，必有大祸；多藏者，必有厚亡。知此，则就可以居易俟命，不怨天尤人。

帝王大混圖

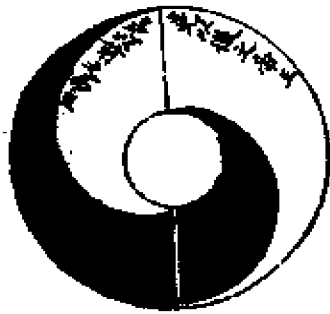

歷代文大混章



以周家論
小混大

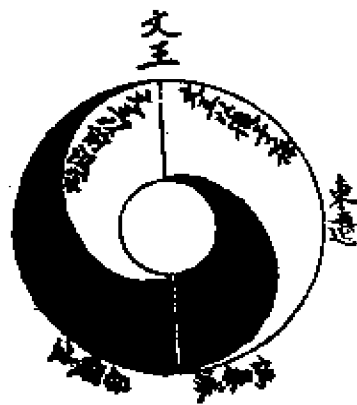

歷代大混人材

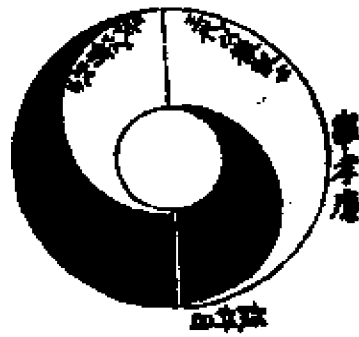

一曰混沌

天天下混
三教

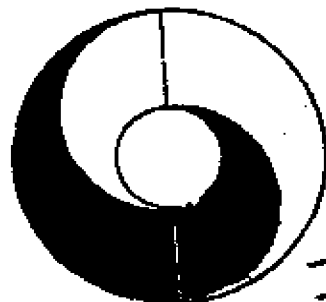
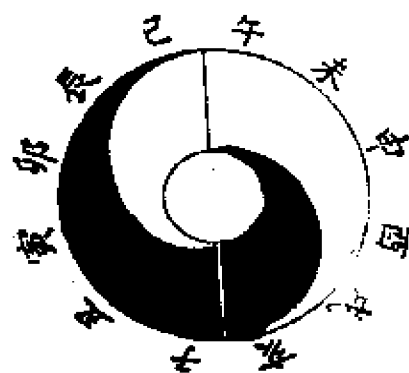

一一
二二
三三

(二十五) 马图、龟书图

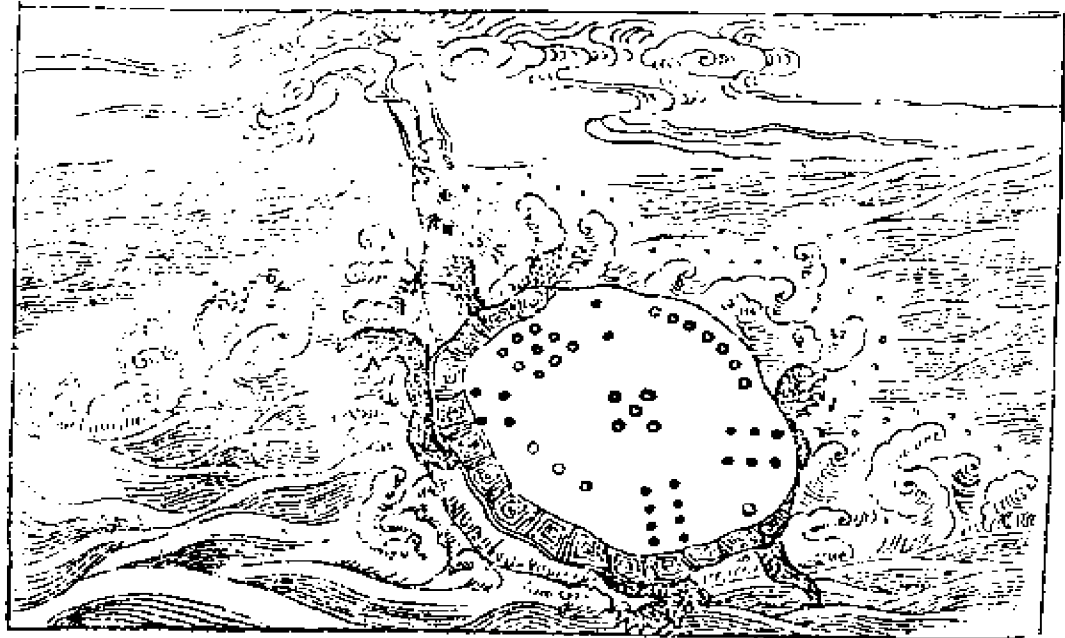
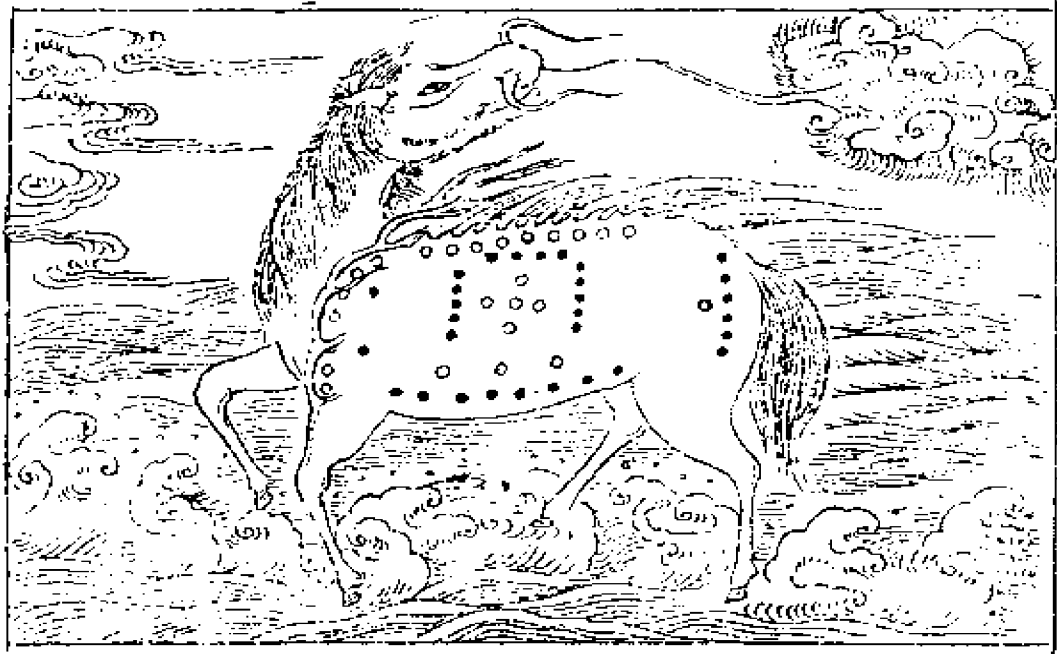

(二十六) 太极河图

解说：

虽曰一、六在下，二、七在上，其实皆阳上而阴下；虽曰三、八在左，四、九在右，其实皆阴左而阳右；虽曰以五生数统五成数，其实皆生数在内，而成数在外；虽曰阴阳皆自内达外，其实阳奇一、三、七、九，阴偶二、四、六、八，皆自微而渐盛。彼欲分裂某几点置之某处，而更乱之，盖即此“太极河图”观之哉！

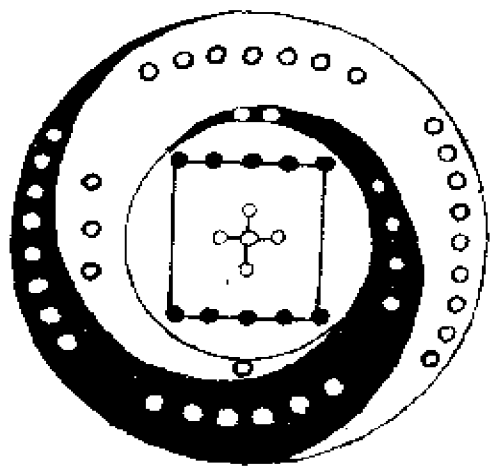

但阴阳左右，虽旋转无定在也。而拘拘执“河图”虚中，五、十无位之说，是又不知阴阳合于中心，而土本天地之中气也。

(二十七) 太极六十四卦图

解说：

此图即“先天圆图”，次序六十四卦，三百八十四爻，秩然于一图之中。阳在左，而上下皆阳包乎阴；阴在右，而上下皆阴包乎阳。虽卦位稍参差不齐，实于卦爻未尝与之以己意。陈剩夫曾以此图上之。宪宗朝，原图下有一心字，以圈当中心一点，未免视图与心为二也，今止存其图云。夫卦止六爻，六爻即六位也。此图参差错综。虽曰连其虚位，不免七其数矣。似与旧图不合。然以“七日来复”之义揆之，亦与易道不相妨也。是故乾，纯阳

也；坤，纯阴也，而阴阳皆以微至著，其机实始于姤、复之间。自一阳以渐至纯阳，自一阴以渐至纯阴，非一朝一夕之故也。试自阳仪观之，复本一阳在下，颐则二阳，而阳尚上，屯之二阳进而在五。盖虽三阳，五、上相连，震则阳进而在四矣。由此渐进为大壮，为夬，为纯阳之乾。而阴仪由姤渐进至坤，亦如之。是造化固不由积累而成，而详玩此图，谓其无渐次不可也。



(二十八) 伏羲六十四卦方圆图

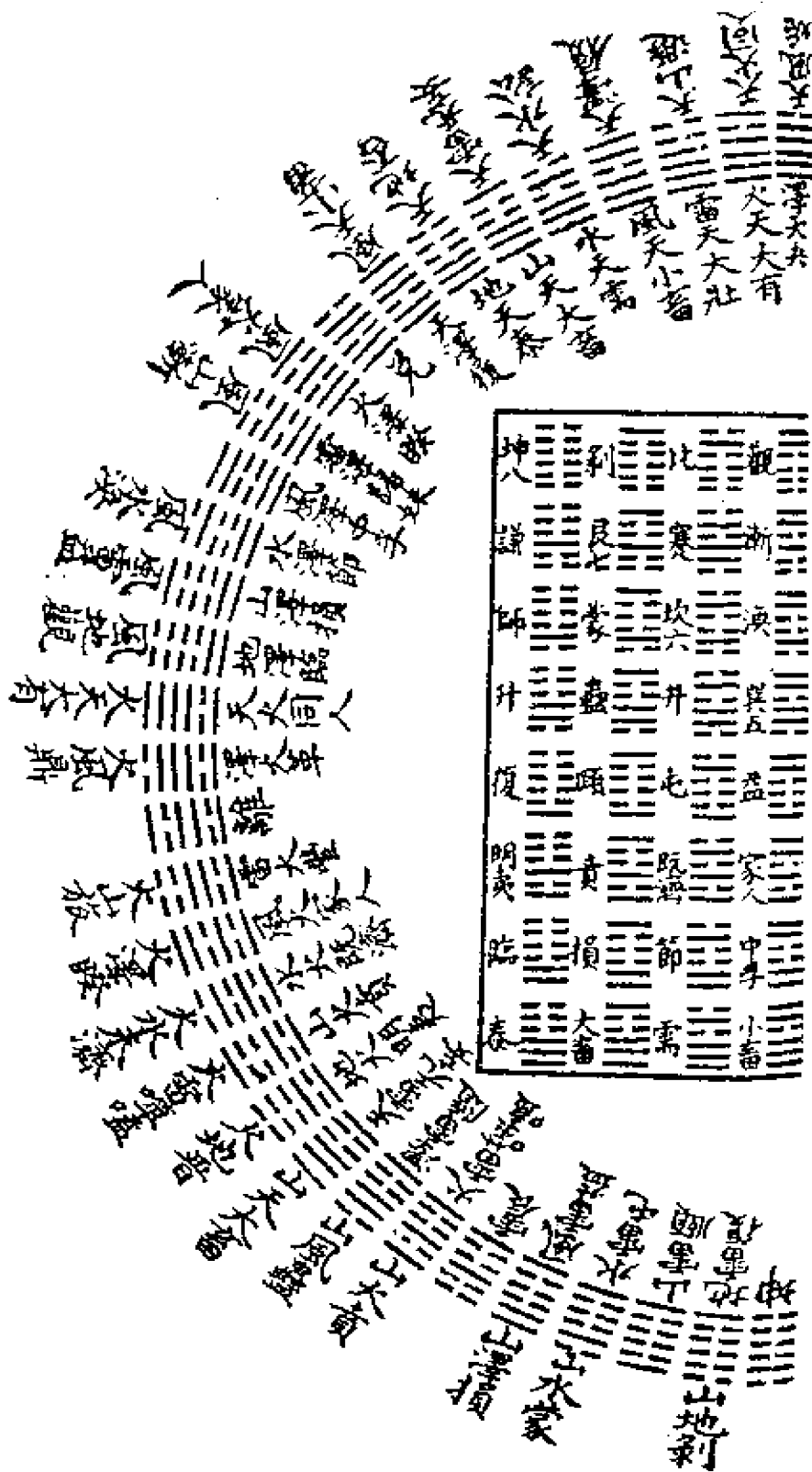

(二十九) 河图天地交图、洛书日月交图

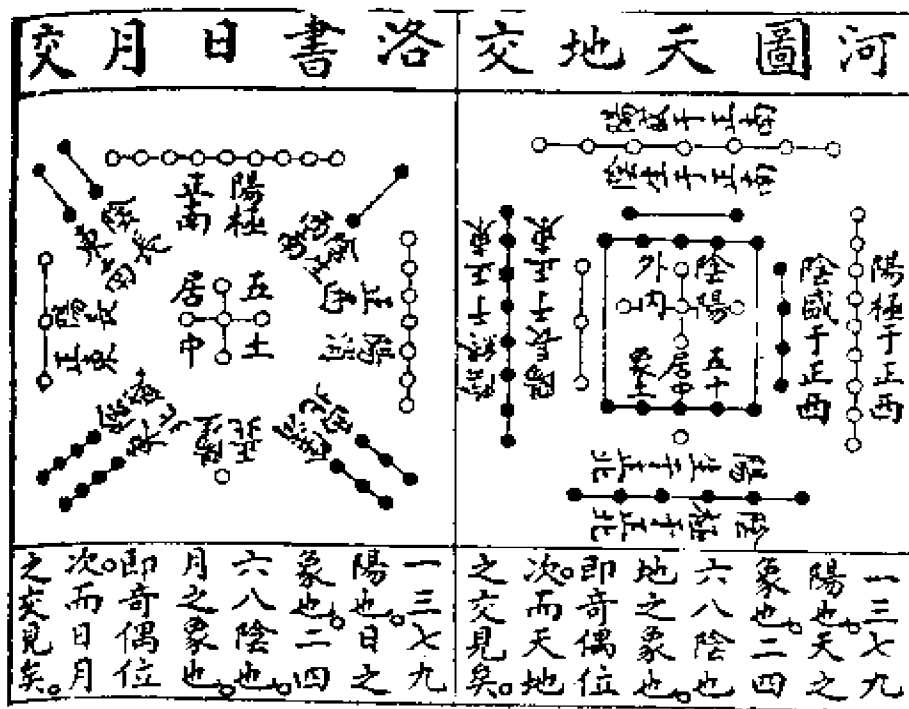

解说：

天地交则泰矣，易即严“艰贞”于九三；日月交则既济矣，易即谨“衣袂”于六四。君子因图书而致慎于交也，深矣哉。若夫统观“河图”除中五十，则外数三十，径一围三故圆，谓图为天之象可也。统观“洛书”，除中五数，则外数四十，径一围四故方，谓书为地之象亦可也。“图”之数五十有五，其数奇而盈也，非日之象乎？“书”之数四十有五，其数偶而乏也，非月之象乎？潜神“图”“书”者，可无反身之功哉！盖天、地、日、月之交，即吾人性命之理，姤、复之机也。果能以此洗心退藏于密，天地交而一阳含于六阴之中，日月交而一贞完其纯阳之体，则天地合德，日

月合明，化生克之神妙，不在“图”、“书”而在于我矣。否则，“图”、“书”固不当互相牵扯，而“图”自“图”，“书”自“书”，亦方圆奇偶之象数耳。于穷理尽性致命之学何与哉！

(三十) 河洛卦位合图

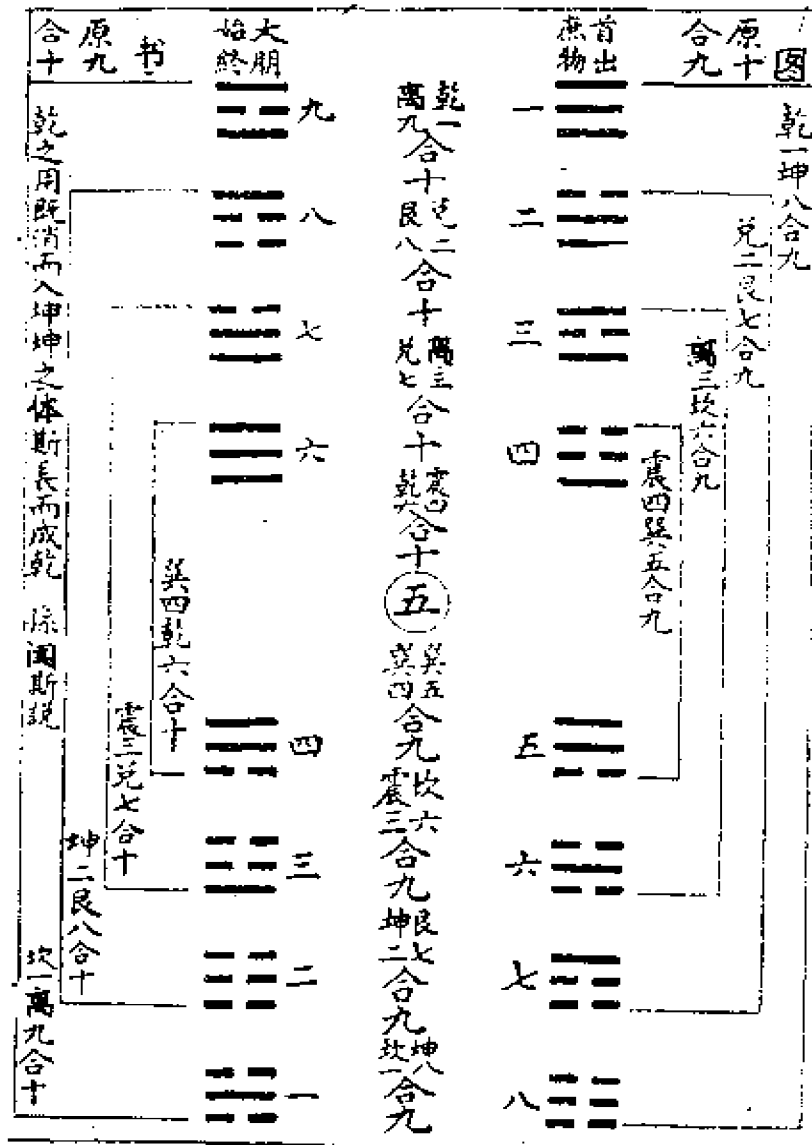

解说：

此图之卦位相传谓之先天，由乾至坤，自南而北，数往者顺为消。

此书之卦位相传谓之后天，起坎究离，自北而南，知来者逆为息。

(三十一) 河洛阴阳生成纯杂图

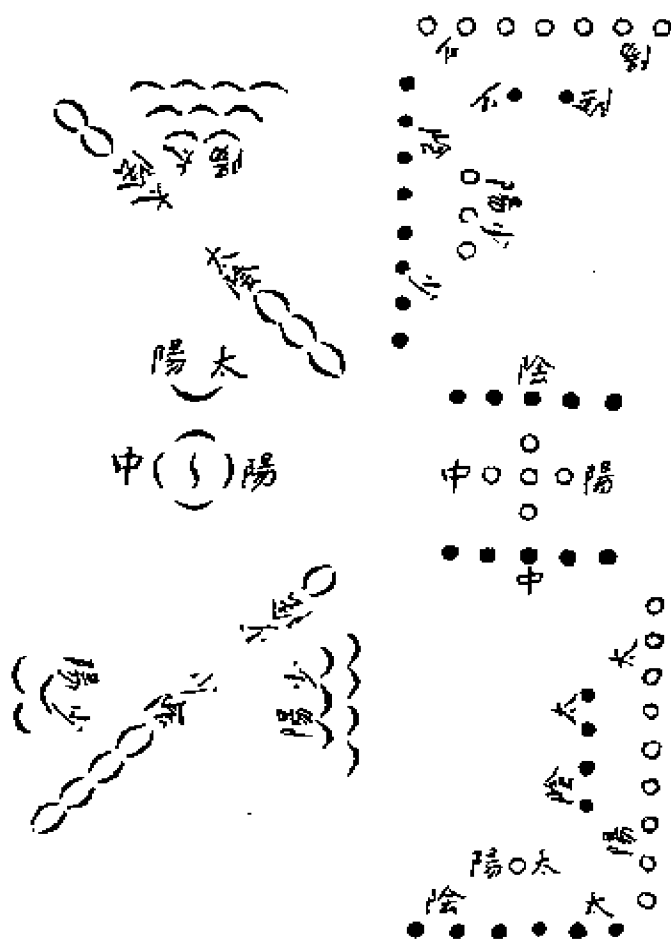

解说：

二太位于西北、东南生成金、水，故金、水之精华潜于内而生生无穷，纯阳纯阴故也。

二少位于东南而生成木、火，故木、火之精华露于外而有息，阴阳之杂故也。

二太位于西北而生成金、水，故金、水之精华潜于内而生生无穷，纯阳纯阴故也。

二少位于东北、西南生成木、火，故木、火之精华露于外而有息，阴阳之杂故也。

“河图”阴阳二太居西北，二少居东南，则潜于内，露于外；“洛书”阴阳二太居东南、西北，二少居东北、西南，则亦潜内露外不同。

(三十二) 河图

解说：

二、四入而为主，七、九环于外而从之；一、三入而为主，六、八环于外而从之。

七、九自前而生，来后为逆，阳中阴；六、八自后而生，往前为顺，阴中阳。

二在五与七之间，离；一在六与十之间，坎。

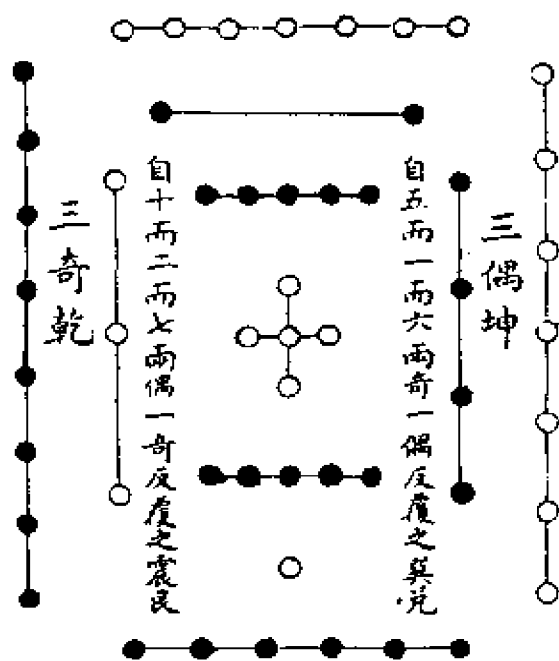

(三十三) 洛书

解说：

纵横右斜左斜同“河图”之十，又同十五。水一火九，水始于一，火究于九。九退为七，八退为六。火金易位为相克。以南九分为二、七，以西二、七合为九。

一而三为进数，为发散，为木；九而七为退数，为收敛，为金。一得五成六而合九，四得五成九而合六，三得五成八而合七，二得五成七而合八。二四成六，而九居中；一八成九，而六在旁；二六成八，而七处内；三四成七，而八在下。三其九，为廿七；三其六，为十八，以成四十有五，而乾九、坤六本此。

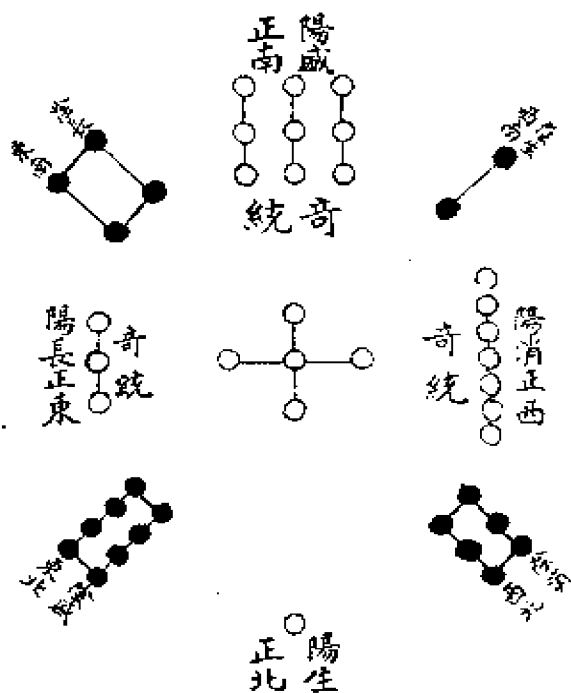

(三十四) 律吕合河图洪范图

解说:

“洛书洪范图”为九者凡五，而“河图洪范图”为八者唯一，可见“洛书”体圆，“河图”体方。“洛书洪范图”无八，而“河图洪范图”有八者，九为圆，八为方，各不失本体也。

南方体动，犹以南一分合东八分而成九分；北方体静，故夹得九分；东方体动，犹以东八分合南一分而成九分；西方体静，故黄得九寸，仲、林合得九分。

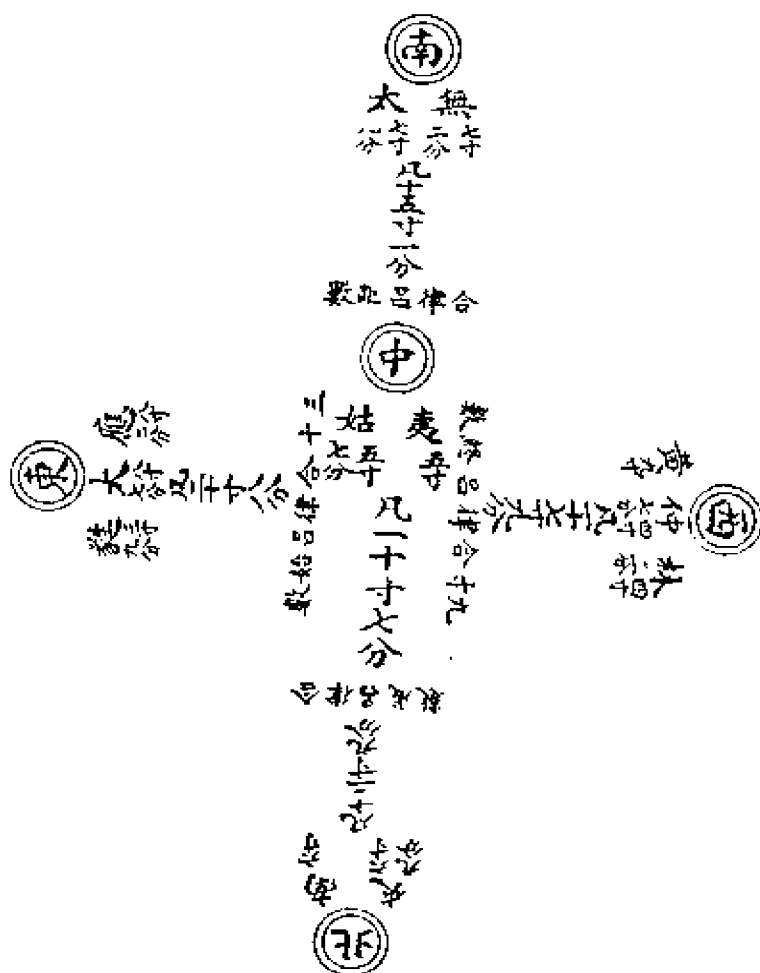

(三十五) 律吕合洛书洪范图

解说：

《河图》、《洛书》相为表里，《洪范》既经大衍之后，则“河图”之内自有“洛图”，不必以“图”、“书”分为二致。但思依“洛书”陈布律位，见西南无律，北亦无律，故谓其与律吕不合。岂乐乃天道，纯阳无阴，而北为先天坤位，西南为后天坤位，故十二律不与此二方相偶耶？然此图南为九寸，东北、西北、东、东南皆为九分，是五九四十五，既正合《洛书》之数，而四方为九者

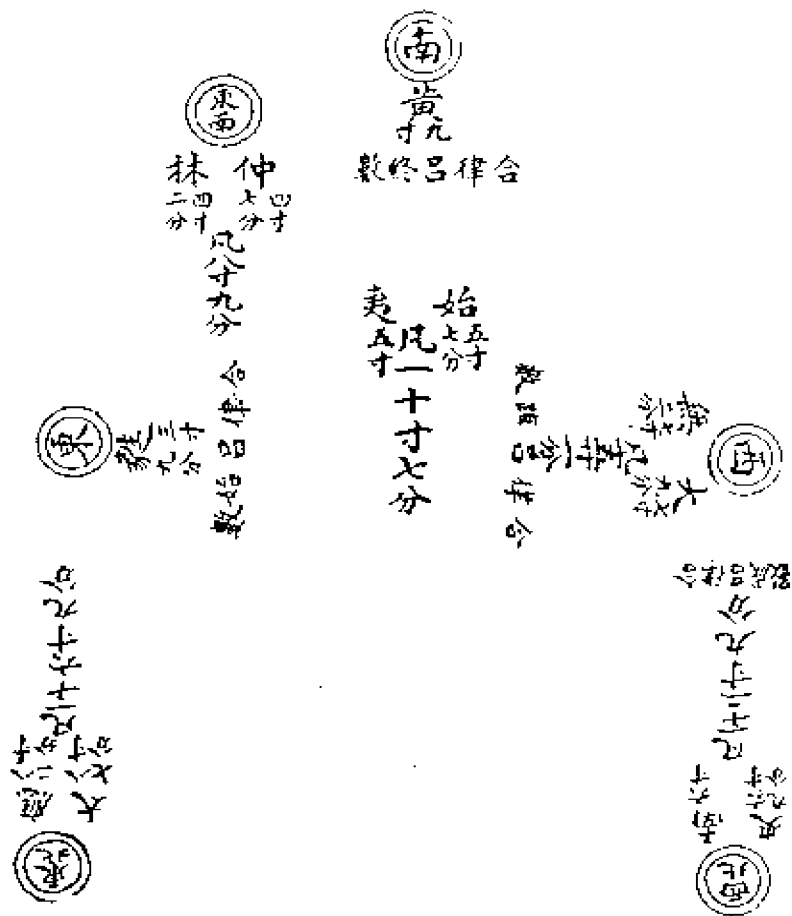

五，又正合《洪范》“九畴”之象，则亦未可谓《洪范》非仿于《洛书》也。

(三十六) 乾坤生六卦、六卦生六十四卦總圖

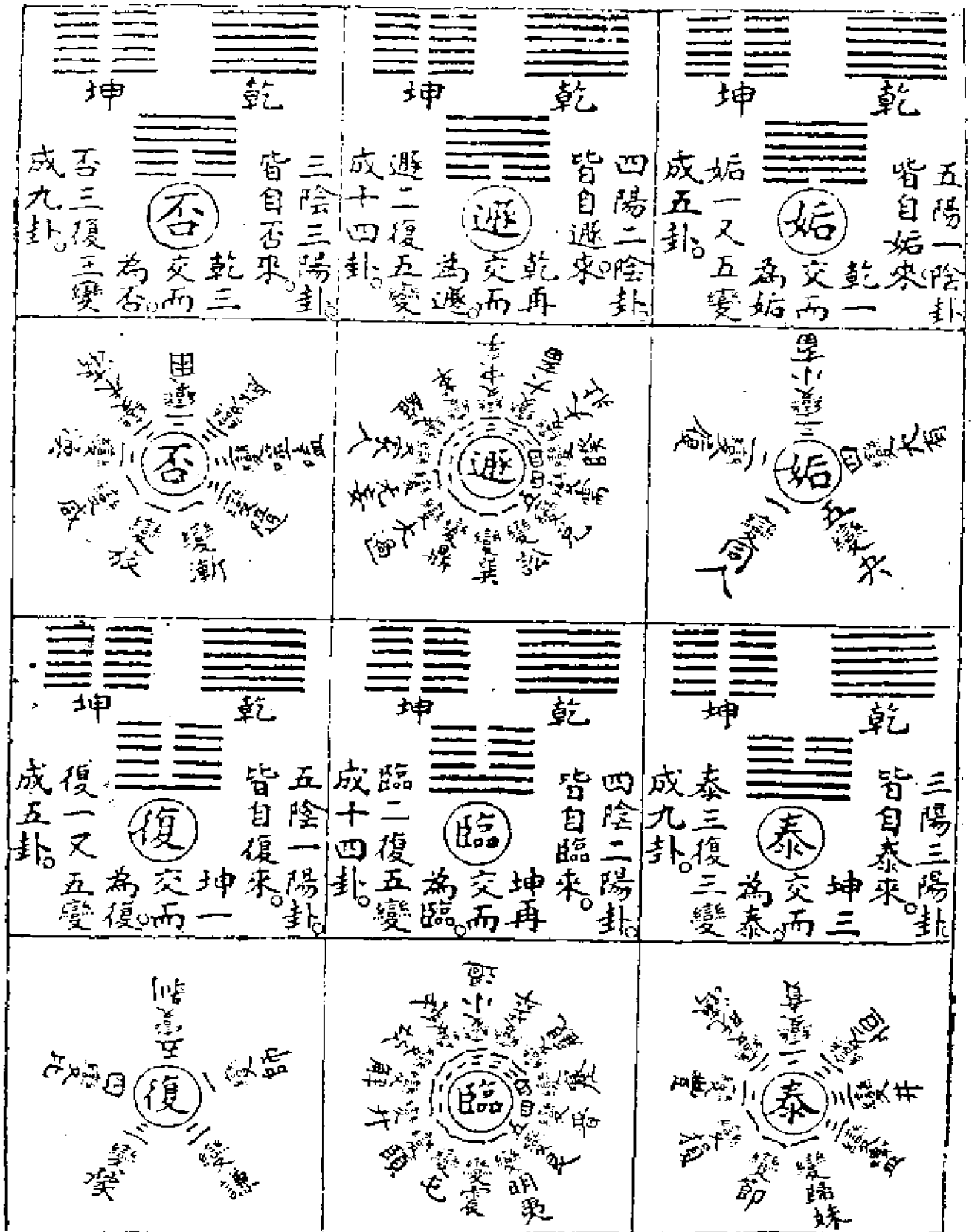

(三十七) 天与日会圆图

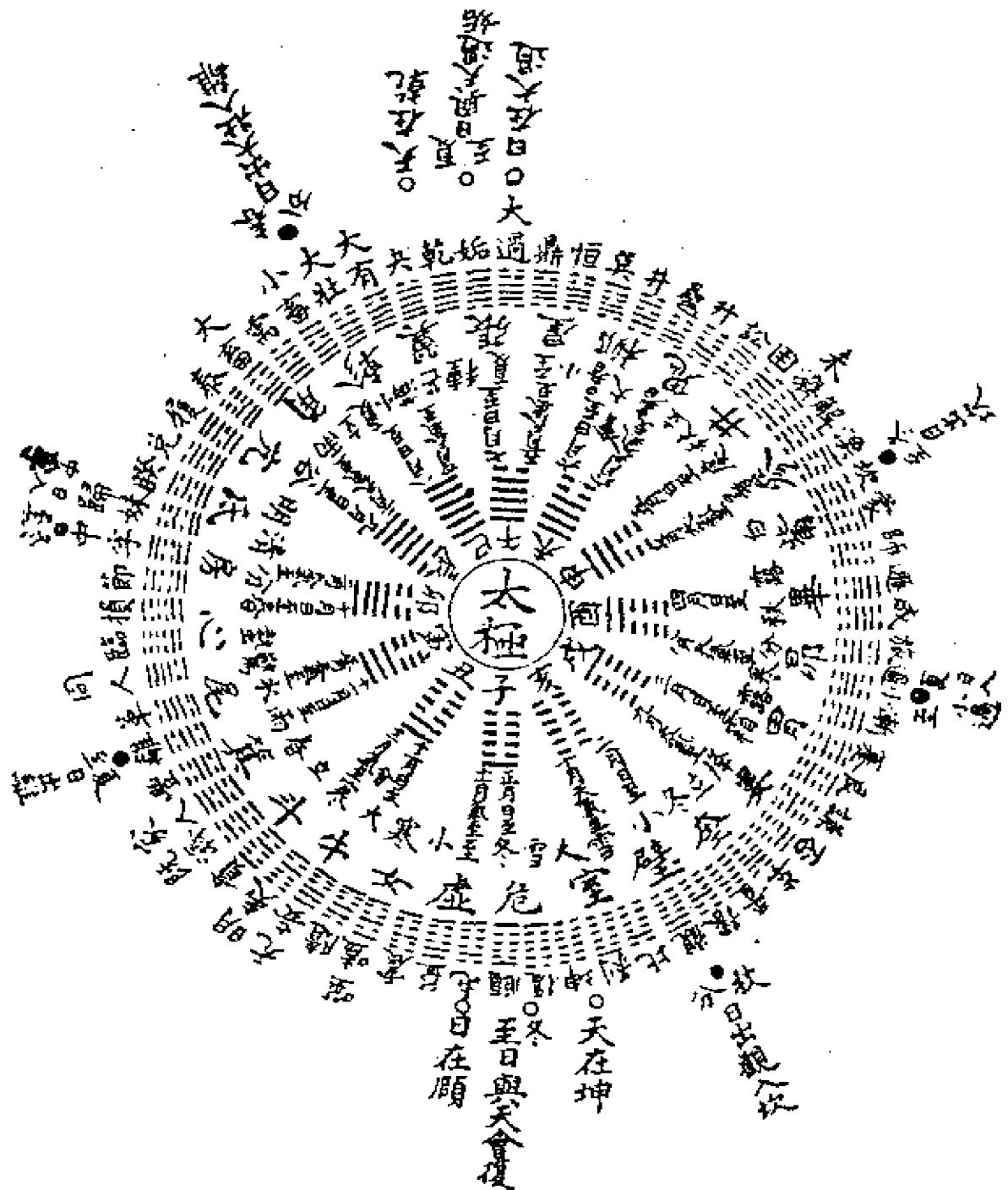

解说：

天与日会，以日禀天之气行万物，匪天弗生。天盘左旋，以内辰宫对外之角、亢、氐；内之巳宫对外之翼轸。日从右行，到冬至、夏至与矢气相会。

复、颐为子、丑两宫之交会；姤、大过为午、未两宫之交会。

(三十八) 地与月会方图

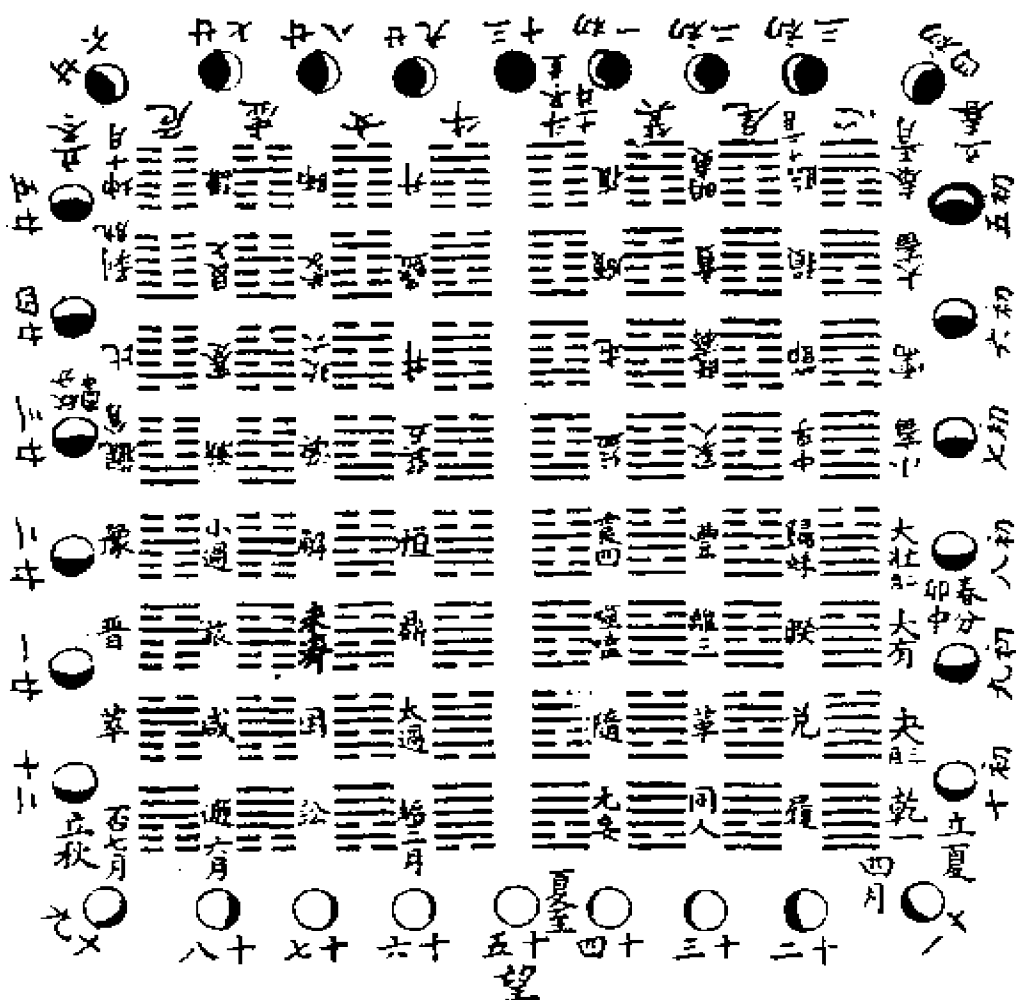

解说：

地与月会在乾、坤、坎、离：地在乾，夏至月与地会为姤

月，在大过；地在坤，冬至月与地会为复月，在颐；夏至月出中孚入坎；冬至月出小过入离。

(三十九) 乾坤易之门图

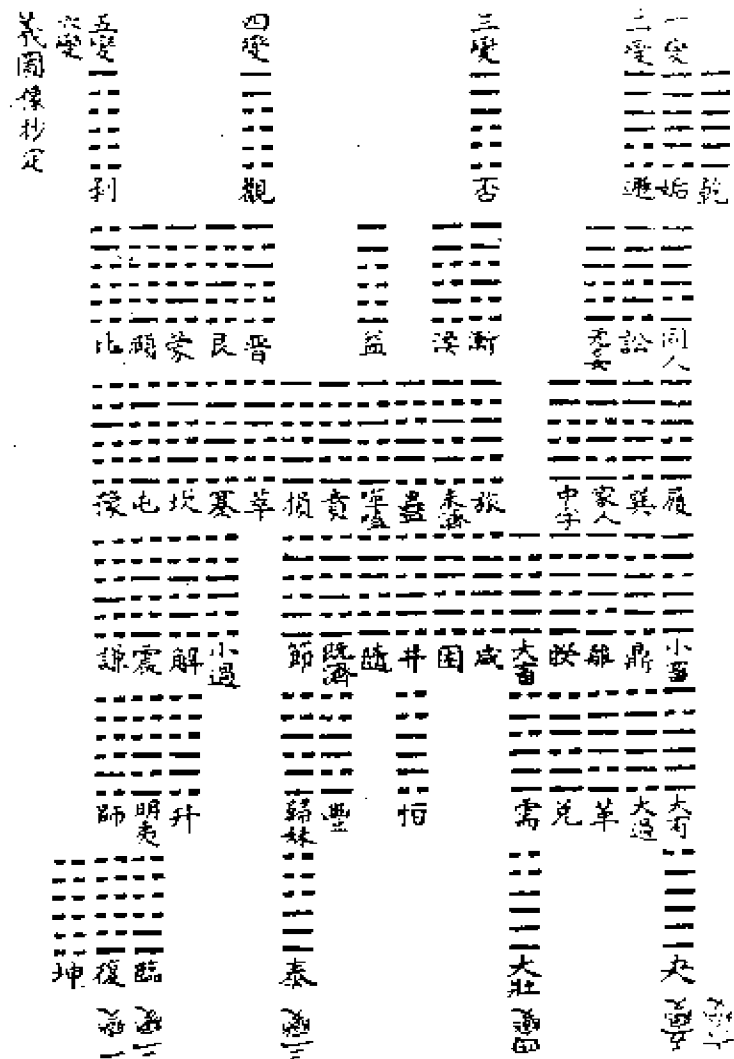

(四十一) 体用一源卦图

天惟日精
于畫
日明日
于畫

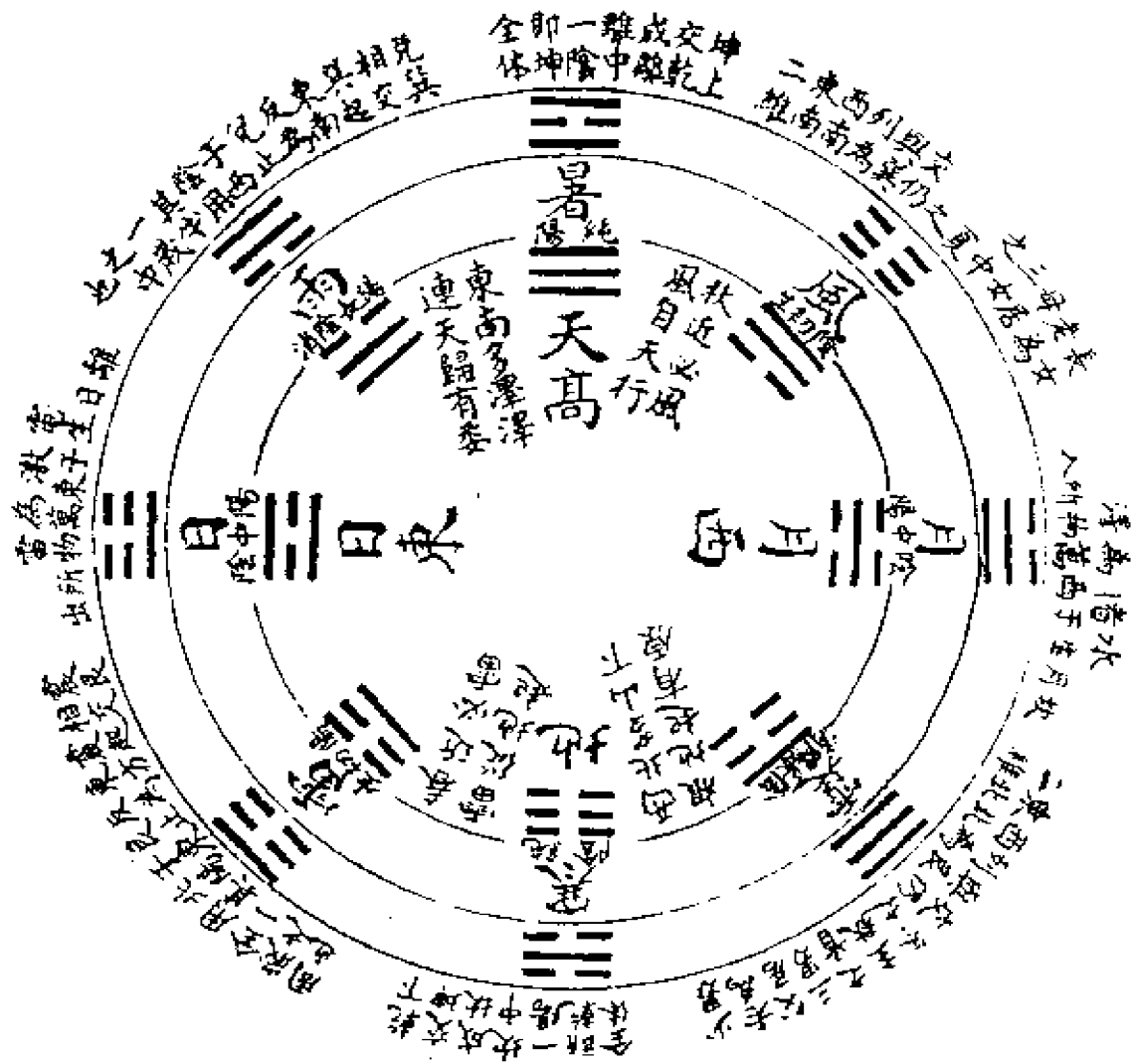

于月惟地
夜明水脉

(四十二) 阳生自下阴消自上全图

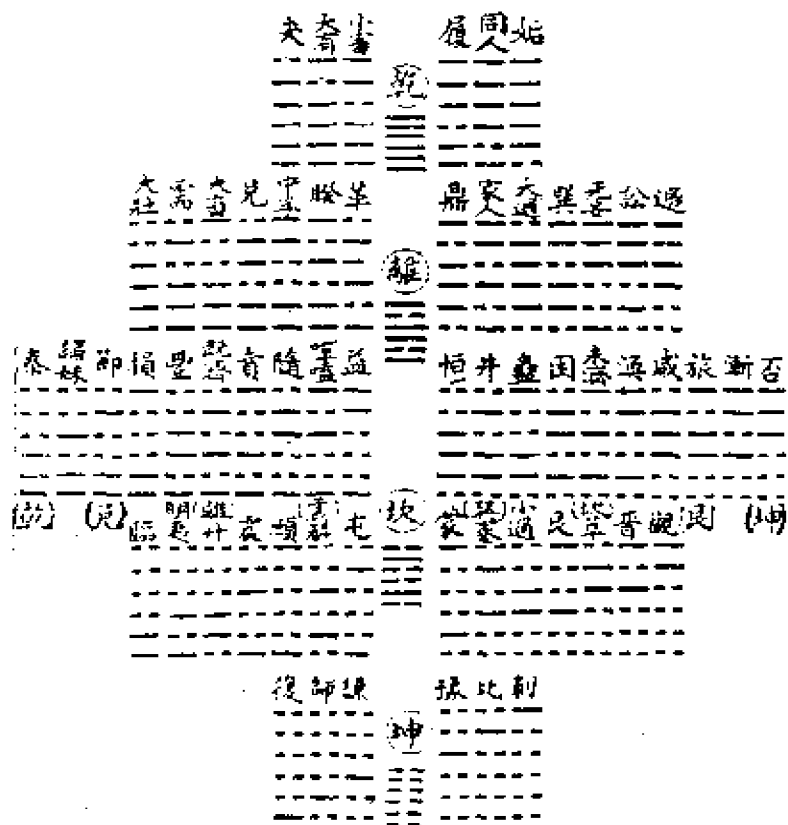

解说:

乾施即消，中虚为离，消尽成坤，而坎即息于坤中；坤受即息，中盈为坎，息极成乾，而离即消于坤中。

(四十三) 一中分造化伏羲圆图

(共二图)

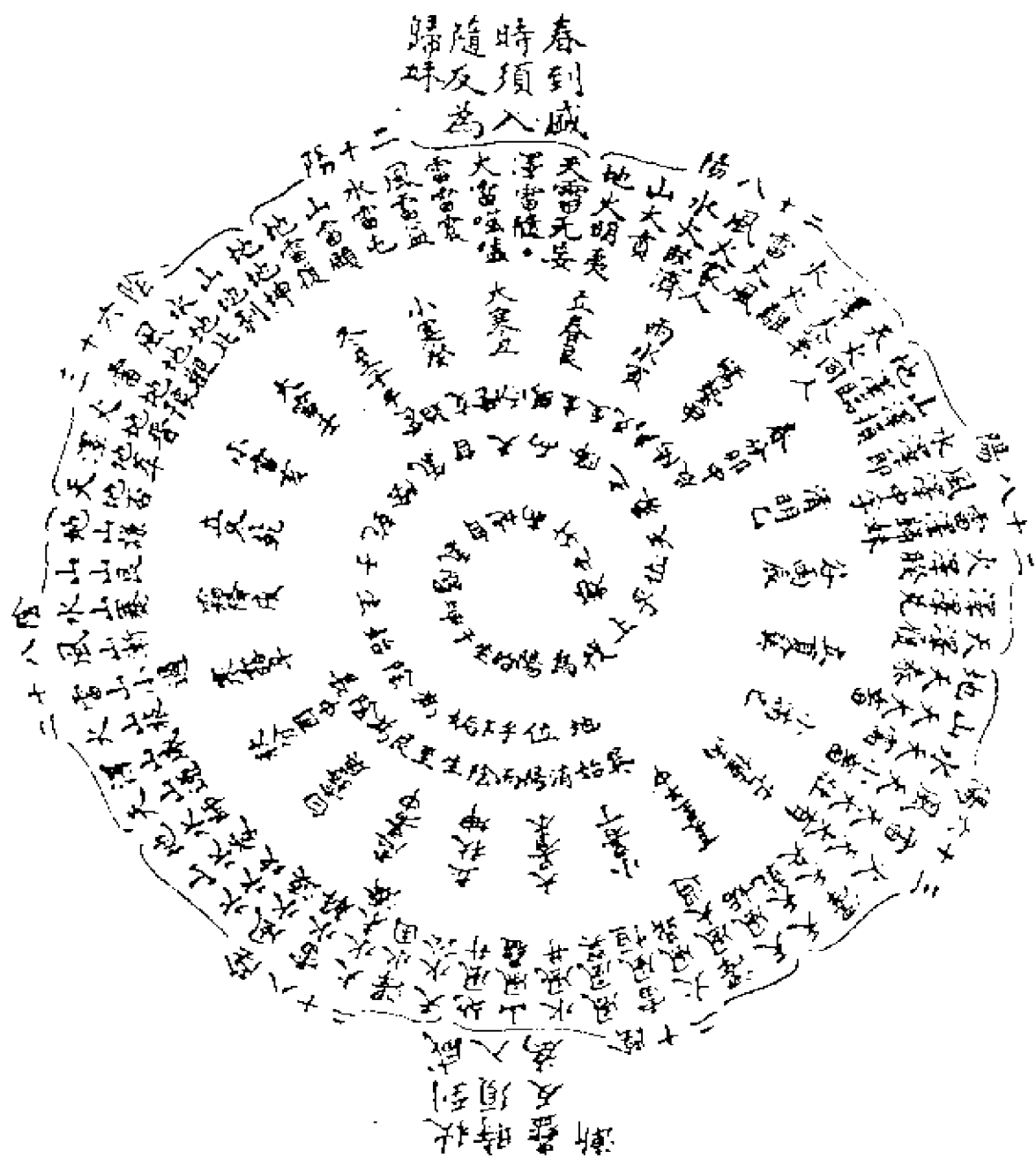

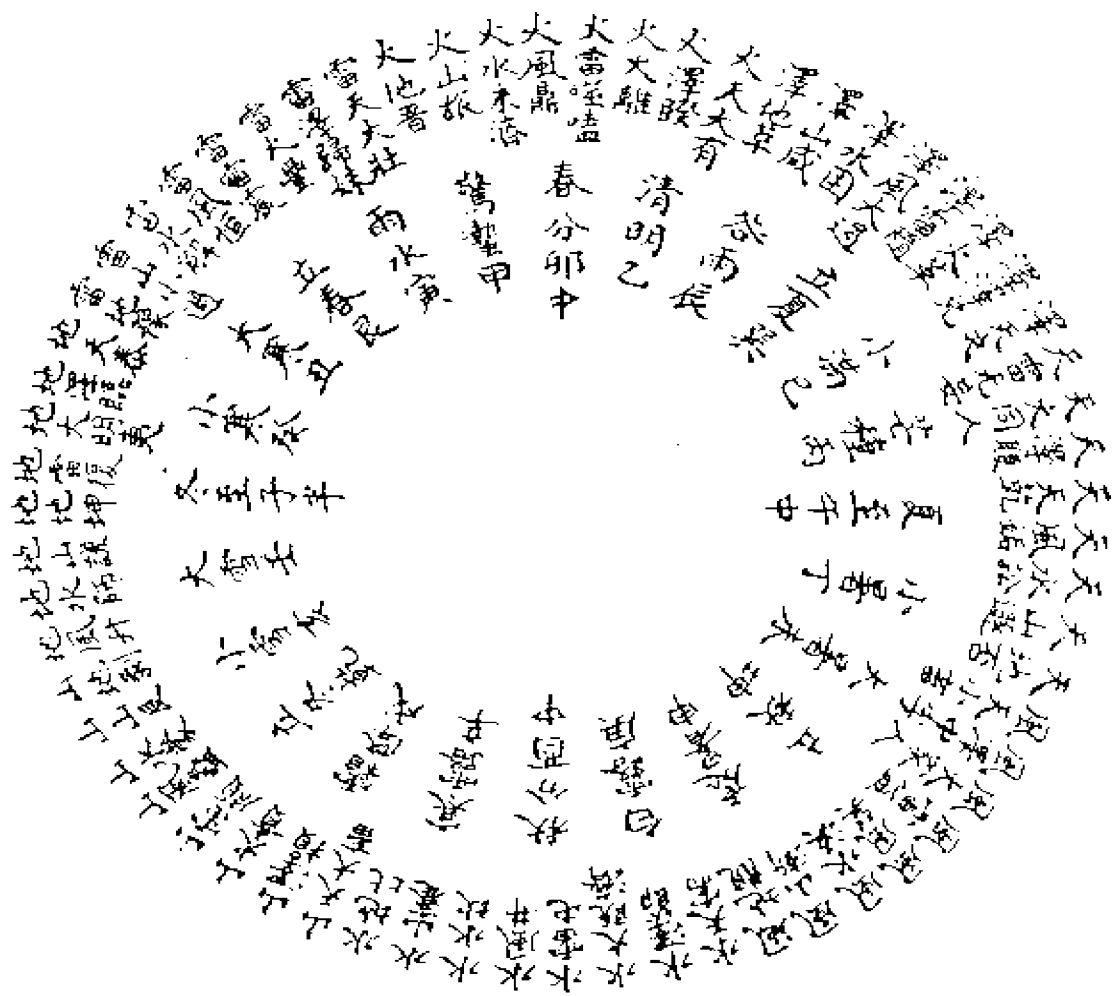

(四十四) 一中分造化文王圆图

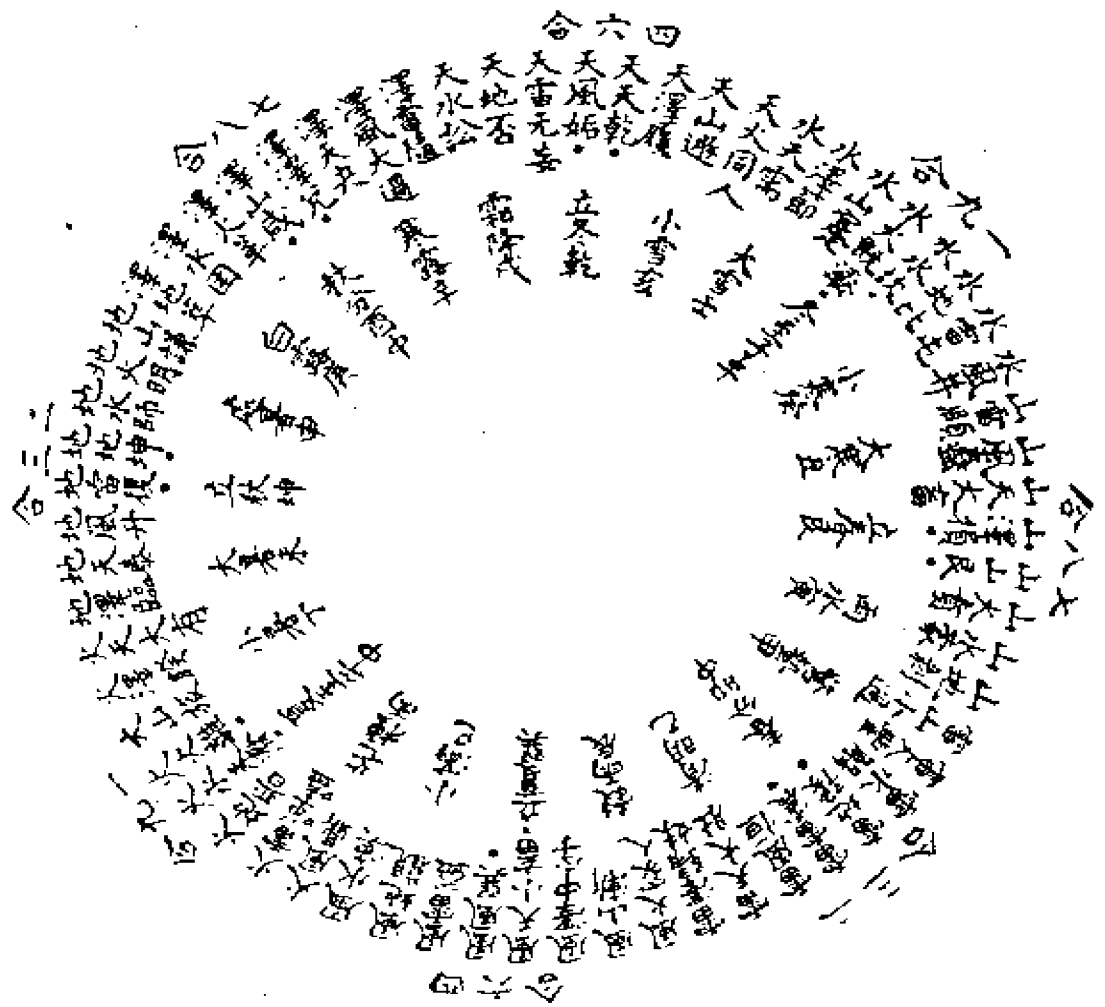

(四十五) 一中分化方图

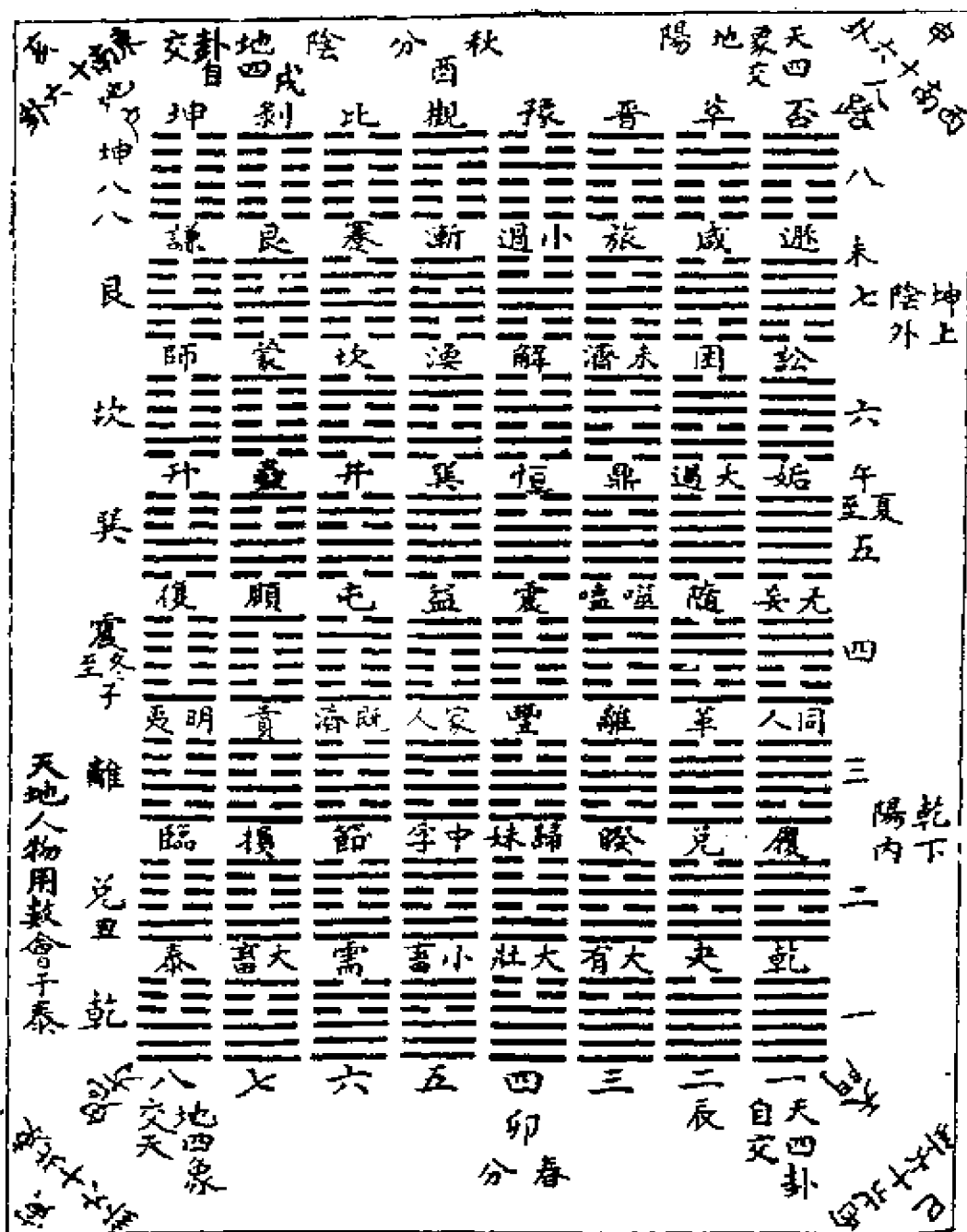

(四十六) 一中分造化伏羲方图

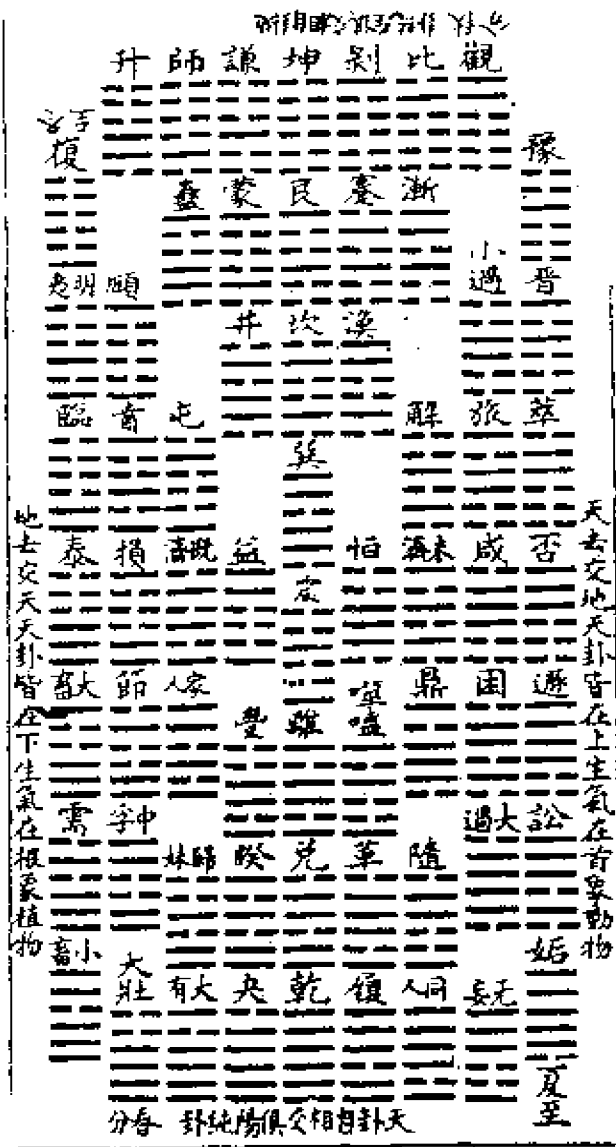

(四十七) 一中分造化文王方图

(四十八) 三十六宫图



图 (四十七)



图 (四十八)

(四十九) 一阴一阳谓道图

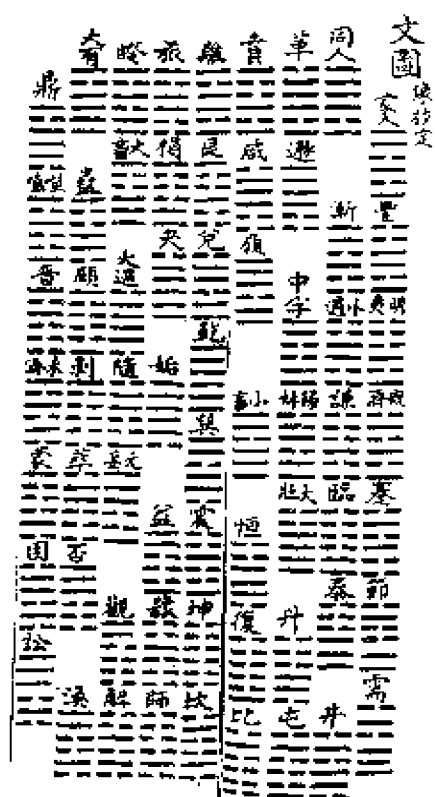

(五十) 先后天仰观天文图

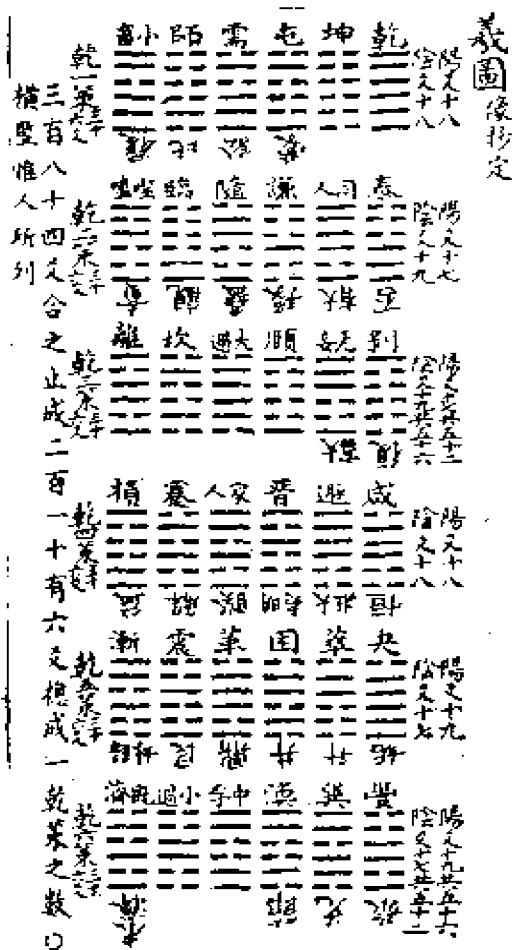
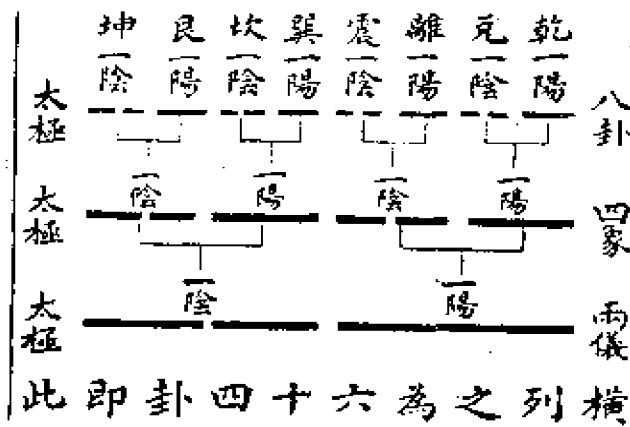
(五十一) 先后天俯察地理图



图 (五十)



图 (五十一)

(五十二) 十二月日行天图

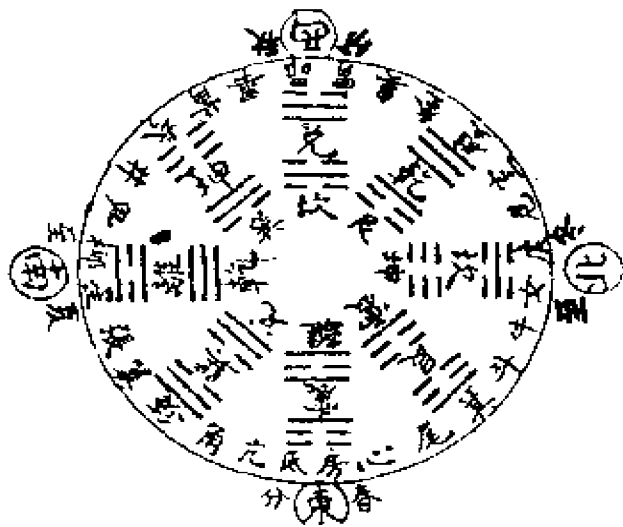
解说：

天行健，日过一度。日行迟，日不及天一度，所谓日行天者如此。

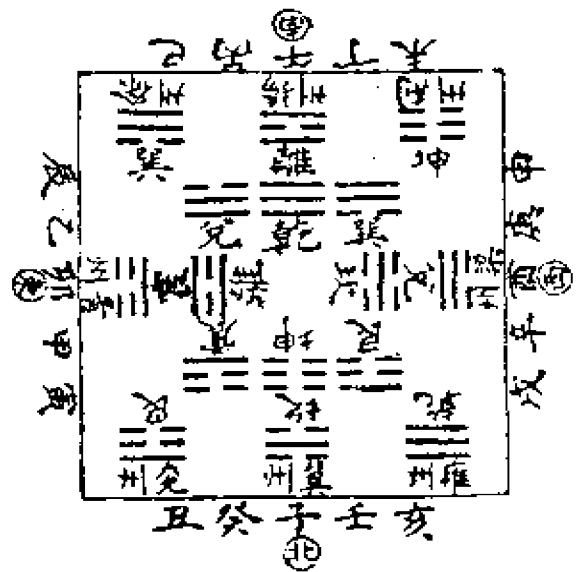
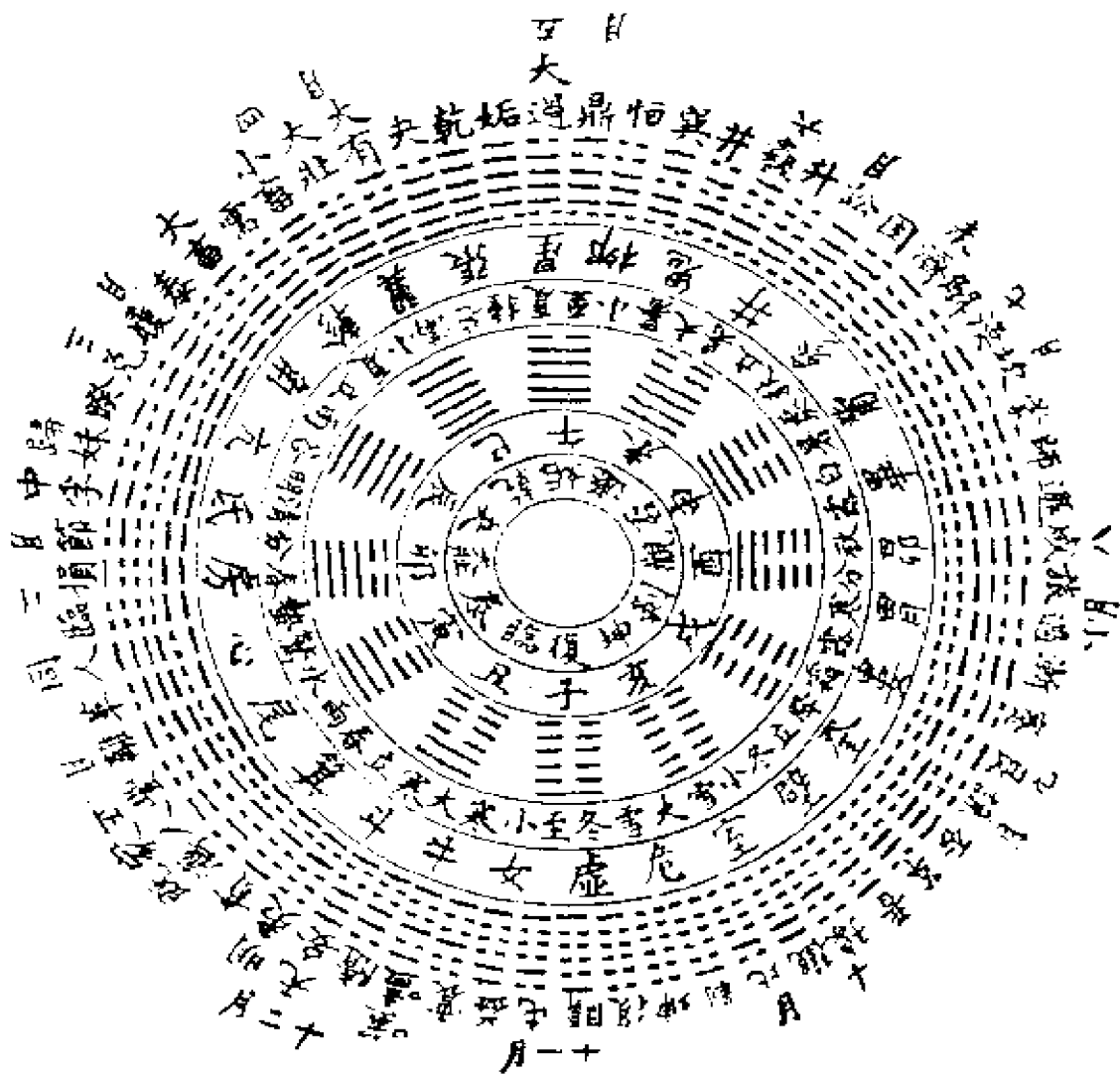

(五十四) 竖图

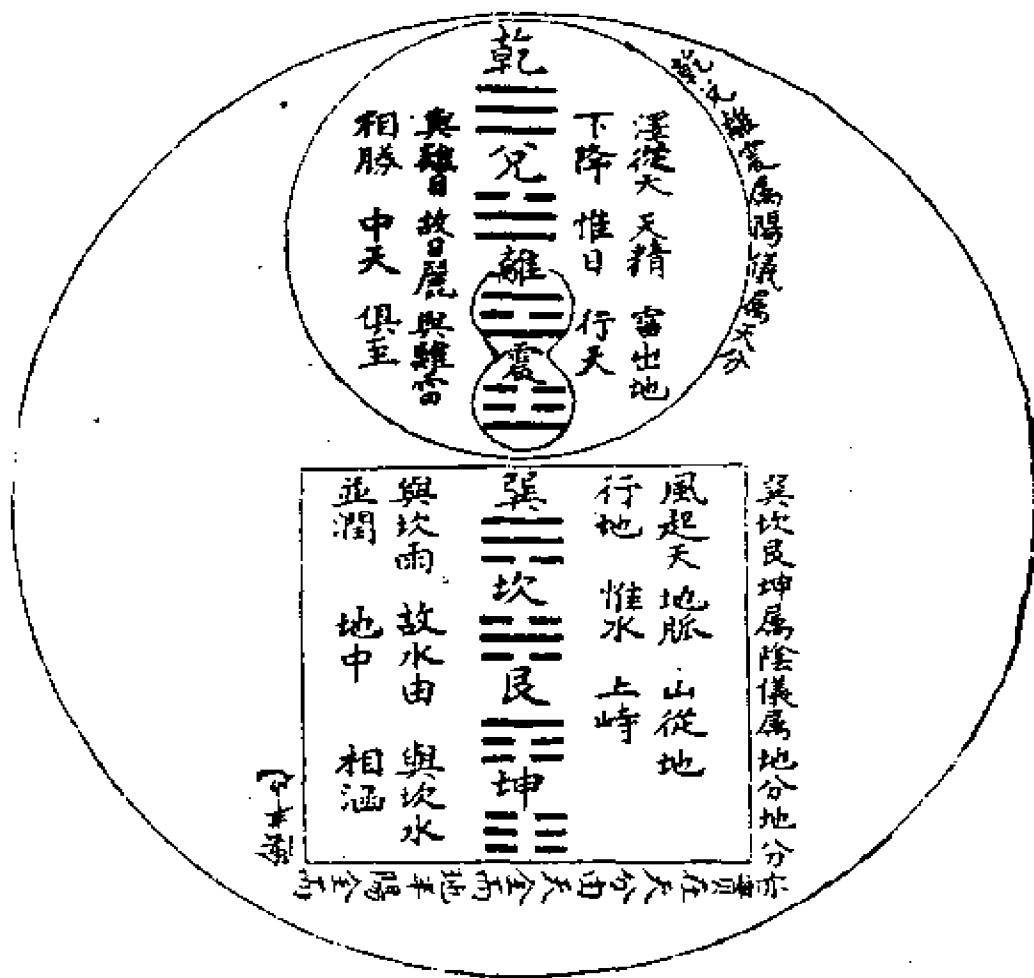

(五十五) 方圓相生图

解说:

此古图，自陈抟时有之。方圆相生相变，本于天圆地方，在

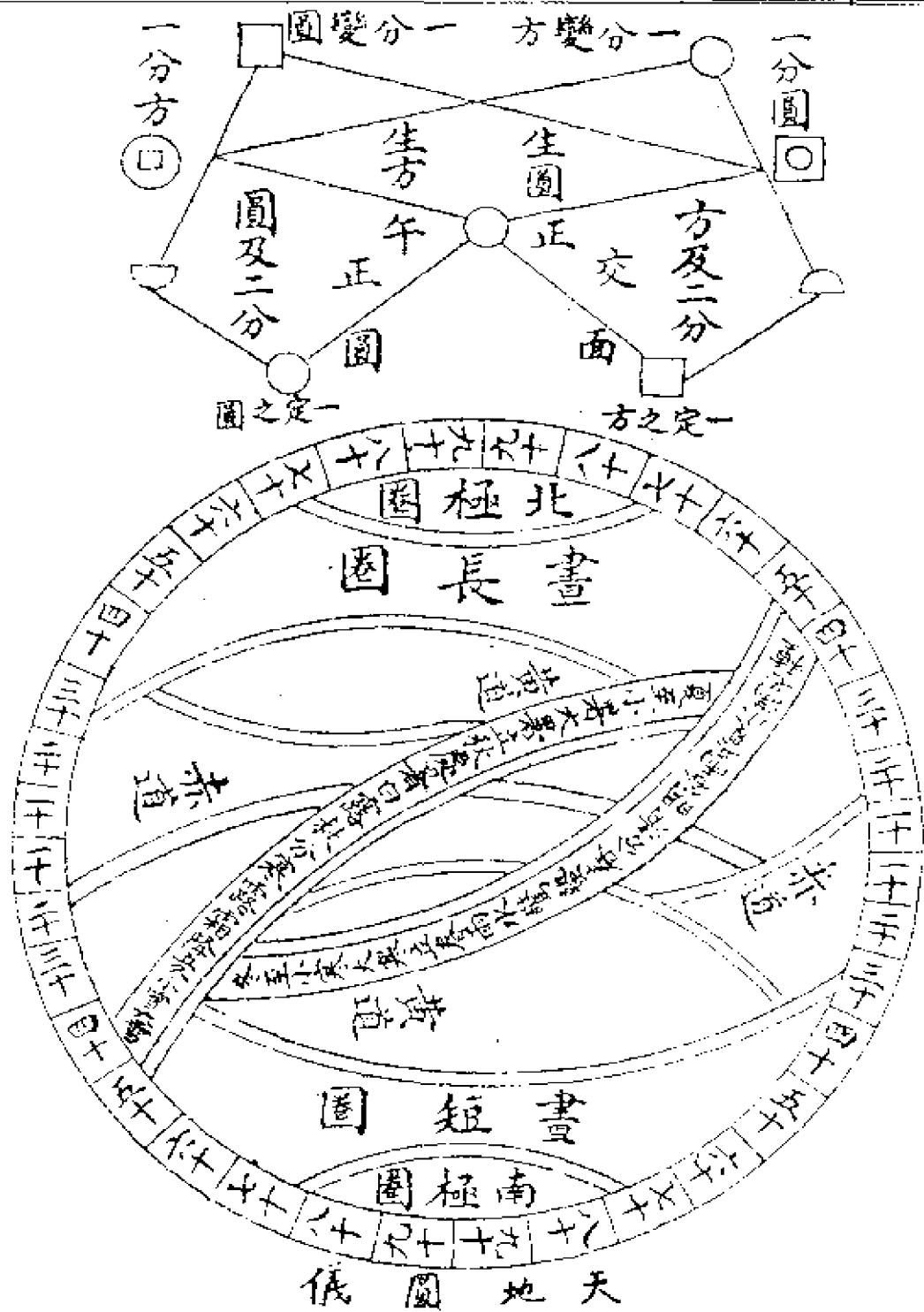

天成象，在地成形，变化见矣。变方为圆之形，方中之圆出而一分尚圆；变圆为方之形，圆中之方出，而一分尚方。

(五十六) 日月五星周天图

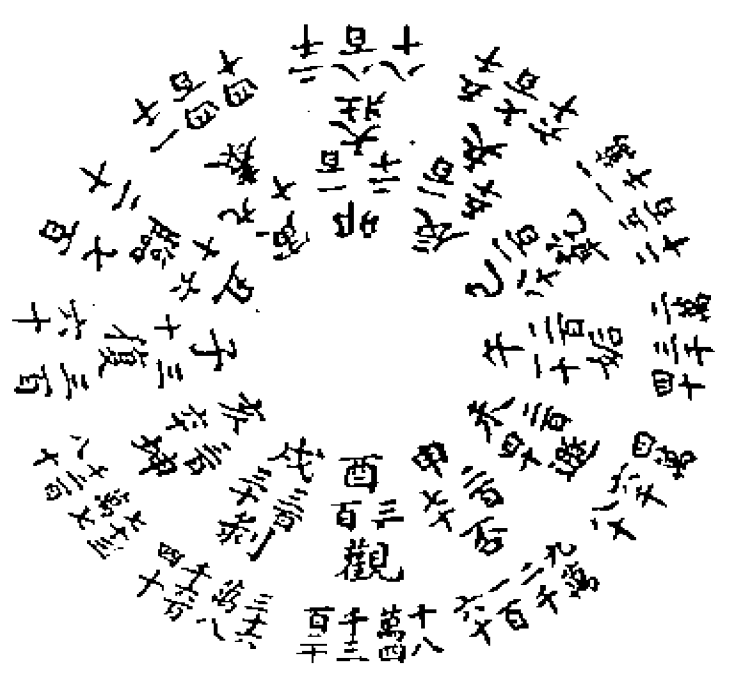
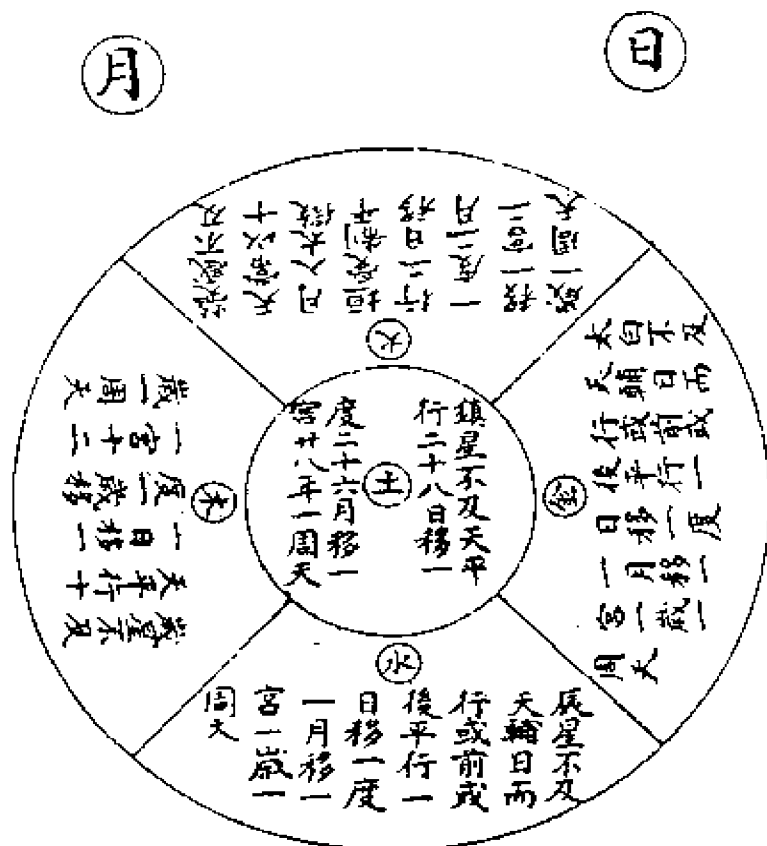

解说：

天行一日常周三百六十五度，四分度之一，仍过一度；日亦一日一周，而比天不及一度，积三百六十五日四分日之一，而与天会；月一日常不及天十三度有奇，不及日十二度有奇，积二十七日有奇而与天会，积二十九日有奇而与日会。

木近日则迟，远日则疾；火近日则疾，远日则迟；土平行无大迟、疾；金、水辅日而行，此五星之大概也。凡五星，东行为顺，西行为逆，趋舍而前为盈，退舍而后为宿。光而明灭不定，日动光明出而生锋，日芒芒长四出曰角，长而偏中曰慧，同舍合同宿曰聚。

(五十七) 冬夏风雨图

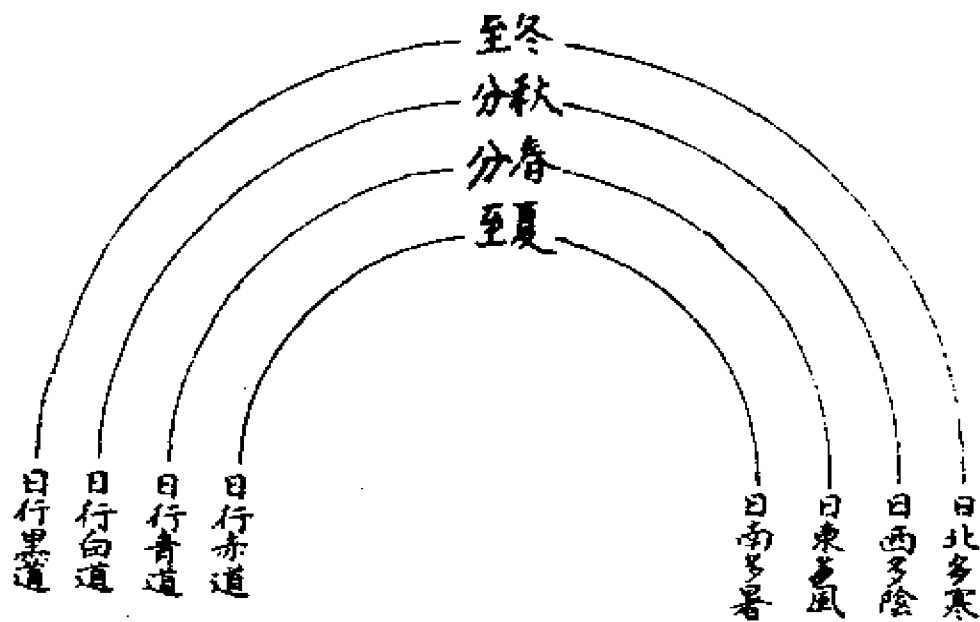

解说：

日行失度，出阳道多旱风，出阴道多阴雨；月失中道，北入箕则大风扬沙，西入毕则滂沱多雨。按班固《天文》：日有中道，月有九行。行者，黄道一而余四道各二，黄道中而四道各出其旁，其色皆随方配云。阳用事，则日自北而南，近南则昼渐长，气渐温。极于南，故昼极长为暑。阴用事，则日自南而北，昼退而短，近北则渐短，极北则愈短。故日月之行，自东以极乎北，进为春夏；极乎南，退为秋冬。

(五十八) 十二月卦图

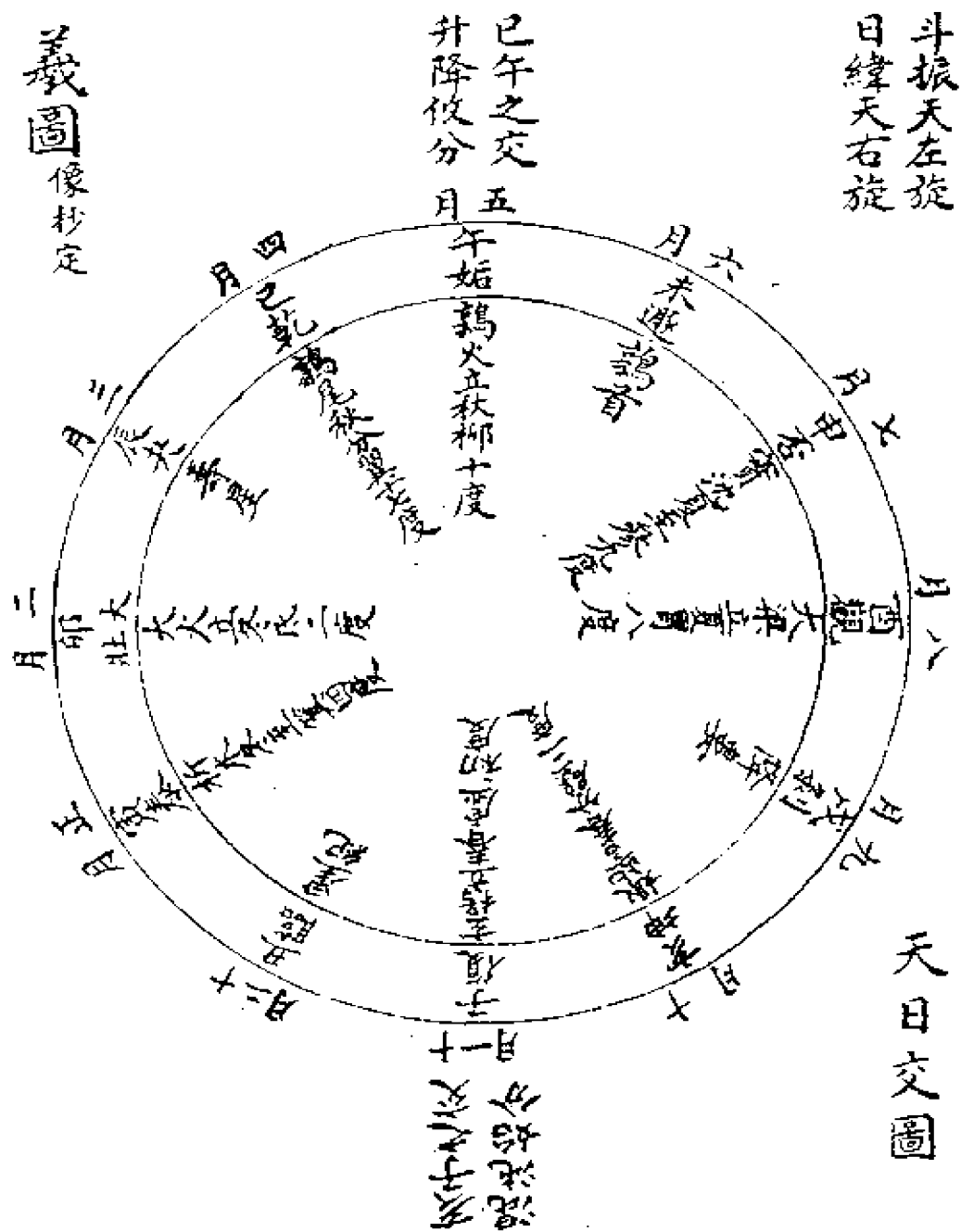

(五十九) 全体心天图

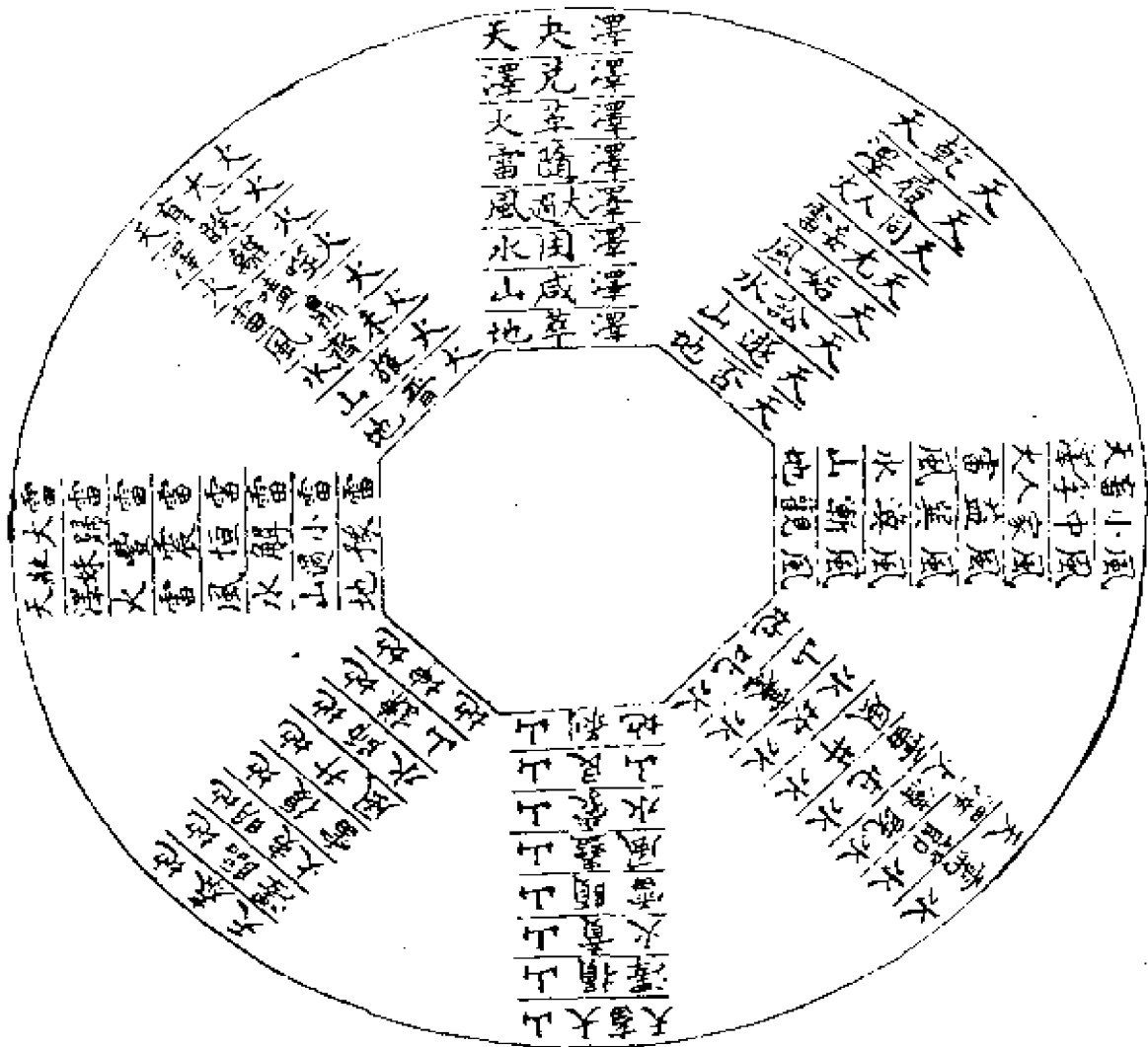

(六十) 四象玆图

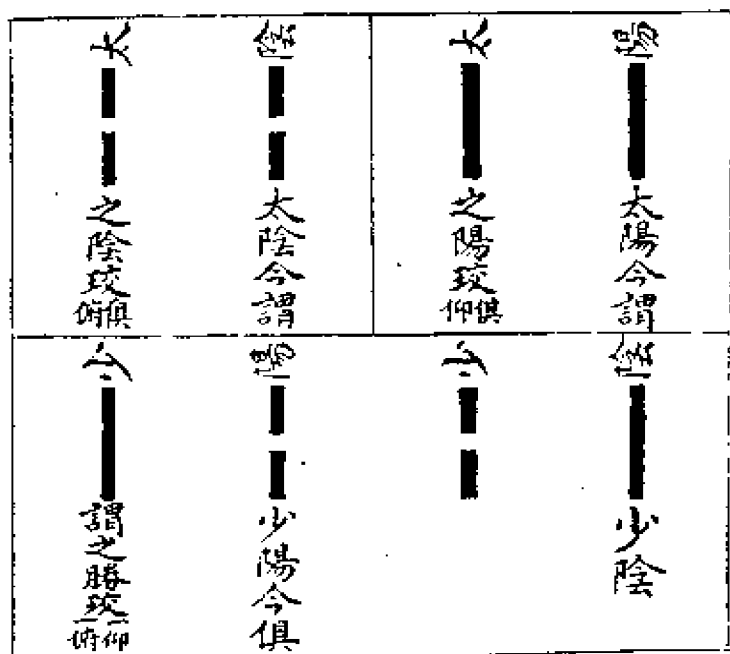

解说:

此義画传下，两仪四象占三之则，成卦而六十四，悉具于其中。

云行两施，电发雷震，阴阳二少，无日不交合于二太中，此二太所以分为二，而二少所以合为一。俗占用少不用老。朱子曰：康节以四起数，想它看见天下事，才上手来便成四截了。四象不言五，皆自五来，四象不言十，未尝无十。太阳变化十六象，以乾、兑为主；少阴变化十六象，以离、震为主；少阳变化十六象，以巽、坎为主；太阴变化十六象，以艮、坤为主。邵子曰：十六而天地之道毕。邵子本一气也，生则为阳，消则为阴，二者一而已矣，四者二而已矣，六者三而已矣，八者四而已矣，

此琮法也。

(六十一) 重卦先后天消息全图

息為逆為上而下自天後										消為順為下而上自天先									
長夏					離見					四月巳					六月未				
雜賁					同人					乾復					遯否				
旅艮					漸進					大元					咸萃				
睽損					蹇節					否睽					晉旅				
泰否					否節					大壯					豫旅				
鼎震					恒巽					夬姤					解渙				
謙頤					震復					需師					觀比				
晉利					豫坤					泰損					艮利				
泰蒙					師坎					泰臨					坤謙				
藏冬					歸					十一月子					十月亥				
					先坤後坎同位					正月寅三陽									

(六十三) 文序先后一原图

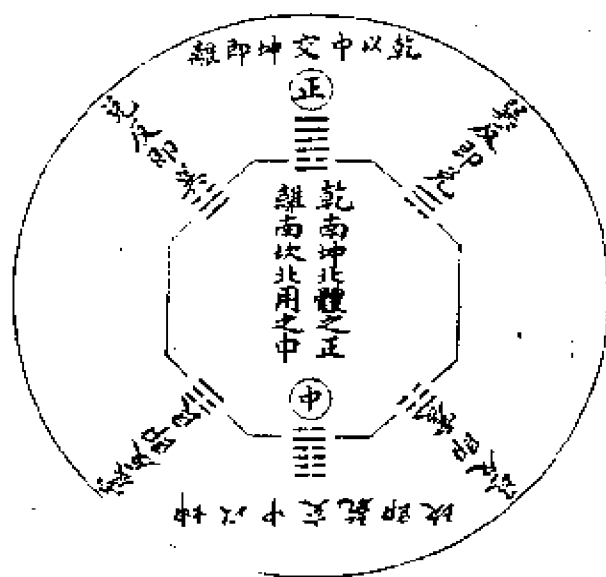

解说:

外圆乾，内方坤。离、坎、乾、坤交之中，是为四正。震、艮、巽、兑、乾、坤交之偏，四偏皆以辅四正。就四正言，坎、离辅乾、坤者也，故乾为首正。离又辅坎者也，故坎无正中。文序六十四，以屯、蒙、需、讼、师、比始，以涣、节、中孚、小过、既济、未济终，粲然指掌矣。

(六十四) 九卦孔图

巽 ☴	井 ☵	困 ☱	益 ☴	损 ☶	恒 ☱	履 ☱	谦 ☱	复 ☱
德之制	德之地	德之辨	德之裕	德之修	德之固	德之本	德之柄	德之基
稱而隱	居其所而遠	窮而通	長裕而不設	先難而後易	禴而不厭	小而辨于物	尊而光	和而至
以行權	以辨義	以寡怨	以興利	以遠害	以一德	以自知	以制禮	以和行

謙	噬嗑	兌	隨	剝	晉	井	咸	渙	解	睽	否	大壯	革
謙	噬	兌	隨	剝	晉	井	咸	渙	解	睽	否	大壯	革
益一爻	益二爻	益三爻	益四爻	益五爻	益六爻	益七爻	益八爻	益九爻	益十爻	益十一爻	益十二爻	益十三爻	益十四爻
益一爻	益二爻	益三爻	益四爻	益五爻	益六爻	益七爻	益八爻	益九爻	益十爻	益十一爻	益十二爻	益十三爻	益十四爻
益一爻	益二爻	益三爻	益四爻	益五爻	益六爻	益七爻	益八爻	益九爻	益十爻	益十一爻	益十二爻	益十三爻	益十四爻

小過	中孚	豐	離	坎	小畜	需	大過	姤	漸	頤	既濟	歸妹	未濟	夬
		否泰一變。				坤坎合此師原也。 乾坎合此訟原也。					否泰三變反為未濟。	否泰四變。		
			成世與序不易自漢節至丰旅以十八卦合十卦居前自小畜至夬以十二卦合十卦居後離坎居其正中序先坎後離上下之等離先與後坎內外之辨。				小過通也。小者過似不足責以止謂之過。大過通也。大者過何以君 子故持請之類。又否為一局以致責望君子之意。大者過小者族將以 一小人去五君子反之夫。頤是合五君子然後能去一小人。小人去君 子甚易而君子去小人甚難。固如此。							否泰五變。 剛柔每兩相離至若君子小人決不可使相離。小人每多合而君子反 多離。此所以為大過之象。此所以為未濟男之陰離以大過以下男為 一局而後夫委終焉。

卷末 周易探圖

卷末 周易探圖

五三三



(六十六) 通知昼夜之图

日
天半
行
地下
入地
中。

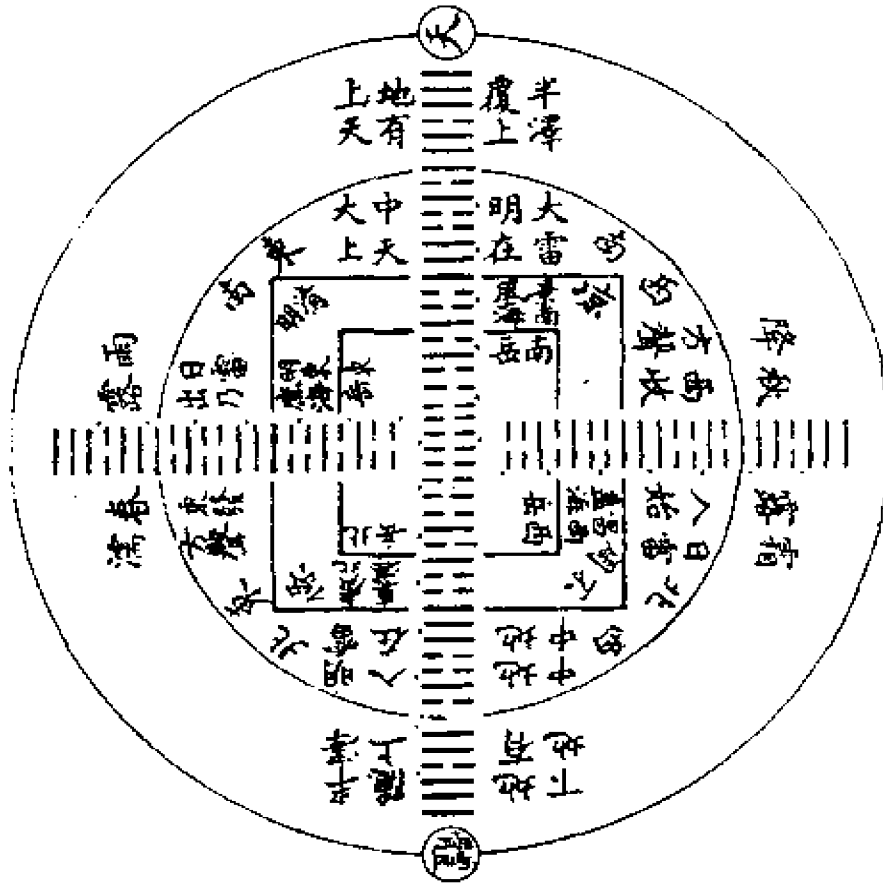
天
地上
半
覆
地
下
半。



(六十七) 启蒙挂扚过揲四图

老陰	少陽	少陰	老陽
廿四  者三	二十  者一	十六  者二	十二  者三
初去 五去 二去 掛物 四約 三分 二即八也 也為二者 凡有三 樣也	初去 一去 二去 掛物 四約 三分 一計一個 四為奇 二八為 偶	初去 七去 二去 掛物 四約 三分 一計一個 二即八也 即偶	初去 三去 四去 掛物 四約 三分 策分為三 樣即 四為奇為 一者 三即為四 者凡
 之為有各三 母六二復二	 母七三復二 之為有一有	 母八二復一 之為有一有	 母九三復一
有二三取不个三 二策于用中各去 策于其上而各 中各復	有策取不个二 中各策于用中各 復二	中策取不个二 復有策于用中各 二	个策取不个二 一策于其上而各 復三
四十二揲過  之為得四 子六六約	八十二揲過  之為得四 子七七約	二十三揲過  之為得四 子八八約	六十三揲過  之為得四 子九九約
六六四个四 之二十个四約 子十四亦計 也四為	七七四个四 之二十个四約 子十四亦計 也七為	子十四个四 也十二个八約 之八亦計 之三為	之三十四个四 子十六个九約 也九亦計 之九為

(六十八) 皇极经世全数图

二	會之元月之日兌之乾	一十
一	會之會月之月兌之兌	一十四
二	會之運月之星兌之離	四十三
三	會之世月之辰兌之震	一百一十
四	會之歲月之石兌之巽	八百四十五
五	會之日月之土兌之坎	六萬二千二百
六	會之日月之火兌之艮	五萬五千九百
七	會之辰月之水兌之坤	六十七萬二千
八	會之辰月之水兌之坤	百四十七萬四千

一	元之元日之日乾之乾	十二
二	元之會日之月乾之兌	三十三
三	元之運日之星乾之離	六十三
四	元之世日之辰乾之震	一百二十三
五	元之歲日之石乾之巽	九百六十二
六	元之月日之土乾之坎	一萬五千二百
七	元之日日之火乾之艮	四萬六千六百
八	元之星日之水乾之坤	五十五萬二千九百

一	世之元辰之日震之乾	四百二十三
二	世之會辰之月震之兌	五百一十
三	世之運辰之星震之離	八百四十五
四	世之世辰之辰震之震	一千八百六十
五	世之歲辰之石震之巽	六萬九千九百
六	世之月辰之土震之坎	八十七萬二千
七	世之日辰之火震之艮	六百七十九萬
八	世之辰辰之水震之坤	六萬四千七百四十

一	運之元星之日離之乾	三百
二	運之會星之月離之兌	四百二十三
三	運之運星之星離之離	九百六十二
四	運之世星之辰離之震	一千六百五十五
五	運之歲星之石離之巽	一萬五千二百
六	運之月星之土離之坎	五萬九千九百
七	運之日星之火離之艮	八十七萬二千
八	運之辰星之水離之坤	六百七十九萬

五	一歲之元石之日巽之乾	九千六百
二	二歲之會石之月巽之兌	九千五百
三	三歲之運石之星巽之離	四千六百
四	四歲之世石之辰巽之震	五千九百
五	五歲之歲石之石巽之巽	一千六百
六	六歲之月石之上巽之坎	二千一百
七	七歲之日石之火巽之艮	一千七百
八	八歲之辰石之水巽之坤	一千一百

一	一月之元土之日坎之乾	一千五百
二	二月之會土之月坎之兌	一千四百
三	三月之運土之星坎之離	八百
四	四月之世土之辰坎之震	一千二百
五	五月之歲土之石坎之巽	三百
六	六月之月土之上坎之坎	四百
七	七月之日土之火坎之艮	五百
八	八月之辰土之水坎之坤	三百

一	一日之元火之日艮之乾	四千六百
二	二日之會火之月艮之兌	五千九百
三	三日之運火之星艮之離	一千七百
四	四日之世火之辰艮之震	二千一百
五	五日之歲火之石艮之巽	六百
六	六日之月火之上艮之坎	七百
七	七日之日火之火艮之艮	八百
八	八日之辰火之水艮之坤	三百

一	一辰之元水之日坤之乾	五千九百
二	二辰之會水之月坤之兌	四千七百
三	三辰之運水之星坤之離	二千一百
四	四辰之世水之辰坤之震	三百
五	五辰之歲水之石坤之巽	四百
六	六辰之月水之上坤之坎	五百
七	七辰之日水之火坤之艮	六百
八	八辰之辰水之水坤之坤	三百

(六十九) 邵氏皇极经世图

<p>元會運世 甲子 月一星 三辰 三音</p>	<p>月丑 二星 六辰 七音</p>	<p>月寅 三星 九辰 八音</p> <p>開星之 物十六</p>	<p>月卯 四星 十二辰 十音</p>	<p>月辰 五星 十五辰 十一音</p>	<p>月巳 六星 十八辰 十二音</p> <p>唐始星之 癸百八十 庚辰二千 百五十七</p>
<p>一 多可八百 一 未火化八 一 開空卷 一 四運退</p>	<p>二 良雨向 二 光廣沉 二 丁井豆</p>	<p>三 元大平 三 十與皇 三 兄水榮</p>	<p>四 刀早本岳 四 毛臂振 四 牛斗卷六</p>	<p>五 妻李四日 五 養帥骨</p>	<p>六 東丹李 六 先太第 六 大有天</p>
<p>一 古甲九分 一 口口近行 一 坤巧師景 一 口口乾姤</p>	<p>二 黑花香血 二 黃華羅 二 五九仰 二 吾牙自兒</p>	<p>三 女位乙一 三 又去黃 三 母馬美米 三 日兒眉民</p>	<p>四 夫法飛 四 父兄伏 四 武晚口尾 四 文高未</p>	<p>五 卜百內必 五 步白備鼻 五 香禮品匹 五 香非手線</p>	<p>六 東丹李 六 先太第 六 大有天</p>
<p>月十七星 百二辰 五音</p> <p>夏商引卷 漢晉六國 南北朝 唐五代宋</p>	<p>月八星 百二辰 八音</p>	<p>月九星 百二辰 七音</p>	<p>月十星 百三辰 六音</p>	<p>月十一星 百三辰 九音</p> <p>開星之 物百一</p>	<p>月十二星 百三辰 四音</p>
<p>六 宮長卷 六 龍再周 六 龍去 六 虎充</p>	<p>七 心審茶 七 草米 七 自在區 七 走故足</p>	<p>八 九思三 八 才全 八 草米 八 自在區</p>	<p>九 山子 九 土石 九 口耳 九 口二</p>	<p>十 又亦 十 茶辰 十 宅直 十 車中</p>	<p>右正聲 右正音</p>

(七十) 八纯卦宫图

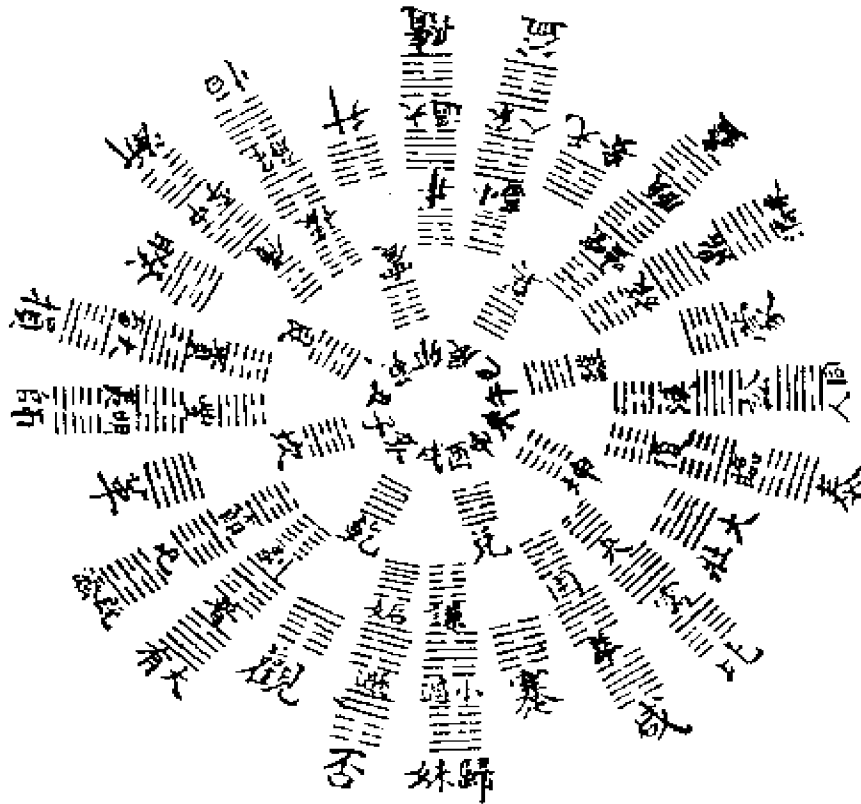

(七十一) 卦司化图

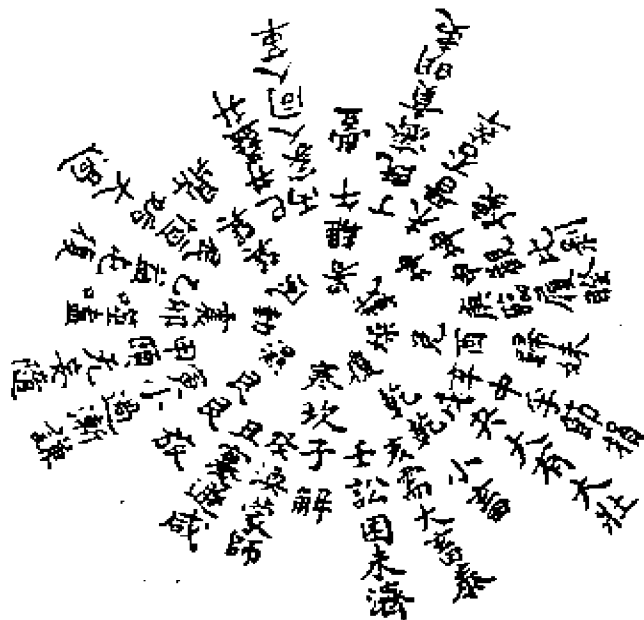

(七十二) 六十四卦方圆象数图

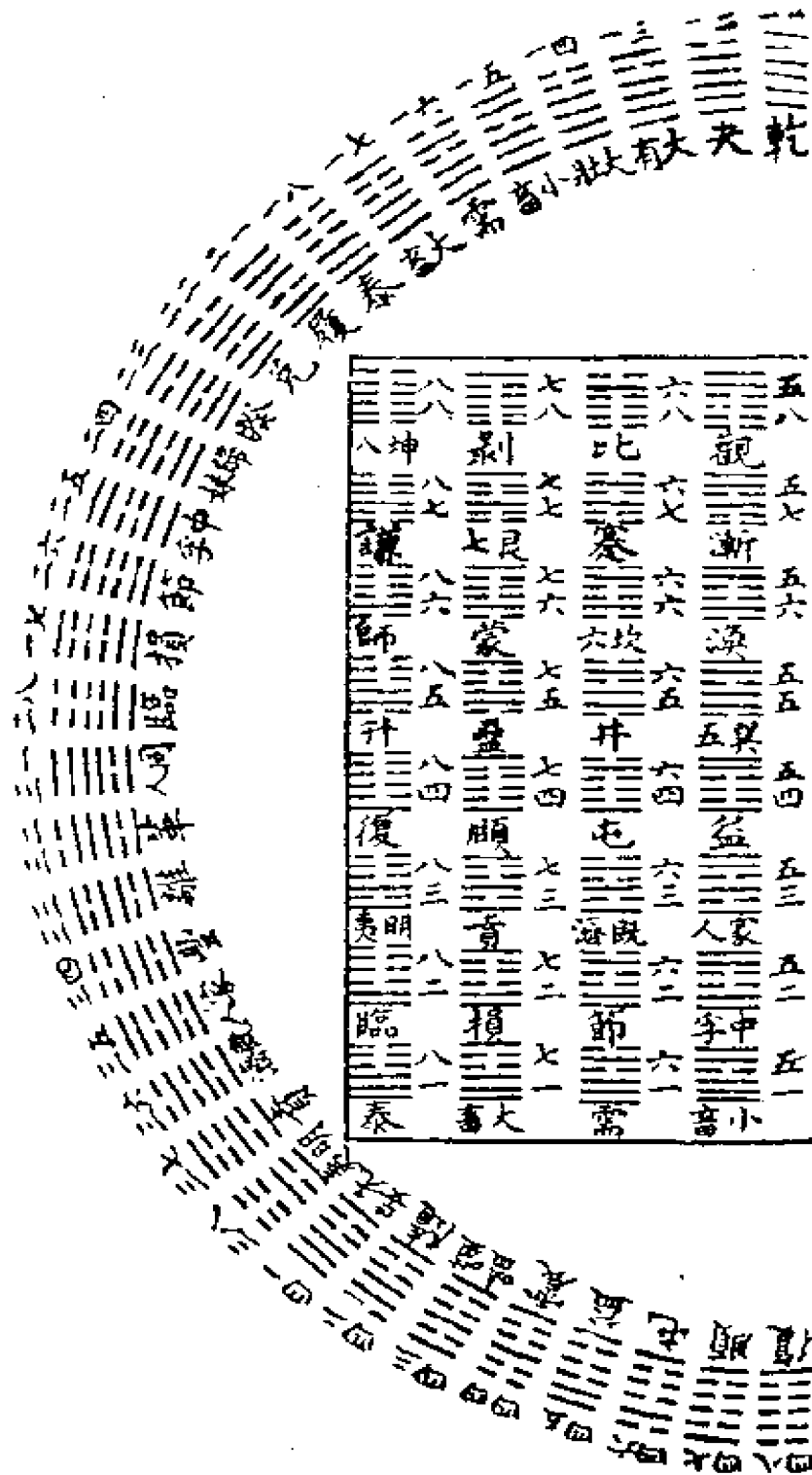

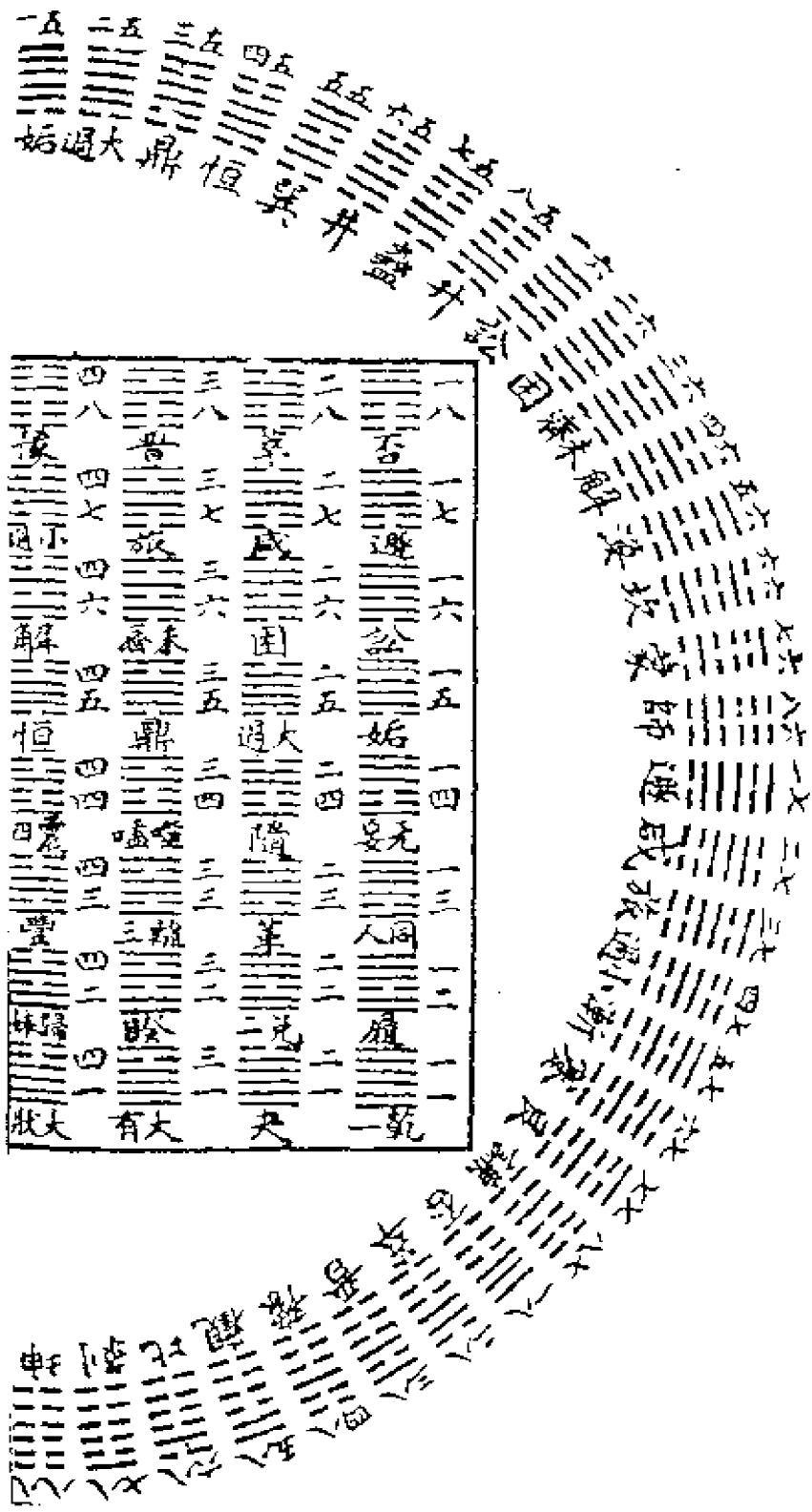

(七十三) 十二卦气图

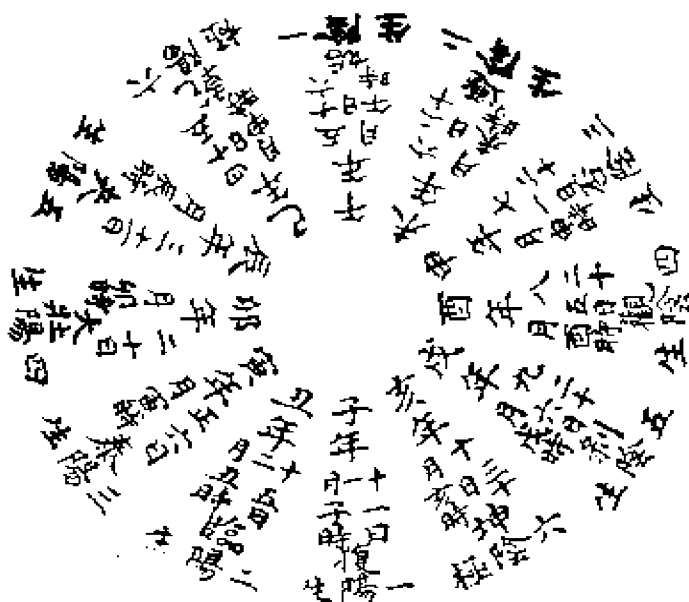

(七十四) 大父母图、小父母图

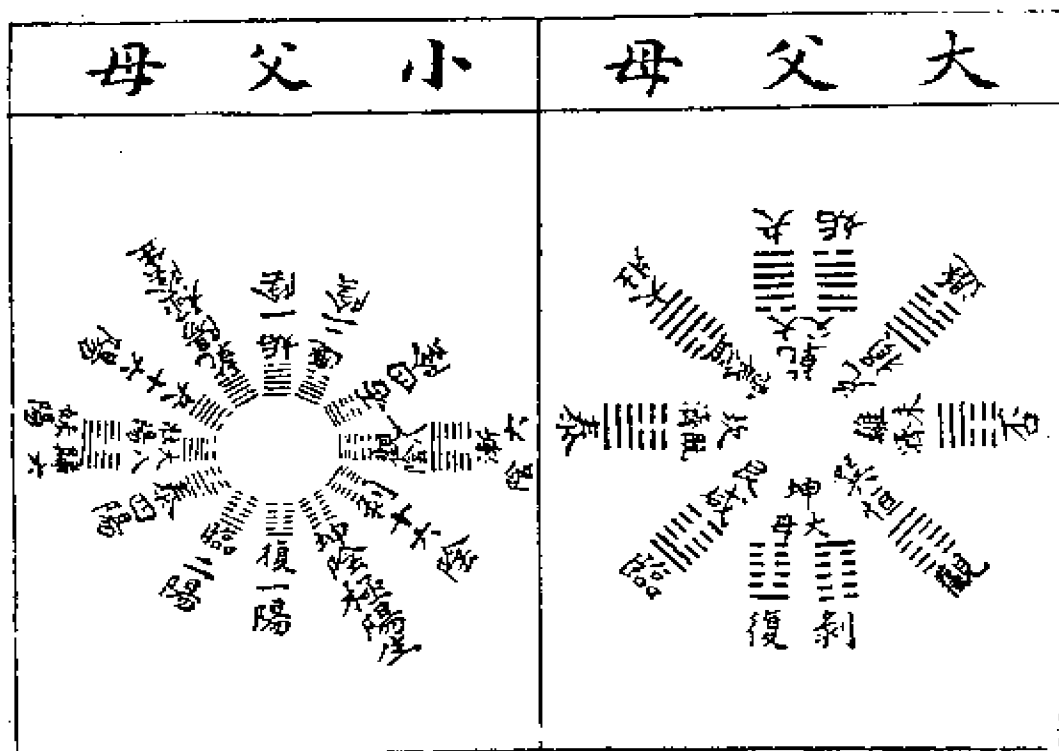

(七十五) 循环内变通图

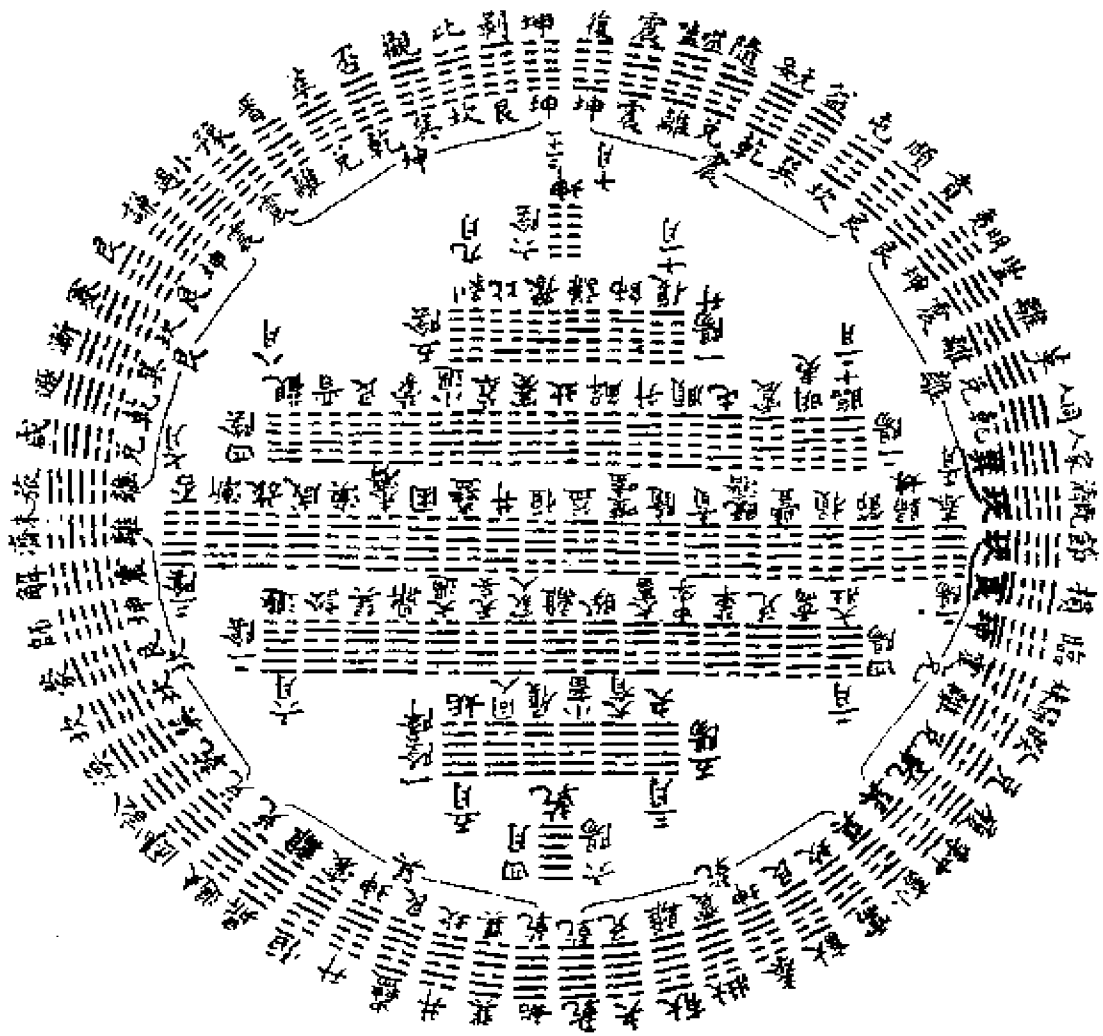

(七十六) 十二卦运世图

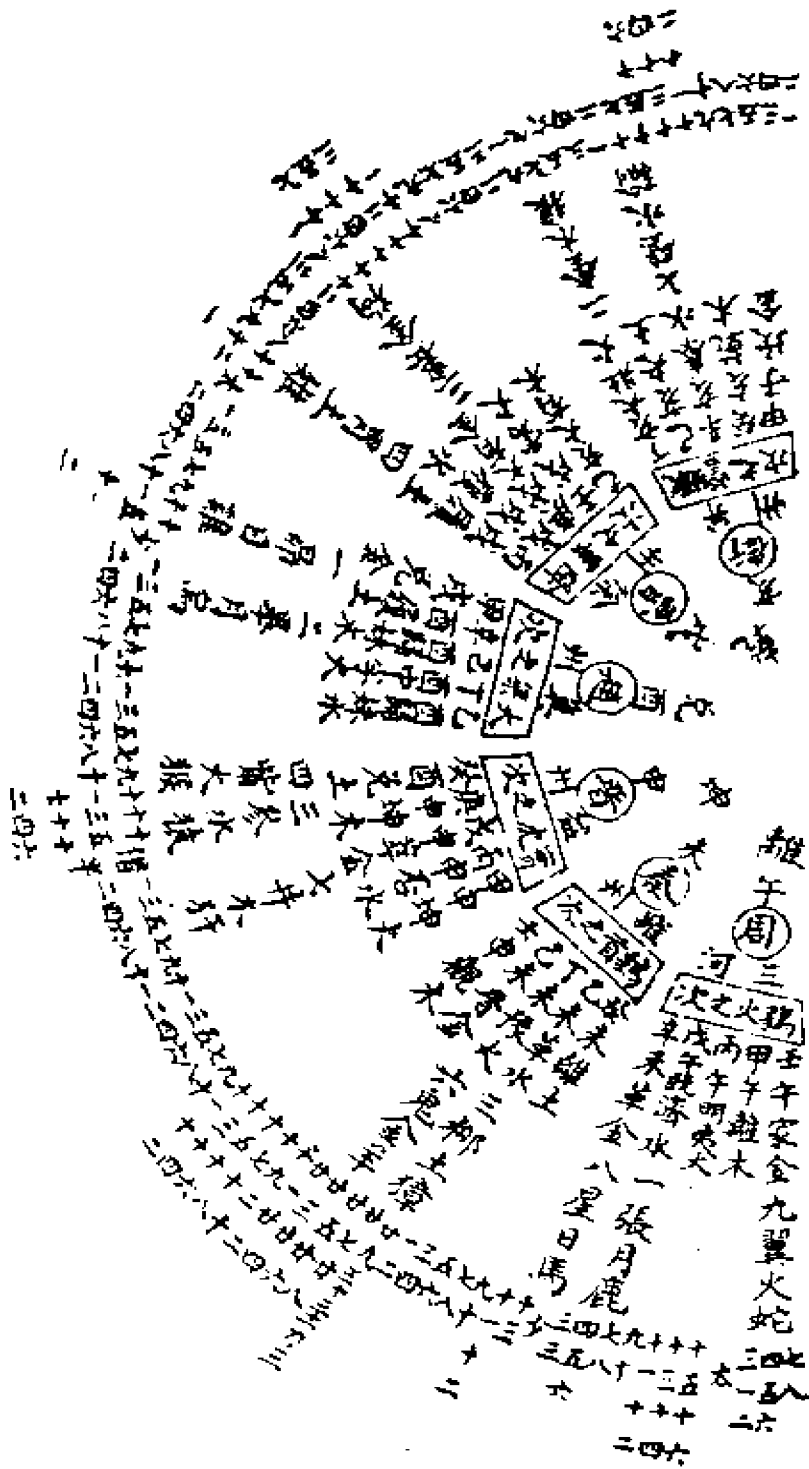

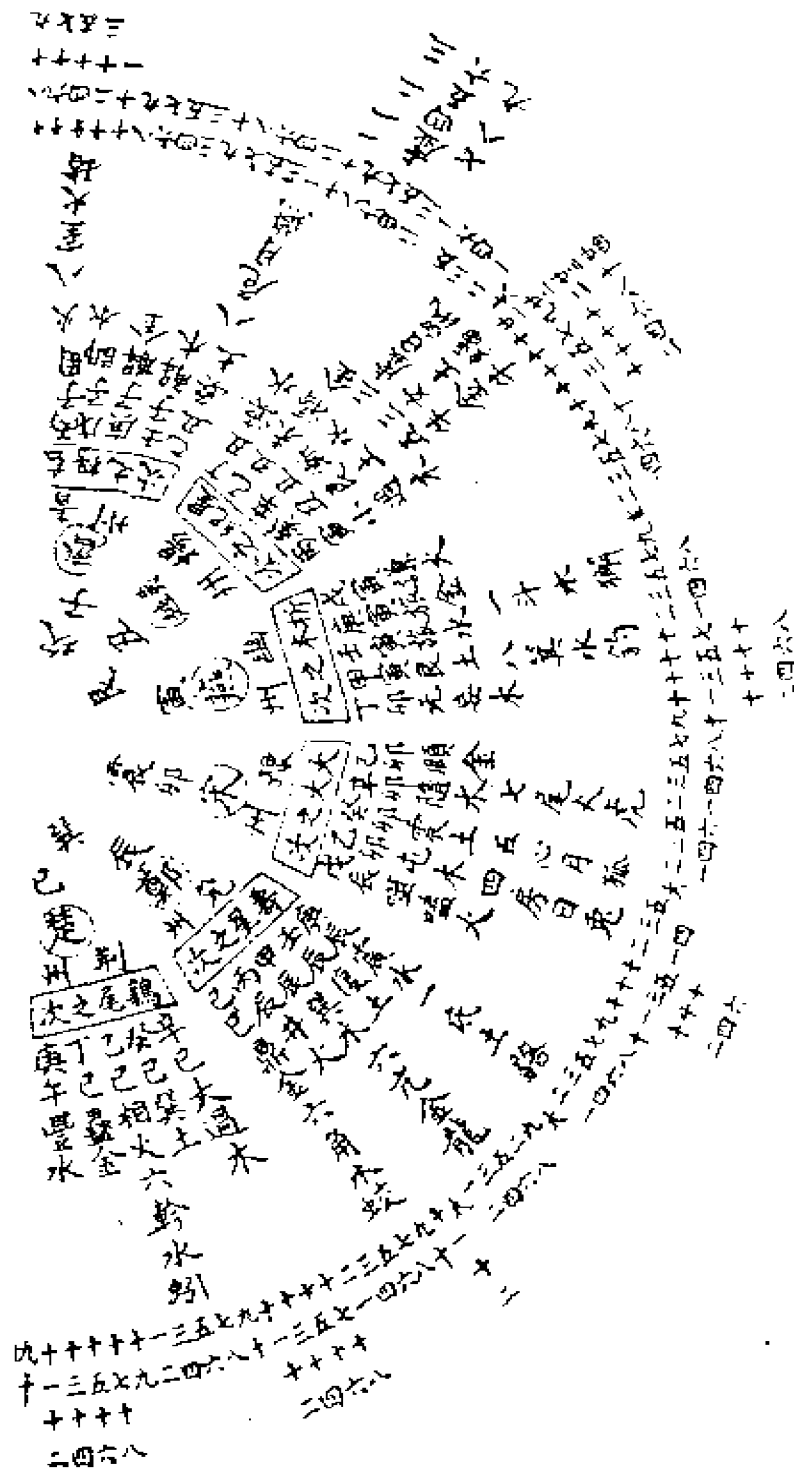

(七十七) 卦配方图

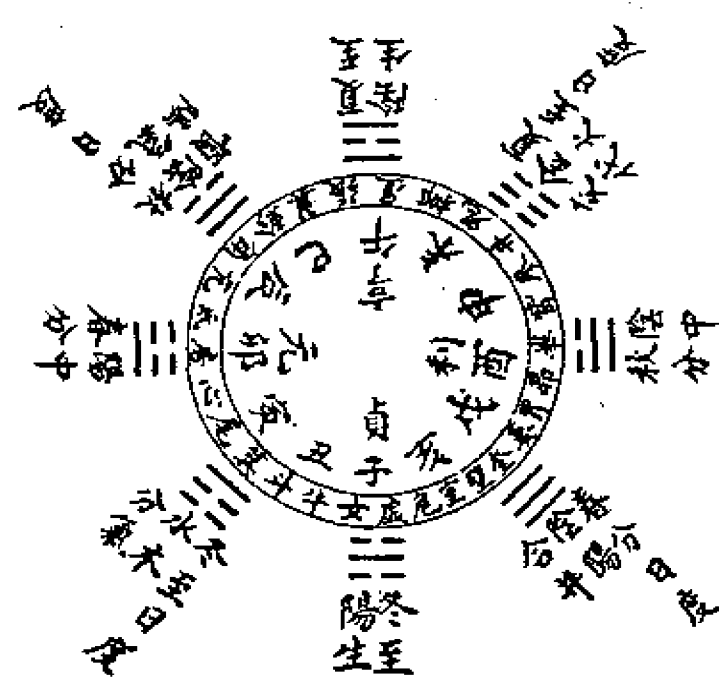

(七十八) 八卦分野图

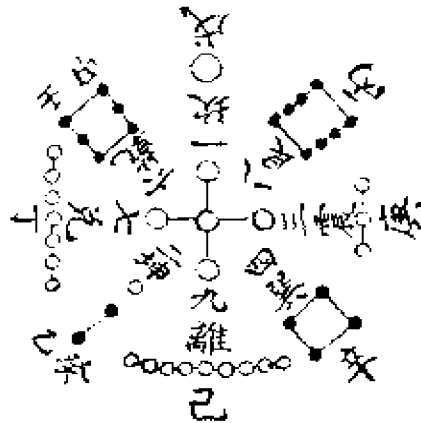

(七十九) 圆倍乘方因重图

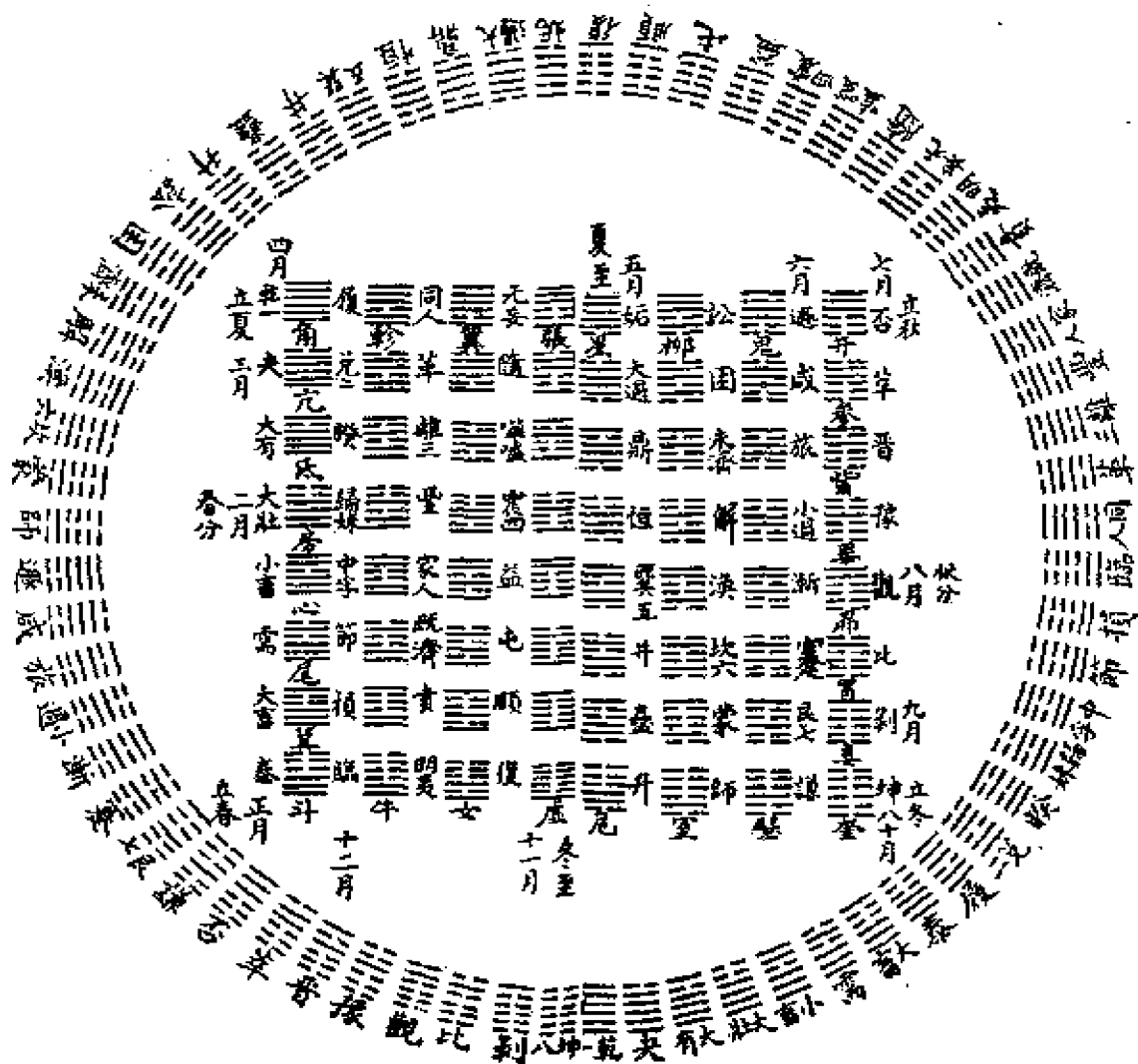

(八十) 卦气直日图

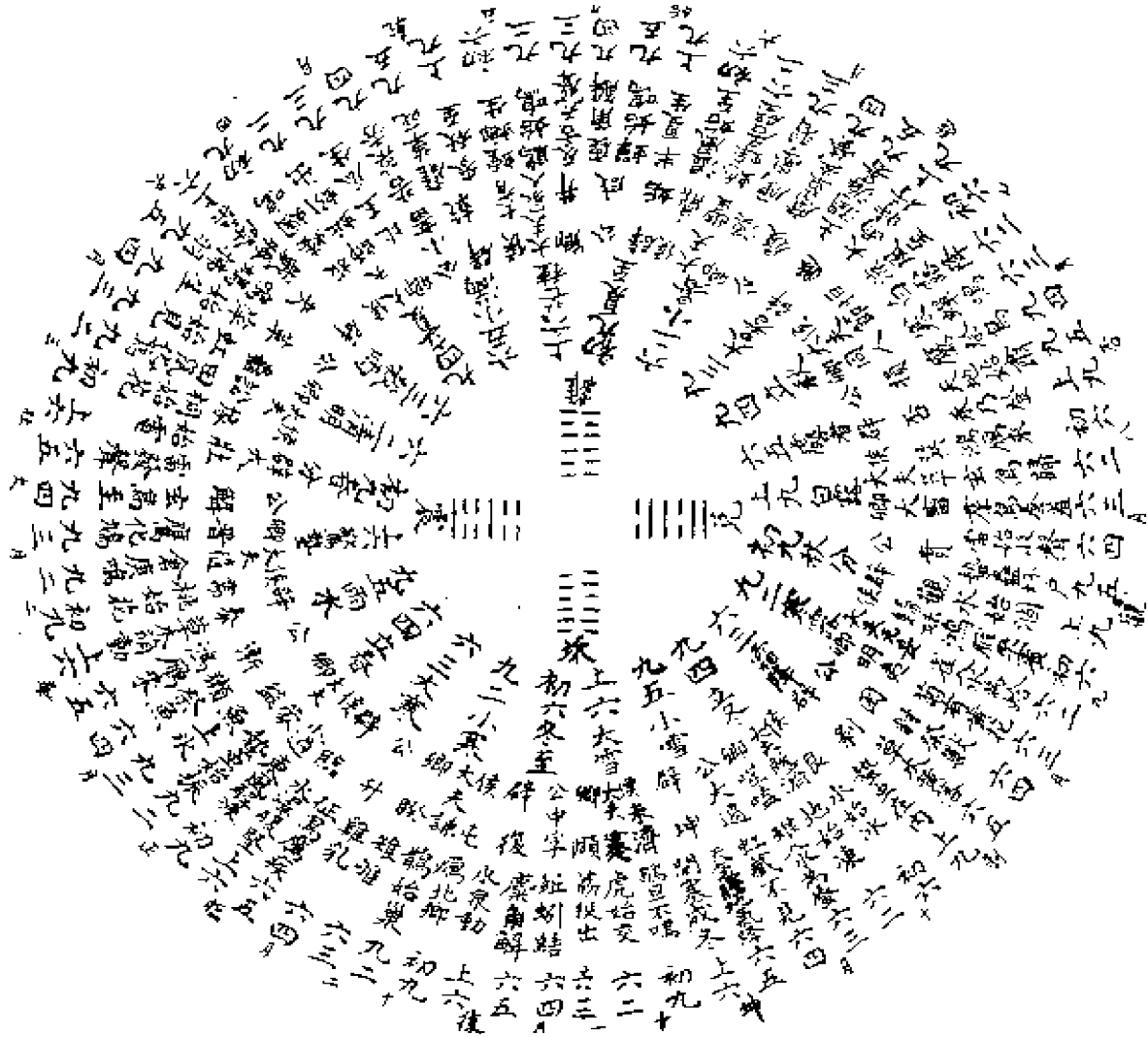

(八十一) 浑天六位图

兑	巽	艮	震	离	坤	坎	乾
土未丁	木卯辛	木寅丙	土戌庚	火巳己	金酉癸	水子戊	土戌壬
金酉丁	火巳辛	水子丙	金申庚	土未己	水亥癸	土戌戊	金申壬
水亥丁	土未辛	土戌丙	火午庚	金酉己	土丑癸	金申戊	火午壬
土丑丁	金酉辛	金申丙	土辰庚	火亥己	木卯癸	火午戊	土丑壬
木卯丁	水亥辛	火午丙	木寅庚	土丑己	火巳乙	土辰戊	木寅甲
火巳丁	土丑辛	土辰丙	水子庚	木卯己	土未乙	木寅戊	水子甲

(八十二) 卦纳甲图

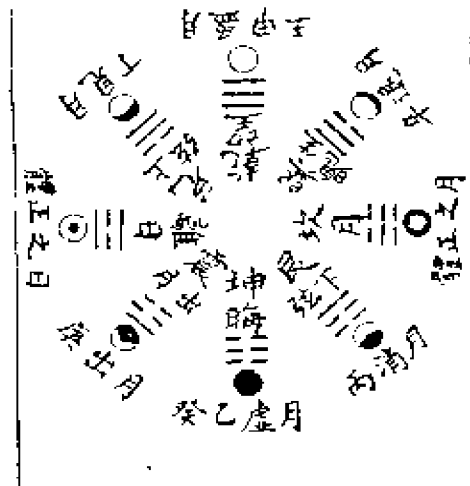

(八十三) 心易发微伏羲太极之图

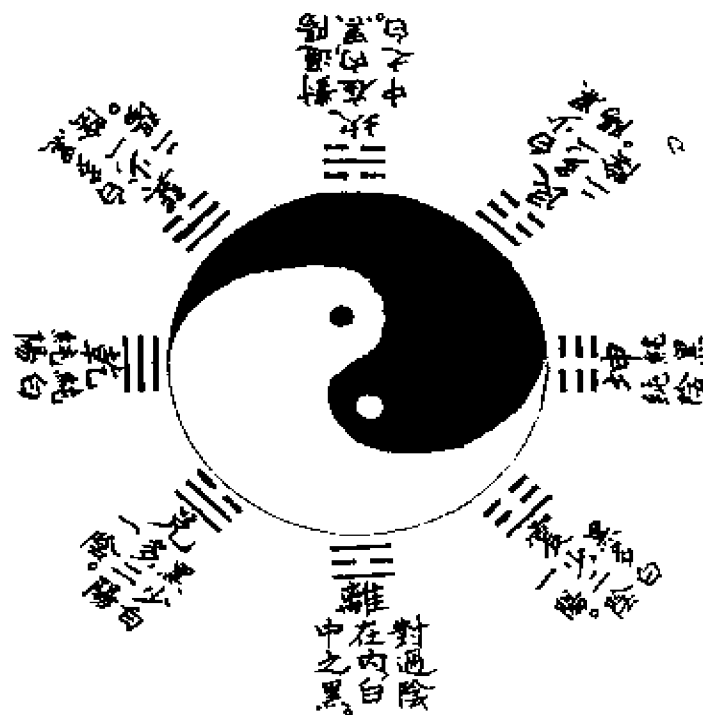

解说：

正南，纯阳方也，故画为乾。正北，纯阴方也，故画为坤。画离于东，象阳中有阴也。画坎于西，象阴中有阳也。东北阳生阴下，于是乎画震。西南阴生阳下，于是乎画巽。观阳长阴消，是以画兑于东南。观阴盛阳微，是以画艮于西北也。

此图乃伏羲氏所作也，世不显传。或谓希夷所作，虽周子亦未之见焉，乃自作“太极图”，观任道逊之诗可见矣。诗云：太极中分一气旋，两仪四象五行全。先天八卦浑沦具，万物何尝出此图。又云：造化根源文字祖，图成太极自天然。当时早见周夫子，不费钻研作正传。夫既谓八卦浑沦文字祖，则知此图为伏羲所作，而非希夷明矣。其外一圈者太极也，中外黑白者阴阳也，黑中含一点白者阴中阳也，白中含一点黑者阳中阴也。阴阳交互，动静相倚，周详活泼，妙趣自然。其圈外左方自震，一阳驯至乾之三阳，所谓起震而历离、兑，以至于乾是已。右方自巽，一阴驯至坤之三阴，所谓自巽而历坎、艮，以至于坤是已。其间四正、四隅、阴阳、纯杂，随方布位，自有太极含阴阳，阴阳含八卦之妙，不假安排也。岂浅见近识者所能及哉！伏羲不过模写出来以示人耳。予尝究观此图，阴阳浑沦，盖有不外乎太极，而亦不附乎太极者，本先天之易也。观周子“太极图”，则阴阳显著，盖皆太极之所为，而非太极之所倚者，实后天之易也。然而先天所以包括后天之理，后天所以发明先天之妙，明乎道之浑沦，则先天大弗违，太极体立也；煌乎道之显著，则后天奉天时，太极用行矣。使徒玩诸画象，谈诸空玄，羲、周作图之意荒矣。故周子有诗云：兀坐书房万机休，日暖风和草色幽。谁道二十季远事，而今只在眼睛头。岂非以孔子所论太极者之旨，容有外于一举目之间哉！是可默识其妙，而见于性理，指要可考也。

天地间形上形下，道器攸分，非道白道，器自器也。器即道之显诸有，道即器之泯于无。虽欲二之，不可得也。是图也，将

以为沦于无邪？两仪、四象、八卦，与夫万象森罗者已具在矣。抑以为滞于有邪？凡仪象卦画，与夫群分类聚，森然不可纪者，曾何形迹之可拘乎？是故天一也，无声无臭，何其隐也；成象成形，何其显也。然四时行，百物生，莫非其于穆之精神无方，易无体，不离乎象形之外。自一而万，自万而一，即此图是也。默识此图，而太极生生之妙，完具胸中，则天地之化机，圣神之治教，不事他求，而三才一贯，万物一体备是矣。可见执中，执此也；慎独，慎此也；千古之心传，传此也，可以图象忽之哉。

附：古太极图说

道必至善，而万善皆从此出，则其出为不穷。物本天然，而万物皆由此生，则其生为不测。包罗主宰者，天载也，泯然声臭之俱无。纤巧悉备者，化工也。浑乎雕刻之不作。赤子未尝学，虑言知能之良必归之。圣人绝无思为言，仁义之至必归之。盖凡有一毫人力，安排布置，皆不可以语至道，语至物也。况谓之太极，则盘天地，亘古今，瞬息微尘，悉统括于兹矣，何所庸其智力哉！是故天地之造化，其消、息、盈、虚本无方体，无穷尽，不可得而图也。不可得而图者，从而图之，将以形容造化生生之机耳。若以人为矫强分析于其间，则天地之自然者，反因之而晦矣。惟是图也，不知画于何人，起于何代，因其传流之久，名为“古太极图”焉。尝读《易·系辞》首章，若与此图相发明，《说卦》“天地定位”数章，即阐明此图者也。何也？总图即太极也，黑白即阴阳、两仪、天地、卑高、贵贱、动静、刚柔之定位也。黑白多寡，即阴阳之消长，太极、太阳、少阴、少阳，群分类聚，成象成形，寒暑往来，乾男坤女，悉于此乎见也。以卦象观之，乾、坤定位上下，坎、离并列东西，震、巽、艮、兑随阴阳之升降，而布于四隅，八卦不其毕具矣乎？然太极、两仪、四象、八卦吉凶大业，虽毕见于图中，其所以生生者，莫之见焉。其实阴阳由微至著，循环无端，即其生生之机也。太极不过阴阳

之浑沦者耳。原非先有太极，而后两仪生，既有两仪而后四象、八卦生也。又岂两仪生而太极遁，四象生而两仪亡，八卦生而四象隐。两仪、四象、八卦各为一物，而别有太极宰其中，统其外哉！惟于此图潜神玩味，则造化之盈、虚、消、息，隐然成象，效法皆可意会，何必别立图以生之，又何必别立名象以分析之也。此之谓至道而不可离，此之谓至物而物格知至也。若云孔子以前无“太极图”，而“先天图”画于伏羲，“后天图”改于文王，考之易皆无据。今尽阙之可矣。虽然，乾坤之易简，久大之德业，即于此乎在。而虞廷执中，孔门一贯，此外无余蕴也。但按图索骥，则又非古人画象垂训之意矣。故曰：神而明之，存乎其人。默而成之，不言而信，存乎德行。

“古太极图”，圣人发泄造化之秘，示人反身以完全，此太极也。是极也，在天地匪巨，人身匪细，古今匪遥，呼吸匪暂也。本无象形，本无声臭；圣人不得已而画之图焉。阴、阳、刚、柔、翕、辟、摩、荡，凡两仪、四象、八卦，皆于此乎具，而吉凶之大业生焉，即所谓一阴一阳之道，生生之易，阴阳不测之神也。惟于此图反求之身，而洞彻无疑焉。则知吾身即天地，而上下同流，万物一体，皆吾身所固有，而非由外铄我者。然而有根源焉，培其根则枝叶自茂，浚其源则流派自长。细玩图象，由微至著，浑然无穷，即易所谓“乾元资始，乃统天”是也。何也？分阴分阳，而阴即阳之翕也。纯阴纯阳，而纯阳即一阳之积也。一阳起于下者虽甚微，而天地生生变通莫测，悉由此以根源之耳。况以此观之“河”、“洛”则知“河图”一、六居下，“洛书”戴九履一，其位数生克不齐，而一之起于下者，盖有二哉！以此观之，易六十四卦始于乾。而乾初九“潜龙勿用”，谓阳在下也。“先天圆图”起于复者此也。“横图”复起于中者此也，“方图”震起于中者此也，“后天图”帝出乎震者亦此也。诸卦爻图象不同，莫非其变化，特其要，在反身以握乎统天之元于以完全造化，与天地同悠

久也。是故天地之所以为天者此也，故曰“乾以易知”。地之所以为地者此也，故曰“坤以简能”。人之所为人者此也，故曰“易简理得”，而“成位乎其中”。否则天地几乎毁矣，况于人乎。信乎人一小天地，而天、地、人统同一太极也。以语其博，则尽乎造化之运；以语其约，则握乎造化之枢，惟“太极图”为然。故揭此以冠之图书编云。

(八十四) 先天画卦图



解说：

按图有太极，两仪、四象、八卦，合而为一，分而为二。阳仪在左，阴仪在右。二分为四，左上太阳，下少阴，右上少阳，下太阴。四分于八，乾南、坤北、离东、坎西，震、巽、兑、艮居于四隅，皆自然而然，不假一毫人力者也。

(八十五) 先天八卦次序图

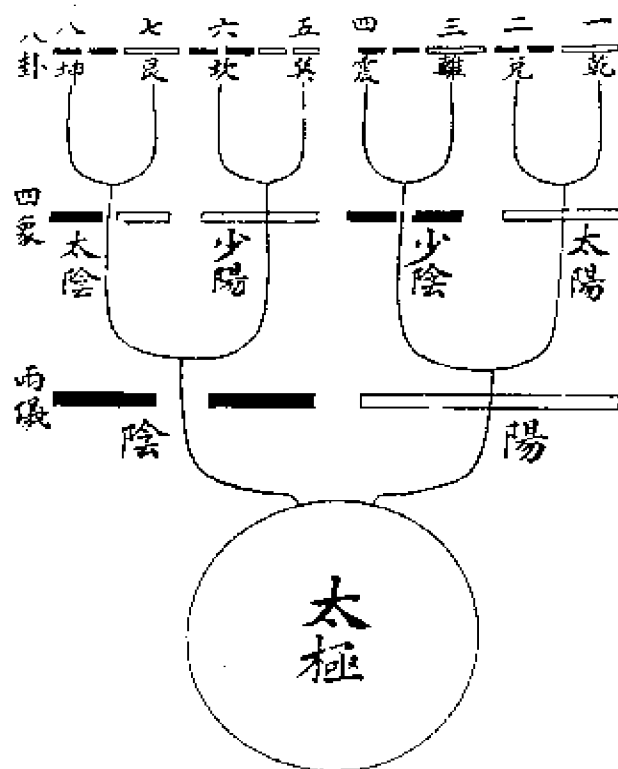

(八十六) 先天六十四卦方位之图

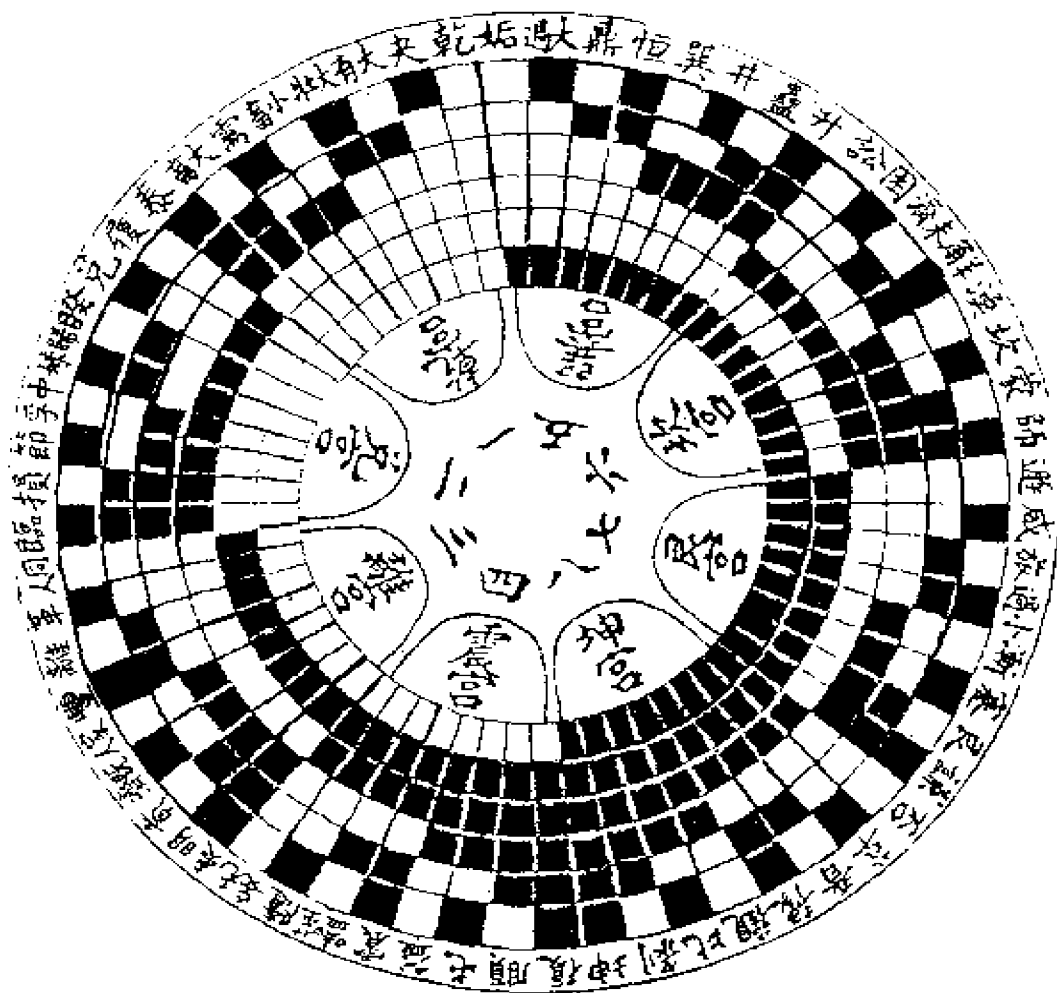

(八十七) 先天六十四卦圆图

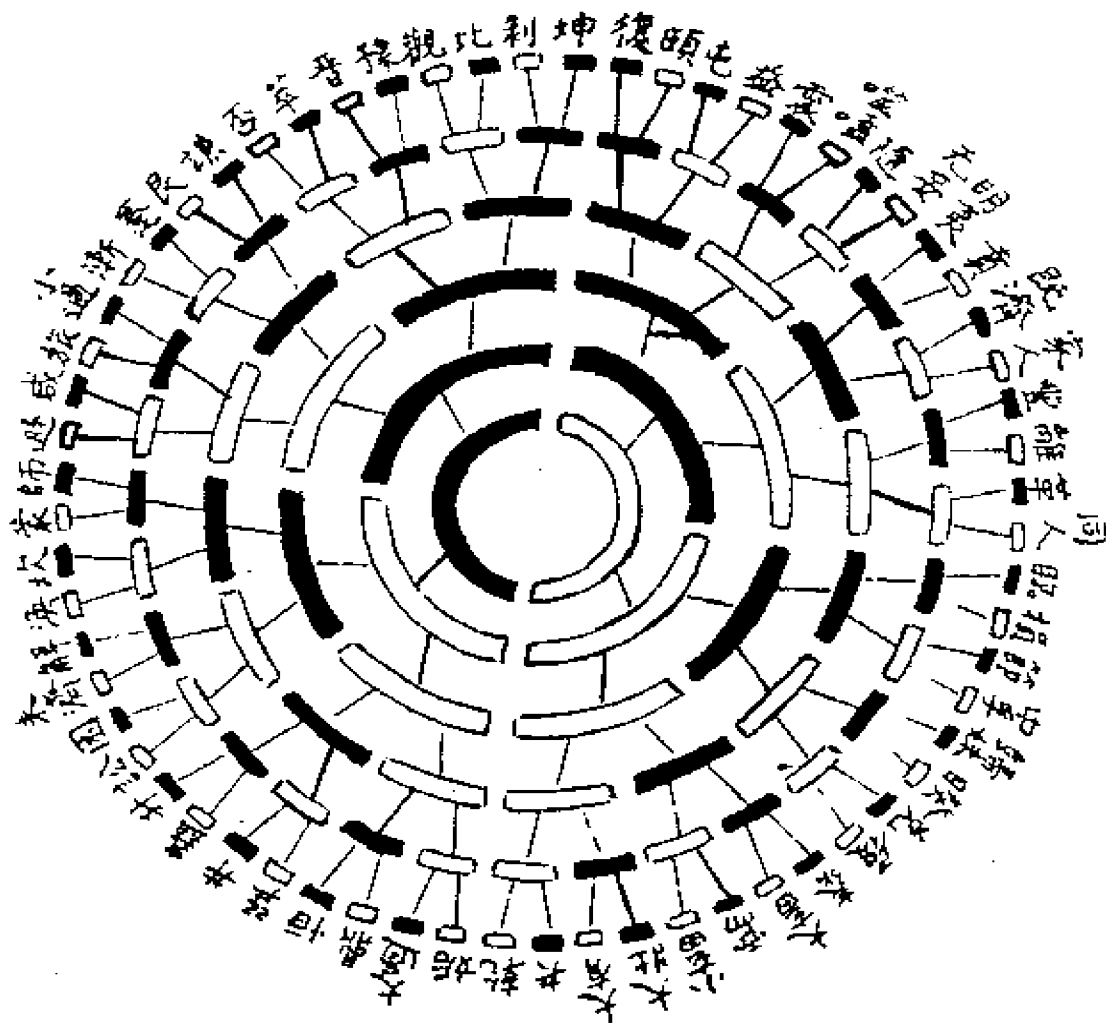

解说：(八十四至八十六诸图并说)：

或问：易有先天，何也？曰：先天不可说也，有说非先天也。然则伏羲何以有图？曰：凡图皆后天也。伏羲之图何以称先天？曰：先天不可图也，不可图而不图。伏羲惧无以示天下，故

以其不可图者寓於图，以示之意，使天下即图而求其所以然之故，则是不可图者，庶乎缘图而并传。图之所画，阴、阳而已矣。由震历兑，至乾为阳；由巽历艮，至坤为阴。震之初，阳画也，渐长而纯乎乾。巽之初，阴画也，渐反而纯乎坤。一动一静，一顺一逆，昭然阴阳之象，是可得而图者也。至乎坤，则静之极，逆之至，气机敛于无，而造化几乎息矣。一阳之气又来复，而为震，是孰使之然哉？是不可得图，而假图示之意者也。生生之谓易，先天者，生生之本也。阳不胎于阴则疆，疆则竭；动不根于静则妄，妄则凶，故无者有之原，反者道之柄。乾反乎坤，则至阴之际，实至阳之精凝焉。造化之根底天地之大始，而易于是乎不穷矣。故圣人示之，欲人于此观象有默契焉，而先天有可睹也。然则先天之学奈何？曰：其在人也，为未发之中。世之人荡于耳目思虑之发，而不知反也久矣。必也敛耳目之华，而省于志；洗神知之原，而藏于密；研未形之几，而极其深，庶其虚凝气静，渊然存未发之中，浩浩肫肫，天下之大本立矣。此之谓几先之吉。夫疆阳非用也，妄动非常也，天地日月四时且不能远，而况于人乎？是以君子战战兢兢，戒慎恐惧，必先之乎大本易焉。呜乎！图所示之意深矣。

(八十八) 八卦相推之图

解说：

乾顺进一得姤，姤，乾之一世。自姤进二得遁，遁，乾之二世。自遁进四得否，否，乾之三世。自否进八得观，观，乾之四世。自观进十六而得剥，剥，乾之五世也。上爻不变，故三十二数不用，彼三十二阴，三十二阳，皆六十四卦上爻耳。卦有游魂、归魂，亦以八与十六为法。乾游魂自剥退八而得晋，归魂自

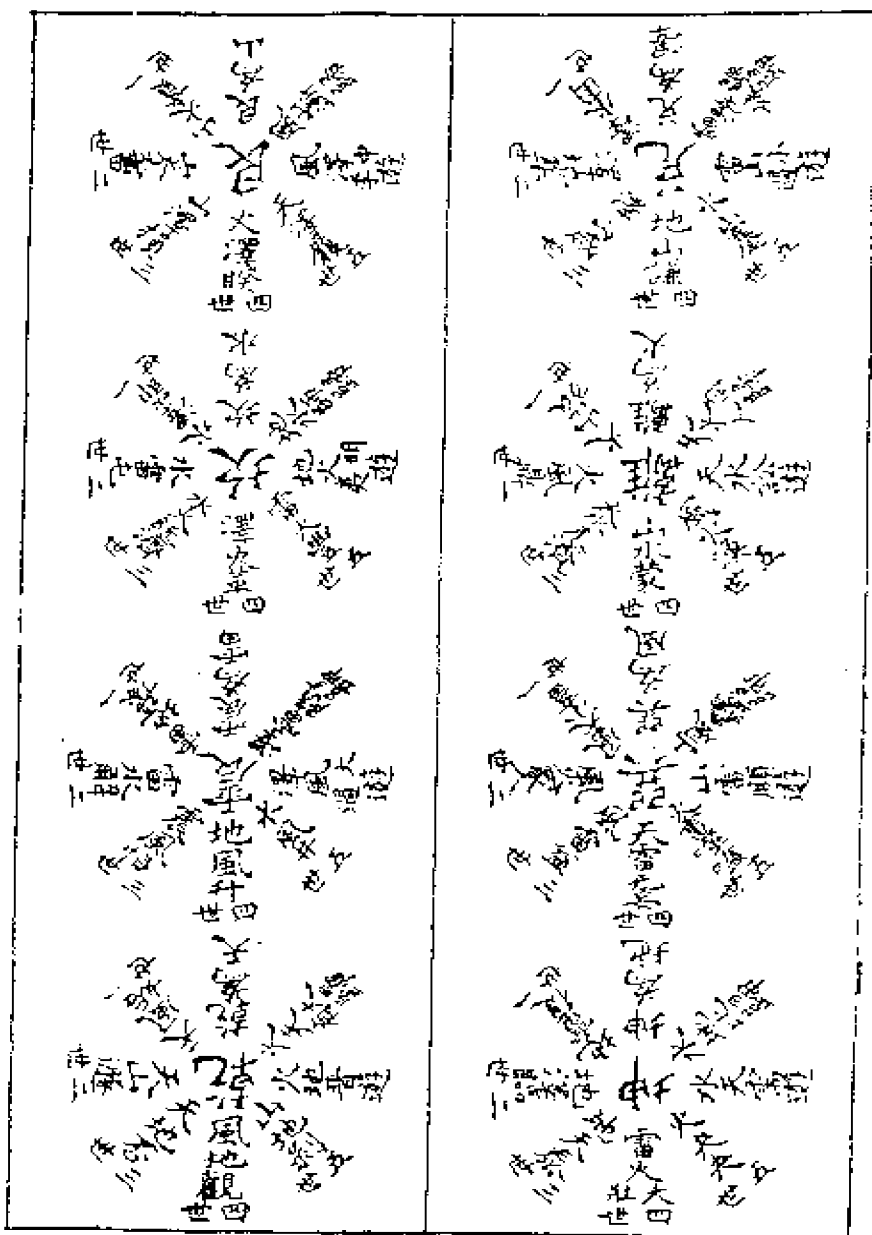

乾进十六而得大有，此自然之理也。坤逆进，亦以此准焉。震退一得豫，自豫进二得解，进四得恒，退八得升。自升进十六得井，而五世备。游魂则自井进八而得大过。归魂则自本卦进十六而得随焉。巽亦如之。坎右进一节，退二屯，自屯进四既济，进八革，自革退十六得丰，而五世备矣。游魂则自丰退八而得明夷，归魂则自本卦退十六而得师焉。离亦如之。艮右进一货，自

贲进二大畜，退四损，进八睽，自睽进十六履而五世备。游魂则白履退八而得中孚，归魂则自本卦进十六得渐。兑亦如之。

(八十九) 六十四卦变通之图

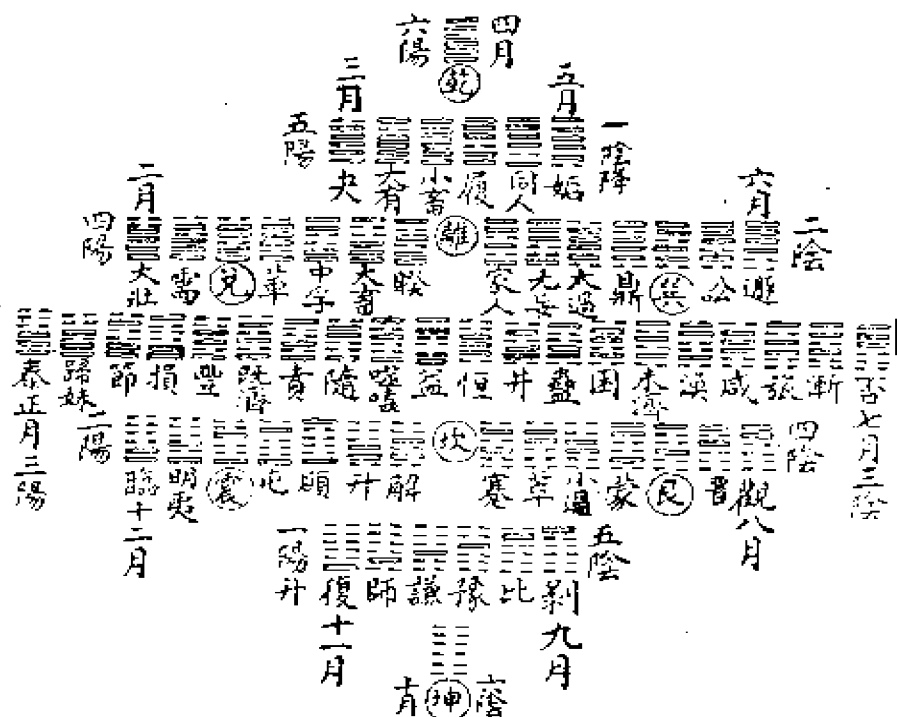

解说:

按朱子谓《参同契》以乾、坤为用器，坎、离为药物，余六十卦为火候。今以此图推之，盖以人身形合之天地阴阳者也。乾为首而居上，坤为腹而居下，离为心，坎为肾。心，火也；肾，水也，故离上而坎下。阳起于复，自左而升，因人之督脉（阳脉也）起自尻，循脊背而上，走于首；阴起于姤，自右而降，因人之任脉（阴脉也）至自咽，循膺胸而下，止于腹也。上二十卦法天，天者，阳之轻清，故皆四阳、五阳之卦。下二十卦法地，地者，阴之重浊，故皆四阴、五阴之卦，中二十卦象人，人者，天地之德，阴阳之交，故皆三阴三阳之卦，亦如人之经脉，手足各

有三阴三阳也。又人上部法天，中部法人，下部法地，亦其义也。由是言之，则《参同契》之义不诬矣。若夫恒卦居中，则《书》所谓“若有恒性”，《传》所谓，“恒以一德”，孟子所谓“恒心而恒之”。《象》曰：日月得天，而能久照；四时变化，而能久成。圣人久于其道，而天下化成。观其所恒，而天地万物之情可见矣。

(九十) 六十四卦反对变与不变图

解说：

易道不过一阴一阳，虽曰太极生两仪，两仪即阴阳也；两仪生四象，四象即阴阳之老少也；四象生八卦，八卦即阴阳之生生也。八卦重而为六十四卦，六十四卦即阴阳之生生不穷也。是图也，一体不变者八，一阳五阴，一阴五阳反对者各六，二阳四阴、二阴四阳反对者各十二，而三阴三阳反对各十。自卦象观之，虽有变与不变之殊，相对相反之别，不过阴阳奇偶升降错综而已。天地自然之造化，固如此图象之布列，非有意以安排也。人惟即其象之可见，以求其不可见，则形上形下一以贯之，而阴阳生生不测者流通充满，触处皆然矣。

附：八卦不变图例：

卦凡八宫。宫凡八卦，变者七卦，不变者一卦。凡八卦不变，以统五十六卦之变。天太阳，其变天太阳，故乾之乾，乾不变。地太阴，其变在太阴，故坤之坤，坤不变。天少阴，其变地太阳，故兑之巽，中孚不变。地太阳，其变天少阴，故巽之兑，大过不变。天少阳，其变天少阳，故离之离，离不变。地少阴，其变地少阴，故坎之坎，坎不变。天太阴，其变地少阳，故震之艮，颐不变。地少阳，其变天太阴，故艮之震，小过不变。

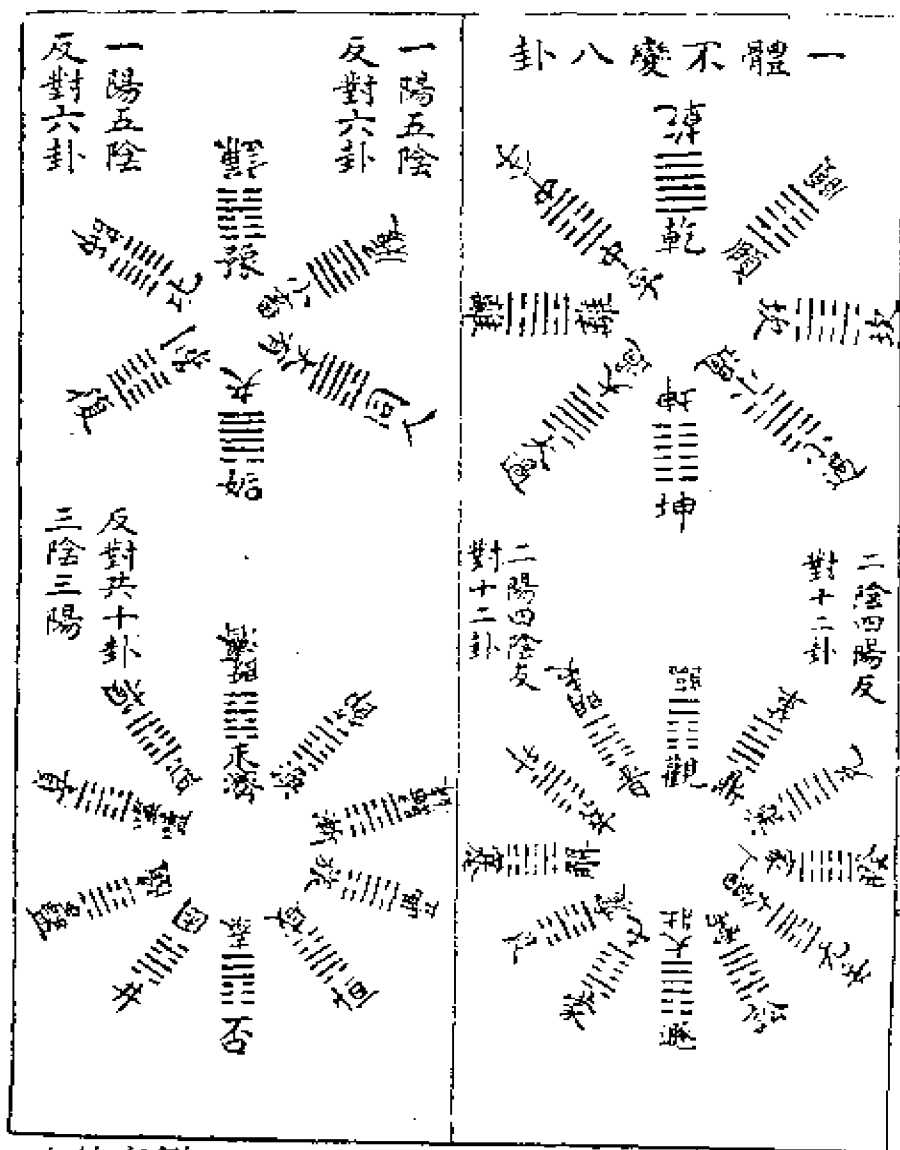

附：八卦变例：

重乾天太阳之极，而地太阴生焉，乾不变，其变也坤；重坤地太阴之极，而天太阳生焉，坤不变，其变也乾；中孚天少阴之极；而地少阳生焉，中孚不变，其变也小过；小过地少阳之极，而天少阴生焉，小过不变，其变也中孚；重离天少阳之极，而地少阴生焉，离不变，其变也坎；重坎地少阴之极，而天少阳生焉，坎不变，其变也离；颐天太阴之极，而地太阳生焉，颐不变，其变也大过；大过地太阳之极，而天太阴生焉，大过不变，

其变也颐。

(九十一) 三才之图

解说：

易曰：穷理尽性，以至于命。所以谓之理者，物之理也；所以谓之性者，天之性也；所以谓之命者，处理性者也；所以能处理性者，非道而何？是知道为天地之本，天地为万物之本。以天地观万物，则万物为物；以道观天地，则天地亦为万物，道之道尽之于天矣，天之道尽之于地矣，天地之道尽之于物矣，天地万物之道尽之于人矣，人能知其天地万物之道，所以尽于人者，然后能尽民也。天之能尽物，则谓之曰“昊天”；人之能尽民，则谓之曰“圣人”。谓昊天能异乎万物，则非所以谓乎昊天也；谓圣人能异乎万民，则非所以谓之圣人也。万民与万物同，则圣人固不异乎昊天者矣。然则圣人与昊天为一道，圣人与昊天为一道，则万民与万物亦可以为一道也。一世之万民，与一世之万物，既可以为一道，则万世之万民，与万世之万物，亦可以为一道也明矣。夫昊天之尽物，圣人之尽民，皆有四府焉。昊天有四府者，春、夏、秋、冬之谓也，阴阳升降于其间矣；圣人之四府者，《易》、《诗》、《书》、《春秋》之谓也。礼乐污隆于其间矣。春为生物之府，夏为长物之府，秋为收物之府，冬为藏物之府。号物之庶谓之万，虽曰万之又万，其庶能出此昊天四府者乎？《易》为生民之府，《书》为长民之府，《诗》为收民之府，《春秋》为藏民之府，号民之庶谓之万，虽曰万之又万，其庶能出此圣人之四府者乎？昊天四府



者，时也；圣人之四府者，经也。昊天以时授人，圣人以经法天，天人之事当如何哉？仁配天地谓之人，唯仁者真可谓之人矣。气者，神之宅也。体者，气之宅也。天六地四，天以气为质，而以神为神；地以质为质，而以气为神；唯人兼乎万物，而为万物之灵。如禽兽之声以其类，而各能得其一，无所不能者人也。推之他事，亦莫不然。唯人得天地日月交之用，他类则不能也。人之生，真可谓之贵矣。天地与其贵而不自贵，是悖天地之理，不祥莫大焉。

（九十二）伏羲六十四卦次序横图

解说：

“六十四卦横图”序乾一、兑二、离三、震四、巽五、坎六、艮七、坤八而为八卦。八而十六，则两仪之上各加八卦，又八卦之上各加两仪也。十六而三十二，则四象之上各加八卦，又八卦之上各加四象也。三十二而六十四，则八卦之上各加八卦，下三画则八乾、八兑、八离、八震、八巽、八坎、八艮、八坤；上三画则乾一、兑二、离三、震四、巽五、坎六、艮七、坤八，各居八卦之上，皆自然不容己者，岂待文王而后重也。《周礼》：“三易”经卦皆八，其别皆六十四。《周礼》至刘歆时方出，子云不见《周礼》，故以重卦者为文王，不知“连山”、“归藏”皆取已重之卦矣。文王易即伏羲已重之卦，而谓其改变位序也曷据哉？

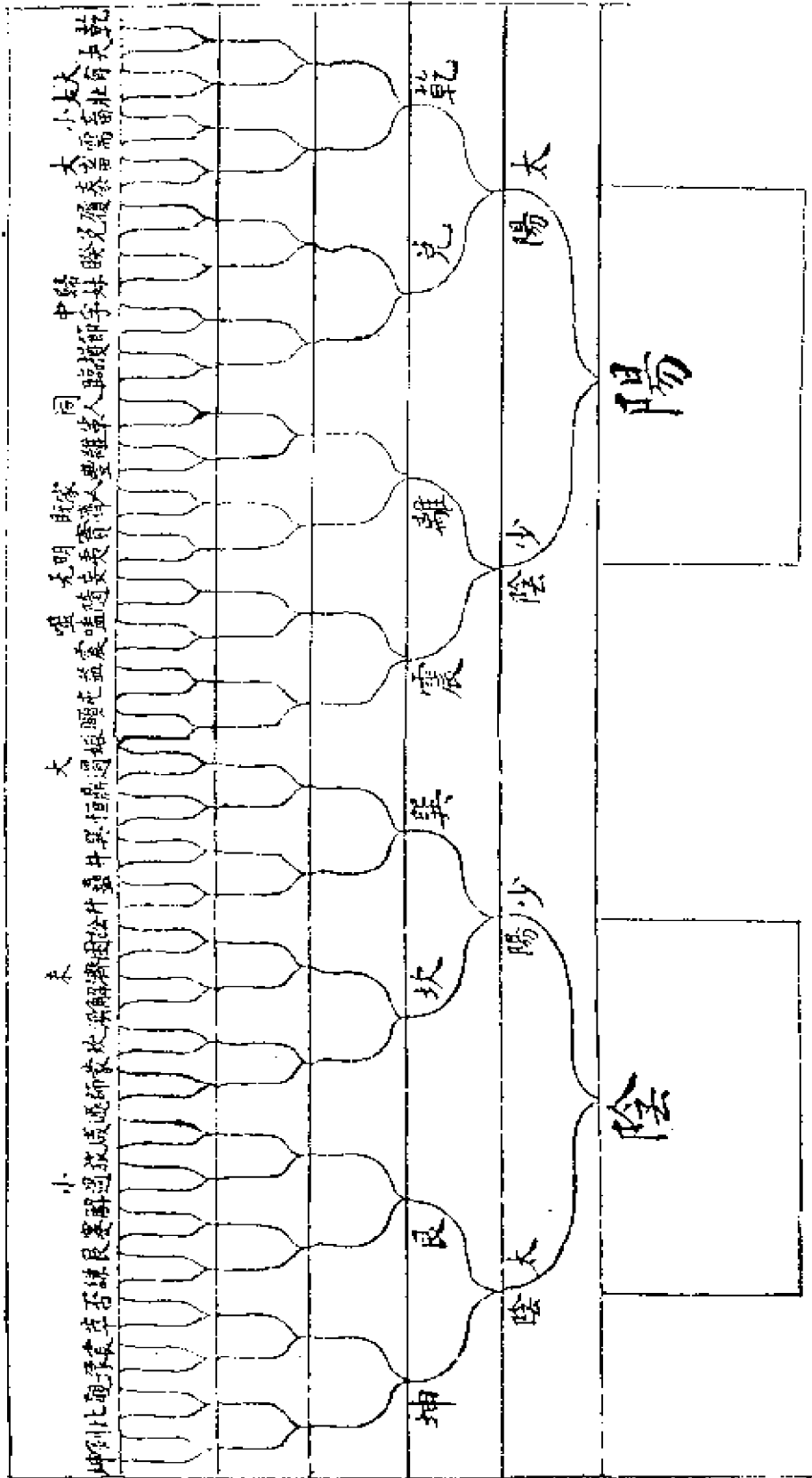

(九十三) 八卦加八卦方圆图

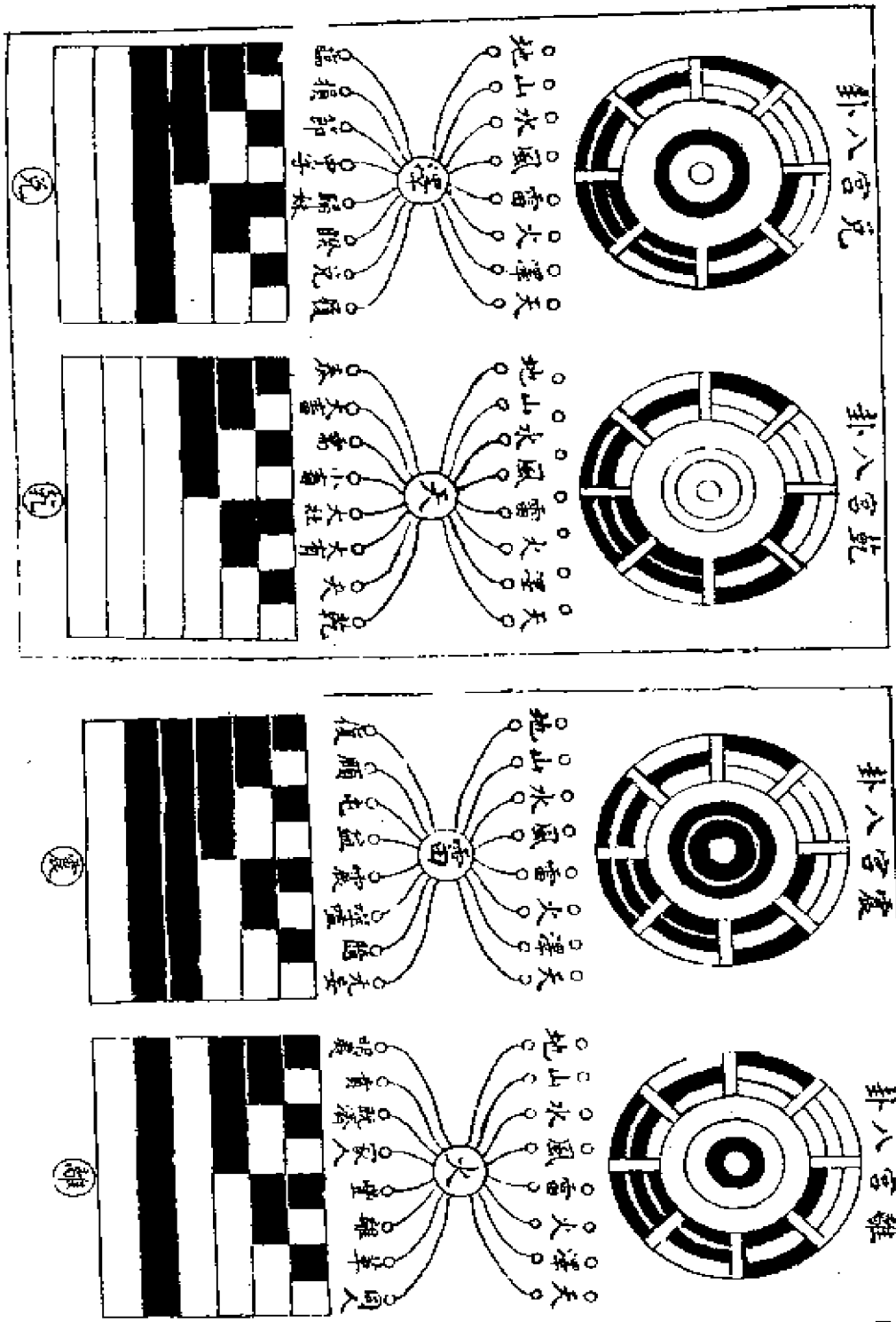

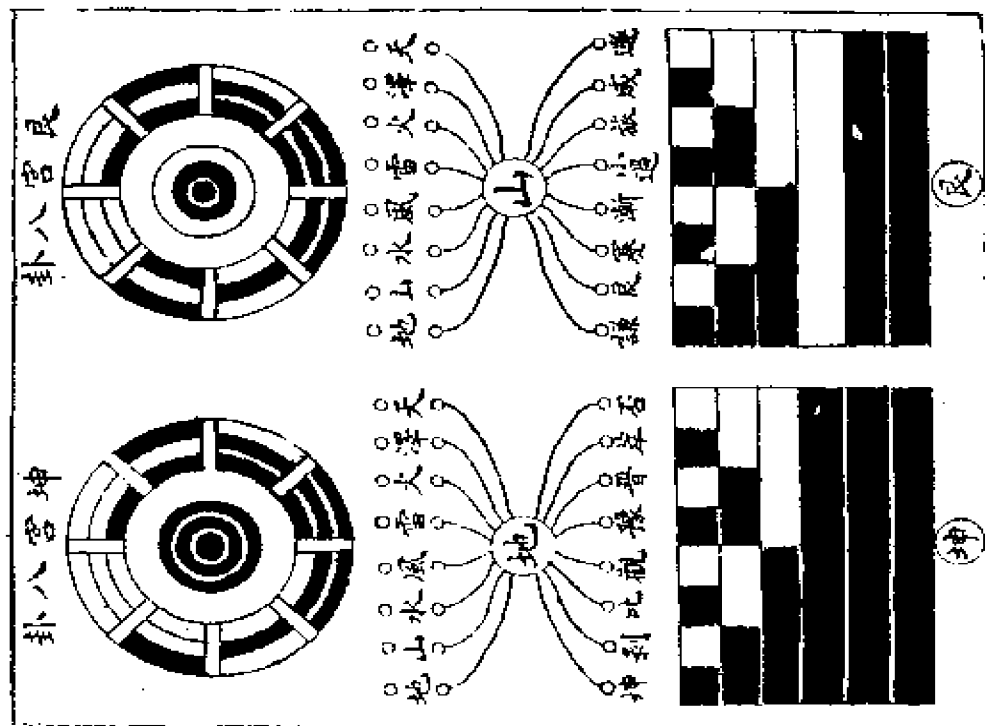
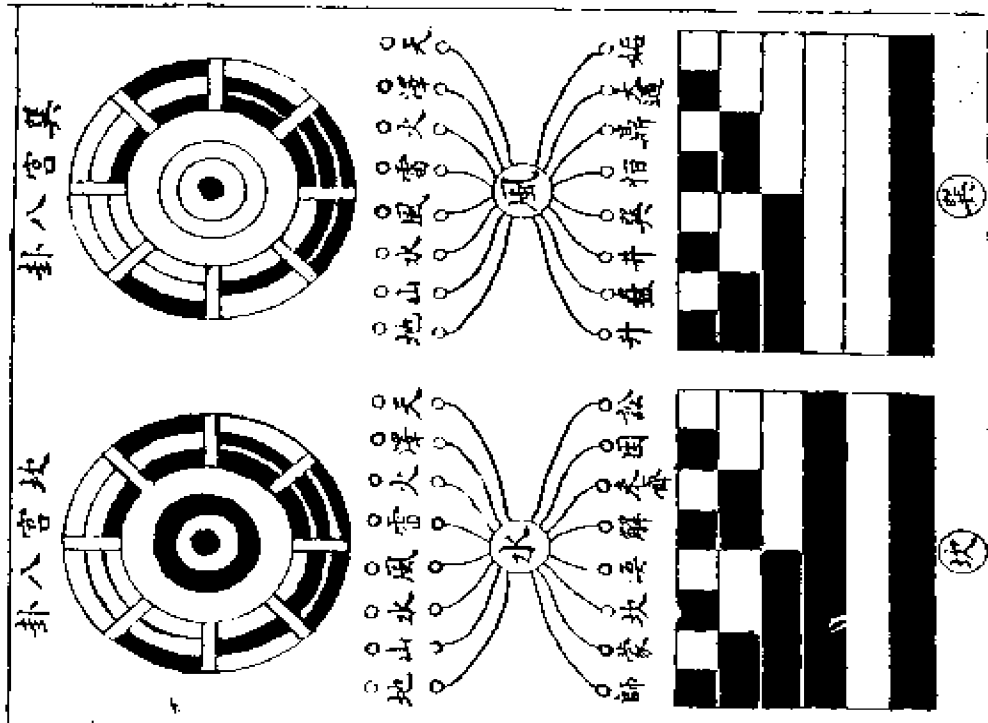

解说：

是图也，八卦之上各加八卦，而成六十四卦，即前之“横图”是也。但乾一兑二，离三震四，巽五坎六，艮七坤八，卦之与数岂安排而强合之哉？一为乾，固于本卦一位上见之；二为兑，即于本卦二位上见之；三为离，四为震，五为巽，六为坎，七为艮，八为坤，莫不然也。况即乾之一宫，其八卦次序，固依二、三、四、五、六、七、八，整然不乱，而各宫皆然，可见六十四卦，圣人无一毫增损于其间矣。

(九十四) 六十四卦生自两仪图

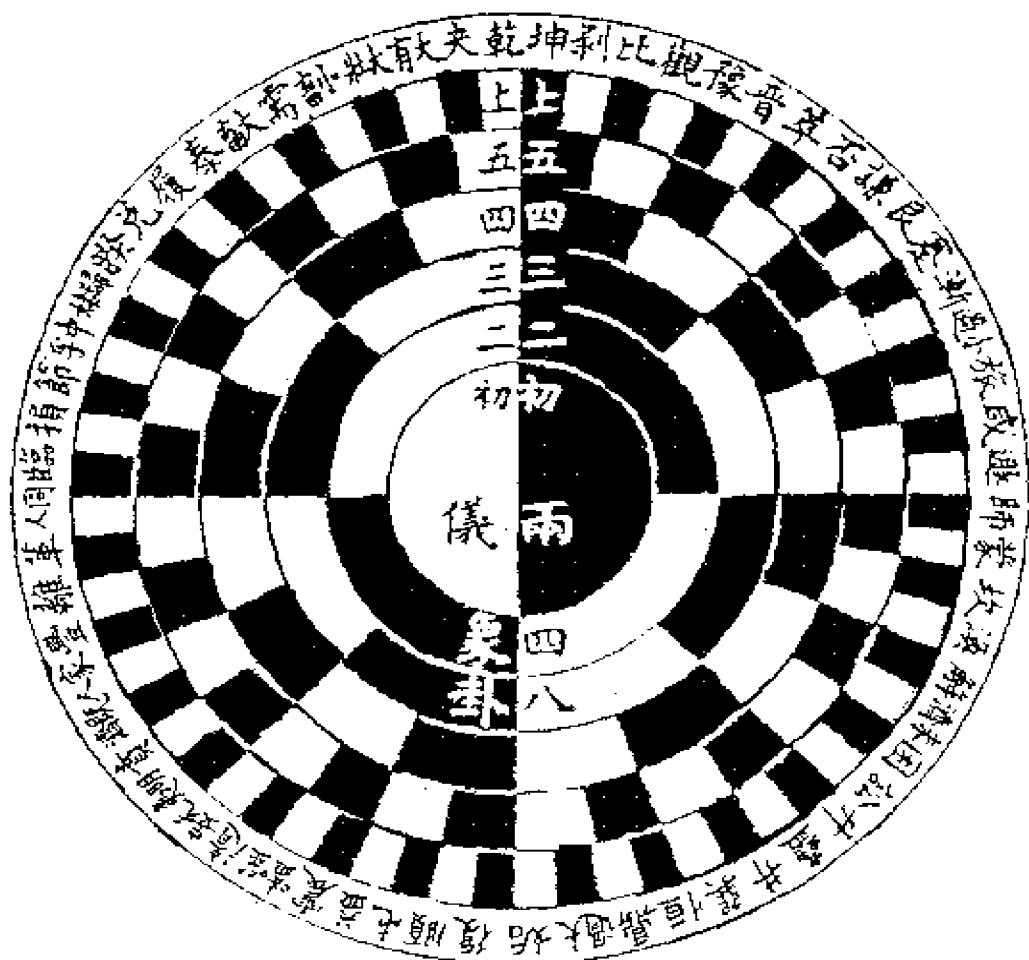

解说：

是图也，六十四卦始乾终坤，其实只是阴阳迭为消长，循环无端。虽爻至三百八十四，亦只是阴阳二者而已。故曰：一阴一阳之谓道。

(九十五) 六十四卦阴阳倍乘之图

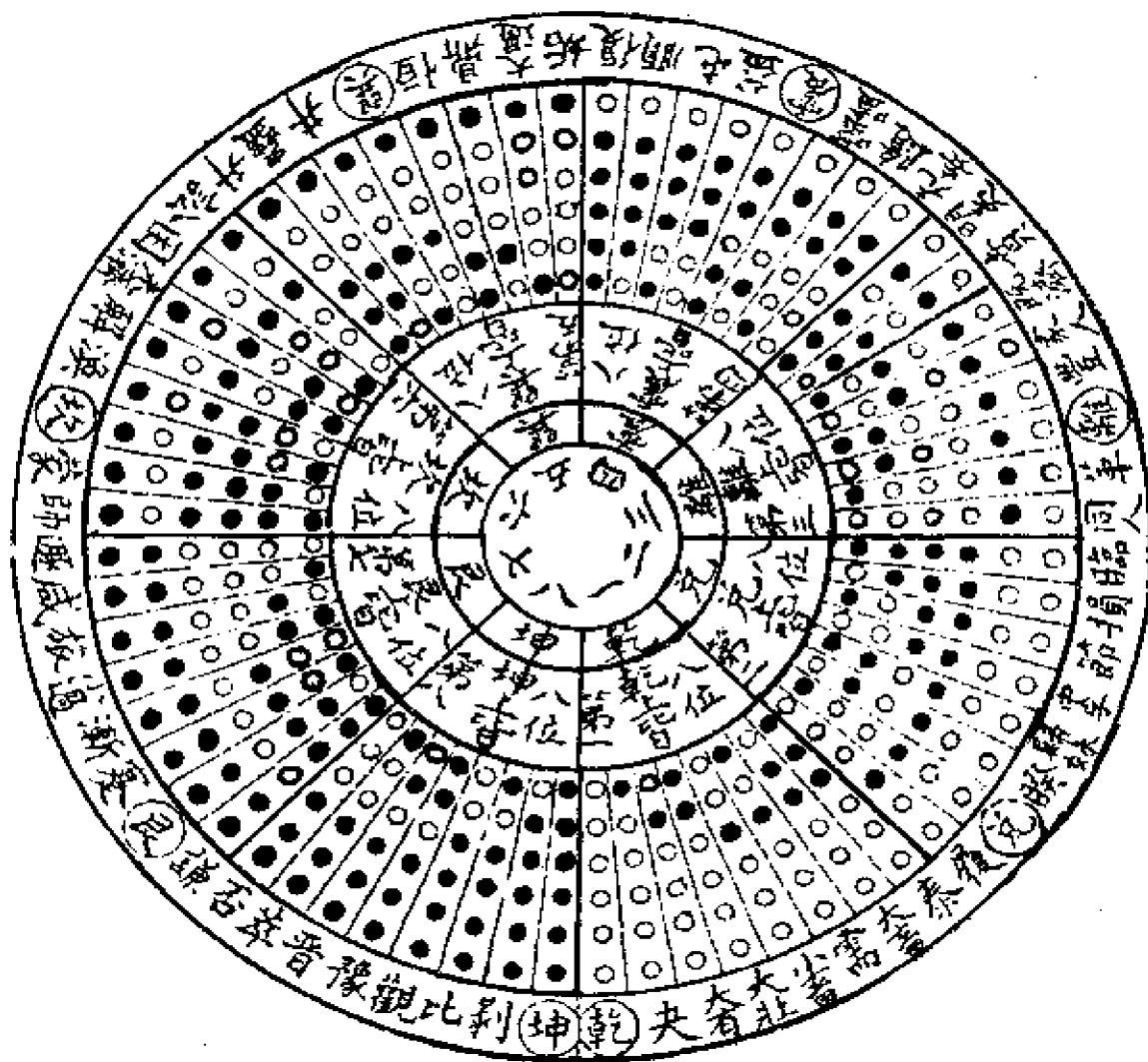

解说：

是图也，乾一兑二，离三震四，巽五坎六，艮七坤八，一皆自然而然。况自复至乾，皆上生；自姤至坤，皆下生，要亦阴阳

倍乘焉耳，观象自见。

(九十六) 造化象数体用之图



解说：

物之初生也，气之至也，既生而象具焉，是数为象先也。象既有矣，而数复因象而行焉，是象又为数之先也。故数之生象者，先天也，象之生数者，后天也。先天者，生物之原也；后天者，成物之始也。大矣哉，数乎万物之宗、万有之本也。

(九十七) 造化之几图

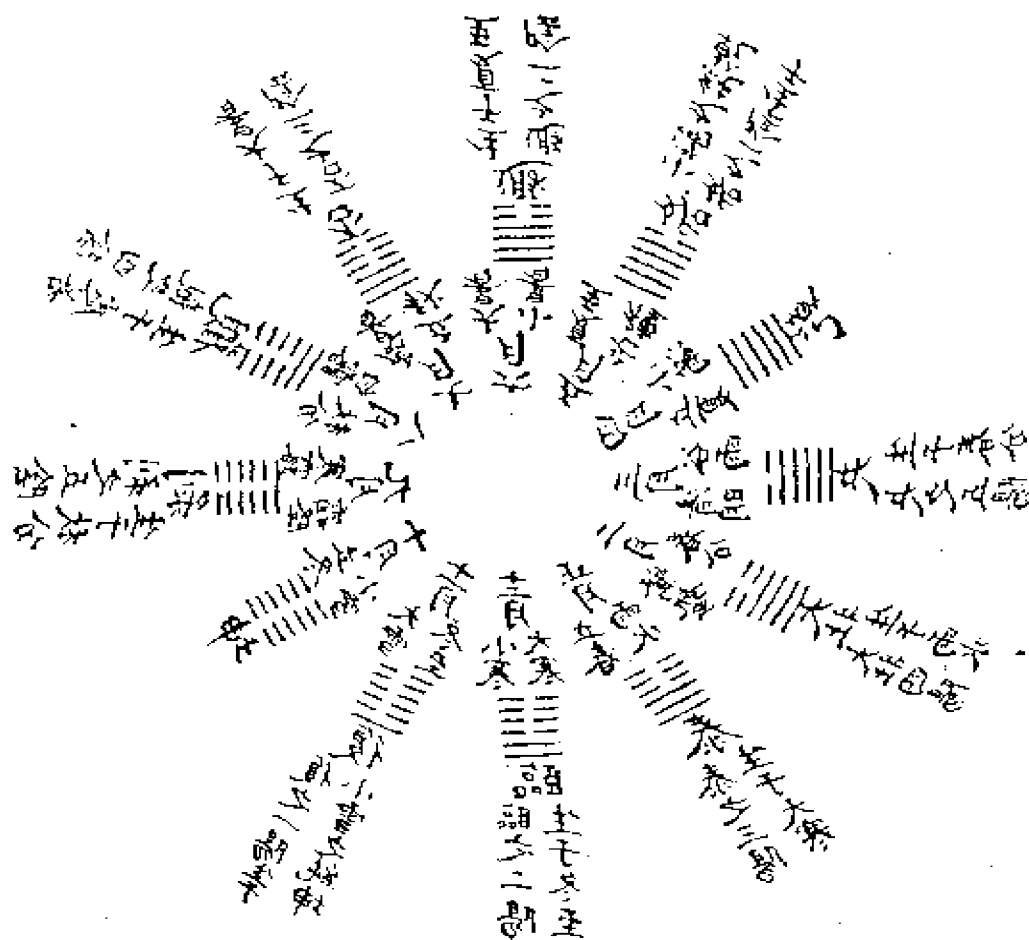

解说:

大之上六爻四月交小满节，夬尽而为纯乾矣。然上六一阴才决尽，而姤之一阴已生于此。一日生一分，至五月交夏至节成三十分，为姤之初爻，是姤之一阴生于四月小满节矣。此所谓几也。

剥之上九爻十月交小雪节，剥尽而为纯乾矣。然上九一阳才剥尽，而复之初阳已生。于此一日生一分，至十一月交冬至节，成三十分，为复之初爻，是复之一阳生于十月小雪节矣。此所谓几也。

(九十八) 六十四卦致用之图

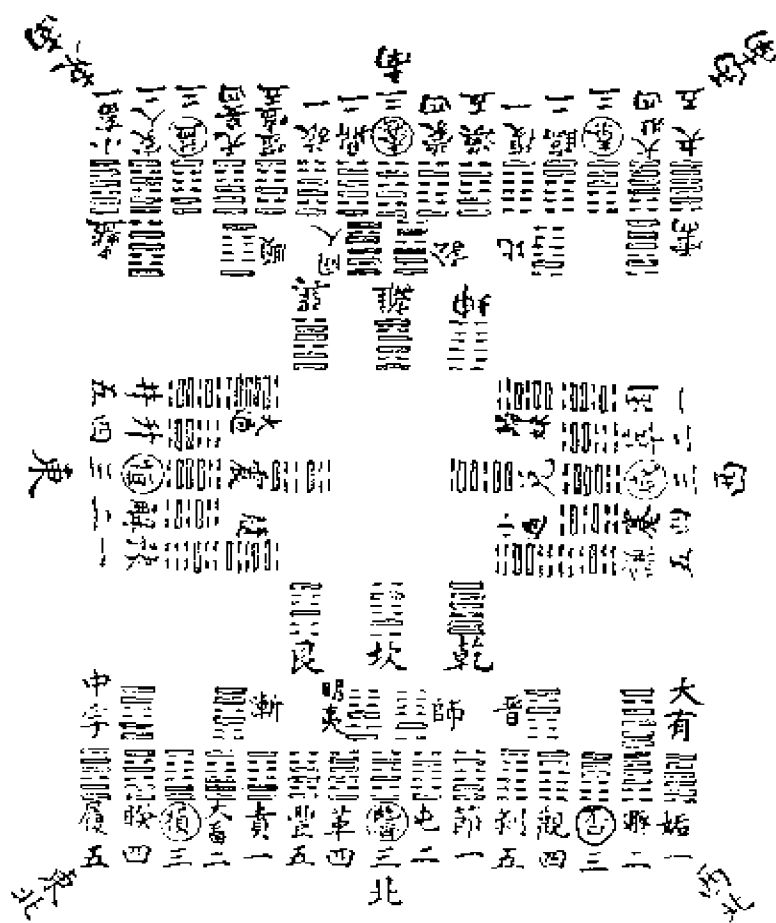

解说：

乾起于西北者，天倾西北之义。乾既位西北，则坤当位东南，以地不满东南，故巽长女代居其位，巽亦先天兑之反也。是以坤退居西南，三爻皆变而之乾，乾三爻皆变而之坤，互相反对，而乾、坤之位纵矣。离火炎上而居南，坎水润下而居北，坎

三爻皆变而之离，离三爻皆变而之坎，亦互相反对，而坎、离之位纵矣。艮反先天，震而位乎东北；巽反先天，兑而位乎东南。艮三爻皆变而之兑，反而观之，则为巽。巽三爻皆变而之震，反而观之，则为艮。亦互相反对，而艮、巽之位纵矣。电激为雷，故震居正东先天离位，离火炎上，故以上爻变震。水潜为泽，故兑居正西先天坎位，坎水润下，故以下爻变兑。震三爻皆变而之巽，反而观之，则为兑。兑三爻皆变而之艮，反而观之，则为震。故震、兑左右相反对，而其位横矣。邵子曰：震、兑横而六卦纵，易之用也。至哉言乎！惟其如此，故今时所传卜筮宫卦，亦乾、坤相反，坎、离相反，震、兑相反，艮、巽相反。乾宫之垢，自坤而反观之，则为夬。乾之遁，反坤之大壮；乾之否，反坤之泰；乾之观，反坤之临；乾之剥，反坤之复也。坎宫之节，自离而反观之，则为涣。坎之屯，反离之蒙，坎之既济，反离之未济；坎之革，反离之鼎；坎之丰，反离之旅也。艮宫之贲，自巽而反观之，则为噬嗑。艮之大畜，反巽之无妄，艮之损，反巽之益；艮之睽，反巽之家人，艮之履，反巽之小畜也。震宫之豫，自兑而反观之，则为谦。震之解，反兑之蹇；震之恒，反兑之咸；震之升，反兑之萃；震之井，反兑之困也。其游魂、归魂二卦，谓其不在八宫正变之例。以本宫第五爻变而得外体之卦，内三爻皆变则为游魂，曰游者，自内而之外也。第五爻变而内三爻不变，则为归魂，曰归者，自外而反内也。周旋左右升降上下，王者之礼法尽于是矣。

（九十九）帝出震图

解说：

希夷曰：正位称方，故震东离南，兑西坎北；四维言位，故

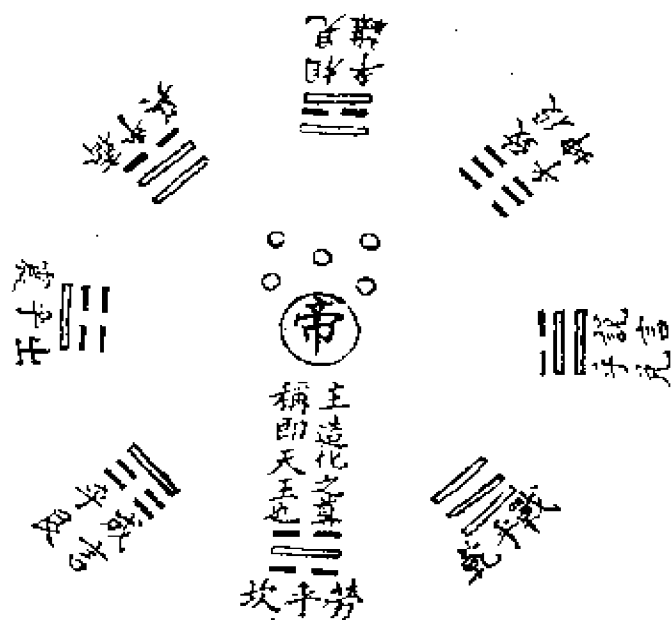

艮东北，巽东南，乾西北，坤独称地者，盖八方皆统于地也。兑言正秋，亦不言方位者。举正秋则四方之主时为四正，类可见矣。离称“相见”，以万物皆见于此也，兑称“说”者，以正秋非万物所说之时，惟以兑体为泽。泽者，物之所说，而不取其时焉。艮称成言者，以艮之体，终止万物无生成之义。今以生成为言者，以艮连于寅也。故特言之。坤加“致”字者，以其致用于乾也。触类皆然。

“帝出乎震”，此“帝”字合下“成言乎艮”而统言之。盖谓八者，乃帝之所主也。出乎震者，帝以震出万物耳。故下文曰：万物出乎震。若以帝自出为义，则齐乎巽，亦帝自齐相见乎离，亦帝自相见乎。可见分之八，固有震、巽、离、坤、兑、乾、坎、艮之不同，而合之为—，孰非帝之所为乎？

(一〇〇) 复见天地之心图

《彖》曰：复，其见天地之心乎？初九：不远复，无祇悔，元吉。《象》曰：不远之复，以修身也。

《系辞》曰：复，德之本也。复小而辨于物。复以自知。

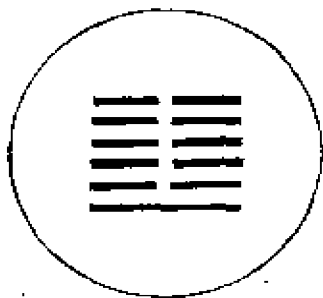

解说：

邵子诗曰：耳目聪明男子身，洪钧赋子不为贫。须探月窟方知物，未蹶天根岂识人？乾遇巽时观月窟，地逢雷处见天根。天根月窟闲来往，三十六宫都是春。冬至子之半，天心无改移。一阳初动处，万物未生时。玄酒味方淡，太音声正希。此言如不信，更请问包羲。

天高地下，浑兮辟兮。二气纲缊，莫知端倪。屈伸摩荡，变化无方。成象成形，洋洋乎充塞于两间矣。果孰主张是哉。不可得而形容，不可得而名状，浑沦无端，谓之“太极”；空洞无际，谓之“太虚”；真精不二，谓之“大一”；生化莫测，谓之“大造”。高明博厚，其形体也；覆载发育，其功用也。阴阳刚柔，神妙万物，皆所以言天地，而非所以言天地之心也。天地之心，且不知何所指，而欲见其心焉，难矣哉！复卦《彖传》曰：复，其见天地之心乎？天地之心，何心也？亲上亲下，类聚群分，化机满盈，孰非天地生生之心乎？虽纯阴纯阳，冲漠无朕，而万象已森然其具在焉，况天地之心本无间断，从开辟以来，无一日不生，无一息不生，渊渊浩浩，无从而见之也。圣人教人，惟于雷在地中，一阳起于五阴之下，其卦名曰“复”，可见其心焉，何哉？乾知大始，坤作成物，一阳之复，即乾阳也。乾阳复于坤阴之初，则其作成物，已于此乎知大始矣。一岁之间，大生广生，

品物流形，满腔子生意，盎然莫不由冬至一阳，以鼓其化生之机。天地生物之心，不即此而见之乎？盖天地以生物为心，物必阳气而生也。玩其卦画，一阳覆于五阴之下，而得意忘象，亦可以默识矣。

(一〇一) 五圣制器尚像图



解说:

上十三卦，夫子述五圣人制器尚象之事也。器无穷岂卦之象亦无穷？岂特十三卦为然哉？夫子特举此以发其例耳。观此则圣

人之用易，岂尽假卜筮以用之，而卜筮一端，岂足以尽易哉。

(一〇二) 著之德圆而神图

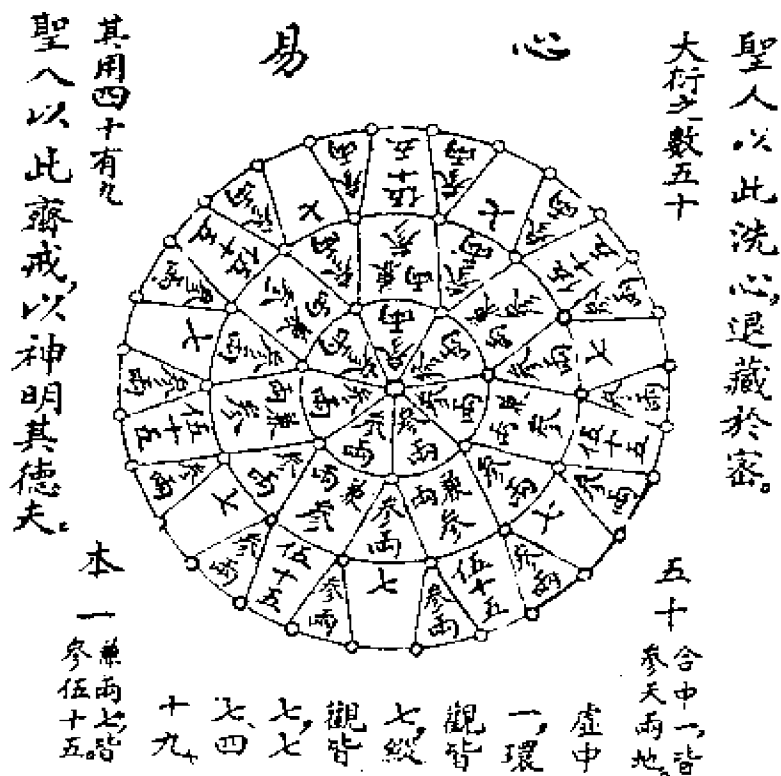

解说:

按“大衍图”，有太极、两仪，四象之象，内含“河图”、“洛书”之数。中一天枢北辰不动，所谓太极本无极，故不用内一环，即所谓太极为七者一，应紫微垣中斗枢；第二环为七者二，应太微垣内两枢。左上陈星七，右下罡星七，所谓太极分为两仪也。外一环为七者四，应天市垣列宿二十有八，所谓两仪分为四象也。斗柄所指，魁罡所临，璇玑齐七政，以闰月定时成岁，以六十四卦三百八十四爻所由生，其策万有一千五百一十，以当万

物之数也。

(一〇三) 卦之德方以知图

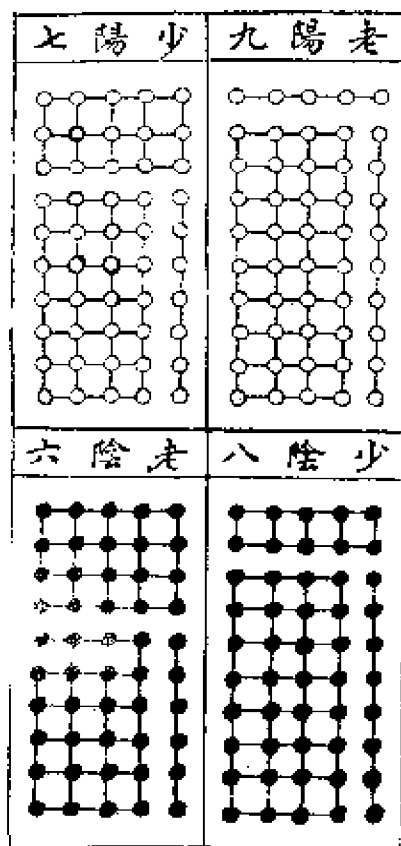

解说：

老阳居一含九。其五十，一五为所居，其一九所得之策，四九所揲之策也。

少阳居三含七。其五十，三五为所居，其一七所得之策，四七所揲之策也。

少阴居二含八。其五十，二五为所居，其一八所得之策，四八所揲之策也。

老阴居四含六。其五十，四五为所居，其一六所得之策，四六所揲之策也。

(一〇四) 九九圆数图

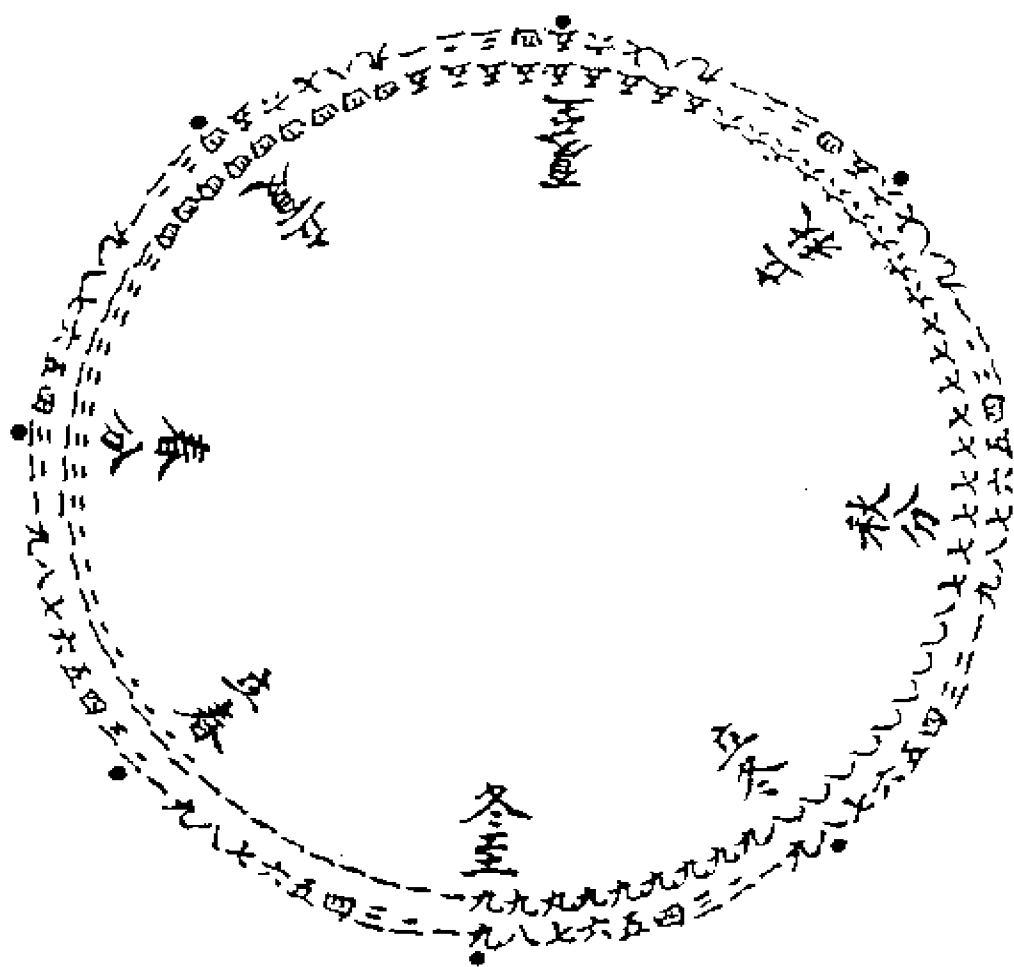

解说：

参两会极。

数原天数一，参一得三，三生九；地数二，两二得四，四生八。以一而九，天之所以周流而不已；以二而八，地之所以对待

而不移。天之道尽于九九，视地为有余；地之道尽于八，视天为不足。然天用用而不用体，故减其体之九以从地；地用体而又用用，故加其用之八以应天。九八合，而岁功成矣。

(一〇五) 九九方数图

九	九	九	九	九	九	九	九
八	八	八	八	八	八	八	八
七	七	七	七	七	七	七	七
六	六	六	六	六	六	六	六
五	五	五	五	五	五	五	五
四	四	四	四	四	四	四	四
三	三	三	三	三	三	三	三
二	二	二	二	二	二	二	二
一	一	一	一	一	一	一	一

解说：

漠漠之间，兆朕之先，数之原也。有仪有象，判一而两，数之分也；日、月、星、辰垂于上，山、岳、川、泽奠于下，数之著也。四时迭运而不穷，五气以序而流通，风雷不测，雨露之泽，万物形色，数之化也；圣人继世，经天纬地，立兹人极，称物平施，父子以亲，君臣以义，夫妇以别，长幼以序，朋友以信，数之教也。分天为九野，别地为九州，制人为九行。九品任官，九井均田，九族睦俗，九礼辨分，九变成乐，九军制兵，九刑禁奸，九寸为律，九分造历，九箴稽疑，九章命算，九职任万民，九赋敛财贿，九式节财用，九府立法，九服辨邦国，九命

位邦国，九仪命邦国，九法平邦国，九伐正邦国，九贡致邦国之
用，九两系邦国之民。菅国九里，制城九雉，九阶九室，九经九
纬。

(一〇六) 古占例图

例 悔 變 貞 本				例 悔 外 貞 內			
初四爻變，以本卦為貞，變為耳筮遇貞重悔國語變為屯悔筮遇貞初四爻變也。				信十五年秦伐晉，徙父筮之，遇也。風也。悔山也。			
例	一	占	變	不	五		
睽，上變也。	晉獻筮嫁伯姬，過歸妹之。	比五變也。	南蒯遇坤之四變也。	仲史觀之，敬周史筮陳敬變也。	大有之睽，三晉將納王，遇也。	蔡墨曰：其乾之同人二變。	畢萬筮遇屯之北，初變也。
辨	八	上	良	例	占	本	例
八為少陰數六，折為少陽數九，為老陰數七，為老陽數八。				也。侯曰：利建占。			
例	占	用	二	坤	乾	依	六
爻皆變也。				蔡墨對魏獻子曰：左乾之坤曰：見龍元首吉，此六五皆變，不益初，四純乎九，不純乎六，而二三上則純乎少陰，故言皆八。			

(一〇七) 蓍四十九策图

解说：

《传》曰：大衍之数五十，其用四十有九。朱子曰：大衍之数，盖取“河图”中数，天五乘地十而得之。以五乘十，以十乘五，而亦皆得五十焉。至用以筮，则又止用四十有九，皆出理势之自然，非人之智力所能损益也。

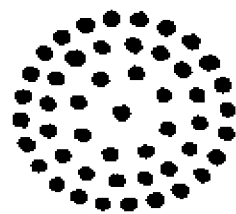

右蓍四十九策，绦作一束，法太极全体之象，其数之所以然，盖总八卦生生爻之实也。阳仪之画七，（仪一画，象二画，卦四画也。）阴仪之画七，（仪一画，象二画，卦四画也。）因而七之，七七四十有九，《传》曰：蓍之德圆而神，圆者其数奇，以七圆聚而簇之，则有自然之圆矣。卦之德方以知，方者其数偶，以八方比而叠之，则有自然之方矣。神者，妙用不测；知者，变通不拘，蓍阳卦阴，蓍动卦静，大易之体用至矣。

(一〇八) 分二挂一图

解说：（一〇七、一〇八两图并说）：

《传》曰：分而为二以象两，挂一以象三。两者，天地也；三者，人也；挂者，悬置也。《韵会》曰：置而不用是也。旧说挂于小指次指间，故训再扞而后挂，不通而以为明，第二变不可不挂，一字之训不明，而有不胜其支离矣。

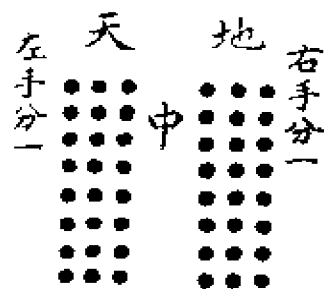

右筮四十有九策，分而为二以象两仪，而挂置一策于中以象人，左右策四十有八，盖总卦爻之实也。八卦经画二十有四，重之则为四十有八，又每卦各八变，其爻亦四十有八也。其揲法，先以左手取左半之策握之，而以右手取右半一策挂置于中而不复动以象人，居天地之中，其阴阳、寒暑、昼夜变化，一听于天而无与焉。一虽无与，而常与四十有八者并用，参为三才者也。次以右手四揲左手之策，而归其奇，或一、或二、或三、或四于小指、次指之间，谓之扚，象三年一闰。又以左手取右半之策，余一取三，余三取一，余二取六，余四取四，归于次指、中指之间，谓之再扚，象五年再闰。而后卦者，谓总所归二奇，置于挂一之所，如挂一法。《韵会》曰：合而置之是也。其归奇之数，不四则八，（无所谓不五即九。）得四为奇，（一个四也。）得八为偶，（两个四也。）于是复合过揲之策，或四十四，或四十，分揲归挂如前法，为第二变。又合所余过揲之策，或四十，或三十六，或三十二，分揲归挂，亦如前法，为第三变。三变之后，然后视其所挂之策，得三奇为老阳，三偶为老阴，两偶一奇以奇为主，为少阳，两奇一偶以偶为主，为少阴。每三变而成一爻，十有八变而成一卦，一卦可变而为六十四卦，而四千九十六卦在其中矣。

（一〇九）太玄准易卦名图

解说：

《洞极》虽是拟《玄》，其实只是一生二，二生三，三生万物。一即一之象，其名曰“生”；一即二之象，其名曰“育”；一即三之象，其名曰“资”。由生而萌、息、华、茂、止、安、爨、实

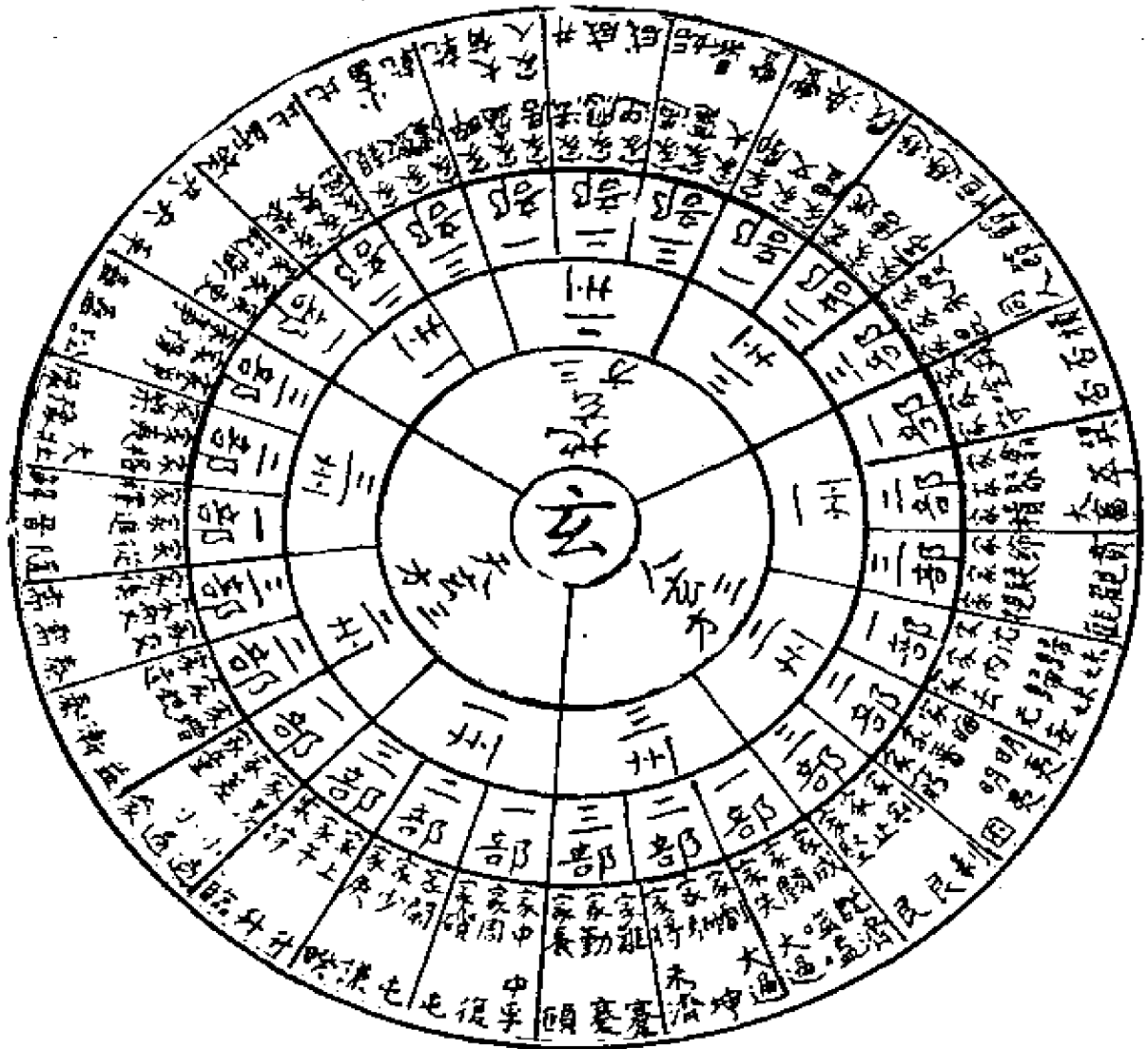

注云：度象节卦合在水首之后，而水象恒卦合在常首后。今俱仍旧本不易也。

属乎天，由育而和、塞、作、焕、几、抑、冥、通属乎地，由资而用、达、兴、素、悖、静、平、序属乎人，是三三而九，三九而二十七。观其所画，非杜撰者，然而不足以窥天地造化之秘；则《玄》且不足以拟《易》也，何有于拟《玄》之极哉！

(一一〇) 关子明拟玄洞极经图

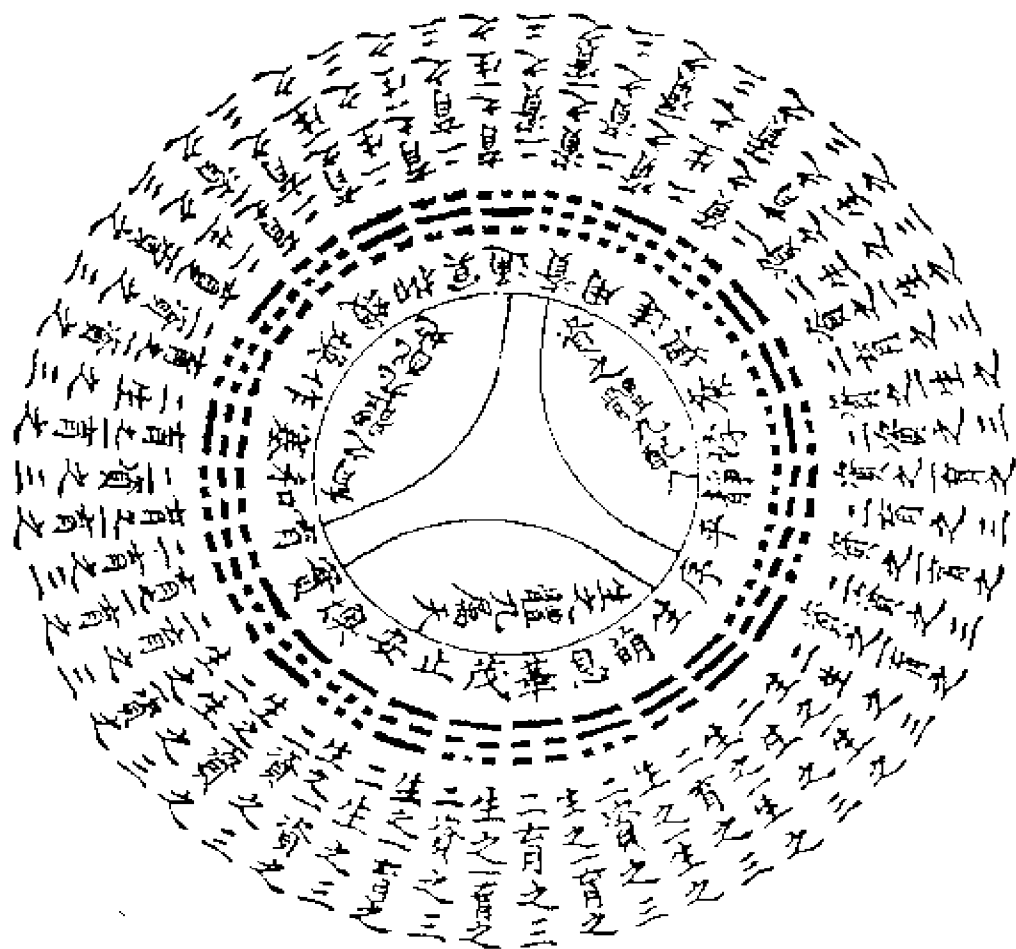

解说:

天地辟，万物生，生必萌，萌而后息；息而华，华则茂。物不终茂，故所以止；止然后安，安则得其煖；煖则实，实则可以资矣。资必有所用，用然后达，达则能兴。物不终兴，兴久则紊，紊则悖。治悖莫若静，静则平，平则有序，序则可以育矣。育然后和，物不终和，和久则塞，决塞必有作，作则焕，焕则几

矣。至正必有抑，抑则冥，物不终冥，故以通而终焉。

(一一一) 河图阴阳旋文图例

四之五中圖河

十中圖河

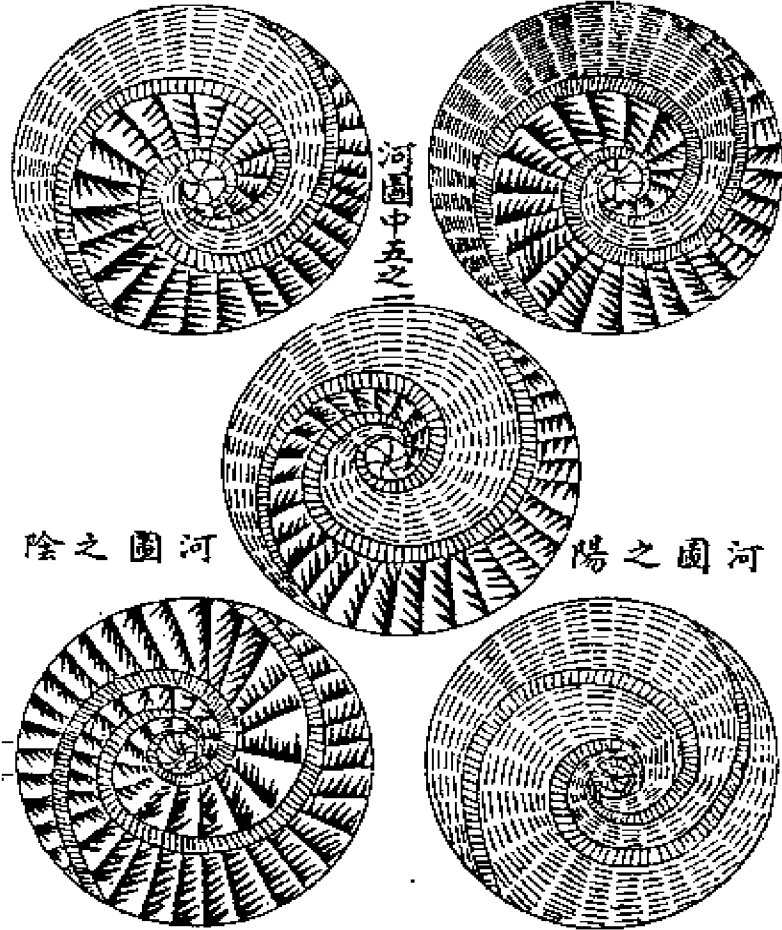

解说:

此五图画数阴阳旋文各异，列之于前，发明后之全图（编者按：指下列“古河图”），以便阅者。

(一一二) 古河图

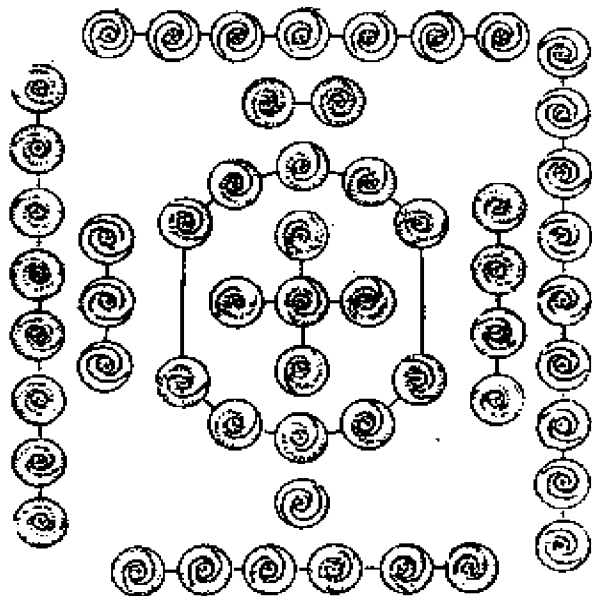

解说：

古“河图”，下一、六，上二、七，左三、八，右四、九，以五、十为中。则马身之旋文，为阴阳之气数，其象圆，其道合以方。无分开肩隅五行生成之说，故中五、中十及中五之四，与夫阳白阴黑具体而微。即一旋文，无非包括万物太极之理，相得而各有合者，皆自然之数，岂必成之待生而后有五行之位哉！勉齐黄氏之言，诚得旨矣。

元气滋化，而湿、暖生一泡也。滋生湿、暖焉，于是一六、二七殊而水火生。水、火者，同源异用者也。火性蒸上，蒸上者，鬯以逵，鬯极必降，降下者寒以坚。于是三八、四九列，而木金成。木根于水，华于火，金液于火。凝于水，水从火，火从水也。金、木者，水、火之交也。一、六合为水，首尾去一则中存五；二、七合为火，首尾去二亦中存五，金木亦然。水、火、金、木皆五也。五，土也，生生之始终也。然一泡之中，五者顿

具，岂相待有哉。元气滋焮，水之火也，暖蒸湿随，火之水也，水之火，其气即木，是以木成而火复丽。火之水，其精即金，是以金凝而水复胎。金、木，一水火也，火也、水也一也，顿具者也。分为两仪，列为四象，荡为八卦，离为三百八十四爻，皆此矣。或曰：五既称土，中爻曰虚？曰：岂惟中五，即其在水、火、木、金者，盖复有哉！天一阳也，得五以成水；地二阴也，得五以成火。夫阴不可为阳，火不可为水，各一其性故也。今为阳为阴，为水为火，五其有定性乎？无定性，则生此五，成此五，在中此五，在水、火、木、金此五，知五行之相生而不知其所以生者五耳。故五岂块然有邪虚而已矣。昔人有言，抔空为块，见块而不见空；土在天地后也，粉块为空，见空而不见块；土在天地先也，亦善言五也。虽然犹二也，块与空一也，何事抔且粉哉！故阴阳一息也，天地一泡也，图泡之影，卦图之影也，而泡亦影也。是以君子贵洞虚焉，则未发是已。

(一一三) 古洛书



解说：

灵龟出于洛，龟身甲坼具四十五数，戴九履一，左三右七，二、四为肩、六、八为足，而五居中。圣人则龟身之坼文，画为

“洛书”，然各点皆直如字书者，亦取其象而画之，故名为“书”也。若点数亦圈而圆，则非“书”之义矣。此“书”与世所传之“书”异，故名为“古洛书”。

(一一四) 河图数起一六

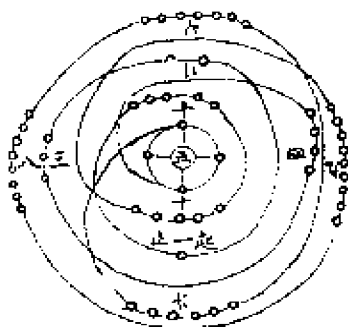

解说：

图之体在中，而用在北，故数起于北。一之自北而南以生二，自南而东以生三，自东而西以生四，自西而入于中以生五，随气机之动，极而变也。自中而出于北以生六，自北而南以生七，自南而东以生八，自东而西以生九，自西而入于中以生十，入必复出，随气机之静，极而变也。入乘静机，出乘动机，静有常，而流行不息。西北者，数所出入之门乎。阴阳相求，而数生焉。数始于一，而极于九，化于二而通于十。自北至西则阳数极，极则益深，不得不入而归诸十。自二至十，则阴数极，阴极必返，不得不出而复于一，一以始之，九以极之，二以化之，十以通之，数之圆而神也，如是夫。

(一一五) 河图奇与偶合

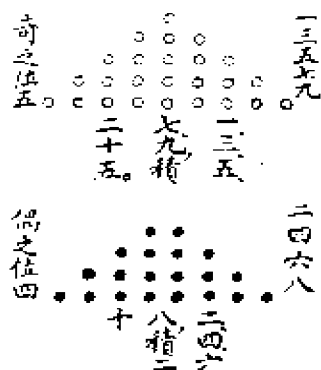

(一一六) 洛书奇多偶少

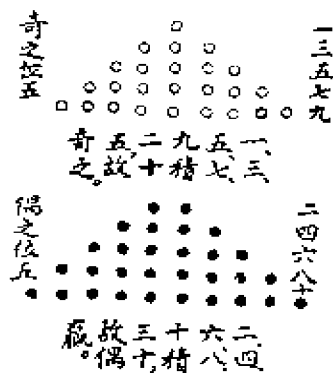

解说：(一一四、一一五两图并说)：

“河”、“洛”二图，奇偶位数不同者何哉？盖一、三、五、七、九，积二十五，故奇之；二、四、六、八、十，积三十，故偶赢。而奇之位五，偶之位五，此“河图”所以奇与偶位合也。“洛书”一、三、五、七、九，积二十五，则奇数多矣，二、四、六、八，积二十，而偶则少焉。且奇之位五，偶之位四，奇多乎偶者如此，然皆位与数之一定不可易也，真悟其生克之理。则

“图”、“书”不同者迹，未始不同者理，彼又欲于“河图”减其五数，于“洛书”增其五数，以合夫大衍之数者，不亦缪之甚哉！然以前皆“图”、“书”定位定数，以后分而言之，正以见分阴分阳之所以然，而循环无端，又不可徒泥其一定之位也。噫！分乎其所不得不分，合乎其所不得不合，造化自然之妙，不可得而图也。神而明之，不存其人哉。

(一一七) 蔡九峰皇极八十一名数图

養	晉	進	師	比	比	見	咸	原
過	賁	推	疾	決	歸	復	沖	潛
勝	危	徐	虛	豫	晉	從	旅	守
困	堅	弱	味	升	公	交	祈	信
壬	平	疾	損	中	益	育	常	貞
固	報	乾	用	伏	章	壯	未	蒙
移	止	分	卻	適	盈	與	易	閑
造	成	訟	禽	乾	錫	欣	親	頤
終	結	收	遠	芬	靡	紆	萃	厲

(一一八) 八十一数原图

解说 (一一六、一一七两图并说):

此后八十数，皆依前图次序，而吉凶祥吝，而悔平灾休因之。即此一图，可以例其余矣。但吉咎休凶，只依一、二、八、九之数可以定之。中间虽稍有错综，而所占率不外此，不知禹叙畴，箕子《洪范》，果如是乎否也。

而	川	可	丁	剛	剛	剛	川	川	川	川	川	川					
凶	吉	休	吉	災	吉	悔	吉	平	吉	吝	吉	祥	吉	咎	吉	元	吉
而	川	可	丁	剛	剛	剛	川	川	川	川	川	川	川	川	川	川	川
凶	咎	休	咎	災	咎	悔	咎	平	咎	吝	咎	祥	咎	咎	咎	咎	咎
而	川	可	丁	剛	剛	剛	川	川	川	川	川	川	川	川	川	川	川
凶	祥	休	祥	災	祥	悔	祥	平	祥	吝	祥	祥	咎	祥	咎	咎	咎
而	川	可	丁	剛	剛	剛	川	川	川	川	川	川	川	川	川	川	川
凶	吝	休	吝	災	吝	悔	吝	平	吝	吝	吝	吝	吝	吝	吝	吝	吝
而	川	可	丁	剛	剛	剛	川	川	川	川	川	川	川	川	川	川	川
凶	平	休	平	災	平	悔	平	平	平	吝	平	祥	平	咎	平	咎	平
而	丁	可	丁	剛	剛	剛	川	川	川	川	川	川	川	川	川	川	川
凶	悔	休	悔	災	悔	悔	悔	平	悔	吝	悔	祥	悔	咎	悔	咎	悔
而	可	可	可	可	可	可	可	可	可	可	可	可	可	可	可	可	可
凶	災	休	災	災	災	悔	災	平	災	吝	災	祥	災	咎	災	咎	災
而	可	可	可	可	可	可	可	可	可	可	可	可	可	可	可	可	可
凶	休	休	休	休	休	悔	休	平	休	吝	休	祥	休	咎	休	咎	休
而	可	可	可	可	可	可	可	可	可	可	可	可	可	可	可	可	可
凶	大	休	凶	災	凶	悔	凶	平	凶	吝	凶	祥	凶	咎	凶	咎	凶

原元吉幾君子有慶數曰原誠之原也幾
 繼之善也君子見幾有終慶也

蔡九峰谓“河图”更四圣，而象已著。“洛书”锡神禹而数不传，故作是书，以究极其数。其演数之法，纵横皆九位。经之以一一一二，至于九一九二，而终之以九九；纬之以一一一二，至于九一九二，亦终之以九九。是于数学亦自有见，而一一比拟《洪范》则非矣。且谓二而四，四而八，八者，八卦之象也。一而三，三而九，九者，九畴之数也。由是重之八而六十四，六十四而四千九十六，而象备矣。九而八十一，八十一而六千五百六十一，而数周矣。谓易成于偶，止于象，固不知易；谓《范》始于一，专于数，岂知《范》者哉！噫！离象言数，易道之不明也久矣。尝观西山有言曰：杨氏之《太玄》八十一首，关氏之《洞

极》二十七象，司马之《潜虚》五十五名，皆不知而作者也，固不足于三子矣。九峰承其家学，欲正司马氏喜《太玄》之失，而亦未离乎杨氏之见。盖亦由易道之不明也。然则阴阳消长自然之理，羲、文、周、孔发挥造化自然之文，何由而昭然于天地间哉！

(一一九) 皇极经世先天数图

解说：

此图邵康节先生所述也。古今之数皆始于一，而皇极之数实本于伏羲之先天也。乾一，兑二，离三，震四，巽五，坎六，艮七，坤八，是八卦之生数也。阳一而阴二，故阳之生阴，二而六之为十二；阴之生阳，三而十之为三十。是以乾始为一，而兑为十二，离则十二而三十，为三百六十；震则十二而为四千三百二十。自巽之坤，皆奇偶之生数也。离之为六十四卦，则以所生之数而相示之，知其总数也。如离之震，为一百五十五万五千二百之数也。周旋六十四卦相生之数，皆如是也。若以日、月、星、辰、水、火、土、石、暑、寒、昼、夜、飞、走、草、木分隶于八卦，得生生之数，则知其所以生；得化化之数，则知其所以化。在学者冥心于此，思则得之也。此图即“先天八卦圆图”，乾、兑、离、震为日、月、星、辰之变数；坤、艮、坎、巽为水、火、土、石之化数，四象运而四时行焉，八卦变化而百物生焉。邵子《皇极经世》之纲领，兹可见矣。

附：元会运世大意总论

夫天地万物，以一为之原。原于一，而衍之为万。穷天地之数，而复归于一。日为元（天主日）。元者，气之始也。其数一（一元）。月为会，会者，数之交也，其数十二（十二月）。星为

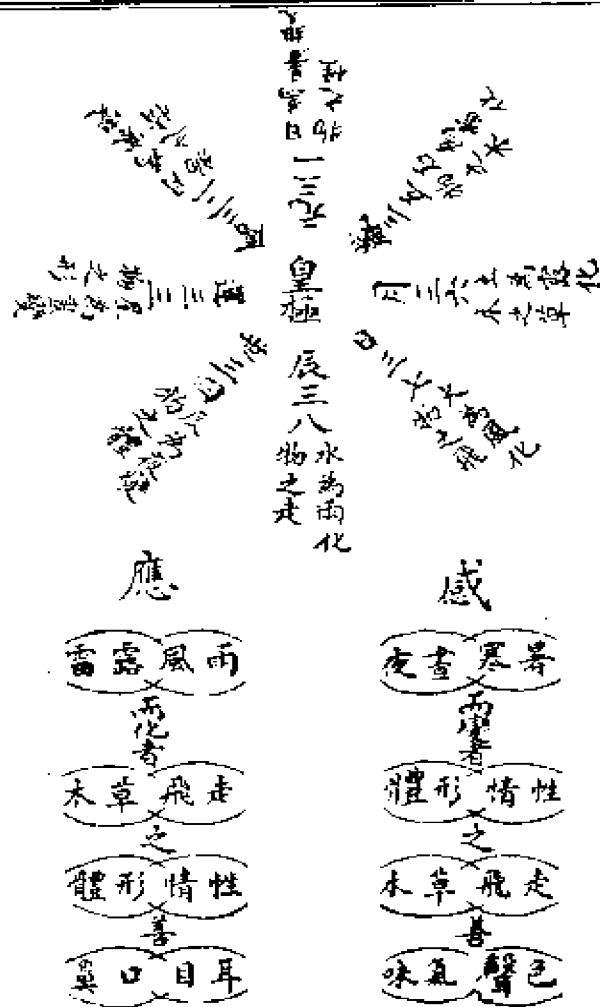

运，运者，时之行也，其数三百六十（周天之数）。辰为世，世者，变之终也，其数四千三百二十。观一岁之数，而一元之数可知矣。以大运而观一元，则一元一岁之大者也。以一元而观一岁，则一岁一元之小者也。一元统十二会、三百六十运、四千三百二十世。岁月日时，各有数焉。一岁统十二月三百六十日、四千三百二十时，而刻分毫厘丝忽眇没毕有数，皆统于元，宗于一，始终往来而不穷，在天为消长盈虚，在人为治乱兴废，皆不能逃乎数而反之。近事小物，其生成颠末吉凶成败，洞悉之如此，古未尝有也。

明·倪元璐《儿易外仪》

(一) 易冒图



图 (一)

图 (二)

解说：（图一）

右取顺信策，各三百八十四，爻卦全摄，天人会归，得此无加，止探径卜。

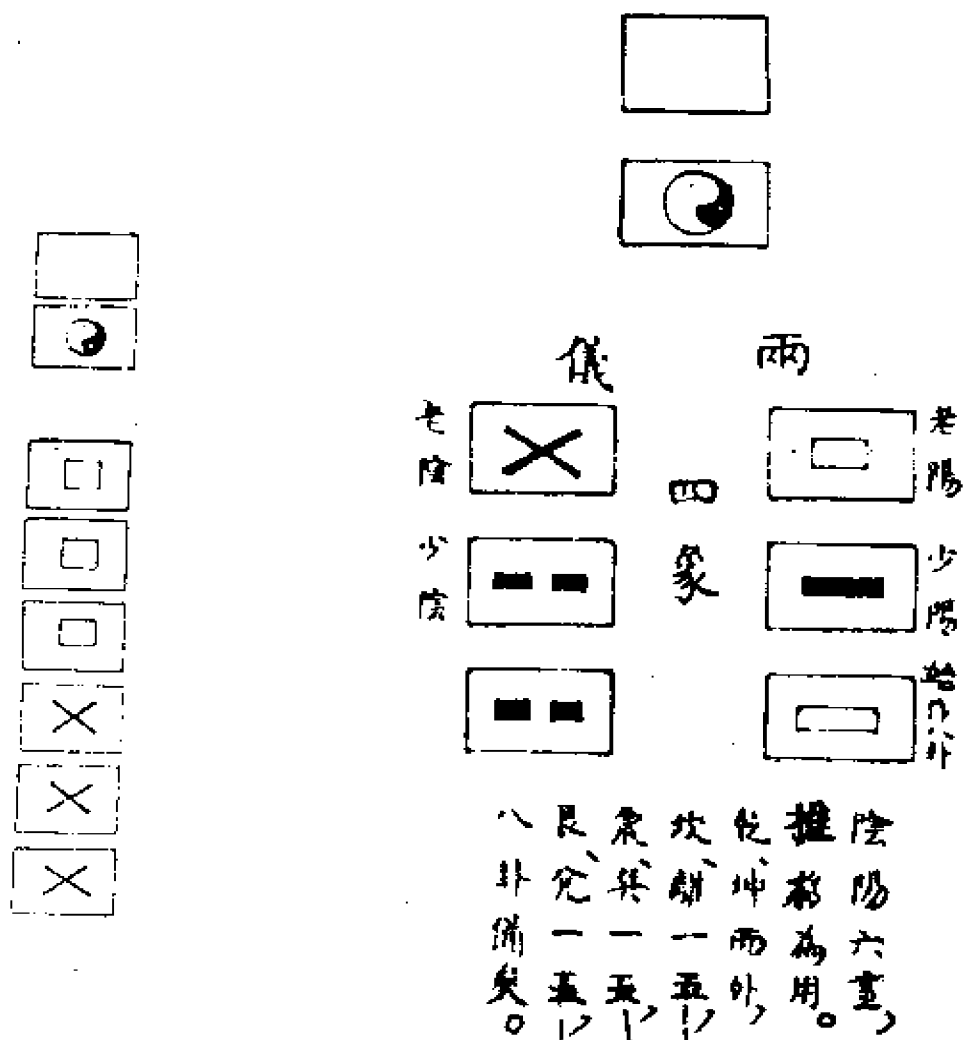
符曰：动者龙德，其潜之确之为也。确则正，正则大，大则化，万物之才，皆聚于潜。跃而至天，则得极焉，跃而无首，得无极焉。极甚静而使人求之，宜为上者也。天下将治，才必在臣，道必在君，才必蒸变，道必玄宴。

（二）易生图

解说：（图二）

右取顺策百，信策六十四，列卦则八，极立而九。“河”“洛”图方，以斯命顺。称名虽微，取类至大。八八克周，以斯合信。

符曰：当混沌之辟，人物、草木杂然而生，此岂有次第者乎？极生两仪，仪生四象，四象祿仪而祖极。子八卦而孙大业，本正支明，所以教人考宗也。《诗》曰：绵绵瓜瓞。

(三) 易准图

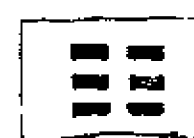
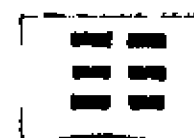
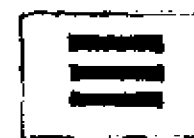
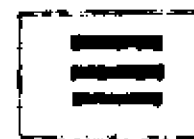
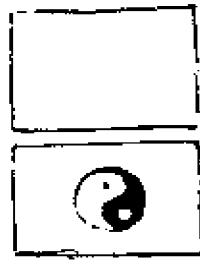

上阳即乾
老阴即坤



图 (三)
解说: 图 (三)

图 (四)

右取顺策各三十，兼九六而倍之。

符曰：天地一阴一阳，道亦一阴一阳也。道介而形阴阳，阴阳极而归天地。阴阳之于天地，天地之于道。离之不可，离合之又有其疑耳。今曰乾阳坤阴，而又美阳丑阴。阴，小人也，坤亦岂小人乎？既命之道，道岂有小人，而曰内阴外阳，小人道长者何也？阴阳施于昼夜，昼章夜黯，故曰怀金夜投，以丑物昧而告天以夜。螿不夜哭，以别情嫌。而夜气曰存，昼夜之为是非，亦未有正也。昼夜、阴阳、贞邪、是非，尚未有正，而易所准诸。准诸其极尔。极者，理之严据而不可以剽也。夫阴亦贞物，而剽之则小人，非惟剽阴小人，剽阳亦小人也。

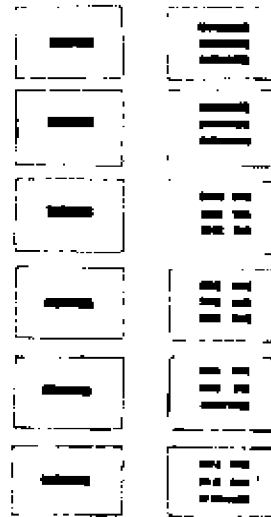
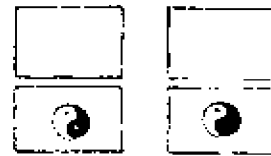
(四) 易至图之一至神

解说：(图四)

右卦取顺策三十六，信策六十四，爻取顺、信策俱三十六，六六极爻，八八穷卦。

符曰：益极以太，益太以无，已尽之称，增累不已。此徯圣贤心甚神极，拟议既困，史巫故纷也。有若颂仲尼，以为圣人。又以为圣人未有，仲尼赞尧，以为大哉巍乎。又以为无得而名，名言穷而口费也。若使有若仲尼，约文断辞，圣之大之而止，则亦止矣。

(五) 易至图之二至贞

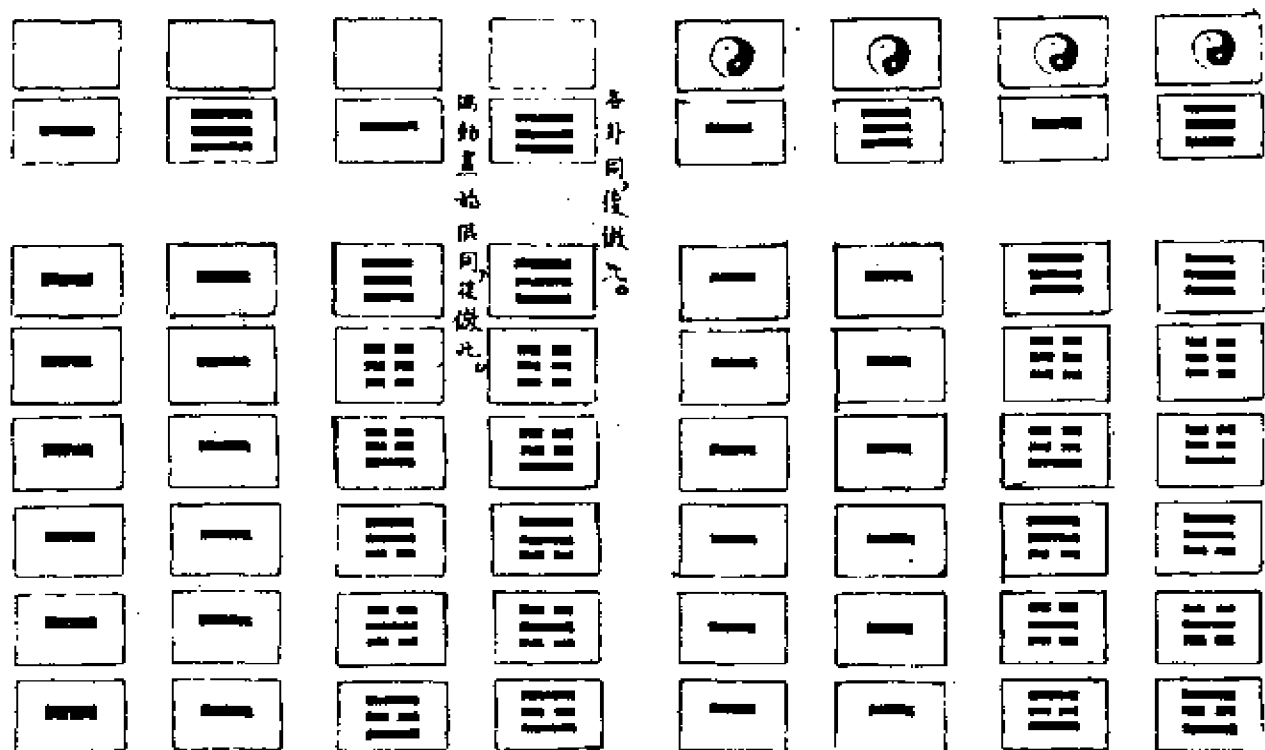

解说：

右无极潜卦，取顺、信策俱六，六六其卦之六。爻俱四，六四其爻之六。太极卦俱五，六五其卦之六。爻俱三，六三其爻之六。

符曰：有无，犹形影也。人见物形者，不必见影，即明其可以取影。见物影者，不必见形，即知有形立其际。是故极可执一而贞也。子思言天，惟曰“无”耳，子舆言天，惟曰“高”耳。天俄示无于子思，俄示高于子舆，使二子各执一天。将不闭离之，使其天终生彼此不相见其高无者乎。

(六) 易则图之一河图合数

解说：

右取顺策二十五，信策三十，合二策共五十五，如五位之数。

符曰：天一、地二，天三、地四，天五、地六，天七、地八，天九、地十，“河图”之断断然者，是不欲使天乱偶、地乱奇也。是故中分以御之，其悉数之。天之初位为一，二为三，三为五，四为七，五为九；地之初位为二，二为四，三为六，四为八，五为十。此为五十有五。虽使连沓比倚，而莫能迷其德。汉赵虽并营，孰有不辨其帜者乎？太极处下，象乎龙马也，无所取之，取诸其蟠螭游环。龙见之为龙，马见之为马也。乾龙跃渊，坤马行地，易之为是言者，其必象夫龙马负图而出也。

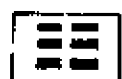
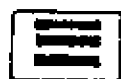
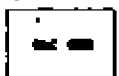

(七) 易则图之二河图分数

解说：

符曰：曹元理箸，十余转而悉知困厨之所存。转箸犹夫其策篡子也。今即取卦段画为之笱子，以纪乾、坤，而不能明，盖與之蓄。是则儒者之智不如伎士矣。凡道术之数，即一二之数也。一二纠错，五十盘回，而于是聘乎干支。妃以刑德，准诸星野。布之音象、幽明、死生、来物，民用之难明者，灿然悉贡于此。

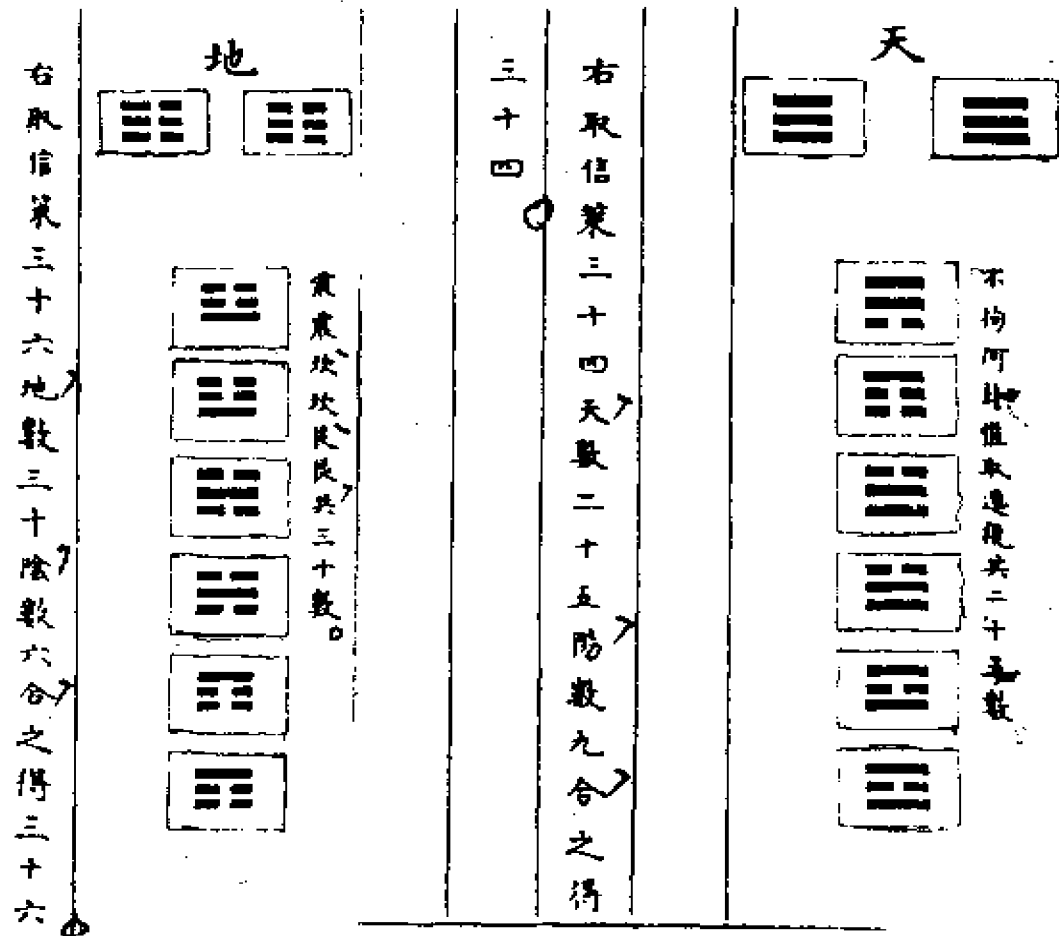

矣。天数二十有五，地数三十，使地赢五，以告不齐而参之，伍之，错之，综之，变起文生，象昭数应，是乌可以不详者乎。

(八) 易则图之三洛书

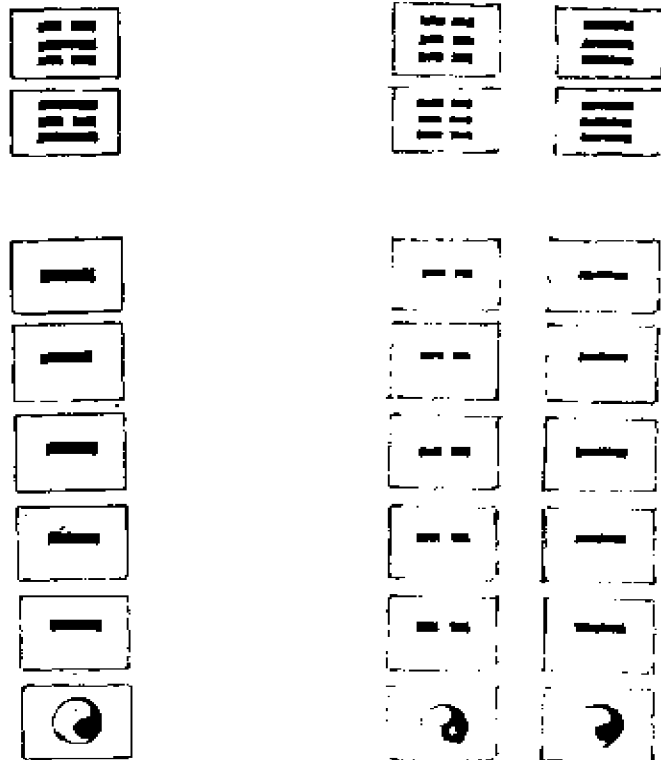

解说：(图八) 图(八)

图(九)

右取顺策十五，信策三十，合二策共四十五，如书数。

符曰：书以一统八为九，其数四十有五，是为五九。故跃九而承之以五，亦犹“河图”中宫天五乘地十，五其十为五十也。极旋象龟，又坎水象洛，离象为龟也。龟两献图，尧禹所敬，圣人神之，故用以下。上有丛蓍，下有灵龟，圣人神龟并神蓍，故用以筮，是则卜筮皆徯龟作也。极戴爻，若龟戴蓍然。

(九) 易衍图

解说：(图九)

右取顺策二十，信策三十，共五十，如大衍数。

符曰：天数地数，连五段五，其夤可裂也。以天之五乘地之十，说在于“河图”之中宫也。太极环中，象中宫也。阳乘阴，象五乘十也，是之谓大衍。大衍者，衍“河图”也。曷为不贵五十五，而贵五十？圣人以为数从中起，亦犹律度衡量之起于黄钟尔。气必中气，星必中星，声必中声，数必中数。中者，易之所奉也。圣人又以为用实握数，不如虚乘之。实繁而窳，虚简故游，自一而二，枚举之以至于其竟，而得五十五，不如一五一十。执其两言，而得五十也。

(十) 易行图

解说：

符曰：使乾坤执生成者，氤氲之构也。六子执五行者，譬使耕人执耕，织人执织也。阳执变，阴执化者，精之摩精，魂之荡魂也。极执数者，数生于无。一于奇，二于偶，推而至万。易为逆数，道之知来者也。中空执奇，中分执偶者，无无偶而两破奇。奇之趋奇，偶之趋偶，万奇皆倚无，万偶皆倚破也。乾坤不离五行，而不执六子之执者，宰乎生成，则不自生成也。

天一變，地六，共七信，策四十八，合五十五。



右取順策，天一地六，共七信，策四十八，合五十五。

地二化，天七，共九信，策四十六，合五十五。



右取順策，地二天七，共九信，策四十六，合五十五。

右取順策，天五地十，共十五信，策四十二，合五十五。



天五變，地十化，共十五信。

右取順策，地四天九，共十三信，策四十二，合五十五。



地四化，天九變，共十三信。

右取順策，天三地八，共十一信，策四十四，合五十五。



天三變，地八化，共十一信。

(十一) 易能图之一包牺



图 (十一)



图 (十二)

解说：(图十一)

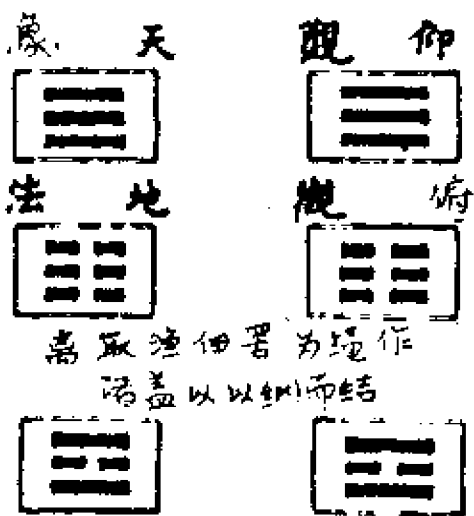
符曰：包牺仰俯而天不爱象，地不爱法矣。象生于天，法生于地。观察生于包牺一仰一俯，不通三才，宁复可以王天下而作易乎？包牺之作易，尊离制器，急网罟者，何也？当包牺之时，神灵在龟马，猛毒在禽兽。天子龟马图书，即予禽兽爪角，龟马甚少，禽兽甚众，爪角之气必触图书，亦犹乌螟能制日月者矣。

欲以卦画事龟马，不得不以纲罟治禽兽。故曰：太昊之世，鸟兽虫蛇怀其爪毒者，畏纲罟也。以其器为图书之卫而华之，故系乎离。尧杀封豕修蛇獬豸，而文章焕然，纲罟之教也。

(十二) 易能图之二文王

解说：（图十二）

符曰：无忧者其惟文王乎？以王季为父，以武王为子。有患者其惟文王乎？以帝辛为君，以崇侯为友。文王之于父子，中处而在渊，文王之于君友，不亢而无首，皆易也。文王之于易，择一卦而处之，曰地火明夷。明夷者，伤王听之不聪也，以其象而求之，明伏不出，是宜幽囚矣。若夫韬光而章顺，以火事土，斯则其忠也。文王作易六十四，象之为文，辞情和而旨吉，不怨不哀，不愤不惧。苟不审文王作易何时，又谁能知其得之 里也。

(十三) 易能图之三周公

解说：（图十三）

符曰：仲尼曰：久矣，吾不复梦见周公。盖尝梦见周公矣，夜梦见之，寤必能貌之。仲尼之貌周公曰：成文武之德，审厥象，惟肖哉。成文之德，莫详于礼乐，成武之德，莫正于斧斨。成文武之德，莫彰于风雷。夫以文王无位，而取其泽，武王既崩，而取其威。成王方冲，而取其悟。如周公之才，岂有不可以作易者乎。



图 (十三)



图 (十四)

(十四) 易能图之四孔子

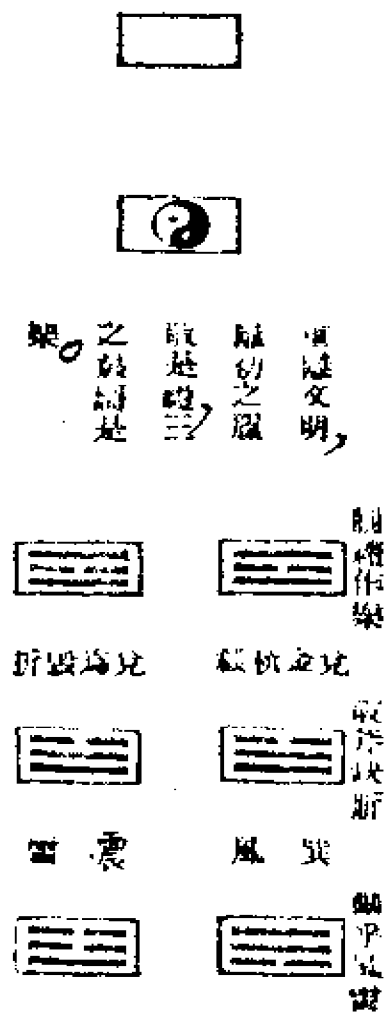
解说：(图十四)

符曰：上律下袭者，为是律之准声，声之准律，衣之适体，

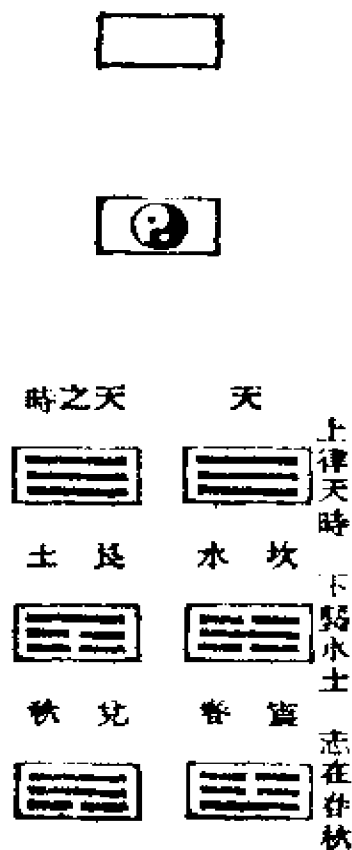
体之适衣欤，是难名也。袭莫若易，律莫若春秋。仲尼曰，五十以学易，可以无大过矣。又曰，罪我者其惟春秋乎。是故出过而入罪，福经而祸史者，仲尼也。仲尼苟不以易补过，必不敢以春秋贾罪。仲尼即以春秋蒙祸，必不易其辞曰，吾于易不受福也。仲尼固欲以其有罪明其无过，以其蒙史祸，明其受经福，故其言曰，志在春秋。志立则气激，非必圣人畏死，悔亢见即无首也。又曰：今一先生人兼数籍，古四圣人共谋一易。易莫名乾，圣莫名德，元、亨、利、贞，无极、太极云尔。

右四图各取顺策百，信策六十四，合河洛全卦之策奉之。

(十五) 易居图

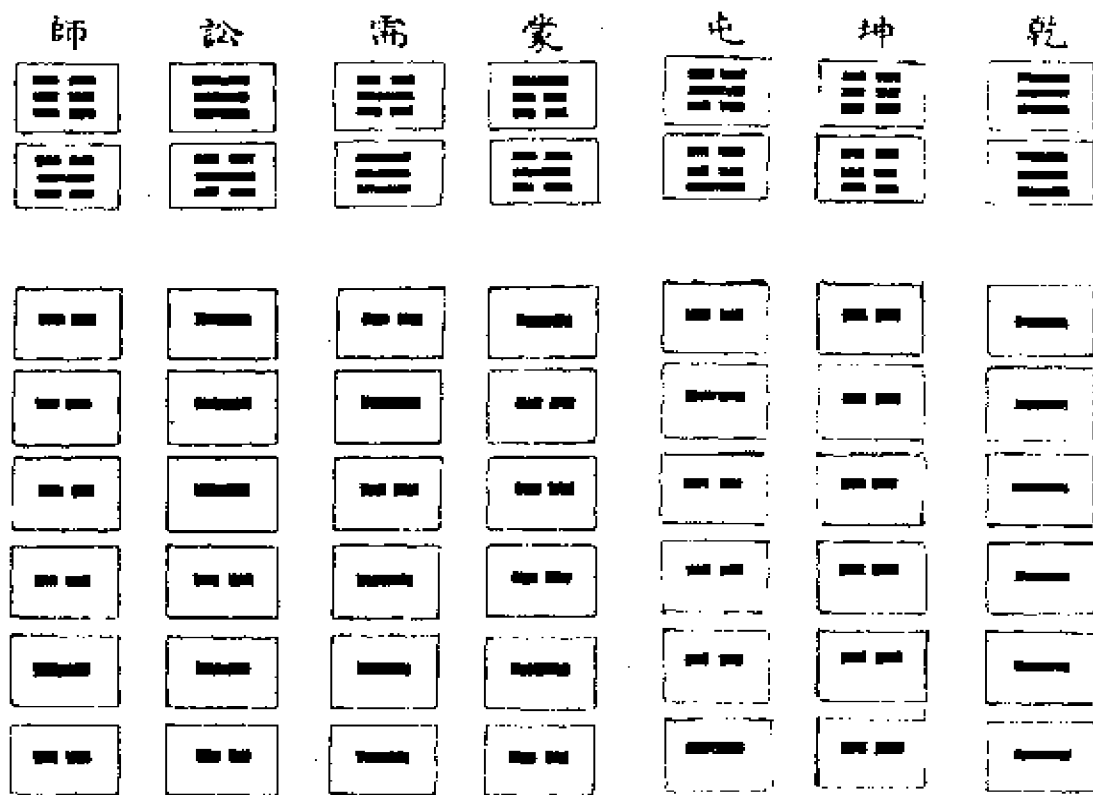

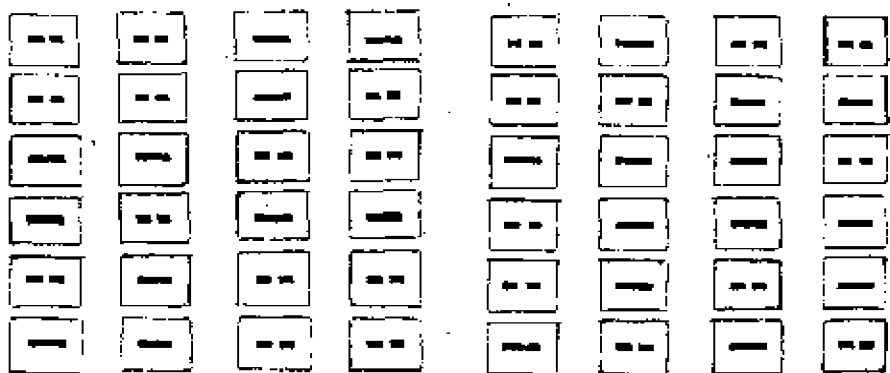
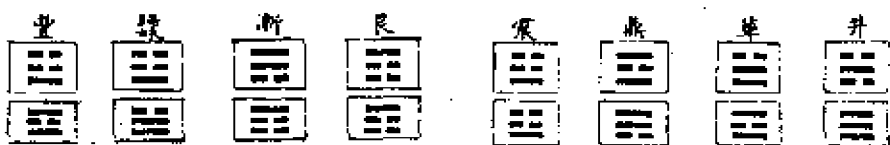
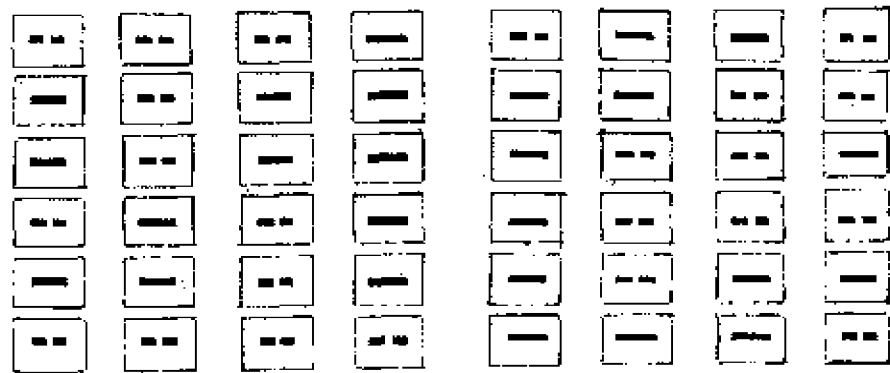
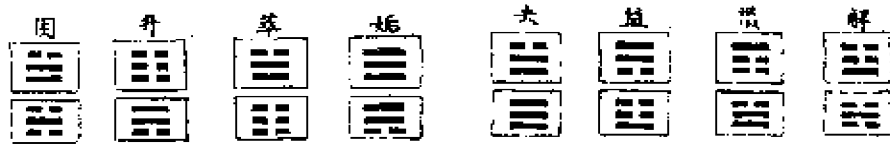

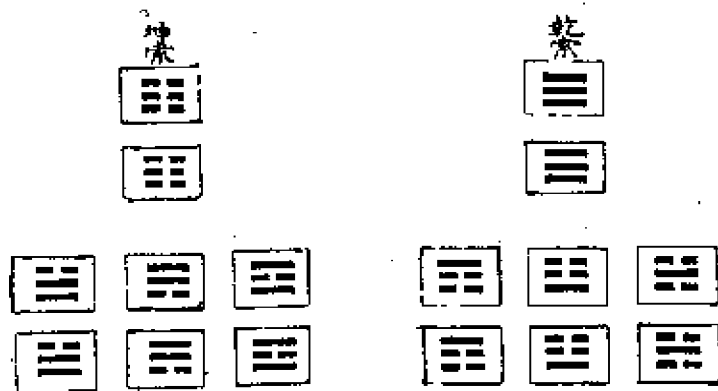
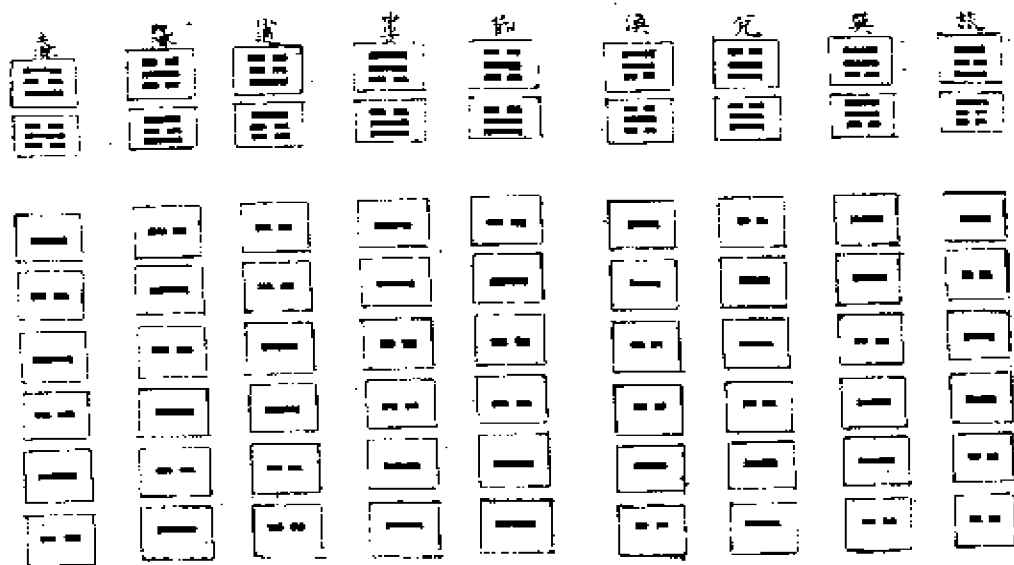

上乾取信策十七，坤十六，震、坎、艮十五，巽、离、兑十四。《杂卦》二五俱阳，取九；俱阴，取六；阳阴半，取七，并以奇偶分阳阴，取诸二五，从其所贵。

解说：

符曰：卦主贞而客悔，客必听主也。凡易所立卦之义，皆听主不听客也。故主乾而坤乘之，地听天为泰，阴之奉阳，昌也。主坤而乾乘之，天听地为否，阳之纵阴，索也。主乾而震乘之，雷听天为大壮，雷虚气而恃健于天，则非无质也。主震而乾乘之，天听雷为无妄，天积刚而著威于雷，则非不实也。主乾而坎乘之，水听天为需，天体安舒，水因之渐渐也。主坎而乾乘之，天听水为讼，水势奔激，天因之板板也。主乾而艮乘之，山听天为大畜，山畜未大，天畜大也。主艮而乾乘之，天听山为遁，天不受遁，山受遁也。主乾而巽乘之，风听天为小畜，以健而聚者，虽风不能散之也。主巽而乾乘之，天听风为姤，以顺相从者，虽天不能离之也。主乾而离乘之，火听天为大有，明丽乎天，无有不及之，曰大也。主离而乾乘之，天听火为同人，照穷乎物，无人得蔽之，曰同也。主乾而兑乘之，泽听天为夬，虽甚容悦而多英分，故致其决也。主兑而乾乘之，天听泽为履，虽甚果健，而有善气，故动必恭也。主坤而震乘之，雷听地为豫，雷可惧而曰豫者，是地专顺也。主震而坤乘之，地听雷为复，地方伙而曰复者，是雷致奋也。主坤而坎乘之，水听地为比，地能使水亲也。主坎而坤乘之，地听水为师，水能使地险也。主坤而艮乘之，山听地为剥，少阳不能御老阴，而其道穷也。主艮而坤乘之，地听山为谦，老阴不敢凌少阳，而其情让也。主坤而巽乘之，风听地为观，风不可观而观，为地仪也。主巽而坤乘之，地听风为升，地不能升而升，徭风力也。主坤而离乘之，火听地为晋，自下而上曰炎也。主离而坤乘之，地听火为明夷，燎乎其原

则煨也。主坤而兑乘之，泽听地为萃，泽聚水，不如地聚泽也。主泽而坤乘之，地听泽为临，地受泽，即为泽临地也。主震而坎乘之，水听雷为屯，水不受激，沸故屯也。主坎而震乘之，雷听水为解，雷必致烧，濡故解也。主震而艮乘之，山听雷为颐，凡山之实，惊雷而长，所以养也。主艮而震乘之，雷听山为小过，凡雷之威，凭山而恣，所以过也。主震而巽乘之，风听雷为益，雷作其怒，而风益之也。主巽而震乘之，雷听风为恒，雷不恒有，而风恒有也。主震而离乘之，火听雷为噬嗑，火灼而从雷，则不曰灼曰噬也。主离而震乘之，雷听火为丰，雷无象而从火，故著而曰丰也。主震而兑乘之，泽听雷为随，柔事刚也。主兑而震乘之，雷听泽为归妹，刚际柔也。主坎而艮乘之，山听水为蒙，水怀山而山隐也。主艮而坎乘之，水听山为蹇，山障水而水窒也。主坎而巽乘之，风听水为涣，涣者文之散也，风无文，行乎水而散成文也。主巽而坎乘之，水听风为井，井者气之聚也，水非气，资乎风而聚成气也。主坎而离乘之，火听水为未济，水灭火也。主离而坎乘之，水听火为既济，火煨水也。主坎而兑乘之，泽听水为困，以泽之命制于水，水涸则泽竭也。主兑而坎乘之，水听泽为节，以水之势制于泽，泽不盈而水不溢也。主艮而巽乘之，风听山为渐，山能遏风暴也。主巽而艮乘之，山听风为蛊，风能落山材也。主艮而离乘之，火听山为旅，山不宿火也。主离而艮乘之，山听火为贲，火能耀山也。主艮而兑乘之，泽听山为咸，咸虚受人，山之宏也。主兑而艮乘之，山听泽为损，损下益上，泽之卑也。主巽而离乘之，火听风为鼎，炊不资嘘，则鼎功不成也。主离而巽乘之，风听火为家人，嘻不尊喘，则家节不立也。主巽而兑乘之，泽听风为大过，泽，水之小者，而激于风则过而大也。主兑而巽乘之，风听泽为中孚，风，力之大者，而孚于泽则不失中也。主离而兑乘之，泽听火为革，火欲乾泽，不得留泽也。主兑而离乘之，火听泽为睽，泽不受火，不能

和火也。若夫八卦重习，亦自为容主矣。乾贞，天也，乾悔，健也。坤贞，地也，坤悔，厚也。震贞，雷也，震悔，动也。坎贞，水也，坎悔，险也。艮贞，山也，艮悔，止也。巽贞，风也，巽悔，顺也。离贞，火也，离悔，丽也。兑贞，泽也，兑悔，悦也。凡贞者体之潜悔者用之跃也，潜主而跃客也。卦重而又重之者，潜又有潜，跃又有跃，主又有主，客又有客也。

(十六) 易适图

解说：

下六爻俱变，取信策，五爻俱变，取十五，四爻俱变，取十四，三爻俱变，取十三，二爻俱变，取十二，一爻变，取十一，十者，天地之成数也，以其余为变。

符曰：卦变而之，有循者，有叛者，循叛之情，可以神求，不可得迹。亦有可得而迹者也。迹乎其循者，有如乾初变而成姤。在乾曰“潜龙勿用”，在姤曰“羸豕蹢躅”。龙虽化豕，潜不移系也。泰初变而成升，在泰曰“汇征”，在升曰“允升”。征进升登，其实皆尚贤也。乾二变而成同人，在乾曰“见龙在田”，在同人曰“同人于宗”。田亦不如天，宗亦不如郊也。屯二变而成节，在屯曰，“屯如邅如，乘马班如”，在节曰“不出门庭凶”。马不进也，饥饿不能出门户也等厄也。讼二变而成否，在讼曰“归而逋”，在否曰“包承”。归逋包承者，皆为力自制也。益二变而成中孚，在益曰“或益之十朋之龟，弗克违”，在中孚曰“鸣鹤在阴，其子和之”，君子尊天则不违龟，尊人则和鸣鹤也。困二变而成萃，在困曰“利用享祀”，在萃曰“利用禴，不离乎祭享也。”坤三变而成谦，在坤曰“含章可贞，或从王事，无成有终”，在谦曰“劳谦君子有终吉，从王教劳，含章教谦”。坤有终教，谦有终

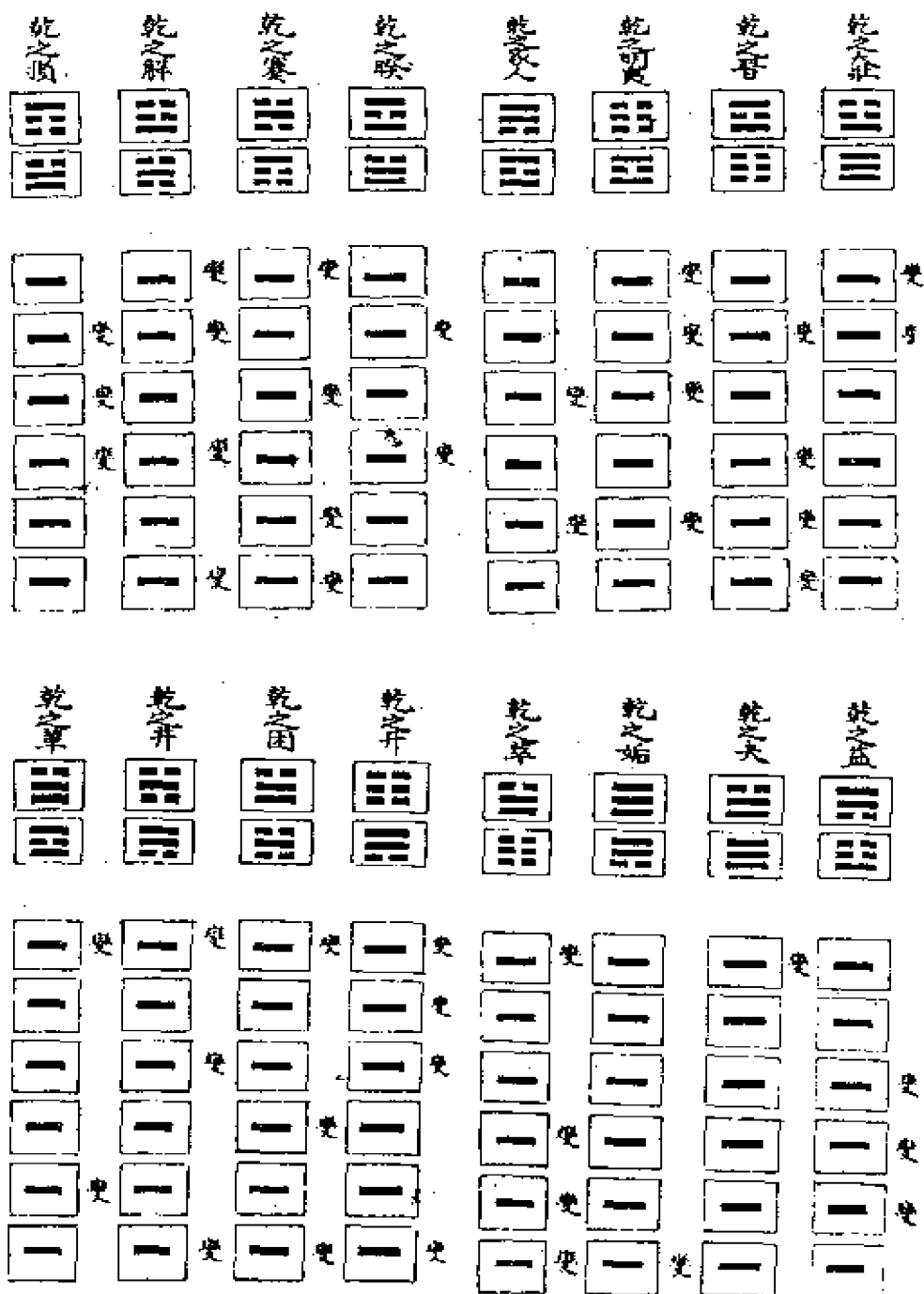

也。泰三变而成临，在泰曰“无平不陂，无往不复，艰贞无咎，勿恤其孚，于食有福”，在临曰“甘临，无攸利，既忧之，无咎”。平则有陂，而甘亦无利，艰亦有福而忧亦无咎也。讼四变而成涣，在讼曰“不克讼，复即命，渝安贞吉”，在涣曰“涣其群，元吉”，涣有丘，匪夷所思。讼者悔，讼群者悔群，不克讼得命，涣群得丘，心贵其能变，思贵其不常也。噬嗑四变而成颐，在噬嗑曰“噬乾肺，得金矢”，在颐曰“虎视眈眈，其欲逐逐，嗜物贪获，无能改于其德也”。咸四变而成蹇，在咸曰“憧憧往来”，在蹇曰“往蹇来连”，蹇蹇连连，是为憧憧也。旅四变而成艮，在旅曰“旅于处”，在艮曰“艮其身”。身客曰旅，旅于处则非旅也，艮也。乾五变而成大有，在乾曰“飞龙在天，利见大人”，在大有曰“厥孚交如，威如，吉”。乾五见二者交也，飞龙极天者威也。同人五变而成离，在同人曰“先号咷而后笑”，在离曰“出涕沱若，戚嗟若吉”。不戚嗟不号咷，不吉不笑也。大过五变而成恒，在大过曰“老妇得其士夫”。在恒曰“妇人吉，夫子凶”。老妇得士夫，故妇人吉，士夫得老妇，故夫子凶也。明夷五变而成既济，在明夷曰“箕子之明夷，利贞”，在既济曰“东邻杀牛，不如西邻之禴祭，实受其福”。箕文同世，东邻商也，西邻周也，皆为紂西伯言也。革五变而成丰，在革曰“虎变”，在丰曰“来章”。虎变文炳之曰章也。乾上变而成夬，在乾曰“亢龙有悔”，在夬曰“无号，终有凶”。阳不得亢，阴不得号，盖皆恶其尽也。坤上变而成剥，在坤曰“龙战于野，其血玄黄”，在剥曰“硕果不食，君子得舆，小人剥庐”。坤犹存龙，剥犹存果，其幸君子同。黄不免血，庐不免剥，其快小人亦同也。否上变而成萃，在否曰“先否后喜”，在萃曰“齎咨涕洟，无咎”。莫否于齎咨涕洟，而莫喜于无咎，道有徯来，故曰先后也。旅上变而成小过，在旅曰“鸟焚其巢”，在小过曰“飞鸟离之凶，”焚如弃如，恶能不凶。离为雉，震为鹄，离变为震，卒不离鸟也。迹乎其叛

者，有如坤初变而成复。在坤曰“履霜，坚冰至”。在复曰“不远复”，霜冰趋消，灰素趋长也。需初变而成井，在需曰“需于郊，利用恒”，在井曰“井泥不食”。旧井无禽，郊需贵恒，井泥贱旧也。豫初变而成震，在豫曰“鸣豫凶”，在震曰“震来虩虩，笑言哑哑，吉”。一乐召悲，一惧致福也。贲初变而成艮，在贲曰“贲其趾”，在艮曰“艮其趾”。贲矜而足高艮，静而踵悬不下也。大过初变而成夬，在大过曰“藉用白茅，无咎”，在夬曰“壮于前趾，往不胜为咎”。慎无咎者功茅，壮不胜者咎趾也。坎初变而成节，在坎曰“入于坎窞，凶”，在节曰“不出户庭，无咎”。宁户庭望坎窞，无坎窞望户庭也。益初变而成观，在益曰“利用大作”，在观曰“童观”。大作不童，童观不大也。萃初变而成随，在萃曰“若号，一握为笑”，在随曰“出门交有功”，号而得笑，则为空号。出门得交，不为空出门也。泰三变而成明夷，在泰曰“用冯河”，在明夷曰“用拯马壮”。其力胜则冯河，力不胜而恃马也。豫二变而成解，在豫曰“介于石”，在解曰“田获三狐”。天下之阳刚皆学石，天下之阴柔皆学狐也。屯三变而成既济，在屯曰“即鹿无虞，惟人于林中，君子几，不如舍”，在既济曰“高宗伐鬼方，三年克之，小人勿用”。逐鹿得阻，伐戎得克，此舍君子，彼勿用小人也。坤四变而成豫，在坤曰“括囊，无咎无誉”，在豫曰“由豫，大有得，勿疑，朋盍簪”。或谨身而救过，或适志而侈获，括囊思危，盍簪道广也。需四变而成夬，在需曰“需于血，出自穴”，在夬曰“臀无肤，其行次且”。奋出血去，蹇行肤伤也。临四变而成归妹，在临曰“至临无咎”，在归妹曰“愆期迟归”。车辖喜至，摽梅怨愆，此二者不可同年而语怀也。姤四变而成巽，在姤曰“包无鱼”，在巽曰“田获三品”。无鱼远民，纪侯之大去其国也，于田有功，文王之获霸王之辅也。涣五变而成蒙，在涣曰“涣汗其大号”，在蒙曰“童蒙”。圣之与童，涣之与蒙，千里也。谦上变而成艮，在谦曰“利用行师征邑国”，在艮曰

“敦艮之占”。时则鸢发，时则龙蛰，行止异宜，动静殊节也。蛊上变而成升，在蛊曰“高尚”，在升曰“冥升”。萃萃者遐举，昧昧者崇跻也。贲上变而成明夷，在贲曰“白贲无咎”，在明夷曰“不明晦”。白色之贲以反于白，贲之至也，日月之不明以极，于晦夷之尽也。大过上变而成姤，在大过曰“过涉灭顶”，在姤曰“姤其角”。顶灭而身必无余，角见而知其体备也。坎上变而成涣，在坎曰“系用徽纆，置于丛棘”，在涣曰“涣其血，去逖出，无咎”。姬文之叹拘幽，帝姚之歌解愠，一坎一涣，判然者也。

(十七) 易列图

解说：

右取信策四十四，八卦子八益以位数三十六。

符曰：八卦者，天之命羲，非羲能造设为之也。故宜使聚居如星文，枢垣藩辅，连缉罗翼，斯可以周大穹之仪，明璇玑之德也。是故卦之孤立者，天位也。因而重之，人事所徯起也。是则羲之所造设，不得离居者矣。凡卦之重，自乘者八，交乘者五十六。自乘者如乾，天也。而又乘之乾，天之生物在其中，人之参天在其中也。坤，地也，而又乘之坤，地之成物在其中，人之两地在其中也。交乘者，如乾天而坤乘之，休之曰顺，咎之曰阻，皆为人之以地事承天也。坤地而乾乘之，休之曰健，咎之曰险，皆为人之以天事制地也。是故内卦曰贞，外卦曰悔，其为天道故贞也，其为人事故不免悔也。夫人事芸芸，徯于造设。今为其聚居孤立，以明夫自然者亦易之静正者乎。

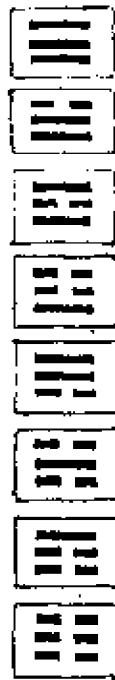

(十八) 易位图之一圆图方图

解说：

通卦爻摩荡不足者，以二极通之，六十四卦俱备，二图所列，无遗义矣。

右取顺策十五，以二图起中，予“河图”之数，信策三十二，合乾、坤、震、巽之策而倍之。

符曰：盖夫二图之为大观也，圆象天而包地外，方象地而处天中者，阴阳之贞配也。圆图乾、兑、离、震，穹然左环者，天卦也，巽、坎、艮、坤，焕乎右抱者，地卦也。方图西北十六，天自谋交，东南二八，地相求友。睨而视之，乾、兑、离、震、巽、坎、艮、坤，自西北而东南，皆阴阳至纯，不主生物者也。西南十六，天谋交地，天卦上游而生气在首。东北十六，地球友天，天卦下究而生气在根。睨而视之，泰、损、既济、未济、益、恒、咸、否，自东北而西南，皆阴阳得偶，力能生物者也。方图之乾，处圆图之亥，是为天门。方图之坤，处圆图之巳，是为地户。天气下降，地气上升，此两十六者，阴阳之审归者也。方图之泰，处圆图之寅，是曰鬼方。方图之否，处圆图之

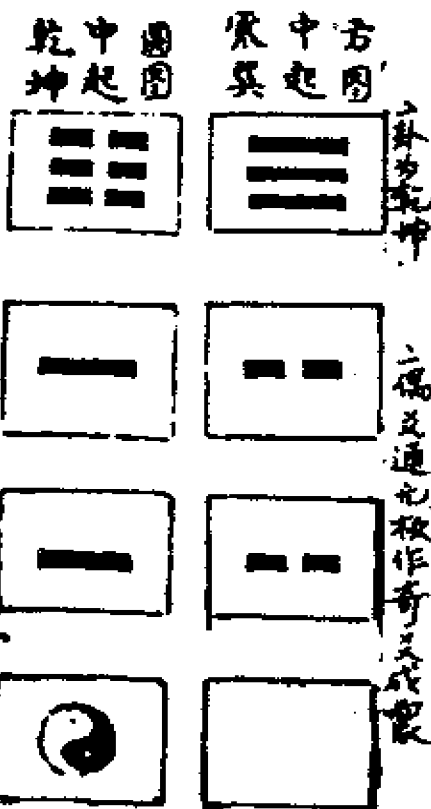

太极圆，以常圆图。

黑极形方，以常方图。

申，是曰人路。人以正鬼，鬼化为人，此两二八者，阴阳之知类者也。圆图之衷乾、坤，方图之衷震、巽，河洛中宫之衷五教之也。圆图之阳南阴北，方图之阳北阴南，亦河洛四七九八之迂乎其地者教之也。是故圆图旋也，方图穿也，圆图缉也，方图织也。玕衡法圆图也，井田法方图也，国风法圆图也，禹贡法方图也，王会法圆图也，握奇法方图也，子长年表法圆图也，苏蕙回文法方图也。

(十九) 易位图之二先天后天

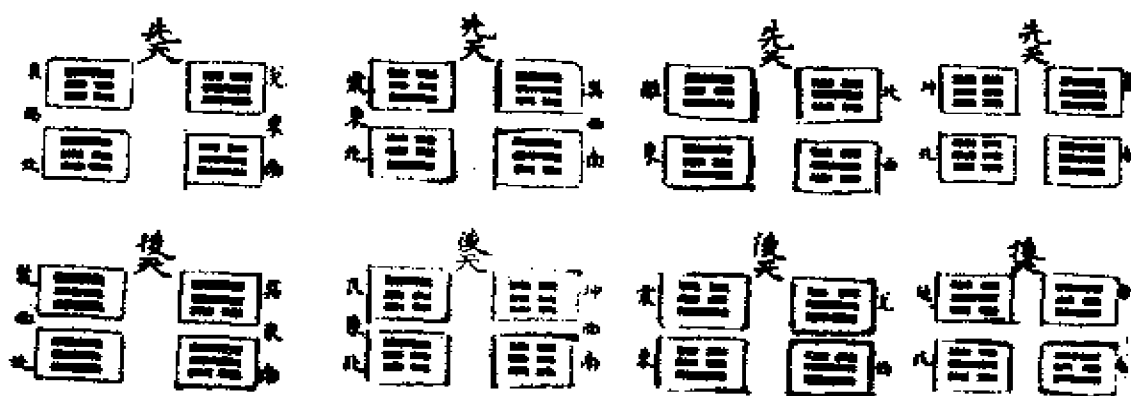

解说：

右四正四维各取信策三十六，尽八卦位数之策予之。

符曰：先后天二图，疑必皆出于包牺者也。苟离一以待文王，是则包牺有遗虑矣。夫道有本末，即分体用，分体用，即有后先。先天居体，后天人用者，正也。譬若一堂之聚，父南母北，长东幼西，此其位列然也。若使受职修业，父农而亩或北，母蚕而室或南，兄射而圃或西，弟读而塾或左，此岂为悖乱教伦者乎。今牺既陈卦位，宜必求详。其所致功，苟惮迁流，立体遗用，则无所发卦，犹置车不安辙也必云道存不尽。何为方圆二图，独纵情条，包举曲出。夫牺之作卦也，一必极之八，八必极

之六十四，不至于义究势穷不得止，此知留余以待后人非栖志矣。

(二十) 易数图



图 (二十)



图 (二十一)

解说：(图二十)

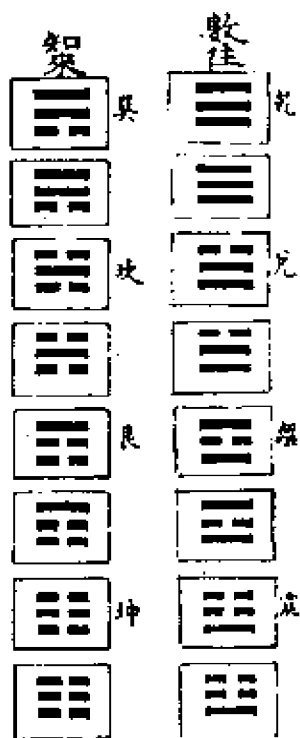
右二图各取信策三十六，奖半以全。

符曰：子贡曰“闻一知二”，夫子曰“告往知来”。此可明一二往来之义也。故二为一之来，八即七之来。如此则自乾数之至于震，自巽数之至于坤，莫非逆而已矣。圣人之曰数往知来，此循夫八者所乘之位，而通互其言条也。若曰是八者，顺而数之则推一往八者顺也，逆而知之则摄八来一者逆也。凡纪数之法，必自昨日推之今日。凡前知之数，贵以今日豫知明日。自昨推今者

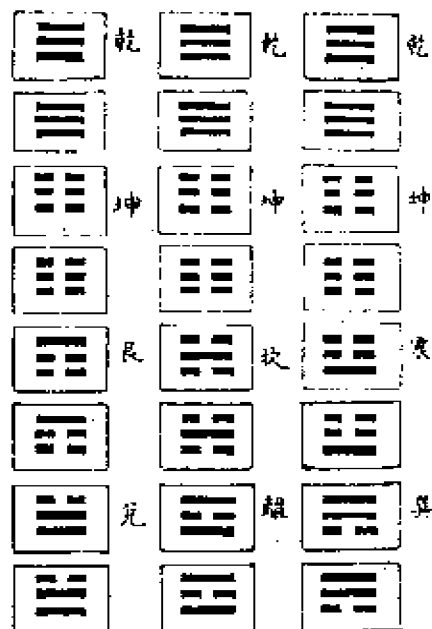
顺，豫明于今者道。是故数无有不顺，数无有不逆也。

(二十一) 易兼图之一兼正

解说：(图二十一)

上取信策三十六，准卦位全数。

符曰：夫乾坤之相配也，五燕六雀，若衡量然，非必仰俯而得之。绎乎卦言，则亦已察矣。故乾初九潜龙致谨，坤初六即履霜知戒。乾九二文明利见，坤六二即直方不疑。乾九三惕厉及夕，坤六三即含贞有终。乾九四跃奋渊材，坤六四即括凛囊德。乾九五循天上蟠，坤六五即循裳下际。乾上九振阳而亢，坤上六即振阴而战。乾之用无首，莫知其端，坤之用即永贞，而莫测其底。此其速合齐倪，有若丝缙。迨有自命参两，而毗阳毗阴，以为其才者乎？

(二十二) 易兼图之二兼胜

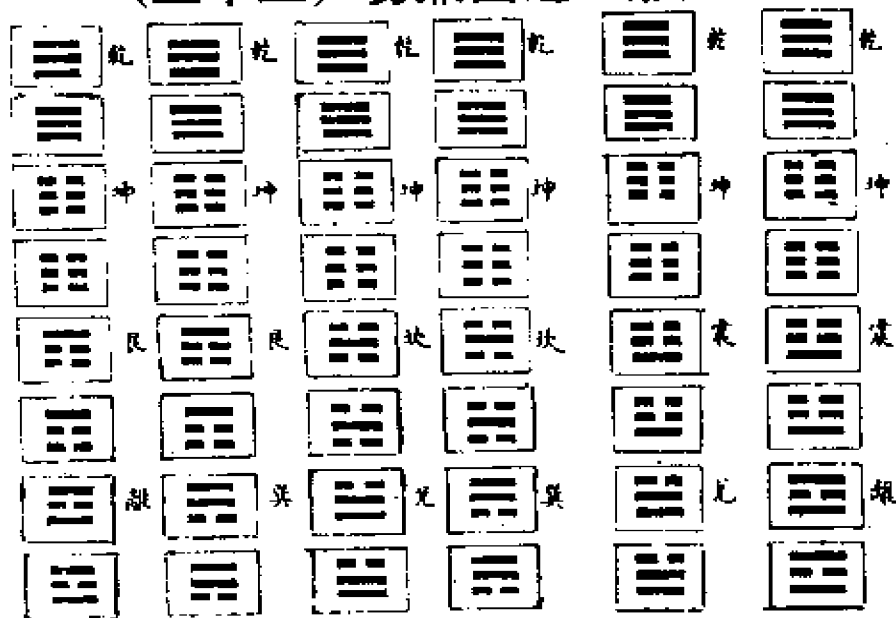

解说：

右取信策二十四，准单卦尽数，诎正六之二。

符曰：夫乾健坤顺，立配永贞，数之福者也。故其诗曰，君子偕老，长少刚柔，乖互以处，情之怨者也。故其诗曰“不见子都，乃见狂且。是故位取相符，义求甚称，宜为衡石，以程阴阳。然而姬公心怨，以为中庸难见也。故其徯曰“老夫得其女妻，无不利，老妇得其士夫，无咎无誉。苟不没阴阳之仪，虽使偏畸，犹为有利无咎也。然而仲尼特以为畸阳可怨，畸阴不可怨。故其象曰“老夫女妻，过以相与也，老妇士夫，亦可丑也。此为勉宽杨梯以束楚星隅，而厚诛枯华以墙茨中箝者乎。以此观之，偃王无骨，莫之自立所繇，不若孔文举金性太多，木性太少者矣。

(二十三) 易索图**解说：(此图原缺)**

各取信策三十六，如其位数而倍之。

符曰：三王以前，父无定子，得其道者则子之。女娲以后，母无定女，正其德者则女之。是故尧不子丹朱，而舜为之子，舜不子商均，而禹为之子。吕雉不可以母汉，而陈平为之女，武曌不可以母唐，而狄梁为之女。舜禹之诛殛随刊，男子之才也。陈狄之委蛇却曲，女子之容也。尧舜无子而有子，舜禹无父而有父，吕武不母，而犹幸其有女，陈狄男化为女，而犹幸其有坤之道。易曰有子考无咎，又曰干母之蛊。故无子虽尧舜不免咎，有女虽雉罍不终蛊。天下之治道，尚阳则贵子克家，尚阴则贵女干蛊。克家干蛊之男女，父母皆求得之。求得之者，求而后得之。求而后得之，故曰索也。

(二十四) 易倚图之一倚分

解说：

右各取顺策二十，信策三十五，合顺信共五十五，如“河图”。

符曰：乾非即天，而天之德也；坤非即地，而地之德也。如尧德放勳，舜德重华。今言放勳重华，即知是尧舜也。太极非规而貌极以规，故使执圆也。无极非矩而无不逾矩，故使执方也。凡一非一，而造端之一画，是为一祖，故使执一也。《九章》非数，而八卦之一连二段，是为数宗，故使执数也。阳老而动，不为围设，而以动周六虚，有围之义，又口形像围，故使执围也。故夫万物之不可名言者，皆有取乎像也。星文斗形像斗，即名之曰斗；旗形像旗，即名之曰旗。羽林以其丛积像营卫，贯索以其连结像岸狱。本取诸形似，而其占之义，即因之而立。义立则文著，占立则应随。儒伎共守之，不可得而夺矣。是则道之因戏为制者也。

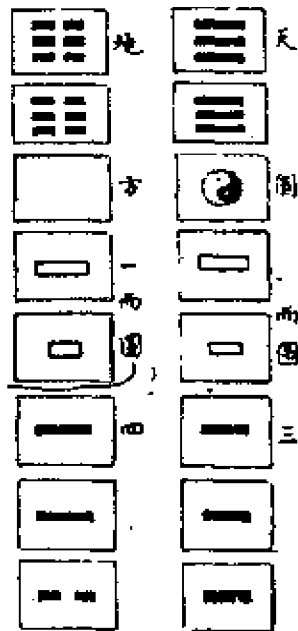

(二十五) 易倚图之二倚卦

解说：

符曰：盈天地皆卦也。揆天步地，易皆以使卦，亦犹使鼓记里，使表明疆者也。天体，东西南北经纬，凡三十五万七千里，分隶六十四卦，卦占五千五百七十八里四分里之一。章亥步地，

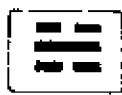
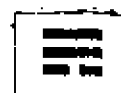
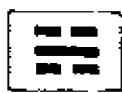
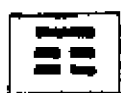
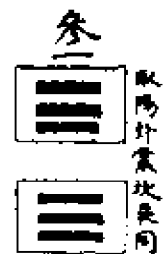
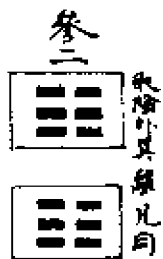

同 乾

卦 阳

三 阴

同 坤

卦 阴

三 取

两

两

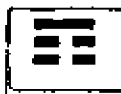
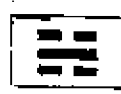
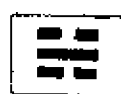

除正阳取重卦，除
阴各二，不拘何卦。

除坎震兑，四正也。
乾巽坤艮，四阴同。

四极通经纬，凡四亿六万七千里一百五十步。使六十四卦分治之，卦占七千二百九十六里二分里之一，三步十分步之七，此其截然者矣。因而取径于圆，区画鼎分。以二十一卦三分卦之一，连衡三规，以正参法，取径于方。正反约括以三十六卦摄六十四之几半，中分四矩以正两法。故人知数倚参两而生卦，不知参两倚卦而生数也。

(二十六) 易推图

解说：

符曰：蔽易一言，动而已，蔽动两言，变化而已，变化之为义。昔之圣人，皆尝离而暴之。故曰于予击石拊石，百兽率舞者，变也。舞干羽于两阶，七旬有苗格者，化也。未几见兮，突而弁兮，变也。胡然而天也，胡然而帝也，化也。陨石于宋五，变也。恒星不见，化也。腐草为萤，变也。东风解冻，化也。飞龙在天，变也。丧羊于易，化也。日中见斗，变也。载鬼一车，化也。夫妻反目，变也。不见其妻，化也。枯杨生梯，变也。以杞包瓜，化也。变振阳而神也，化播阴而鬼也。三变之谓君子，五化之谓圣人。

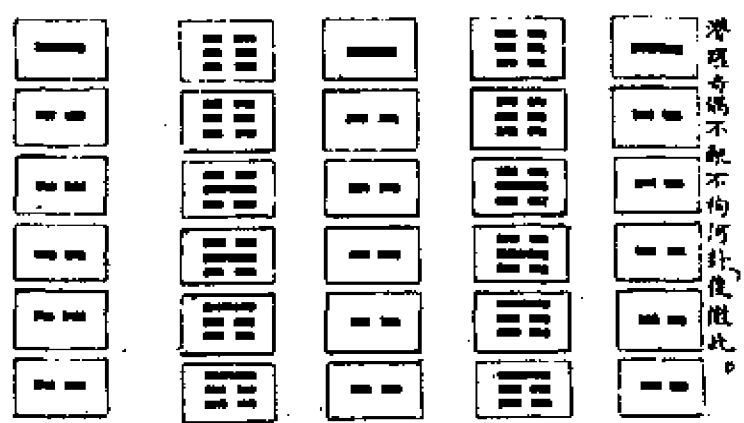
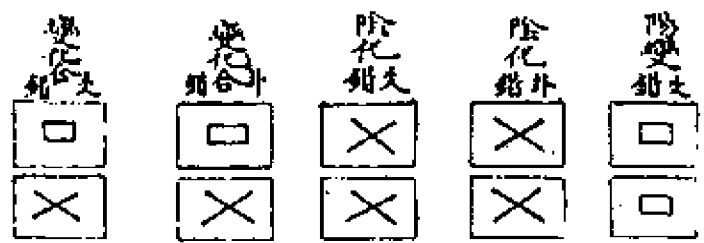
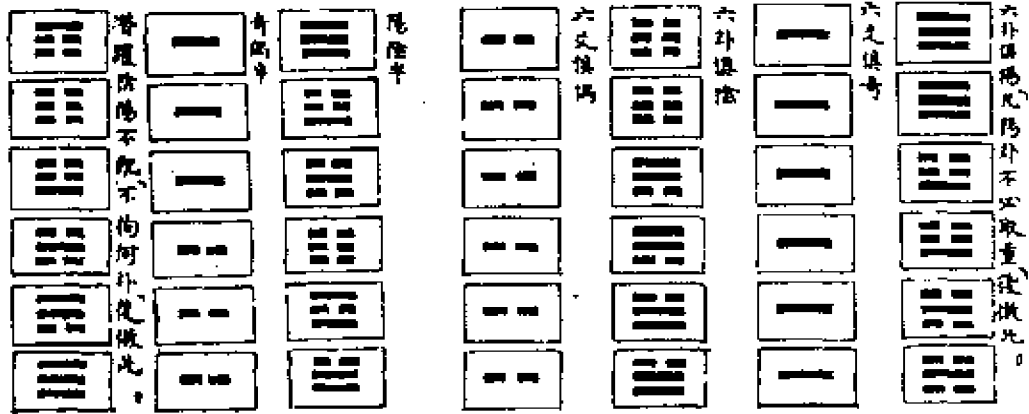
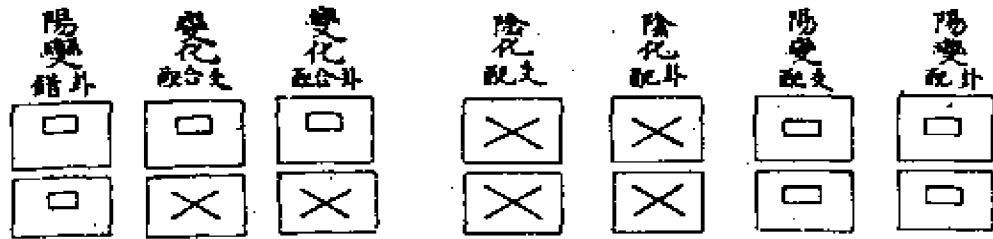

(二十七) 易制图 (范围分二极, 天地分乾坤奇偶)

解说:

右取顺策十五，信策二十一，合三十六，止于卦位之数，以明不过。

符曰：书诗有言，天乃锡禹《洪范》，帝命式于九围。夫禹不得《范》，无以平，成汤不得围，无以表。正范诚立，则二仪不能欺以赢缩，围不阙之，则阴阳之气无有奔逸者矣。然此非圣人之自为，天实锡之命之，是明天地之性循常而乐制也。范文从竹，《说文》云，以土曰型，以金曰镕，以木曰模，以竹曰范，竹浑中如环，离之爆然。不淆其族，刻削著物，则穷万形。此有似乎儒者之图太极尔。古文口为围，本谓无者空四字之有，而因指四字以明无，拟穷议滞，不觉成口，遂有匡郭。此宜以围畀无极尔。

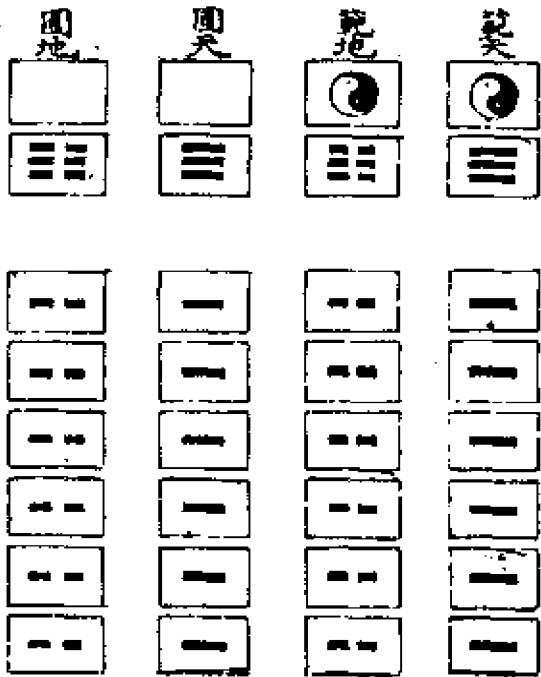

(二十八) 易求图之一参伍



图 (二十八)



图 (二十九)

解说：(图二十八)

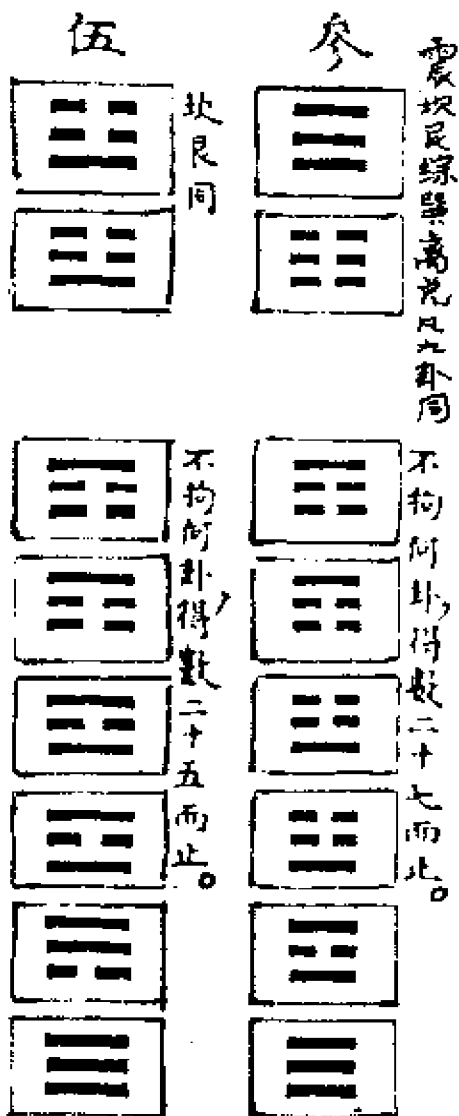
上参取信策三十六，伍取三十五，各如其画。

符曰：三五者，数之善取而能归者也。故一者天数也，九者

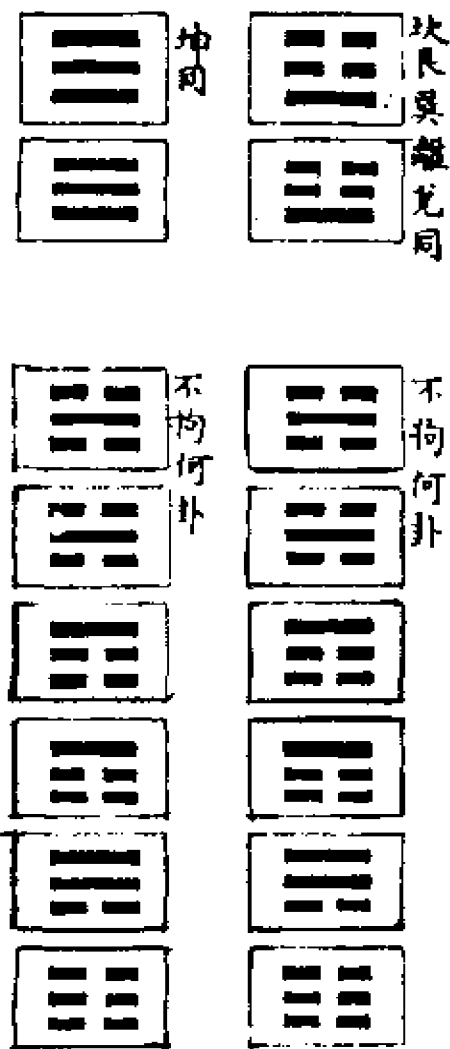
老阳，二十五者积奇，亦皆天数也。取之于天，三其一而三，五其一而五，归之于天。三其三而九，五其五而二十五。易道尊天，不取之天，其数不立，不归之天，亦不可以正其数也。是故万物之聚数，皆注于三。凡曰三锡、三褫、三接、三就云云者，虽其事或逾于三，而止谓之三，以为三鼎而不可得孤也。万物之完数，皆注于五。凡曰五刑、五教、五典、五瑞云云者，虽其道可不及五，而必极于五，以为五环而不可得破也。

(二十九) 易求图之二错综

解说：（图二十九）

上错取信策二十四，以画错于二十四也。综取三十二，以乾坤阳阴各综卦三十二也。

符曰：凡论道谋事，不错不综，则皆不可得为也。故虞舜之庭，必有两端者，贵错也。虞舜之心，必有一是者，贵综也。孔子游于景山，使三子赋，子路赋勇，子南赋辩，颜渊赋德。孔子曰：圣士哉。三子同师而言必异持者，贵错也。孔子必尊道德而赏颜回者，贵综也。扁鹊起虢世子，砥针砺石，子阳同药，子明灸阳，子游按摩，子仪反形，子越扶神，五子各致其功者，贵错也。而扁鹊必自握针石者，贵综也。孝武会诸占家，问之某日可娶妇乎？五行家曰可，堪舆家曰不可，建除家曰不吉，从辰家曰大凶，历家曰小凶，天人家曰小吉，太一家曰大吉，状闻制曰，以五行为主。使诸家喙喙得鸣者，贵错也。以其义断之者，贵综也。天下之事一错一综，则无不定者矣。诗曰：他山之石，可以为错，又曰，羔羊之皮，素丝五总。此言两立之可交，而群离之必会也。

(三十) 易见图之一元吉大吉

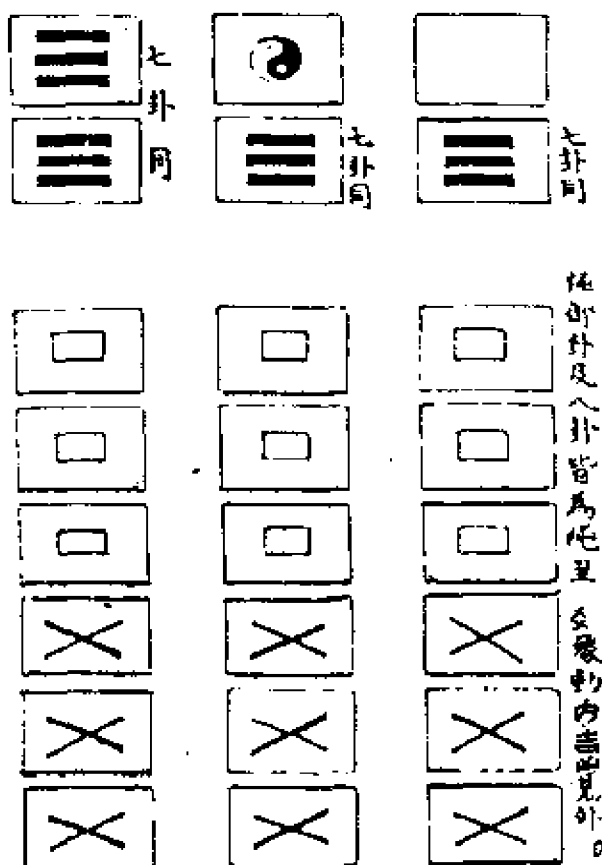

解说:

上取二极取顺信策各六十四，八卦止取信策六十四，尽子卦数。

符曰：朱子以诂经为学，其释易乾之元曰：元者，大也。仲尼以述古为教，其翼易乾之元曰：元者，长也。夫圣贤之分，即系此矣。必曰元之谓大，然则大哉乾元，宜为大哉乾大也。凡六籍之称元者，其义皆取诸长，不谓大也。元后作民父母，言长民也，元首明哉，不谓大首也。殷王元子，不谓大子也。故曰有王虽小，元子哉。以其小而长之，不方谓小而俄又大之也。厥惟废元命，谓其废初命，不谓废大命也。元龟以其大者前列，以其前

列故元之，亦不谓大也。王之元舅，非大之也，王之舅已大矣。称元，则为贵其序长长也。元年春王正月，不谓大年也。元日祈谷于上帝，不谓大日也。“大”之与“元”，“诺”之与“唯”，“也”之与“矣”，相去千里。故周公之占爻也，别之为元吉、大吉。元吉者，以建极而言，此吉人之事，百福之宗，虽不必大而可尚也。大吉者，以备福而言，此福人之事，群羨所趋，虽非其至，而已盛也。故易之占元吉者，十有三。坤五黄裳，顺而则也；讼五谋始，以中正也；泰帝归妹，谦降尊也；履视其旋，考不失也；复来不远，静以修也；畜牝童牛，惕致戒也；离丽黄离，不过中也；损俭享，而敬卜也；益初恣作，五孚惠也；井养民也；涣散党也。此皆谨身立德之谋，理踞其胜，故曰元也。易之占大吉者四：家人富家，为富而已；升初允升，为贵而已；萃位不当，为荣而已；鼎铉取新，为华而已。此皆受祉履祥之象，势集其丰，故曰大也。

(三十一) 易见图之二贞吉亨利

解说：

下级取顺信策各四十九，《杂卦》止取信策四十九，依大衍之用。

符曰：贞者之情，致一而握固。其气专凝而与福会，天保定尔。亦孔之固，固之报固也。宋人五徙业而五败，荆人抱一玉而终封，贞之著吉，其正也。然亦有著凶者，圣人以为守业而守屠龙，抱玉而抱燕石，则将终其身穷困以死，何徯得吉哉？吉之为言，博通多获，亨利之兼称也。故又曰“亨贞利贞”也。居贞而或取凶，贞之无定辞乎？子思曰“固聪明圣知，而孔子曰，疾固也。”

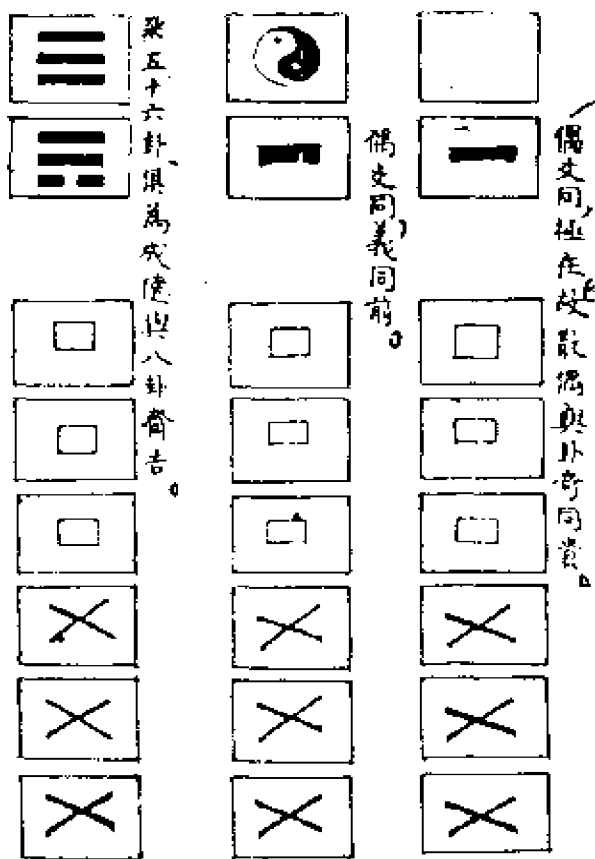

(三十二) 易见图之三无咎

解说：

后跃卦爻俱阳，取信策二十六，予之少阳揲策之数，余取信策十八，如揲变三六之数。

符曰：召尤承责曰咎也。无咎，犹曰我何责焉。其词易而义险也。故易有袭其甚吉而卒予之平称曰无咎者，如随备乎元亨利贞四者之占，而徒曰无咎，损益元吉。萃曰大吉，而亦俱曰无咎。其他之曰吉无咎者，尚繁也。易有挂于甚凶而卒予之安辞曰

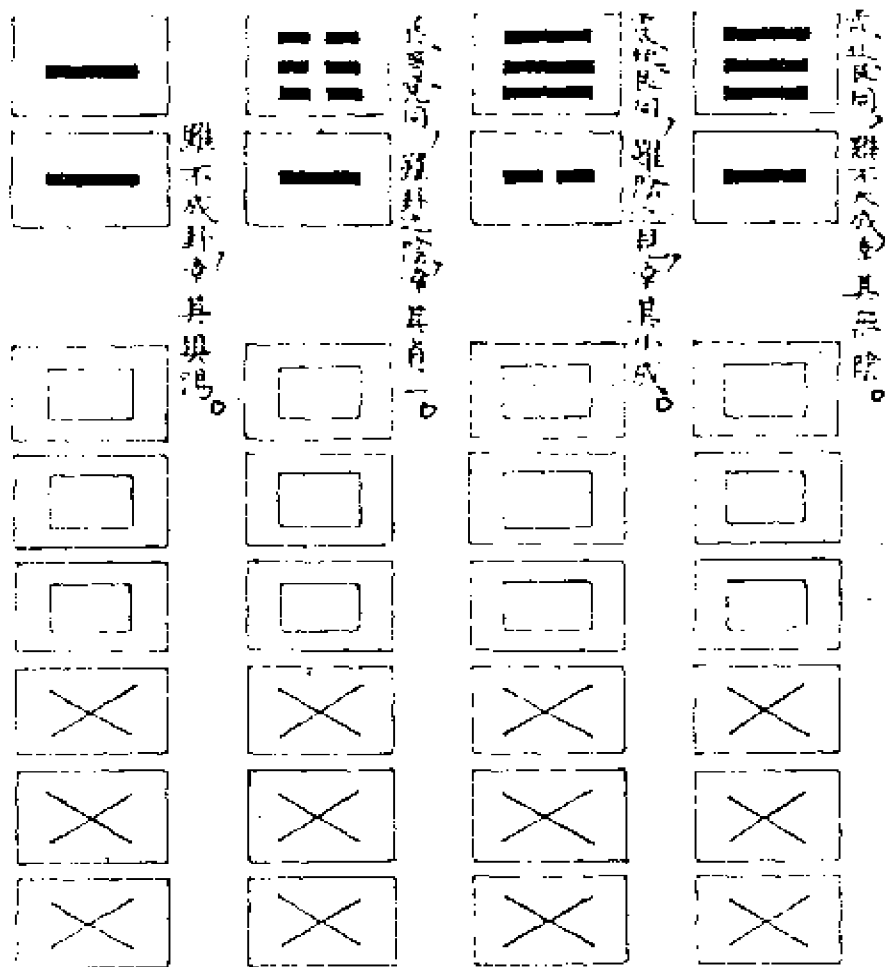

无咎者，如噬初二至于灭趾灭鼻，而犹曰无咎，过涉灭顶凶，是其人承祸已极，而犹亦曰无咎。其他之曰凶，无咎者尚繁也。故知无咎者，吉凶之所受正也。吉无咎，吉即得正吉；凶无咎，凶不得正凶。咎之难居甚于凶，无咎之可安甚于吉。夫咎非人之尤，而其神自责之也。周臣盈庭，莫敢执咎，畏人责之，不知其神先起自责。然则逃咎犹逃雨也，何之而不濡乎。

(三十三) 易见图之四悔吝

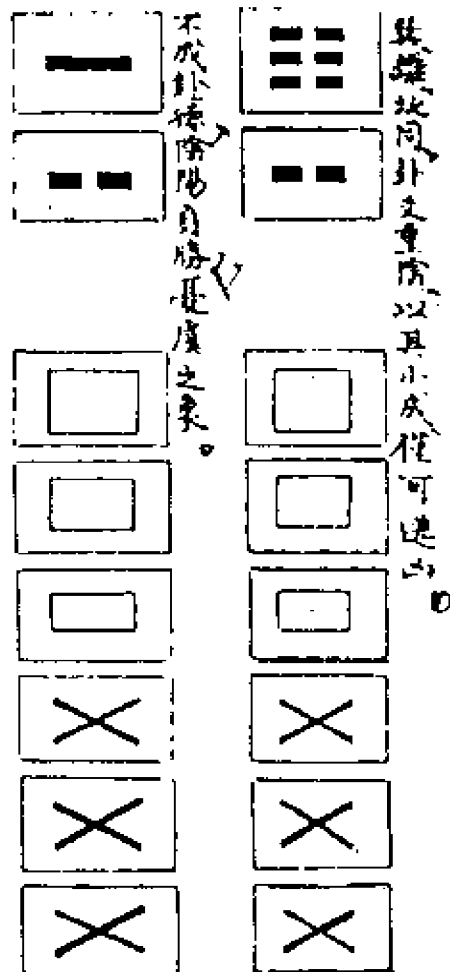

解说:

上惕六策，惕者，反策于牋，循阴之数，故六。

符曰：悔，刚反也，吝，柔牵也。涕沱若戚嗟若者，悔也。不能遂不能退者，吝也。我心不快，悔也。其行次且，吝也。归

而逋，悔也。屯其膏，吝也。汉高趣刻印销印，悔概于此矣。项羽印刃不予，吝概于此矣。徭汉高之道，即知过必得悔，悔必补过。繇项羽之道，予不决予，取不决取。予不决予，则以戏下失其臣，取不决取，则以鸿门失其天下。吝之为道，安往不得祸败者乎。是故悔正则日趋吉，吝正则日趋凶。孔子曰，出纳之吝，谓之有司。此言其受命于人，不自制义。告之悔，则靳用其心，告之释悔，则靳用其力，似夫守财嗇屑然。

(三十四) 易见图之五凶厉

解说：

后击三十六策，击者亦反策于腴也。治阴以六六，极阴之数，故三十六。

符曰：凡圣人所称凶厉之辞皆有三，谓见形，一也，寄义，二也，通意，三也。《诗》曰：日月告凶，不用其行。此以天行已著凶，莫能掩其凶。今兹之正，胡为厉矣。此以朝政已著厉，莫能讳其厉，皆为形见势成。遂辞也，军礼凿凶门，此以用兵凶事，而因以凶纪门，使出而知惧。诗深则厉，此以涉深厉道，而因以厉名涉。使触而知审，皆为义寄理存，深辞也。书曰凶人为不善，惟日不足。此以其人稔恶之必取祸，而即以祸之名名其人曰凶。记曰，怒心感者，其声粗以厉。此以其声粗猛之必召危，而即以危之溢溢其声曰厉。皆为意通事连，兼辞也。此三义者，皆易之所有也。或曰“凶”字从“×”，为爻未具，“厉”文从“万”，为策之盈。“凶”者，“入于坎窞也”。“厉”者，丰其蔀屋也。以未具之德，已盈之节，枕窞蒙蔀，何幸之有。

又曰：成德积刚，动罔不臧，偏杂阴鄙，动罔不否，祸福无门，召以其动。动之上者，虎豹大人，鼎革文变，与时偕作。其

占吉贞，蕃马朋龟，天人所助也。次者，风雷君子，迁改利行，不失其常。其占无咎，鞶带束帛，锡亦以贲也。其下者，位德不立，阴阳杂居，肱折趾颠。其占悔吝，道利用惕。涣居出遯，所以远害也。其又下者，柔诡无良，颠倒变乱，栋桡鼎覆。其占厉凶，法利用击，黄金钧矢，所以扬号也。

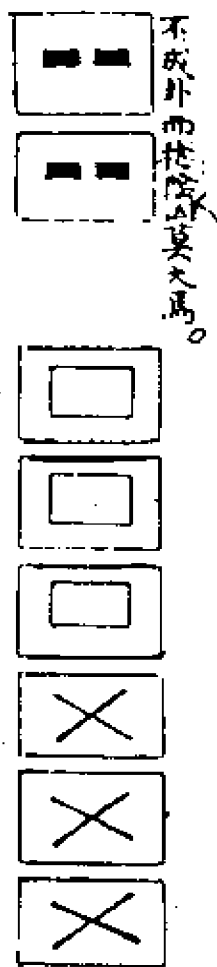

(三十五) 易类图

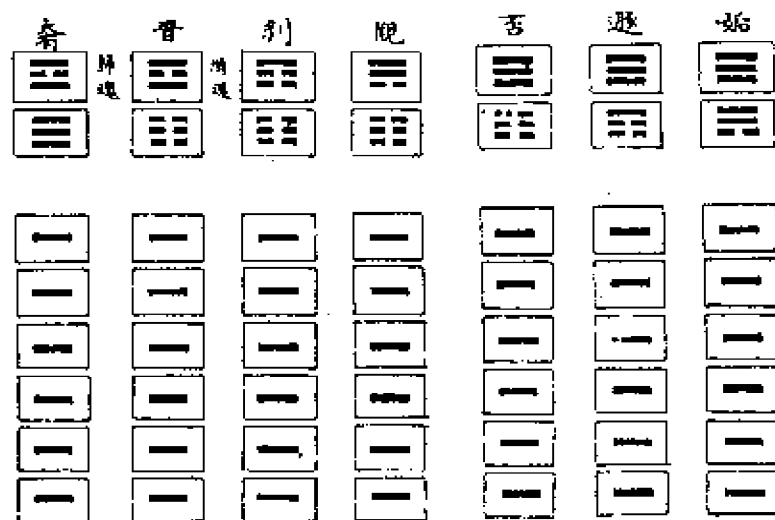

解说：

上以姤为第二位，取信策八，以次而减，遁为第三位，取七；否第四，取六；观第五，取五；剥第六，取四；晋第七，取三；至大有第八，增而取九。凡宫八卦，故策始于八。自姤至晋，日削而游，故遁损，大有来归，故骤益，余七宫皆仿此。

符曰：以八卦分帅五十六者，如官设然。六官之长，各帅其属以正其事，则无侵逃。无侵逃，则功能出。卦各以其类从者，如宗庙然，昭从乎昭，穆从乎穆，则分明。分明，则人知爱敬。凡五六七皆离其卦族而亲之者，如名号然，天子之称州伯。同姓曰伯父，异姓曰伯舅。父舅者，亲称也。殊宗通德，则均亲之。均亲之，则可以化异义。使其下，以乾坤夷于六子，分宫而处者，如制禄然，天子统诸侯，而分田赋禄，则五等各食其土，天子亦自食其畿内，不相取予。不相取予，则静而正，礼兴而法序，天下之肥。

(三十六) 易向图之一 蓍德



策 五 共 奇 三 连 极



取 九 四 策 十 三 偶 策 共 四
揲。策 十 准 三 通 奇 八 偶

解说：

上以爻准策，奇爻准一策，偶爻准二策，太极体独准阳而形兼两，准二策。凡十三策，准四十九策。十三者，统奇之数。蓍策取奇，以奇当奇也。又为老阳摄三十六。第一变，以八版覆之，中分左右，分而为二以象两也。或四、或五、或三、或二，俱可，不必取均。次转覆，取左半奇爻一版挂之。挂一以象三也。挂者，挂于指间，今第悬而置之亦是。次四揲左策，揲之以四以象四时也。四揲者，就策起数，以四而除，观其所余。五策余一，六策余二，七策余三，八策余四。其不及数，或适无余，即从余论。如一策即一，二策即二，三策即三，四策即四。次归其所余之策，或一、或二、或三、或四而扚之。归奇于扚以象闰也。扚者，扚于指间，今第数而记之亦是。次归右余之策而扚之。再扚以象再闰也。凡一变所余之策，左一右必三，左二右亦二，左三右必一，左四右亦四，通挂一之策，不五则九。五以一其四而为奇，九以两其四而为偶。此第一变也。第二变，去奇爻一版。此以第一变所得不五则九之余策，置于格上，即应减策，而五九本数为奇，故去奇版，而止一者，奇之奇也。次以七版中分左右，如第一变之仪，而归其余策，左一右必二，左二右必一，左三右必四，左四右必三，通挂一之策，不四则八，四以一

其四而为奇，八以两其四而为偶，此第二变也。第三变，又去偶爻二版。此以第二变所得不四则八之余策置于格上，又应减策，而四八本数为偶。故去偶版，而必二者，偶之偶也。次以五版中分左右，如第二变之仪，余策亦与二变同，此第三变也。三变既毕，乃视其三变所得挂扚过揲之策，而画其爻于版。挂扚之数，五四为奇，九八为偶，挂扚三奇，合十三策，则过揲三十六策，而为老阳，其画为口，重也。两奇一偶，合十七策，则过揲三十二策而为少阴，其画为一，拆也。两偶一奇，合二十一策，则过揲二十八策，而为少阳，其画为⚊，单也。三奇合二十五策，则过揲二十四策，而为老阴，其画为⚋，交也。如是，凡三变而成爻，十有八变而成卦。

乾卦取顺信策各三十六，坤卦取顺信策各二十四。其余阳卦取顺策十八，信策二十一。阴卦取顺策十二，信策十七。如其揲合阴阳之数。

符曰：太史公云，夏殷欲卜者乃取蓍龟，已则弃之。以为龟藏则不神，蓍久则不灵，此知器不可恃，灵尽宜变也。易形上而冒乎道，形下而托于蓍龟。易后天地毁，而蓍龟以久弃。故虽伏羲再生不能变易，虽武仲尚存不能守龟。今即弃草而兴木，弃七七而兴十三，圣人知之，所不诛也。子路曰，猪肩羊膊，可以得兆，萑苇稿笔，可以取数，何必蓍龟哉。

(三十七) 易向图之二民用



解说：

右即今之钱卜，非揲法也。而其道不出乎易，故附图之。跃乾坤以当易圣，余六爻覆而求之，转一得奇，即初爻阳，得偶，即初爻阴也。余仿此。如是者六变而成卦，画之于版，



以动爻占玩吉凶。两爻动及不动，俱占卦象。配之六神、六亲、纳甲、飞伏、世应，即成完卜。

取易居泰策外，遇吉贞利亨喜誉俱再取信策十。无咎悔亡取五，凶惕十，策反核，悔吝厉惕五，两平不取策。如爻词不著吉凶者，循其义善恶求之，大善大恶准吉凶，小善小恶准无咎悔吝。

符曰：钱代蓍荚，昉于京房。其意以为本前民用，宁依易简。河洛象衍，挂扞营变，以此明民，钟鼓享鸟，瓦石筵尊，操其可辨。妙夫钱者，使民心开，又以轮圆孔方，乾坤之道，天包地外，二图之仪，伏羲八卦，太公九府，是必连谋者也。市取噬嗑，钱拒无易，巽利三倍，易拒无钱。

(三十八) 易治图之一月令

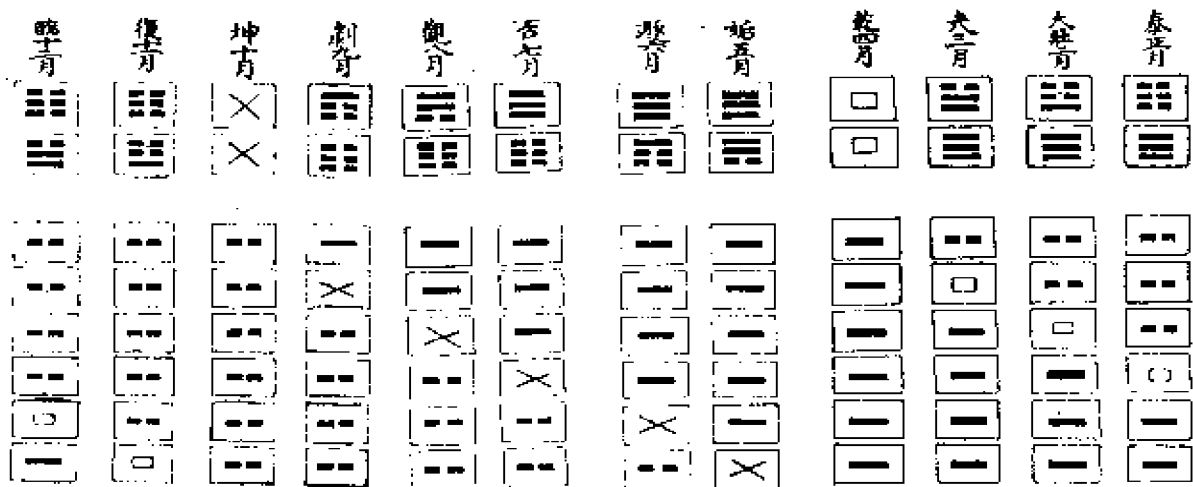

解说：

前春取信策八，夏取七，秋取九，冬取六，各如月令之数，自十一月至四月，别加信策五，所以尊阳。

符曰：一阳一阴划而六者，犹言以阳阴六分之。而复、姤得一，临、遁兼二，极于乾坤，尽六而盈。犹以一月六分之，而哉生得一，极于舒望。尽六而盈，亦犹以六尺表立水中，六分测之，水进尺得一，极于没表，尽六而盈。故可日月吐一痕，水升一尺，不可谓之曰一月二月。一水二水，则阳阴之进，亦不可谓之曰一阳二阳。一阴二阴，阳阴之曰一二云者，犹曰一分二分也。圣人设爻以纪分，乾坤十二爻、十二月之纪也。故乾坤历母，十二卦历子也。凡阳阴之气，循月腾荐，气腾及际，必有其勃然蓬然者，故惟静者能知气之动也。候气惟二至，以其气皆伏偃管乘，上游待击。今曰十二管通候十二气者，是懵者也。春正以往，秋七而还，阳阴之气悉塞地上，管处下风，何徯测之，譬则鸿鹄高举而视乎藪泽者也。凡阳阴皆龙也，故皆有潜跃。跃不符潜，舛规驳矩。春施夏仪，秋行冬令，不有大恐，则有大灾。潜跃相配，泰泰否否。春者犹春，秋者犹秋，民无疾饥，国无殃败，故曰因天之道，顺时之纪。

(三十九) 易治图之二历宗

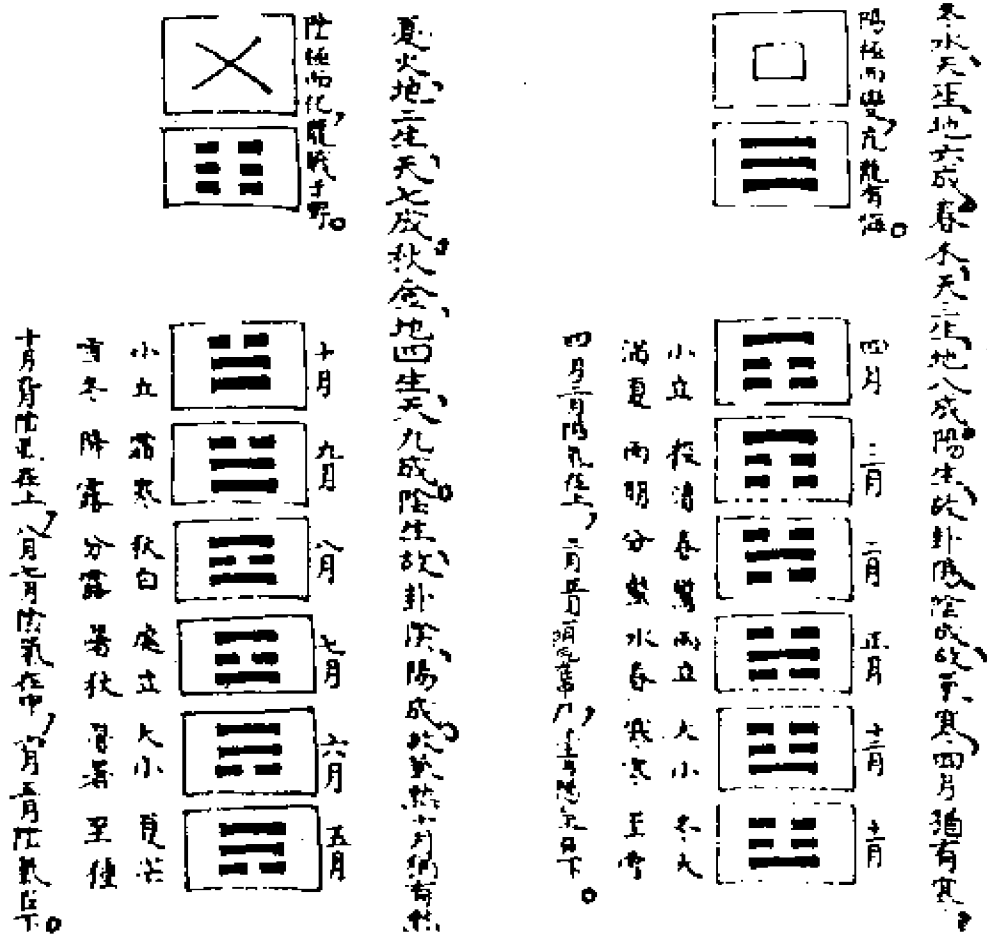

解说:

上阳取信策，以六奇加十二偶，益以跃乾之九，共二十七。
 阴取信策，以六偶加十二奇，益以跃坤之六，共二十四。

符曰：伏羲八卦，是为历宗。董巴曰，伏羲作八卦，造三画以象二十四气。此通者之言，然亦未为大晓也。羲之制历也，帝乾坤为元，役六子为令，故卦必有重。重乾以纪冬春，重坤以纪秋夏，重六子以纪月气。冬仲季阳壮其趾，治以长震。春孟仲阳列其夤，治以中坎。春季夏孟阳涉其顶，治以少艮。三女之于六阴，亦犹是也。凡卦主独，阳独主阳则奇为之令，偶为之气，阴

独主阴则偶为之令，奇为之气。凡冬春水木生于天阳，成于地阴，故卦阳而气阴，而阳月多寒，月令冬之数六，春之数八，皆从偶阴。夏秋火金生于地，阴成于天阳，故卦阴而气阳而阴月多热，月令夏之数七。秋之数九，皆从奇阳。故筮三男之气者皆阴，筮三女之气者皆阳也。卦分二气，爻分三候，是为二十四气，七十二候，一岁之德摄矣。

(四十) 易作图

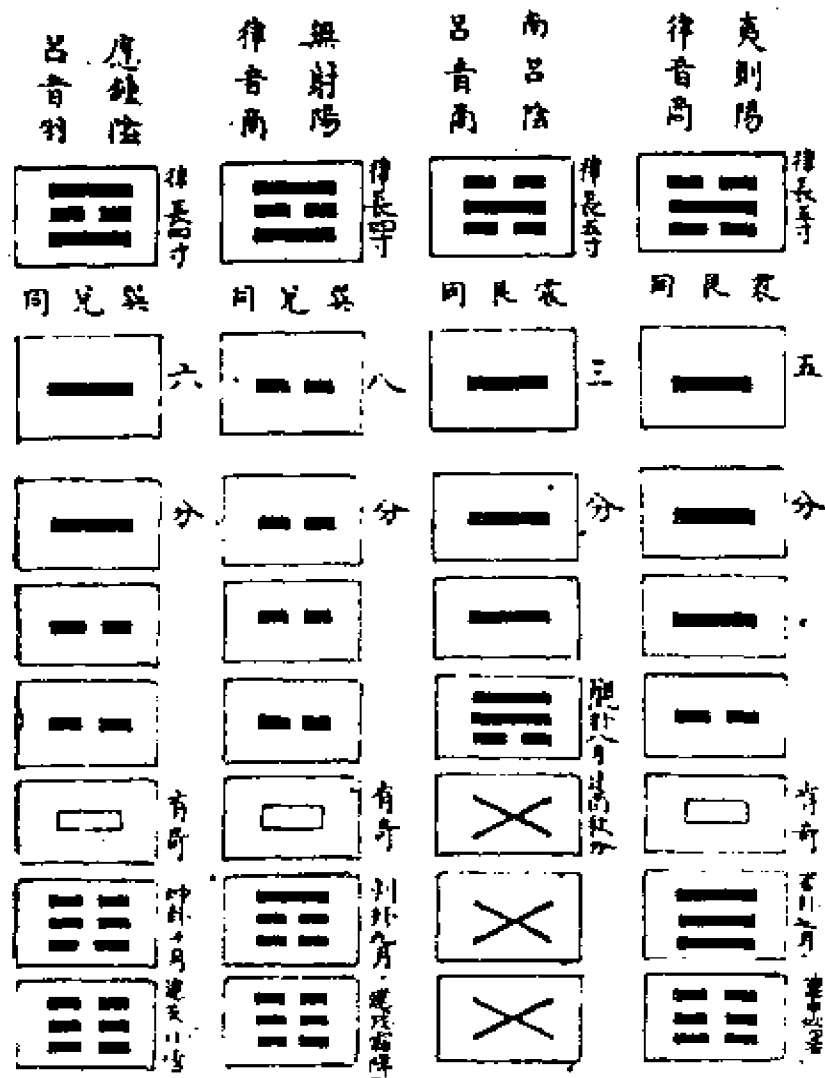

解说：

前右本太史公律书生钟分正，以蔡元定寸分约法定为律寸，可废诸说。取信策如其寸数，见极者每一极取顺策如信策数。

符曰：卦纪寸，爻纪分，何法？法日之纪月，月之纪岁也。画始当奇何法？法著挂一而后通之，以其初物为其卒谋，援尊以摄余也。极抵空何法？法大衍五十，反一以抵虚，亦法后天以乾坤抵不用也。既以律主令，又表卦，何法？法既以中星主时，又表建招摇，仰首皆见之也。章卦以动何法？法章天度，以二十八宿尊，其体大而芒出，为可辨也。极承卦爻之乏何法？法戊己无位，而周四季，凡四气所不足，皆归土也。极既当奇又当偶，何法？法太白，晨先日曰启明，昏后日曰长庚，以一星而占二候也。假卦纪寸，卦不出，纪寸，卦出，又兼纪卦，何法？法辰星不出，太白为客，其出，太白为主也。

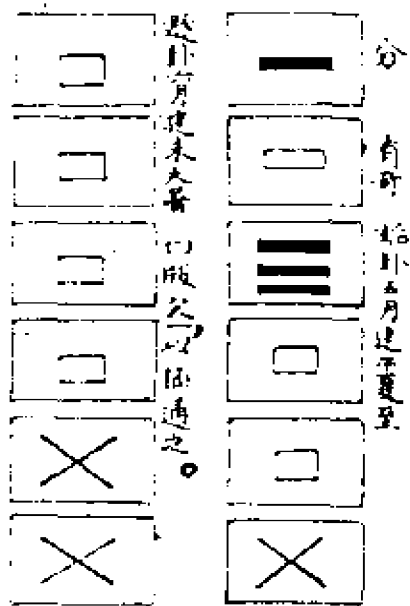

(四十一) 易令图之一蛰存

凡六陽之卦一

乾

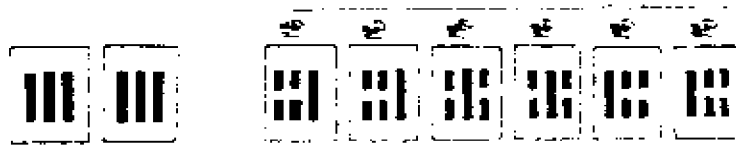

凡六陰之卦一

坤



凡一陽五陰之卦六

師 比 謙 豫 剝 復 (圖師) 卦以例
 餘。潛不拘何卦。惟取陰陽與陽利。亦復假此。

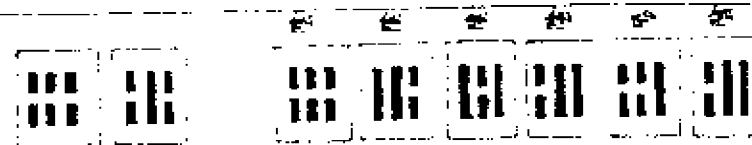

凡一陰五陽之卦六

小畜 履 同人 大有 夬 姤 (圖小畜)
 卦以例餘。

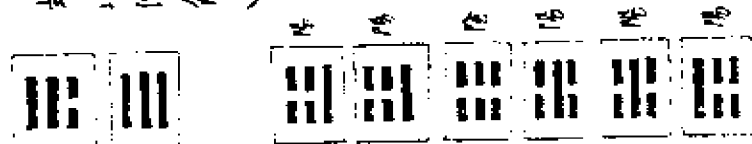

凡二陽三陰之卦十五：

屯 蒙 臨 觀 頤 坤 晉 明 夷

蹇 解 萃 升 震 艮 小過

以例餘。

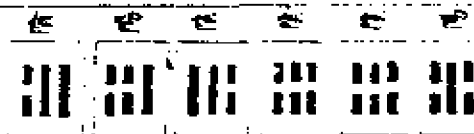
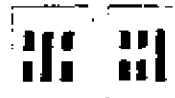

158

凡二陰四陽之卦十五：

需 訟 无妄 大畜 大過 離 遊

大壯 家人 睽 革 鼎 巽 兌 中孚

以例餘。

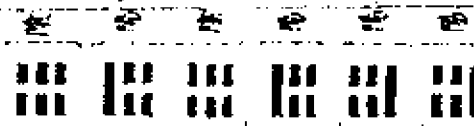

凡三陽三陰之卦二十：

泰 否 隨 蠱 噬嗑 賁 咸 恒

損 益 困 井 漸 歸妹 豐 旅

渙 節 既濟 未濟

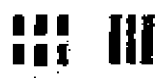

地

坤

解说：

前乾、坤取信策四十八，如重卦画数，六子取三十六，如卦位数，杂卦取二十四，得画数之半。

符曰：卦蒂于爻，万苞于一，六十四卦蛰而存之，一奇一偶而已。龙大极天下，小则蚕蠋，跃之而纵，蛰之而存。是故龙以其神自存，人以其贞存龙。清冷之龙化为白鱼者，龙自存也。黄龙负舟，视犹蠕蠕者，人存龙也。圣人之视物也细。唐虞揖让，体以杯尊，汤武征诛，尽于方卦。是故可以二帝三王之道博奕饮酒也。

(四十二) 易会图之二同归**解说：**

前取顺策十四，卦八而爻六也。信策十八，通以全卦六阳六阴十八画数。

符曰：有本之义，虽极散殊，可得谋归。假以庖牺治兵，陈师鞠旅。命爻右翼，使卦左甄。执讯获丑，薄言旋归。右翼左甄，同盘饮至矣。夫兵不一执也，右翼执干，左甄必执盾，岂可以干盾殊执？遂离左右为吴越乎？师之受律，以将受命，皇建有极，其所受命者也。

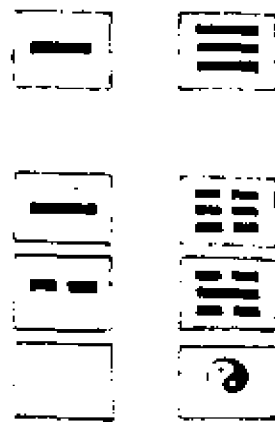

(四十三) 易通图之一不测



图 (四十三)

图 (四十四)

解说：(图四十三)

上跃乾，取信策十五，坤十四，震、坎、艮十一，巽、离、兑十，杂卦阳九阴八，取顺策俱六，信以阳阴取奇偶，顺以准六取六。

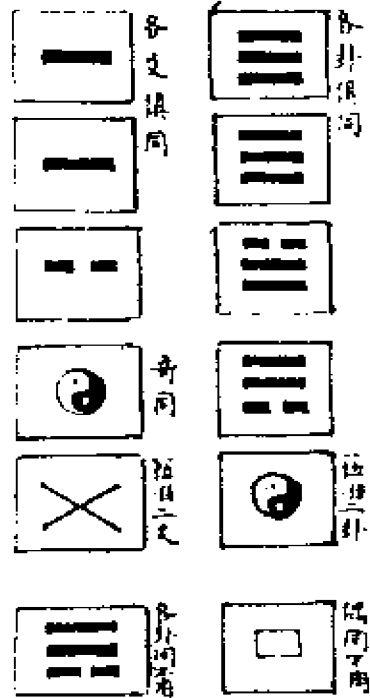
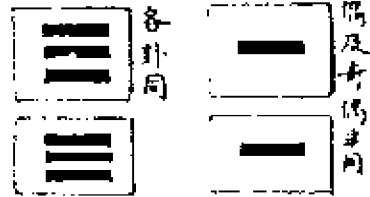
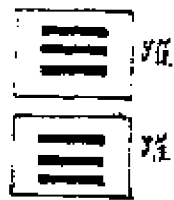
符曰：所以贵无，为其穷有。圣人尽性，则能用无，如制汞流，连材钱贝。是故天下之道，争有则立尽，握无为难知。无则包万，万不现无，物之现无者一也。无之倚一，犹苞倚茁，茁发拆达，荐然悉出矣。

(四十四) 易通图之二迭用

解说：（图四十四）

前跃爻取顺策三，信策阳取五，阴取二，半取三。跃卦取顺策三，信策跃乾取十三，坤十二，震、坎、艮九，巽、离、兑八，杂去阳七阴六，顺以一准两，故取三，信以阳阴从奇隅。

符曰：阴阳蟠虬，犹鸟鼠共谷，当相抱持。鸟鼠为一，离而出之。飞飞循循，一可两也。又譬圭璋本一，玉耳玉体，未分而蕴，珪璋不斲，离之恶能两用乎？是故贵其动也。动者，所以设介明幽也。京房曰，积则暗，动则明。

又曰：无极主无，以有为功，附物而见。一画既揭，阴阳灿然。虽有无极，苟无其一，不能成质。太极主静，以动为才，得两而神，发乎其机，功用以兴。虽有太极，苟无其动，不能成用。

(四十五) 易小图之一不尽

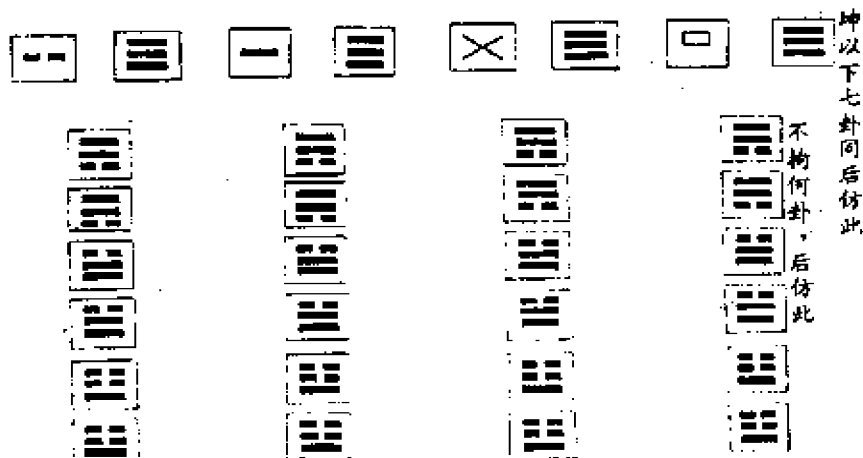

解说：

上取信策七，卦七而七也。

符曰：褚先生云，今世为屋，未陈三瓦而居之。此言为畏尽也。圣人之御物，居理立教，皆有不尽者。故曰书不尽言，言不尽意。圣人欲以其书贵其言，欲以其言贵其意。书有不尽，故天下贵其言，言有不尽，故天下贵其意。以易弥纶，象翼纷若，聚千世儒者之智，通昼夜求之而疑义日生，深文日秘，此以圣人之有不尽者尔。以其有不尽，故皆求尽之，皆求尽之。故可以极千世之才皆求尽之，而皆无以尽其不尽者，圣人故有以制于世尔。

(四十六) 易小图之二漫长

解说：

后取信策三，卦三而三也。

符曰：决骤奄暴者，物之贼也，膏雨以浸兴物。诗曰终风且暴。圣人以终风穷力，不如膏雨，故归暴焉。浸骤之为功，奚啻

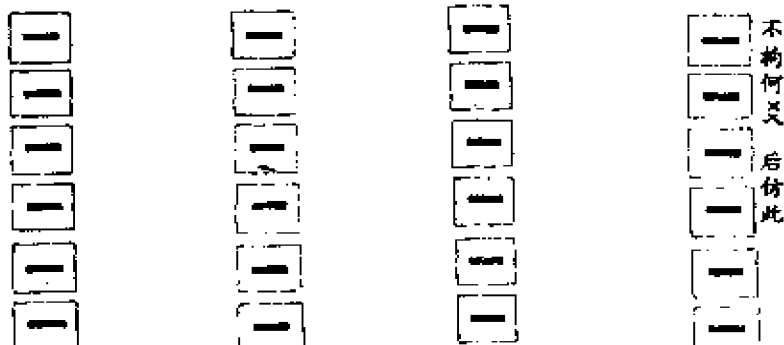

千里乎。夫易以浸为其道者也。爻不浸而至三，不敢称卦。卦不浸而积小，不敢称大。惟浸故生生，生生故日新。考《灵曜》曰，地常动移，人莫之觉。董子曰，日长加益而不知。此皆以其积渐微曲，使物无愕者也。圣人虽甚奖阳，亦必欲其有序。故曰先致治国，然后三王之政可施也。齐乎三王，然后五帝之化可行也。造乎五帝，然后三皇之道可从也。

(四十七) 易初图之一易简

解说：

右易取信策九，简取六，阳阴之极数。

符曰：仲尼尽辞以颂易，曰广矣大矣，而澹形天地曰易简者。此仲尼以易与天地通观互论也。一连二段，人见之为卦爻者，仲尼见之为天地。乾元坤元，人见之为天地者，仲尼见之为卦爻。见天地即见广大，见卦爻即见易简。仲尼犹以广大予天地，易简予易也。夫天地，道也，而求者以器，考诸玑衡，役乎揆步。羲和穷智，章亥竭才，灵贡疑，博望矜

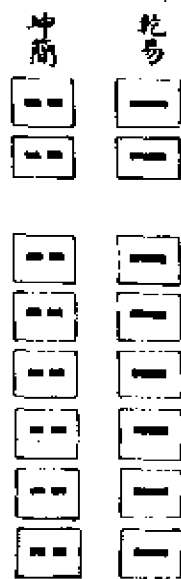

诡，求尽难尽，险阻日生。若使圣人独居深坐，戴幕履茵，以一丈之宫，陈六画之卦，而刚柔清浊具此焉，寒暑燥湿具此焉，变化回游具此焉，灾祥生死具此焉。是则窾拂之大，可爪摩指挂而得之，安见有其艰深繁重者乎？

(四十八) 易初图之二本末

解说：

右取信策八，一画具有八八也。

符曰：昔者包牺，穷观极察，道满义流，忽形一画。此一画者，即使引端遽止，无复有其连连段段者。后之圣人，必能推极至尽，毕其情条。即使默处不言，杂然厝之于其连连段段者，后之圣人亦必能辨认得之，明其物始。此盖以其精理笃翕，一画必可以包诸连段，一画必有异乎其他连段者也。儿初堕，得其气，母能回殊死。世匠之为魅者，皆宝秘木本。木斧初谋，傅以符禁，则能祸福。虻出蜚乍噬，寄物为毒元。鸬鸕乘春相目，不敢先声。先声者，气决立绝。凡物之怪，皆聚于始。理之始立者，岂得不著异乎？易有太极，画有太祖，尊极敬祖是为知本末者矣。



(四十九) 易初图之三不设

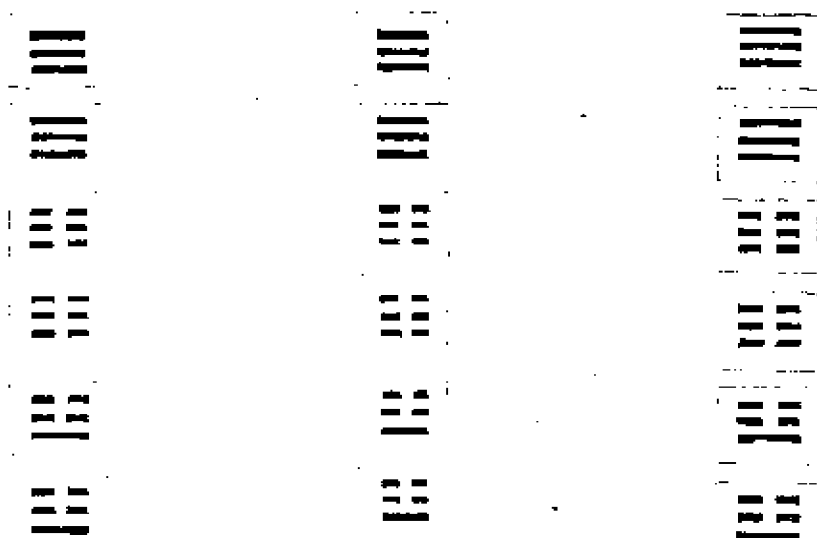
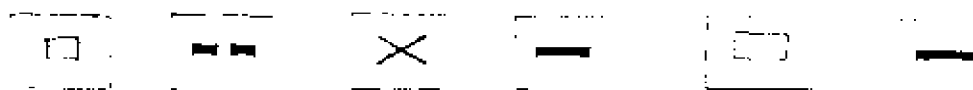

不拘何卦后仿此

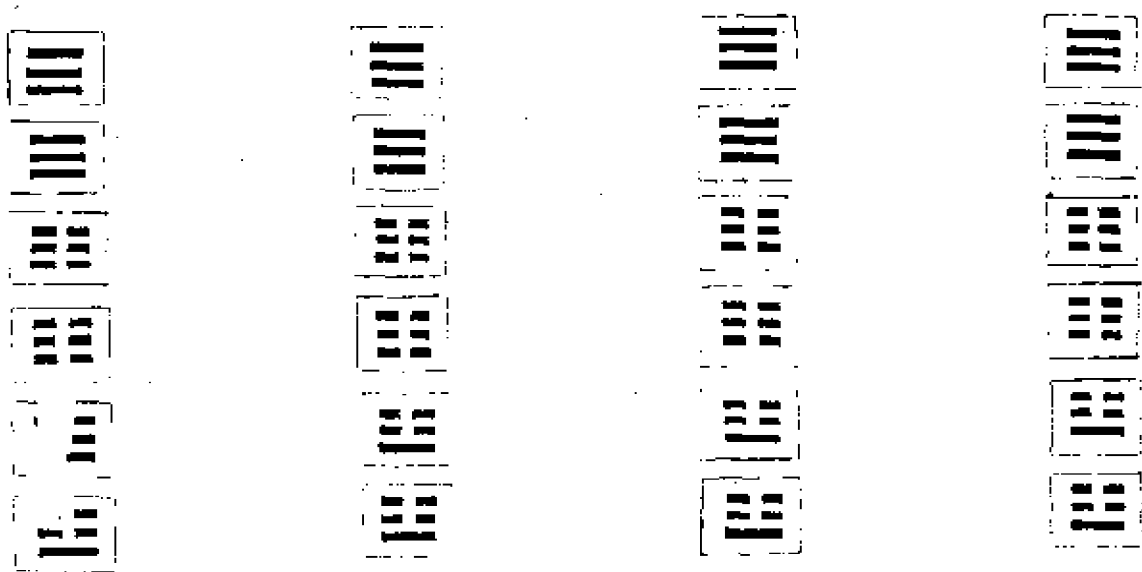
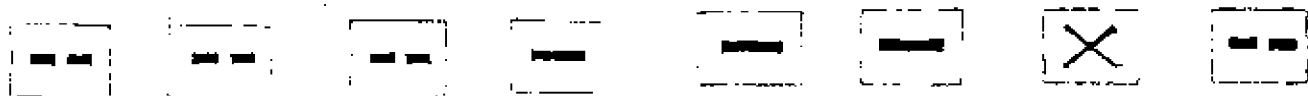

解说：

前取信策三，潜重三卦，亦有三极之道焉。

符曰：孔子《说卦》曰，益裕而不设。此言中多有而外无观，如室盛仓箱而门虚罗雀者也。天下之事业，非圣贤之所能期。时不可设，必不得设。故羲前无易，周公后无礼乐，羲前周后，非无圣人，惟中裕者为不惭耳。学诚颜渊，学即不在仕。道诚仲尼，道即不在作。德诚文王，德即不在王。颜渊不仕，仲尼独告之为邦，既而曰使回执政，由赐安施。仲尼不作，孟轲独尊其大成，既而曰生民以来，未有孔子。文王不王，诗人独归之天命，既而曰万邦之方，下民之王。盖皆信其裕，不疑其所不设者尔。夫裕者，阴阳之奥也。设者，万物之美也。不裕必损，不设不必害益。裕潜而设跃潜，恶其非龙也。跃而无首，何讥乎。

(五十) 易初图之四无成

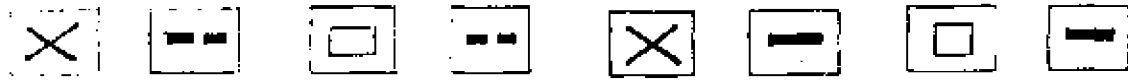

不拘何爻后伤此



除坤简不拘何爻



除乾易不拘何爻

解说：

前俱不取策，免败而已。

符曰：乾无首，无成也，过灭顶，亦无成也。以乾履盛，岂可有首？以过乘危，必至灭顶。盛者德新业富，极乎其成，故尊无。危者积弊丛尤，败乎其成，故羞无也。是故，坤从王事曰无成，讼从王事，亦曰无成。坤顺讼健，坤安讼险。坤从王事，道在括囊。讼从王事，志在受服。故坤忠而讼欺也。忠必让成，欺必袭败。无成之德，坤讼争处之。至人无梦，愚人亦无梦。

(五十一) 易相图之一十三卦取



图 (五十一)

图 (五十二)

解说：（图五十一）

前取顺策六，信策三十，极以当坎，坎六，故六。八卦缺坎，故三十。

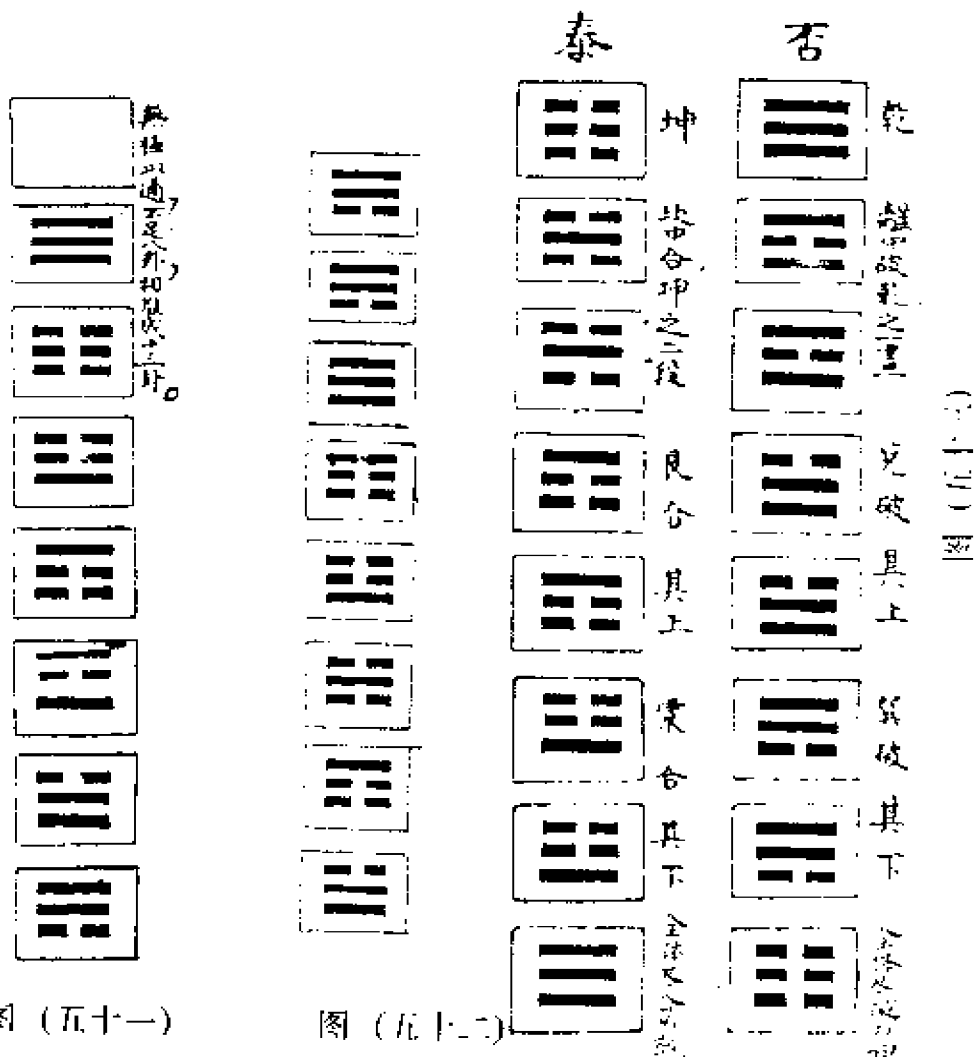
符曰：五圣人之取十三卦于八者之宫，而惟坎不取，斯明上古之圣人不婴忧患也。无极，以言其必不有也。夫毛血阻饥，未鲜其食，赅鞭四求，不绝其毒，板泉涿鹿，孰珍其愠。洪水有苗，莫纾其叹。岂曰无患而不以为险者，此徯其时圣人上敬则下必应，下都则上必俞，情悦而才出也。

（五十二）易相图之二九德

解说：（图五十二）

前取信策三十三，八卦除离，去六，六之三。

符曰：以圣人所贵九德之综，备乎七者而独无离，则知中古而后几无日月也。乾坤六子，惟巽独出，此亦圣人权宜为中古而后言之也。故曰巽以行权。文王不以莘女，周公不以鸿遵，姜里安得出，东土安得归？里不出，崇虎不得而伐也。东土不归，鸱鸢不得而除也。圣人之用巽，圣人之不得已也。然而文王则曰明夷，周公乃歌阴雨，苟执其巽，又安得离乎？

（五十三）易相图之三否泰

解说：（图五十三）

前信策，否以乾一坤八合，三阴重之，又二十，共取二十九。泰以乾一坤八合，三阳重之，又三十四，共取四十三。

符曰：天地则否，地天为泰，或顺以辘，或逆而孚，原其不

交，必有一间。如木无隙，锯入而离，若其相得，必有一连。亦犹流蚨，绳弥则贯也。是故乾质浑沦离丽中攀，兑毁其颞巽裂其腭。浸假灭没，以至成坤。孤阳独处，群阴比类。地不亲天，所以生否。坤情烂漫，坎刚中撑，艮遏其颠，震遮其趾，俄即明湛，来复为乾。诸阳秩然，遇阴有礼。天足包地，所以成泰。

又曰：夫物之蠹物，食内为深，力之扶力，承间而大。所以乾纲之解，首徭离锯，而坤维能固，独藉坎绳也。

又曰：夫乾徭离破者，华而凋朴。坤以坎持者，忧能造功。云霞虹蜺，变天之仪者也。山川丘陵，贞地之力者也。

又曰：离、兑、巽女，非乾之生，而最亲乾，得天之意，徭夫日丽于天，而风泽天降。坎、艮、震男，非坤所出，而最亲坤，维坤所使，徭夫山附于地，而水雷地居。是故刚明而或近蔽，则上下不交，柔静而不遐遗，其左右必善者矣。

又曰：去诚著饰，容悦为顺。虽大刚在上，不能救否。虑患沉几，知止而作。虽至柔履尊，不能辞泰。故夫天之绝地，宜咎群阴，地之孚天，必功众正尔。

又曰：阴敷天而天气绝，阳著地则地道光，所以女不承祧，子能干母。

又曰：乾位乎一、兑二、离三，从下附之。坤位乎八，艮七、坎六，从上摄之。震、巽交参，亦俱在远。而五实傍一，四与八邻，所以求媚于乾者，不事其子而事其女，致敬乎坤者，不畏其女而畏其子。句践因宰嚭以蛊吴，伍子胥则涣然也。淮南为汲黯而惮汉，公孙弘则蔑如也。

(五十四) 易相图之四剥复

剝



陰老將剝盡為
 坤 山下乘 風下乘 天上乘 天上乘 天上乘 天上乘 乾為
 復 地為剝 地為觀 地為否 山為遊 風為柝 天

右剝，取信策二十五，以絲乾變，予天之數。

復

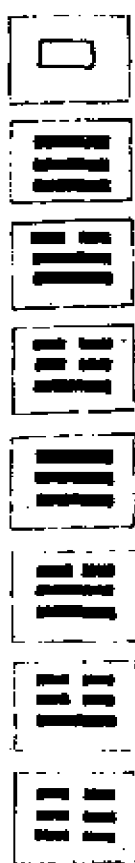

陽老將復盡為
 乾 澤下乘 軍中突 地上乘 地上乘 地上乘 地上乘 坤為
 災始 天為夫 為大壯 天為泰 澤為臨 雷為復 地

右復，取信策三十，以絲坤變，予地之數。

解说：

符曰：残光垂竭，岌为完阴。圣人以为尚壮，奖而激之，字曰硕果。纒息始芽，自阴而反，圣人以为甚神，惊而闾之，号云天心。《诗》曰：“桑之未落，其叶沃”，若此为幸所存而壮之之辞乎。胡然而天，胡然而帝，此为喜所见而神之之辞乎？

又曰：猝至之凶，圣人不以咎物，骤徼之福，圣人不以期人。若乃阳之趋剥，阴之趋复，积渐驯至，诘徯忽焉，人岂皆竟夕不寤，尽昼无为，而盗以晡穿其壁，旦尚无闻？客以辰集其门，盱且不觉，承祸拒福，固为怪尔。

又曰：独阳居上，必至于剥，独阳居下，犹可以复。故知世道之丧，皆徯有君无臣，吾道不亡，所恃贤人在野也。

又曰：以其初变，则复宜连姤，以其反象，复又宜承豫。然皆不处，而从乎剥者。此以姤初阴始难，不足兴复，剥以极激变。譬犹气蒸，穷燠而后乃凉生者矣。又以豫四阳中处，不能牵复，剥以上连初，譬犹星行，尽轸而还与角会者矣。

又曰：剥之隶乾，位乎其七，复之隶坤，位乎其二。直底其究，而后号曰剥。一见其来，而即欢曰复矣。败子垂橐，溺爱犹迷，游子及门，离愁顿尽，人固有之，道亦宜然。

又曰：剥不保乾，势必变乾而奉坤之仪。犹子之逆父而顺母，而不可以为是其母之孝子也。复不安坤，首谋叛坤而执乾之德，犹子之舍母而学乎其父，而其母岂有以为是其不肖子乎？

又曰：自复十徙，方极于剥。自剥三周，遂臻于复。然则治亦可常，乱亦易拨矣。何居乎而建宁忽变，绍述不还也？

(五十五) 惕图之一曰不诚



图 (五十五)



图 (五十六)

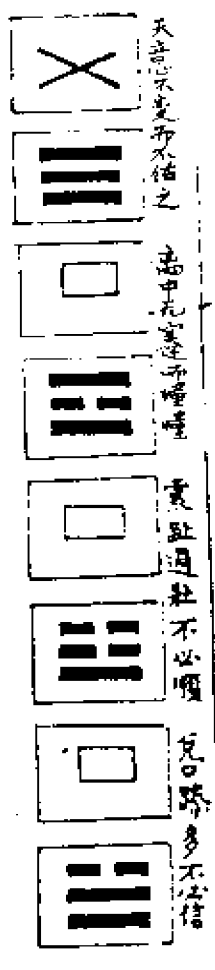

图 (五十七)

解说：(图五十五)

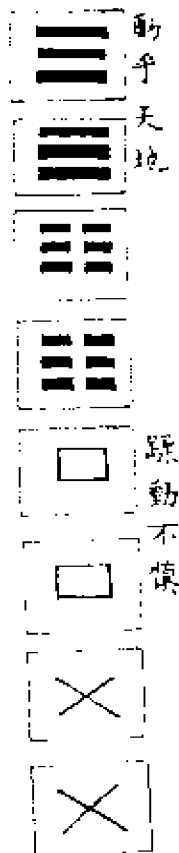
上惕六策，所以剂阳，每动即惕，倍三而六。

符曰：凡君子之过，皆以其恃阳，阳犹焰然，腾则速尽。居理不疑，趾壮口纷，为天所怒。怒者，天之阴也。天意变而趋

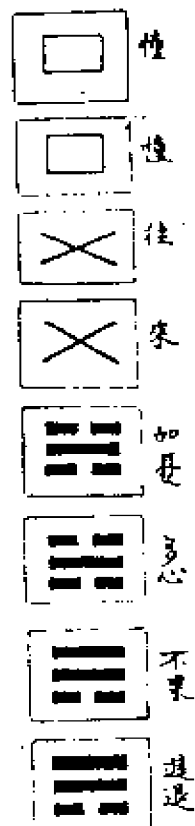
阴，即君子庸能以其未正无实之阳，与天抗论乎？故曰：诚之为贵也。君子尊阳，审其诚然是阳者则恃之。天尊君子，审其诚然是君子者则佑之。

（五十六）惕图之二曰不慎

解说：（图五十六）

右惕四策，如其动之数。

符曰：慎者，静气也。躁动则不慎，恃其道正而忽天地，不知天地之心甚敬君子也。敬之甚必责之深，责之深者通之极也。故曰：言行动乎天地。君子以天地制其言行，则其言足以英矣，其行足以雄矣。夫英雄者，天地命之为英雄则英雄也，不徯豪举愤张而得之，故贵慎也。子之所慎、齐、战、疾，而孔子曰：我祭则受福，战则必克，而疾病则不祷，微也夫。

（五十七）惕图之三曰不定

解说：（图五十七）

右惕四策，亦如其动之数。

符曰：天下定义，使憧憧者虑之，三年而不得一策。其牵于利害可教也，其牵于是非难劝尔。自其心之求之，日移一义而不可以持。自其口之论之，日出一义。虽以仲由折狱之才，毛遂定纵之智，不能为之譬断也。退疑有讥，进疑有戾。心日以多，忧日以加。鼓人鞶鞿，钲人鏘鏘，往往来来，何时正乎。

(五十八) 惕图之四曰不和



图 (五十八)



图 (五十九)



图 (六十)

解说：(图五十八)

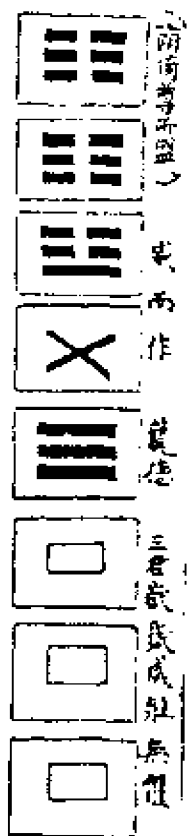
上惕八策，八者皆过。

符曰：夫以朋党诛君子，君子亦何能朋党乎？朋党所徯来，自其议发，不必有祸。其君子公言而适蹈之，自其祸发，不必有议。其小人求类而广绳之，是以谓之朋党也。若其制事当凶，水火鬪觚，必自君子尔。且夫同名君子，而南北洛朔之者，是为离异，非党同也。赞皇执谋，奇章执义，考亭执无，象山执有，明道执

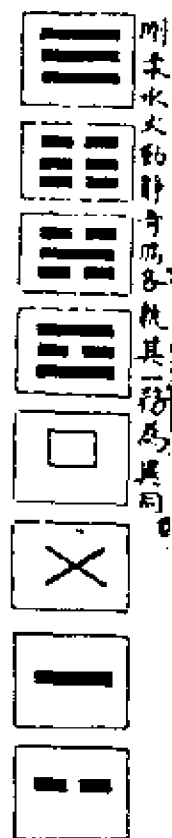
歌，子瞻执哭，文正执守，魏公执战，而及膺祸患，亦不相扶。三杰一体，而淮阴为戮。鄢侯加功，子房袖手。乔固入狱，声气满朝，而救惟弟子，与其故掾。膺滂骈首，度辽激侃，亦徒自讼，不敢明言。唐介出贬，诗送倾都，上章争者，蔡襄而已。以为推引，亦不推引，膺固乔密，并师朗陵，不言朗陵。房杜王魏，俱学河汾，不表河汾。徯此观之，苟使君子能朋有党，天下必定，身亦无祸，惜乎其不然尔。

(五十九) 惕图之五曰不深

解说：（图五十九）

前惕三策，以保位为谦，则谦不可为，以直躬为亢，则亢不可悔，疑之故三，三则疑也。

符曰：夫自直其躬，济人之事，二者岂可并替而揆之者乎？解衣碎首，一日而成名于天下者，非君子所难也。苟求济国，是宜沈几耳。寇公窜以丁谓，而沂公窜丁谓，徐骆败以反唐，而梁公反唐。以李渊之英武，犹欲使李密喜之，曰唐公见推，卒降李密。以元载之庸劣，犹能使朝恩虑之，曰笑者难测，卒诛朝恩，知终终之，圣人所为吉谦悔亢者矣。昔者陈寔嫉邪，义形气盛，推案出卜，著龟告之，其徯曰阴威而作，触之立糜。三君岳岳，跃龙不疑，辅咸頔壮，祸与之随，将伯助子，伯言汝痴。

(六十) 惕图之六曰不断

解说：（图六十）

前惕十策，此十，君子安得逃责乎？

符曰：钜阴承尊，升陵乘墉，诸阳晏晏，静而罔功。小阴狠躁，与上为气。上邪有助，下邪有恃，星星不绝，乃成燎原。除恶不尽，噬脐何言乎？昔者邓侯违谏，罔移楚甥。守圉失刑，祸延唐祚。五王坠谋，乱生几肉。汝愚遗虑，权归尚门。诗曰：墓门有棘，斧以斲之。此言斧之断棘，誉斧也。墓门有梅，有鸚萃止，此言梅之容鸚，咎梅也。

(六十一) 惕图之七日不密



图 (六十一)



图 (六十二)

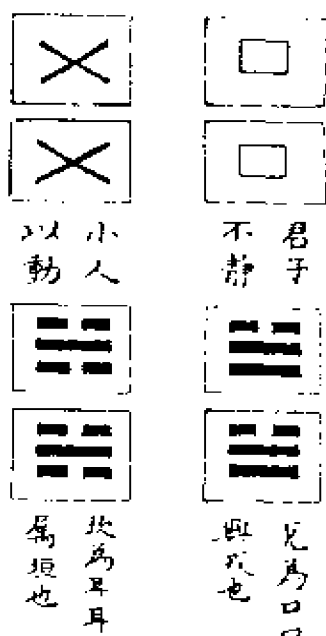

图 (六十三)

解说：(图六十一)

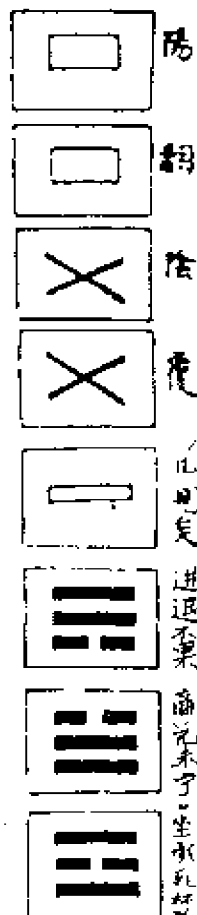
右惕六策，为责其口，兑口数二，三缄之而六也。

符曰：戴子有云，鄙夫鄙妇，相会于牆阴，可谓密矣，明日

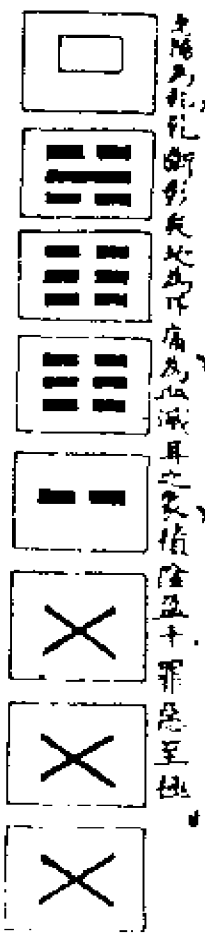
则或扬其言矣。昔者符坚议赦，猛融供侍，既乃民间盛传有诏，怪穷其自，诱诸青蝇，肆赦，大美也。一主二贵臣，大著也。以易市之美，当众著之归，虽微青蝇，保勿漏乎？原夫兑口介疾，坎耳丛棘。口无瘦情，耳载聪德。金絨不深，唾入必出。是则雍纣之所以尸，宋锡徭兹而黜者尔。

(六十二) 惕图之八曰不智

解说：（图六十二）

前惕六策，以其疑于贪禄，治阳以阴之数，所以愧之。

符曰：夫哲者测气于禽鸟，审兆于音声。矧夫世事人情，形章势灼，此不能知必眊者也。人不必迷寻文而惟牵铢丝，此铢丝者，沉入九渊矣。夫投会应时，比诸鸢击。君子之于人国也，突若入焉，突若出焉。齐女朝入，仲尼夕行。圣人所云不终日，苟逾宿及旦，即其言之欺也。且天下之论，岂可以其人明哲遐引谓之无能？微子诰父师少师而奔周，奔亦已忠矣。范蠡灭吴霸越而遁齐，遁亦已功矣。介子推从游，反国而隐绵山，隐亦已宏矣。梅福抗章触时而逃吴市，逃亦已雄矣。

(六十三) 击图之一曰灭耳

解说：（图六十三）

前击三十六策，尽阴之数。

符曰：夫小人之罪恶，何徭得积而大乎？测之以三尽，上尽君德，中尽人材，下尽民命。尽此三者，而小人之能毕量亦足也。譬之斂禾于困，困粟之日崇盈者，是竭亩之栖也。小人罪恶

日崇盈者，是竭国之蘊也。故欲待小人之贯盈，而惧其以宗社盈贯。圣人故以击小人之权归诸国法，何校灭耳者。王铁也，天爱人主，则使人主自怒小人。天怒小人，则必并怒其用小人者。使以天之怒，率天下之愤，灭一小人，楛挺戈铤，安所不得之者，而须校乎哉？江充毙于逆刃，杨钊殒于乱锋，宰嚭祸吴而快越矛，德儒佞隋，而膏唐斧。灭四奸之耳者，皆非校也。

(六十四) 击图之二曰灭趾



图 (六十四)



图 (六十五)

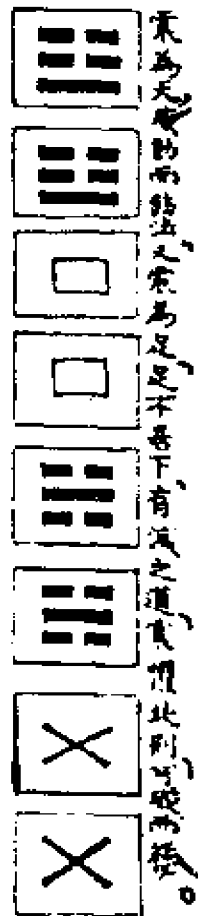

图 (六十六)

解说：(图六十四)

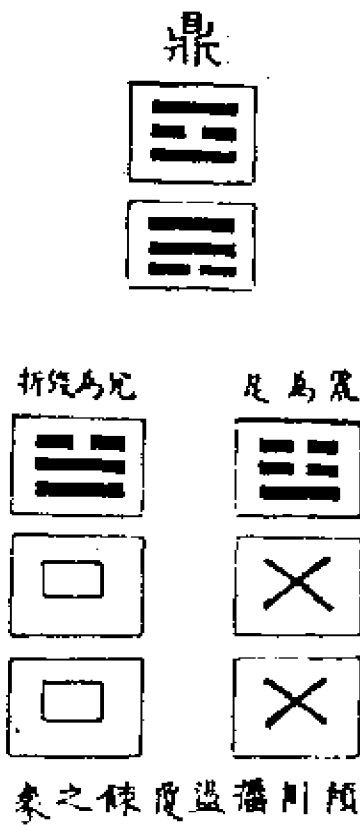
上击十八策，于灭耳救半。

符曰：夫有人焉，告之仁义，訾訾然，激之耻畏，振振然，

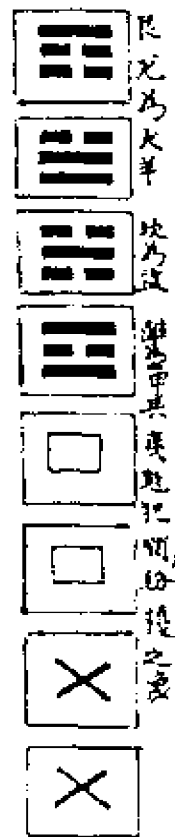
彰之劝惩，漆漆然。若此者，盖小人之谬冥者也。然而圣人犹欲教之，圣人何故欲教之也？以为是犹可惩尔。何言乎可惩也？以其不威不惩。不威不惩，威之则惩矣。玄曰：豨以其牙，发以张弧。此言威禁也。是故不威不惩者，小人之顽也。何为不威小人？此非小人之顽，而国之钝也。韩子曰：法行狗信，虎化为人。圣人以狗诫虎，以虎诫人，故曰屨校灭趾，无咎。屨校已危，灭趾不死。惧其心使知悔，留其身使补过，是则圣人之仁也。

(六十五) 击图之三曰覆餗

解说：（图六十五）

前击二十四策，老阴穷数，以其位穷而人必老也。

符曰：火资风功，以成鼎实。震多恐惧，而为长子，兑者说也，而为少女。恐惧之情，救以容悦。长子少女，欻然而化。女之比男，不可曰朋。柔之承刚，不可曰任。震足兑毁，足之折也。阴阳荡然，餗之覆也。昔羲作鼎，以仪万象。黄帝采铜，而正三才。夏图魅怪，告民神奸。姬著贪饕，愧物婪味。是故古今之大贤大奸，皆列于鼎矣。且爽而下，桧杞而上，孰不徇之？

(六十六) 击图之四曰致寇

解说：（图六十六）

前击三十策，倍艮、兑、坎之数，以半击寇，以半击致寇者。

符曰：担负之子，赫而乘轩，彼候人兮，赤帟三百之谓矣。天下之风，皆相效而甚者也。担夫可得有高车，细民效之，亦曰

“吾何为不得有神器”。担夫一高车，而神器遂为贵贱之大共。寇不徯致，何能至哉？夫鸩之以召鬼也，侏之以导虎也。审欲禁鬼，何不杀鸩？审欲杜虎，何不灭侏？

(六十七) 击图之五曰勿恒



图 (六十七)



图 (六十八)

解说：(图六十七)

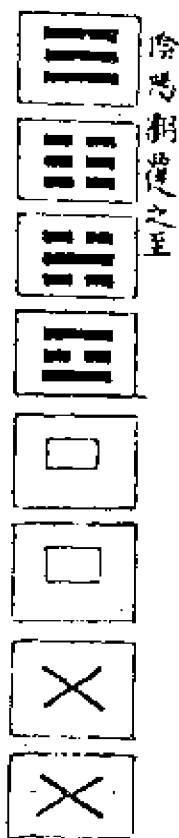
上击十五策，以阴阳之数责其阴阳。

符曰：陈仲举云，一庭之臣，如何中木，流泛东西。此言阴阳多端，心不恒也。夫阴阳塞乎天地，以错而可常也。不图其塞于小人之心，而以错为其不常尔。苏秦之欢六国，冯道之媚五朝，虞监之事隋唐，蔡京之交王马，脂丸蓬毂，岂足以喻其心哉？是故物皆恶而击之，此其道自贼而已。

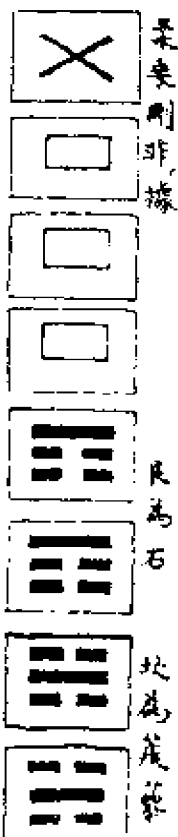
(六十八) 击图之六曰非据

解说：（图六十八）

右击十三策，合艮七坎六，使石蒺藜责之。

符曰：石刚而蒺藜亦刚也，故曰：“困于蒺藜，以乘刚也”。其器如此，是岂小人之所得据哉？夫万物皆以刚据柔者也，是则小人宜戢翼承据，如妻承夫。今欲悍然倒而窃据，谁为小人承据者乎？故曰：“入于其宫，不见其妻”，非为有妻不见也。譬诸人妻假夫衣冠以号于人曰：“吾即夫也”。夫即夫矣。抑谁为其妻者乎？武鬯衮冕以祀郊庙，自册曰“帝”。帝必有后也，以武鬯为帝，入于其宫，不见其后矣。

清·乔莱《易俟》

(一) 河图



图 (一)

(二) 洛书

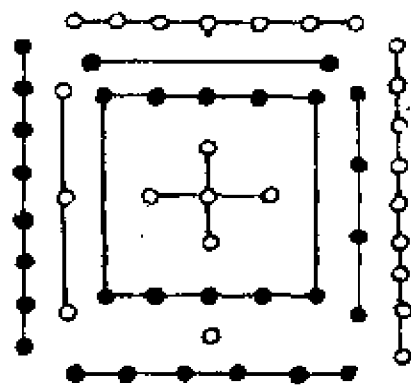

图 (二)

解说:

莱按大传曰：古者庖羲氏之王天下也，仰则观象于天，俯则观法于地，观鸟兽之文，与地之宜，近取诸身，远取诸物，于是始作八卦，以通神明之德，以类万物之情。河图者，鸟兽之文而已。《大传》曰：河出图，洛出书，圣人则之。则河图者，观鸟兽之文而已。儒者舍仰观俯察，近取远取之道，谓伏羲本河图以画卦，亦惑已。孔子曰：凤鸟不至，河不出图。是“河图”之出，

与凤鸟之至，同为祥瑞而已。风可不时而至，图亦可不时而出，何必因作易而始出哉！孔子曰：五十以学易，可以无大过矣。《文言》释爻辞皆言理，不言象学者，可知所从事矣。乃不究心于进退、存亡、吉凶、悔吝之故，求之荒忽不可知之图，不谓之惑不可也。

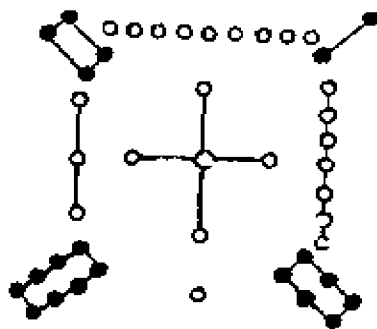
（三）邵子横图指为伏羲

六十四卦次序者

解说：（注：此图原缺）

震川归先生曰：易图非伏羲之书也，此邵子之学也。邵子曰：一分二，二分四，四分八，八分十六，十六分三十二，三十二分六十四。如根之有干，干之有枝，愈大则愈少，愈小则愈繁也。后之儒者，引《大传》“易有太极，是生两仪，两仪生四象，四象生八卦”为据，指《大传》为图说。归先生曰：因《传》而后有图，非《传》为图说也。莱按：归先生之言是也。使“横图”而果为伏羲画也，则八分十六，十六分三十二，三十二分六十四，孔子之传且详言之矣，不应至四象生八卦而止也。况此图邵子得之李挺之，挺之得之穆伯长，伯长得之陈希夷，授受固有据也。希夷以前，伏羲以后，孰传而孰受之耶？考邵氏《经世书·辨惑》曰：陈搏字图南，亳州真源人，唐末进士，历五季乱，隐华山，宋太宗赐号希夷先生。其易学主意言象数四者不可阙一，具见于圣人之经，不烦文字解说，止有一图寓阴阳消长之数，与卦之生变图，亦非创意，所作孔子系辞述之明矣。观此则因《传》而有图，不其然欤？

(四) 邵子方圆图指为伏羲

六十四卦方位者

解说：

邵子方圆图皆从“横图”来，规而圆之，以象天也；矩而方之，以象地也。其“圆图”分“横图”自乾至震之卦，左旋而列于左；分“横图”自巽至坤之卦，右旋而列于右。其位则乾南、坤北、离东、坎西、艮西北、兑东南、震东北，巽西南，其序则乾一、兑二、离三、震四、巽五、坎六、艮七、坤八。其左旋者列乾于一（泽天诸卦以次列焉。）列兑于二（列天泽履于一，诸卦次兑而列焉，余仿此。）列离于三，列震于四。其右旋者巽，曰坎，曰艮，曰坤，而五、六、七、八之位如左旋例。以故乾、坤、复、姤适居上下之中，合于乾尽午中，坤尽子中，离尽卯中，坎尽酉中，阳生子中，极于午中，阴生午中，极于子中之义，而节气之流行寓焉。其“方图”割“横图”为八，居圆图之内，象地在天中也。其一层乾与坤斜对否、泰者，天地之交也。合否、泰之斜对，而成四隅，是四隅皆天地之蟠际也。其二层兑与艮斜对咸、损者，山泽之交也。合咸、损之斜对，而成四隅，是天地之内，皆山泽之流峙也。其三层离与坎斜对既济、未济者，水火之交也。合既济、未济之斜对，而成四隅，是天地之内，皆水火之升降也。其四层震与巽斜对恒、益者，风雷之交也。合恒、益之斜对，而成四隅，是天地之内，皆雷风之鼓荡也。而由内达外，又合于雷动、风散、雨润、日晒、艮止、兑说、乾君、坤藏之义。“圆图”则八卦之上各加八卦，“方图”则八卦之下各加八卦。

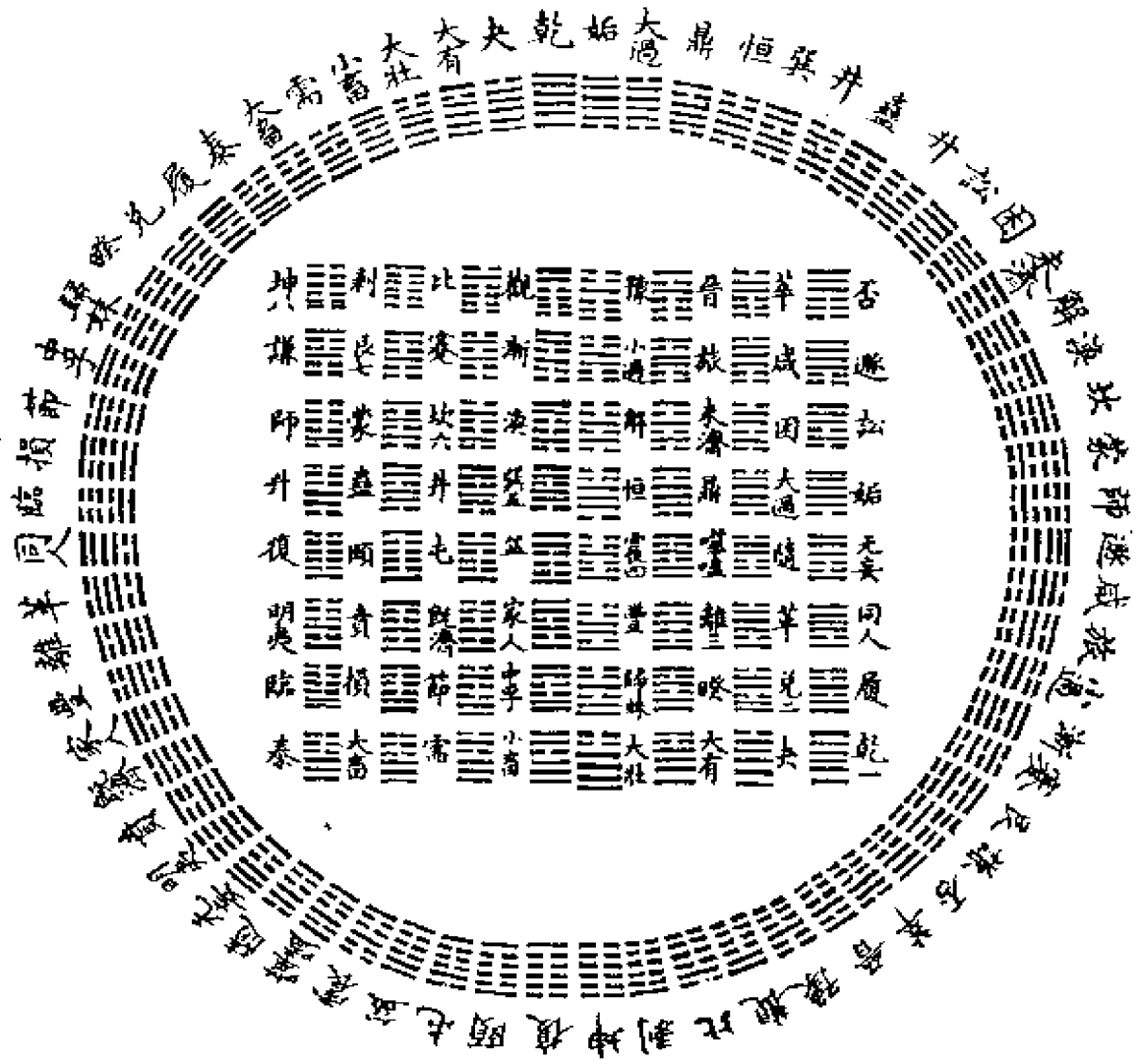

(五) 邵子先天图指为伏羲八卦方位者



图 (五)

图 (六)

(六) 邵子后天图指为文王八卦方位者

解说：(五、六两图并说)：

邵子“先天方位图”对待之体也。地下，日东月西，山镇西北，泽注东南，风起西南，雷动东北，《大传》“天地定位”云云也。其“后天方位图”，言流行之用也。春而夏，夏而秋，秋而冬，冬而复春，五气顺布，四时行焉，大传“帝出乎震”云云也。莱按：“帝出乎震”云云，孔子列东、西、南、北方位，与文王西南得朋（巽、离、坤、兑也。）东北丧朋（乾、坎、艮、震也。）方位合，乃天地间一定方位，非文王易置之而有此方位也。“天地

定位”云云，孔子言八卦相错而已，原未言及方位也。邵子乾南、坤北、离东、坎西、艮西北、兑东南、震东北、巽西南，与文王方位不合，是邵子改文王方位也。不曰邵子改文王方位，反曰文王改伏羲方位，是不可不辩。

(七) 邵子四图之外指为伏羲八卦次序者

解说：

莱按：此图在邵子四图之外，盖截“横图”之半也。邵子曰：一分二，二分四，四分八，八分十六，十六分三十二，三十二分六十四，犹根之有干，干之有枝也，可得而截其半耶？

曷为乎截其半也？《大传》曰：易有太极，是生两仪，两仪生四象，四象生八卦。其八分十六，十六分三十二，三十二分六十四，孔子未之言也。又曰：八卦成列，象在其中矣。因而重之，爻在其中矣。是八卦既成之后，重而为六十四，非一笔画去，遂有六十四也。据“横图”之说，则一笔画去，不至六十四不止也。而八卦成列之义，何以称焉？儒者欲弥缝其说，截“横图”之半指为“伏羲八卦次序”者此也。



太
極

(八) 伏羲八卦次序指为文王八卦次序者

解说：

莱按：《大传》曰：乾为天，故称乎父。坤为地，故称乎母。震一索而得男，故谓之长男。巽一索而得女，故谓之长女。坎再索而得男，故谓之中男。离再索而得女，故谓之中女。艮三索而得男，故谓之少男。兑三索而得女，故谓之少女。此伏羲画卦之次序也。因指邵子“横图”为伏羲所画，遂指伏羲次序为文王次序。嗟乎！《大传》载八卦次序多矣，如乾健也，坤顺也，震动也，巽入也，坎陷也，离丽也，艮止也，兑说也。又乾为马，坤为牛，震为龙，巽为鸡，坎为豕，离为雉，艮为狗，兑为羊。

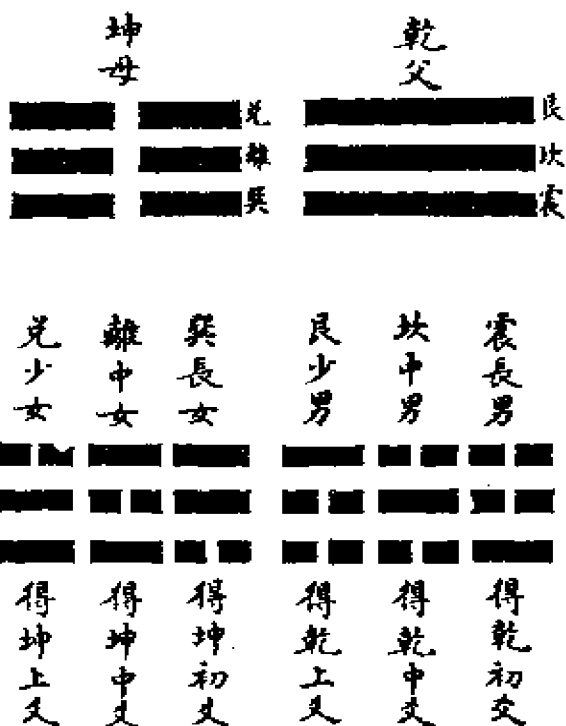

又乾为首，坤为腹，震为足，巽为股，坎为耳，离为目，艮为手，兑为口，皆以乾、坤、震、巽、坎、离、艮、兑为次序，未有以乾、兑、离、震、巽、坎、艮、坤为次序者。又雷以动之，风以散之，雨以润之，日以暄之，艮以止之，兑以说之，乾以君之，坤以藏之，虽列乾坤于六子之后，而六子之次序如故也。其不以乾、坤、震、巽、坎、离、艮、兑为次序者，则有动万物者，莫疾乎雷；橈万物者，莫疾乎风；燥万物者，莫熯乎火；说万物者，莫说乎泽；润万物者，莫润乎水；终万物始万物者，莫盛乎艮。此以“帝出乎震”方位为次序，终未有以乾、兑、离、

震、巽、坎、艮、坤为次序者。以乾、兑、离、震、巽、坎、艮、坤为次序者，乃邵子之学，非伏羲之易也。善乎归先生曰：儒者不敢以文王之易为伏羲之易，而乃以伏羲之易为邵子之易也。

莱按：邵子之外，张仲纯、刘长民之徒以图说易者，纷纷矣。象若艰深，理本肤浅，虽推而演之，要不免于附会穿凿之失。邵子诗曰：须知一本能双干，始信千孙与万孙。此“横图”之旨也。又曰：乾遇巽时为月窟，地逢雷处见天根。此“圆图”之旨也。又曰：天地定位，否、泰反类。山泽通气，咸、损起义。雷风相薄，恒、益见意。水火相逮，既济、未济。此“方图”之旨也。惟因传有图，故不谬于圣人，非诸家穿凿附会者比。然于羲、文、周、孔之易，不无毫厘之差，况其他乎。吾儒论易折衷于孔子而已，凡孔子所不言者，可勿论也。其《连山》、《归藏》、互体、五行、纳甲、飞伏之说，虽钩深索隐，于易未必无合，然皆易之流，非易之道也。若夫主卜筮之说，谓孔子之易非文王之易，据邵子之图谓文王之易，非伏羲之易，余小子不能无惑焉。

可觀而後有所合故爻
之以望其望者合也

物不可以終過故爻
之以以刺刺者刺也

復則不妄矣故
爻之以无妄

物當然後可養故爻
之以順頤者養也

不養則不可動
故爻之以大過

物不可以終過故爻
之以坎坎者仍也



























物必有所履故爻
之以離離者履也

有天地然後有萬物有萬物然後有
男女有男女然後有夫婦有夫婦然後
有父子有父子然後有君臣有君
臣然後有上下有上下然後禮義有所歸

物不可大居其所欲
爻之以遯遯者止也

物不可以終壯故爻
之以晉晉者進也

傷于外者必及其
家故爻之以家人

<p>必以有變故受之  以寒寒者難也  故受之以損  益而不已必決故受  之以夫夫者決也  物相遇而後聚故受  之以革革者聚也  升而不已必困  故受之以困  升道不可不革  故受之以革  主居者莫若長子故  受之以震震者動也  物不可以終止故受  之以新新者進也</p>	<p>得其所歸者必大故  受之以震震者大也  故受之以損  損而元所本故受  之以巽巽者入也  悅而復散之故受  之以渙渙者離也  當而信之故  受之以中孚  有其信者必行之  故受之以小過  有過物者必濟  故受之以既濟</p>
-----------------------------------------------------------------------------------------------------------------------------------------------------------------------------------------------------------------------------------------------------------------------------------------------------------------------------------------------------------------------------------------------------------------------------------------------------------------------------------------------------------------------------------------------------------------------------------------------------------------------------------------------------------------------------------------------------------------------------------------------------------------------------------------------------------------------------------------------------------------------------------------------------------------------------------------------------------------------------------------------------------------------------------------------------------------------------------------------------------------------------------------------------------------------------------------------------------------------------------------------------------------------------------------------------------------------------------------------------------------------------------------------------------------------------------------------------------------------------------------------------------------------------------------------------------------------------------------	----------------------------------------------------------------------------------------------------------------------------------------------------------------------------------------------------------------------------------------------------------------------------------------------------------------------------------------------------------------------------------------------------------------------------------------------------------------------------------------------------------------------------------------------------------------------------------------------------------------------------------------------------------------------------------------------------------------------------------------------------------------------------------------------------------------------------------------------------------------------------------------------------------------------------------------------------------------------------------------------------------------------------------------------------------------------------------------------------------------------------------------------------------------------------------------------------------------------------------------------------------------------------------------------------------------------------------------------------------------------------------

解说：

六十四卦惟乾、坤、坎、离、颐、大过、中孚、小过无反对之义，瞿唐来氏谓之错，其反对之卦谓之综。

(十) 杂卦反对图

	乾 刚		坤 柔
	比 乐		剥 离
	履 观之象或舆或床		兑 见而不失其居
	震 起也		巽 见而不失其居
	艮 止也		坎 见而不失其居
	蒙 筮象也		巽 见而不失其居
	震 见而不失其居		兑 见而不失其居
	艮 见而不失其居		坎 见而不失其居
	蒙 见而不失其居		巽 见而不失其居
	震 见而不失其居		兑 见而不失其居
	艮 见而不失其居		坎 见而不失其居
	蒙 见而不失其居		巽 见而不失其居
	震 见而不失其居		兑 见而不失其居
	艮 见而不失其居		坎 见而不失其居
	蒙 见而不失其居		巽 见而不失其居
	震 见而不失其居		兑 见而不失其居
	艮 见而不失其居		坎 见而不失其居
	蒙 见而不失其居		巽 见而不失其居
	震 见而不失其居		兑 见而不失其居
	艮 见而不失其居		坎 见而不失其居
	蒙 见而不失其居		巽 见而不失其居
	震 见而不失其居		兑 见而不失其居
	艮 见而不失其居		坎 见而不失其居
	蒙 见而不失其居		巽 见而不失其居
	震 见而不失其居		兑 见而不失其居
	艮 见而不失其居		坎 见而不失其居
	蒙 见而不失其居		巽 见而不失其居
	震 见而不失其居		兑 见而不失其居
	艮 见而不失其居		坎 见而不失其居
	蒙 见而不失其居		巽 见而不失其居
	震 见而不失其居		兑 见而不失其居
	艮 见而不失其居		坎 见而不失其居

解说:

莱按:“大过颠也”以下,不取反对之义,先儒疑其错简,有因为易置者,是殆不然。音韵既叶,对待复工,结出刚决柔,君子决小人之义,乃作易本旨,岂错简乎?况曰《杂卦》次序,且不拘矣,变动何不可耶!

(十一) 反对卦图

<p>大过 颠也</p> <p>大过 颠也</p> <p>大过 颠也</p> <p>大过 颠也</p> <p>大过 颠也</p>	<p>大过 颠也</p> <p>大过 颠也</p> <p>大过 颠也</p> <p>大过 颠也</p> <p>大过 颠也</p>	<p>大过 颠也</p> <p>大过 颠也</p> <p>大过 颠也</p> <p>大过 颠也</p> <p>大过 颠也</p>	<p>大过 颠也</p> <p>大过 颠也</p> <p>大过 颠也</p> <p>大过 颠也</p> <p>大过 颠也</p>
<p>大过 颠也</p> <p>大过 颠也</p> <p>大过 颠也</p> <p>大过 颠也</p> <p>大过 颠也</p>	<p>大过 颠也</p> <p>大过 颠也</p> <p>大过 颠也</p> <p>大过 颠也</p> <p>大过 颠也</p>	<p>大过 颠也</p> <p>大过 颠也</p> <p>大过 颠也</p> <p>大过 颠也</p> <p>大过 颠也</p>	<p>大过 颠也</p> <p>大过 颠也</p> <p>大过 颠也</p> <p>大过 颠也</p> <p>大过 颠也</p>
<p>大有之五未居司人之 二故曰柔得位得中而 应乎乾</p>	<p>小往大来者否内卦之 阴往而居泰卦之外否 外卦之阳来而居泰卦 之内也</p>	<p>履之三又阴居阳位不 得其位往而為小畜之 四则得位矣故曰柔得 位而上下应之</p>	<p>松之二往而為需之五 故曰往有功也居五故 中而又正</p>

<p>下柔而上進曰 <small>此卦下柔上進</small></p>	<p>澤雷 <small>澤上雷下</small></p>	<p>隨之初爻處之上爻也故曰剛柔而下柔</p>
<p>上柔而下進曰 <small>此卦上柔下進</small></p>	<p>大雷 <small>大上雷下</small></p>	<p>震五爻有二爻也故曰柔得中而上行</p>
<p>上剛而下進曰 <small>此卦上剛下進</small></p>	<p>大雷 <small>大上雷下</small></p>	<p>无妄初爻大雷之上爻也故曰剛自外來而為主於內</p>
<p>上剛而下進曰 <small>此卦上剛下進</small></p>	<p>澤山 <small>澤上山下</small></p>	<p>柔上者恒下卦之巽上而為咸之兌也剛下者恒上卦之震下而為咸之艮也</p>

<p>柔進而上行者明夷之 二上行而為晉之五也</p>	<p>大地 <small>地土</small></p>	<p>柔進而上行者家人下卦之二上行而為睽之五也</p>
<p>往得中者解下卦之坎往而為蹇上卦之坎所以九五得其中也往有功之往即往得中之往利見九五之大人則往有功</p>	<p>水山 <small>水上山下</small></p>	<p>柔進而上行者家人下卦之二上行而為睽之五也</p>
<p>損下益上者損益下卦之震上行居損卦之上而為艮也</p>	<p>山澤 <small>山下澤上</small></p>	<p>往得中者解下卦之坎往而為蹇上卦之坎所以九五得其中也往有功之往即往得中之往利見九五之大人則往有功</p>
<p>損下益上者損益下卦之震上行居損卦之上而為艮也</p>	<p>山澤 <small>山下澤上</small></p>	<p>損下益上者損益下卦之震上行居損卦之上而為艮也</p>

<p>風山 漸 卦 漸</p>	<p>大風 漸 卦 漸</p>	<p>水風 井 卦 井</p>	<p>地風 升 卦 升</p>
<p>歸妹下卦之兌進而為 漸上卦之巽得九五之 位故曰進得位位有功 也</p>	<p>革下卦之二進而上行 為漸上卦之五也</p>	<p>因下卦之坎變為井上 卦之坎是為改邑在因二 以剛居中以井五亦以剛 居中是為不改井故曰改 邑不改井乃以剛中也</p>	<p>革下卦之二升而為上 卦之五故曰柔以時升</p>

<p>此以 位得曰得位位有功 也</p>	
<p>風水 渙 卦 渙</p> <p>渙之二節之五也故曰 剛來而不窮渙之四節 之三也故曰柔得位乎 外而上同</p>	<p>火山 旅 卦 旅</p> <p>旅之五重之二也故曰 柔得中乎外而順乎剛</p>

(十二) 一卦变六十四卦图

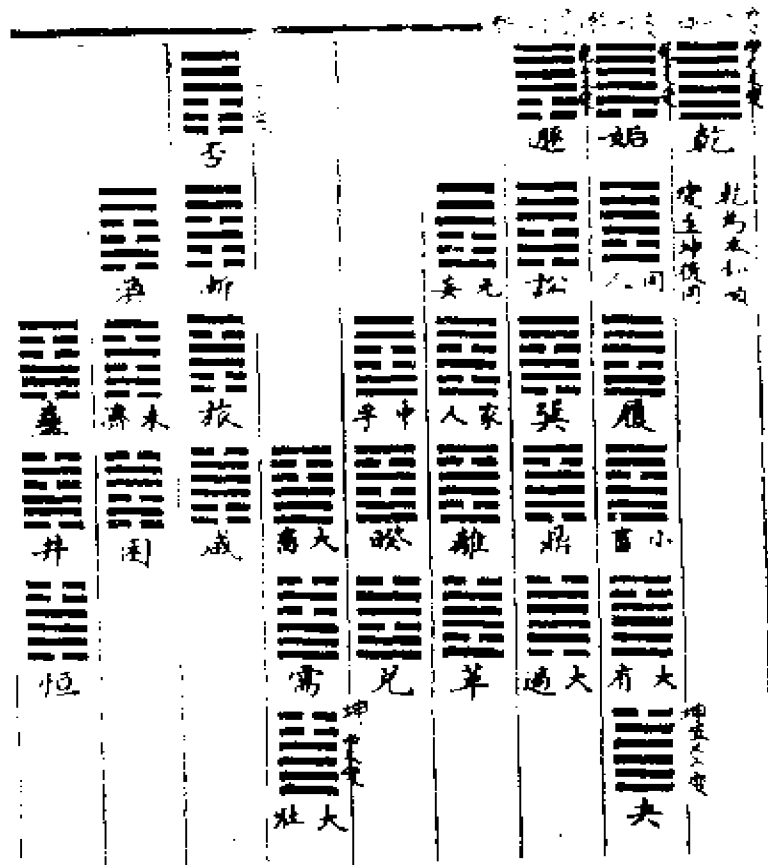

解说 (十一、十二两图并说):

易中刚来柔进，上下往来之义，先儒谓卦之变也。论卦变者亦纷纷矣，虞翻曰：贲自泰来。程子非之，曰：安有乾、坤变而为泰，泰、复变而为贲之理？乾、坤变为六子，八卦变为六十



四、皆由乾、坤之变也。朱子据邵子“横图”之说，谓乾、坤无生卦之理，执乾一、兑二次序，坤且居八，又安能变而为六子耶？朱子非程子者如此，而朱子卦变则一阴一阳之卦从复、姤来，二阴二阳之卦从临、遁来，三阴三阳之卦从否、泰来，四阴四阳之卦从大壮、观来，五阴五阳之卦从夬、剥来。童溪王氏曰：八卦成列，因而重之，而内外、上下、往来之义已备乎其中。自八卦

既重之后，又乌有内外、上下、往来之义乎？汴水赵氏曰：震、坎、艮，二阳之卦也；巽、离、兑，四阴之卦也。若二阳之卦自临来，四阴之卦自观来，则六十四卦生八卦矣。莱按：程子非虞翻之说，而程子之说朱子非之；朱子非程子之说，而朱子之说先儒又非之；先儒非朱子之说，而刚来柔进，上下往来之义，终未有以得其是也。明蜀人来知德者，字矣鲜，举嘉靖时乡试，始学易釜山中，六年无所得。入求溪谷深山中，数年悟易象，又数年悟文王《序卦》、孔子《杂卦》，又数年始悟卦变之非，曰：自孔子没而易亡二千年矣，儒者笃信诸家传注，而不参证孔子《十翼》之言，宜其长夜至今日也。其以某卦自某卦变者，虞翻之言也。先儒昧反对之义，不察其非，如讼之刚来得中，谓自遁来，失之千里矣。需、讼反对之卦也，需之五来而为讼之二也。《杂卦》曰：需不进也，讼不亲也，推之他卦莫不皆然。其发先儒未发如此。以易学荐授翰林院待诏，尧峰汪氏编《儒林传》列归太仆后。莱以反对之说，证刚来柔进，上下往来之义皆合，因图列于后。

清·陈梦雷《周易浅述》

(一) 河图

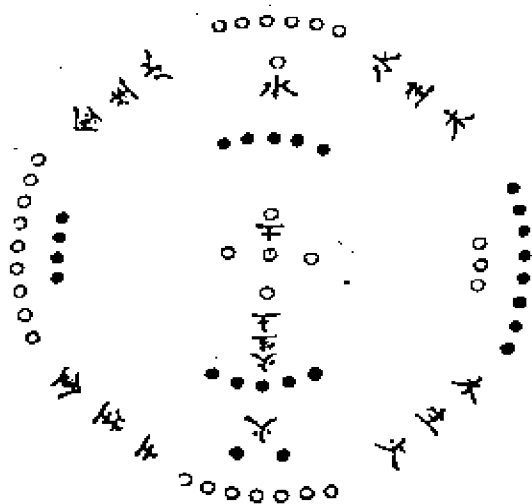

解说：

按《易·系辞传》曰：天一地二，天三地四，天五地六，天七地八，天九地十。此即所谓“河图”理数之大原也。天以一生水生，地以六成之；地以二生火，天以七成之；天以三生木，地以八成之；地以四生金，天以九成之；天以五生土，地以十成之，此“河图”五行生成之数也。一为太阳居北，二为少阴居南，三为少阳居东，四为老阴居西。东、北阳方，故一、三皆位阳；西、南阴方，故二、四皆位阴。东、南物之始生，故二少位于东、

南；西北物之收成，故二老位子西、北，此“河图”四象之位也。一、六为水居北，在旋而东，则水生木，又旋而南，则木生火，又旋而中，则火生土，又旋而西，则土生金，此以其运行之序言之，左旋而相生也。北方一、六之水，冠南方二、十之火；西方四、九之金，又克东方三、八之木，此以其对待之位言之，又未尝不相克也。要而论之，理数之原，一而已矣。一者，太极也，二之则为两仪，四之则为四象，四象变化而庶类繁生，数至四而备矣。一合四即为五，为五行，故五者，数之中也。自五以后，生数皆合五以为成数，一合五为六，二合五为七，三合五为八，四合五为九，成数至九而备矣。而五备五则为十，小衍之为十，大衍之为五十，即为蓍策之数所起，故十者，数之终也。五为数之中，故于成数之中，减其生数，皆得五十，为数之终，故以生数合成数，又皆得十。盖太阳居一而连九，太阴居四而连六，少阴居二而连八，少阳居三而连七。就其三居之位言之，则生数太阳，成数八为偶以象地，如三扞皆奇，取径一围三之义，则三三为九，为天矣。天用其全，故不用七而用九也。如三扞皆偶，取径一围三之义，则三三为九，为天矣。天用其全，故不用七而用九也。如三扞皆偶，取径一围四之义，则三四为十二，为地矣。地用其半，故不用八而用六也。且所扞者九，而过揲之数亦为四九三十六，所扞者六，而过揲之数亦为四六二十四，是揲筮老阳，老阳不必皆因“河图”而自与“河图”暗合，此所以为理数之自然也。至若“河图”言五行，而伏羲因之以画八卦，“河图”五方而先、后天之八卦分为八方，皆与“河图”各有所合，又当即“横图”、“圆图”、“方图”详析分疏，其义始见，故姑总其大略如此，而诸圆仍即杨子道声图卦阐义所分，备列子后云。

(二) 洛书

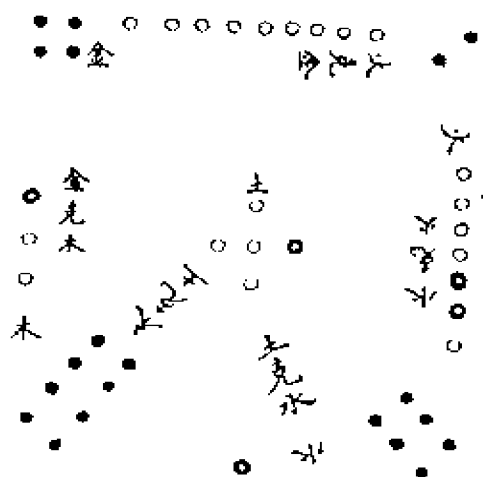

解说：

杨子道声《洛书别论》曰：《洛书》之数起于一，中于五，穷于九，五建极于中，为众数所取，法以五，以下皆为生数，为一、为二、为三、为四。自五以上，皆为成数，为九、为八、为七、为六。生数与成数相间而立，以成右转之形。夫数始于一，一合中五而生六，六合一而生七。七合中五去十而生二，二合七而生九，九合中五去十而生四。四合九去十而生三，三合中五而生八，八合三去十而复生一，运行无穷焉。而其相合相生之法，凡奇数则合中五以生下数，偶则合前位之奇以生下数。偶从奇，奇不从偶也。奇必生偶，偶必生奇，阴阳互根也。中五建极，奇偶相生，而自右至左，法自然之运，此不同于“河图”之不奇偶偶，皆合中五而为数也。至其对待之法，更有大与于“河图”者。“河图”奇偶重列以相对，“洛书”则单列以相对，奇对必奇，偶对必偶，以中五为之纲，而余数相伍以列，及计其对待之共数，莫

不各倍中五以成十。而十已默寓于众数之中矣。杨子道声之论如此。今按易《系辞传》曰：河出图，洛出书，圣人则之。是图书相为表里。夫子之言可据。后人以“洛书”至禹始出，其讹固不俟辨。至若天一、地二章所言，皆“河图”而不及“洛书”，盖缘著数取于五十，故独引“河图”为言。至由两仪、四象而生八卦，则图书皆其根本。而先后天八卦之位配之“洛书”，尤其易见者也。“洛书”自北之西，一六之水克二七之火。火南行克四九之金，金东行克三八之木。木转中，克中央之土。土北行，又克一六之水。此“洛书”之右转相克，异于“河图”之左旋相生者也。至以其相对待言之，则东南四九之金，生西北一六之水，而东北三八之木，生西南二七之火，是“洛书”对待相生，又异于“河图”之对待相克者也。要之，生之中有克，克之中有生，十之数不外九之用、九之用，已备十之体，四正已备乎四隅，四隅不外乎四正。四正四隅皆本于中宫，两仪、四象皆根于太极，此则“河图”、“洛书”之所同而实未尝异者。要之，言乎理则一，言乎气则二，言乎象则四，言乎行则五。由是即一奇一偶，以生八卦、六十四卦。而先天后天，为方为圆，皆从此起焉。是又当即诸图分析求之，以详其义者也。

(三) 八卦小成图

解说：

“河图”以十为数，“洛书”以九为数。“河图”列四正而五、十居中，“洛书”列四正四隅而五居中，于八卦似各异。要之，本太极而为阴阳、奇偶，则一而已矣。阳大阴小，则阳先阴后。故伏羲先画一奇以象阳，画一偶以象阴，而两仪具。两仪各生一阳一阴，而四象形。四象又各生一阳一阴，而八卦列。卦既成，见其

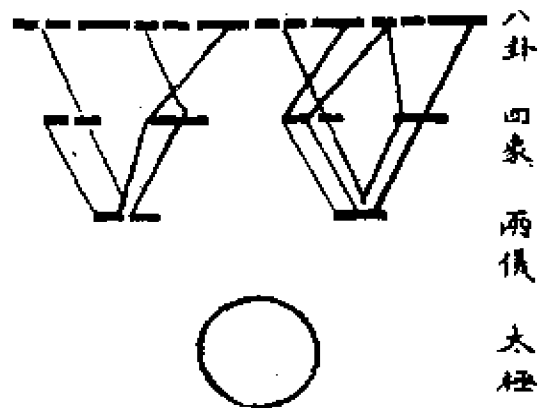

具天地人三才之象，非有取于三才强画之也。卦既列而乾一、兑二至坤八，有自然之序，非有意于先后强分之也。卦备于八，是谓小成。

(四) 六十四卦大成衡图

一 圖宮乾

二 圖宮兌

泰 大畜 需 小畜 大壯 大有 夬 乾

臨 渙 節 中孚 歸妹 睽 屯 履

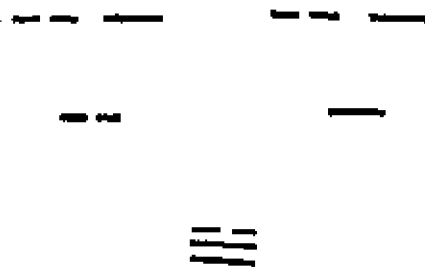
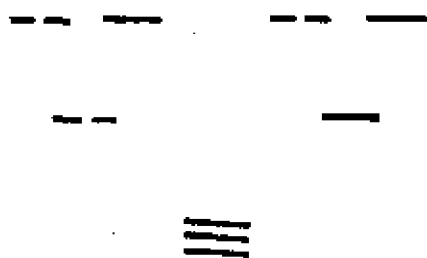

四图宫震

三图宫巽

震 巽 坎 艮 坤 乾

巽 坎 艮 坤 乾 震

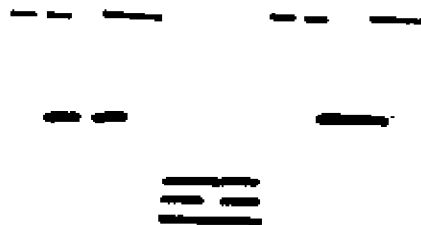
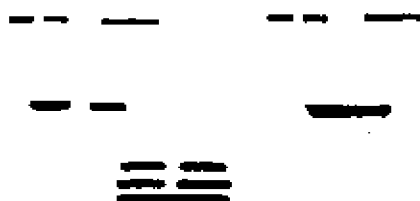

六图宫坎

五图宫巽

坎 巽 震 艮 坤 乾

巽 坎 艮 坤 乾 震

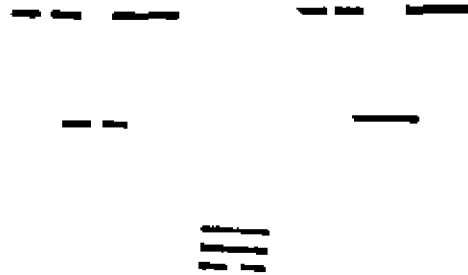
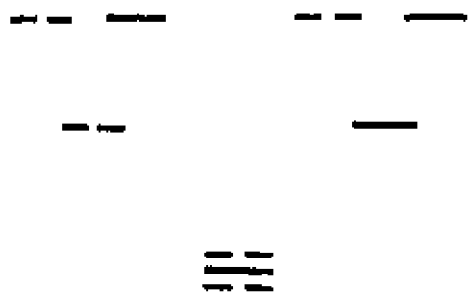

八圖宮坤

七圖宮艮

坤 比 觀 豫 否 謙 艮 蹇 漸 遯 旅 咸 遯



解说:

八卦未画之先，则太极生八卦，八卦既画之后，则八卦皆可以以为太极，所谓物物各具一太极者，此也。由是而两仪得十有六，由是而四象得三十有二，由是而八卦得六十有四。六画之上无可加，六十四卦之外亦无可益，此理数之自然也。六十四卦之中，八卦各居其本位。乾一、兑二、离三、震四、巽五、坎六、艮七、坤八，分阴分阳，万变毕具。阳生于复，而极于乾，阴生于姤，而极于坤。论卦体之相生，则自乾而复为顺，自姤而坤为逆。论阴阳之升降，则自姤而坤为顺，自乾而复为逆。奇偶顺逆循环，而圆图方图皆自此出矣。

(五) 先天卦配河图图

解说:

理一而已矣。一而二则为乾、坤，二而四，则乾得离而坤得坎，四而八则乾得兑、离、震，坤得艮、坎，巽。乾、坤动乎一

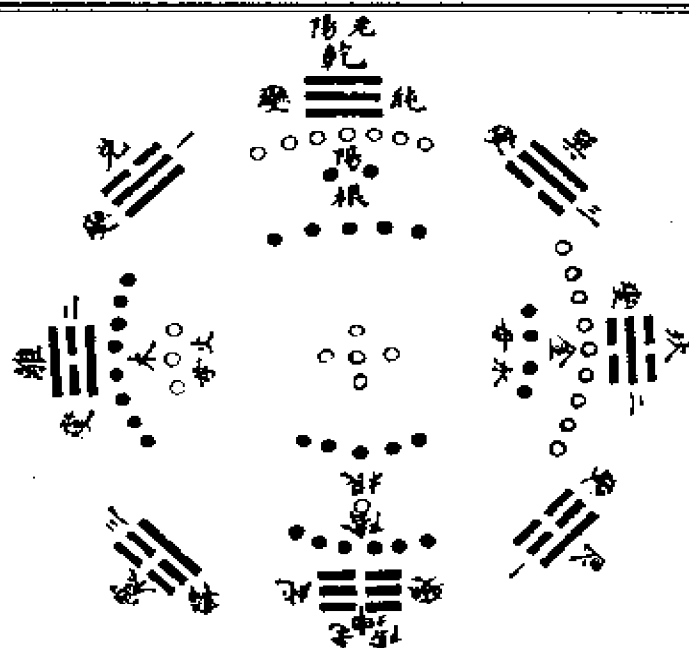

者也。离、坎继乾坤而代之者也，兑、震、艮、巽，妙坎、离之用者也。乾坤之位正而离坎正矣，离坎之位正而八卦正矣。坤之居北而配一、六者何？一为数始，而生物之始六，所以成之也，则所重在一，一，阳也。乾象而非坤象，然坤不能自生，而生于乾，是以居北。乾之居南而配二、七者何？二为一之匹，而亦生物之数，则所重在二，二，阴也。坤象而非乾象，然亦不能自生，而生于坤，是以居南。乾南坤北，亦所以法天。天，阳南而阴北也。离居东而配三、八者何？天二生木，地八成之，火生于木也。坎居西而配四、九者何？地四生金，天九成之，水生于金也。四卦正位，一经一纬，不居其位而位乎其所自生，故曰先天也。震、兑、艮、巽之居四维者何？以乾、坤、离、坎之定位，位之也。阳之运自南而北，阴之运自北而南。南为老阳，乾居之。乾之上爻变而为兑，居东南，中爻变而为离，居东，两爻俱变而为震，居东北。以极于北，则乾爻尽变矣。北为老阴，坤居之。坤之上爻变而为艮，居西北，中爻变而为坎，居西，两爻俱变而为巽，居西南。以极于南，则坤卦尽变矣。阴阳相摩，迭为终始，八卦正位，万象森列，故曰乾、坤、离、坎而八卦正矣。

(六) 后天卦配河图图

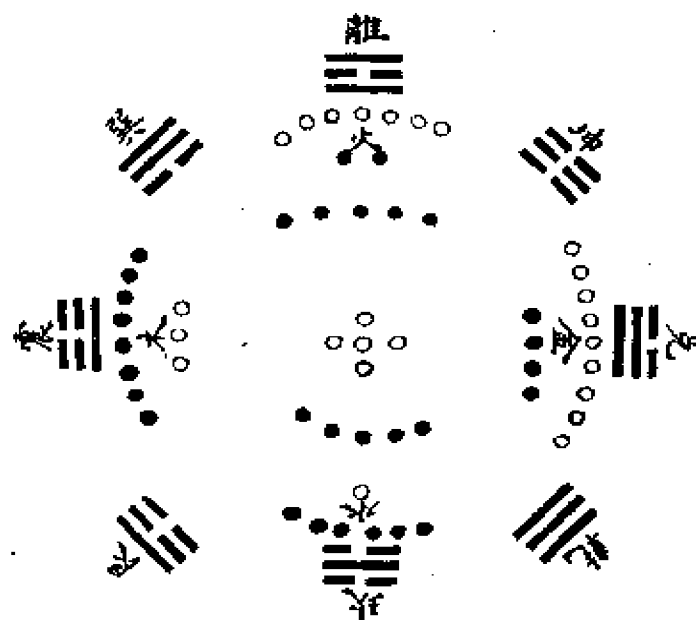

解说：

易，逆数也，而顺以行之，圣人所以善法天也。《说卦》“帝出乎震，成言乎艮”，后天之卦位也。先天乾、坤为经，离、坎为纬。今则离、坎进而为经，震、兑继而为纬。一、六为水，故坎在北，二、七为火，故离在南，三、八为木，四、九为金，故震东而兑西。水、火、金、木各正其位，经正则纬正，纬正则八卦亦靡不正。夫震为木为春，离为火为夏，帝出乎震，岁之始也。春夏之交，百物畅茂，巽为木为风，振动而长养之，以“相见乎离”继之。兑为金为秋，方受夏制，伏而不起，交中央土。土以生金，坤卦当之，厥象为母，逮入北坎。西北之野，龙以战焉，此天地之尊严气也。乾卦当之，为君为父。冬之卦坎，百物告

成。贞以起元，冬之季也。故艮以成之，艮，止也。岁聿云，暮功用止矣。正离、坎以正发敛，正离、坎、震、兑，以正四时，正震、巽、离、坤、兑、乾、坎、艮，以正八节。天时以行，人事以遂。王者治平之道，以弘弥纶天地，各正性命，所谓后天而奉天时者乎。

(七) 先天卦配洛书图

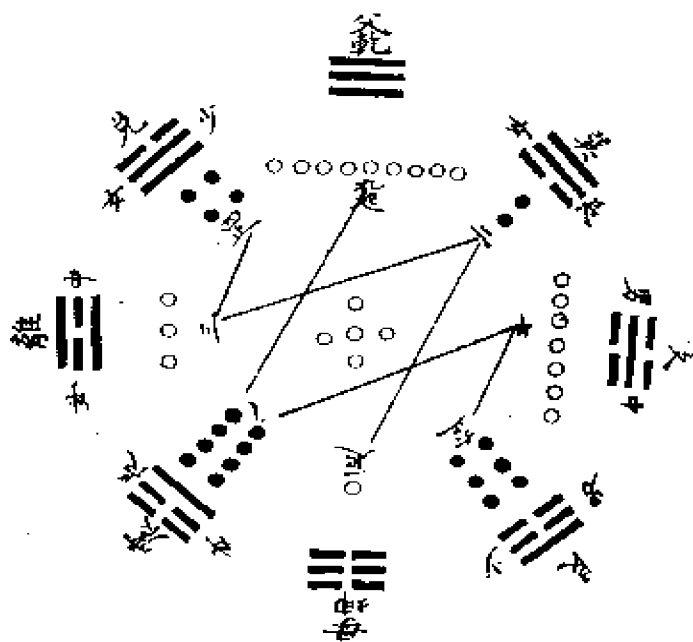

解说：

洛书之数，奇者居正，偶者居隅，尊阳也。卦以配之，各从其类。乾为纯阳而配九，九，阳之极也。于“河图”之位为二七，二合七非九乎？故乾称用九。坤匹乾为纯阴，厥配为一，阳饶而阴乏也。亦“河图”天一之本位也。以九一截数之终始，以乾坤定卦之阴阳，则六子均可计焉。乾一交于坤得震，故次乾曰震，次九曰八。再交于坤得坎，故次震曰坎，次八曰七。三交于坤得

艮，故次坎曰艮，次七曰六，而三男之位定矣。坤一交于乾得巽，故次坤曰巽，次一曰二。再交于乾得离，故次巽曰离，次二曰三。三交于乾得兑，故次离曰兑，次三曰四，而三女之位亦定矣。是以论其位，则乾一，兑二，离三、震四、巽五、坎六、艮七、坤八。论其数，则乾九、震八、坎七、艮六、坤一、巽二、离三、兑四。以卦之生得其数，以数之位，序其卦云尔。

(八) 后天卦配洛书图

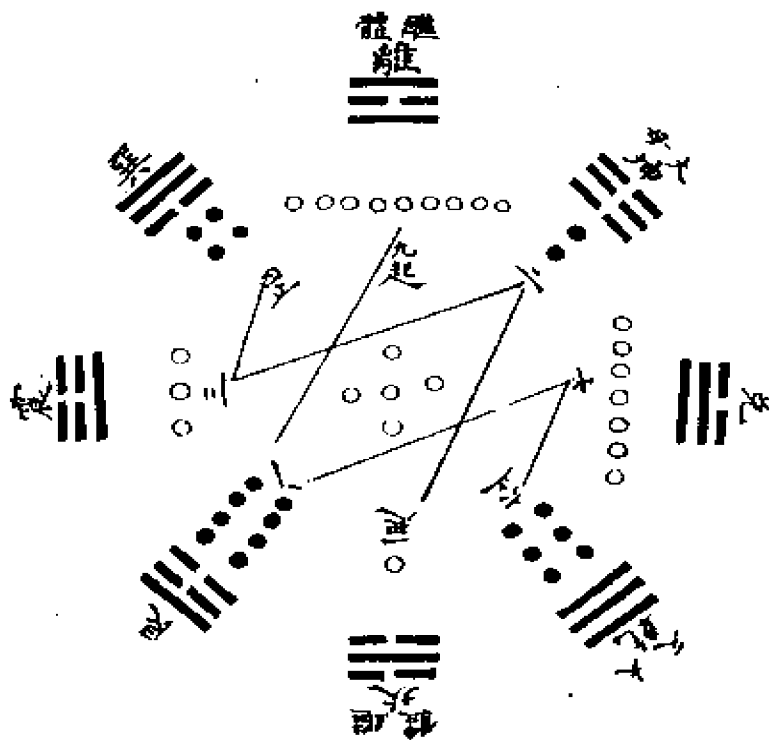

解说：

先天乾坤为父母，以生八子之用，后天坎离为继体，共生四子，以还归乎大父母，用此卦位之所以异也。乾坤之体，体纯阴纯阳，相交而生，生之用已弘。离坎之体，杂阳杂阴，必互异而

生，生之用乃显。此尤卦位之所以异也。夫离阳仪所生继乾，故居南而当九，坎阴仪所生继坤，故居北而当一。离坎即父母也。坎之初爻易乎离，则中女生男，故离之坎。艮九之次八，即以离之初爻易乎坎，则中男生女，故艮之次兑。八之次七，及坎之中爻易乎离，则中女之用，还归乎大父，故兑之次乾。七之次六，而乾、兑、艮之位定矣。即以离之中爻易乎坎，则中男之用还归乎大母，故坤之次坤，一之次二。坎之上爻易乎离，则中女又生男，故坤之次震。二之次三，即以离之上爻易乎坎，则中男更生女，故震之次巽。三之次四，而坤震，巽之位定矣。先天正乾坤，而八卦正后天，正离坎而八卦亦正。至八卦正乎离坎，而乾坤垂拱，无为以董厥成，则又乾、坤之妙其用，而离、坎之神其能也。学后天者，亦正其离、坎而已。

(九) 先天主生图

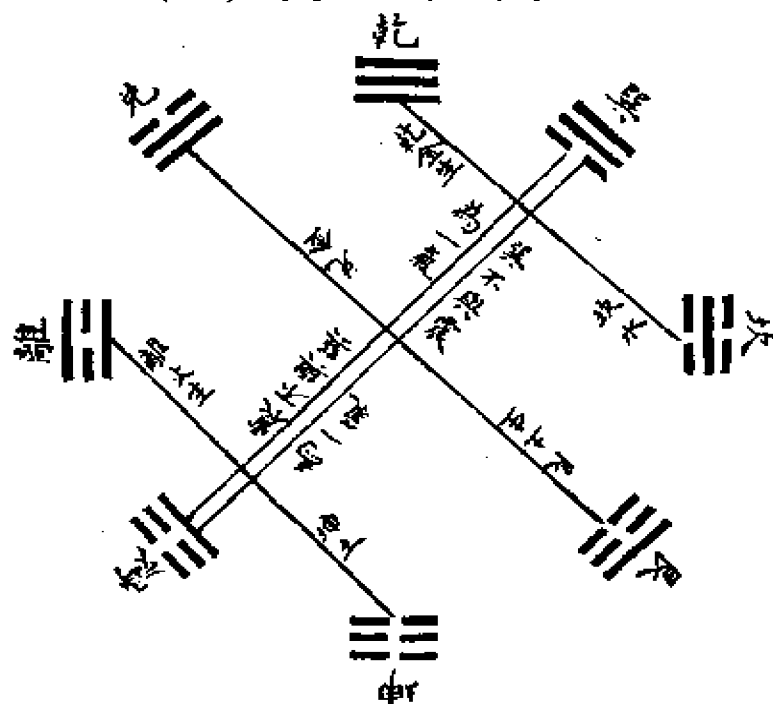

先天之位本对待，未尝不流行。

(十) 后天主克图

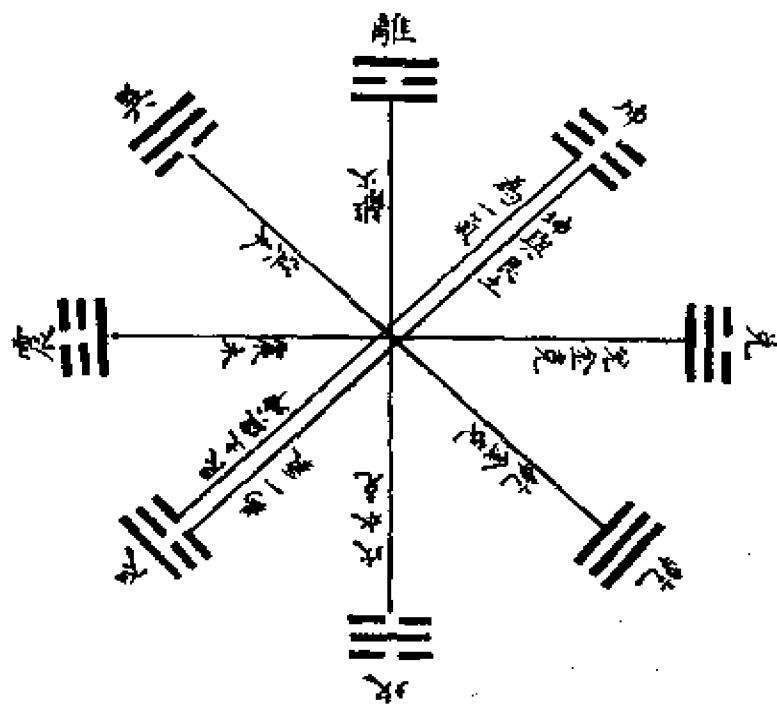

后天之位本流行，未尝不对待。

解说：(九、十两图并说)：

南北为经，东西为纬，夫人而知之矣。而八卦之经纬，更有异焉。先天以震、巽为经，后天以坤、艮为经，而诸卦皆为纬。先天者，天地之生气也，后天者，天地之成气也。夫巽为木，为春，为发生，一气互于东北、西南，而凡纬于其间皆主生。于是乾生坎，艮生兑，离生坤，以成先天之位。坤、艮为土，为季气，为收藏，一气互于东北、西南，而凡纬乎其间者皆主克。于是坎克离、兑克震、乾克巽，以成后天之位。先天主生，故人之

饮食、衣服、医药之属，咸取法焉。后天主克，故人的祭祀、棺槨之属，咸取法焉。有后天而无先天，则无本，有先天而无后天，则不成。至生之中，未尝无克，克之中未尝无生。触类而长之可耳。

(十一) 圆图左旋配节气图

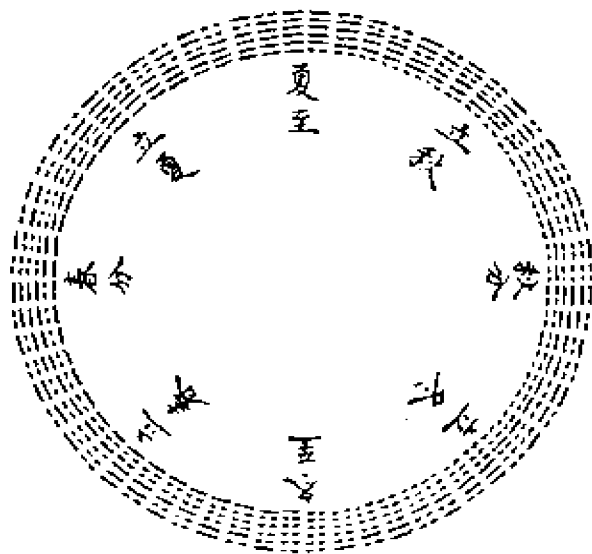

解说：

圆，天象也。卦之有圆图，法天也。天之可见者，莫如阴阳。阴阳之可见者，莫如四时。天之阴极于冬，阴极阳生为冬至。天之阳极于夏，阳极阴生为夏至。故二至为阴阳之枢纽。卦之阳极于乾，阳极阴生而为姤卦之阴，极于坤。阴极阳生而为复。故乾、坤、姤、复，亦为阴阳之枢纽。知此可与言圆图矣。岁，一而已。二之为冬夏，四之为春夏秋冬而已。倍之十六，再倍之三十二，又倍之六十四者，阴阳迭运，以成其负悔也。夫天道流行始乎阳，而阳之初生又始之始也。阳则生于极阴，坤爻生

复为阳始，冬至配焉，尽震宫八卦。至明夷，离为贞卦，一阳又生，于二爻配焉，尽离宫八卦。至于临、兑为贞卦，一阳又生，于二爻春分配焉，尽兑宫八卦。至于泰、贞卦，三阳立夏配焉，尽乾宫八卦。至于乾贞悔，皆阳，阳极阴生得姤卦，夏至配焉，尽巽宫八卦。至于讼、坎为贞卦，一阴又生，于三爻立秋配焉，尽坎宫八卦。至于遁、艮为贞卦，一阴又生，于二爻秋分配焉，尽艮宫八卦。至于否贞卦，三阴立冬配焉，尽坤宫八卦。至于坤贞悔，皆阴极阳生，又得复卦，配冬至。卦气相配，循环无端。盖天道左旋而卦则之。以阴阳之升降言，则复至乾，姤至坤，皆顺；以卦体之初生言，则复至乾，姤至坤，皆逆。以衡图相配言，则姤至坤为顺，复至乾为逆，运行无穷。而乾南、坤北、离东、坎西之位，不失先天之八卦，得此益彰矣。

(十二) 圆图右转生诸卦图

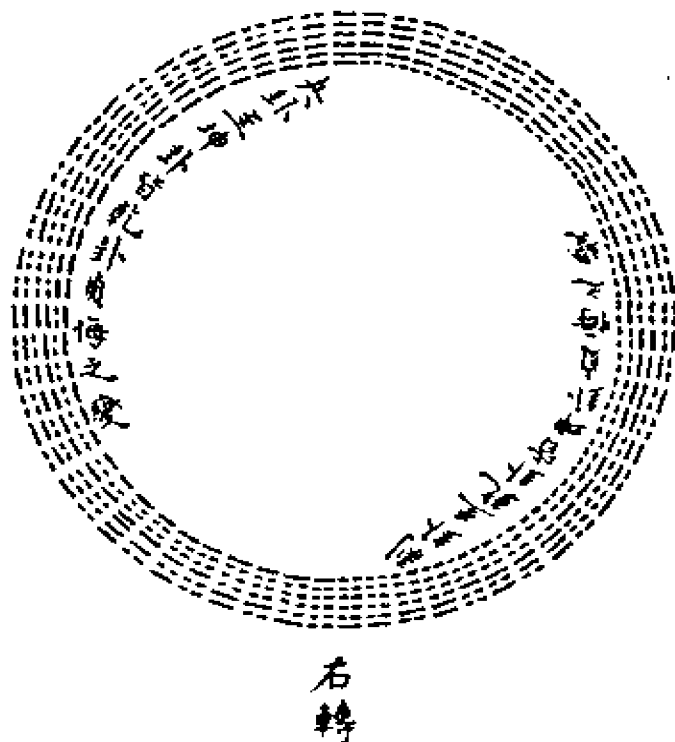

解说：

天左旋，日月星辰右转，一顺一逆，变化见矣。圜图，阴阳之升降，则左旋以法天。六十四卦之相生，则右转以法七政。乾卦生兑、离、震，坤卦生巽、坎、艮。六子之所生，皆乾坤之所生也。故生卦之本惟乾坤，云乾坤，而六十四卦之位以正，三百八十四爻之变以章焉。夬至坤皆生于乾，剥至乾皆生于坤。贞卦以宰之，悔卦以动之。悔卦之变一周而贞卦一变，贞悔之变一周而乾坤一变。六十四卦所以全乾坤之用也。贞悔六阳为乾。其变也，自悔始。上九变则得夬，九五变得大有，五与上变得大壮，九四变则得小畜，四与上变则得需，四与五变得大畜，以及乎泰，则悔卦之变一周矣。悔卦之变一周，则贞卦。九三变而得履，乃乾退而兑进矣。兑之变一周而离退，离之变一周而震进，震之变一周而坤进。然后贞悔之变一周，而消息视之。贞悔六阴为坤，其变也，亦自悔始。上六变则得剥，六五变得比，五与上变得观，六四变则得豫，四与上变得晋，四与五变得萃以及否，则悔卦之变一周矣。悔卦之变一周，则贞卦。六三变而得谦，乃坤退而艮进矣。艮之变一周而坎退，坎之变一周而巽进，巽之变一周而乾进。然后贞悔之变又一周，而消息亦视之。阴阳相易，贞悔相济，六爻感应，若日月之往来而靡间也。若五纬之各得其道而不紊也，此其包括宇宙而无遗也。

(十三) 圆图阴阳对待图

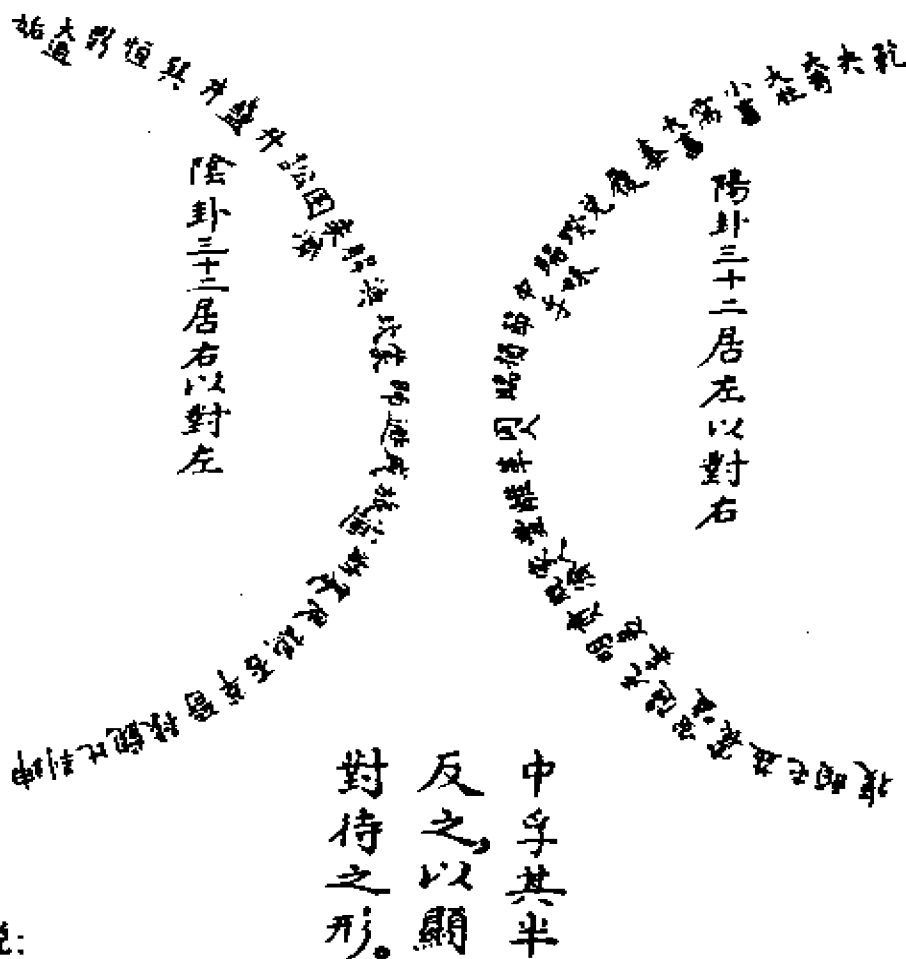

解说：

一阴一阳之谓道。阴无阳，不成其为阴；阳无阴，不成其为阳。阴阳相须，故圆图有对待之象焉。乾生兑、离、震，为阳卦。凡乾、兑、离、震之所生，皆阳卦也。乾至复三十二卦，是以居左。坤生艮、坎、巽，为阴卦。凡坤、艮、坎、巽之所生，皆阴卦也。坤至姤三十二卦，是以居右。阳左阳右，两仪对待也。然阳卦之中亦有阴，阴卦之中亦有阳，又莫不自相对待。如一阳五阴之复、剥、比、豫、师。师则对一阴五阳之姤、夬、大有、小畜、履、同人也。二阴四阳之无妄、家人、离、革、睽、中孚、兑、大畜、需、大壮、大过、鼎、讼、遁，则对二阳

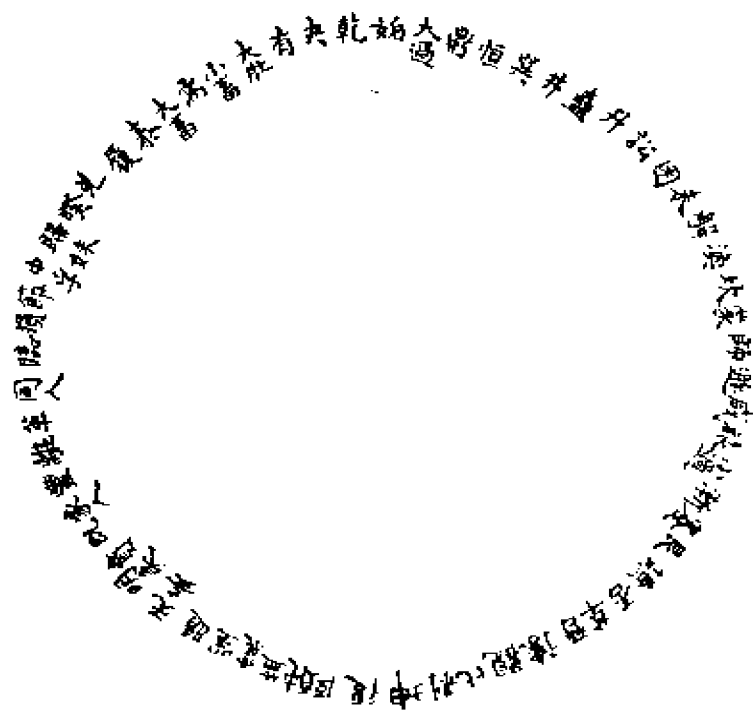

各陰陽
 自卦卦
 對有有
 待。陽，陰

四阴之升、解、坎、蒙、小过、蹇、艮、萃、晋、观、颐、屯、震、明夷、临也。若泰、归妹、节、损、丰、既济、贲、随、噬嗑、益之对否、渐、姤、咸、涣、未济、困、蛊、井、恒，则阴阳半焉者也。乾之与坤，则以纯阳而对纯阴也。多寡相配，上下相求，东西成列，一阴一阳，而开物成务之事毕矣。

(十四) 圆图卦坎图



解说：

孔子之《说卦》也，则曰八卦成列，因而重之。邵子之说卦也，则曰一分为二，二分为四，四分为八，八分为十六，十六分为三十二，三十二分为六十四。二说盖不类云及详。夫圆图，而知邵子固已掺孔子之左券也。卦次运行，以中为界。乾、姤为首，坤、复为尾，六十四卦若翼之垂，左右分行，起首而止乎尾。故贞卦兑二，次乾一，继而离三，继而震四，左行及尾止焉。巽五亦次乾一，继而坎六，继而艮七，继而坤八，右行极尾止焉。悔则八卦一周当贞之一卦，亦起首而止乎尾。左起乾一，

次二三，向左叠行，终而复始，乾至复是也。右起乾一，次二三，向右叠行，终而复始，姤至坤是也。孔子所谓因而重之者，此卦。邵子所谓递而者，即此卦也。邵子则言其相生之渐，孔子言其已成之象。非邵子则孔之言不明，非孔子则邵子之言不全，后之人执一而失之，亦重可慨夫。

(十五) 圆图初爻图

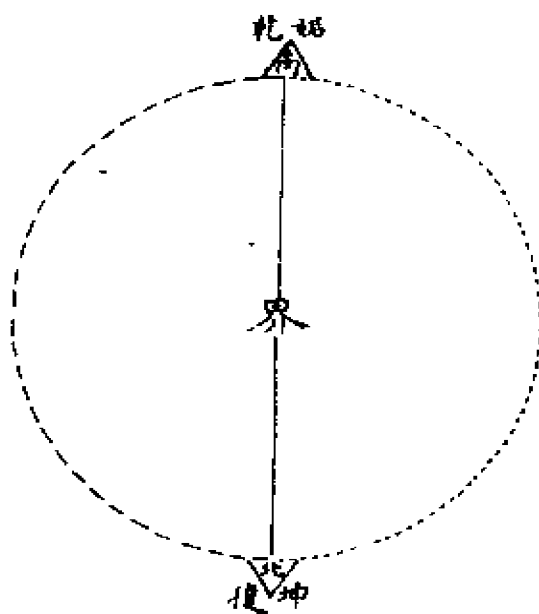

南北各一阴一阳，即上爻之数。

解说：

两仪既判，极天下之至变，莫非两仪之妙也。则极天下之至变，莫不有两仪之象也。圆图初爻三十二阳居左，三十二阴居右，合而则一阴一阳也。乾至复、坤至姤之卦，备而两仪立矣。

(十六) 圆图二爻图

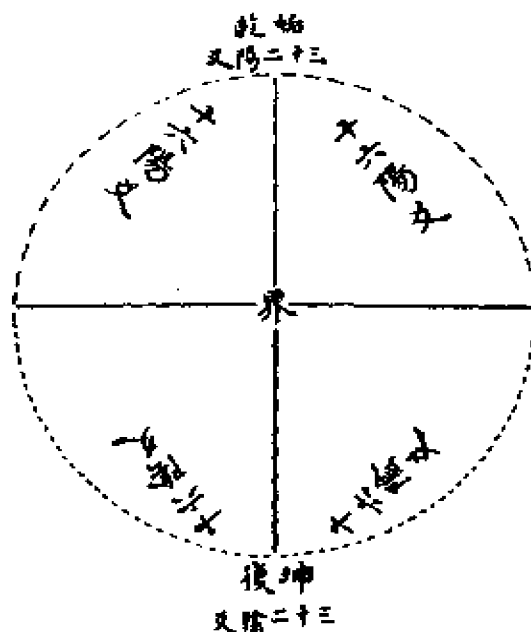

南北阴阳各合为三十二，即初爻之数。

解说：

两仪生四象，则极天下之至变，莫非四象之妙也。极天下之至变，莫不有四象之象也。圆图二爻，乾至临十六阳，而间同人，至复十六阴，坤至遁十六阴，而间师，至姤十六阳。合之则二阳二阴，四象之象也。又合南三十二皆阳，北三十二皆阴，非即两仪哉。

(十七) 圆图三爻图

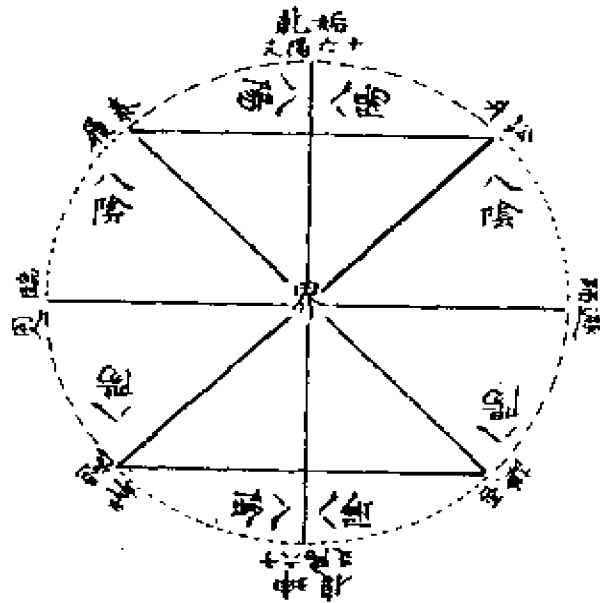

解说：

四象生八卦，则天下之至变，莫非八卦之妙也。极天下之至变，莫非有八卦之象也。圆图三爻，乾至泰八阳，而间履；至临八阴，坤至否八阴，而间谦；至遁八阳，姤至升，复至无妄，而间讼；至师、明夷，至同人，八卦之象也。合之则四阳四阴，八卦而即四象也。

(十八) 圆图四爻图

每以四爻相间，而南北阴阳各合为八节三爻之数。

解说：(注：此图原缺)

八而倍之，十六所自起也。极天下之至变，莫不有八卦之象，则亦莫不有十六之象也。圆图四爻，乾至大壮四阳也，而间小畜，至泰四阴，履至归妹，同人至丰，无妄至震之间，中孚至临，家人至明夷，益至复，法皆同矣。坤至观四阴也，而间豫，至否四阳，谦至渐，师至涣，升至巽之间，小过至遁，解至讼，恒至 ，法皆同矣。合之则八阴八阳，十六之象，即八卦之象也。而以四相间，又非四象乎？

(十九) 圆图五爻图

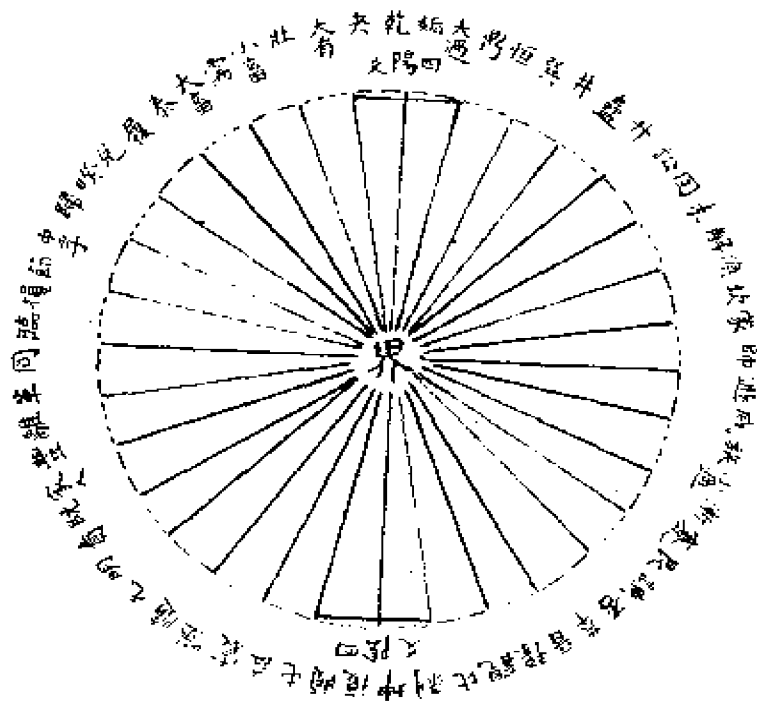

每以二爻相间，而南北阴阳各合为四，即四爻之数。

解说：

十六又倍之，三十二所自起也，则有十六之象，莫不有三十二之象也。圆图五爻，履、兑二阳，而间二阴之睽、归妹、谦、艮二阴而间二阳之蹇、渐，余五十六卦之相间，莫不皆然。合之则十六阳、十六阴、十六之象即三十二之象也。而相间以二，亦即两仪之象也。

(二十) 圆图上爻图

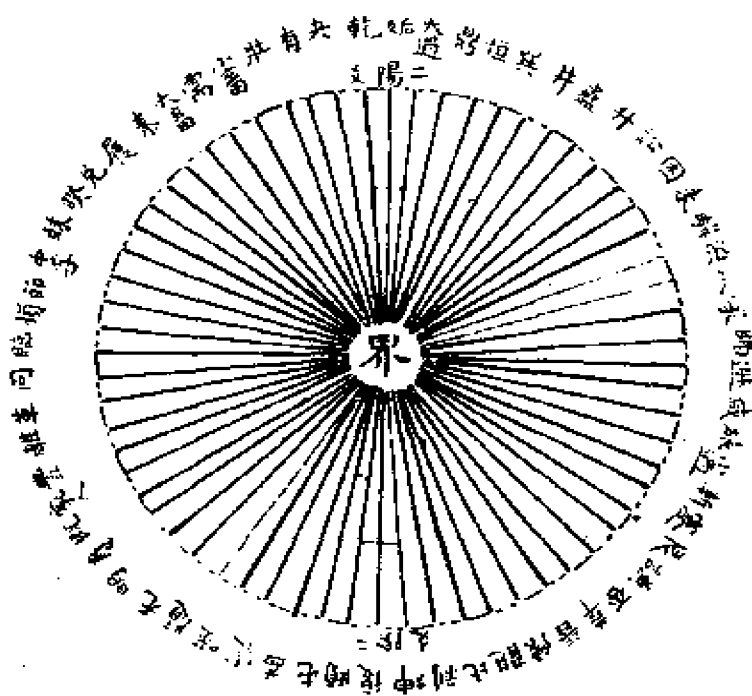

每以一爻相间，而南北阴阳各合为二，即为五爻之数。

解说：

卦之有六十四，生于三十二也，推而上之，生于一。一与

二，三十二与六十四，卦之终始也。圖图上爻，一阴一阳相间而列合之，则三十二阳，三十二阴，六十四之象即三十二之象也。而阴阳相间，以一为率，两仪之象即太极之象也。

(二十一) 圆图杂撰图

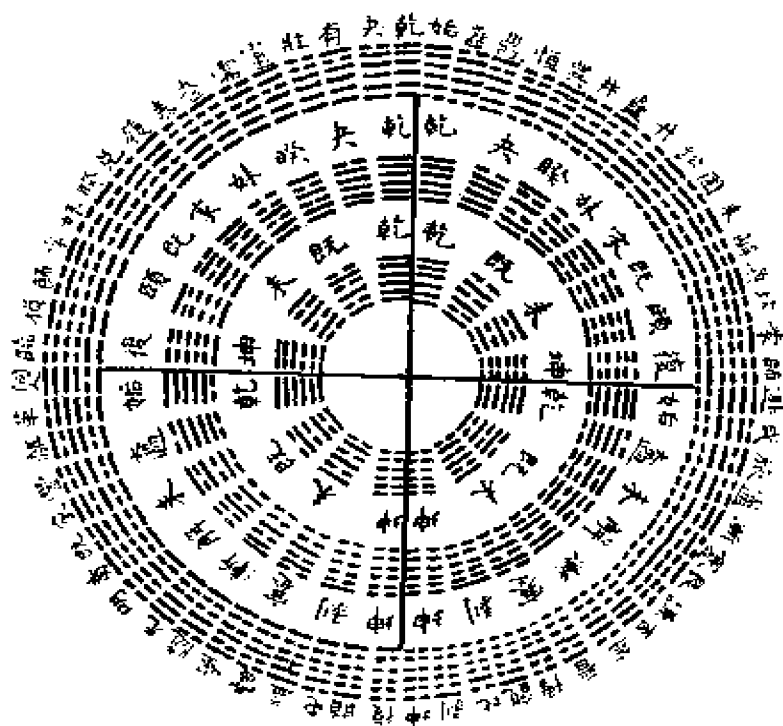

解说:

《周易》始于乾、坤，终于既济、未济；一经之终始也。上经始于乾、坤，终于坎、离，下经始于咸、恒，终于既济、未济。一分为二，而各有终始也。始于乾、坤，中于泰、否，终于坎、离，为上经。始于咸、恒，中于损、益，终于既济、未济，为下经。上下经之各有始，各有中，各有终，所以成一经之始于

乾坤，终于既济、未济也。而始于乾、坤，终于既济、未济者，何也？上经言乾、坤、坎、离，实则乾为主，坎用事，宗阳也。下经言震、巽、艮、兑，实则坤为主，离用事，宗阴也。乾、坤、坎、离，万象之枢也。故始于乾、坤而终于既济、未济，即始于乾、坤而终于坎、离也。然不终于坎、离，而终于既济、未济，何也？乾、坤立坎离之体，坎、离妙乾、坤之用。因乾、坤之交不交，以生坎、离之用，因坎、离之交不交，以章乾、坤之体。坎、离一乾坤也。乾坤得坎、离，则每于不交者，正其位。坎离继乾坤，则必于交其呈其能。未言离坎，坎离乾坤，曰乾、曰坤、曰坎、曰离，乾坤坎离之不交者也。乾坤之不交，即坎离之不交也。既言泰、否，终言既济、未济，曰泰、曰否、曰既济、曰未济，乾坤坎离之交者也。坎、离之交，即乾、坤之交也。《周易》虽分上下经，虽各有终始，实则始于乾坤，中于坎离，终于既济、未济。坎离不交即乾坤，而交即既济、未济。凡震、巽、艮、兑，错行于其间，以成乾、坤、既济、未济之终始。乾、坤、既济、未济，诚万象之枢也，盖观乎圆图之互卦乎。以六十四卦互得三十三卦。左右八分列，实得一十六卦，曰乾、曰大过、曰夬、曰睽、曰归妹、曰家人，曰既济、曰颐、曰复、曰姤、曰大过、曰未济、曰渐、曰蹇、曰剥、曰坤。两卦而互一卦，亦四卦而互一卦也。又以其三十二卦互之，得十六卦，左右重列，实得四卦，曰乾、曰既济、曰未济、曰坤，两卦而互一卦，亦四卦而互一卦。且八卦而互一卦也。推之六十四卦，则四卦而互一卦，亦八卦而互一卦，且一十六卦而互一卦也。互至于乾、坤、既济、未济而穷。盖互之而仍得乾、坤、既济、未济也。以四卦而画六十四卦，故乾、坤、既济、未济，为万象之枢也。故《周易》始于乾、坤，终于既济、未济也。既也。既济、未济，一坎离也。坎离，一乾坤也。《周易》之始于乾、坤，终于既济、未济，即始于乾坤，终于乾坤也。至卦云者，即孔子之

所谓杂物撰德也。

(二十二) 六十四卦方图

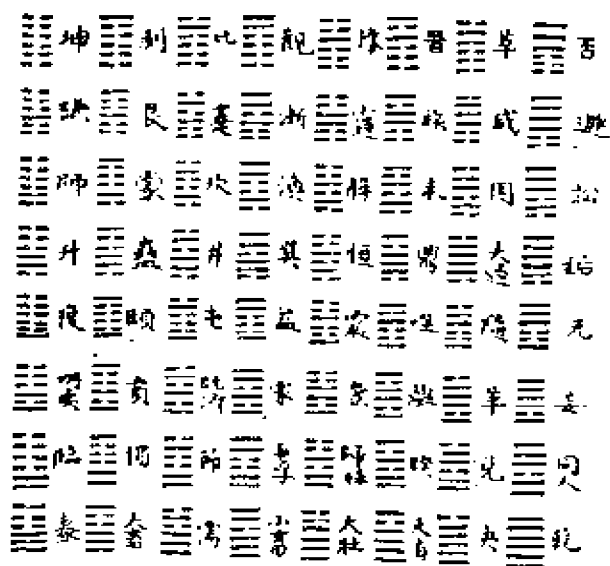

解说：

乾坤大父母也，乾坤正而八卦正矣，六十四卦俱正矣。阳生于北而极于南，阴生于南而极于北，天之道也。圆图法天，故乾南而坤北。阳始于东北而盛于西北，阴始于西南而盛于东南，地之道也。方图法地，故乾西北而坤东南。乾坤运卦体于无穷，圆图之义也。乾、坤交卦体以变化，方图之义也。此其所异也。由是次乾、坤而艮、兑，次兑、艮而离、坎，次离、坎而震、巽，八卦之位不既正乎？由八八其八而六十四卦之位，不俱正乎？

(二十三) 方图纵横八卦图

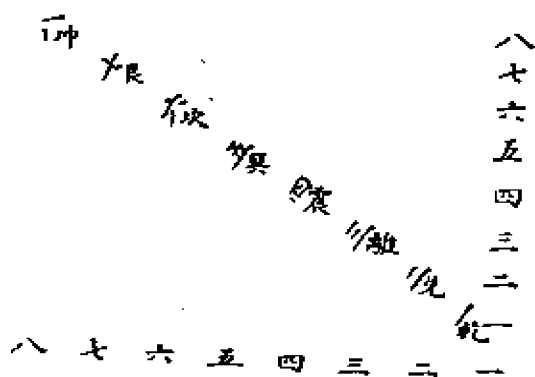

解说：

六十四卦成列，相交变化，而八卦各居其本位，以为卦主。从计之则乾一、兑二、离三、震四、巽五、坎六、艮七、坤八，不少紊也。衡计之，则亦乾一、兑二、离三、震四、巽五、坎六、艮七、坤八，不少紊也。以从衡之间斜计之，仍为乾一、兑二、离三、震四、巽五、坎六、艮七、坤八，不少紊也。此其为卦之正，以统夫众卦也。

(二十四) 方图经纬图

解说：

卦有经，必有纬。经正则纬正，纬正则经纬之间无弗正。圆图以南北为经，则东西为纬；方图以西北、东南为经，则东北、

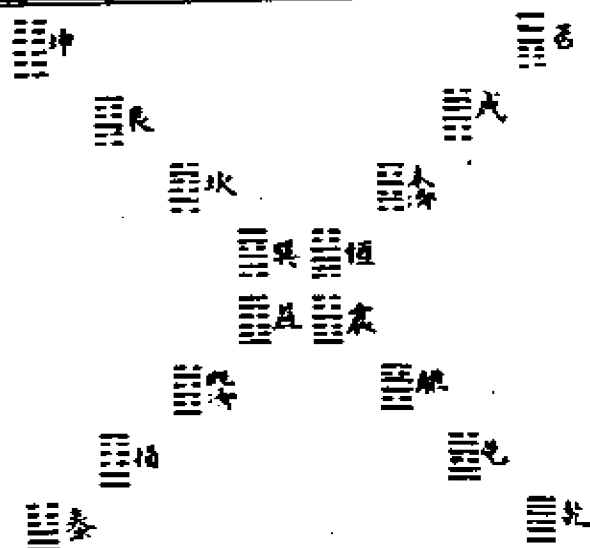

西南为纬。乾，坤交得否、泰继，而兑、艮交得咸、损，故次否、泰继，而离、坎交得未济、既济，故又次咸、损继，而震、巽交得恒、益，故又次未济、既济，皆为纬。纬合经而一十六。邵子所谓四象相交成十六事也。而各卦之交，咸取诸此矣。

(二十五) 方图八卦相交图

一图交相

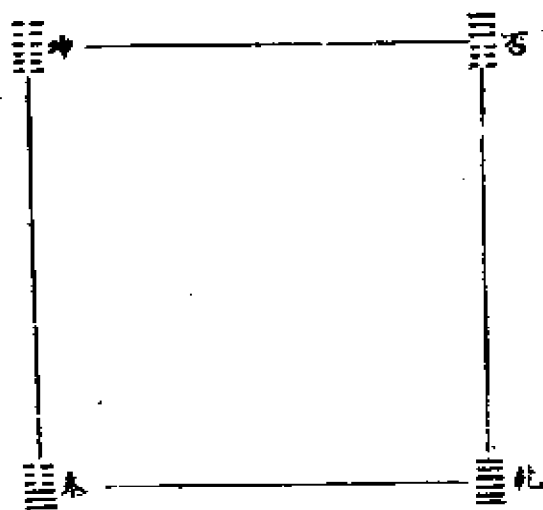

乾坤交，
得否泰。

二图交相

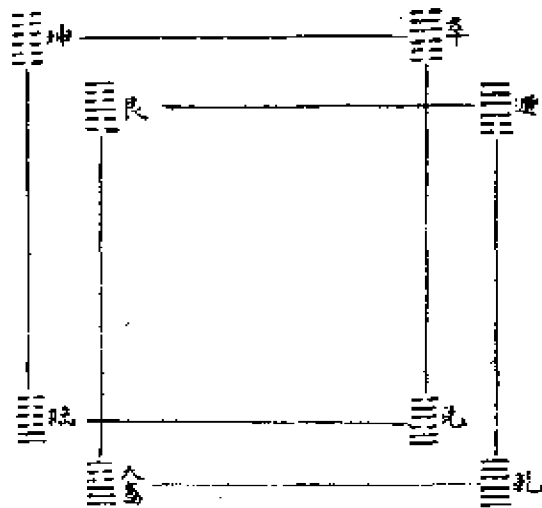

乾、艮、交得
 大畜、避、坤
 临、兑、交得、萃

三图交相

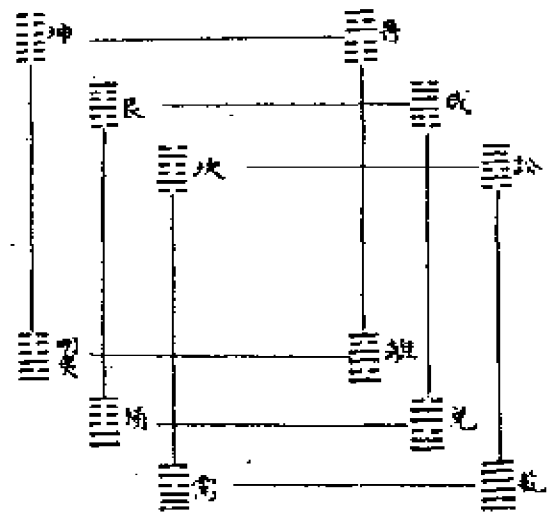

乾、坎、交得
 需、讼、无、艮、得
 交得、成、损
 巽、坤、交得
 明、夷、得

四圖交相

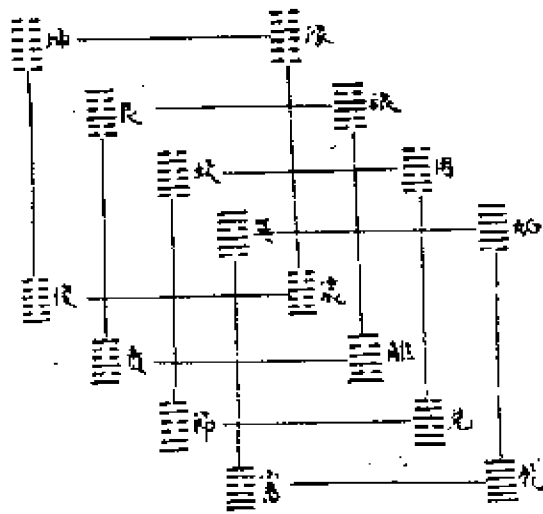

乾巽交得
 小畜、姤、兌
 坎交得節
 用、離、艮、文
 得旅、賁、震
 坤交得豫
 復。

五圖交相

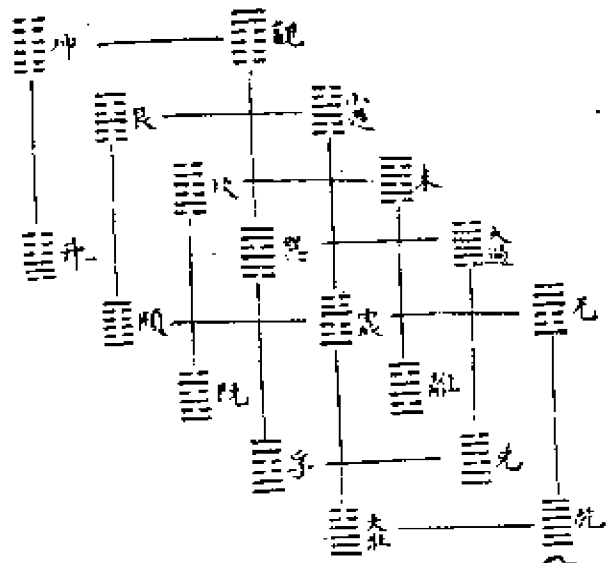

乾震交得无
 姤、大壯、兌、巽
 交得大過、中
 孚、坎、離、交得
 未濟、濟、震、艮
 交得頤、小過
 坤巽交得升
 觀。

大

六圖交相

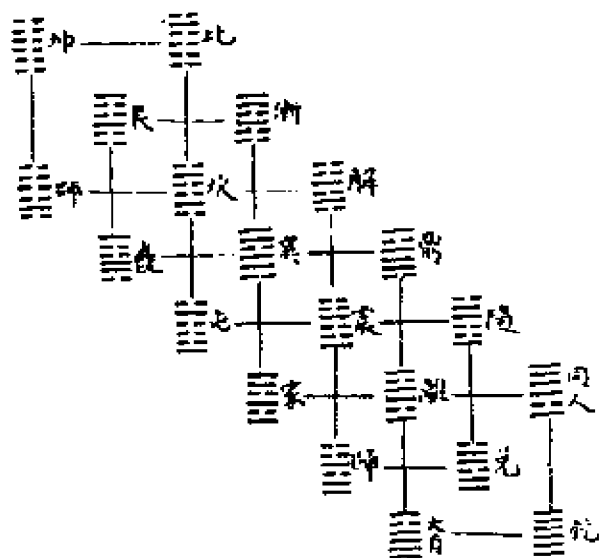

坤交得比
 交得師
 得解
 得漸
 得屯
 得巽
 得震
 得坎
 得艮
 得巽
 得蒙
 得隨
 得睽
 得同人
 得屯
 得蒙
 得師
 得比
 得坤
 得屯
 得蒙
 得師
 得比
 得坤

七圖交相

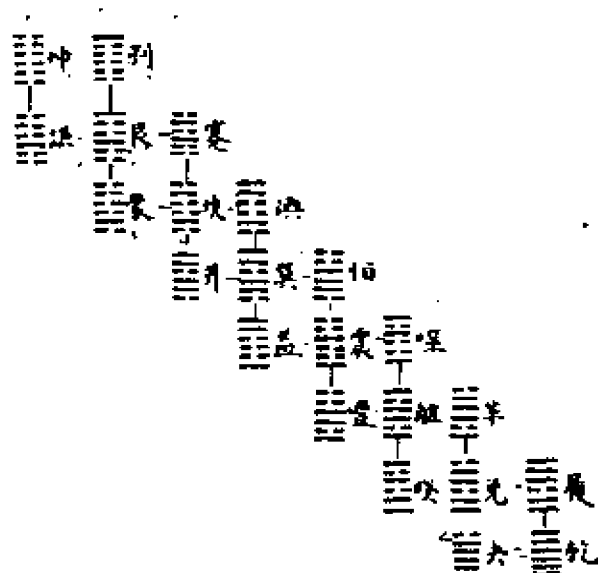

得洪利
 得蒙
 得坎
 得巽
 得坎
 得巽
 得豐
 得萃
 得兌
 得乾
 得坤
 得屯
 得蒙
 得師
 得比
 得坤
 得屯
 得蒙
 得師
 得比
 得坤
 得屯
 得蒙
 得師
 得比
 得坤

解说:

六十四卦生于八卦之相交，而八卦之相交，其法有七：有隔

六交者，有比肩交者，乃至隔一、隔二、隔三、四、五交者。其隔六，则乾、坤相交是也。隔五，则乾、艮、坤、兑相交是也。其隔四，则乾、坎、艮、离、兑、艮相交是也。乾、巽、兑、坎相交，坤、震、艮、离相交，则隔三也。乾、震、兑、巽相交，坤、巽、艮、震相交，则隔二也。交以离、乾、兑、震，交以离、巽、震、坎，交以巽、艮、坎、坤，非隔一乎？交以乾、兑、兑、离，交以离、震、震、巽，交以巽、坎、坎、艮，及艮、坤，非比肩乎？刚柔往来，贞悔变易，尽之矣。

(二十六) 方图纵横贞悔图

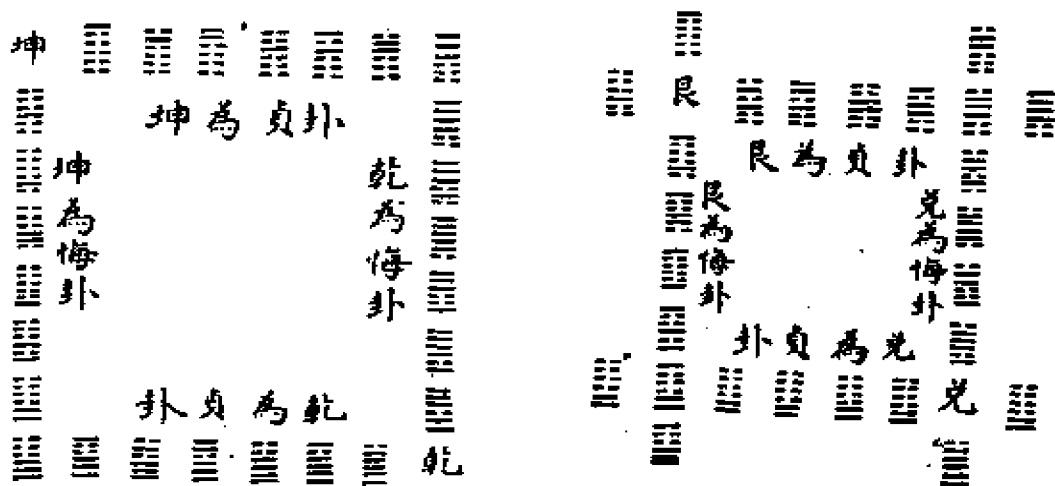

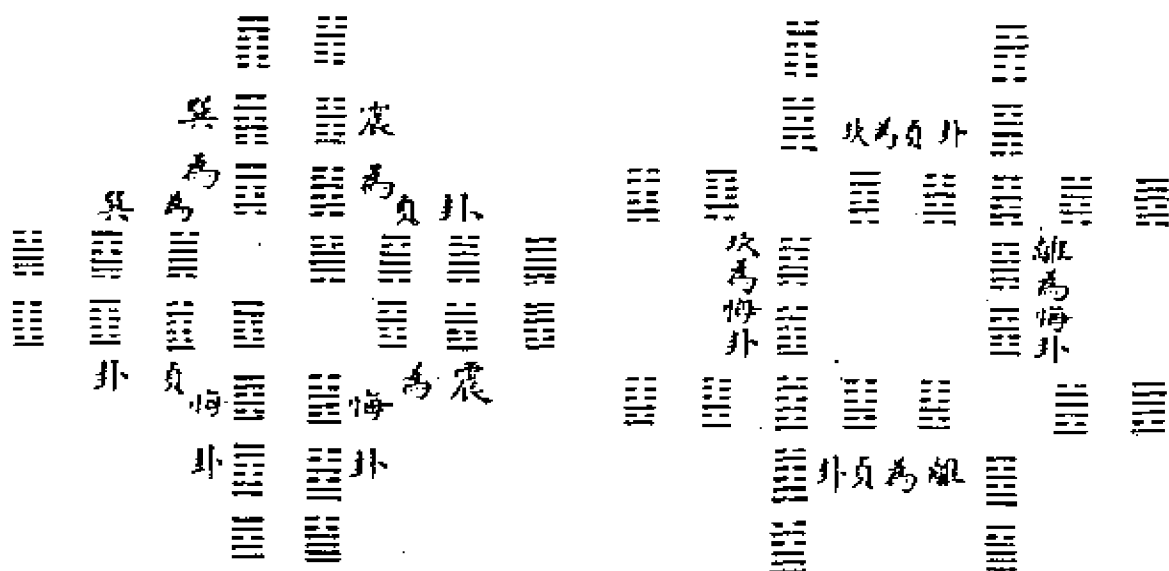

解说:

方圆之形，衡八而从八卦。其衡则自下而上，乾一、兑二、离三、震四、巽五、坎六、艮七、坤八，皆居贞卦之位。计其从，则自右而左，一乾、二兑、三离、四震、五巽、六坎、七艮、八坤，皆居悔卦之位。各以一卦为主，而从有八悔，衡有八贞。从衡贞悔，犬牙相错，分之而其体成八。八从八衡卦，各据其一行也。合之而其用有九，从二衡二，虚中而得九也。先王九州别壤，九井均田，盖取诸此。

(二十七) 方图阳贞阴悔图

解说:

两仪既判，阴固不可无阳，阳亦不可无阴，实则阳施而阴受，阳信而阴屈，阳尊而阴卑，此相辅以为用，而圣人所以垂教万世也。乾、兑、离、震，阳卦也，合所生之二十八卦，而得阳卦三十二；坤、艮、坎、巽，阴卦也，合所生之二十八卦，而得

否	遯	讼	姤		姤	夬	履	乾	
萃	咸	困	姤		随	萃	兑	夫	
晋	旅	泰	得	三	噬	贲	睽	吝	三
豫	遁	解	恒	二	震	豐	睽	吝	三
觀	漸	洪	吳	時	益	夬	中	需	三
比	蹇	坎	井	時	屯	濟	節	需	三
剝	艮	蒙	益		頤	賁	損	畜	
坤	謙	師	升		復	巽	臨	泰	

阴卦三十二。于衡图，则阳卦皆居前而阴卦皆居后，于圆图，则阳卦皆居左而阴卦皆居右。于方图，则阴卦皆居内而阴卦皆居外，尊阳也。故观方图者，分之则六十四卦，合之则一卦也。三十二卦为贞，三十二卦为悔，一贞一悔，非一卦之象乎？以六十四卦观之，则其文灿然而有章也，以一卦观之，则其体寂然而不动也。阴阳变化，不可以智知，不可以识识，其斯之谓欤。若乃各爻之相对相间，不少异于圆图，知圆图而方图有可知者。按：祝氏曰：初爻内三十二阳，外三十二阴，二爻内外，皆可六阳间十六阴。三爻内外，各八阴八阳相间。四爻内外，各四阴四阳相间。五爻内外，各二阴二阳相间。上爻内外，各一阴一阳相间。今按：初二、三爻相配，如祝氏说，其各悔卦左右中分之，则四爻右三十二阳，左三十二阴；五爻左右，各十六阴间十六阳，上爻左右，各八阴八阳相间。盖贞卦分内外，悔卦分左右，以配阴阳，此异于圆图。祝氏诸家所未悉也。

(二十八) 方图分内外图



解说：

先王定城郭、宫室、甸服之制，以辨内外，朝聘以时至，寒暑不怨，咨叛乱备，而民生遂何其慎邪。庖牺氏之方图、诱厥衷矣。夫乾、坤视八卦，故凡与乾、坤并列者，皆居内。次乾、坤而为兑、艮，故凡与兑、艮并列者，皆居次外。次兑、艮为离、坎，故凡与离、坎并列者，皆居次内。次离、坎为震、巽，故凡与震、巽并列者，皆居内。内以应外，外以卫内，内外之辨，不亦详且密哉。

(二十九) 方图天地不交图**解说：**

天气上升，地气下降，则不交而物不生。地气上升天气下降，则相交而物生。相交者，天交乎地，地交乎天也。其不交者，天与天交而地与地交也，不交乎此，则交乎彼矣。不交，则天地或几乎息矣。相交而生物者，天地之用也。不交而不生物者，天地之体也。有体而后有用，故有贞而后有元，有不生物而后有生物。天之卦，乾、兑、离、震，自相交而生。无妄、大壮十二卦，天交天也，即为天之体。地之卦，坤、艮、坎、巽自相交而生观、升十二卦，地交地也，即为地之体。天之卦而交坤、艮、坎、巽，得恒、否、豫、姤十六卦，天交乎地也。地之卦而交乾、兑、离、震，得泰、益、复、小畜十六卦，交乎天也，即为天地之用。于是即此得声音色味，与夫飞走草木情性形体之变，此邵子前知之学也。

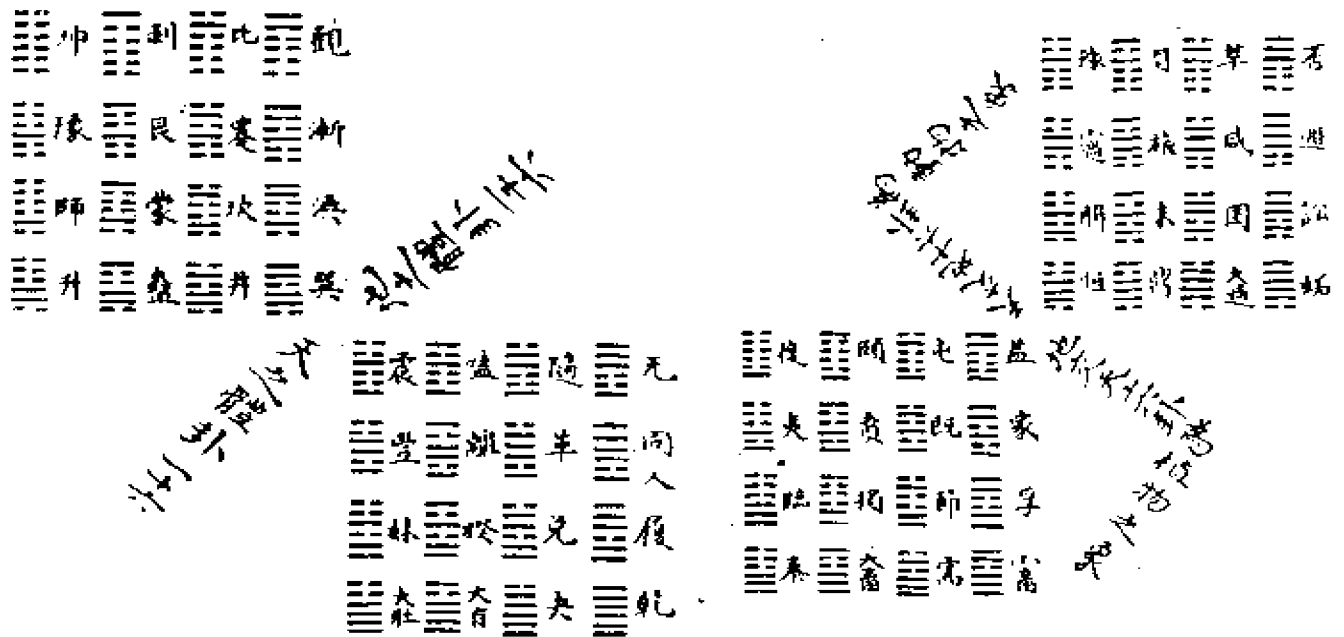

為者而天
 體三不地
 卦十相各
 二,交交,

為者天地
 用三十二相
 卦,交

(三十) 方卦圓卦合图

解说:

天何依乎？依乎地也。地何附乎？附乎天也。天地相依附，而天地之内，千变万化。所谓不贰不测者，不外乎一经一纬、一方一圆、一动一静间也。先天图圆乎外，方乎内，夫子欲取方图于外以别地，而虚圆图于内以象天。实不若天包地外，地居天



乾、坤本义。但取两爻相比为变，涣卦柔，得位乎外，则不合。朱子亦疑之。今照咸、恒二卦，刚上柔下、柔上刚下之例，皆以卦综言之，于十五卦皆合。然两卦虽有错综，至错综之或先或后，自当因名以求其义。如《序卦》所云，不可易也。

清·刁包《易酌》

(一) 河图

(二) 洛书

形
象
之
祖
是
為
繪
畫

文
字
之
祖
是
為
六
書

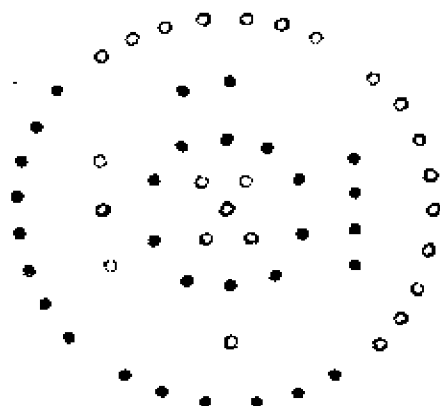

解说 (一、二两图并说):

按:《系辞》有云:河出图,洛出书,圣人则之。是图、书者,圣人作易之源头也。周时“河图”与天球之属藏于王府,秦汉以后,虽流传人间,然有象数,而无文字,儒流不知宝惜,故见者犹少。至于晋、魏,诸儒遂有谓龙负一片之图,龟负一卷之书

者，无惑乎，后人之纷纭聚讼也！不知未画卦以前，龙马出于河，其背之旋毛成文，其数二、七在前，一、六在后，三、八在左，四、九在右，五、十居中，皆奇偶相配对待之形也。神龟出于洛，其背之甲坼成文，其数戴九履一，左三右七，二、四为肩，六、八为足，中五为腹，皆奇偶相间流行之意也。圣人见而有契焉，于是画一奇以象阳，画一偶以象阴，又加之而成四象，又加之而成八卦，又重之而成六十四卦，皆天地自然之象，与天地自然之理也。以其旋毛之文有如星点，故曰图，后世图绘形象于是乎出焉。以其甲坼之文有如字画，故曰书，后世六书文字于是乎出焉。

(三) 伏羲八卦图



(四) 文王八卦图



解说（三、四两图并说）：

按：伏羲卦图升乾降坤，左顺右逆，规而圆之，其卦画之对待，法象之配合，皆自然而然。阳画多于上，阴画多于下，故乾、坤相对于南、北，坎、离相对于东、西，兑、震相对于东南、东北，艮、巽相对于西南、西北。邵子曰：乾、坤定上下之位，离、坎列左右之门是也。此造化之体也。文王卦图，则因其定位之体，以著其交易之用焉。阳降而下，阴升而上，故震、兑相对于东、西，离、坎相对于南、北，巽、艮相对于东南、东北，坤、乾相对于西南、西北。邵子曰：乾坤交而为泰，坎、离交而为既济是也。夫震、兑，始交者也，故当朝夕之位；坎、离，交之极者也，故当子午之位；艮、巽，不交而阴阳犹杂也，故居用中之偏；乾、坤，纯阳纯阴也，故居不用之位，此造化之用也。

（五）六十四卦方圆图**解说：**

按“圆图”坤，复在子，一阳二阴以至六阳，自左而升；乾，姤在午，一阴二阴以至六阴，自右而降。子、午之中分为两片而左旋。“方图”三阳，泰在丑、寅之间；六阳，乾在戌、亥之间；三阴，否在未、申之间；六阴，坤在辰、巳之间。起自东北，折为四方而右旋。盖圆于外者，天也，天气左旋而顺起于子中；方于内者，地也，地气右转逆起于丑、寅之间。其卦画配合之巧妙如此。

淳安夏氏述何氏潜斋云：“圆图”见天地之顺，“方图”见天地之逆。天地之运不顺不行，天地之交不逆不生，顺而行所以生物，逆而生所以自生也。盖谓循其数而数，其已往是因其故迹，故曰

于心上起经纶。“圆图”之从中起，固不待言矣。《说卦》之第四章，正所以明“方图”之从中起也。雷以动之，风以散之，震、巽、恒、益之生物也，故其象最在内；雨以润之，日以晒之，坎、离、既济、未济之长物也，故次之；艮以止之，兑以说之，山泽咸损之收物也，故又次之；乾以君之，坤以藏之，天地否泰之覆载包罗也，故最在外也。

(六) 卦位之图

北	陰	天	天	上
中	陽	人	天	五
西	義	地	人	四
南	仁	天	人	三
中	柔	人	地	二
東	剛	地	地	初
<small>之四位</small>	<small>之道才</small>	<small>之內分</small>	<small>之六位</small>	<small>陽</small>

首	父	皇	郊	上
胸	母	王	國	五
身	妻	公	國	四
股	夫	官	國	三
腓	妾	士	國	二
趾	僕	民	郊	初
				<small>陰</small>

(七) 卦数之图

邵子诗:

耳目聪明男子身，洪钧赋予未为贫。须探月窟方知物，未蹶天根岂识人。乾遇巽时观月窟，地逢雷处见天根。天根月窟闲来往，三十六宫都是春。

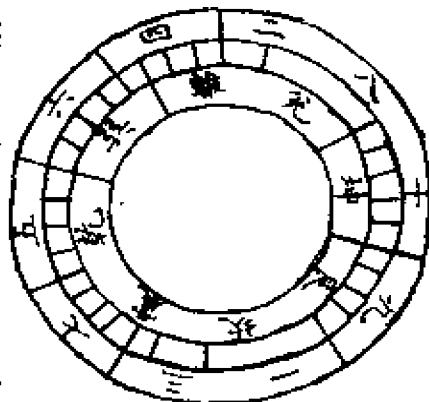

解说:

邵子曰：有意象，有言象，有象象，有数象。数象者，七日、八月、三年、十年之类是也。一数属艮、乾，二数属离、兑，三数属坎、震，四数属巽、离，五数属乾，六数属巽，七数属震、乾，八数属兑、坤，九数属艮，十数属坤。吴先生曰：此以一数析为四，分十数凡四十分，均为八卦，每卦占五分。乾统三男，占五阳数于左；三女从坤，占五阴数于右。阳数中于五，阴数中于六，故在上阳数究于九，阴数究于十。故在下一附九合十数于左下，四附六合十数于右上，三与七合十数而左升，二与八合十数而右降，皆自然而然。若以乾占天五正位于上，坤占地十正位于下，则雷风以气附天，山泽以形附地，水火以质居于天地之间。又父上母下，三男三女各顺其长幼之序，列于左右，法象尤著。

(八) 周易卷世齋直二圖

乾剛坤柔自坤至四唯坤自為一卦其餘皆兩卦為一
不包故也後八卦為小段落彼同。乾為頭天九
不反對者為尾。

比樂師憂臨觀之義或與或求也見而不失其居蒙雜

而著以上上經
起首八卦。

震起也艮止也所以後兩卦與大過
相錯。

損益盛衰之始也自此卦至此凡十
以下經兩卦為一經。

大畜時也无妄災也

萃聚而升不來也
上經兩卦，下經兩卦正對。

謙輕而豫怠也噬嗑食也賁无色也
上經四卦。

兌見而巽伏也此兩卦與離坎兩卦句法相對
以下凡下經六卦，既後段錯雜相對。

隨无故也蠱則飭也利濶也復反也
上經四卦。

晉晝也明夷誅也井通而困相遇也
下經四卦，自此
坤至此凡三十卦。

合上經之數
有下經十二卦。

咸速也恒久也非餘皆兩卦為一卦亦十五卦
唯小過中，字樣各為一卦，則前段

亦變而為乾也。

淡離也節止也解緩也蹇難也睽外也家人內也
以上

起首
八卦。

否泰反其類也自此卦至此凡十卦
以上經兩卦為一經。

大壯則止遷則退也

大有衆也同人親也
下經兩卦，上經兩卦正對。

直图

<p>革，去故也。鼎，取新也。小過，過也。中孚，信也。豐，多故。親寡</p>	<p>旅也。<small>下經六卦。</small></p>	<p>離上而坎下也。小畜，寡也。履不處也。需，不進也。訟，不親</p>	<p>也。<small>上經六卦。</small></p>	<p>大過，顛也。垢，過也。柔過剛也。漸，女歸待男行也。頤，養正</p>	<p>也。既濟，定也。歸妹，女之終也。未濟，男之窮也。夬，決也。剛</p>	<p>決，柔也。君子道長，小人道憂也。<small>自咸恒至此凡三十四</small></p>	<p><small>經十二卦。合而觀之，乾坤首也。大過以下尾也。其中分合變化無不應起，伏，乖，皆井然不紊，學者詳之。</small></p>	<p><small>此臨也。震損大畜單據漢允隨卦并陳龍象尺益元妻升旅賁其復復則矣。</small></p>	<p>乾坤 <small>成濟神際否在亥亥，性而泰之氣通可為。</small></p> <p>大過始漸頤既濟歸妹未濟</p> <p><small>此八卦上下鉤</small></p>
----------------------------------------	--------------------------------	-------------------------------------	-------------------------------	--------------------------------------	---------------------------------------	-------------------------------------------------	------------------------------------------------------------------------	-------------------------------------------------------	-------------------------------------------------------------------------------------------------

解说：

昔我孔子假年学易，韦编三绝，然后作为《十翼》，以教天下后世，而精神之所结聚，意匠之所经营，无法不备，无义不该，尤在《杂卦》一篇。盖举修己治人之理，内圣外王之学，悉贯彻流露于字句之间。其中首尾相应，前后相通，分合交互，段落井然，为万古文章鼻祖，学者熟读而有得焉。以之修己，以之治人，以之经理天下国家，无所处而不当。信乎！《周易》为六

经之祖，而此篇乃其吃紧教人处也。予也管窥蠡测，何敢谓为知易？然而眇能视，亦不废其明也。既以鄙见所及详注本讲之下，又为横、直二图于前，以便省览焉。

谨按《杂卦》一篇，乃《十翼》之结穴，实圣人全副精神所注。大过以下八卦，不反对，是乃以分为合之法。自《本义》以为未详，蔡氏以为宜改，学者习而不察，遂使圣人吃紧教人处二千年如如在尘雾。夫言易者众矣，非凿之使深，则强之使合，不知圣人作易以前民用，不过本天地之理，象阴阳动静而为八卦。内之外之，纵之横之，顺之逆之，莫非变化推迁之用，不假安排，自然而然。故文王之《彖》，周公之《爻》，亦皆无所安排，天然吻合，所谓伏羲有伏羲之易，文王有文王之易，周公有周公之易是也。至我孔子假年学之，实有所得，于是作为《十翼》，示后世以学易之准则焉，亦非有所安排也。盖惧人不知文王、周公之易，因以不知伏羲之易也，于是有《彖传》，有《象传》。又惧人不知易之所由作，与易之所由系也，于是有《上系》十二章，《下系》十二章。又惧人不知伏羲之卦图，与文王之卦图，皆本于象数之自然，而非圣人之安排也，于是又有《说卦》十二章。若夫《序卦》者，有序而不杂也，学之始也，盖惧人之躐等而无节也。《杂卦》者，虽杂而有序也，学之成也，盖惧人之执滞而不化也。故《杂卦》一篇无法不备，无义不该。盖篇中专言人事，而亦首乾坤者，则吉凶消长之理，进退存亡之道，无一不在天地间也。自比卦以下凡八卦，而以下经之损、益为枢，其中如优乐、求与，皆人情之大凡也。终之以困者，谓刚掩也，见阳之不可不扶也。自咸卦以下亦八卦，而以上经之否、泰为枢，其中如久速新故，皆人事之大常也。终之以夬者，谓决柔也，见阴之不可不抑也。予又分其中为二小段者，非臆说也，亦非安排也，遵上经十八卦、下经十八卦之说而分之也。况乎上、下两经六十四卦，中唯乾卦先《经》而后《传》，自为一例，不与余卦

同。盖以其尊无对，而天无所不包故也。余又谓乾自为首者，资始之乾，健行不息之理也。终之以夬者，决柔之乾，尽人合天之学也。其中卦皆反对，所谓以合为分也。末后八卦不反对，所谓以分为合也。故此八卦可以结全经，亦可以结此篇，亦可自为一篇。内外人已，天德王道，一以贯之，学者熟味而有得焉，当知其不诬也。然则余虽不敢妄附于知易也，而牵强穿凿，窃所不敢也已。

(九) 三十六宫图

解说：

按：三十六宫说者，谓阳奇一宫，阴偶二宫，余意不然。伏羲之画卦也，先画一奇以象阳，又画一偶以象阴，及其既成八卦也，每卦三画，重而为六十四卦也，每卦六爻，合之共三百八十四爻。且《系辞》传曰：阳卦奇，阴卦偶。又曰：阳一君而二民，君子之道也。阴二君而一民，小人之道也。若以为阳一阴二，则是阴倍于阳，而阴阳不能均矣。不当曰三百八十四爻，而曰五百七十六爻可



也。不当曰一君而二民，二君而一民，而曰一君而四民，二君而二民可也。盖阴之二止抵阳之一，故曰阳爻一百九十二，阴爻一百九十二，且乾与坤对，则乾一坤八而成九；震与巽对，则震四巽五而成九；坎与离对，则坎六离三而成九；艮与兑对，则艮七兑二而成九，凡四九三十六，阴阳各十八，而多寡亦均，三十六宫或是之谓也？高明者辨之。

清·黄宗羲《易学象数论》

(一) 龙图

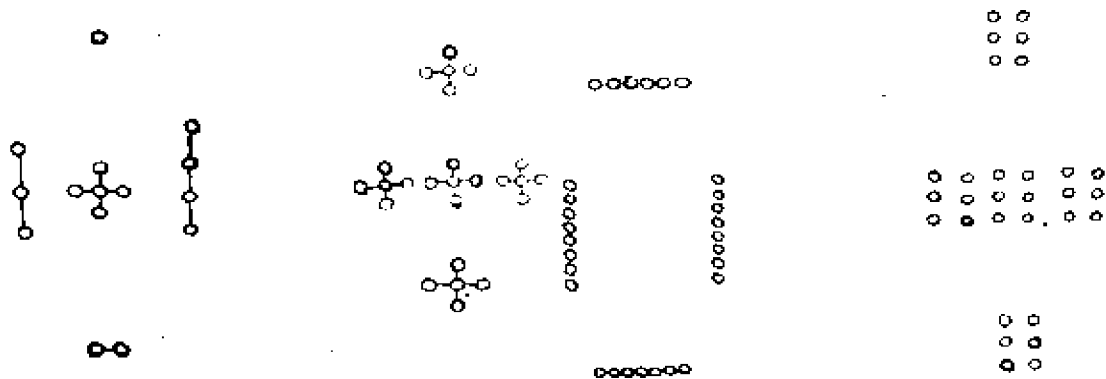

解说：

且夫龙马始负图，出于羲皇之代，在太古之先也。今存已合之位，或疑之，况更陈其未合之数耶？然则何以知之？答曰：于仲尼“三陈九卦”之义探其旨，所以知之也。（九卦谓履、谦、复、恒、损、益、困、井、巽之九卦也。）已合之位，即今之所谓“河图”是也。自未合至已合，其图有三，亦犹九卦之三陈也，于九卦之义无取。况夫天之垂象，的如贯珠，少有差则不成次序矣。故自一至于盈万，皆累累然如系之于缕也。且若“龙图”本合，则圣人不得见其象，所以天意先未合而形其象，圣人观象而

明其用，是“龙图”者，天散而示之，伏羲合而用之，仲尼默而形之。未合之位，为河之所出，已合之位，为伏羲所成。始“龙图”之未合也，惟五十五数，上二十五，天数也。中贯三、五、九，外包之十五，尽天三、天五、天九并十五之用，后形一六无位，（上位去一，下位去六。）又显二十四之为用也，兹所谓天垂象矣。

中贯三、五、九者，以第一图而论，中五之从三，是中贯三也；中五之居中，是中贯五也；上五、中五、下五之从，是中贯九也。去其所从之九，又去无位之一，而分之四方、中央，则凡五行之生数，皆天数之所成，为第二图也。

下三十，地数也，亦分五位，（五位言四方、中央也。）皆明五之用也。（上位形五，下位形六。）十分而为六，（五位，六五三十数也。）形坤之象焉。（坤用六也。）六分而成四象，（成七、九、八、六之四象。）地六不配。（谓中央六也。一分在南边，六成少阳七。二分在东边，六成少阴八。三分在西边，六成老阳九。惟在北边，六便成老阴数，更无外数添也。）

以三十分作五位，每位得六，为第一图。取中央之六，分其一配南为七，分其二配东为八，分其三配西为九，中央更无余分，故下六不配，凡五行之成数，皆地数所分，为第二图也。

在上则一不用，形二十四，在下则六不用，亦形二十四。（上位中心去其一，下位中四中心去其六，亦见二十四，以一岁三百六旬，周于二十四气也，故阴阳进退皆用二十四。）

天数二十五，去其从九，犹存十六于生数十五之中，则一不用，生数虽十五，而天数固二十五也。一不用，则二十四。地数中央之六，分配四方，六即不用，数仍三十也。然依原位四方各六，则中六不用，形为二十四。

后既合也，天一居上为道之宗，地六居下为气之本。（一、六上下覆载之，中运四十九之数，为造化之用也。）

此第三图合上下位而为一也，天一居上，以在上位，故谓之上。地六居下，以在下位，故谓之下。非言一南而六北也。

天三千地二、地四为之用。（此更明九、六之用，谓天三统地二、地四成九，为乾元之用也。九十五行成数四十，是谓大衍之数五十，其用四十有九也。）

五行成数六、七、八、九、十，积之得四十，以九加之，合大衍用数。

三若在阳，则避孤阴；在阴，则避寡阳。（成八卦者，三位也。谓一、三、五之三位。二与四只两位，两位则不成卦体，是无中正不为用也。在阳则为孤阴，四、二是也。在阴则为寡阳，七、九是也。三皆不处之，若避之也。）

一、三、五，则三在阳；六、八、十，则三在阴。

大矣哉！“龙图”之变，歧分万涂，今略述其梗概焉。

（二）魏伯阳月体纳甲图

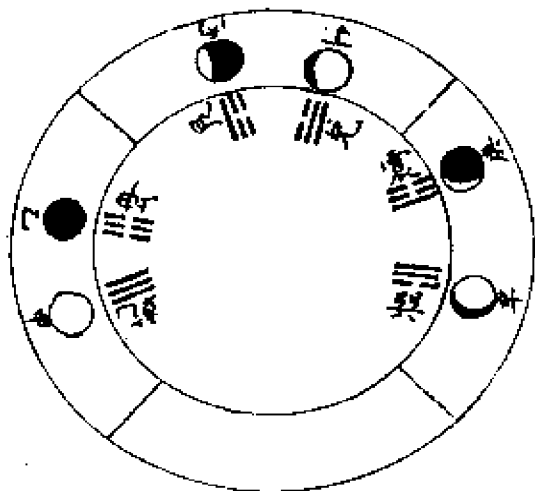

(三) 沈存中纳甲胎育图

(四) 纯卦纳十二辰图



图 (三)



图 (四)

(五) 纳辰成卦图

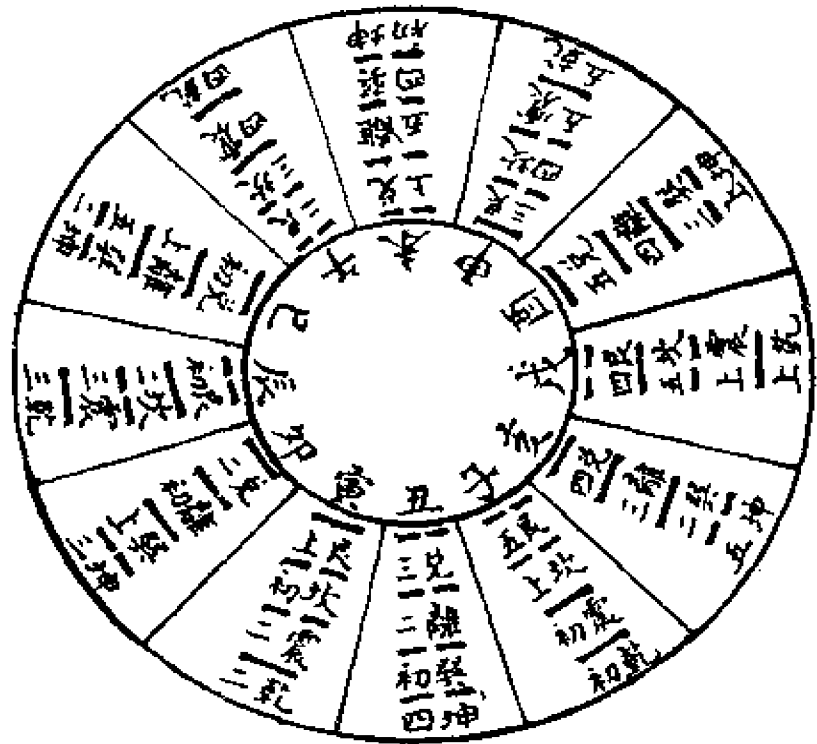
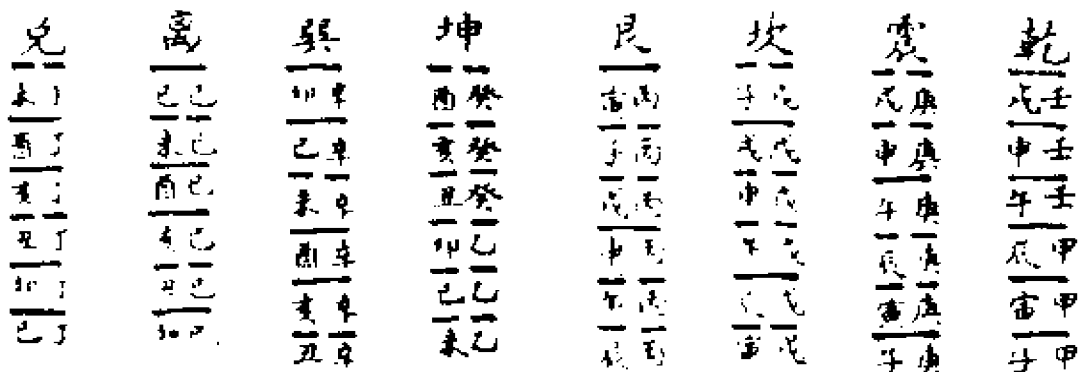

解说 (二至五诸图并说):

世言纳甲，本于《参同契》。然京房积算已言分天地乾、坤之象，益之以甲、乙、壬、癸，（甲壬阳入乾，乙癸阴入坤。）震、巽之象配庚、辛，（庚阳入震，辛阴入巽。）坎、离之象配戊、己，（戊阳入坎，己阴入离。）艮、兑之象配丙、丁，（丙阳入艮，丁阴入兑。）是则西汉之前已有之矣。魏伯阳因其说，而以月象附会之。《参同契》曰：三日出为朙，震☳庚受西方。八日兑☱受丁，上弦平如绳。十五乾☰体就，盛满甲东方。十六转就绪，巽☴卒见平明。艮☶直于丙南，下弦二十三。坤☷乙三十日，东方丧其明。壬、癸配甲、乙，乾、坤括始终。虞翻注易，亦祖伯阳。盖以月之明魄多少，取象于卦画，而以所见方位为所纳之甲。赵汝楳驳之曰：昼夜有长短，昼短，日没于申，则月合

于申，望于寅；昼长，则日没于戌，则月合于戌，望于辰。十二月间三日之月，未必尽见庚；十五日之月，未必尽见甲。合朔有先后，则上、下弦未必尽在八日、二十三日，望、晦未必尽在十五日、三十日。震、巽位于西，兑、艮位于南，乾、坤位于东，与《大传》之卦易位。兑画阳过阴，艮画阴过阳，不能均平，与上下弦月体相符。朱凤林（升）亦云：以乾三画纯阳为望，以坤三画纯阴为晦，其明、魄、消、长当以五夜当一画，则震当为初五夜之月，而非生明，兑当为初十夜之月，而非上弦。望后巽、艮亦然，此月之明、魄，与卦画不类也。地之方位，甲、庚相对，既以望夕之月为乾而出甲，则初生之月，不见于庚矣。上、下弦之昏、旦同见于南方之中，亦初无上弦见丁，下弦见丙之异也。况月之行天，一岁十二月，其昏、旦出见之地，夜夜推移，无定位可指，来月所纳之甲，非今月所纳之甲矣。某以为坎为月，则月者，八卦中之一也。八卦纳甲，而专属之月可乎？同此八卦，或取象于昏，或取象于旦，亦非自然之法象也。故沈存中不主月象，谓是天地胎育之理，乾纳甲、壬，坤纳乙、癸者，上下包之也。六子包于腹中，其次第震、巽宜纳丙、丁，艮、兑宜纳庚、辛。今反是者，卦自下生，先初爻，次中爻，末上爻，是以长下而少上也。某又不然。甲、乙至壬、癸，乃先后之次第，非上下之次第也。震巽庚辛，艮兑丙丁，是乱其先后矣。不得以爻为解，以方位言之，乾金坤土，震木巽木，坎水离火，艮土兑金，在《说卦》可证。今乾纳甲、壬，坤纳乙、癸，其为木耶？水耶？震、巽之为金，坎、离之为土，艮、兑之为火，将安所适从耶？若置之不论，则又无庸于纳矣。

卦之纳甲，以六十甲子言，故纳辰亦谓之甲也。十二支，六阳六阴，阳顺传，阴逆传，子、寅、辰、午、申、戌为顺，未、巳、卯、丑、亥、酉为逆。乾起初爻，纳子顺传，六爻则阳支毕。坤起初爻，纳未逆传，六爻则阴支毕。震得乾初，（初爻纳

子。)坎得乾二，(初爻纳寅。)艮得乾三，(初爻纳辰。)皆顺传六爻。巽得坤四，(初爻纳丑，先外卦而后内卦，亦逆也。)离得坤三，(初爻纳卯，逆中之逆。兑得坤二，初爻纳巳。)皆逆传六爻。或谓阴顺阴逆者非也，特左右行耳。阴阳虽判，未尝不交，唯交，故左右行。五行用数，一居北，自左而右；二居南，自右而左，故乾左行，起子至戌；坤右行，起未至酉。六卦则以子、丑、寅、卯、辰、巳为初爻之序，亦阳左阴右。乾坤为父母，故各据阴阳之半。六子以类从，巽、离、兑初爻当纳未、巳、卯(坤内卦)，今纳丑卯巳(坤外卦)者，坤顺承天，妻道也。妻不敢敌夫，以率诸女，故初爻则随父左行，自二爻以往，始右行以从母。重卦之纳甲，内卦观下三爻，外卦观上三爻，内外交错以成之。(如乾下坤上，内卦则子、寅、辰，外卦则丑、亥、酉。)是故纳十日者总以卦，纳十二辰者析于爻。卜筮家舍纳甲，则休咎无以辨矣。然观其所用五行惟十二辰，而十干无与焉。卦为体，爻为用，干为主，辰为客，有用而无体，舍主而用客，则是失轻重之伦也。假如生在卦，克在爻，自当去爻而从卦。干则凶，支则吉，岂得昧大而见小。纳甲之说，将古有其名，而无其实欤？抑传之者失其真欤？不然，乾初爻止当云子为水，不必配为甲子；坤初爻止当云未为土，不必配为乙未。既配以甲乙，自当用其五行矣。且姑置纳日之用不用，甲为五行之全数，卦为天地之全数，今以四十八爻而纳六十甲，所余之十二甲，将焉置之？岂卦不足以包五行耶？

季彭山曰：阳卦纳阳于阳，支皆顺行，阴卦纳阴于阴，支皆逆行。乾起甲子，则坤当起乙、丑。今为改正。羲按坤起乙未，自京氏积算已然。盖阴生于午，故从未而起。彭山不知而作，往往如此。近又有改纳甲者：戊、己，干支十二，虚中不用，以离纳甲，坎纳乙，兑纳丙，艮纳丁，震纳庚，巽纳辛，乾纳壬，坤纳癸，各纳其干内所有之支，自下而上，如纳甲者。甲子、甲

(七) 葛稚川纳音图

一宮屬土	庚子庚午	辛丑辛未	戊寅戊申
巳卯巳酉	丙辰丙戌	丁巳丁亥	
三宮屬火	戊子戊午	己丑己未	丙寅丙申
丁卯丁酉	甲辰甲戌	乙巳乙亥	
五宮屬水	丙子丙午	丁丑丁未	甲寅甲申
乙卯乙酉	壬辰壬戌	癸巳癸亥	
七宮屬金	甲子甲午	乙丑乙未	壬寅壬申
癸卯癸酉	庚辰庚戌	辛巳辛亥	
九宮屬木	壬子壬午	癸丑癸未	庚寅庚申
辛卯辛酉	戊辰戊戌	己巳己亥	

(八) 扬子云积数纳音图

解说 (六至八诸图并说):

六十甲子纳音，亦从纳甲而生。一律纳五音，十二律纳六十音也。纳音虽同，而立法有三，其本之《内经》者，五音始于金，传火，传木，传水，传土，其叙也。(乾纳甲，坤纳癸，为之始终，故纳始于乾金，终于坤土。) 同位娶妻，隔八生子。甲

甲子乙丑三十四	甲申乙酉三十	甲辰乙巳二十六
丙寅丁卯二十六	丙戌丁亥二十二	丙午丁未三十
戊辰己巳二十三	戊子己丑三十一	戊申己酉二十七
庚午辛未三十二	庚寅辛卯二十八	庚戌辛亥二十四
壬申癸酉二十四	壬辰癸巳二十	壬子癸丑二十八
甲戌乙亥二十六	甲午乙未三十四	甲寅乙卯三十
丙子丁丑三十	丙申丁酉二十六	丙辰丁巳二十二
戊寅己卯二十七	戊戌己亥二十三	戊午己未三十一
庚辰辛巳二十四	庚子辛丑三十二	庚申辛酉二十八
壬午癸未二十八	壬寅癸卯二十四	壬戌癸亥二十

子，金之仲，（三元首仲，次孟，次季。）娶乙丑，下生壬申，金之孟，娶癸酉，上生庚辰，金之季，娶辛巳，下生戊子。火自戊子，己丑转丙申、丁酉，转甲辰、乙巳，火之仲、孟、季毕焉。自壬子，癸丑转庚申、辛酉，转戊辰、己巳，木之仲、孟、季毕焉。自丙子、丁丑转甲申、乙酉，转壬辰、癸巳，水之仲、孟、季毕焉。自庚子、辛丑转戊申、己酉，转丙辰、丁巳，土之仲、孟、季毕焉。以上为阳律。起甲午、乙未转壬寅、癸卯，转庚

戊、辛亥，皆金也。戊午、己未转丙寅、丁卯，转甲戌、乙亥，皆火也。壬午、癸未转庚寅、辛卯，转戊戌、己亥，皆木也。丙午、丁未转甲寅、乙卯，转壬戌、癸亥，皆水也。庚午、辛未转戊寅、乙卯，转丙戌、丁亥，皆土也。以上为阳吕。此一法也。葛稚川曰：子午属庚，（纳甲震初爻庚子、庚午。）丑未属辛，（巽初爻纳辛丑、辛未。）寅申属戊，（坎初爻纳戊寅、戊申。）卯酉属己，（离初爻纳己卯、己酉。）辰戌属丙，（艮初爻纳丙辰、丙戌。）巳亥属丁。（兑初爻纳丁巳、丁亥。）一言得之者宫与土，（所属者即一言而得。）三言得之者徵与火，（如戊子、戊午，戊之去庚，数之有三也，余准此。）五言得之者羽与水，（如丙子、丙午，丙之去庚，为数五也。）七言得之者商与金，（如甲子、甲午，甲之去庚，为数七。）九言得之者角与木。（如壬子、壬午，壬之去庚，为数九。）此一法也。子午之数九，（九者，黄钟之数。子为十一月，其律黄钟，午为子冲，故其数同。）丑未八，（丑十二月，故杀于九。）寅申七，卯酉六，辰戌五，巳亥四；甲己之数九，（甲为子干，己为甲妃，其数同。）乙庚八，丙辛七，丁壬六，戊癸五。扬子云《太玄》之数，其推纳音以火、土、木、金、水为序。甲子、乙丑金者，甲九，子九，乙八，丑八，积三十四，以五除之，余四，故为金。丙寅、丁卯火者，丙七，寅七，丁六，卯六，积二十六，以五除之，余一，故为火。余准此，此一法也。按律书，同位娶妻，如黄钟与大吕同位为妻。隔八生子，黄钟三分损一，隔八生林钟为子。今甲子黄钟与乙丑大吕同位，谓之娶妻是矣。而甲子之隔八为辛未，林钟何以甲子不能生之也。蔡邕云：阳生阴为下生阴，生阳为上生，今阳不能生，是但有上生，而无下生也。以甲子为上，癸亥为下，则又皆下生，而上生无十之一、二也。《内经》之法，与律书不能尽合矣。稚川言中央总黄天之气一，南方丹天之气三，北方玄天之气五，西方素天之气七，东方苍天之气九，皆奇数而无偶数，

(十) 京氏月建图

甲子 乾上 姤上	甲戌 乾上 姤上	甲申 乾上 姤上
乙丑 坤上 姤上	乙亥 坤上 姤上	乙酉 坤上 姤上
丙寅 艮上 姤上	丙子 艮上 姤上	丙戌 艮上 姤上
丁卯 震上 姤上	丁丑 震上 姤上	丁亥 震上 姤上
戊辰 巽上 姤上	戊寅 巽上 姤上	戊子 巽上 姤上
己巳 离上 姤上	己卯 离上 姤上	己丑 离上 姤上
庚午 坎上 姤上	庚辰 坎上 姤上	庚寅 坎上 姤上
辛未 兑上 姤上	辛巳 兑上 姤上	辛卯 兑上 姤上
壬申 震上 姤上	壬午 震上 姤上	壬辰 震上 姤上
癸酉 艮上 姤上	癸未 艮上 姤上	癸巳 艮上 姤上
甲午 离上 姤上	甲辰 离上 姤上	甲寅 离上 姤上
乙未 坤上 姤上	乙巳 坤上 姤上	乙卯 坤上 姤上
丙申 艮上 姤上	丙午 艮上 姤上	丙辰 艮上 姤上
丁酉 震上 姤上	丁未 震上 姤上	丁巳 震上 姤上
戊戌 巽上 姤上	戊申 巽上 姤上	戊午 巽上 姤上
己亥 离上 姤上	己酉 离上 姤上	己未 离上 姤上
庚子 坎上 姤上	庚戌 坎上 姤上	庚申 坎上 姤上
辛丑 坤上 姤上	辛亥 坤上 姤上	辛酉 坤上 姤上
壬寅 艮上 姤上	壬子 艮上 姤上	壬戌 艮上 姤上
癸卯 震上 姤上	癸丑 震上 姤上	癸亥 震上 姤上

解说（九、十两图并说）：

今世揲蓍者少，而火珠林之术盛行，大概本于京氏卦，弃其象数，爻取于干支，一卦为一世，应于动静无与也；一事为一门，类于爻辞无与也。然某观京房《易传》，又与今世所行间有出入，则亦失其传也，曰“世应”，分为八宫，乾、震、坎、艮、坤、巽、离、兑各主一宫，所属七卦，自下而上，以次受变，变至五爻，则上爻不可复变。上爻为本宫之主，故第六卦从五爻返至四爻，变而复主卦之画，谓之“游魂”。第七卦则内卦皆复主卦之画，谓之“归魂”。主卦以上爻为世，其次五卦以变爻为世，游魂以四爻为世，归魂以三爻为世，（亦内卦之上爻也。）世之对为应初与四，二与五，三与上是也。曰“飞伏”，世爻所在见者为飞，不见者为伏，见者即世爻之纳甲。不见者，八主卦取相反之纳甲，（乾与坤反，震与巽反，坎与离反，艮与兑反。）五变卦取主卦之纳甲，（变在一世，取主卦一爻；变在二世，取主卦二爻，余准此。）游归二卦取从变之纳甲。（如乾宫游魂从剥而变，则取剥四纳甲为伏，归魂从晋而变，则取晋三纳甲为伏，余准此。）曰“建”，以爻直月，从世起建，布于六位。（惟乾、坎从初爻起。）乾起甲子，坤起甲午，一卦凡六月也。曰“积算”，以爻直日，从建所止起日。如姤上九乙亥，即以乙亥起，上九为一日，终而复始，一卦凡百有八十日也。术家以月为直符，日为传符，指六爻所见之支当之，非矣。曰鬼为系爻，财为制爻，天地为义爻，（天地即父母。）福德为宝爻，（福德即子孙。）同气为专爻，（兄弟爻也。）即术家所定六亲是也。其定身爻视世爻之辰，子午身居初，丑未身居二，寅申身居三，卯酉身居四，辰戌身居五，巳亥居上，而京氏无。定身爻之例乾卦云：水配位为福德，（初爻甲子水，乾之子孙。）木入金乡居宝贝，（二爻甲寅木，乾之财。）土临内象为父母，（三爻甲辰土，乾之父母。）火来四上嫌相敌，（四爻壬午火，乾之官鬼。）金入金乡木渐微。（五爻壬

申金，乾之兄弟。)宗庙上建戊亥乾本位。(谓上爻壬戌土。)若依术家，则乾五为身爻，乾上复为父母，京氏皆不言者，以世即身也。世外复有身，不已赘乎？曰“龙德虎刑”，龙德在十一月坎卦子，左行；虎刑五月，在离卦午，右行，故依建之所历，龙德起子，至四月在巳，虎刑继之，虎刑起午，至十月在亥，龙德继之。术家见了即为龙德，见午即为虎刑，失之远矣。术家又有青龙、朱雀、勾陈、腾蛇、白虎、玄武六神，以所占之日，甲乙起青龙，丙丁起朱雀，戊起勾陈，己起腾蛇，庚辛起白虎，壬癸起玄武，在龙虎为重出，余四神为增加也。曰“卦位”，初元士，二大夫，三三公，四诸侯，五天子，上宗庙。曰“五星”，曰“二十八宿”，皆从世爻入卦。曰“盈虚”，盈则三十有六，虚则二十有八，内外卦各分其半，以其五行所属起世爻，巡于六位，视与爻之纳甲相生克，定其吉凶，此皆术家之所无也。

(十一) 六日七分图

坎初六冬至 十一月十日	復 六五辰角解 上六水泉動	中孚公六日七分
九二小寒 十二月節	臨 初九風北白 九二鶴始巢 六三雉鳴	復辟十二日十四分
六三大寒 十二月中	六四雞乳 六五征鳥厲疾 上六水澤腹堅	升公三十六日四十二分
六四立春 正月節	泰 初九東風解凍 九二蟄蟲始振	小過侯四十八日五十六分
九五雨水 正月中	九三魚上冰 六四獺祭魚 六五鴻雁來 上六草木萌動	蒙大夫五十四日六十二分
上六蟄蟲始蟄 二月節	大壯 初九枕始華 九二玄鳥鳴 九三鷹化為鳩	益卿六十日七十分
		漸公六十六日七十七分
		泰辟七十二日四分
		需侯七十九日一十一分
		隨大夫八十五日十八分
		晉卿九十一日二十五分

震初九春分 二月中	九四孟鳥至 六五雷乃發聲 上六始電	解公九十七日三十二分
六二清明 三月節	夫初九始始華 九三四風化為鳥	豫侯二百九日四十六分
六三穀雨 三月中	九四律始生 九五鳴鳩拂其羽 上六戴勝降於桑	革公二百二十七日零七分
九四立夏 四月初節	乾初九蟪蛄鳴 九二丘蟬出 九三五瓜生	旅侯二百四十一分
六五小滿 四月中	九四苦菜秀 九五靡草死 上九雀入水	比御二百五十二日十五分
上六芒種 五月初節	始初六蟪蛄始鳴 九三反舌無聲	大有侯二百七十三分
雜初九夏至 五月中	九四鹿角解 九四蟄始鳴	家人大夫百十百四十分
		井御二百六十二日五十分
		咸公百八十八日五十七分

九二寒露 九月初節	剝初六鴻雁來賓 六三雀入大水雉始雊 六五菊有黃華	歸妹侯二百九十九日十六分
六三霜降 九月中	六四豺祭獸 六五雀不雊雊 上九麥秀殷實	无妄大夫二百九十九日零分
九四立冬 十月節	坤初六水始冰 六二地始凍	明夷御二百四十三分
九五小雪 十月中	六三雉入水化蜃 六四虹藏不見 六五天氣上騰地氣下降	困公三百二十日三十七分
上六大雪 十一月節	復初九鶡鴒不鳴 六二虎始交 六三荔挺出	剝辟三百六十四日四分
六日七分卦序解	始	既濟大夫三百八十分
中孚冬 萬物萌於中	易小	震雷始發
復	陽氣復始	未濟侯三百五十三日六分
	覺	坤辟三百四十六日九分
		大過公三百四十七分
		順御三百六十五日二十分
		寒大夫三百五十九日十三分
		做陰初起 陽相濟
		陰陽之氣相和 若調
		陰陽相濟而物茂盛

<p>大壯</p> <p>陽氣內壯</p> <p>明夷</p> <p>物受傷</p>	<p>解</p> <p>陽氣過通萬物解甲而生</p> <p>无妄</p> <p>无妄，災也萬勿過若</p>	<p>晉</p> <p>萬物日晉而止</p> <p>壯昧來</p> <p>陽在下故曰昧</p>	<p>隨</p> <p>萬物隨陽氣而備</p> <p>觀</p> <p>陽養其根陰成其形物皆可觀</p>	<p>需</p> <p>陰尚在上滋生軒種</p> <p>賁</p> <p>坤為无陰升陽降故文見而賁</p>	<p>泰</p> <p>陽氣曰盛萬物暢茂</p> <p>大畜</p> <p>大為陽陽氣蓄於於內</p>	<p>漸</p> <p>陽氣漸生</p> <p>萃</p> <p>萬物陽氣萃於內</p>	<p>益</p> <p>陽氣曰益</p> <p>否</p> <p>陽上陰下萬物否塞</p>	<p>蒙</p> <p>萬物子甲而未行</p> <p>損</p> <p>萬物減損</p>	<p>小過</p> <p>小為陰小過者陰將過也</p> <p>同人</p> <p>陰氣雖盛陽氣未去與之相同</p>	<p>臨</p> <p>陰氣在外萬物扶球而上</p> <p>節</p> <p>陽不可過故陰以節之</p>	<p>升</p> <p>萬物為陽氣所育於地而止</p> <p>恒</p> <p>陰陽遠遇不易之常道</p>	<p>睽</p> <p>睽外也萬物將自內而外</p> <p>遯</p> <p>陰進而陽退</p>	<p>謙</p> <p>陽氣過盛減和萬物於土中始自處物</p> <p>履</p> <p>陰進而陽退有省主之</p>	<p>屯</p> <p>一阻初生物甚難</p> <p>渙</p> <p>陰陽相雜渙有其文</p>
--------------------------------------------	-------------------------------------------------------	-------------------------------------------------	------------------------------------------------------	-------------------------------------------------------	-----------------------------------------------------	----------------------------------------------	-----------------------------------------------	----------------------------------------------	-----------------------------------------------------------	------------------------------------------------------	-------------------------------------------------------	--------------------------------------------------	-----------------------------------------------------------	--------------------------------------------------

<p>接清 陰消陽息，萬物和悅。</p>	<p>困 物受傷而困。</p>
<p>姤 萬物少而長。</p>	<p>剝 陰剝陽盡。</p>
<p>蠱 蠱，萬物至此，整 修。</p>	<p>艮 物上隔於陰，下歸于 陽，各止其所。</p>
<p>革 萬物洪舒，變形易體。</p>	<p>既濟 成功已濟。</p>
<p>夬 陽氣決然，无所疑忌。</p>	<p>噬嗑 噬嗑，食也。物美其根 而得食。</p>
<p>旅 做陰將升，陽氣若處 乎旅。</p>	<p>大過 陽之受傷將過。</p>
<p>師 萬物衆多。</p>	<p>坤 陰上陽下，不相逆而 順。</p>
<p>比 萬物盛而相比。</p>	<p>未濟 陽將復而未濟。</p>
<p>小畜 純陽掩位，陰猶畜而 未肆。</p>	<p>蹇 陰在陽上，故為之蹇。</p>
<p>乾 萬物猶強盛。</p>	<p>頤 陽得養而復。</p>
<p>大有 陽氣充滿，將衰。</p>	
<p>家人 陽將休息於家。</p>	
<p>井 萬物井然不亂。</p>	
<p>咸 萬物陰生感應之理。</p>	

上九孚夏生	九二小暑 六月中	九三大暑 六月中	九四立秋 七月初	六五处暑 七月中	上九白露 八月初	兑初九秋分 八月中	上九水始涸
姤辟二百九十四日六四分	遯 初六温風至	九三鷹學習日	否 初六涼風至	九四鷹始鳴 九五天地始肅 上九禾乃登	觀 初六鴻雁來	六四雷始收聲 九五蟄蟲始戶	觀辟二百八十六日九分
豐大夫二百六十七分	六三蟄蟄居壁	九四鷹始化為鸞	六二白露降	六三寒蟬鳴	六二玄鳥歸	六二玄鳥歸	大畜卿二百七十三分
渙卿二百二十三日五分	九三鷹學習日	九四鷹始化為鸞	六二白露降	六三寒蟬鳴	六二玄鳥歸	六二玄鳥歸	贛公二百八十二分
履公二百一十九日二分	九四鷹始化為鸞	九四鷹始化為鸞	六二白露降	六三寒蟬鳴	六二玄鳥歸	六二玄鳥歸	恒侯二百三十三分
遁辟二百二十五日九分	九五王潤溽暑	九五王潤溽暑	六二白露降	六三寒蟬鳴	六二玄鳥歸	六二玄鳥歸	節大夫二百三十三分
恒侯二百三十三分	上九大雨時行	上九大雨時行	六二白露降	六三寒蟬鳴	六二玄鳥歸	六二玄鳥歸	同人卿二百三十四分
節大夫二百三十三分	初六涼風至	初六涼風至	六二白露降	六三寒蟬鳴	六二玄鳥歸	六二玄鳥歸	損公二百四十九日七分
同人卿二百三十四分	六二白露降	六二白露降	六二白露降	六三寒蟬鳴	六二玄鳥歸	六二玄鳥歸	否辟二百五十五日四分
損公二百四十九日七分	六三寒蟬鳴	六三寒蟬鳴	六二白露降	六三寒蟬鳴	六二玄鳥歸	六二玄鳥歸	巽侯二百六十一日六分
否辟二百五十五日四分	上九禾乃登	上九禾乃登	六二白露降	六三寒蟬鳴	六二玄鳥歸	六二玄鳥歸	萃大夫二百六十七日五分
巽侯二百六十一日六分	觀 初六鴻雁來	觀 初六鴻雁來	六二白露降	六三寒蟬鳴	六二玄鳥歸	六二玄鳥歸	大畜卿二百七十三分
萃大夫二百六十七日五分	六二玄鳥歸	六二玄鳥歸	六二白露降	六三寒蟬鳴	六二玄鳥歸	六二玄鳥歸	贛公二百八十二分
大畜卿二百七十三分	六三寒蟬鳴	六三寒蟬鳴	六二白露降	六三寒蟬鳴	六二玄鳥歸	六二玄鳥歸	贛公二百八十二分
贛公二百八十二分	六四雷始收聲 九五蟄蟲始戶	六四雷始收聲 九五蟄蟲始戶	六二白露降	六三寒蟬鳴	六二玄鳥歸	六二玄鳥歸	贛公二百八十二分
贛公二百八十二分	上九水始涸	上九水始涸	六二白露降	六三寒蟬鳴	六二玄鳥歸	六二玄鳥歸	贛公二百八十二分

解说:

《易纬》有卦气之法，京房精于其学。以坎、震、离、兑主二十四气，其余六十卦起自中孚。卦有六爻，爻主一月，凡主三百六十日。余五日四分日之一，每日分为八十分，五日得四百分，四分日之一得二十分，积四百二十分，均于六十卦，六七四十二，每卦得六日七分。又于六十卦之中，别置复、临、泰、大壮、夬、乾、姤、遁、否、观、剥、坤十二以为辟卦，每爻各主一候，自复至乾为息卦，曰太阳；自姤至坤为消卦，曰太阴。息

卦所属者曰少阳，消卦所属者曰少阴。故孔颖达《复象》“反复其道，七日来复”之疏，谓剥卦阳气之尽，在于九月之末，十月纯坤用事，坤卦之尽，则复卦阳来。坤卦有六日七分，举成数，故言七日。王昭素驳之曰：坤卦之尽，复卦阳来，则十月之节终，一阳便来，不得冬至之日矣。据其节终，尚去冬至十五日，则卦七日之义，难用易纬之数。某以为昭素驳之是矣。然昭素未悉卦气之法，不能针其痼疾也。以十二辟卦言之，剥之至复，所隔惟坤六爻，其一爻当一候，一候得五日。五分、六分分之五、六爻，得三十日三十五分，非七日也。以六十卦言之，一卦六日七分。剥之至复，中隔艮、既济、噬嗑、大过、坤、未济、蹇、颐、中孚九卦，计五十四日六十三分，非一卦也。孔氏牵合两者，故其说不能合易之“七日来复”。取卦之反易为义，反剥为复，所历七爻以一日为一爻，故曰反复其道，反复即反覆也，与卦气何与？即使孔氏之疏，能合卦气，则易之辞，无乃为“卦气图说”乎？为卦气之法者，宓牺耶？文王耶？先儒之议卦气者，谓冬至不起于中孚，而起于复。中孚为大雪之终，气至冬至而始尽，故系于冬至之下。中孚之于冬至，于象于名，两无当也。然观《太玄》之辞曰：阳气藏于黄宫，信无不在，其中则中孚之直冬至者，顾以其名耳。《太玄》之释卦序，自辟卦之外，无不以其名为义也，又何独疑于中孚乎？所谓六日七分者，六日既尽，七分便为来日之始，非必取足八十分而自为一日也。赵汝楳乃以余算归之一卦，于是有一卦直七日者，失其意矣。叶氏则以七分为之气盈，六十卦余五日二十分，若积余以置闰者，是一卦直六日，且并焦京之学失其传也。

六日七分之说，相传最久，其余卦气，皆自后起。有自乾至未济，并依易书本序，以一卦直一日，乾直甲子，坤直乙丑，至未济直癸亥，乃尽六十日。六周，而三百六十日。四正卦则直二分二至，坎冬至，离夏至，震春分，兑秋分，不在六十卦轮直之

列者，焦氏之法也。有以乾、坤、坎、离四卦为橐籥，余六十卦依序卦一爻直一时，一月有三百六十时，足其数者，又以十二辟卦每卦管领一时，魏伯阳之法也。乾起甲子，坤起甲午，每卦直六月者，京房之法也。史绳祖曰：革居《序卦》之四十九，当大衍之数；节居《序卦》之六十，当周天之度。六十卦三百六十爻，一爻主一日，上经乾起甲子，泰甲戌，噬嗑甲申，至离三十卦一百八十日，而三甲尽；下经咸起甲午，损甲辰，震甲寅，至节癸亥而终，亦三十卦一百八十日，而一年周。故曰：天地节，而四时成。亦曰：天地革，而四时成。中孚、小过、既济、未济者，分坎、离、震、兑（中孚，巽上兑下，小过，震上艮下，既济、未济，皆坎离。）以应分、至，每爻直十五日，以应二十四气。先儒言卦起中孚，非也。以六十卦言，甲子起于乾，以分、至四卦言，甲子亦起于中孚，亦古法也。至宋而后有所谓“先天图”者。于是邵子以六日七分之法，施于其图，黜卦起中孚之说，以复起冬至，姤起夏至，其以坎、离、震、兑四卦主二十四气者，改为乾、坤、坎、离，此“圆图”之卦气也。张理以“方图”覆背置之，泰处于东北，乾处于东南，否处于西南，坤处于西北，亦以冬至起复，至泰而正月，至乾而四月，至否而七月，至坤而十月，此“方图”之卦气也。张氏又以一阴一阳，至六阴六阳，类而并列，六阳处南，六阴处北，阳自下而升，阴自上而降，广辟卦之法也。邵子又以“方图”乾、兑、离、震各重之，为六十四卦，共一百五十六卦，以之算大运，亦以算小运。二十四气每气六十四爻，积一千五百二十六爻，合乾、兑、离、震挂一之数，谓之“挂一图”，所谓“皇极”之学也。诸家之不同如此。盖初无一定之理，各以意之所见为之，是故六日七分之外，有一卦直一日者，有两卦直一日者，一爻直一日者，四爻三分强直一日者，总卦与日之大数，而后分配其小数，或多或少，不顾其果否如是也。其卦之排比，惟《序卦》可据。《序卦》之义，于时日

不可强通，故汉儒别求其义于卦名，而有中孚之起。然扬雄氏所传之卦义，未免穿凿附会，未尝为易之笃论也。宋儒始一变其说，以奇偶之升降消长为言，而于经文四时可据之方位一切反之。然则宋儒之画，汉儒之义，犹二五之为十也，孰分其优劣哉？

(十二) 古卦变图

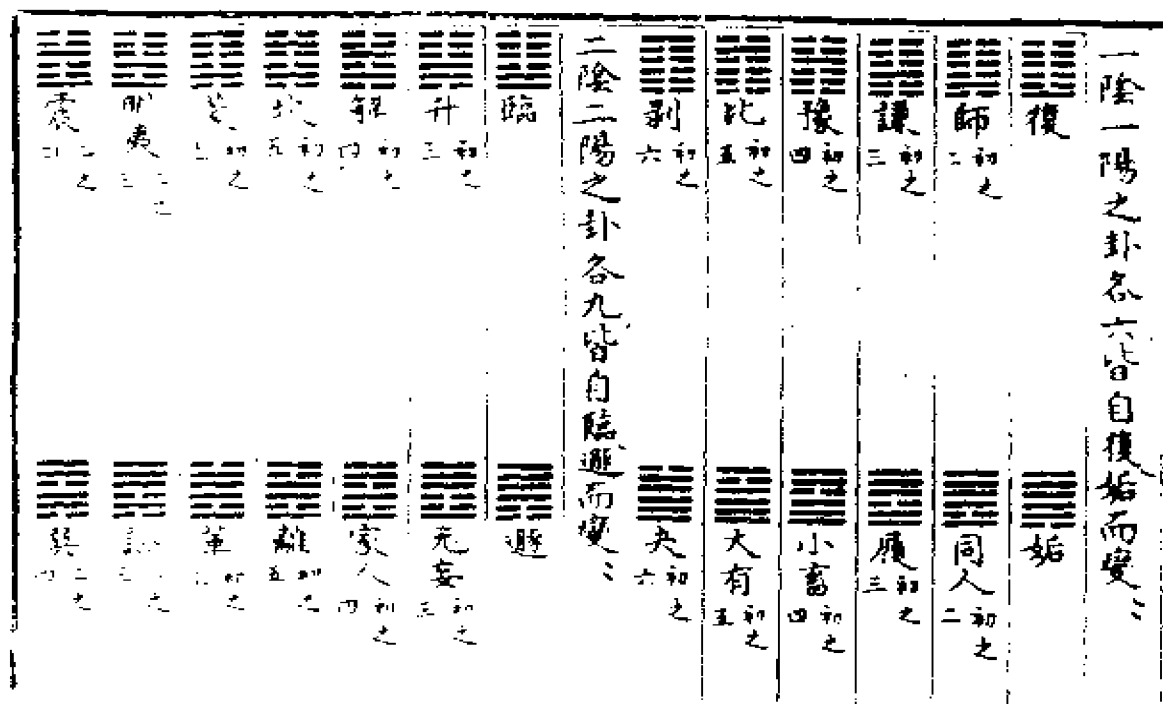

(十四) 李挺之六十四卦相生图

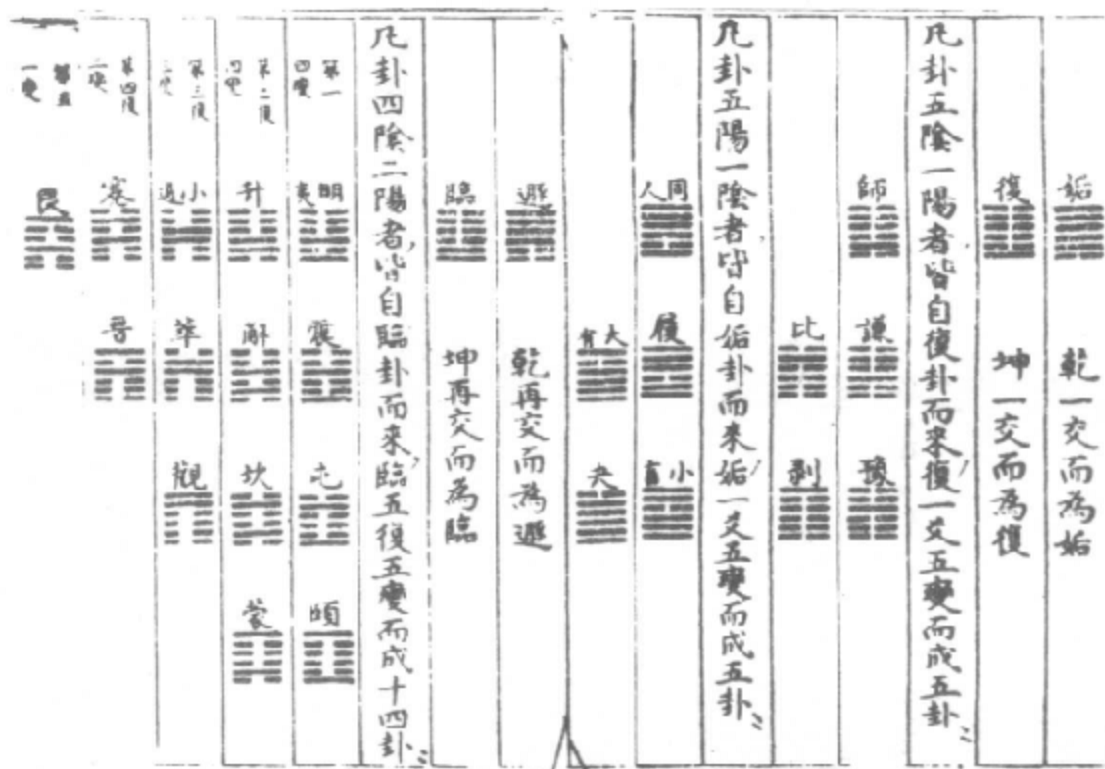

(十五) 朱风林 (升) 卦变图

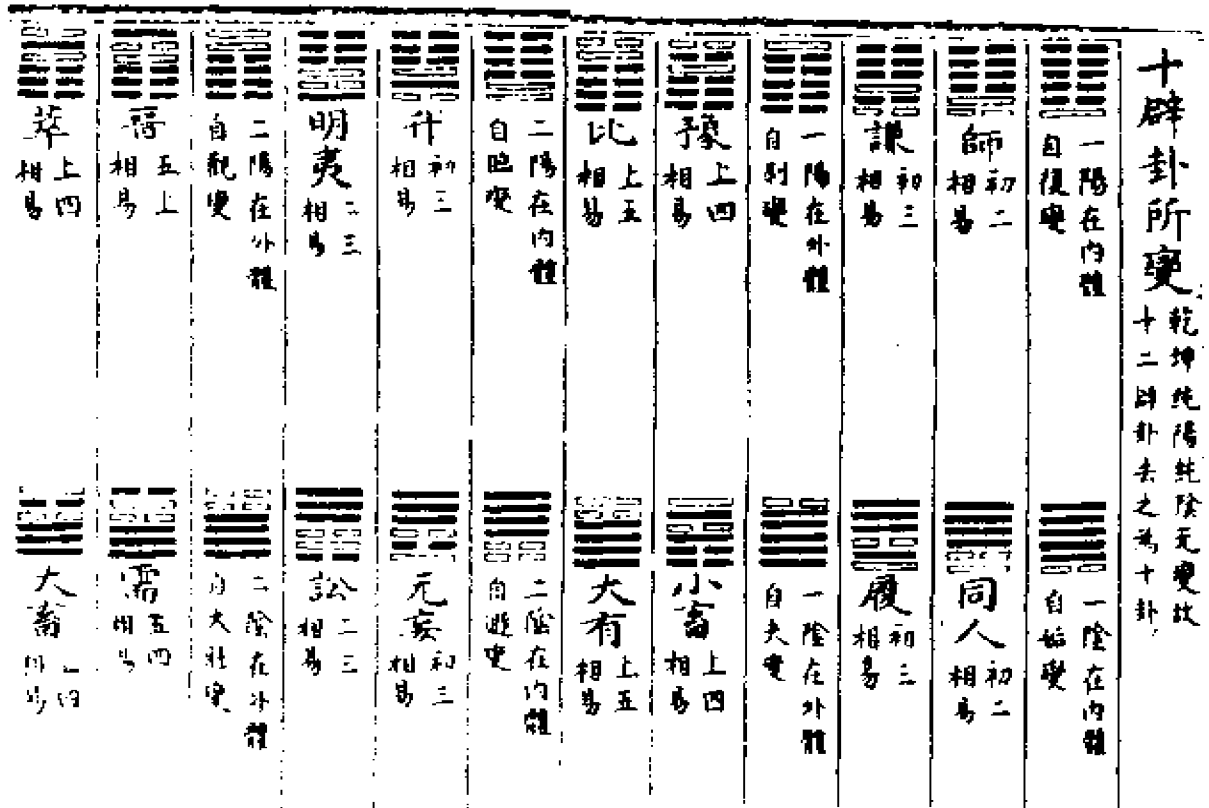

 夬 相易 二上	 姤 相易 二上	 师 相易 二上	 比 相易 二上	 小畜 相易 二上	 无妄 相易 二上	 噬嗑 相易 二上	 贲 相易 二上	 节 相易 三五	 归妹 相易 三四	 归妹 相易 三四	 既济 相易 二五	 丰 相易 二四	 井 相易 三五	 恒 相易 初四	 咸 相易 三上	 恒 相易 初四	 恒 相易 初四	 恒 相易 初四	 恒 相易 初四	 恒 相易 初四	 恒 相易 初四	 恒 相易 初四	 恒 相易 初四	 恒 相易 初四	 恒 相易 初四	 恒 相易 初四	 恒 相易 初四	 恒 相易 初四	 恒 相易 初四	 恒 相易 初四	 恒 相易 初四	 恒 相易 初四	 恒 相易 初四	 恒 相易 初四	 恒 相易 初四	 恒 相易 初四	 恒 相易 初四	 恒 相易 初四	 恒 相易 初四	 恒 相易 初四	 恒 相易 初四	 恒 相易 初四	 恒 相易 初四	 恒 相易 初四	 恒 相易 初四	 恒 相易 初四	 恒 相易 初四	 恒 相易 初四
----------------	----------------	----------------	----------------	-----------------	-----------------	-----------------	----------------	----------------	-----------------	-----------------	-----------------	----------------	----------------	----------------	----------------	----------------	----------------	----------------	----------------	----------------	----------------	----------------	----------------	----------------	----------------	----------------	----------------	----------------	----------------	----------------	----------------	----------------	----------------	----------------	----------------	----------------	----------------	----------------	----------------	----------------	----------------	----------------	----------------	----------------	----------------	----------------	----------------	----------------

六子卦所變

二陰二陽卦其身在內外體者自臨觀越壯不兌
 其分在內外兩體者自大子卦而變

二陰內卦居而變
 初四者自兌而變

二陰內卦居而變
 初四者自兌而變

 屯 相易 二上	 解 相易 二上	 蹇 相易 二上	 歸妹 相易 三四	 歸妹 相易 三四	 歸妹 相易 三四	 歸妹 相易 三四	 歸妹 相易 三四	 歸妹 相易 三四	 歸妹 相易 三四	 歸妹 相易 三四	 歸妹 相易 三四	 歸妹 相易 三四	 歸妹 相易 三四	 歸妹 相易 三四	 歸妹 相易 三四	 歸妹 相易 三四	 歸妹 相易 三四	 歸妹 相易 三四	 歸妹 相易 三四	 歸妹 相易 三四	 歸妹 相易 三四	 歸妹 相易 三四	 歸妹 相易 三四	 歸妹 相易 三四	 歸妹 相易 三四	 歸妹 相易 三四	 歸妹 相易 三四	 歸妹 相易 三四	 歸妹 相易 三四	 歸妹 相易 三四	 歸妹 相易 三四	 歸妹 相易 三四	 歸妹 相易 三四	 歸妹 相易 三四	 歸妹 相易 三四
----------------	----------------	----------------	-----------------	-----------------	-----------------	-----------------	-----------------	-----------------	-----------------	-----------------	-----------------	-----------------	-----------------	-----------------	-----------------	-----------------	-----------------	-----------------	-----------------	-----------------	-----------------	-----------------	-----------------	-----------------	-----------------	-----------------	-----------------	-----------------	-----------------	-----------------	-----------------	-----------------	-----------------	-----------------	-----------------

解说（十二至十五诸图并说）：

卦变之说，由泰、否二卦《彖辞》“小往大来，大往小来”而见之，而夫子《彖传》所以发明卦义者，于是为多，顾易中一大节目也。上经三十卦，反对之为十二卦；下经三十四卦，反对之为十六卦。乾、坤、颐、大过、坎、离、中孚、小过不可反对，则反其奇偶以相配。卦之体两相反，爻亦随卦而变。顾有于此则吉，于彼则凶，于彼则当位，于此则不当位，从反对中明此往来倚仗之理，所谓两端之执也。行有无安之守，反有夭衢之用，时有丰亨之遇，反有羁旅之凶，是之谓卦变，非以此卦生彼卦也，又非以此爻换彼爻也。朱子言以彖辞考之《说卦》变者凡十九卦，盖言成卦之由。彖辞不言成卦之由，则不言所变之爻，此是朱子自言其卦变也。《系》曰：爻者，言乎变者也。易中何卦不言变？辞有隐显，而理无不寓，即证之彖辞，亦非止十九卦也。讼：刚来而得中。以需之反对观之，彼得正，又居中，此但得中，不能得正。泰、否之往来，所谓反其类。随：刚来而下柔；蛊：刚上而柔下。二卦反对，蛊上之刚自外卦来，初居二、三之下，随初刚自下而上，上柔自上而下。噬嗑：柔得中而上行；贲：柔来而文刚，分刚上而文柔。前卦言六二上行为五，后卦言六五自外卦而入内，初九从下卦而至。无妄：刚自外来，而为主于内；大畜：刚上而尚贤。无妄之初九自大畜上爻外卦来，为内卦之主，大畜之上九自无妄初爻而上。咸：柔上刚下；恒：刚上柔下。咸指上六、九三，恒指九四、初六。晋：柔进而上行；明夷之六二上行为六五。睽：柔进而上行，家人之六二上行为六五。蹇：往得中也；解：其来复吉，乃得中也。蹇之九五自解内卦，故曰“往”。解之九二自蹇外卦，故曰“来”。升：柔以时升。升上卦之柔，皆萃下卦所升。鼎：柔进而上行。鼎五由革二而上。渐：进得位。渐九五当，归妹居二为不得位。涣，刚来而不穷者。节，五来二，柔得乎外而上同者。柔在三失位，在四得

位，此朱子所谓十九卦之彖辞，皆以反对为义者也。需：位乎天位，以正中也。自讼九二而来，得中又得正。损：损下益上，其道上行。益：损上益下，自上而下。由损观之，似以三爻益上爻；由益观之，似以四爻益初爻。小畜：密云不雨；反对为履。履下之兑，泽气成云，故曰“密云”。兑变而巽风以散之，故曰“不雨”。大有：应乎天而时行，方其同人在二之时，应乎天也，今时行而居其位。谦：地道卑而上行。地道指坤。豫在下卦为卑，谦在上卦为上行。临：至于八月。观二阳在上，临二阳在下。自临至观，历八爻，故言“八月”。复：七日来复。剥一阳在上，复一阳在下，自剥至复，历七爻，故言“七日”。明夷：初登于天；言晋。后入于地；言明夷。夬：所尚乃穷。对姤为言。井：改邑不改井。兑为刚鹵之地，变而为巽，则近利市三倍，是“改邑”也。坎不变，是不“改井”也，皆对困言之。归妹：征凶。位不当也。渐之二、五皆当位，至归妹皆不当。旅：柔得中乎外；在丰为得中乎内。巽：柔皆顺乎刚；兑：刚中而柔外，兑柔不顺乎刚，巽柔中而刚外，二卦相反。既济刚正而位当，未济不当位，二卦亦相反。此朱子十九卦以外，亦皆以反对为义者也。反对之穷而反其奇偶以配之，又未尝不暗相反对于其间。如中孚上爻之“翰音”，反对即为小过初爻之“飞鸟”。颐之“口实”，由大过之兑。大过“士夫”、“老夫”，由颐之艮、震，比序卦之不可易也。奈何诸儒之为卦变纷然杂出，而不能归一乎？然虞仲翔之释比曰：师二上之五得位。蜀才曰：此本师卦六五降二，九二升五。亦已发其端矣，特未以此通之于别卦也。至李挺之所传“变卦反对图”可谓独得其真，而又与“六十四卦相生图”并出，则择焉而不精也。其后来知德颇以此说变而以反对者为综，奇偶相反者为错，于颐大过八卦相反之外取反对者，而亦复错之，不知奇偶相反之中，暗寓反对，非别出一义也。若又有相反一义，何以卦爻略不之及乎？为卦爻之所不及者，可以无待于补矣。

古之言卦变者，莫备于虞仲翔，后人不过踵事增华耳。一阴一阳之卦各六，皆自复、姤而变；二阴二阳之卦各九，皆自临、遁而变；三阴三阳之卦各十，皆自否、泰而变；四阴四阳之卦各九，皆自大壮、观而变。中孚、小过为变例之卦，乾坤为生卦之原，皆不在数中。其法以两爻相易生变之卦，动者止一爻，四阴四阳，即二阴二阳之卦也。其变不收于临、遁之下者，以用临、遁生卦则主变者须二爻皆动，而后余卦可尽，不得不别起。观、大壮有四阴四阳，而不用五阴五阳之夬、剥者，以五阴五阳之卦已尽于姤、复，无所俟乎此也。中孚、小过为变例之卦也？中孚从二阴之卦，则遁之二阴皆易位；从四阳之卦，则大壮三、四一时俱上。小过从二阳之卦，则临之二阳皆易位；从四阴之卦，则观三、四一时俱上。所谓主变之卦以一爻升降者，至此而穷，故变例也。犹反对之卦至乾、坤、坎、离、颐、大过、中孚、小过而亦穷也。虞氏之卦变，脉络分明如此。当时所著《周易注》、《周易集林》，今既不传，其见于李鼎祚《易解》中者，语焉不详。朱汉上据之以定虞氏卦变，遂有此然彼否之异，无怪赵汝楳谓其错杂无统也。某追寻其绪，而后知汉上之误。然四阴四阳与二阴二阳，毕竟相错，不能不有重出之卦。此八卦者，（重于大壮者为大过、鼎、革、离，重于观者为颐、屯、蒙、坎。）其主变属之临、遁乎？属之大壮、观乎？抑兼属之乎？其说有时而穷也。以《彖传》证之，如无妄之刚自外来，（遁之初三相易，皆在内卦，非外来。）晋之柔进上行，（观之四五相易，皆在上卦。）睽之柔进上行，（大壮三、上相易，柔为下行。）蹇往得中，（观三、上相易，不为得中。）皆不能合此虞氏之短也。李挺之“六十四卦相生图”，凡卦五阴一阳者，皆自复来，复一爻五变而成五卦；（师、谦、豫、比、剥。）五阳一阴者皆自姤来，姤一爻五变而成五卦；（同人、履、小畜、大有、夬。）四阴二阳者皆自临来，临五复五变而成十四卦；（明夷、震、屯、颐、升、

解、坎、蒙、小过、萃、观、蹇、晋、艮。) 四阳二阴者皆自遁来，遁五复五变而成十四卦；(讼、巽、鼎、大过、无妄、家人、离、革、中孚、大畜、大壮、睽、需、兑。) 三阴三阳者皆自泰来，泰三复三变而成九卦；(归妹、节、损、丰、既济、贲、恒、井、蛊。) 三阳三阴者皆自否来，否三复三变而成九卦。(渐、旅、咸、涣、未济、困、益、噬嗑、随。) 其所谓乾坤一生二，二生三，至于三极矣。故不以观、大壮四阴四阳之卦为主变，可以无虞氏重出之失矣。然临、遁自第二变以后，主变之卦两爻皆动，在《彖传》亦莫知适从，又不如虞氏动以一爻之有定法也。方实孙有“易卦变合图”，与“相生图”同至两爻交动，则稍更其次序。朱凤林分为内外体，有自十辟卦所变者(乾、坤无变，故十二辟卦去之为十卦。)：一阳在内体，自复变凡二卦(师、谦)，一阳在外体，自剥变凡二卦(豫、比)，二阳在内体，自临变凡二卦(升、明夷)，二阳在外体，自观变凡二卦(晋、萃)，二阳在内体，一阳在外体，自泰变凡九卦(与“相生图”同)，一阴在内体，自姤变凡二卦(同人、履)，一阴在外体，自夬变凡二卦(小畜、大有)，二阴在内体，自遁变凡二卦(无妄、讼)，二阴在外体，自大壮变凡二卦(需、大畜)，二阴在内体，一阴在外体，自否变凡九卦(与“相生图”同)。有自六子卦所变者：二阳分在内外，不处震之主爻者自震变(蹇、蒙)，不处坎之主爻者自坎变(小过、颐)，不处艮之主爻者自艮变(解、屯)。二阴分在内外，不处巽之主爻者自巽变(睽、革)，不处离之主爻者自离变(中孚、大过)，不处兑之主爻者自兑变(家人、鼎)。各得二卦。其自十辟卦所变者，以一爻升降，其自六子卦所变者，以两爻升降。自三阴三阳而外，主变之卦多，所生之卦少，何其头绪之纷纭也。苏子瞻言刚柔相易，皆本诸乾、坤；程子亦专以乾、坤言卦变，本之蜀才曰此本乾卦，此本坤卦，荀爽曰谦是乾来之坤，非创论也。但三阴三阳之卦，

此往彼来，显然可见，其他则来者不知何来，往者不知何往，如无妄“刚自外来”，外卦之乾，未尝损一刚也，而云自外而来，不已背乎？故朱子曰：程子专以乾坤言卦变，然只是上下两体皆变者可通，若只一体变者，则不通。盖已深中其病矣。然较之虞氏而下凿空为说者，某以为独优也。

朱子“卦变图”一阴一阳之卦各六，来自复、姤；二阴二阳之卦各十有五，来自临、遁；三阴三阳之卦各二十，来自否、泰；四阴四阳之卦各十有五，来自大壮、观；五阴五阳之卦各六，来自夬、剥。一阴一阳与五阴五阳相重出，二阴二阳与四阴四阳相重出，泰与否相重出，除乾、坤之外，其为卦百二十有四，盖已不胜其烦矣。易之上下往来，皆以一爻升降为言，既有重出，则每卦必有二来，从其一，则必舍其一。以《彖传》附会之，有一合，必有一不合，就其所谓一来者，尚有两爻俱动，并其二来，则动者四爻矣。原诸儒卦变之意，所以明其自复、姤、临、遁、否、泰、大壮、观、夬、剥而来者，以其卦惟此一爻之故，变为别卦，是以脉络可寻，而定为主变。使一卦之中，头绪纷然，爻爻各操其柄，则彼卦之体已不复存，犹复可认其自某所而来乎？朱子虽为此图，亦自知其决不可用，所释十九卦象辞尽舍主变之卦，以两爻相比者互换为变。讼则自遁（二、三相换），泰则自归妹（三、四相换），否则自渐（三、四相换），随则自困（初、二相换），自噬嗑（五、上相换），自未济（初与二，五与上相换），蛊则自贞（初、二相换），自井（五、上相换），自既济（初与二，五与上相换），噬嗑则自益（四、五相换），贲则自损（二、三相换），自既济（五、上相换），无妄则自讼（初、二相换），大畜则自需（五、上相换），咸则自旅（五、上相换），恒则自丰（初、二相换），晋则自观（四、五相换），睽则自离（二、三相换），自中孚（四、五相换），自家人（二、与三，四与五相换），蹇则自小过（四、五相换），解则自升，升则自解

(皆三、四相换)，鼎则自巽（四、五相换），渐则自涣（二、三相换）自旅（四、五相换），涣则自渐（二、三相换）。凡十九卦，而主变者二十有七。或来自一卦，或来自两卦、三卦，多寡不伦，绝无义例。就以其法推之，此十九卦中，朱子之所举者亦有未尽。讼之自无妄（初、二相换），自巽（三、四相换），随之自既济（三、四相换），蛊之自未济（三、四相换），噬嗑之自未济（初、二相换），自贲（三、四相换），自随（五、上相换），贲之自蛊（初、二相换），自噬嗑（三、四相换），无妄之自家人（三、四相换），大畜之自睽（三、四相换），咸之自困（二、三相换），恒之自井（四、五相换），晋之自艮（三、四相换）自萃（五、上相换），睽之自大畜（三、四相换），自兑（五、上相换），蹇之自坎（二、三相换）自萃（三、四相换），自艮（五、上相换），解之自震（初、二相换），自小过（二、三相换），自坎（四、五相换），升之自明夷（初、二相换），鼎之自离（初、二相换），自大过（五、上相换），渐之自否（三、四相换），涣之自益（初、二相换），自未济（四、五相换），复得二十九卦，而兼之者不与焉。此二十九卦者，以为有用乎，则为彖辞之所不及，以为无用乎，不应同一卦变在一卦中。其可以附会彖辞者，从而取之，其不可以附会彖辞者，从而置之。朱子云某之说却觉得有自然气象者，安在也？且易所谓往来上下者，自内之外谓往，自外之内谓来，上者上卦也，下者下卦也。今两爻互换，同在内卦，而谓之往，同在外卦，而谓之来，同在上卦，而曰下，同在下卦，而曰上，即欲附会之，而有所不能矣。是朱子之卦变，两者俱为无当，宜乎其说之不能归一也。

(十六) 来矣鲜 (知德) 错综图



(十七) 互卦图

乾乾	姤	坤坤	坤震
乾	人	坤	师
夫	革	剥	蒙
震	兑	兑	巽
艮	升	兑	否
谦	泰	困	萃
明	蛊	讼	随
畜	大	履	无
坎	艮	解	解
解	豫	蹇	井
睽	噬	噬	噬
未	震	震	需
坤	晋	晋	姤
比	坎	恒	小
益	种	大	离
屯	解	大	丰
观	涣	鼎	旅

解说：

互卦者，取卦中二、三、四及三、四、五，又得经卦二也。《左传·庄二十二年》：周史为陈侯筮，遇观之否，曰：坤，土也；巽，风也；乾，天也。风为天于土，上山也。杜预注：自二至四有艮象，艮为山。此互体说易之始。汉、晋相承，王辅嗣黜而不用。钟会亦言易，无互体，荀凯难之。夫春秋之说经者，去圣人未远，其相传必有自，苟非证之经文，而见其违背，未尝可以臆弃矣。辅嗣云：爻苟合顺，何必坤乃为牛？义苟应健，何必乾乃为马？以言二体无乾坤而有牛马，不当更求其故，不知易中之象，无一字虚设，牛马既为乾坤之物，则有牛马，必有乾坤，求之二体而无者，求之互体而有矣。若弃互体，是圣人有虚设之象也。或曰：遁无坤，六二称牛；明夷无乾，六二称马。以互体求之，亦无乾坤，诚辅嗣有虚设之牛马也。曰：不然。遁之称牛以艮，艮刚在上，犹牛革在外，称牛革不称牛也。明夷之称马，以互体之坎，坎于马为美脊，为亟心，马之壮者也。他如洪容斋所言，师之长子，谦、蛊之大川，蹇之重险之类，苟非互体，终不可通。象之无虚设，亦明矣。或曰：杂物撰德，辨是与非，非其中爻不备，先儒以此为互体之据。然下文不及互体，何也？曰：卦无乾、坤而有牛马，非杂物乎？卦无艮、兑而言止说，非撰德乎？杂物撰德，即是互体，无待于下文也。其后说互卦者，朱子发于一卦中既互，两卦又于互卦伏两卦。林黄中以六画之卦为太极，上下二体为两仪，合二互体为四象，又颠倒看二体及互体通为八卦。黄中又有“包体图”，每卦只取一互卦，留三画为本卦之体，乾包八卦，八卦包乾，如乾包坤，则为损☶☵，益☵☶；坤包乾，则为咸☶☵，恒☵☶，余准此。凡一卦之相包，得三十二卦，八卦得二百五十六卦。戴师愈亦一卦具八卦，而与黄中异。有正有伏，有互有参，如需卦乾下坎上，是正乾变为坤，坎变为离，是伏。自二至四为兑，自三至五为离，是互。互

体兑下离上为睽，是参。本卦是需，凡八卦也。吴草庐以“先天圆图”互体立卦左右，各二卦互一卦，六十四卦互成十六卦。又以十六卦互之成四卦而止。伪说滋蔓，互卦之粮莠也。若因此而并去互卦，无乃惩噫而废食乎？

(十八) 吴草庐互先天图

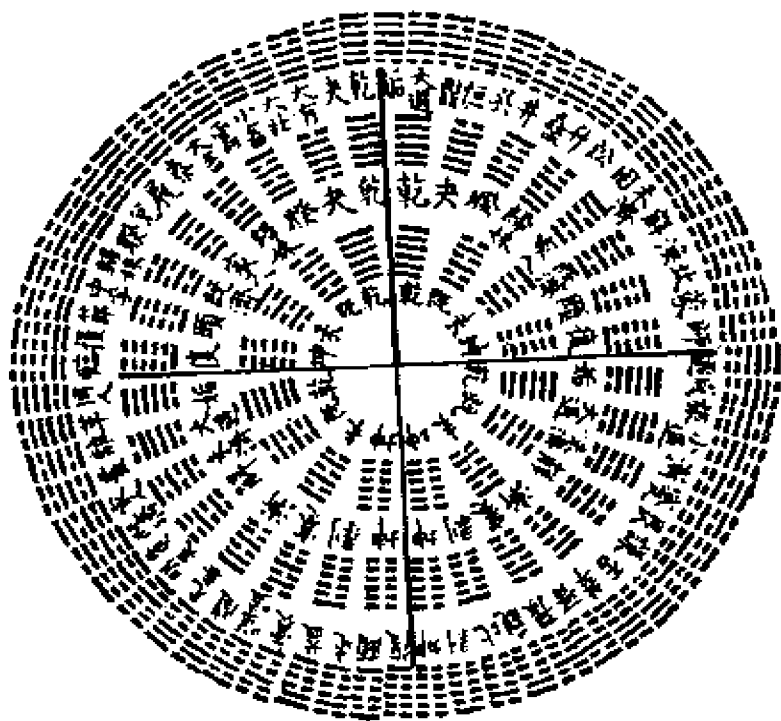

解说：

吴草庐曰：自昔言互体者，不过以六画之四画互二卦而已，未详其法象之精也。今以“先天图”观之，互体所成十六卦，皆隔

八而得，（外一层隔八卦得两卦，即中一层互体之卦名。）缩四而一。（内层一卦缩外层四卦。）图之左边起乾、夬，历八卦而至睽、归妹，（中层睽、归妹即接乾、夬。）又历八卦而至家人、既济，（家人、既济即接睽、归妹，余仿此。）又历八卦而至颐、复。图之右边起姤、大过，历八卦而至未济、解，又历八卦而至渐、蹇，又历八卦而至剥、坤。左右各二卦互一卦，合六十四卦，互体只成十六卦，又合十六卦，互体只成四卦，乾、坤、既济、未济也。《周易》始乾、坤，终既济、未济，以此欤？中一层左右各十六卦，其下体两卦相比一循乾一、坤八之序，其上体十六卦，两周乾一、坤八之序。正体则二为内卦之中，五为外卦之中，互体则三为内卦之中，四为外卦之中，故皆谓之中爻。

（十九）林黄中包体图

解说：

案：朱子与林黄中辨云：《系辞》所谓易有太极，是生两仪，两仪生四象，四象生八卦，此是圣人作易纲领、次第，惟邵康节见得分明。今侍郎乃以六画之卦为太极，中含二体为两仪，又取二互体通为四象，又颠倒看二体及互体通为八卦。若论太极，则一画亦未有，何处便有六画底卦来？如此恐倒说了，兼若如此，即是太极包两仪，两仪包四象，四象包八卦，与圣人所谓生者意思不同矣。林曰：惟其包之，是以能生之，包之与生，实一义尔。曰：包如人之怀子，子在母中；生如人之生子，子在母外，恐不同也。则林黄中之所谓包体者，如需卦乾下坎上，是两仪；互体得离、兑，是四象；颠倒为坎下乾上，互体得巽、离，是八卦。今杨止庵传《易考》所载“包体图”如上与朱子所辨者不同，取八卦之互相包裹，以为六画之卦，多寡绝殊，于大义无所

发明，岂当时朱子见之以为不足辨，而置之欤！

坤												乾																	
包兌	包艮	包巽	包坎	包巽	包震	包坤	包兌	包艮	包離	包坎	包巽	包震	包坤	包乾	包兌	包艮	包離	包坎	包巽	包震	包坤	包兌	包艮	包離	包坎	包巽	包震	包坤	包乾
小	比	泰	謙	萃	謙	坤	有	中	小	睽	履	大	損	乾	小	比	泰	謙	萃	謙	坤	有	中	小	睽	履	大	損	乾
升	豫	解	謙	小	師	坤	小	无	履	人	同	中	益	乾	升	豫	解	謙	小	師	坤	小	无	履	人	同	中	益	乾
兌	艮	離	坎	巽	震	坤	兌	艮	離	坎	巽	震	坤	乾	兌	艮	離	坎	巽	震	坤	兌	艮	離	坎	巽	震	坤	乾
臨	剝	頤	師	蒙	復	坤	大	大	大	大	大	大	成	乾	臨	剝	頤	師	蒙	復	坤	大	大	大	大	大	大	成	乾
屯	剝	頤	比	觀	復	坤	大	鼎	有	大	大	大	恒	乾	屯	剝	頤	比	觀	復	坤	大	鼎	有	大	大	大	恒	乾
坤												乾																	
巽												震																	
包坤	包乾	包兌	包艮	包離	包坎	包巽	包坤	包兌	包艮	包離	包坎	包巽	包坤	包乾	包坤	包乾	包兌	包艮	包離	包坎	包巽	包坤	包兌	包艮	包離	包坎	包巽	包坤	包乾
蒙	姤	鼎	渙	巽	漸	訟	復	革	比	既	震	隨	成	蒙	姤	鼎	渙	巽	漸	訟	復	革	比	既	震	隨	成		
觀	姤	巽	否	訟	漸	遯	復	泰	震	林	明	豐	恒	觀	姤	巽	否	訟	漸	遯	復	泰	震	林	明	豐	恒		
坤	巽	兌	震	巽	坎	艮	坤	乾	艮	離	坎	巽	震	乾	坤	巽	兌	震	巽	坎	艮	坤	乾	艮	離	坎	巽	震	乾
革	履	兌	否	元	困	訟	謙	剝	泰	有	升	蠱	損	革	履	兌	否	元	困	訟	謙	剝	泰	有	升	蠱	損		
剝	履	革	旅	旅	咸	遯	師	中	節	蒙	坎	渙	益	剝	履	革	旅	旅	咸	遯	師	中	節	蒙	坎	渙	益		
坤												震																	

包震 ䷲ 賁 損	包坤 ䷁ 頤 頤	包乾 ䷀ 同人 有大	包兌 ䷹ 離 有大	包艮 ䷳ 益 有唯	包離 ䷄ 家人 睽	包巽 ䷸ 困 咸	包震 ䷲ 升 坎	包坤 ䷁ 師 比	包乾 ䷀ 通大 通大	包兌 ䷹ 恒 升	包艮 ䷳ 坎 萃	包離 ䷄ 井 困	包坎 ䷜ 解 蹇	包震 ䷲ 賁 渙
震包 ䷲ 既濟 林	坤包 ䷁ 泰 解	乾包 ䷀ 小畜 履	兌包 ䷹ 需 兌	艮包 ䷳ 漸 漸	離包 ䷄ 家人 睽	巽包 ䷸ 未濟 漸	震包 ䷲ 震 明夷	坤包 ䷁ 豫 謙	乾包 ䷀ 訟 家人	兌包 ䷹ 歸 既濟	艮包 ䷳ 晉 艮	離包 ䷄ 蠱 賁	坎包 ䷜ 解 蹇	震包 ䷲ 隨 豐

包艮 ䷳ 師 隨	包離 ䷄ 需 兌	包坎 ䷜ 歸 既濟	包震 ䷲ 泰 節	包坤 ䷁ 臨 屯	包乾 ䷀ 夬 夬	包兌 ䷹ 壯 需	包巽 ䷸ 漸 漸	包坎 ䷜ 晉 艮	包震 ䷲ 否 旅	包艮 ䷳ 艮 蒙	包坤 ䷁ 剝 剝	包乾 ䷀ 遯 鼎	包兌 ䷹ 萃 蠱	包艮 ䷳ 觀 晉	包坎 ䷜ 解 蹇	包震 ䷲ 賁 渙	包巽 ䷸ 否 否	包艮 ䷳ 震 屯	包坤 ䷁ 比 豫	包乾 ䷀ 中 無妄	包兌 ䷹ 節 隨	包艮 ䷳ 觀 晉	包坎 ䷜ 井 困	包震 ䷲ 無 離	包巽 ䷸ 巽 訟
-------------------	-------------------	--------------------	-------------------	-------------------	-------------------	-------------------	-------------------	-------------------	-------------------	-------------------	-------------------	-------------------	-------------------	-------------------	-------------------	-------------------	-------------------	-------------------	-------------------	--------------------	-------------------	-------------------	-------------------	-------------------	-------------------

(二十) 洪范名数图

厲 一 九	須 一 八	開 一 七	蒙 一 六	直 一 五	信 一 四	守 一 三	潛 一 二	原 一 一
華 二 九	親 二 八	易 二 七	柔 二 六	常 二 五	祈 二 四	振 二 三	冲 二 二	成 二 一
舒 三 九	欣 三 八	興 三 七	壯 三 六	育 三 五	交 三 四	從 三 三	獲 三 二	見 三 一
靡 四 九	錫 四 八	盈 四 七	章 四 六	益 四 五	公 四 四	晉 四 三	開 四 二	比 四 一
寡 五 九	疑 五 八	過 五 七	伏 五 六	中 五 五	升 五 四	豫 五 三	決 五 二	庶 五 一
遠 六 九	俞 六 八	郤 六 七	用 六 六	損 六 五	昧 六 四	虛 六 三	庚 六 二	節 六 一
收 七 九	訟 七 八	分 七 七	競 七 六	疾 七 五	弱 七 四	除 七 三	懼 七 二	迅 七 一
結 八 九	戎 八 八	止 八 七	報 八 六	革 八 五	堅 八 四	危 八 三	賓 八 二	實 八 一
終 九 九	墮 九 八	移 九 七	固 九 六	至 九 五	囚 九 四	勝 九 三	遇 九 二	養 九 一

(二十一) 八数相对图

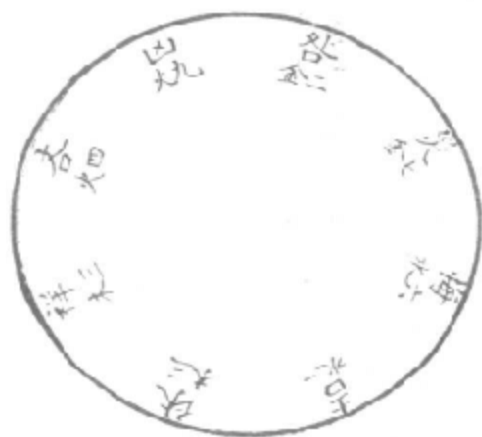

(二十二) 八数周流图

九数	凶	吝	吝	吝	吝	吝	吝	吝
八数	凶	吝	吝	吝	吝	吝	吝	吝
七数	凶	吝	吝	吝	吝	吝	吝	吝
六数	凶	吝	吝	吝	吝	吝	吝	吝
五数	凶	吝	吝	吝	吝	吝	吝	吝
四数	凶	吝	吝	吝	吝	吝	吝	吝
三数	凶	吝	吝	吝	吝	吝	吝	吝
二数	凶	吝	吝	吝	吝	吝	吝	吝
一数	凶	吝	吝	吝	吝	吝	吝	吝

(二十三) 小数图

横九	横八	横七	横六	横五	横四	横三	横二	横一	縱一 縱二 縱三 縱四 縱五 縱六 縱七 縱八 縱九
而凶 而凶 而凶 而凶 而凶 而凶 而凶 而凶 而凶 而凶	而休 而休 而休 而休 而休 而休 而休 而休 而休 而休	而灾 而灾 而灾 而灾 而灾 而灾 而灾 而灾 而灾 而灾	而悔 而悔 而悔 而悔 而悔 而悔 而悔 而悔 而悔 而悔	而平 而平 而平 而平 而平 而平 而平 而平 而平 而平	而吝 而吝 而吝 而吝 而吝 而吝 而吝 而吝 而吝 而吝	而祥 而祥 而祥 而祥 而祥 而祥 而祥 而祥 而祥 而祥	而咎 而咎 而咎 而咎 而咎 而咎 而咎 而咎 而咎 而咎	而元 而吉 而吉 而吉 而吉 而吉 而吉 而吉 而吉 而吉	

解说:

大数下之小数，起一一以至九九八十一数皆同，其吉凶，则互换。左以横序，右以纵序。如左是一数，则吉起横一，凶终横九。左是二数，则吝起横一，悔终横九。如右是一数，则吉起纵

一，凶终纵九。右是二数，则吉起纵一，凶终纵九。皆视“周流图”以原（右一左一）下一图为例。

(二十四) 地盘图



解说：

布十二支为地盘，以十干寄之，甲寄于寅，乙寄于辰，丙、戊寄于巳，丁、己寄于未，庚寄于申，辛寄于戌，壬寄于亥，癸寄于丑。

五行家干之寄支，各以类从。戊己为中央之土，故随丙丁寄巳、午，其辰、戌、丑、未则空无所寄，六壬避四正之位，故不得不移乙于辰，移丁己于未，移辛于戌，移癸于丑。

(二十五) 天盘图

解说：

布十二辰于天盘，正月亥登明，二月戌天魁，三月酉从魁，



四月申传送。五月未小吉，六月午胜光，七月巳太乙，八月辰天罡，九月卯太冲，十月寅功曹，十一月丑大吉，十二月子神后。

沈存中以登明至神后为十二辰之名，术家以为日将非也。登明者，正月三阳始兆，天下文明。天魁者，斗魁第一星也，其星抵戌。从魁者，斗魁第二星也，其星抵酉。传送者，四月阳极阴生，传阴而送阳也。小吉者，小为阴，阴长为小者，吉也。胜光者，王者向明而治，光被四表也。太乙者，紫微垣所在天罡者，斗刚所建。太冲者，日月五星之门户，天之冲也。功曹者，十月岁功成而会计也。大吉者，大为阳，阳长故大者吉也。神后者，其位居末，在诸神之后也。

清·钱澄之《田间易学》

(一) 后天纳卦图

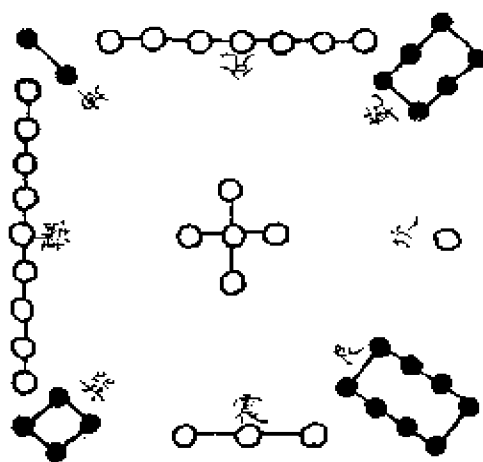

解说：

今术士家皆用此图，以后天八卦纳入“洛书”九宫。坎居一宫，坤居二宫，震居三宫，巽居四宫，惟虚中五不纳。乾居六宫，兑居七宫，艮居八宫，离居九宫，谓之九宫。八卦奇门则乾、坎、艮三宫为吉。中五则八神不敢临，所谓游三避五也。其曰：一宫、二宫，就龟书点画多少而称，硬纳后天八卦于中。

今按：诸儒欲以先天八卦配“河图”之数，析四方之合为乾、坤、坎、离，补四隅之空为兑、震、巽、艮，即仿此图为之也。术士穿凿，岂古圣人之学乎？

(二) 奇门遁甲用后天图

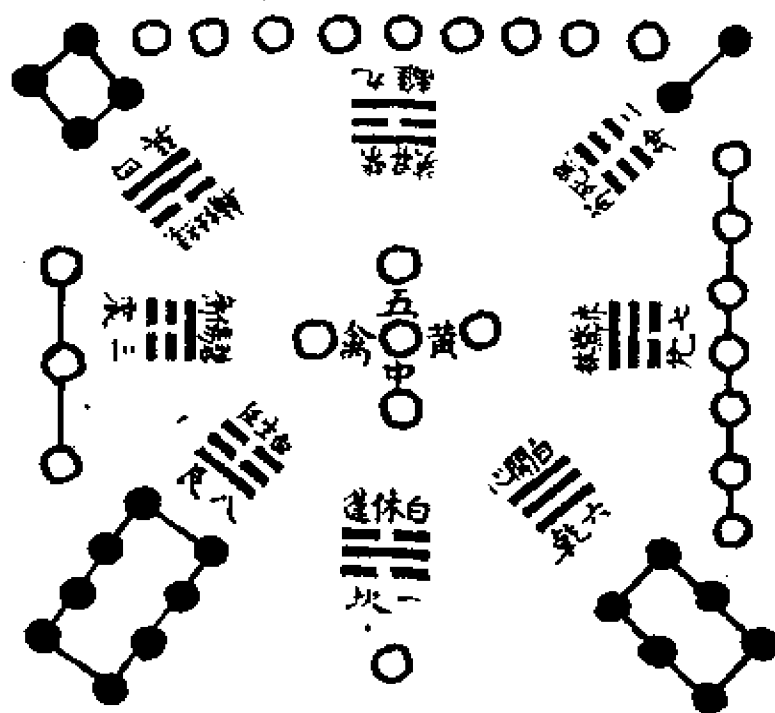

解说：

《大传》曰：吾观奇门遁甲之说，而知后天卦位，圣人之好生而恶杀也。木居东震，为生八卦，皆以护生。庚居西兑，为杀

八卦，皆以制杀。故遁甲本“河图”而用“洛书”，一依文王之卦位也。夫甲为干首，何以云遁，畏庚而遁也。“河图”以一、六为水，二、七为火，三、八为木，四、九为金，五、十为土也。“洛书”除十不用于北一之水，东三之木，皆仍其旧，而移西九之金于南，移南七之火于西，金、火易位，使金伏火地，火入金乡，所以柔庚之刚锐而护甲也。文王画卦，离南而兑西，则直以九金予火，以七火予金矣。于是以二居西南为坤土，二犹火也，庚藉坤土以生，当其生之，即以制之。以六居西北为乾金，六本水也，庚赖乾金为辅，阳为辅之，阴以泄之。是其泄制之法，早用之于父母胎性之内矣。北一之坎水，甲之恩地也。东北之八，本震宫也，艮土居之，以兵冲弟，妨其市恩于仇也。东南之四，本兑宫也，巽木居之，以妹嫁仇伺其阴谋于室也。于是离火得位于正南，而甲始安居东，三以称帝，斯庚无能为矣。《阴符》曰：甲以乙妹妻庚，以丙男丁女御庚，称为三奇。今由后天卦位按之，则卦卦皆奇也。奇门以离为景门，甲所仰也。坎为休门，甲所养也。乾方为甲木之生地，而曰“开门”。巽方为庚金之生地，而曰“杜门”。易称亥巳为天门、地户，开天门，塞地户，义严矣哉！艮方为甲木之得禄，而曰“生门”。坤方为庚金之得禄，而曰“死门”。凡所以奉甲而备庚者，详且尽矣。兑曰“惊门”，惊防己者之众也。震曰“伤门”，盖甲以伤害之虑终其身也。故甲始终遁也，即以九色星征之，三碧四绿，震、巽之本色也。兑七为赤，则非金之色而火之色矣。金固白色也，其星最吉，不以予兑，而以予乾、坎、艮三宫。然犹以乾、艮两宫者为白奸，以乾宫暗藏有戌之金，艮宫暗藏有丑之金。盖畏庚如虎，防之不遗余力耳。吾因《阴符》之说合诸后天之卦位，而知其道可以养生，可以修身，可以治国，可以行兵，而区区传为握奇阵法，犹其一端者耳。

(三) 蓍变奇偶图

初变奇偶(左图)

二变三变奇偶(右图)

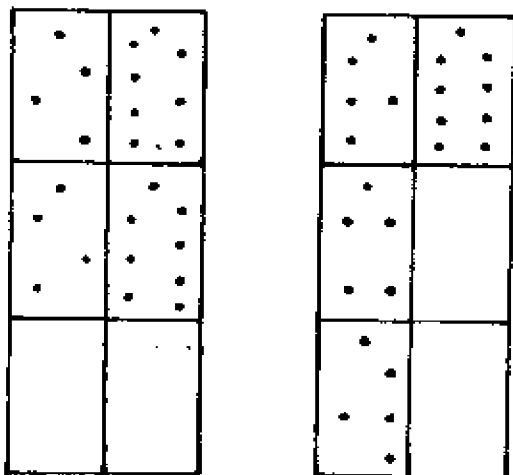

左图

右图

(左图)初变不去挂一，得五者三，得九者一。若去挂一，则五者为四，九者为八。

(右图)再变、三变不去挂一，得四者二，得八者二。

(四) 卦爻占图

始一卦	乾	☰	乾	☰	乾	☰	乾
始一卦	姤	☴	姤	☴	姤	☴	姤
始一卦	夬	☱	有	☱	復	☱	同人
始一卦	大過	☱	鼎	☱	巽	☴	訟
始一卦	萃	☱	離	☲	家人	☴	无妄
始一卦	見	☱	睽	☱	中		
始一卦	大壯	☱	需	☱	高		
始一卦	否	☷	咸	☱	旅	☱	漸
始一卦	困	☱	井	☱	蠱		
始一卦	恒	☱	井	☱	蠱		
始一卦	隨	☱	隨	☱	噬嗑		
始一卦	豐	☱	豐	☱	賁		
始一卦	泰	☱	林	☴	節	☱	損
始一卦	萃	☱	萃	☱	否	☷	觀
始一卦	小過	☴	蹇	☵	貞		
始一卦	升	☱	解	☱	坎	☵	蒙
始一卦	臨	☱	泰	☱	震	☳	屯
始一卦	復	☱	師	☱	謙	☱	豫
始一卦	比	☵	比	☵	比	☵	比
始一卦	坤	☷	坤	☷	坤	☷	坤

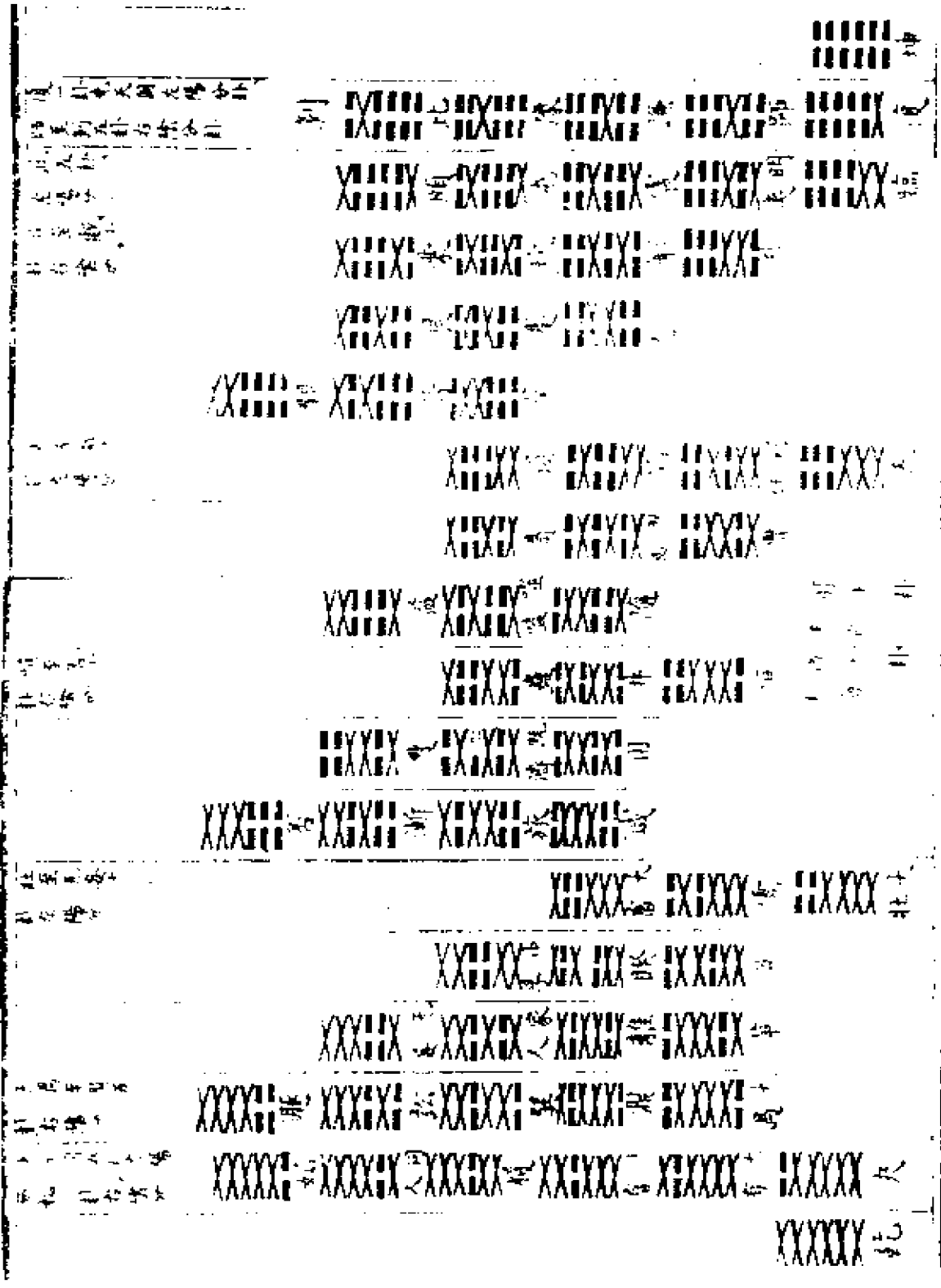

上卦天图 天图各卦

中卦地图 地图各卦

下卦水图 水图各卦

上卦火图 火图各卦

上卦风图 风图各卦

中卦雷图 雷图各卦

下卦泽图 泽图各卦

上卦山图 山图各卦

下卦水图 水图各卦

坤

乾

兑

离

震

巽

坎

艮

兑

离

震

巽

坎

艮

兑

离

震

巽

坎

艮

兑

离

震

巽

坎

艮

解说：

今按此图，一依《启蒙》变法，但《启蒙》所谓初终者，自上而下，此改为自下而上，盖画卦由下始也。而变爻只用交重之画，倍觉分明，看来只是乾、坤两卦老变而少不变耳。

(五) 反对图



(六) 文王卦序反对圆图

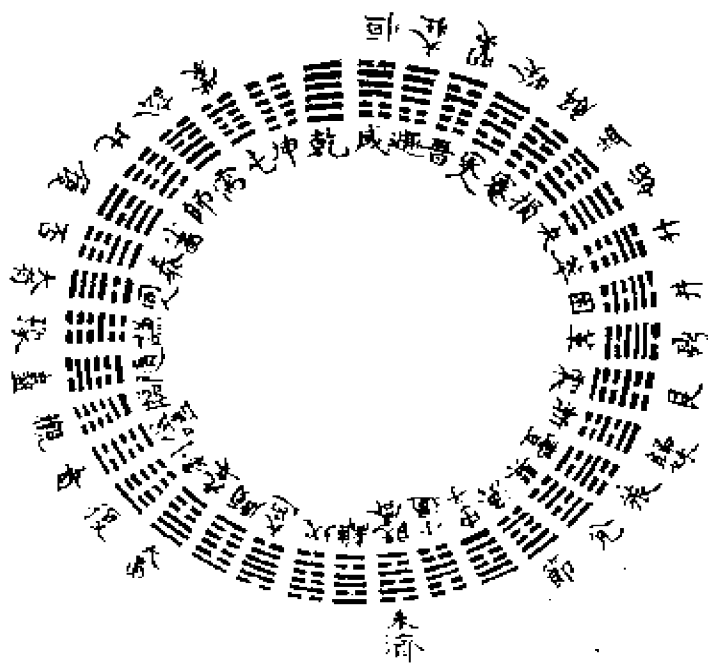

解说 (五、六两图并说):

《本义》云:错者,交而互之,一左一右之谓也。综者,总而挈之,一低一昂之谓。此亦皆谓揲蓍求卦之事。

蔡氏曰:只是三变之际,分布蓍策,三变之后,总挈蓍策耳。

今按错综二字,载诸易者止此,本揲蓍求卦之法。近世来矣鲜单拈此说易,为不传之秘。其谓错者,本诸《说卦传》八卦相

错，犹有据也。乃以反对之卦为综，谬矣。即如矣鲜所云，依《本义》一低一昂之谓综，亦当以两体成卦一上一下而言，如地山谦、山地剥之类。若反对，则即一卦未动，而正看为一卦，反看为一卦也，综之义于何取乎？矣鲜学易三十年，始悟得错综二字，乃未见宋儒反对之说耶？

胡庭芳曰：文王序六十四卦，皆以反对而成次第。何谓对？如上经乾与坤对，颐与大过对，坎与离对；下经中孚与小过对，阴阳爻各各相对也。何谓反？屯反为蒙，既济反为未济，一卦反为两卦也。对者八卦，反者二十八卦，而六十四卦成矣。尝细考之上经三十卦、一百八十爻，阳爻八十六，阴爻九十四；下经三十四卦、二百单四爻，阳爻一百单六，阴爻九十八，阴阳多寡，参差不齐甚矣。今以反对计之，则上经以十八卦成三十卦，下经亦以十八卦成三十四卦。上经五十二阳爻，五十六阴爻，下经五十六阳爻，五十二阴爻，共用三十六卦，成六十四卦，而卦爻阴阳均平齐整，条理精密，未有如此之甚者。于不齐之中，而有至齐者存，是亦可乐而玩之也。

沈全昌曰：六子之卦，乾、坤六画所生也。合乾、坤六子，共得三十六画。此三十六卦，乃三十六画所生，邵子所谓三十六宫也。是以三十六含六十四，非六十四缩为三十六也。上经主正卦，故正对六，反对十有二。下经主偏卦，故正对二，反对十有六。

黄元公曰：“反对图”乃阴阳升降之理，《参同契》所喻丹书也。乾、坤、坎、离四卦不易，乾、坤纯气，坎、离中气，造化之元也。上篇终以颐、大过，下篇终以小过、中孚，二长二少交体错成，亦正体不可易也。反对卦各得十八，何也？阴阳相伸之妙也。三六为十八，二九亦为十八，三九天数，二六地数也。合为三十六卦，阴应六六，阳应四九，九、六天地之数也。乾至履六卦，泰、否受之。泰至贲六卦，剥、复受之。自剥、复至坎、

离六卦，而乾坤之中气周矣。上篇以是终焉。咸至益六卦，夬、姤受之。至渐六卦，丰、旅受之。自丰、旅至既济、未济六卦，而乾、坤之化事大周。此用六之序也。乾至谦九卦，随、蛊受之。随至离九卦，乾、坤之小终也。咸至困九卦，鼎、革受之。鼎至未济九卦，则乾、坤之大终也。此用九之序也。分于始者，其终亦分。乾、坤、坎、离，皆正对为奇也。合于始者，其终亦合。咸、恒、二济，皆反对为偶也。

郝仲舆曰：往来相迎曰逆，逆者，迎也。文王演卦，一正一倒，前卦顺而下来，后卦逆而上往，皆所以极其往来之数，穷顺逆之变。又曰：此爻将终，彼爻将来。其间所为介也，往来不停动也，此言彼凶变也，上下无常时也，自上而下来也，自下而上往也，由初数上顺也，自上下来下逆也。

《全书》曰：先天之易，阳变阴，阴变阳，故有复、姤、临、遁、大壮、观、夬、剥之相变。后天之易，阳变阳，阴变阴，故有剥、复、临、观、大壮、遁、夬、姤之相变。先天对待，后天反对，其实一也。所谓先天自内正视，后天自外反视也。羲易初变初，二变二，三变三，四变四，五变五，上变上。《周易》初变上，二变五，三变四，四变三，五变二，上变初，并本卦而七，是以占有七占也。初变上，三变四，五变二，自阳位变居阴位，是为阳变阴。二变五，四变三，上变初，自阴位变居阳位，是为阴变阳。《系辞》曰：刚柔相易，不可为典要，惟变所适是也。

《象正》曰：泰、否、随、蛊、渐、归妹、既济、未济八卦，对化反易各相成也。

《见易》曰：邵子曰：文王卦序之反对，本诸“后天图”之艮与震反，巽与兑反而作也。以十二辟卦观之，由一阳渐生，至六阳而阴生，由一阴渐生，至六阴而阳生。消长之机，如环无端，莫可画断。则分为两卦列之，固不如以一卦颠倒视之，其理更

圆，其机更捷也。故剥反为复，临反为观，泰反为否，遁反为大壮，夬反为姤，至於纯阳、纯阴之乾、坤，虽错对而不反对。然巳亥之月，为阴阳交接之关。姤、复之一阴一阳，早孕于乾、坤，极盛之日，乾与坤固未截然为纯阴、纯阳也。由是推之，一人之身，一事之内，其屈伸进退，未有不相反对。于是除乾、坤、坎、离、颐、大过、中孚、小过八正卦对而不反对外，以五十六卦反对而成二十八卦，合之八正卦为三十六卦，则乾老阳之策数也，此文王之易也，只此一卦耳。一反则上下刚柔各易其位，吉凶悔吝各异其理，《系辞》所谓刚柔相推而生变化。以昼夜之进退，象之终而复始，循环无间，用六画而十二画备矣。故曰：六爻之动。言卦爻之动，非蓍变之动也。盖一反则爻爻俱动，上反为初，五反为二，四反为三，三反为四，二反为五，初反为上，此老子所谓反者，道之动也。孔子《杂卦》一篇，专主此义。

《大传》曰：反对之义，载《杂卦传》“乾刚坤柔”一篇是也。王虚舟谓之“孔易”，然文王卦序已自分明。而《杂卦》自大过以下八卦杂序不用反对，此其所以为杂。与蔡氏改正之皆取反对，一依序卦之位次，或亦不谬也。

今按《杂卦》乾至困当上篇三十卦，杂下经十二卦于其中。咸至夬当下篇三十四卦，亦杂上经十二卦于其中。杂义已著，不必更取大过以下八卦，不反对而后为杂也。

《大传》曰：此“文王六十四卦图”也。非六十四，以六十四尽之三十六也。上篇正对六，反对十有二，下篇正对二，反对十有六，各十有八对。宋儒胡庭芳列为“横图”，其义尚隐而未章，此规而圆之，以配羲图。取上篇乾至离卦，环之于左，下篇咸至未济卦，环之于右，正因其正，反注其反，井而不偏，森而不紊，自然而然也。

(七) 三互图

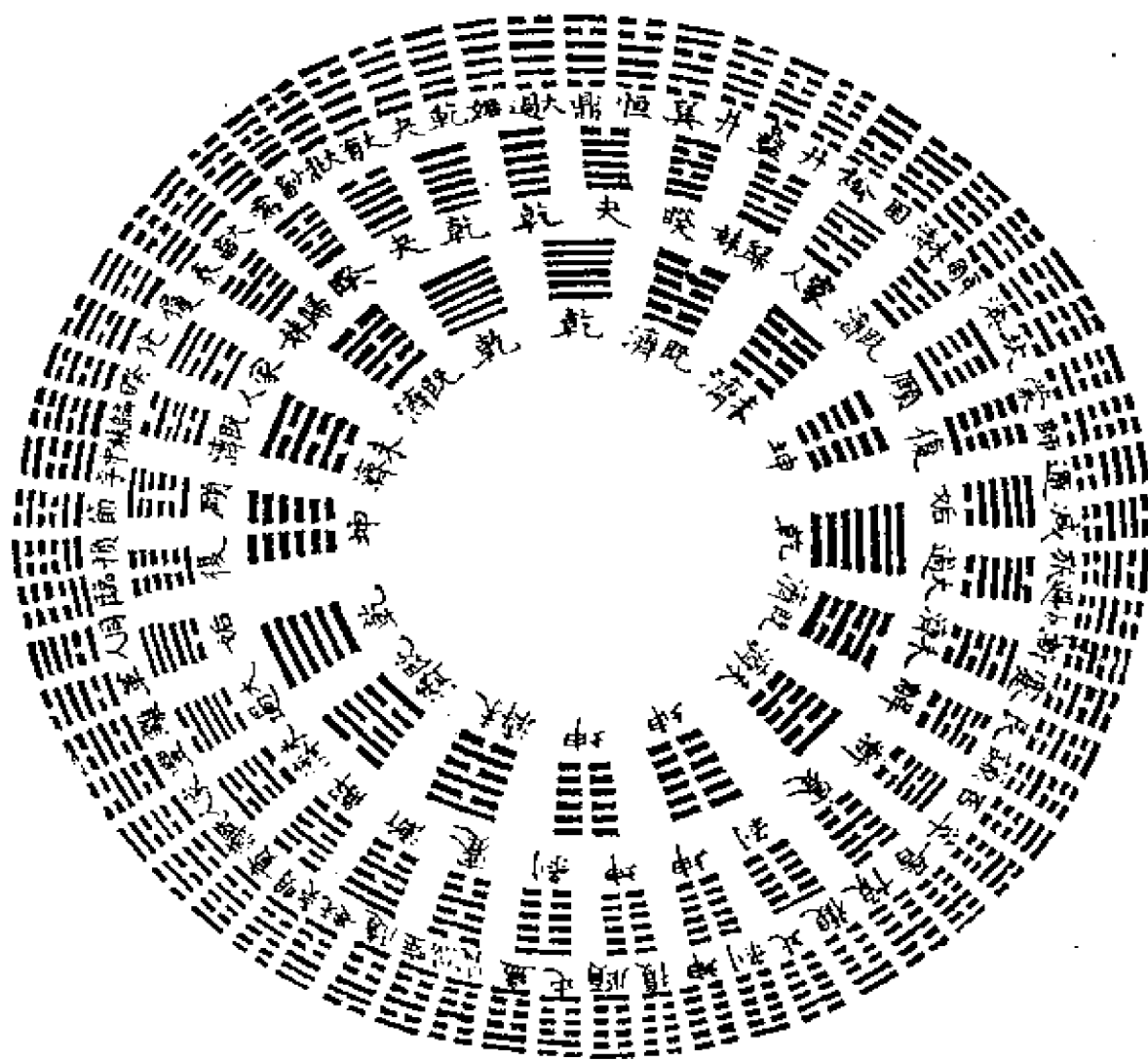

解说：

朱子谓《大传》曰：若夫杂物撰德，辨是与非，则非其中爻不备。又曰：二与四同功而异位，三与五同功而异位，中爻即中四爻。自二至四，自三至五，《春秋传》所谓互体也。朱子谓自二至五，互两卦，两卦又伏两卦。林黄中推成四卦，四卦又伏四

卦。王弼破互，然其注睽六二曰：始虽受困，终获则助。自初至五，互为困。亦言互也。钟会排互，而荀爽难之。洪迈、吴澄皆言互易。

郝仲舆曰：正卦六位，初至三为下，阳包阴也。四至六为上，阴含阳也。互卦二、四互为下，阴含阳也。三、五互为上，阳包阴也。在二卦三、四为上下之际，在互卦三、四为往来之枢，故多凶惧，惟二、五逸而有成。正卦内外二卦各有正德，互卦杂撰别为卦德，不撰德则象辞不备也。以“三互图”观之，初互三十二卦，实得十六卦。再互十六卦，实得四卦。其十六卦下体以乾一坤八之序，而两比之；上体以乾一坤八之序，而四周之，左右适均也。其为四卦者，复以所互之卦而再互之，皆缩四而得一，只成乾、坤、既济、未济。下体则乾、离、坎、坤为序，上体则乾、坎、离、坤为序，《周易》所以首乾、坤而终既济、未济也。夬、姤、大过也，互皆二乾；剥、复、颐也，互皆二坤。二乾之卦皆南，二坤之卦皆北，此乾、坤独异于六子也。照“伏羲圆图”依序互之，一互再互，即见所得之卦。

《见易》曰：吾尝习邵子观梅数，即皇极数捷法，亦用互卦。其法以静为体，以动为用，而以五行生克之法断之。凡用生体体克用则吉，反是则凶。最重者变而参之，以互有正卦吉，变卦凶，互得吉卦，即凶为之减等。其正卦凶，变卦吉者，亦防互卦之有凶也。以占小事颇验，乃知阴阳之理，无往不在，卦画之神，随人所用也。

(八) 十二辟卦图

解说：

邵子以一岁之月，一日之辰，配一元之会，一运之世，皆十

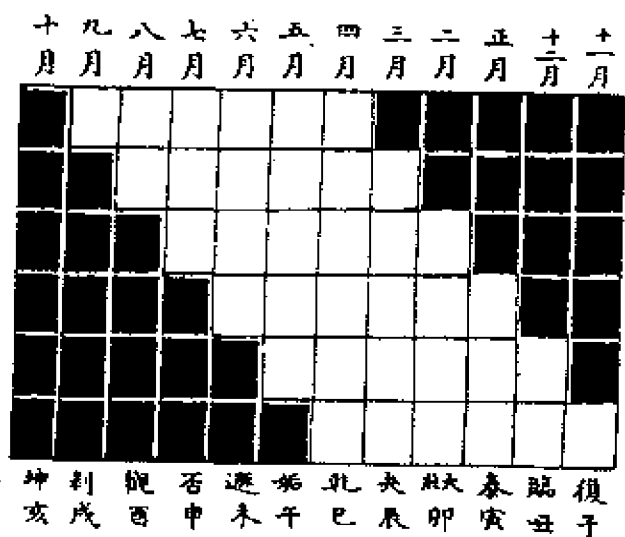

二也。十二月、三十六旬，分之则七十二候。十二卦、三十六阳，分之则七十二画。纵而数之，阳与阳皆自一而六；横而数之，阳六其六。又阳一而阴二，三十六阳，贯乎三十六阴之中。天地间无非一阳气之运而已，息于复，盈于乾，消于姤，虚于坤，天行也。

《大传》曰：论阴阳之大分，天包乎地，阳包乎阴，而天实贯乎地之中，阳实贯乎阴之中。盖既包之而又贯之也。故阳一而阴二，阳内而阴外，阳实而阴虚，阳为主而阴为辅，二则在外为辅，一则在内为主，观兹图益了然矣。

(九) 文王十二卦气图

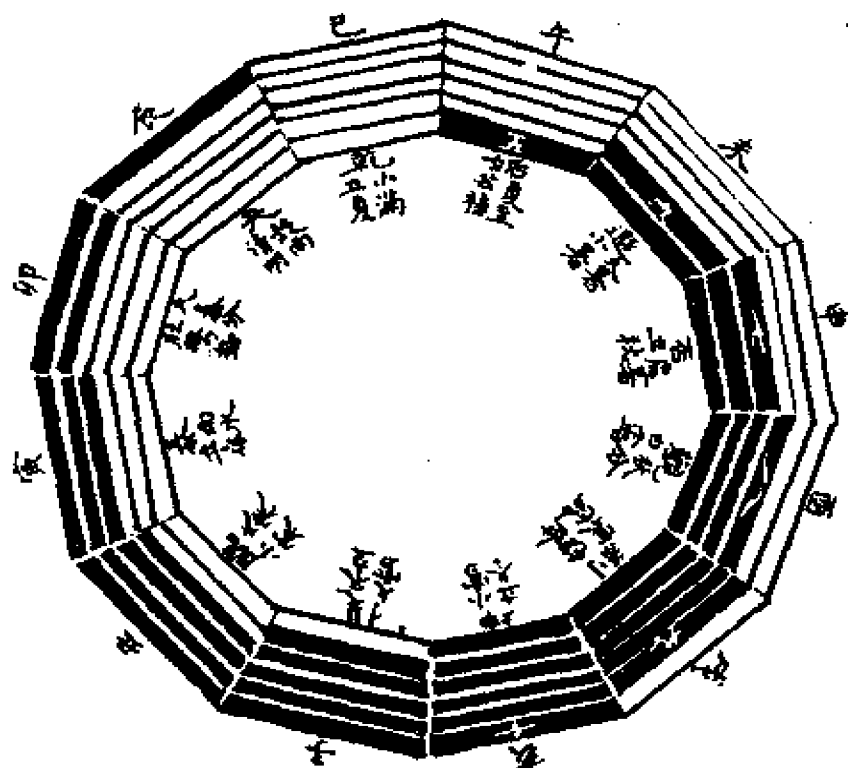

解说:

胡庭芳曰：阴阳消长，如环无端，不特见之卦画之生如此，而卦气之运亦如此，自然与月之阴阳消长，相为配合，《大传》所谓易与天地准，故能弥纶天地之道，于此亦可见其一端。所以知十二月卦属文王者，以文王卦下之辞复卦“七日来复”，临卦“八月有凶”之类见之。此图以四时之气配四方之位，虽与文王序卦先后不协，实自然与伏羲六十四卦之“圆图”位次相合。至于卦

气之流行，卦画之对待，阴阳盛衰消长相为倚伏之机，皆备于此图矣。

《见易》曰：京房“卦气图”去坎、离、震、兑四正卦，以六十卦分公、辟、侯、大夫、卿，而所谓十二卦者，皆属于辟，斯辟卦之说，所由来乎？宋人谓之文王十二月卦，盖以复卦下有“七日来复”之辞，临卦下有“八月有凶”之辞证之。今以十二卦规而图之，则一岁十二月之中气也，十二律吕之本卦也。阴阳消长，如环无端，自然与“六十四卦圆图”之位次合也。横而列之，前六卦始复终乾，后六卦始姤终坤，阳合阴分，三十六阳贯乎三十六阴之中，乃知阳之实以为阴主也。孔子释辟卦，《彖辞》于复曰：刚反，犹《春秋》书季子之来归也。于姤曰：遇也，犹《秦风》志寺人之始见也。临曰：浸而长，遁亦曰浸而长。阴阳之气必以浸，浸者，阳之所难，阴之所易也。临之辞，戒辞也；遁之辞，危辞也，为阳危也。泰之大来，自复之反而来。然刚必与柔交而后为泰，则刚反不可恃也。否之小来，自姤之遇而来。然柔终不与刚交斯以成否，则柔遇不可测也。于四阳曰：大者，壮也。盖大不可以用壮，所以傲阳也。于四阴曰：大观在上，非大不能以观，所以诫阴也。夬，刚决柔，而扬于庭。剥，柔变刚而剥于床。庭则小人易为备，床则君子不及防，是以夬之牵羊，不敌剥之贯鱼也。然而夬之五不食苋陆，剥之上亦不食硕果。乾、坤二老迭相为主，阳虽不能尽阴，阴亦不能灭阳也。

《大传》曰：十二辟卦阴阳以次渐生，至纯卦而止，其序与“先天圆图”正合。六子之卦惟除坎、离，即“先天图”中坎、离亦不在相生之序。盖离为二阳，以中有少阴间之，不能当二阳之卦。坎为二阴，以中有少阳间之，不能当二阴之卦。故十二辟卦坎、离不用也。元包八宫卦，其乾、坤两宫皆依辟卦次序，特设游、归二卦，补出坎、离，以坎、离为乾、坤之大用也。

今按：朱子《本义》于“伏羲六十四卦横图”，用黑白以别阴

阳爻画。其答袁枢有云：黑白之位，亦非古法，但今欲易晓，且为此以寓之耳。盖黑白能别阴阳，不能分奇偶也。夫阴阳之象，尽于奇偶二画矣。然吾尝于“辟卦图”试以奇偶为之，终不灿然，固不若黑白之了了心口间也。

(十) 阴阳二气如环图

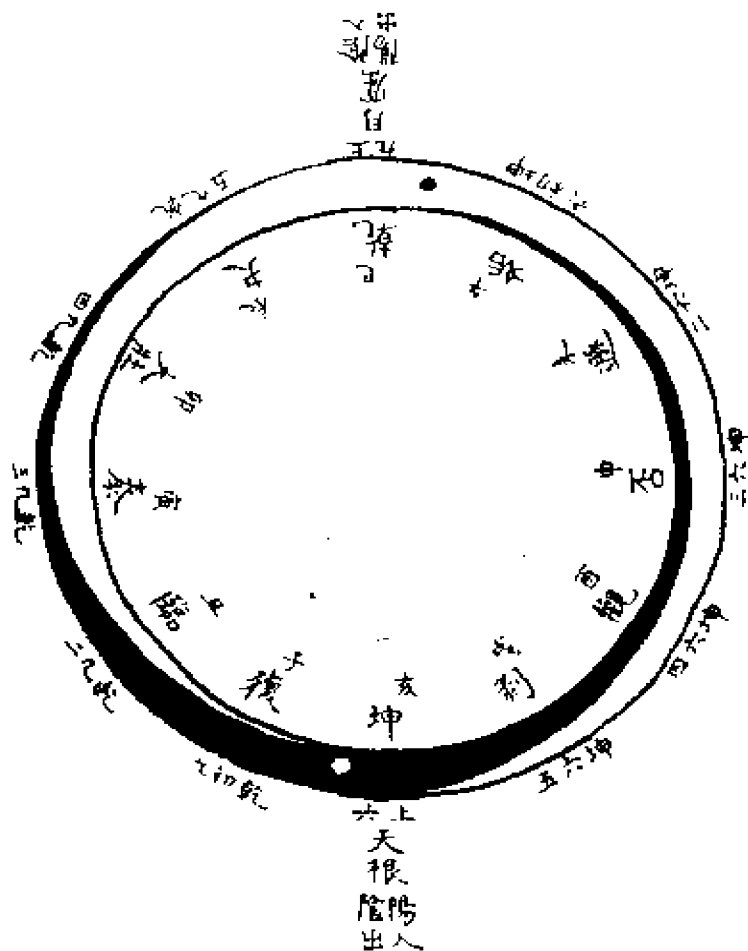

解说：

朱子谓阴阳只是一气，阳之退便是阴之生。又曰：天地间只是一个阳气，下截便是阴，阳全阴半。又曰：阳气便是六层，只

管上去，上尽后下面空缺处便是阴。此卦之所以有六画也。

今按：朱子谓阴阳只是一气之流行，此溯源之论。若云只是一个阳气，阳气上尽后下面空处是阴，此说可议。阴阳自是二气，二气平分，不能相无，亦不容有紊。其数皆至六而极，是故乾六阳，坤六阴，统为十二阴阳，而造化之事毕矣。今一年有十二月，一日有十二时。乐有十二律吕，易之有十二辟卦，皆阳六阴六，自子至巳为阳，自午至亥为阴，未有遇于六者。治律者以十二律管按月令布灰候气。其月之气到，则其月之律管灰飞，气不至，则灰不飞。斗按月而建十二辰，此阴阳各六，而尽于十二之大证也。是故自子至巳为阳律，阳吕，自午至亥为阴律、阴吕。巳方之律谓之中吕，言阴阳至此而中也。而午方之律谓之蕤宾，盖阳本为主，阴本为蕤宾。宾者，阳至此而反为宾，《易》所谓“内阴而外阳”也。然即六律之间复自有阴阳，如黄钟属阳，大吕属阴，十二律吕一阴一阳，相对复相间也。中而分之为大阴阳，比而析之为小阴阳，是故子、寅、辰、午、申、戌又为阳，而丑、卯、巳、未、酉、亥又为阴也。夫乾六阳矣，二、四、上又阳中之阴。坤六阴矣，初、三、五又阴中之阳。阴阳亦相间也。阴阳固未有相离者，特因其时而有所内外之辨耳。吾尝谓阴阳二气，如环无端。所谓如环者，非二气相接之为环，乃二气相交之为环也。正如黄道与赤道相交，其交处自南入北，曰内道口，自北入南，曰外道口，时二道相距有近有远，二气则紧相并耳。是故巳亥者，姤、复之关，阴阳内外相交之限也。亥子之交，阳由外而入内，阳内则阴外矣。巳午之交，阴由外而入内，阴内则阳外矣。阳在内，非无阴也阳，为主而阴佐之。阴在内，非无阳也，阴用事而阳任之。是故春夏者，阳之事；秋冬者，阴之事。元亨之后，利贞之前，阳事方终，阴事方始，圣人释乾，《彖辞》于“元亨利贞”之间曰：大明终始。盖极赞乾德之大，以言终始者，皆乾为之，谓乾能兼乎坤也。然阴阳之数，各极其六阳、

六阴，六各以其时。自子至巳，阳之时也，乾曰“时乘六龙”。自午至亥，阴之时也，故坤曰“承天时行”。然则乾、坤两卦合作一卦看可也。又曰：阳进阴退说者以为阳顺行故进，坤逆行故退，所谓进退非向前向后之说，乃一嘘一吸之义也。嘘主发舒，阳之进也。吸主收敛，阴之退也。昼夜一日之嘘吸，春夏秋冬一年之嘘吸，嘘吸循环，无有停时，以鼻息验之，而屈伸往来之理具见，即进退之义可知矣。十二辟卦即乾坤之十二画也，辟者主也，辟卦者，谓其为之主也，主者在内故也，于辟卦而益明乾、坤之理。

(十一) 乾坤神用六子图

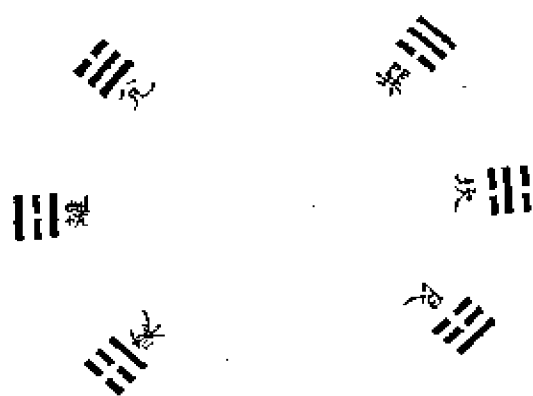

解说：

《大传》曰：神也者，妙万物而为言者也。动万物者，莫疾乎雷；桡万物者，莫疾乎风；燥万物者，莫燥乎火；说万物者，莫说乎泽；润万物者，莫润乎水；终万物、始万物者，莫盛乎艮，故水火相逮，雷风不相悖，山泽通气，然后能变化，既成万物也。《本义》云：此去乾、坤而专言六子，以见神之所为。

项平庵曰：动、桡、燥、说、润、盛皆据后天分布之序，而相逮，不相悖，通气，变化复据先天相合之位者，明五气顺布，四季分主之时，而无极之真，二五之精，所以妙合而凝者，未始有戾于先天之事也。苟无此章，则文王为无体，伏羲为无用矣。相逮与不相射，相薄与不相悖，皆互言之也。

张子曰：一神两化，乾、坤合而谓之神，此一故神也。六子致用，其化也。然必有先天之阴阳，各得其偶，然后有后天之变化，所谓两故化也。按羲、文二图合一之妙，于此节可见。

(十二) 日月运行图**解说：**

按天无体，二十八宿便是天体，随天而定，日月五星，随天左转，而缓急各不同。横渠谓天左旋处，其中者顺之少迟，则反右矣。如以一大轮在外，一小轮在内，大轮转急，小轮转慢，都是左转，只有急有慢，便觉日月似右转耳。

朱子曰：横渠谓日月皆左旋，盖天行健，一日一夜，周天三百六十五度四分度之一，而又过一度。日行速，次于天，一日一夜，周天三百六十五度四分度之一，恰好被天进一度。则日较每日退一度，积至三百六十五日四分日之一，则天所进之度，又恰周得本数，日所不及之度，恰退尽本数，遂与天会，而成一年。

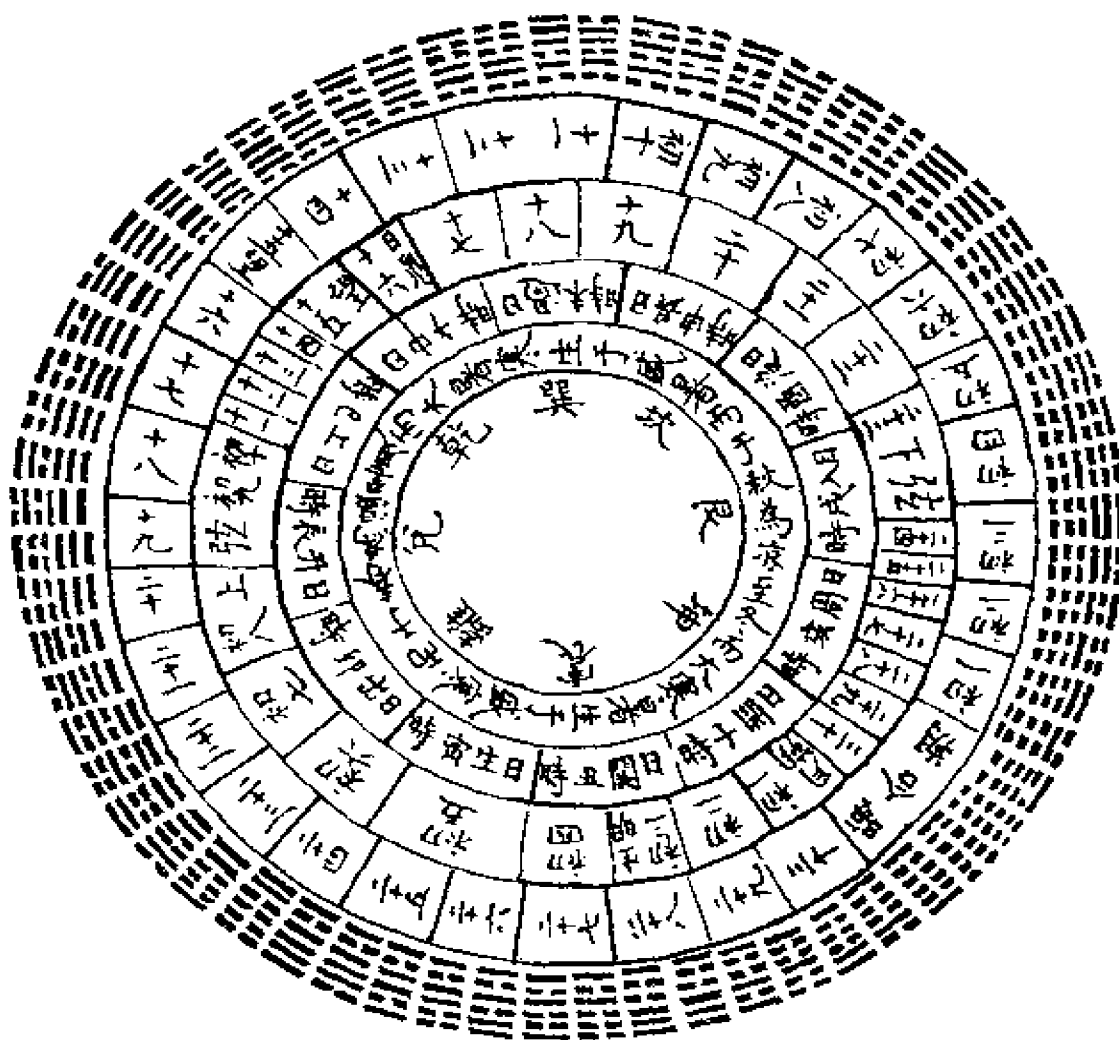

月行迟，不及日十二度三百四十六分半，比天却退十三度有奇。凡进数谓顺天而左，退数谓逆天而右。历家以进数难算，只以退数算之，故谓之右行。且谓日行迟，月行速。欲知日速月迟，只自日月晦朔之间。初一晚看起日才西坠，微茫之月亦随之而坠。至初二便相隔少远，初三生明以后，相去渐远，日远一日，直至十五日对望。则是日行速进而远至半天，月行迟退而不及，亦远半天矣。自十六至月晦，日行全远尽一天，月行全不及，亦尽一天。日进尽本数，月退尽本数，而复相会。又曰：日月皆从角起，日则一日运一周，依旧仍到那角上天，则周了又遇那角，些日子日日累将去，到一年，便与日会。

《启蒙》曰：自坤至兑四卦，应初一至初八；自乾至艮四卦，应十六至二十三；而自兑至乾，自艮至坤仅二卦，各应七、八日，其数不同何也？月与日光不同，自坤而震，阳光始生，故为哉生明。历离而兑，则所受阳光浸盛矣，故为上弦。积至于乾，阳光满矣，故为望。至巽则阴魄始生，故为哉生魄。历坎而艮，则魄浸盛而光益减矣，故为下弦。以至于坤，纯是阴魄矣，故为晦。邵子曰：天不可测，观斗占天斗之所建。天之行也，魁建子，杓建寅，星以寅为昼也。斗有七星，是以昼不过七分也。日以迟为进，月以疾为退，日月一会而加半日减半日，是以为闰余也。日一大运而进六日，月一大运而退六日，是以为闰差也。日行阳度则盈，行阴度则缩，宾主之道也。月远日则明生而迟，近日则魄生而疾，君臣之义也。相食数之交也，水火之克也。日随天而转，月随日而行，星随月而见，故星法月，月法日，日法天，天半明半晦，日半赢半缩，月半盈半亏，星半动半静，阴阳之义也。天昼夜常见，日见于昼，月见于夜而半不见，星半见于下，贵贱之等也。（按：天官言斗重见，盖以斗为纲。四方之宿各七，星家以七曜细配之方图外圈，亦二十八也。十二次舍举半言，周则七襄，襄者，古人所谓旁参也。卫朴立日襄、斗襄法，

邵子曰：斗有七星，昼不过七分，正谓此也。）阳主舒长，阴主惨急，日入赢度，阴从于阳，日入缩度，阳从于阴。（今有物于此分半而用之，前半则方用而有余，后半则过用而不足，此赢缩之辨，亦舒惨之辨也。）

今按五星金水附日岁一周天，火二岁一周，木十二岁一周，土岁填一宿，二十八岁而一周也。斗七星指七宿以命四时，故二十八舍乘于斗辰，而各居其所，以听二曜五行之旋复。盖有不盈不虚、不消不息者，而后盈虚、消息相推而无已也。邵子所谓天不可测，测以斗之所建，即天之行也。

（十三）月行九道图

解说：

时论曰：礼运言和而月生，三五盈阙，人身以验呼吸，《参同契》以为丹书，故言变化，必以月表法焉。日行黄道，月出入其间，行为九道。历家准以“后天八卦图”，其行必环，其环必交，纵横出入，要不出二环相交而已矣。又曰：月不敢当黄道，一岁之中经天者，斜行其间，盖十有三次，而四象之交，六出七入，七出六入，凡二十六次，大约一百八十三日有奇，而与日一交者，只二次而已，其食与不食，在乎此也。南北纵谓之度，东西横谓之道，其合朔也。日月之纵同其度，而横不同其道，其对望也。日月之横对其道，而纵不对其度。如其朔而横同道，则月掩日；如其望而纵对度，则日夺月。凡日过中则疾，凡月弦前弦后则疾之极，而食有然矣。日行黄道右纪三百六十五日有奇而周天，黄道起箕斗间，北距赤道二十三度九十分，迤迤东北至壁一度，入赤道北，又东北至参十度，则南距赤道亦二十三度九十分。遂折而东南，至轸初度出赤道南，又东南旋于箕尾。周而复

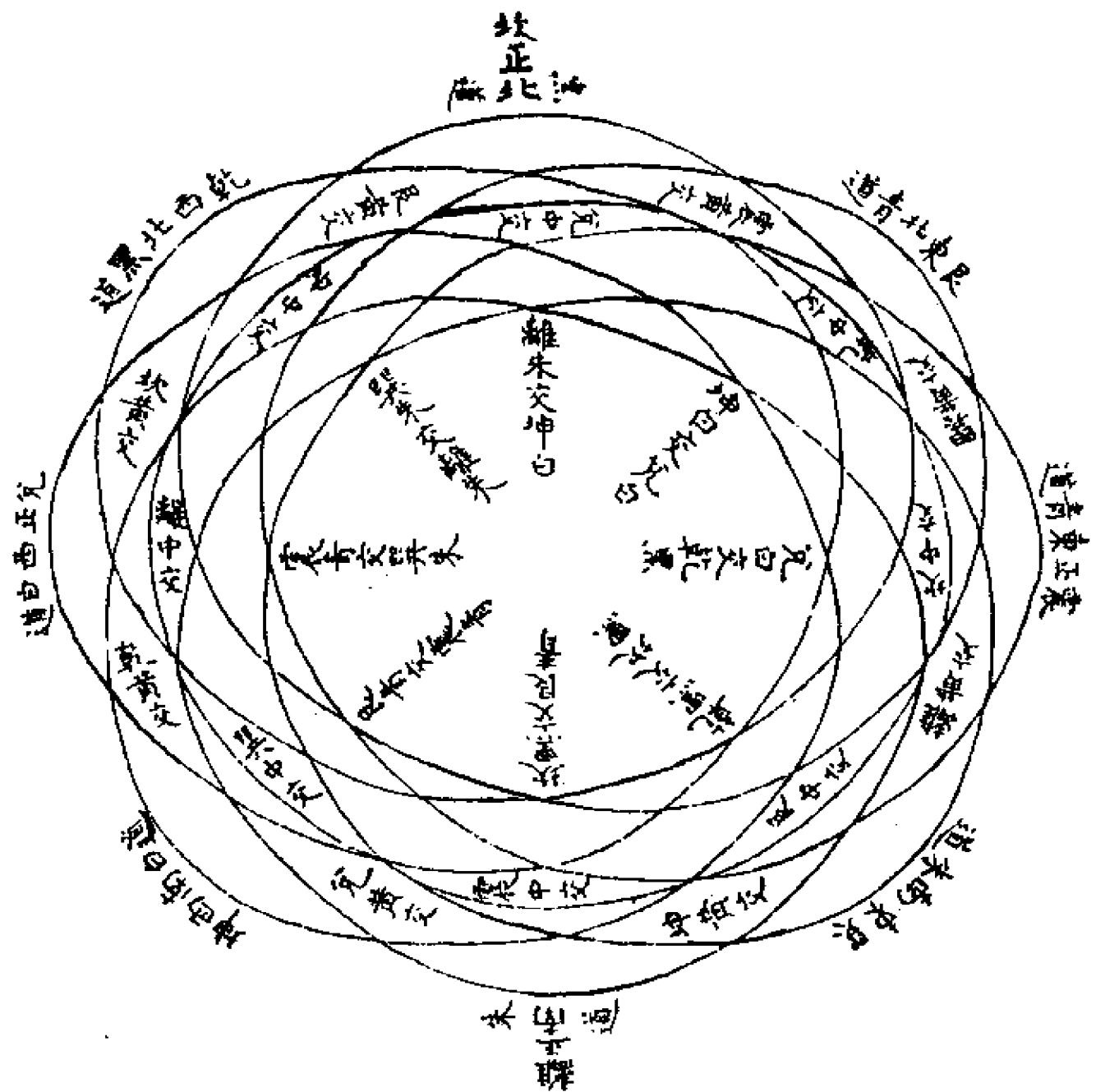

始，长三百六十五度二十五分六十四秒，其与赤道交也。自南入北曰内道口，自北入南曰外道口。二交之口，随岁差移。

按：自万历四十一年癸丑距丙戌三十四年，岁差一分三十五秒，冬至测其内道口，已不在壁而在室。外道口已不在轸而在翼，盖随岁差移也。月循日道，右纪白道，半在黄道外，半入黄道内。相距远者六度零二分，两环相交，如赤道之于黄道也。其相交处，自内出外曰阳历口，世谓罗喉，亦名龙头。自外入内曰阴历口，世谓计都，亦名龙尾。罗计逆行黄道上，每十有八日五十八分有零而移一度。月行一交，移一度四十六分有零以避之。罗居午，计居子，则月道出黄道东。古谓青道罗居子，计居午，则月道出黄道西。古谓白道罗居酉，计居卯，则月道出黄道南。古谓朱道罗居卯，计居酉，则月道出黄道北。古谓黑道各分外内，是曰八道，并黄道为九，实一道也。两环相交处，一曰正交，一曰中交。正交近罗，中交近计都。月离其度而与日遇，则日食；与日对，则月食也。《洪范》云：日月之行，则有冬，有夏，从其常也。又云：月之从星，则以风雨从其变也。夫日行不可指而定也，稽之以月之晦朔。月行不可以泥而准也，验之以星之昏旦。日月之交不可以执而舛也，核之以斗柄之建合。若夫日中星鸟之移而柳也，日永星火之移而氏也，宵中星虚之移而牵牛也，日短星昴之移而奎也，自唐及汉已然矣。小正月令仲春日在奎，比之《尧典》在胃而异。仲夏日在井，比之在柳而异。仲秋日在角，比之在房而异。仲冬日在斗，比之在虚而异。是则《月令》之躔次，已差《尧典》隔一日矣。

《见易》曰：吾因日月运行，而知中国果在天地中也。夏至日行北陆，月行南陆，大河以北，烁石流金，而闽粤之南，人不苦热，夜覆重衾。冬至日行南陆，月行北陆，幽、冀之地，堕指裂肤，而交广之间，人不苦寒。絺葛卒岁，相去未满，万里而气候，不同如此。《周髀》谓赤道下四时常燠，二分为甚。日中表

尤景，一年春秋两度。若日行南北，二道之下，其地每岁一极寒，一极暑，而正相反。过此二界，则黄道之所不至，日经天顶过矣。其地四时皆寒，半年昼半年夜，惟黄道与南北二极之中央冲和之气钟焉。日行在极北，则北方之日中，即南方之夜半。在极东，则东方之日中，即西方之夜半。其在极南、极西，亦如之昼夜易处，四时相反。然则天地于中国之外，皆不可以历法测矣。

今按：合朔以后，月夕酉见迟疾不一，或有差三日者，盖因黄道升降有斜有正，正必疾见，斜必迟见。又白道在纬北，凡在阴历口疾见，阳历口迟见也。

(十四) 邵子卦气图

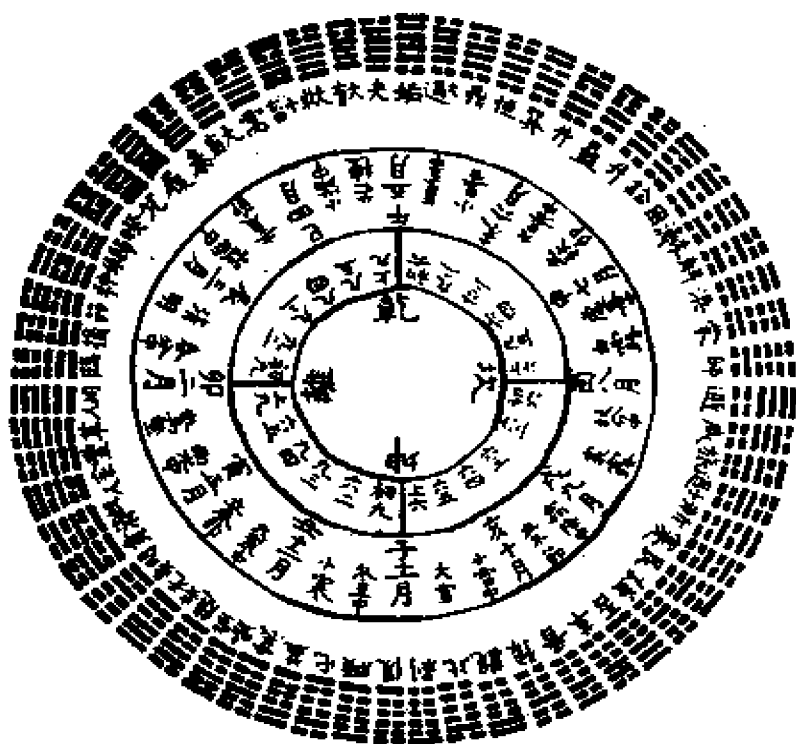

解说：

按“邵子卦气图”卦主六日七分，亦京房日法也，而用“先天图”六十四卦以分布气候，去乾、坤、坎、离四正卦以主二至二分，与京房、扬雄法同而用异。杨龟山疑之，谓以爻当期，其原出于《系辞》，而以星日气候分布诸爻，易未有也。其流详于纬书，扬子以作《太玄》。卦气起于中孚，冬至卦也，《太玄》以中准之，其次复卦，《太玄》以周准之，升大寒气也，《太玄》以干准之。今之历书皆然，则自汉迄今，同用此说也。而康节以复为冬至，噬嗑为大寒，又谓八卦与文王异，若此类皆莫能晓。龟山不知康节所本者，先天卦图也。

发微曰：邵子先天卦气皆中起，子、午、卯、酉为四中，二至二分当之。寅、申、巳、亥为四孟，四立当之。邵子以六十四卦分二十四气，每月二气，气有在月初者，有在月半者，惟二至、二分则日在中。故乾、坤、坎、离当上、下、左、右之中，其实于中亦得半，故以冬至子之半一例明之。冬至日与天会，月与地会，为复，天地皆在坤，故坤不用。春分日在卯，为大壮，日月皆入离，故离不用。夏至日与天遇，月与地遇，为姤，天地皆在乾，故乾不用。秋分日在酉，为观，日月皆入坎，故坎不用。

胡玉斋曰：尝因邵子子半之说推之，依“先天卦图”以卦分配节候，复为冬至子之半，颐、屯、益为小寒丑之初，震、噬嗑、随为大寒丑之半，无妄、明夷为立春寅之初，贲、既济、家人为雨水寅之半，丰、离、革为惊蛰卯之初，同人、临为春分卯之半，损、节、中孚为清明辰之初，归妹、睽、兑为谷雨辰之半，履、泰为立夏巳之初，大畜、需、小畜为小满巳之半，大壮、大有、夬为芒种午之初，至乾末交夏至为午之半，此左方阳仪三十二卦也。姤为夏至午之半，大过、鼎、恒为小暑未之初，巽、井、蛊为大暑未之半，升、讼为立秋申之初，困、未济、解为处

暑中之半，涣、坎、蒙为白露酉之初，师、遁为秋分酉之半，咸、旅、小过为寒露戌之初，蹇、渐、艮为霜降戌之半，谦、否为立冬亥之初，萃、晋、豫为小雪亥之半，观、比、剥为大雪子之初，至坤未交冬至为子之半，此右方阴仪三十二卦也。二分、二至四立总为八节，每节各计两卦，余十六气，每气各计三卦，合为六十四卦，以卦配气者如此。

周一敬曰：邵子诗云：冬至子之半，天心无改移，一阳初动处，万物未生时。明乎气无中歇，但有动静伸屈，几希可会耳。一岁之元，以此为根，今第取每岁冬至之日视属何甲，甲属何干何支，即疑此干支为一岁之冬至矣。再视此日冬至确属何时，即拟此时为天心乍转，定为复卦矣。自此复之一刻积而引之，五日为一候，或十日，或十五日为一气之节，逐时逐日，叙而数之，或为甲子，或为乙丑，本日所值之干支，即占者所值之卦爻也。凡干支之一日，即卦中之一画，以画配日，毫不得谬。于是以干支详理气之盛衰，以卦爻详理气之当否，理贞者吉，不贞者凶，气舒者昌，气促者掩，数长者福，数尽者逆，消息盈处，归于太极，万物万事，莫能遁矣。如今年岁在辛巳，策者于六月朔问焉。其日在乙巳，则冬至当在庚辰岁，戊子月，九日丙戌之辰时矣。由丙戌日之辰时而顺数之，至辛巳岁六月之朔，适得二百日。因就复之初爻顺数之，递颐而屯，而益，以至姤之上，及大过初，适得二百爻。在姤、大过将乘之候，其节气为小暑矣。视所值为之上耶，则日为甲辰，于冬至丙戌，干为生，而支为冲。

上角刚喜触，党助皆刚，无处静之德。五月木盛阳气将穷，正乾尽午中时也。视所值者，其大过之初耶，则日为乙巳，于冬至丙戌，干既逢生，支又助旺。初爻“白茅，无咎”，慎德载物，济事有人，正月木盛而藉之用茅，又在阴候，得时得朋，有才有器者也。消息盈虚，理正如此，总之视冬至之日时以顺数，节气配分卦画，无不应者，在学者神而明之耳。

今按：朱子谓康节之学似扬子云，康节谓扬雄知历法，又知历理。又曰：扬子作《太玄》，可谓见天地之心者也。然扬雄《太玄》每事分作三节，配天、地、人，康节只是加倍之法，每事看作四破，故惟以四象为主。且《太玄》有气而无朔，有日星而无月，固不如邵子之精密耳。

(十五) 八宫游归卦变图

解说：

后图本诸卫氏《元包》，即京房所用。按：京房八宫卦序，分上中下三卷。上卷首乾宫，次震宫，次坎宫，次艮宫。中卷首坤宫，次巽宫，次离宫，次兑宫，又依男女长少为序，盖专主八纯宫变六十四卦也。下卷杂论卜筮，首论圣人作易，揲蓍布卦，次及纳甲法，次二十四气候配卦，与夫天地人鬼四易，皆本此八纯卦立说。

黄元公曰：孔子云：易始于一，分于三，盛于五，终于上。又曰：易变而为一，一变而为七，七变而为九，九者，气变之究也，乃复变而为一，本宫纯卦是也。自一世以至归魂，则变而为七矣。于是变大有之中阴为阳，是谓纯乾之卦，道家所谓九还也。合八卦而为九，复合九卦而为一，神乎，神乎？八纯卦为命宫变卦之祖也，一世、二世、三世、四世、五世，有子孙相禅之义。五行传变之机，儒言一气之传，道家九还之丹，皆表之矣。六变为游，七变为归，则神返于内，而天命還元矣。《元命包》其祖京房乎？《潜度》以上为宗庙，礼之不迁主也，五世亲尽，真脉衍而长存，亦与礼相表里，故曰：礼为之明，易为之幽。

	元為澤		坤為地		離為火		兌為風		巽為雷		坎為山		艮為水		震為天
	澤為財		地雷復		火山旅		巽天小畜		雷地豫		山火賁		水澤節		天風始
	澤地萃		地澤臨		火風鼎		巽天家人		雷水漸		山天大畜		水雷屯		天山遯
	澤咸		地天泰		水火未濟		巽澤漸		雷風恒		山澤損		水火既濟		大地否
	水山蹇		雷天大壯		水山蒙		天蒙女		地水升		火澤睽		澤天革		風地觀
	地山謙		澤天大畜		風水渙		火雷噬嗑		水風井		天澤履		雷天大壯		山地剝
	雷澤歸妹		水火需		天水訟		山雷頤		澤風大過		風澤中孚		地天師		大地母
	雷澤歸妹		水地比		天火同人		山風蠱		澤雷隨		風山漸		地天師		火天大有

依《本义》所列位次，用后天八卦。

时论曰：一宫纵七横七，其用广矣。阳宫五，而参以阴宫三，阴宫五，而参以阳宫三，尽脱本宫，收其相错而纵横之，中三不入焉。乾宫无雷水泽，坤宫无风火山，震宫无天火山，巽宫无地水泽，坎宫无天风火，离宫无地雷泽，艮宫无地雷水，兑宫无天风山，其不备者，取诸四互而包焉。《易》用本卦，而取动画之象为占，观其爻动而将变之初也。《包》用变卦，而取世爻之所在为占，观其爻变而已动之后也。用九以六，故乾之用在离。用六以九，故坤之用在坎。阴阳相为用也。《参同契》曰：坎离者，乾坤之妙用。故乾坤互变，坎离不动。当游魂为变之际，各能还其本体也。

《见易》曰：惟一宫有七变，此易之所以用七占也。于其变观之，五爻变而上一爻不变。及其复也，五爻俱复而上一爻不复。是知变者有不能尽变也，复者有不能尽复也，不尽者互藏其几易之道也。乾宫之变，坤居其半；坤宫之变，乾居其半，正对也。他卦则乾宫以三、五、七奇者相参，而偶者不入；坤宫以二、四、六偶者相参，而奇者不入。余六卦皆然。奇偶之辨，亦严矣。

今按：八宫卦以“先天横图”一、二、三、四、五、六、七、八之位序列之，皆八卦相错也。乾、坤一与八错，兑、艮二与七错，离、坎三与六错，震、巽四与五错，各宫所变之卦，以至游、归，亦无不爻爻相错也。乾太阳与离少阴，坤太阴与坎少阳，互为游、归。震少阴与兑太阳，巽少阳与艮太阴，亦互为游、归，皆本诸先天之序也。

(十六) 纳甲图

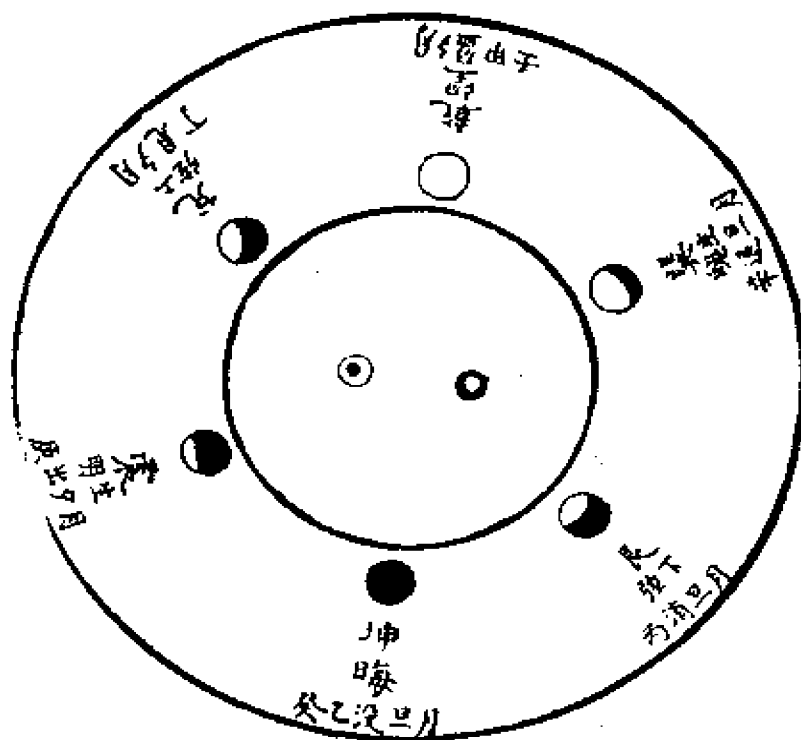

解说：

朱子《参同契》注云：三日，月生明之时也。盖始受一阳之光，昏见于西方庚地。八日，月上弦之时。受二阳之光，昏见于南方丁地。十五日，既望之时。全受日光，昏见于东方甲地。是

为乾体。十六日始受下一阴为巽而成魄，以平旦没于西方辛地。二十三日复生，中一阴为艮，而下弦以平旦没于南方丙地。三十日全变三阳而光尽，体伏于西北。一月六节既尽，而禅于后月，复生震卦云。

真西山释之曰：震一、兑二、乾三、巽四、艮五、坤六，每五日为一节。又曰：朔日震始用事，为日月阴阳交感之初。八卦用六卦者，以月之魄即日之光，故不直离，犹之不直坎也。坎、离阴阳居中，非以渐生者，故不用而建始于复。

(十七) 律应卦气相生图

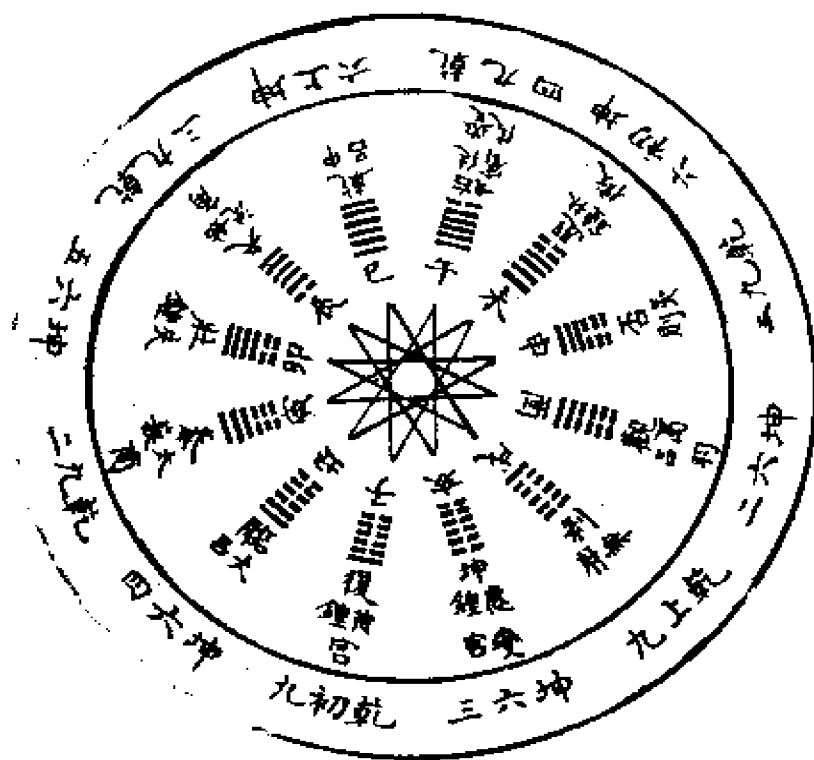

解说：

蔡季通曰：宫与商，商与角，徵与羽，相去各一律。至角与徵，羽与宫，相去乃二律，音节远，故于角、徵间，近徵收一声，比徵少下，为变徵；于羽、宫间，近宫收一声，少高于宫，为变宫。（自三分损益，隔八相生，至角得六十四，以三分之，不尽一算，故止五音。乃变通之，置一而两，谓化一为十也。三之得九，谓变二得九也。以九因角之六十四，得五百七十六，三分损益，再生变宫、变徵，二声以九归之，以从五声之数。存其余数以为强弱，至变徵之数五百一十二，以三分之，又不尽二算，其数不行，此变声所以止于二也。

按：史载律妻吕子，隔八相生。以易证之，非隔八也，乃隔七相生。既生之位，乃隔八耳。凡爻起于六，再起即为七，故曰“七日来复”。昼夜、寒暑、阴阳，尽以六位相旋，至六则极，至七则变，故十月一阳生，四月六阳，而五月又一阴生也。以十二辟卦配十二月，则知黄钟之子，与蕤宾之午，一阳与一阴，交而生二阴，是为林钟。二阴与二阳，交而生三阳，三阳与三阴，交而生四阴，以至生十二，皆如之，则所妻在第七位，所生在第八位也。阴阳相生，自黄钟始，而左旋，天道也。自子至巳，为阳律、阳吕。自午至亥，为阴律、阴吕。巳方之律，谓之中吕，言阴阳至此而中也。至午为蕤宾，阳为主阴为宾。蕤者，阳至此而为宾也。纳音之法，自黄钟相生，至于中吕而中，谓之阳纪。自蕤宾相生，至于应钟而终，谓之阴纪。盖中吕为阴阳之中，子午为阴阳之分也。六律四钟三吕，黄钟其根本也。林、应、大、中、南、夹钟，与吕相对，六律之间复自有阴阳者。纳音之法，以申、子、辰、巳、酉、丑为阳纪，以寅、午、戌、亥、卯、未为阴纪。亥、卯、未之位曰夹钟、林钟、应钟，阳中之阴也。黄钟者，阳之所钟，三钟者，阴之所钟也，故皆谓之钟。巳、酉、丑之位曰大吕、中吕、南吕，阴中之阳也。吕，助也，能时出而

助阳，故谓之吕。以亥、卯、未统寅、午、戌，以巳、酉、丑统申、子、辰。巳亥者，姤、复之先机也。夫阳生于复，阴生于姤，如环无端。今律吕之数，三分损益，终不复始，何也？阳之升，始于子，午虽阴生，而阳之升于上者未、巳，至亥而后穷上返下。阴之升，始于午，子虽阳生，而阴之升于上亦未、巳，至巳而后穷上返下。律于阴则不书，故终不复始也。是以升阳之数，自子至巳差强，在律为尤强，在吕为少弱。自午至亥渐弱，在律为尤弱，在吕为差强。分数多寡虽若不齐，然其丝分毫别，各有条理，此气之所以飞灰，声之所以中律也。

时论曰：《史记》谓下生者倍其实，三其法，上生者四其实，三其法。盖阳位以倍，阴位以四倍，即三分损一也。损一，即倍其实也。四，即三分益一也。益一，即四其实也。如黄钟位子数八十一，下生林钟，倍其实为一百六十二，以三分之，每分得五十四。林钟之数五十四，上生太簇，四其实，为二百二十六，以三分之，正得七十二，诸律皆如此法，损一益一，以相生也。

见易曰：声与律旋相为宫者，其法以本宫为君。隔八相生，上生益一，下生损一，取四声而应和之。如黄钟为宫，下生林钟，徵也；上生太簇，商也；下生南吕，羽也；上生姑洗，角也；下生应钟，变宫也；上生蕤宾，变徵也。若九月用乐，则以无射为宫，中吕为徵，黄钟为商，林钟为羽，太簇为角，南吕为变宫，姑洗为变徵，凡五声二变，相去各八位，所谓隔八相生也。

《大传》曰：律随斗柄左旋，而其气与日月之会尝相合。律在子则日月会于丑，律在丑则日月会于子也。律管必以十二辰合宫相向，取日月会合之气也。日者，太阳之精，天之气以日为主。月者，太阴之精，地之气以月为主。故日月会于上，则阴阳合于下；日月交会于上以成次，则阴阳交会于下以成时。取其管

以为声，天地之中声也；取其律以候气，阴阳之和气也。按：《太玄》谓斗振天而进，日违天而退，以天行进，日行退也。冬至日与天会，为复。天丑日子，天寅日亥，天卯日戌，天辰日酉，天巳日申，天午日未，天未日午。夏至天与日遇，为姤。天申日巳，天酉日辰，天戌日卯，天亥日寅，天子日午。天复与日会，为复。二至者，天日阴阳之交也。天行不可见，见之于斗柄之所指。而日月合宫，即因斗柄所指而知之。斗柄指子，日月会于丑，其辰为星纪，其律黄钟。指丑，则日月会于子，其辰为玄枵，其律大吕，子与丑合也。斗柄指寅，日月会于亥，其辰为阊阖，其律应钟。指亥，日月会于寅，其辰为析木，其律太簇，寅与亥合也。斗柄指卯，日月会于戌，其辰为降娄，其律无射。指戌，日月会于卯，其辰为大火，其律夹钟，卯与戌合也。斗柄指辰，日月会于酉，其辰为大梁，其律南吕。指酉，日月会于辰，其辰为寿星，其律姑洗，辰与酉合也。斗柄指巳，日月会于申，其辰为实沈，其律夷则。指申，日月会于巳，其辰为鹑尾，其律中吕，巳与申合也。斗柄指午，日月会于未，其辰为鹑火，其律林钟。指未，日月会于午，其辰为鹑首，其律蕤宾，午与未合也。所谓合宫，本日所在之宫，而月与之合也，亦以日进月退，相及于此而会耳。《周礼·大司乐》据十二辰之斗建，与日月相配合者，而用乐皆以阳律为主，而阴吕来合之，正法此义也。故曰：太师掌六律、六吕，以合阴阳之声。

(十八) 纳音图

解说：

按五行本位西方，属金，五行有声而最清者惟金，故纳音首金。所谓甲子、乙丑、海中金也。五声宫、商、角、徵、羽既轮

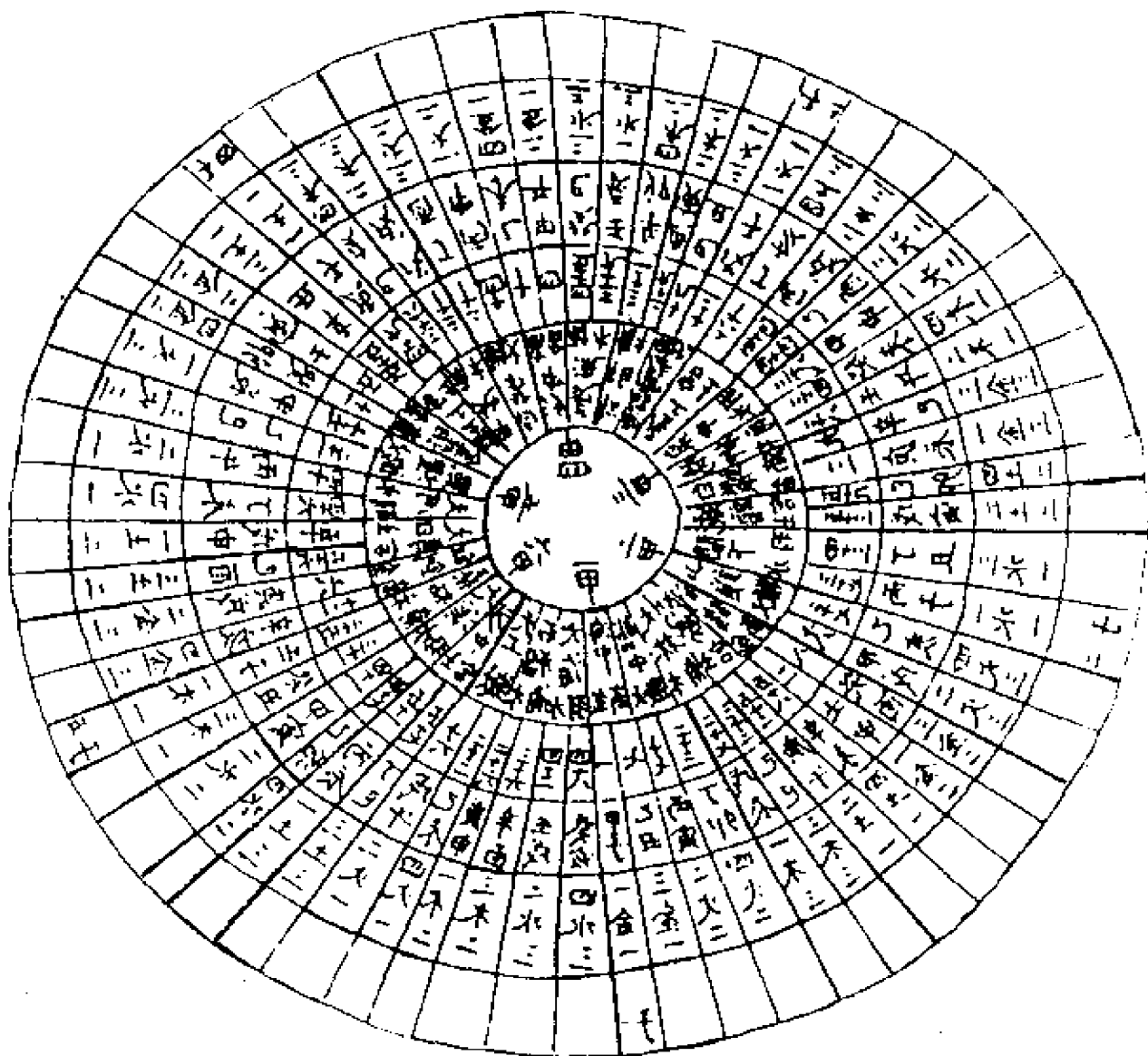

之，后四轮以应天地之生数，则起于西方。羽与宫相接，而乾居于前为金，故纳音之理起于西，而支干始甲子，仍起于北，乾统之也。凡气始于东方而右行，木传火，火传土，上传金，金传水也。音起于西方而左行，金传火，火传木，木传水，水传土也。故曰：纳音、纳甲，皆乾始而坤终也。同位娶妻，隔八生子，此

律吕相生法也。五行先仲而后孟、季，此遁甲三元纪也。甲子金之仲，为黄钟商，同位娶乙丑为大吕商，隔八下生壬申金之孟，为夷则商，同位娶癸酉为南吕商，隔八上生庚辰金之季，为姑洗商，此金之三元终也。庚辰同位娶辛巳为仲吕商，隔八下生戊子火之仲，为黄钟徵。戊子同位娶己丑为大吕徵，隔八生丙申火之孟，为夷则徵。丙申同位娶丁酉为南吕徵，隔八生甲辰火之季，为姑洗徵。甲辰同位娶乙巳为中吕徵，隔八生壬子木之仲，为黄钟角。壬子同位娶癸丑为大吕角，隔八生庚申木之孟，为夷则角。庚申同位娶辛酉为南吕角，隔八生戊辰木之季，为姑洗角。如是左旋以至丁巳，为中吕宫，而五音之三元一终，复自甲午金之仲同位娶乙未，隔八生壬寅，一如甲子之法，而终于癸亥，则三元为之再周，即蕤宾娶林钟，上生太簇例也。按前三元以子、申、辰为主，丑、酉、巳为配，配中三吕，后三元以午、寅、戌为主，未、卯、亥为配，配中三钟。

《见易》曰：纳音金传火，火传木，木传水，水传土，不过本“河图”之数，逆转而用之。音起于西，“河图”西四、九金也。而传南，南二、七火也。而传东，东三、八木也。而传北，北一、六水也。而传中，中五、十土也。其法一如纳甲，用六十支干序，定以五行，挨次排去。分子午为两局，而三元为之再周，以子始而申、辰继之，则丑、酉、巳为配。以午始而寅、戌继之，则未、卯、亥为配。干尊六甲，支轮五子，金与金对，火与火对，木与木对，水与水对，土与土对，盖由子午两局，五行再排，而干支冲对，此“先天圆图”法也。依子平用三合，而以阳辰为主照遁甲，纪三元，而惟子午是贵。六律隔七娶妻，隔八生子，而阴阳互用。五行同位娶妻，隔八生子，而阴以从阳，始知术家颠倒五行，皆有一定不可易之至理也。

今按：“纳音图”于易无涉，然于此悟阴阳五行之理，左行右旋，无不合“河图”之位，见“河图”所包无穷也，故并存之。

(十九) 人身合天地图

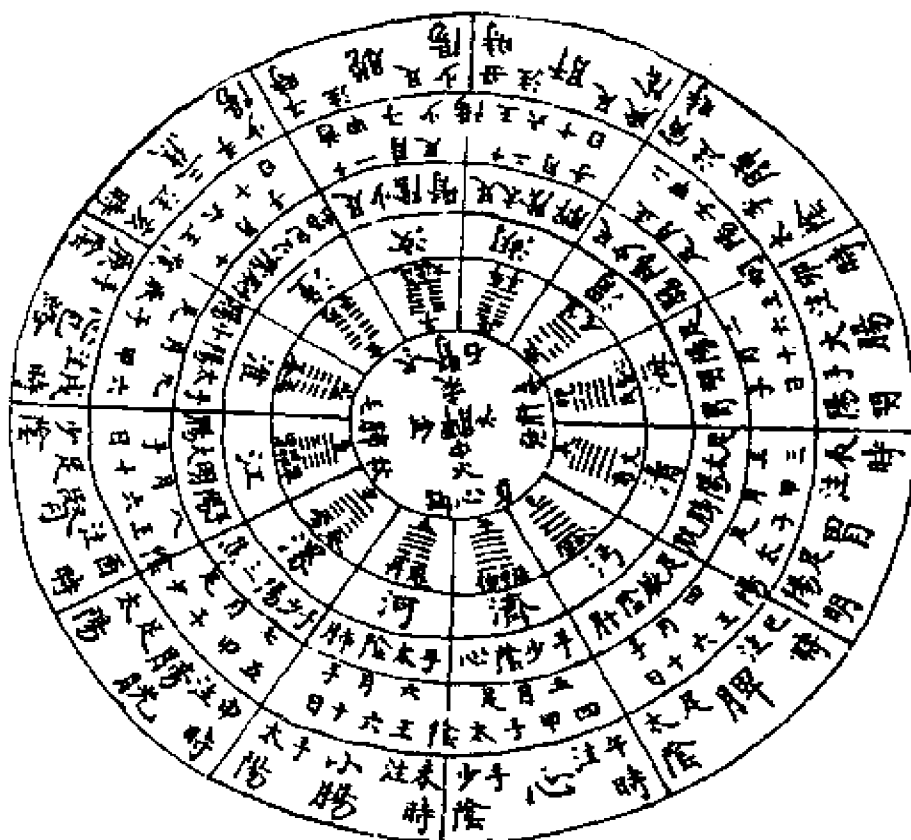

解说：

方药地曰：人一身骨节三百六十五，与周天度数合。其大穴数如之，而毛窍八万四千，乃七其十二百倍之秒数也。行于骨节间，气血而已。气为卫，行脉外；血为营，行脉中。血实统乎气而脉行，气血于十二经、十五络者，皆脉也。而周身之脉，又别之为八奇经。古人知天、地、人之原，得其要于寸、关、尺三部，以浮中沈九候之难。经曰：寸口者，五藏六府之所终始也。候脉者，必取平旦脉行，十二时中寅则注肺，百脉会焉。寸口，肺经也。每日从寅至申属阳，从申至寅属阴。人目动则行阳，目合则行阴。寅乃阴之尽，阳之初，故百脉变见于寸口。一岁十二月，一日十二时，经脉各有所注，阴阳升降，与天地应也。周天

三百六十五度，太阳日一度，从房至胃十四宿为阳，主昼，人身血气行阳二十五度也。从昴至氏十四宿为阴，主夜，正人身气血行阴二十五度也。人身经络共长十六丈，手三阳之脉，从手至头，长五尺，五六合三丈。手三阴之脉，从手至胸中，长三尺五寸，合二丈一尺。足三阳之脉，从足至头，长八尺，合四丈八尺。足三阴之脉，从足至胸中，长六尺五寸，合三丈九尺。两足蹻脉从足至目，长七尺五寸，合一丈五尺。督、任各长四尺五寸，合九尺，共长十六丈二尺也。人一呼一吸，脉行六寸，十息脉行六尺，百息行六丈，二百七十息，脉行十六丈二尺，气血周身一度也，漏水下二刻焉。至明日寅时，周身五十度，脉行八百一十丈，共万三千五百息，漏水下百刻焉。日行一十八舍也，其始从中焦注手太阴，阳明而注足阳明，太阴而注手少阴，太阳而注足太阳，少阴而注手厥阴，少阳而注足少阳。厥阴循环，注手太阴。周而复始，二分昼夜，两停脉行，五十度正数也。冬至后昼四十刻，夜六十刻，阴多阳少，则气血凝涩，而脉运止行四十度。夏至后昼六十刻，夜四十刻，阳多阴少，则气血滑利而脉疾，反行六十度也。呼为阳而应天，呼出心与肺。吸为阴而应地，吸入肾与肝，而任、督应之，十二经应之。天五之气始自中原，播于诸脉。任、督为阴阳之海，任在前二十四穴，督在背二十七穴。督阳三九，任阴四六。自任之会阴，为二阴门，即坎、离之门也。督之断交与任之承浆相合，分之为二，当合口呼吸时则为一，是则二十四，二十七共五十一，而实五十也。会阴为天地根，断交承浆为天地门。口以出呼吸，而本于脾之丹田，故呼出心肺，吸入肾脾，皆丹田所运转也。

今按：人身一小天地，不独人身然也，生物亦然，蔡介夫谓细微之物，无有无阴阳者，其阴阳亦无少欠缺，所谓一物原来有一身，一身还有一乾、坤也。然则凡有阴阳者，其消息进退即皆与十二辟卦相应，岂独人身合天地哉！

清·黄宗炎《图学辨惑》

(一) 河图

(二) 洛书



图 (一)



图 (二)

解说 (一、二图并说):

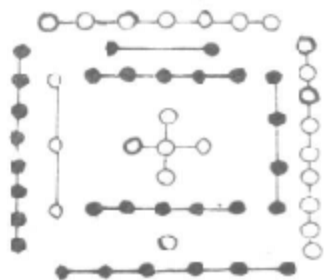
辩曰:《大传》曰天一地二 天三地四, 天五地六, 天七地八, 天九地十, 不过言奇偶之数, 未尝有上、下、左、右、中之位置也。曰天数五, 地数五, 不过言一、三、五、七、九为奇, 二、四、六、八、十为偶, 未尝有一六、二七、三八、四九、五

十之配合也。曰五位相得而各有合，不过言奇与奇相得，合之而成二十有五；偶与偶相得，合之而成三十，未尝有生数、成数及五行之所属也。以此为“河图”，绝无证据，况又因之而为龙马旋毛之说乎？假或然矣，龙马之旋毛如此，羲画之八卦如彼，何曾略可？似是，于天地、雷风、水火、山泽毫无关涉，于近身远物迥乎难通。便不问“河图”，竟列八卦，稍有知识之士，历历如指掌，苟必欲奇偶出诸旋毛，阴阳分乎黑白，生吞活剥，附会而成，虽极聪明才辩之士，其不可通者终难强解。又复杂以“洛书”，谓是神龟献禹之文，禹得之而陈《洪范》。《洪范》篇中序列九事，造为九宫以奉之。夫洪者，大也，范者，法也，犹言治天下之大经、大法也。盖治天下之大法有此九条，安取乎戴九履一，左三右七，二、四为肩，六、八为足也？禹之治水，迹遍九州，疏濬决排既毕，辨其壤赋，令九州之土地可耕可艺，皆得画为井田，以锡天下之人民也。箕子曰：天不锡洪范九畴。谓鲧治水弗成，天下之田畴汨没，无能施其治术云尔。曰：帝锡禹洪范九畴。是地平天成，蒸民乃粒，方能展布其治天下之大法云尔。名之曰畴者，即尽力乎沟洫之谓也。名之曰九畴者，即井田九百之意也。“河图”、“洛书”并举而言者，以河、洛为天地之中，东西南北风土不齐，人物异宜，禹之则壤定赋，俱因中土而递推之，故云“成赋中邦”也。《顾命》：“天球”、“河图”在东序。吾未审此图也者，尚是伏羲之故物，与或为周家再见之符瑞，与或为天闲之羁勒，与或为已蜕之皮毛，与《论语》凤鸟不至，河不出图，夫子仅云：天无祲祥，凤鸟不至矣。王室东迁，天下之版籍，不求于职方，河不出图矣。“河图”、“洛书”乃地理方册载山川之险夷，壤赋之高下，与五等六等班爵授禄之制度，若《禹贡》、《王制》之类，特因儒者好为神奇，愈作怪妄，愈失真实矣。细绎图绪，俱谓相比附，天一生水，水润下必得上，而后有所归著。土数五，以一加五则成六，故一、六居下。地二生火，火炎上必得

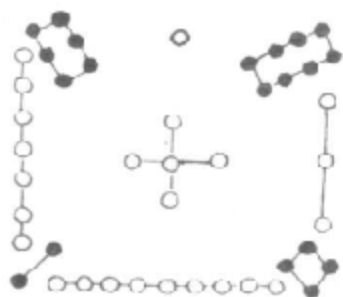
土，而后有所托宿。以土数之五加二则成也，故二、七居上。天三生木，木属东方，必植根于土，以土数之五加三则成八，三、八居左。地四生金，金属西方，必生产于土，以土数之五加四则成九，故四、九居右。天五生土，土位中央，无所不该，必博厚无疆，乃能为五行之主宰。以五益五，则成十，故五、十居中，此老氏守中之义，即所谓黄庭也，金丹也，与易仅假借之而已，非有卦画理数，实可指证者。阴阳医卜之家，甲与己合而化土，乙与庚合而化金，丙与辛合而化水，丁与壬合而化木，戊与癸合而化火，皆此意也。即土王四季之说，即人身以脾胃为主之说，即心为土藏之说。然执其道而求之，往往有验与不验，盖亦小道可观者也。若夫“洛书”，则显然九宫为地理相宅之用，即一白、二黑、三碧、四绿、五黄、六白、七赤、八白、九紫也。以奇当正位，偶当四隅，奇为主，偶为用，阴从阳也。履一者，一乃子位，阳生于子，自下而上也。戴九者，阳莫盛于午，九乃阳之盈数，至上而极也。左三者，东为生方，三生万物也。右七者，西为金，为秋，万物成实也。二、四为肩，六、八为足者，人之耳目视听属阳，手足持行属阴。二、四较六、八稍轻，所以为肩，而在上；六、八较二、四尤重，所以为足，而在下也。大约耳目左多聪明，手足右多便利，所以二与六居右隅，四与八居左隅也。其中五则空而不著，此老氏虚中之义，即所谓玄牝也，众妙之门也，与《范》有何仿佛？但取九之一字而发挥之。后世筹策之文，多有上、中、下三者，或卜得十矣。几利几害，岂亦有先兆而定之与？日者以“九宫”变动最忌五黄之位，指为飞土，指为龟甲，空亡神煞所住之处，则从此而转辗失真者，与图书虽同为中五，而义则不同。“图”象圆，圆者流行，其外动，动必内有至静者。存其五，取黄中正位，居其所而不迁者也。“书”形方，方者一定，其外静，静必内有运动者存。其五，取“皇极”思兼貌、言、视、听者也。图、书也者，守中与虚中也。老子之中，非虚

不能守，非守不能虚，是以图、书可以经纬表里，是以图、书可以互易也。然则何以谓之龙马？何以谓之神龟乎？易者，乾，乾六爻皆龙，又乾象为马，故云“龙马负图”。九畴稽疑，龟从，菁从，卿士从，庶民从，斯谓之大同，故云“神龟负书”。其立论则荒诞而不可执，其取义则恍惚而无当大道。儒者纷纷聚讼，强赉易、范，真捏目生花，辨别青红者也。要皆陈氏借端汉儒，阐发增益，藏其吐纳烧炼之微意，实非画卦锡畴之正义。上君子果能观象玩辞，观变玩占，则图、书之星罗棋布者，真可屏诸裨谐之林，于易、范奚取焉！互见《上系》第十二章注。

(三) 先天八卦方位图

解说：

辩曰：邵尧夫引“天地定位”一章，造为“先天八卦方位图”，其说云：天地定位，乾南坤北也。水火不相射，离东坎西也。雷风相薄，震东北，巽西南也。山泽通气，艮西北，兑东南也。夫圣人所谓“定位”，即如首章“天尊地卑，乾坤定矣”之义，未可赘以南北也。

天地之间，山泽最著，故次及之。言山峻水深，形体隔绝，其气则通，山能灌泽成川，泽能蒸山作云，未可指为西北东南也。雷以宣阳，风以荡阴，两相逼薄，其势尤盛，未可许为东北西南也。水寒火热，水温火爆，物性违背，非克必争，然相遇必有和合之用，不相射害，未可诬以东西也。八象既出，或联或间，何莫非消息往来之运行，岂必取于对峙乎？故总言八卦相错，谓不止于天地之交，山泽之遇，风雷之合，水火之重也。八卦递加，转辗变动，则成二篇之易矣。明白斩截，毫无藤蔓，容我装凑



者。其云“乾南坤北”也，实养生家之大旨，谓人身本具天地，但因水润火炎，阴阳交易，变其本体，故令☰乾之中画，损而成☲离；☷坤之中画，塞而成☵坎，是后天使然。今有取坎填离之法，挹坎水一画之奇，归离火一画之偶，如炼精化气，炼气化神之类。益其所不足，离得故有也，如凿窍丧魄，五色五声之类。损其所有余，坎去本无也，离复返为乾，坎复返为坤，乃天地之南北也。养生所重，专在水火，比之为天地，既以南北置乾、坤，坎、离不得不就东西。坎，月也，水也，生于西方。离，日也，火也，出自东方，丹家沙火能伏湏木，铅水结成金液，所谓火中木，水中金，混合结聚。此之先后，即承上文之交易而言，已不若乾、坤之确矣。兑居东南，艮居西北，巽居西南，震居东北，直是无可差排，勉强塞责，竟无义理可寻。缘此四卦，不过为丹鼎备员，非要道也。又水、火、木、金已尽现伏于四正位，止云兑、泽连接于正南之乾天，两金相倚，艮山根种于正北之坤地。两土相附，雷发于地，风起于天云尔。安见其必然而欲以此夺三圣之大道与？

谓先天方位者，反疑夫子震东、兑西为少、长相合于正方，巽东南、艮东北为少、长相合于偏方。少、长之合，非其偶，必若伏羲八卦以长合长、少合少为得其偶，岂直以卦画为男女耶？父、母、长、中、少亦象尔，合与偶亦象尔，如必曰男女也，则震、坎、艮不宜重，巽、离、兑不宜错，乾坤乌可加诸六子邪？固哉！其为易也。

解说：

辩曰：夫子明训八卦既立，因而重之；又曰：八卦相荡；又曰：八卦相错。自有乾、坤六子以一卦为主，各以八卦加之，得三画，即成六画，得八卦，即有六十四卦，何曾有所谓四画、五画之象，十六、三十二之次第也。四画、五画成何法象？难谓阴阳刚柔，不可拟为三才，十六、三十二，何者在先？何者在后？其于天地、雷风、水火、山泽，贞卦不全其八，悔卦无可指名，视之若枯枝败骸，无理无义，以遂其递生一奇一偶之说，纵其所如成乾一、兑二、离三、震四、巽五、坎六、艮七、坤八之位置，初无成见于胸中，绝无关辖于象数。有疑之者，则大言以震撼之，辞色俱厉以拒绝之，使天下尽出于波滯邪遁之一途，以反攻其父母甚矣。儒者之好怪也！苟掩卷而思之，学易者何不以三乘三，以八加八，一举而得六爻，再举而得六十四卦，明白且简易，直捷且神速乎？恶用是牵缠羁绊，挽之不来，却之不去者为哉！圣人作易，仰观俯察，近身远物，无不勘破其情状，体悉其至理，若巨若细，尽备于胸臆，然后宣发于文字，岂有漫无成见，随手画去，如小儿之搬棋砌瓦，原非心思所主宰，又非外缘可感触，待其自成何物，然后从而名之，夫子所云拟议以成其变化，岂欺我哉！夫焦氏易学传数而不传理，向应于一时，声施于后世者，自有变通之妙用。分为四千九十六卦，实统诸六十四，是以卦具六十四卦之占，乾、坤还其为乾、坤，六子还其为六子，列卦仍还其列卦也。非层累而上，有七画、八卦以至十二画之卦也。“易林”一卦中错综杂出，变动不拘，岂一画止生一奇一偶，历百千而不改？如其顽冥不灵者，与两间气化自有盈缩，或阴盛阳衰，或阳多阴少，恶得均分齐一，无轻重、大小、往来、消长之异同乎？若然，则天无气盈朔虚，无昼夜寒燠，人无仁暴，地无险夷矣；若然，则人皆一男一女，鸟皆一雌一雄，兽皆一牝一牡矣；若然，则续鳧断鹤，黔鹄浴乌，五行运气，无偏

重之性矣。夫物之不齐，物之情也。造物之参差，理义之所由以立也。听一奇一偶之自为盘旋于教化乎何有？于裁成辅相乎何有？于易不可为典要乎何有？是一定也，非易也。吾直曰：邵氏之易，欲求为京、焦，而力有弗逮也。

一奇一偶，层累叠加，是作易圣人不因天地高厚而定乾、坤，无取雷动风入而成震、巽。坎陷离丽，未有水火之象；艮止兑说，不见山泽之形，俱信手堆砌，然后相度揣摩，赠以名号。自乾至复三十二卦为无母，自坤至姤三十二卦为无父，山泽未尝通，雷风未尝薄，水火未尝济。父与少女、中女、长男同时而产，母与少男、中男、长女同时而育，无三画为卦之限，无内外贞悔之序，足重半天，下首偏锐，一隅三十二物，联挛合体，上下、大小殊绝，牵缠桎梏，天地不能自有其身，雷风、水火、山泽不能自完其性。第一画贯三十二爻，可云广矣。奇遗姤至坤之半，偶遗复至乾之半，则挂漏之极也。第二画贯十六爻，第三画贯八爻，始有八象。吾不知天何私于泽、火、雷而独与之同气，何恶于风、水、山而杳不相蒙也；地何亲于山、水、风，何疏于雷、火、泽，亲者胶固而无彼此，疏者隔塞而不相应求也。古今事理，惟简能御繁，一可役万，故卦止八象，爻止六位，变变化化，运用无穷。如必物物皆备，始称大观，则七画以至十一画，乃魑魅现形，无有人道。及成十二画，则头上安头，床上安床，徒觉状貌之臃肿，取义之赘疣。若彼所云日月、星辰、水火、土石、寒暑、昼夜、雨露、风雨，性情形体，草木、飞走、耳目、口鼻、色声、气味，元会运世，岁月、日辰、皇帝、王霸，《易》、《诗》、《书》、《春秋》，似校《说卦》为详密，而其偏僻疏罔特甚。何天无霜雪、电雹、虹霓也，地无城隍、田井、海岳、都鄙也，时无温和、旱潦也，人无脏腑、手足、发肤也，无盗贼、夷狄也，经无礼、乐也，物无虫、鱼也，形体之与耳目、口鼻，又何其重出也。即万举万，当于神明化裁，引伸触类之谓，

何使吾夫子《十翼》退舍而却行者，其宗陈、邵之流与？

即以生而言，如天之生雷、风、云、雨，地之生草、木，人物之生男女、牝牡，天轻清属气，雷、风、云、雨气多而质少，然亦雷自成雷，风自成风，云雨自成云雨，不必再扰于天，始成雷、风、云、雨之象也。地重浊属质，草木质多而气少，既已勾萌甲坼，则草具草之形，木具木之形，何必混合于地，始成一草一木之形也。人物处天地之中，气质参半，既分气质而生男女、牝牡，则父母自为父母，男女自为男女，牝牡自牝牡，未见有父母子孙牵连一体者。以两仪之上，各加一奇一偶，而命为老阳、少阴、少阳、老阴，是父母、男女并归一身，不可判别，岂得谓之生乎？至八卦、十六卦、三十二卦、六十四卦，则合七世高、曾、祖、祢、曾、玄于首腹四肢之内，形象理数一切荒唐而不可问矣。易之变化，穷通上下，往来屈伸进退，悉可废业而不讲矣，《系辞》、《说卦》皆迷途矣，以此学易，未见其为善变也。

朱子言据现行《周易》，缘文生义，穿凿破碎，有不胜其杜撰者。但杜撰出夫子，其文义昭昭，易简可从，创陈、邵之说，其文义安在？如果有会心，何不直示学者？乾之后，何故当为兑？兑之后，何故当为离？离之后，何故当为震、巽、坎、艮而及坤也？其所以中分旋转，又何故而当然也？必于卦义有功，八象有理，乃为可信。如徒赞高美，格格不吐，岂亦释氏之公案，仅可意会，不可言传与？又云：玩之久熟，天地变化，阴阳消长，自将了然于心目之间。吾恐为此说者，已先昏昏而使人昭昭也。陈氏用于丹灶尽矫诬之术，乃出自然。学易者趁其自然，无不矫诬，反以夫子为穿凿破碎，则吾岂敢。天地自然，只有天地、雷风、水火、山泽，人为造作，始有乾、坤、震、巽、坎、离、艮、兑，故夫子每章之首，一则曰作易者，再则曰作易者，一则曰夫易，再则曰夫易，一则曰圣人之作易也，再则曰圣人之作易也，俱赞易之神化，更不言天地之神化也。盖羲、文已将天

地之神化，布在方册中，夫子学易，从方册中穷理尽性，以至于命，而与天地参，不欲从虚空浩渺自出头地，以补羲、文所不及也。陈、邵竟舍易之为书，自寻神化，自求性命，宣其贵无贱，有抹杀千古之语言文字，去文明而就混沌，以归自然。究竟其自然者安在哉？太极、两仪、四象、八卦，注见《系辞》。

(五) 先天六十四卦方圆图

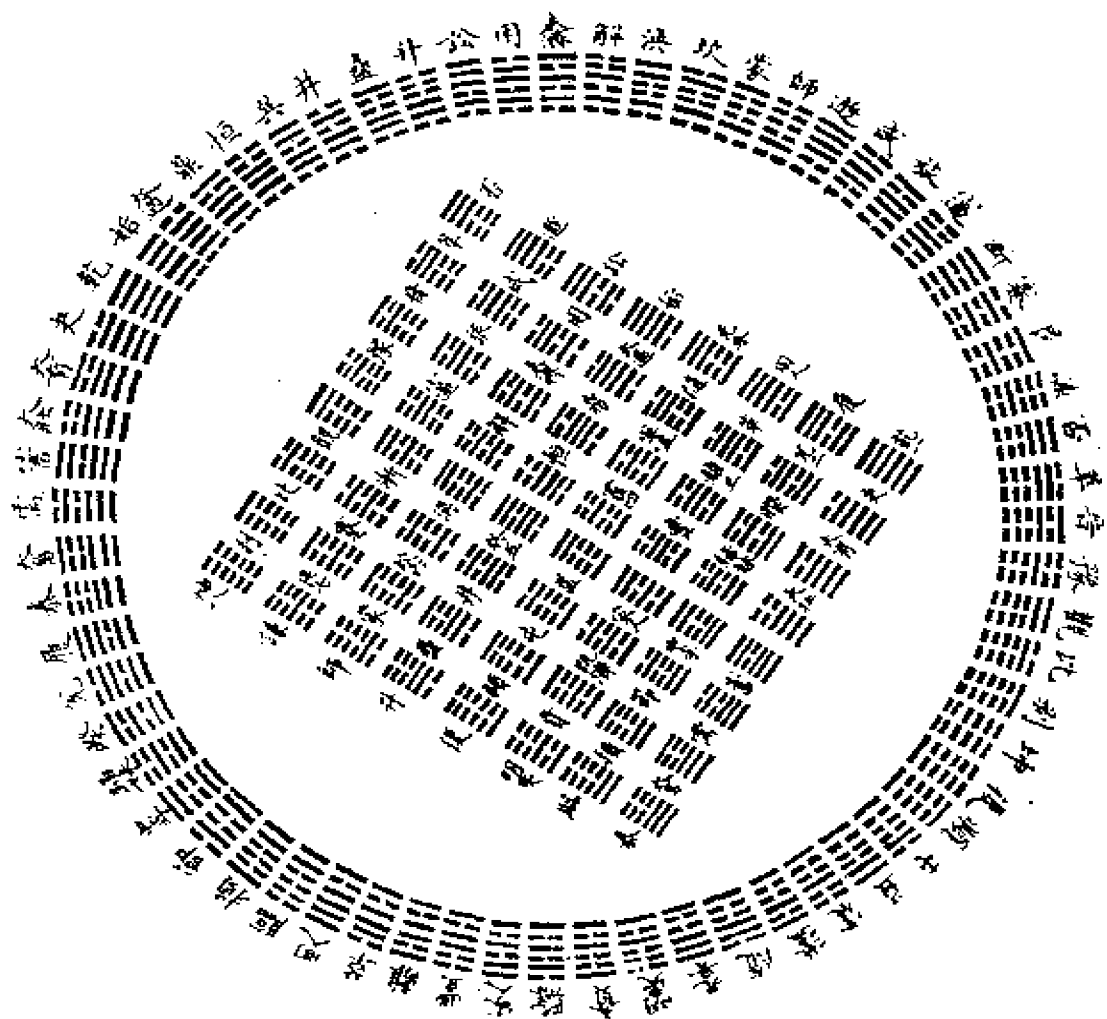

解说：

辩曰：邵氏以震历、离、兑、乾为顺，以巽历坎、艮、坤为逆，顺为数往，逆为知来，则震、离、兑、乾，仅能数往，不能知来；巽、坎、艮、坤，职在知来，无烦数往。夫乾知大始，乃统天，于知来乎何有？岂可但局之数往。坤以藏之，承天顺天，成物代终，于数往乎何有？岂可反以为知来，亦不类矣。数往顺天左旋，乾一、兑二、离三、震四，为已生之卦；知来逆天右旋，巽五、坎六、艮七、坤八，为未生之卦，已属凿空。又云：易数由逆而成，若逆知四时之谓。岂震、离、兑、乾，无当于易数，而漫列冗员者与？即其文义，亦乖舛而不可通，遑问其理乎？圣人知来数往，万理万物，无不兼该，非专为四时而设。四时节候，有治历之法，千岁日至可坐而定，绝无取于卦气也。今屈“横图”而圆之，云乾生子中，尽午中；坤生午中，尽子中；离尽卯中，坎尽酉中，皆缘冬至一阴为复，遂充类至义之尽。以六十四卦分配二十四节候，然亦须一候得二卦有奇，乃为恰合，何以倏多倏少，远不相谋？或是卦有强弱乎？或是气有盈缩乎？俱含糊而不言其故。复之至口闭关，夫子特举象之一节。若姤为夏至，未见明训，未敢信为必然。临、泰、大壮、夬、乾与遁、否、观、剥、坤之配，岁周不免，按图索骥，近于颞愚，矧可牵引六十四卦，如斯之鲁莽乎？即使种种巧中犹为小慧，况矫揉诬罔一切不符乎？今云冬至复卦一阳生子半，夙颐、屯、益、震、噬嗑、随、无妄、明夷、贲、既济、家人、丰、离、革、同人、临，凡十七卦，始得二阳，为十二月，已是卯半，为春分矣；损、节、中孚、归妹、睽、兑、履、泰，凡八卦，乃得三阳，为正月，已是巳初，为立夏矣；大畜、需、小畜、大壮，凡四卦，乃得四阳，为二月，已是巳半，为小满矣。大有、夬止二卦，即得五阳，为三月，已是午初，为芒种矣；至乾止一卦，即得纯阳，为四月，已是午半，为夏至矣；至姤亦止一卦，一阴生午

半，颐、大过、鼎、恒、巽、井、蛊、升、讼、困、未济、解、涣、坎、蒙、师、遁，凡十七卦，始得二阴，为六月，已是酉半，为秋分矣；咸、旅、小过、蹇、渐、艮、谦、否，凡八卦，乃得三阴，为七月，已是亥初，为立冬矣；萃、晋、豫、观，凡四卦，乃得四阴，为八月，已是亥半，为小雪矣；比、剥，止二卦，即得五阴，为九月，已是子初，为大雪矣；至坤止一卦，即得纯阴，为十月，已是子半，为冬至矣。将六十四卦破碎割裂，苦死支吾，犹然背畔，若此胡见自然哉！若卦画名义，毫无统属，则精微之正论，反可姑置者也。伏羲之世，二十四气未必尽备，备亦未必如此序次。观《礼传·月令》与《吕氏春秋》同出周、秦，微有不同，则数千年已往之节候，何能测其同于后世也。

周谟问朱子先天卦气，阴阳始生，各历十六卦而后一月，又历八卦再得一月，至阴阳将尽处，只历四卦为一月，又历一卦，遂一并三卦相接，其初如此之疏，其末如此之密，此阴阳盈缩当然之理，与复、姤为二至子午之中，固无可疑者。临卦书春分卯中，临本十二月之卦，春分合在泰卦之下。遁卦书秋分酉中，遁本六月之卦，秋分合在否卦之下。是固有不可解者。答曰：伏羲易自是伏羲说话，文王易自是文王说话，固不可交互求合，信斯言也。倘有说浑敦易者，听其可。臣令君行，子坐父立矣。夫时有今古，理无不同，岂得因羲、文异代，而竟以天道付杳冥哉！何《月令》节候偏欲交互求合于卦画也，先人为主，奈之何哉！

何谓已生、未生？八卦如此分属，尚有全用乎？既有乾一、兑二、离三、震四、巽五、坎六、艮七、坤八之序，则皆已生矣。就彼而言，震、巽居中，有长男代父、长女代母为政之象。震顺天左行，自复、颐、至夬、乾，行三十二卦，遇复而息。夫两间气化转毂循环，无有端绪，其来也非突然而来，即其去而来已在内；其去也非决然而去，即其来而去，已下伏焉。得分疆画

界，厘然中判，其去其来，若左右不相连贯者。震、巽东西背驰，亦如人之行路，毕竟先有方向，然后可扬帆策马，行瞻履駮焉。得东行者，山川、原隰，历历可指，而云已生；西行者，悉潏潏无凭而待行者，自为开辟，乃云未生，与春夏何其逸，秋冬何其劳也。一、二、三、四、五、六、七、八之数目，有则俱有焉，得震独擅一、二、三、四，数往而顺；巽独擅五、六、七、八，知来而逆。且数自一而二、三、四为顺，今反以四、三、二、一为顺；自八而七为逆，今反以五、六、七、八为逆，亦难错说矣。震长男，阳也，阳主创，近乎未生，或可云逆，而反云顺，阳而顺，是不能制义者也。巽长女，阴也，阴主随，近乎已生，本可云顺，而反云逆，阴而逆，是牝鸡司晨者也。阴顺阳逆，一切颠倒矣。细心体贴，种种可疑，作者圣述者明，作者既鲁莽自圣述者，亦灭裂而不明，悠悠滔滔，羲、文、周、孔，何时得还归于正道也。

辩曰：邵氏以作“方图”，谓天圆地方，置之“圆图”之中，谓天包地外，其说曰：天地定位，以西北角置乾，东南角置坤，为定位，又非南北，故武矣。曰：否、泰反类，东北角置泰，西南角置否，为反类。曰：山泽通气，兑二斜依乾一，艮七斜依坤八为通气。曰：咸、损见义，斜依否之咸，斜依泰之损，为见义。曰：雷风相薄，以震四斜依离三，巽五斜依坎六，震、巽当中，斜依交会为相薄。曰：恒、益起意，恒自咸而未济斜来，益自损而既济斜来，亦交会于中，为起意。曰：水火相射，以坎六自艮七斜接巽五，离三自兑二斜接巽四，为相射。曰：既济、未济，既济自损来斜联于益，未济自咸来斜联于恒也。四象相交，成十六事。“大横图”既云阴、阳、老、少为四象，此则明明用其六画之卦，何以又称四象乎？云十六事者，乾、坤、否、泰、艮、兑、咸、损、震、巽、恒、益、坎、离、既济、未济，俱取老、长、中、少，阴阳正对，似乎稍有可观。易卦阳爻一百九十二

画，阴爻一百九十二画，奇偶停匀，随人牵引，俱可布位整齐，使确守乾父坤母，一再三索而搬演之，何尝不锈错丝编烂然秩然，而理则校胜也。大易全篇，何莫非神化变通，而仅取否、泰、咸、恒、损、益、既济、未济为纲领，将谓此外皆附庸之国乎？皆仪文声色之术务乎？亦见其自隘矣。曰：八卦相荡，成六十四。夫既云相荡，则纵横杂揉，左右逢源，非鳞次猬排，胶固不可通方者也。信斯罗列，其义理安居，象数奚在，亦见其小慧而已。

邵氏以“圆图”配天，“方图”配地。“圆图”赅二十四气于卦下，令有分属，“方图”亦可裂为九州，以冀、兖、青、徐、扬、荆、豫、梁、雍分赅某卦隶某州，模糊约略而为之辞，亦不必求其切合也。又谁曰：不宜乎？况扬雄早有方、州、部、家之说矣。圣人作易，以前民用，反以痴人说梦，欺世惑众，何贵乎与民同患哉！

先天卦画奇偶相加，乱左阳右阴之常经。“方圆图”次第撮凑小巧，紊四时之序，变八方之位，去君父母子之名分，倒长中少之行列。曲护其说者，甚至谓乾坤无生六子之理。夫子所云“乾父坤母”，“乾坤易之门”，“乾坤易之蕴”。一笔涂抹，《说卦》三传，无一可宗，岂非大乱之道，宜其应于人事，为开辟未有之灾祥也欤？

（六）黄氏先天六十四卦方圆图

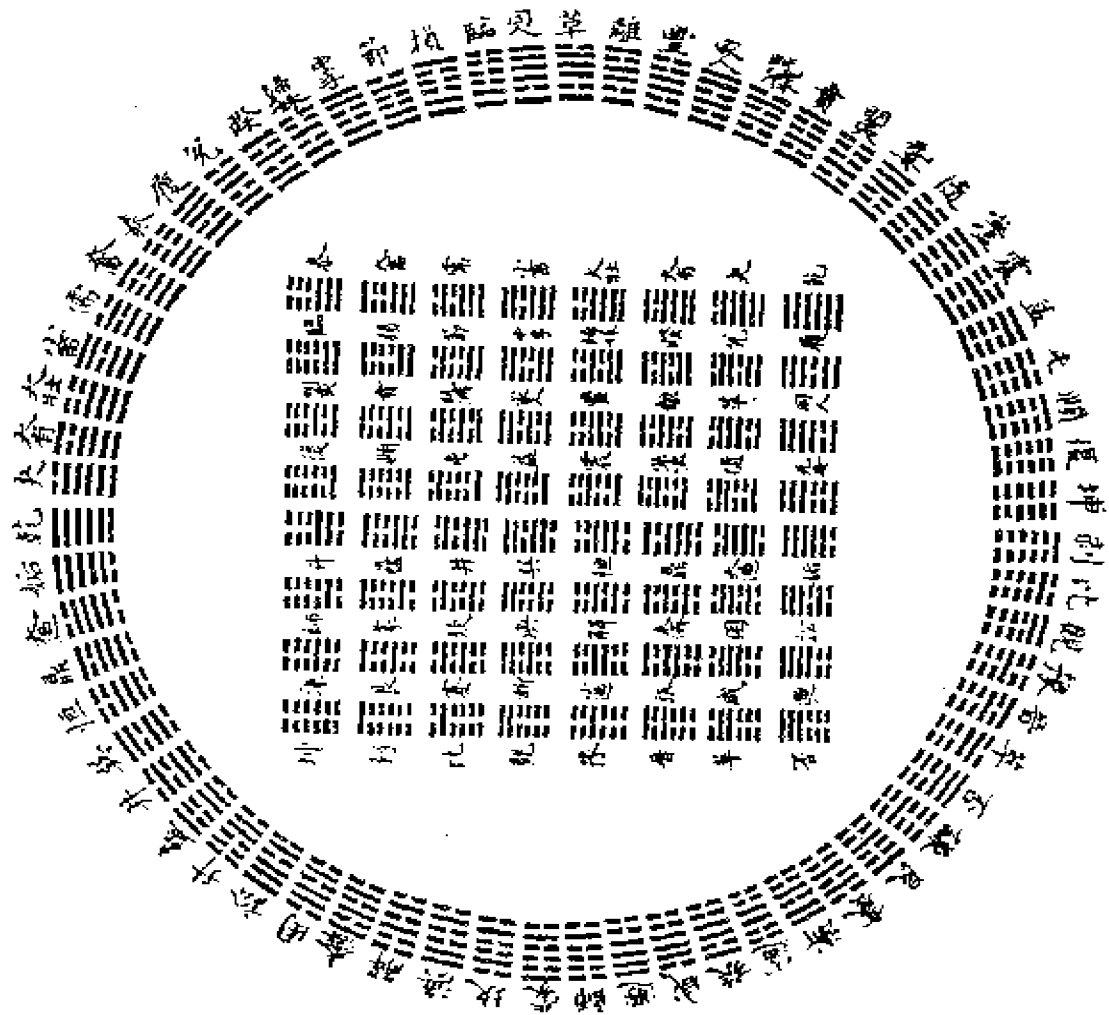

解说：

此黄晦木原图，与古本异，并存参考。



(七) 太极图 (陈图南本图)

解说：
 辩曰：此图本名“无极图”，陈图南刻于华山石壁，列此名位。创自河上公，魏伯阳得之，以著《参同契》。钟离权得之，

以授吕洞宾。洞宾后与图南同隐华山，因以授陈。陈又受“先天图”于麻衣道者，皆以授种放。放以授穆修，与僧寿涯。修以“先天图”授李挺之，挺之以授邵天叟，天叟以授于尧夫。修以“无极图”授周茂叔，茂叔又得先天地之偈于寿涯，乃方士修炼之术，其义自下而上，以明逆则成丹之法。其大较重在水火，火性炎上，逆之使下，则火不燥烈，唯温养而和燠；水性润下，逆之使上，则水不卑湿，唯滋养而光泽。滋养之至，接续而不已，温养之至，坚固而不败。律以老氏虚无之道，已为有意就其图而述之。其最下一〇，名为“玄牝之门”，玄牝，即谷神也。牝者，窍也；谷者，虚也。玄与神，皆莫可指测之谓。在老、庄而言，谓玄妙神化，即是此虚无而为万有之原。在修炼之家，以玄牝谷神为人身命门两肾空隙之处，气之所由以生，是为祖气。凡人五官百骸之运用知觉，皆根于此。于是提其祖气，上升为稍上一〇，名为“炼精化气”，“炼气化神”，炼有形之精，化为微芒之气，炼依稀呼吸之气，化为出有入无之神，便贯彻于五藏、六腑，而为中， 名为“五气朝元”。行之而得也，则水火交媾而为。又其上之，名为“取坎填离”，乃成圣胎。又使复还无始，而为最上之一〇，名为“炼神还虚”，“复归无极”而功用至矣。盖始于得窍，次于炼己，次于和合，次于得药，终于脱胎成仙，真求长生之秘术也。若老、庄之本旨则不然，老氏云：天下之道生于有，有生于无，有之以为利，无之以为用。庄生云：万物出于无有，有不能以有为有，必出乎无有。其意以虚无生气，气生天地万物，天地万物之运行动作，皆气之运行动作也。气之运行动作，皆虚无为之宰也。故曰：忽兮恍兮，其中有象；恍兮忽兮，其中有物；幻兮冥兮，其中有精。有物混成，先天地生，独立而不改，周行而不殆，可以为天下母。皆言虚无之用也。其长生也，唯神是守，昏昏昧昧，纯纯常常，与天为游。气聚而生，气散而死，复归太虚，故曰生死为徒，吾又何患？彼人之形者，万化而

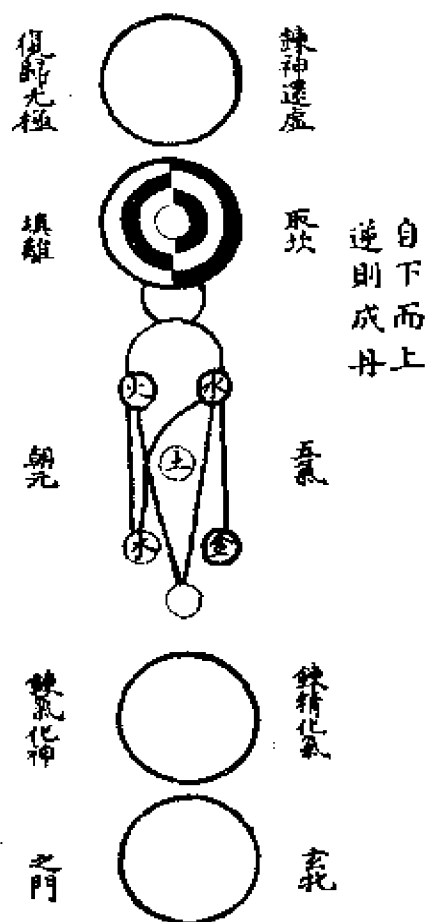

未始有極也，生何足貪，死何足惡，故能齊彭殤，一壽夭，无心而任化。及其流而为仙真之教，则以矫揉为守气，而炼精炼气之术兴；以自私自利为全性，而取坎填离之法立。乃庄生所谓一犯人之形，而遂贪生恶死者也。则斯图也，非老氏之曲学，与在老氏犹为稂莠，在儒者反以为正传与？

(八) 太极图 (周茂叔图)

解说:



辩曰：茂叔得此图于穆修，又得先天地之偁于寿涯，乃颠倒其序，更易其名，以附于大易，指为儒者之秘传，其称号虽若正大光明，而义理不胜指摘矣。盖方士自为方士之术，但取己说可通修炼之得当，原无瞻前顾后之意。所以据其一曲之偏见，亦左右逢原，始终彻贯者。茂叔握方士之实，悟老氏之旨，而蒙以大易之名，所以彼此不伦，齟齬杂越，反不若陈氏之纯一而无弊也。方士之诀，逆则成丹；茂叔之意，以为顺而生人。太虚无有，有必本无，是为最上○，乃更“炼神还虚”、“复归无极”之名曰“无极而太极”。太虚之中，脉络分辨，指之为理，是为次

☵☲，乃更“取坎填离”之名曰“阳动阴静”。气生于理，落为气质之性，是为又次之 ☵☲，乃更“五气朝元”之名曰“五行各一性”。理气既具，而形质呈得其余。灵者为人，人有男女，是为又次○，乃更“炼精化气”、“炼气化神”之名曰“乾道成男”、“坤道成女”。得其偏者、蠢者为万物，是为最下之○，乃更“玄牝之门”为“化生万物”。就其义而详绎之，又与方士乖矣。夫方士之玄牝、炼化，本属两层，其用功亦有次第，故作为二图。茂叔之男女万物，直是一气所生，则无分先后。二图之内，一为齟齬，方士之“五气朝元”，言化气、化神之后，堕肢体，黜聪明，搜一身之五藏，悉守其神气，然后能坎、离交媾，火不炎上，水不润下，而金丹、圣胎成矣。茂叔于此二图，先有条理，而后有气质，吾不知气质未露，条理安托，紊其先后，义亦背畔矣。方士之还虚归无，又合于玄牝上下始终周旋无间，最上一图与最下一图，分而合，合而分，会之不可言一，离之不可言二，所以成长

生之妙。茂叔于此为天地化生之本，虽得老氏之正宗，而于此图则未免牵强，又欲合以大易，则更不伦矣。夫方士之修炼，老氏之虚无，大易之正道，三者天渊不可混同也。

解说（七、八两图并说）：

○：辩曰：《大传》曰“易有太极”，夫子赞易而言也。谓作易圣人有此至神至妙之义理，具于胸臆中，故能生两仪、四象、八卦，以成二篇之策，非追原天地之始也，不可云“无极”。夫无方者神也，无体者易也，不可图圆相有者无之，无者有之，徒自戾于圣人。

：辩曰：中分黑白，两相间杂，判左右为阴阳，以阴阳推动静，就其贯穿不淆乱之处，则指之为理，此时气尚未生，安得有此错综之状？彼将附丽于何所？观其黑白之文，实坎、离两卦成既济之象，中含圣胎，谓之取坎填离，则明显而彰著。谓之阳动阴静，则阳专属诸离，离专主动；阴专属诸坎，坎专主静，岂通论也哉！晦翁云  者，○之用，所以行； 者，○之体，所以立，则本末倒置。似先有阳动阴静，而后有无极、太极，岂在左者有用而无体，能行而不能立；在右者有体而无用，能立而不能行乎？茂叔本意以无极、无体，故能为众体之原，众体各用，莫非无极之用，如晦翁所云，支离破碎，又失茂叔之本意矣。

：辩曰：五行始于《洪范》，言天地气化之运行，若有似乎水、火、木、金、土五物也。定为五行者，乃人也，非五行之能生人也。人身之分配，犹乾为马，坤为牛，震为龙，巽为鸡，坎为豕，离为雉，艮为狗，兑为羊之义，问今以五物为生之性，将亦可谓彼八兽者为生八卦与？况此时之人物未生，此五者之性于何而辩？养生之家专重水、火，其上第二图作坎、离交媾之状，故此图之水、火二系上则达于○，下则垂而通

于☵。木、金、土皆一受一授，水、火乃有二受二授也。但知重在水、火，于金、木、土不得不轻，其排列方位，亦紊乱而无稽。

○：辩曰：太极、两仪、四象、八卦，夫子显然指易而言，未尝付之虚空揣测也。其曰乾道成男，坤道成女，亦谓乾之奇画成男之象，坤之偶画成女之象，非云生于天者为男，生于地者为女也。离易而悬度，种种乖刺，观其五行各具一性，属诸气质，则当于男女成形之后，感物而动，发为五德，或流为偏僻，或陷于人欲，始有六言六蔽之患，甚而至于恶逆者有之，岂先有五性，至此始成男女？于次序则乖舛，于图尤为抵牾，此无他，方士之图本逆，而茂叔强之为顺也。

辩曰：天之生物，洪纤高下灵蠢偏全，无有差别。以人视之，若与万物有贵贱之殊，而实则同赋于天，则宜同一○太极，岂此万物化生而别有一○太极乎？五行分为五○太极，乾男坤女又当各自为一○太极，万物既与男女别为一○太极，则飞潜动植，以至瓦砾矢溺，无不可别图一○太极也。何许子之不惮烦。

清·胡渭《易图明辨》

(一) 扬子玄图

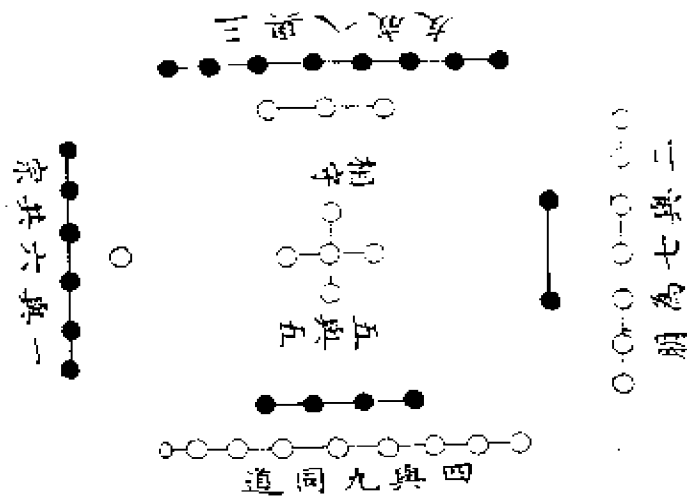

解说:

扬子（雄）《太玄·玄图篇》曰：一与六共宗，（范望解云：在北方也。）二与七为朋，（在南方也。）三与八成友，（在东方

也。)四与九同道，(在西方也。)五与五相守。(在中央也。)

张子曰：天下之数止于十，穷则自十而反一。又数当止于九，其言十者，九之偶也。扬雄亦曰五复守于五者，盖地数无过天数之理，孰有地大于天乎？故知数止于九，九是阳极也。十也者，姑为五之偶焉耳。

按：《太玄》演五行之数，不曰五与十相守，而曰五与五相守，隐其十而不言何也？盖子云覃思浑天，参摹而四分之，极于九九八十一首，每首九赞，以五行之数，分隶九赞之下，势不得复用十矣。故其说曰：鸿本五行，九位施重。此十之所以隐而不言也与。(今九九算法，遇十则变为一十，常隐而不见，即是此理。)刘、郑五行配合之说，与天地之数相符，然未尝名之曰图也。至《太玄》，始有《玄图篇》，而其所谓一六共宗，二七为朋，三八成友，四九同道，五五相守者，盖即其图也。图虽不见于今，既名为图，则图固具是矣。而奇偶各配，与刘、郑同，惟五不配十，为小异耳。范谔昌以是为伏羲重定生成之位，而刘牧目之曰“洛书”，关子明以是为龙马所授伏羲之数，而蔡元定宗之为“河图”，其粉本皆用《太玄》，而加以地十。然《玄》虽疑《易》，实老子之学，本名“玄图”，非“河图”也，安得附会《大传》，指为圣人之所则哉！奇白偶黑之点，非子云意中所有。今欲示共宗同道之形，姑借龙图之法以立象尔。

自春秋以迄两汉，言五行者，裨灶、梓慎主占候；吕不韦主时令；刘向主灾异；刘歆兼主历数；扬雄草《玄》，亦与泰初历相应。虽皆言生成之数，却非为易而设，至郑康成始援以注《易》，而四象之义乃定。要之，未有以此数为“河图”、“洛书”者，何则？刘歆以“河图”为八卦，“洛书”为九章；郑康成以九篇为“河图”，六篇为“洛书”，刘瑜以《乾凿度》九宫之数为“河图”；蜀隐者以希夷之先天太极为“河图”，彼既自有其图书，必不于其外更标一图书，可知也。自伪“龙图”出，而始以五十有五

为羲皇重定之数矣。自伪关易出，而直以五行生成为龙马所负之图矣。刘牧、蔡元定从而扬其波，抑又甚焉。自此以后，刘、蔡迭为兴废，或以此为“河图”，或以此为“洛书”，谬种流传，变怪百出，原其弊，实《汉志》有以启之。愚故先辨五行，次及“九宫”、《参同契》、先天太极，而以“龙图”、“钩隐”、《启蒙》终焉。

(二) 明堂九室图

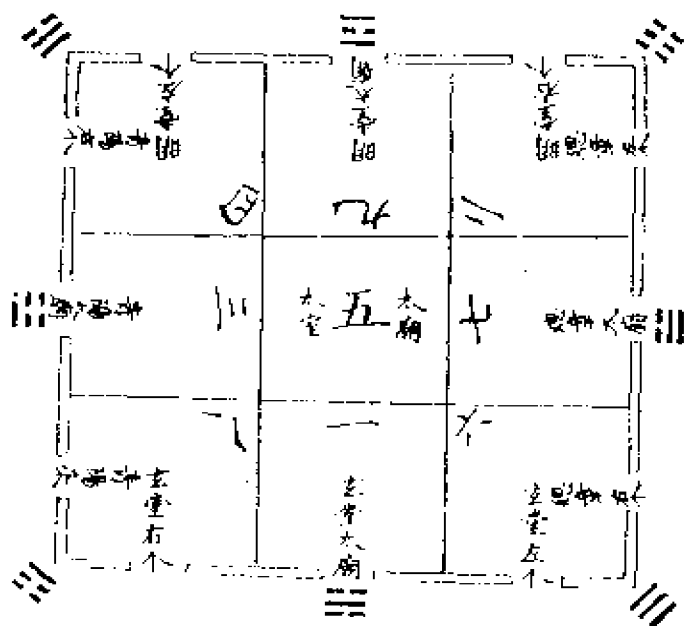

解说：

《大戴礼记·明堂篇》曰：明堂者，古有之也。凡九室，(句)二、九、四，(句)七、五、三，(句)六、一、八。(句)

按：后世以“九宫”为“河图”，实造端于《明堂》、《月令》之说。今考小戴言天子居明堂九室，依四时十二月之序，而大戴则分九室为三条而言之。南曰明堂，其本名。占者以西为上，故从西南起。或曰：《封禅书》公玉带上黄帝时明堂图，有楼从西南入，命曰昆仑。天子从之入，以拜祠上帝，故九室起自西南也。二、九、四者，二为总章左个与明堂右个，九为明堂太室，四为明堂左个与青阳右个也。七、五、三者，七为总章太庙，五为太庙太室，三为青阳太庙也。六、一、八者，六为总章右个与玄堂左个，一为玄堂太庙，八为玄堂右个与青阳左个也。二、九、四共为十五，七、五、三共为十五，六、一、八亦共为十五。纵横十五，妙合自然。后世九宫之数，实权輿于此。其以某室当某数者，盖取九九算术所设乘除之位，以定明堂九室之数也。(详见于后)《汉·艺文志》“礼”十三家，有《明堂阴阳》三十三篇，又《明堂阴阳说》五篇。此必《戴记》所自出。故宣帝时魏相表采《易》阴阳及《明堂》、《月令》奏之，言五帝所司各有时，东方之卦不可以治西方，南方之卦不可以治北方，则以八卦之方位，配明堂之九室可知矣。坎之一，以至离之为九，则又据《明堂》九室之数而定之也。古之制度，大而分州，小而井田，莫不以九为则。明堂亦然，其制皆起于黄帝，在伏羲画卦之后。八卦之方位已定，并其中数之，则为九，九州、井田、明堂皆黄帝所以法八卦也。“九宫”盖即明堂之九室，故《隋志》有《九宫经》，依托黄帝。然自歆、固以前，未有直指为“河图”者。唯《后汉·刘瑜传》桓帝延熹八年，上书言：“河图”授嗣，正在九房。九房，即九室也。(《考工记》云：内有九室，九嫔居之。盖王者路

寢听朝时，则九嫔在此共听事也。）盖其时已有据《乾凿度》“河图八文”一章，而直指“九宫”为“河图”者，此即伪“龙图”三变之粉本矣。（“龙图”第三变，刘牧谓之太皞授龙马负图。）然“河图”乃天成卦画之象，伏羲因之以作易，数因象而见，象不由数以生。纵横十五之数，虽非人私智所能为，亦出画卦之后，终不可指以为“河图”也。

(三) 太一下行九宫图

巽 四	離 九 <small>陰根於子 行母上反紫</small>	坤 二
震 三	中 五 <small>行于道 與</small>	兌 七
艮 八	坎 一 <small>陽根於子</small>	乾 六

解说：

王氏（应麟）《玉海》引《易·乾凿度》曰：“河图”人文，易变而为一，一变而为七，七变而为九。九者，气之究也，乃复变而为一。（语本《列子》，彼注云：太极本一，而生阴阳五行，则

为七。其变为九，则又以七之少阳而进为老阳。阳主进，阴主退，八退为六，七进为九也。)

东坡苏氏曰：世之通于数者，论参伍错综，则以“九宫”言之。“九宫”不经见，见于《乾凿度》，曰：太乙行“九宫”。“九宫”之数，以九、一、三、七为四方，以二、四、六、八为四隅，而五为中宫，经纬四隅，交错相值，无不得十五者。阴阳老少，皆分取于十五。老阳取九余六，以为老阴；少阳取七余八，以为少阴。此与一行之学不同，然吾以为相表里者。二者虽不经见，而其说皆不可废也。

程氏（大昌）《易原》曰：晋张湛传《列子》，至七变为九，曰：此章全是《周易·乾凿度》。则汉、魏已降，凡言《易》、《老》者，皆已宗而用之，非后世托为也。然则图书也者，《乾凿度》实能得之，而孔、刘反不得见何邪？所可言者，其四正四维，皆为十五，正符陈搏所传。则其来已古，笃可信尔。

……

《后汉书·张衡传》注引《易·乾凿度》曰：太一取其数以行“九宫。郑玄注云：太一者，北辰神名也。下行八卦之宫，每四，乃还于中央。中央者，地神之所居，（《日知录》云：地神疑作北辰。）故谓之“九宫”。天数大分，以阳出，以阴入。阳起于子，阴起于午，是以太一下“九宫”从坎宫始。自此而坤，而震，而巽，所行者半矣。还息于中央之宫，既又自此而乾，而兑，而艮，而离，行则周矣。上游息于太一之星，而反紫宫也。（《史记·天官书》：中宫天极星，其一明者，为太一常居。《封禅书》：亳人缪忌，奏祠太一方，曰：天神贵者太一，太一佐曰五帝。古者，天子以春秋祭太一东南郊，用太牢，七日为坛，开八通之鬼道。于是天子令太祝立其祠长安东南郊，常奉祠，如忌方。郑康成《周礼》注云：昊天上帝，又名太一。）

《南齐书·高帝纪》案：“太一九宫占历”，推自汉高帝五年，

至宋顺帝昇明元年。太一所在，《易·乾凿度》曰：太一其数以行“九宫”。“九宫”者，一为天蓬，以制冀州之野；二为天内，以制荆州之野；三为天冲；其应在青；四为天辅，其应在徐；五为天禽，其应在豫；六为天心，七为天柱，八为天任，九为天英，其应在雍，在梁，在扬，在兖。天冲者，木也；天辅者，亦木也，故木行太过不及，其应在青，在徐。天柱，金也；天心，亦金也，故金行太过不及，其应在梁，在雍，惟水无应宫也。

《唐书·玄宗纪》：天宝三载十二月癸丑，祠“九宫”贵神于东郊。

《唐会要》：玄宗天宝三载十月，术士苏嘉庆上言，请于京城置“九宫坛”。坛一成，其上依位置小坛，东南曰“招摇”，正东曰“轩辕”，东北曰“太阴”，正南曰“天一”，中央曰“天符”，正北曰“太一”，西南曰“摄提”，正西曰“咸池”，西北曰“青龙”。五数为中，戴九，履一，左三，右七。二、四为上，六、八为下，符于遁甲。（晁氏曰：遁甲之书，见于《隋志》，凡十三家。则其学之来，亦不在近世矣。以休、生、伤、杜、景、死、惊，开八门，推国家之吉凶。通其学者，以为有验，未之尝试也。）肃宗至德三年六月，置“太一神坛”于南郊东。“九宫”，以四孟随岁改位行棋，谓之飞位。乾元后，遂不易位。武宗会昌二年正月，左仆射王起等奏：按《黄帝九宫经》及萧吉《五行大义》，一宫，其神太一，星天蓬，卦坎，行水方白；二宫，其神摄提，星天内，卦坤，行土方黑；三宫，其神轩辕，星天冲，卦震，行木方碧；四宫，其神招摇，星天辅，卦巽，行木方绿；五宫，其神天符，星天禽，卦坤，行土方黄；六宫，其神青龙，星天心，卦乾，行金方白；七宫，其神咸池，星天柱，卦兑，行金方赤；八宫，其神太阴，星天任，卦艮，行土方白；九宫，其神天一，星天英，卦离，行火方紫。统八卦，运五行，上飞于中，数转于极。（章俊卿《山堂考索》云：汉立太一祠，即甘泉泰寺也。唐

谓之太清紫极宫，宋谓之太一宫，尤重其祠。以太一飞在九宫，每四十余年而一徙，所临之地，则兵疫不兴，水旱不作。）

按：张衡所称“九宫”，不过如《明堂》、《月令》之说，而《易纬·乾凿度》则以为太一下行之数，涉于诞矣。衡方斥图纬为非圣之书，“九宫”必不取诸《乾凿度》，章怀不当引以为注。苏嘉庆王起等所奏神号、星名、方色，则又其穿凿附会之甚者也。

“九宫”非、“河图”也。自《乾凿度》有“河图八文”之语，刘瑜有“河图九房”之称，而世遂以“九宫”为“河图”矣。又有指此为“洛书”者，盖以九畴之故。然九畴有次第，无方位也，强配八卦以附会之数，岂理也哉！

(四) 地承天气图

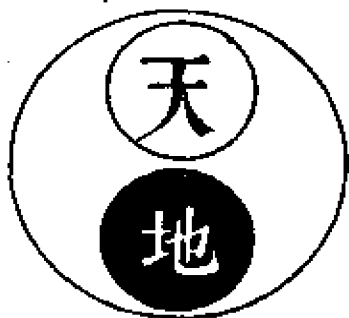

图(四)

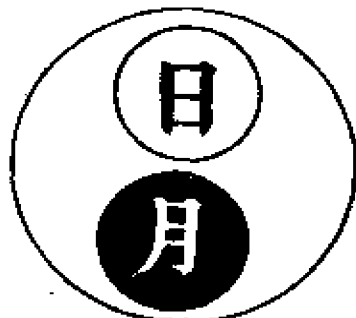

图(五)

解说：(图四)

《易》曰：至哉坤元！万物资生，乃顺承天。

《参同契》曰：恒顺地理，承天布宣。

石洞俞氏（琰）曰：人之元气藏于腹，犹万物藏于坤；神入气中，犹天气降而至于地；气与神合，犹地道之承天。天地以此

而生物，吾身以此而产药。《太玄经》云：藏心于渊，美厥灵根，与此同旨。

(五) 月受日光图

解说：(图五)

邵子曰：月体本黑，受日之光而白。

俞氏曰：日为太阳，月为太阴，月本无光，月之光乃日之光也。阳明阴暗，阳禀阴受，故太阴受太阳之光以为明。人之心为太阳，气海犹太阴，心定则神凝，神凝则气聚。人能凝神入于气中，则气与神合，与太阴受太阳之光无异。

(六) 先天卦乾上坤下图

(七) 后天卦离南坎北图



图 (六)



图 (七)

解说（六、七两图并说）：

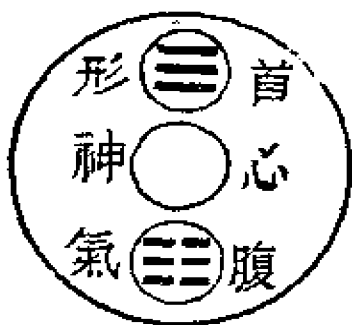
邵子曰：神统于心，气统于肾，形统于首，形气交而神主乎其中，三才之道也。

俞氏曰：人之一身，首乾，腹坤，而心居其中，其位犹三才也。气统于肾，形统于首，一上一下，本不相交，所以使之交者神也。神运乎中，则上下浑融，与天地同运，此非三才之道欤。夫神守于肾，则静而藏伏，坤之道也；守于首，则动而运行，乾之道也。藏伏则妙合而凝，运行则周流不息。妙合而凝者药也，周流不息者火也。

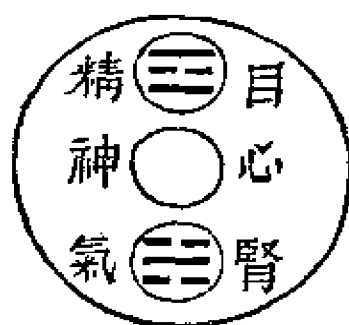
《阴符经》曰：机在目。

邵子曰：天之神发乎目，人之神发乎目。

俞氏曰：目之所至，心亦至焉。故内炼之法，以目视鼻，以鼻对脐，降心火入于气海，盖不过片晌工夫而已。

(八) 乾坤坎离图

(九) 天地日月图



图 (八)



图 (九)

解说 (八、九两图并说):

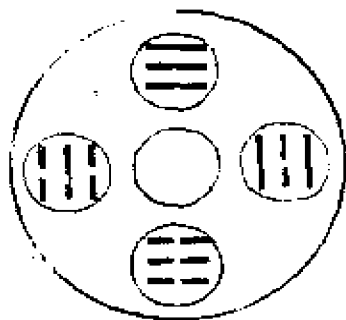
《易》曰: 乾为天, 坤为地, 离为日, 坎为月。又曰: 乾为首, 坤为腹。

《太玄经》曰: 阳气潜萌于黄宫。

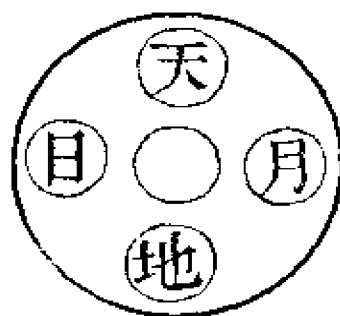
《黄庭经》曰: 子欲不死修昆仑。又曰: 出日入月呼吸存。

俞氏曰: 首居上而圆, 诸阳之所会, 乾天之象也, 故《易》以乾为首。昆仑在西北, 乾位, 故《黄庭经》以乾为昆仑。腹居下而中虚, 八脉之所归, 坤地之象也, 故“易”以坤为腹。天玄而地黄, 故《太玄》以坤为黄宫。日生于东, 月生于西, 故《易》以离为日, 坎为月。呼吸出入, 升降上下, 往来无穷, 故《黄庭》以呼吸为日月。或以两目为日月, 非也。两目仅有日月之形, 无日月之用。

(十) 八七九六图

(十一) 木火金水图



图 (十)



图 (十一)

解说 (十、十一两图并说):

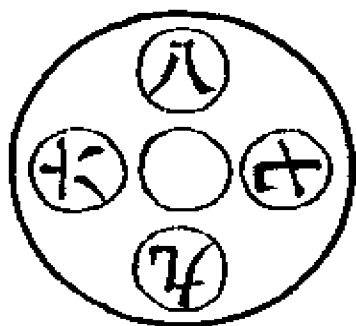
《参同契》曰: 九还七返, 八归六居。又曰: 七八数十五, 九六亦相应。又曰: 金水合处, 木火为侣, 四者浑沌, 列为龙虎。

俞氏曰: 六、七、八、九, 乃水、火、木、金之成数。木数八, 属东; 火数七, 属南; 木自东而升, 则与火为侣于南矣。金数九, 属西; 水数六, 属北, 金自西而降, 则与水合处于北矣。丹家有所谓赤龙、黑虎者, 东方苍龙七宿, 运而之南, 则为赤龙; 西方白虎七宿, 运而之北, 则为黑虎。无非譬喻身中之呼吸, 究而言之, 何龙、虎之有, 何金、水、木、火之有, 何七、八、九、六之有, 皆譬喻耳。或疑九、七、八言还返归, 六独言居, 得无异乎。曰: 六居北不动。三方之还返归皆聚于北, 故言居也。

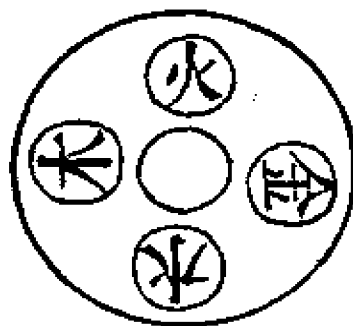
(十二) 乾坤交变十二卦循环升降图



图 (十二)



图 (十三)

解说：(图十二)

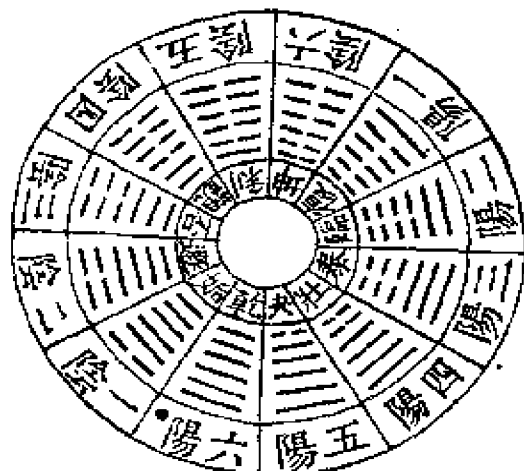
俞氏曰：乾上坤下，吾身之天地也；泰左否右，吾身天地之升降也。复非十一月，亦非夜半子时，乃身中之子也；姤非五月，亦非日中午时，乃身中之午也。张悟真云：否、泰交，则阴阳或升或降，盖谓身中之泰、否。

(十三) 坎离交变十二卦循环升降图

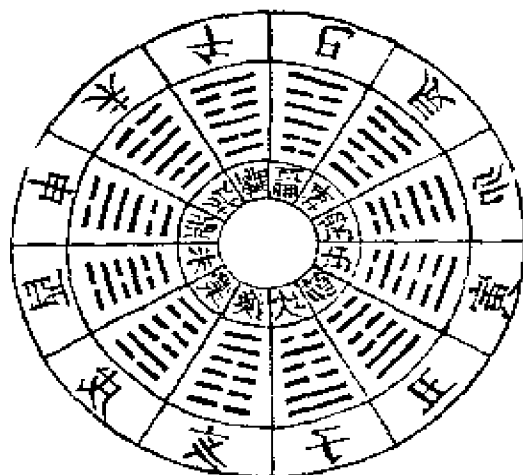
解说：(图十三)

俞氏曰：坎北离南，吾身之水火也；既济东、未济西，吾身水火之升降也；屯居寅、蒙居戌，吾身之火候也。寅非平旦，寅

乃身牛中之寅，戌非黄昏，戌乃身中之戌。张悟真云：屯、蒙作，动静在朝在昏盖谓身中之屯、蒙。

(十四) 屯蒙二卦反对一升一降图

(十五) 既济未济反对一升一降图



图 (十四)



图 (十五)

(十六) 周易参同契金丹鼎器药物火候

万殊一本之图

解说 (十四至十六诸图并说):

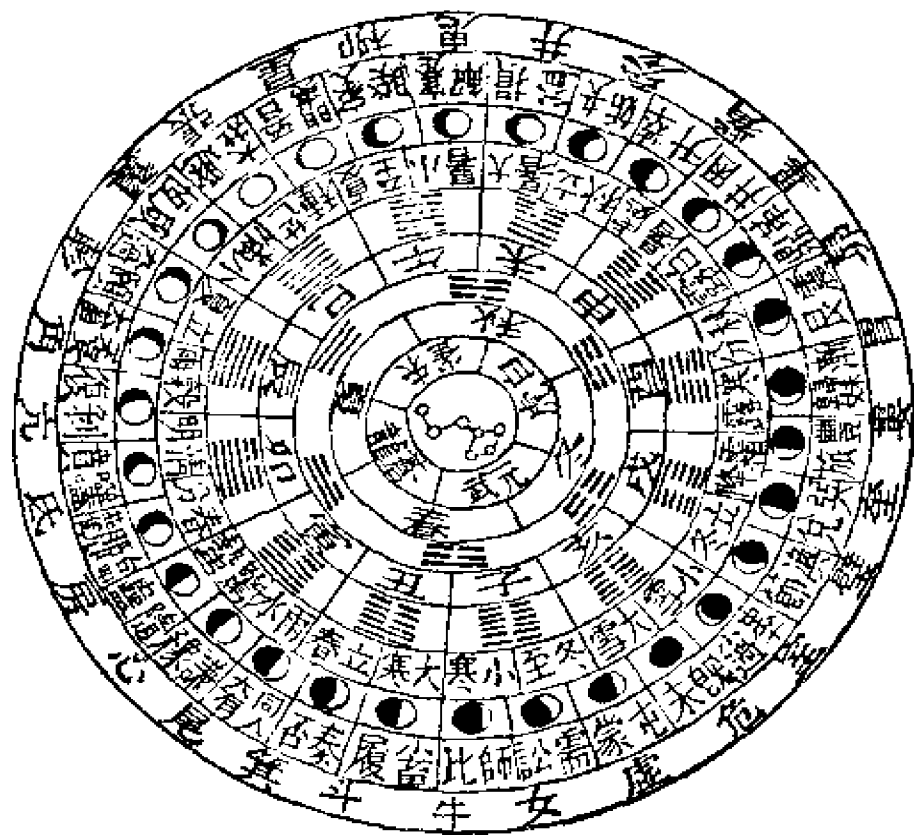

《参同契》曰：朔旦屯直事，至暮蒙当受。昼夜各一卦，用之依次序。既未至昧爽，终则复更始。日辰为度，动静有早晚。春夏据内体，从子到辰巳。秋冬当外用，自午迄戌亥。

俞氏曰：《参同契》以乾、坤为鼎，坎、离为药物，因以其余六十卦为火候。一日有十二时，两卦计十二爻，故日用两卦。朝屯则暮蒙，朝需则暮讼，以至于既济、未济一也。屯倒转则为蒙，有一升一降之象。屯自内而升，为朝，为昼，为春夏；蒙自外而降，为暮，为夜，为秋冬。诸卦皆然。夫以六十卦分布为三十日，以象一月，然遇小尽，则当如之何？盖比喻耳，非真谓三

十日也。或以此为闭目数息之法，则不胜其烦且劳矣。岂至简至易之道哉！

惟斯之妙术兮，审谛不诳语。传于亿世后兮，昭然而可考。焕若星经汉兮，炳如水宗海。思之务令熟兮，反覆视上下。千秋灿彬彬兮，万遍将可睹。神明或告人兮，心灵忽自悟。探端索其绪兮，必得其门户。天道无适莫兮，当传与贤者。

《云笈七签》：《神仙传》曰：魏伯阳作《参同契》，似解释《周易》，其实假借爻象，以论作丹之意。而儒者不知神仙之事，多作阴阳注之，失其奥旨矣。

《朱子语类》曰：易只是个阴阳。庄生曰：易以道阴阳。亦不为无见。等而下之，如医、技、养生家之说，皆不离阴阳二者。魏伯阳《参同契》，恐希夷之学，有些是其源流。

又曰：《先天图》传自希夷，希夷又自有所传。盖方士技术，用以修炼，《参同契》所言是也。参，杂也；同，通也；契，合也，谓与《周易》理通而又合也。其书假借君臣，以彰内外，叙其离、坎，直指汞铅，列以乾、坤，奠量鼎器，明之父母，保以始终，合以夫妻，拘其交媾，譬诸男女，显以化生，材以阴阳，导之反复，示之晦朔，通以降腾，配以卦爻，形于变化，随之斗柄，取以周星，分以晨昏，昭诸刻漏。莫不托《易》象而论之，故名《周易·参同契》云。

(十七) 水火匡廓图



图 (十七)







图 (十八)

解说：(图十七)

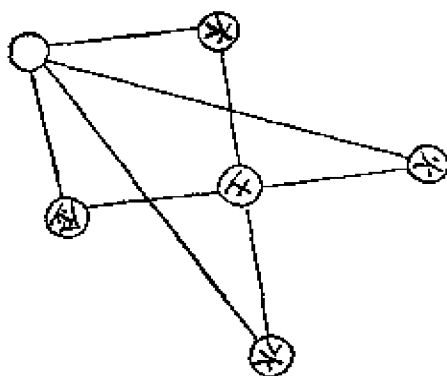
《参同契》曰：乾坤者，易之门户，众卦之父母。坎离匡廓，(朱子《考异》作匡郭，云其象如垣郭之形。)运毂正轴。牝牡四卦，以为橐龠。(空同道士邹诉曰：以守内言之，则乾天在上，坤地在下，而阴阳变化在其间；以人身言之，则乾阳在上，坤阴在下，而一身之阴阳变化在其间。此乾坤所以为易之门户，众卦之父母也。凡言易，皆指阴阳变化而言，在人身则所谓金丹大药者也。然则乾、坤其炉鼎欤？乾、坤位乎上下，而坎、离升降于其间，如车轴之贯毂以运轮，一下而一上也。牝牡，谓配合之；四卦，震、艮、巽、兑是也。橐，鞴囊，龠，其管也。上阳子陈致虚曰：何谓坎离匡廓？盖阳乘阴，则乾中虚，而为离；阴乘阳，则坤腹实，而为坎。故坎离继乾坤之体，而为阴阳之匡廓。比乾、坤之于坎、离，犹车辐之于毂轴。乾、坤正坎、离之辐，坎、离接乾、坤之毂。《老子》曰：三十辐，共一毂。此大小徐君之旨同也。)

天地设位，而易行乎其中矣。天地者，乾坤之象也；设位

者，列阴阳配合之位也。易，谓坎、离。坎离者，乾、坤二用。二用无爻位，周流行六虚。往来既不定，上下亦无常。幽潜沦匿，升降于中。包囊万物，为道纪纲。（全阳子俞琰曰：乾天坤地，吾身之鼎器也；离日坎月，吾身之药物也。先天八卦，乾南坤北，列天地配合之位；离东坎西，分日月出入之门，反求吾身，其致一也。乾、坤为体，坎、离为用。坎、离二者，周流升降于六虚，往来上下，本无爻位。吾身坎、离，运行乎鼎器之内，潜天潜地，岂有爻位哉！）

河右毛氏曰：“水火匡廓图”者，以章首有“坎离匡廓，运毂正轴”二语。所云水火，即坎、离也。丹家以坎、离为用，故轮而象之。又名“水火二用图”则又取“天地者，乾坤之象”；“坎离者，乾坤之用”二语，盖其图正作坎、离二卦，而运为一轴，非所谓“两仪”也，亦非所谓“阳动生阴，阴静复生阳”也。其中一○，则坎、离之胎也；左  为离、白、黑，白即  也；右  为坎、黑、白，黑即  也。（见《太极图说遗议》）

（十八）三五至精图

解说：（图十八）

《参同契》曰：物无阴阳，违天背元，牝鸡自卵，其雏不全。夫何故乎？配合未连，三五不交，刚柔离分。（陈显微曰：张紫阳诗云：莫把孤阴谓有阳，独修一物转羸羸。钟离先生诗云：莫谓此身亡是道，独修一物是孤阴。须知一阴一阳之谓道，男女构精，万物化生，而后可语还丹矣。苟二物不合，三五不交，水火未济，刚柔离分，则阴阳隔绝，天地闭塞，所谓“偏阴

又曰：三五与一，天地至精，可以口诀，难以书传。子当右转，午乃东旋，卯酉界隔，主客二名。金水合处，木火为侣，四者混沌，列为龙虎。龙阳数奇，虎阴数偶。肝青为父，肺白为母，肾黑为子，心赤为女，脾黄为祖。子五行始，三物一家，都归戊己。（彭晓曰：子水数一，为五行始。金、火、木，三物同功，首尾造化，俱归戊己者。是故，脾黄，为药之祖也。）刚柔迭兴，更历分布，龙西虎东，建纬卯酉。刑德并会，相见欢喜，刑主伏杀，德主生起。（陈致虚曰：青龙属东，白虎属西，此其正也。更历分布者，青龙建纬于酉，白虎建纬于卯。是刑德并会，而龙虎欢喜颠倒相见。）

子南午北，互为纲纪。一九之数，终而复始。含元虚危，播精于子。（陈致虚曰：子南午北者，颠倒五行也。仙圣云：五行顺行，法界火坑。五行颠倒，大地七宝，所以，水火互为纲纪，方能既济也。阳生于一，成于九，阳数至九则极，极则复于一。此谓“一九之数，终而复始。含元虚危，播精于子”者，丹之神功，在此两句。盖虚危之次，日月合璧之地，一阳初生之方，龟蛇蟠结之所，故太一所含先天之元气，其真精遇子则播施。此复应前文“子午行始”之义也。俞琰曰：子午即南北；水、火、卯、酉即东西；金、木右转左旋，一伏一起，则水火相交，金木自然不间隔矣。然东、西、卯、酉，皆金、木异名，非天地方位，亦非人身左右。）

张氏（伯端）《悟真篇》曰：三五一都三个字，古今明者实然稀。东三南二同成五，北一西方四共之。戊己自居生数五，三家相见结婴儿。婴儿是一含真气，十月胎圆入圣机。

毛氏曰：“三五至精图”者，取“三五与一，天地至精”语，而分五行为三五。中央土，一五也。天五生土也，左火与木共一五也。地二生火，天三生木也。二三，五也，右水与金，又共一五也。天一生水，地四生金也。一四，亦五也。故其为生序，则水

承坎下，火承离下；其为行序，则金盛为水，木盛为火，而合而复归于一元也。（合三五而皆钩连于下之一○。）则此一○者，三五之合，非二五之合，三五之精，非二五之精。盖丹家水火必还一元，故其后复有“含元播精，三五归一”之语。（见《太极图说遗议》）

按：三轮肖坎离二卦，五行即天地之生数。然伯阳专心修炼，特借此以明作丹之意，初非为易而设。盖三轮不可以为两仪，五行不可以为四象，其所谓易，专指坎、离、水、火，非圣人生生之易也。《唐真元妙经品》有“太极先天图”，合三轮五行为一，而以三轮中一○、五行下一○为太极，又加以阴静阳动，男女万物之象，凡四大○。阴静在三轮之上，阳动在三轮之下，（三轮左离右坎者，水、火、既济之象；二○上阴下阳者，天地交泰之象。《鼎器歌》云：阴在上，阳下奔。即此义也。）男女万物皆在五行之下，与宋绍兴甲寅，朱震在经筵所进“周子太极图”正同。今《性理大全》所载者，以三轮之左为阳动，右为阴静，而虚其上下之二○以为太极，乃后人所改，非其旧也。此不在《本义》九图之列。或曰：陈搏传穆修，穆修传周子；或曰：周子所自作，而道家窃之以入藏。疑不能明，存而弗论云。

(十九) 参同契纳甲图

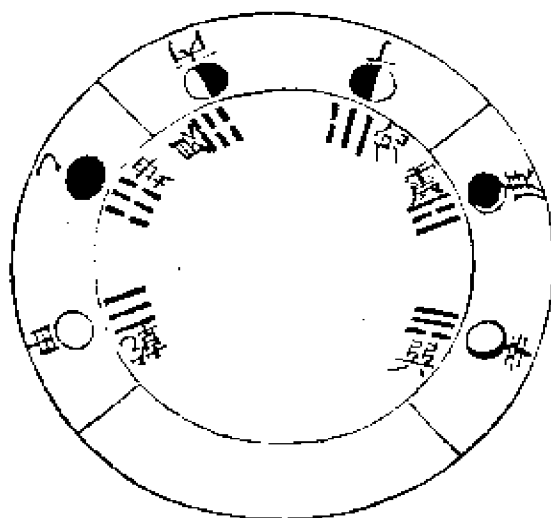

(二十) 汉上纳甲图

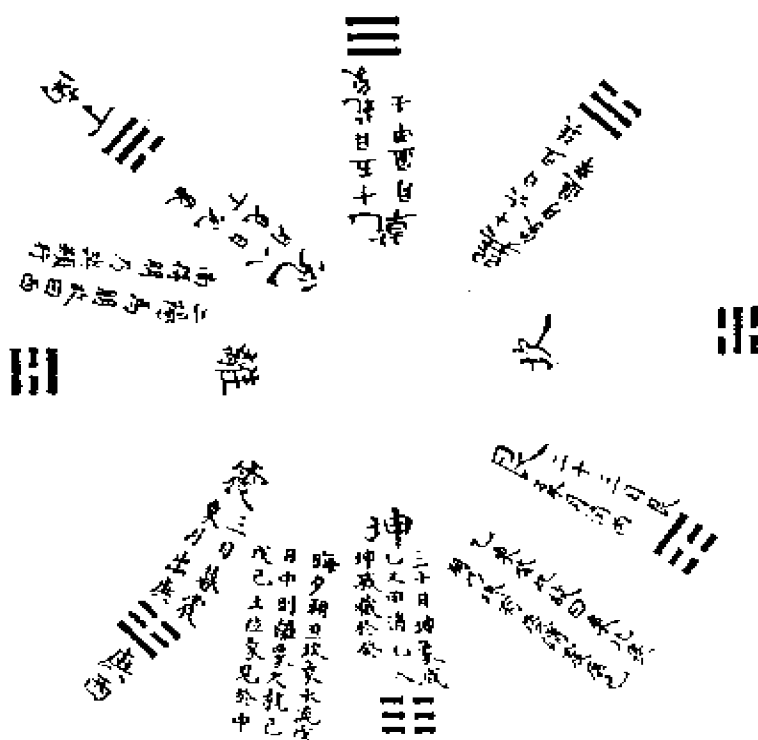

(二十一) 新定月体纳甲图

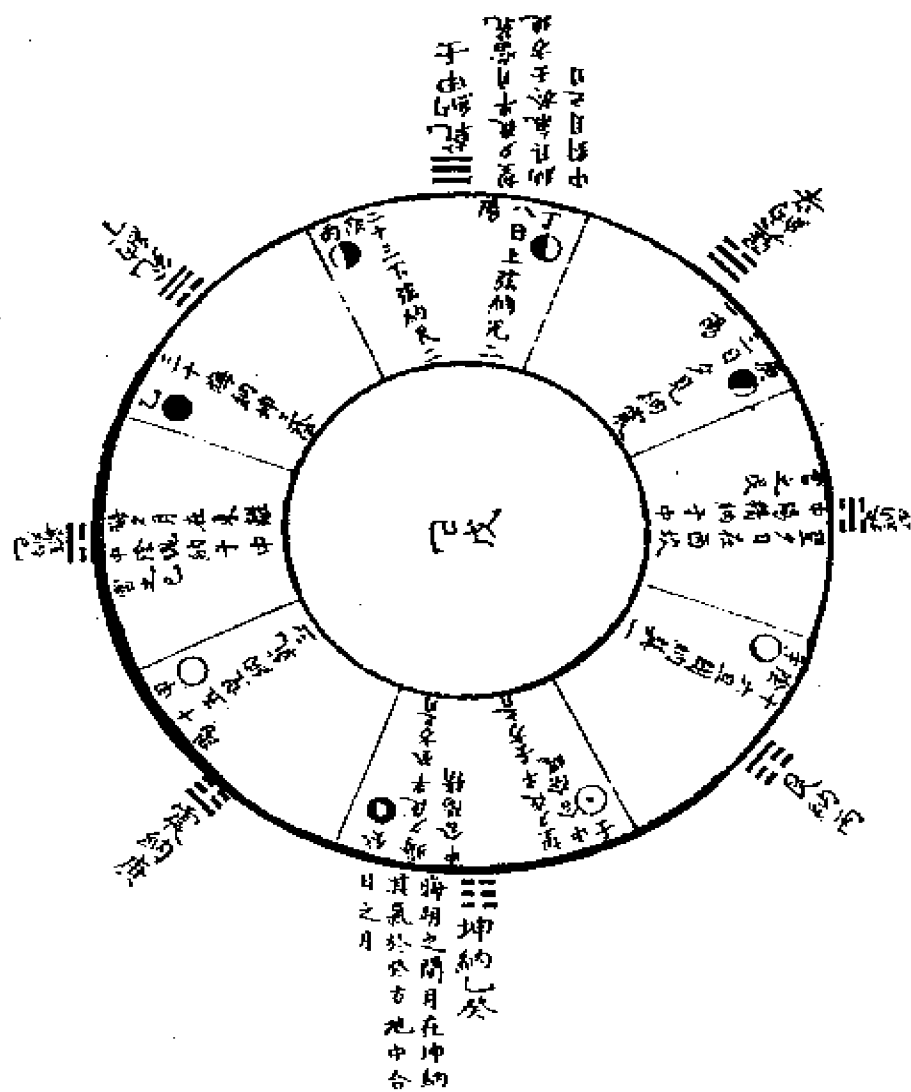

解说 (十九至二十一诸图并说):

《参同契》曰：言不苛造，论不虚生。引验见效，校度神明。推类结字，原理为徵。坎戊月精，离己日光。日月为易，刚柔相当。土旺四季，罗络始终。青赤白黑，各居一方。皆稟中宫，戊己之功。(彭晓曰：“坎戊月精”者，月阴也。戊，阳也，乃

阴中是阳象，水中生金虎也。“离已日光”者，日阳也。己，阴也，乃阳中有阴象，虎中生汞龙也。陈显微曰：易卦纳甲法，坎纳六戊，离纳六己，坎为月，离为日，故曰：坎戊，月精；离己，日光。日月二字合为易字，故曰：推类结字”。是皆原理为证，而非虚造言论也。易既不外乎日月，丹岂不本乎坎离。然坎之与离，皆存戊己。古人云：都缘彼此怀真土，遂使金丹有返还。况土旺四季，罗络始终，水、火、木、金，虽各居一方，而皆禀中宫土德也。张紫阳诗云：四象五行全藉土，土德之功大矣哉。盖土者，金丹也；知五行之俱归于土，则知五行之俱变为金。然后能会造化于中宫，种黄芽于后土矣。）

晦朔之间，合符行中。混沌鸿蒙，牝牡相从。滋液润泽，施化流通。天地神明，不可度量。利用安身，隐形而藏。始于东北，箕斗之乡。旋而右转，呕轮吐萌。潜潭见象，发散清光。昂毕之上，震出为徵。（陈显微曰：晦朔之间，当合符行中，如混沌鸿蒙，不可度量。盖牝牡相从，滋液润泽，施化流通之时也，岂可用功乎。故利用安身，隐形而藏，却自箕斗之乡，呕轮吐萌，发散辉光可也。寒山子诗云：不得露其根，根虚则子坠，盖体用不同，施功亦异故也。）

圣人不虚生，上观显天符。天符有进退，诘伸以应时。故易统天心，复卦建始萌。长子继父体，因母立兆兀。（音其，荐物之具。）消息应钟律，升降据斗枢。三日出为爽，震庚受西方。八日兑受丁，上弦平如绳。十五乾体就，盛满甲东方。蟾蜍与兔魄，日月气双明。蟾蜍视卦节，兔者吐生光。七八道已讫，屈折低下降。十六转就统，巽辛见平明。艮直于丙南，下弦二十三。坤乙三十日，东北丧其朋。节尽相禅与，继体复生龙。壬癸配甲乙，乾坤括始终。七八数十五，九六亦相应。四者合三十，阳气索灭藏。（陈显微曰：魏君以一月之间，月形圆缺，喻卦象进退。自初三日为一阳，初八日为二阳，十五则三阳全而乾体就；

十六则一阴生，二十三则二阴生，三十日则三阴全而坤体成。昂毕在西方庚位，每月初三日，月现微明于西方庚位，应震之一阳初生；而《周易》纳甲法，震卦纳六庚，其造化之理，参合如此。初八日，月现上弦于南方丁位，应兑卦二阳生；而纳甲法则兑纳六丁，以至十五日，月满于东方卯位。则乾卦又纳六甲，其时卦备三阳。三五之道已终，则满者亏，而伸者屈，高者低，而升者降。至十六日，一阴生，而当阴用事。月于平旦现西方辛位，以应巽卦纳辛。至二十三日，月于平旦现南方丙位，应艮卦纳丙。至三十日，月没东方乙位，应坤卦纳乙。节尽则又相禅，与阳复用事。俞琰曰：火候之妙，有未易明言者，于是古之至人，观天之道，设为法象以示人，以天地喻鼎器，以日月喻药物，以日月往来喻火候。月行于天，一月一度，与日交合，故谓“天符应时”者，十二时也。月自初一以后，光渐进，魄长魂消，阴屈阳伸，象一日之子至巳。十六日以后，光渐退，魄长魂消，阴伸阳屈，象一日之午至亥。火候进退屈伸犹是也。）

谬误失事绪，言还自败伤。别序斯四象，（谓七、八、九、六。）以晓后生盲。八卦布列曜，运移不失中。元精眇难睹，推度效符微。上观天河（今本作河图，非。）文，下序地形流，中稽于人心，参合考三才。（陈显微曰：上察天文，下察潮候，中稽人心。俞琰曰：古之修丹者，仰观天文，俯察地理，中稽人心，于是虚吾心，运吾神，回天关，转地轴，上应河汉昭回，下应海潮升降。天地虽大，而其日、月、星、辰、五行、八卦，皆掇入于吾身，或为炉鼎，或为药物，或为火候，一反观而三才皆备于我，未尝外身而他求也。）动则观卦节，静则因象辞。乾坤用施行，天地然后治。

邹欣曰：《参同》之说，见一日之间有晦、朔、弦、望。上弦者，气之方息，自上而下也；下弦者，气之方消，自下而上也；望者，气之盈，日沈于下，而月圆于上也；晦朔之间者，日

月之合乎上下，所谓“举水以灭火，金来归性初”之类是也。又曰：参同本不为明易，借纳甲之法，以寓行持进退之候云。甲、乙、丙、丁、庚、辛者，乃以月之昏旦、出没言之，非以分六卦之方也。

朱子《答袁机仲书》曰：《参同契》所言纳甲之法，则今所传京房占法。见于火珠林者，是其遗说。此虽非为明易而设，然易中无所不有。苟其言自成一说，可推而通，则亦无害于易，恐不必轻肆诋诽也。

汉上朱氏《周易卦图说》曰：纳甲何也？曰：举甲以该十日也。乾纳甲壬，坤纳乙癸，震、巽纳庚辛，坎、离纳戊己，艮、兑纳丙丁，皆自下生。圣人仰观日月之运，配之以坎、离之象，而八卦十日之义著矣。

《系辞传》：悬象著明，莫大乎日月。虞（翻）曰：谓日月悬天，成八卦象。三日暮震象，月出庚；八日兑象，月见丁；十五日乾象，月盈甲壬；十六日旦巽象，月退辛；二十三日艮象，月消丙；三十日震象，月灭乙；晦夕朔旦则坎，坎象水流戊；日中则离，离象火就己；戊己土位，象见于中。日月相推，而明生焉。坤象：西南得朋。虞曰：阳丧灭坤，坤终复生。此指说易道阴阳之大要也。又曰：消乙入坤，灭藏于癸。

按：邹欣注本图悉删去，唯存纳甲一环。盖以彭本之“昏见”“晨见”合而为一图也。甲、乙、丙、丁、庚、辛，指月昏旦出没之方，而图移六卦于月体之下，悖矣。汉上图较胜，然坎、离寄纳戊己，乾、坤兼纳壬癸之义，皆不能有所发挥，因更定附列于左，而为之说焉。

按：纳甲者，始于京房之积算，以甲为十干之首，举一干以该其余，故谓之“纳甲”。魏伯阳以月象附会之，以寓丹家行持进退之候。盖以月之明魄多少，取象于卦画，而以所见之方，为所纳之甲。震一阳始生于月，为生明 ①。三日夕，出于庚，故

曰“震纳庚”，谓一阳之气，纳于西方之庚也。兑二阳为上弦☱，八日夕，见于丁，故曰“兑纳丁”，谓二阳之气，纳于南方之丁也。乾纯阳，为望☉，十五夕盈于甲，故曰“乾纳甲”，谓三阳之气，纳于东方之甲也。此望前三候，阳息阴消之月象也。（月分六候，每五日为一候。）

巽一阴始生于月，为生魄☾。十六旦，明初退于辛，故曰“巽纳辛”，谓以一阴之气，纳于西方之辛也。艮二阴，为下弦☶，二十三旦，明半消于丙，故曰“艮纳丙”谓二阴之气，纳于南方之丙也。坤纯阴，为晦☷，三十旦，明尽灭于乙，故曰：“坤纳乙”，谓三阴之气，纳于东方之乙也。此望后三候，阳消阴息之月象也。

离为日，日生于东，故离位乎东；坎为月，月生于西，故坎位乎西。至望夕，则日西月东，坎离易位。其离中一阴，即是月魄；坎中一阳，即是日光。东西正对，交注于中，此二用之气，所以纳戊己也。故曰：坎戊月精，离己日光。日月为易，刚柔相当。蟾蜍与兔魄，日月气双明也。

乾纳甲，而又纳壬；坤纳乙，而又纳癸者，何也？谓乾之中画，即太阴之精。望夕夜半，月当乾，纳其气于壬方地中对月之日；坤之中画，即太阳之精。晦朔之间，日在坤，纳其气于癸方地中合日之月也。徐敬可云：望夕之阳，既盈于甲矣，其夜半，日行至壬，而月与为衡。日中原有阴魄，所谓“离中一阴”者，平时含蕴而不出，至是则盛阳将革，又感正对之阴，乃充溢流滋，而为生阴之本。故其象为☱，即望夕夜半壬方之日也。晦旦之阳，既尽于乙矣，其夜半，日行至癸，而月与同躔。月中原有阳精，所谓“坎中一阳”者，平是胚浑而不分，至是则盛阴将革，又感摩戛之阳，乃剖发进泄，而为生阳之本。故其象为☶，即晦朔间癸方之月也。故曰：壬癸配甲乙，乾坤括始终。此尤易象之要枢也。

七八数十五，九六亦相应。四者合三十，阳气索灭藏。盖即《明堂》九室纵横十五之数。虽不言“九宫”，而“九宫”在其中矣。横言之，二四为六之与九也，三五为八之与七也，一八为九之与六也，七八、九六皆十五也。纵言之，三四为七之与八也，一五为六之与九也，二六为八之与七也，七八、九六皆十五也。四维斜对言之，二五为七之与八也，四五为九之与六也，七八、九六皆十五也。七八数十五，九六数亦十五，合之为三十，当一月之日数。

阳气谓日光也，月本无光，感日之明以为光。明，阳也；魄，阴也。三日生明，十五而望，十六生魄，三十而晦。故曰：四者合三十，阳气索灭藏。索者，尽也，谓月所感日之光至是尽灭，全体皆魄也。此虽言月体之消长，而未尝不合于“九宫”之数。然其卦则以子午为纲，卯酉为纬，所谓“乾、坤定上下之位，离、坎列左右之门”者，是也。与《明堂》九室之卦位不同，观汉上“纳甲图”，用乾南坤北、离东坎西之位，则可知矣。彭本有“九宫八卦图”举二者合而为一，殊觉龃龉。

上观天河文，下察地形流。注家皆以“天河文”为云汉，“地形流”为海潮。今本云“上观河图文”，盖后人妄改，以应九为“河图”之说。“河图”非天象，安得云“上观”？其为俗子点窜可知。且淳于叔通《五相类》曰：法象莫大乎天地兮，玄沟数万里。河鼓临星纪兮，人民皆惊骇。俞琰注云：玄沟者，天河也。自箕尾之间，至柳星之分，介断天盘，不知几万里。修丹者法天象地，反身而求，则身中自有一壶天也。河鼓星位，在天河边斗牛之间。星纪天盘之丑位也。丹法：火临于丑，则驱回尾穴连云焰，赶入天衢直上奔。（其气自间关升于泥丸也。）正当斩关出路之时，一身之人民，岂不竦然惊骇乎！观此文及注，则天河正有精义，不得作“河图”。以是知七、八、九、六，伯阳特以为晦、朔、弦、望之候，虽有别序斯四象句，而实于“河图”之四象绝无交涉也。

(二十二) 天地自然之图



解说:

清容袁氏（桷）《谢仲直易三图序》曰：上饶谢先生遁于建安。番禺吴生蟾往受易，而后出其图焉。建安之学为彭翁，彭翁之传为武夷君，而莫知所受。或曰“托以隐秘”，故谓之武夷君焉。始晁以道纪传易统绪，截立疆理，俾后无以伪。至荆州袁溉道洁，始受于薛翁，而易复传。袁乃以授永嘉薛季宣士龙。始薛授袁时，尝言河洛遗学，多在蜀汉间。故士大夫闻是说者争阴购之。后有二张，曰“行成精象数”曰“统通于玄”。最后朱文公属其友蔡季通如荆州，复入峡，始得其三图焉。或言“洛书”之传，文公不得而见。今蔡氏所传书，讫不著图，藏其孙抗，秘不复出。临邛魏了翁氏尝疑之，欲经纬而卒不可得。季通家武夷，今彭翁所图，疑出蔡氏，惜彭不具本始。谢先生名字今不著，其终也。

世能道之。

渭按：清容，博雅君子也。君子之言，信而有微，故首著之。季通所得三图，一为“先天太极图”无疑矣。其二盖“九宫图”与“五行生成图”，而希夷未尝名之曰“洛书”，故或言“洛书”，朱子不得见也。（谢枋得字君直，信州弋阳人。宋末以江西招谕使知信州事，国亡变姓名，遁入建阳。其后人稍识之，被徵不就。福建行省参政魏天祐送至大都，遂不食而死。事具《宋史》本传。仲直，即君直也。清容以谢拒元命，为时所忌，故隐其名，复更其字。）赵氏（拗谦）《六书本义》曰：“天地自然之图”虚戏氏龙马负图，出于棗河，八卦所由以画也。《易》曰：河出图，圣人则之。《书》曰：“河图”在东序。是也。此图世传蔡元定得于蜀之隐者，秘而不传，虽朱子亦莫之见。今得之陈伯敷氏，尝熟玩之，有太极函阴阳，阴阳函八卦之妙。（拗谦字古则，馀姚人，宋宗室，别号老古先生。《名山藏》作赵谦，云：洪武初聘修《正韵》。）

杨氏（时乔）《周易全书》曰：赵氏图书，世竞传之，为真图书，灵宝许公（诰）、郴阳何公（孟春）尤笃信之，独季彭山（本）云：朱子与蔡氏，无书不讲明，岂有秘不与言之理？渭按：蔡氏所得之三图，清容不言其形象，未知何如。据古则所传，以为蔡氏之所得，盖三图之中，此居其一，名曰“先天图”。亦曰“太极图”，取《参同契》之“月体纳甲”、“二用三五”，与“九宫”、“八卦”混而一之者也。朱子发云：陈搏以“先天图”授种放，三传而至邵雍，则康节之学，实出于希夷。其所演以为先天古易者，悉本此图，可知也。后人谓之“天地自然之图”，又谓之“太极真图”，其环中为太极，两旁白黑回互。白为阳，黑为阴，阴盛于北，而阳起薄之。故邵子曰：震始交阴而阳生，自震而离而兑，以至于乾，而阳斯盛焉。震东北，白一分，黑二分，是为一奇二偶，兑东南；白二分，黑一分，是为二奇一偶，乾正南。全

白，是为三奇；纯阳，离正东，取西之白中黑点为二奇含一偶，故云：对过阴在中也。阳盛于南，而阴来迎之，故邵子曰：巽始消阳而阴生，自巽而坎而艮，以至于坤，而阴斯盛焉。巽西南，黑一分，白二分，是为二偶一奇；艮西北，黑二分，白一分，是为二偶一奇；坤正北，全黑，是为三偶，纯阴；坎正西，取东之黑中白点为二偶含一奇，故云：对过阳在中也。

坎、离为日月，升降于乾、坤之间，而无定位。纳甲寄中宫之戊己，故东西交易，与六卦异也。八方三画之奇偶，与白黑之质，次第相应。天工乎？人巧乎？其自然而然之妙，非窃窥造化阴阳之秘者，亦不能为也，但不可指以为伏羲之“河图”耳。

或问：朱子谓希夷之学，源出《参同契》，何以知其然乎？曰：即其阴阳盛衰之数，以推晦、朔、弦、望之气而知，其理有若合符节者矣。阳气生于东北，而盛于正南，震、离、兑、乾在焉，即望前三候，阳息阴消之月象也；阴气生于西南，而盛于正北，巽、坎、艮、坤在焉，即望后三候，阳消阴息之月象也。阴极于北，而阳起薄之，阴避阳，故回入中宫，而黑中复有一点之白；阳极于南，而阴来迎之，阳避阴，故回入中宫，而白中复有一点之黑。盖望夕月东日西，坎、离易位，其黑中白点，即是阳光；白中黑点，即是阴魄。东西正对，交注于中，此二用之气，所以纳戊己也。举《参同》千言万语之玄妙，而括之以一图，微而著，约而赅，丹家安得不私之为秘宝，而肯经出示人耶！

自种放之后，儒者受此图，皆有所变通恢廓，而非复希夷之旧。唯蜀之隐者，得其本真，私相授受，以为丹家之要诀，蓑叟、酱翁之徒是也。故虽朱子之博洽，亦不得见，而必属季通入峡求之。盖即酷爱《参同契》之意，以为坐谈龙肉，不如吃猪肉而饱也。其终不以为“河图”而列诸经首者，盖以图出希夷，源自伯阳，不若根柢《大传》五十有五之数为得其正耳，非季通秘之而不与言也。

(二十三) 古太极图

解说：

赵氏（仲全）《道学正宗》曰：“古太极图”阳生于东，而盛于南；阴生于西，而盛于北。阳中有阴，阴中有阳，而两仪，而四象，而八卦，皆自然而然者也。

按：潜溪宋氏（濂）曰：新安罗端良愿，（罗愿，字端良。）作阴阳相含之象，就其中八分之，以为八卦，谓之“河图”；用井文界分“九宫”，谓之“洛书”，言出于青城山隐者，然不写为象。今观赵氏此图，正所谓阴阳相含，就中八分之，以为八卦者。青城隐者之所授，当亦如此。然不著阴阳分数，视古则为疏略，其不曰“河图”，而谓之“古太极图”，何也？盖其时既从《启蒙》以五十五数为“河图”，而濂溪又自有所为“太极图”者，故不名“河图”，曰“太极图”，而加古以别之。

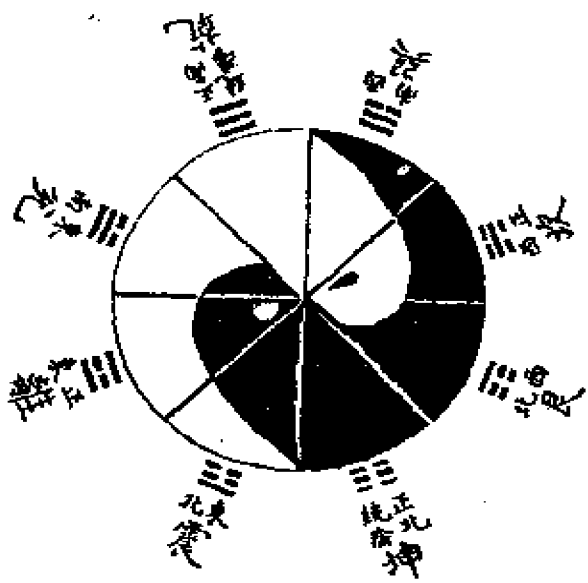

“先天图”虽丹家修炼之诀，然亦必得其人而传之，非其人则不传也。故宋初唯种放、穆修受希夷之学，而他无闻焉。其后穆修授李之才，之才授邵雍，而天下始知有象数之学，即上所列二图是也。亦曰“太极图”，或谓之“河图”。（有蒋公顺、字得之者，魏鹤山之门人也，著论以“先天图”为“河图”，五行生成数为

“洛书”，戴九履一为“太一下行九宫图”。鹤山云此，亦是一说。）希夷之所授受，尽于此矣。而说者谓此外别有“河图”、“洛书”，种放得之以传李溉及许坚，不亦漫乎！溉惟有“卦气图”，（见汉上“周易卦图”云：其说源于《易纬·类是谋》）而坚无所著，不知其说云何。今观范谔昌、刘牧之言，则皆祖述伪“龙图”者也，与希夷之学相去径庭矣。盖自种放既没，天禧以后，“龙图”托名希夷，当世翕然宗之。邵子之书，虽得真传，而变通恢廓，多所自得。良工不示人以朴，人莫测其所从来，其流传蜀汉间者，又不过二三隐沦翁，私为养生之诀，儒者无过而问焉。非若刘牧之徒，造作文字，更相标榜，以簧鼓天下也。故朱子虽力辨刘牧之非，而终不能脱“龙图”之窠臼。逮乎晚年，始觉其妄，遂令季通入峡，购得三图耳。蔡氏秘不肯出，及元末明初，复见于世，虽无当于圣人之《易》，而源出《参同》，犹胜“龙图”之怪诞。彼疑清容二赵之言为不足信者，得吾说而思之，夫亦可涣然释矣。

(二十四) 龙图天地未合之数

(二十五) 龙图天地已合之位



图 (二十四)



图 (二十五)

(二十六) 龙图天地生成之数

(二十七) 河洛纵横十五之象

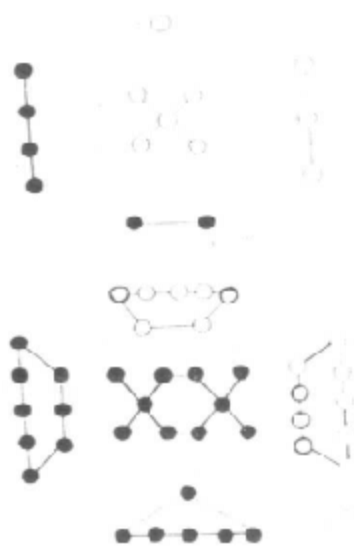

图 (二十六)



图 (二十七)

解说（二十四至二十七诸图并说）：

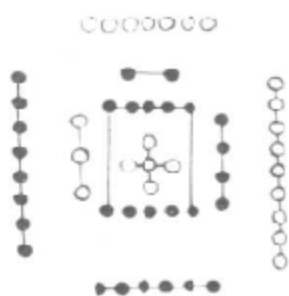
希夷陈先生《龙图·序》曰：且夫龙马始负图，出于羲皇之代，在太古之先也。今存已合之位尚疑之，况更陈其未合之数邪？然则何以知之，答曰：于夫子三陈九卦之义，探其旨，所以知之也。况夫天之垂象，的如贯珠，少有差，则不成次序矣。故自一至于盈万，皆累累然如系之于缕也。且若“龙图”便合，则圣人不得见其象，所以天意先未合，而形其象，圣人观象而明其用。是“龙图”者，天散而示之，伏羲合而用之，仲尼默而形之。始“龙图”之未合也，惟五十五数。上二十五，天数也，中贯三、五、九，外包之十五。尽天三、天五、天九，并十五之位，后形一、六无位，又显二十四之为用也。兹所谓天垂象矣。下三十，地数也，亦分五位，皆明五之用也。十分而为六，形地之象焉。六分而成四象，地六不配，在上则一不配，形二十四；在下则六不用，亦形二十四。后既合也，天一居上，为道之宗；地六居下，为器之本，三千地二地四为之用。（本注：参一、三、五，天数合九，乾元用九也。两二、四，地数合六，坤元用六也。）三若在阳，则避孤阴；在阴，则避寡阳。（本注：成八卦者，三位也。上则一、三、五为三位，二、四无中正，不能成卦，为孤阴；下则六、八、十为三位，七、九无中正，不能成卦，为寡阳。三皆不处，若避之也。）大矣哉！“龙图”之变，岐分万涂，今略述其梗概焉。

仲尼默示三陈九卦：

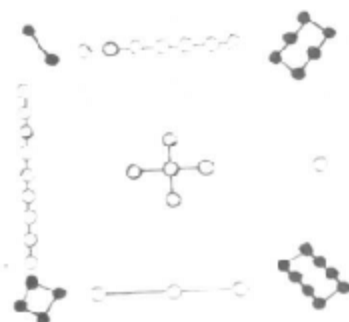
履德之基。（序卦次十，明用十示人，以辨上下。）

谦德之柄。（次十五，明用十五示人，以哀多益寡。）

复德之本。（次二十四卦，示气变之始。）

恒德之固。（下经次二卦，未形化之始。）

损德之修，益德之裕。（此二卦示人，以盛衰之端。）

困德之辨，井德之地。（此二卦示人，以迁通之义。）

巽德之制。（巽以行权，权者，圣人之大用也。因事制宜，随时变易之义备矣。）

按：李邯郸（淑）书目有《易·龙图》一卷，陈搏撰，朱子以为假书，其序则录于《宋文鉴》。刘静修云：“龙图”之说，未必出于刘牧之前。（牧受《龙图》于范谔昌，谔昌传自李溉、许坚，则其书固先牧而出。）吕伯恭从而误信之，犹张敬夫为戴师愈所欺也。希夷未闻有书。（《宋史·隐逸传》陈搏好读《易》，著《指玄篇》言导养及还丹之事，而无所谓“龙图”者。）今观其序之荒谬，则有不可胜言者。未合之数，以为探三陈九卦之旨，而得之夫三陈九卦，于“河出图”之义，有何干涉！比拟不伦，殊为可笑。又云：若“龙图”本合，则圣人不得其象，故天必先散而示之。夫以圣人之智，天即合而示之，圣人岂不能见其所分？且使天合而圣人果不能见其所分，当其散也，圣人又岂能合而用之邪？狂瞽之谈，不足深辨；而宋景濂谓序非图南不能作，甚矣儒者之易愚，非独一吕伯恭也。余姚黄先生云：河出未合之图，圣人合而用之，是伏羲画卦又画图也。一言破的，此书之伪妄，灼然可睹矣。

三陈九卦之义，其有合于“龙图”者不可晓。虽然彼既妄言之，吾不妨妄解之：盖天地未合之数、已合之位，一陈也；龙马负图，二陈也，所谓散而示之者也；伏羲重定五行生成之数，地上八卦之体，三陈也，所谓合而用之者也。（详见后。）仲尼不明言，而于《大传》三陈九卦，以微示其意，故曰：“默而形之”。作伪者之肺肠，容或如此。旧注泥九卦立解，则穿凿无理甚矣。

……

按：以上四图，并见《易象图说·内篇》，清江张理仲纯所著也。其第一为“天地未合之数”，上位以五五为天数二十有五，下位以五六为地数三十。盖《汉律历志》云：天之中数五，地之中数六。故依托为此图也。第二为“天地已合之位”，上位一上二

下，四左三右，五居其中，即刘牧所谓上下未交之象也。及其已交，则天一下生地六，地二上生天七，天三左生地八，地四右生天九，故下位六、七、八、九、十，皆以生数乘中五而得之，即刘牧之“洛书”五行成数也。其“纵横十五之象”，本“龙图”三变，刘牧所谓“龙马负图”是也。雷氏以为“河图”张氏易其名曰“洛书”。“天地生成之数”，即范谔昌所谓羲皇重定五行生成之数，地上八卦之体者也，雷氏以为“洛书”张氏易其名曰“河图”。今考之本书，“纵横十五之象”，九数各居一位，故序曰“天散而示之”；“天地生成之数”，一六、二七、三八、四九、五十，皆偶居一方，故序曰“伏羲合而用之”；“河图”之数，四十有五，“洛书”五十有五，本象元自如此。张氏宗《启蒙》，恐启图九书十之辨，故疑为传写之误，而两易其名。然刘牧师范谔昌，谔昌师李溉、许坚，三传弟子一脉相承，使图书果如张氏所列，而牧辄两易之，是人室而操戈也。其何以取信于当世，而学者翕然宗之乎？西山谓图九书十出于刘牧之意见非也，而张氏宗之亦过矣。

易图以白为阳，黑为阴，自《参同》“水火匡廓”始，其后先天、太极图亦然，而“龙图”则独用奇白偶黑之点。序曰：天之垂象，的如贯珠。自一至于盈万，皆累累然如系之于缕也。因于点间为墨丝以联络之，使若贯珠然。思之可发一笑。前此未有此状，图出希夷之后，是亦一证也。雷氏不知“龙图”源出溢庐，非华山道士所作，故以为希夷必不如此，而归其罪于谔昌，此亦“莫须有”之狱。至以重定五行生成之数为老子，自西周传孔子，不知出何典记？凿空造端，增立怪论，诚有如雷氏所讥者。谔昌直一妄人耳！语曰：不知其形视其景，景曲则形必曲。观谔昌之言，则李、许之为入，从可知矣。

(二十八) 太皞氏授龙马负图 (此即龙图纵横十五之象)

(二十九) 河图两仪 (此即龙图天地已合之上位, 而虚其中也。)



图 (二十八)



图 (二十九)

(三十) 河图四象 (此即龙图天地已合之下位, 而虚其中也。)

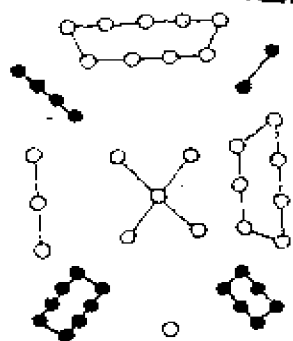
(三十一) 河图八卦 (关子明则图画卦之说, 与此无异。)

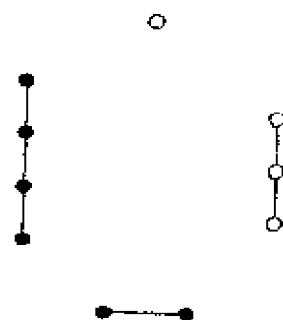

图 (三十)



图 (三十一)

解说：(二十八至三十一诸图并说)：

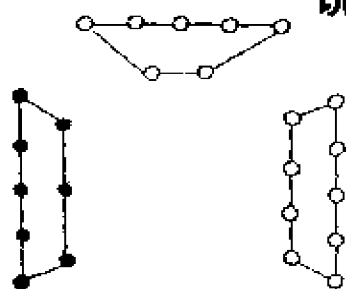
三衢刘氏（牧）《钩隐图序》曰：夫易者，阴阳气交之谓也。若夫阴阳未交，则四象未立；八卦未分，则万物安从而生哉！是故两仪变易而生四象，四象变易而生八卦，重卦六十四卦，于是乎天下之能事毕矣。夫卦者，圣人设之观于象也；象者，形上之应，原其本，则形由象生，象由数设，舍其数，则无以见四象所由之宗矣。是故仲尼之赞易也，必举天地之极数，以明成变化而行鬼神之道。则知易之为书，必极数以知其本也。详夫注疏之家，至于分经析义，妙尽精研，及乎解释天地错综之数，则语惟简略，与《系辞》不偶，所以学者难晓其义也。今采摭天地奇偶之数，自太极生两仪而下，至于复卦，凡五十五位。点之成图，于逐图下，各释其义，庶览之者易晓耳。夫易道渊邈，虽往哲难窥于至赜。牧也曩生，祖述诚愧其狂简，然象有定位，变有定数，不能妄为之穿凿耳。博雅君子试为详焉。

晁氏《读书志》曰：《易解》十五卷，刘牧长民撰。仁宗时，言数者皆宗之。庆历初，吴秘献其书于朝，优诏奖之。田况为序。又有《钩隐图》三卷，皆易之数也，凡五十五图，并遗事九，有欧阳永叔序，而其文殊不类。

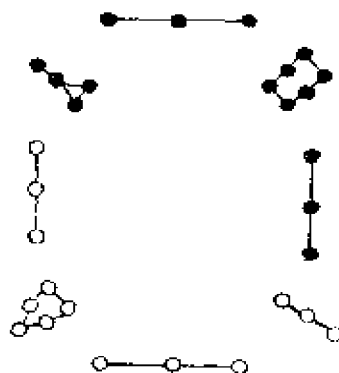
涓按：欧公与刘牧同时，位尊望重，不信图书，乃祖述“钩隐”者之所忧，故其序托名欧公以欺世。千载而下，党同作伪者之肺肝，犹如见之也。三百年来，学者唯知有《本义》卷首所列之图书，而不复问其原委，故余详考“龙图”及“钩隐”以著谬种所自出，使学者参观而猛省焉，非为其有当于圣人之易而录之也。

刘氏曰：昔墟牺氏之有天下，感龙马之瑞，负天地之数出于河，是为“龙图”者也。戴九履一，左三右七，二与四为肩，六与八为足，五为腹心，纵横数之皆十五，盖《易系》所谓“参伍以变，错综其数”者也。太皞乃则而象之，遂因四正定五行之数，以阳气肇于建子，为发生之源，阴气萌于建午，为肃杀之基，二

气交通，然后变化，所以生万物焉，杀万物焉。且天一生坎，地二生离，天三生震，地四居兑，天五由中，此五行之生数也。且孤阴不生，独阳不发，故子配地六，午配天七，卯配地八，酉配天九，中配地十，既极五行之成数，遂定八卦之象，因而重之，以成六十四卦，三百八十四爻，此圣人设卦观象之奥旨也。

今“龙图”其位有九，四象八卦，皆所包蕴，且其图纵横皆合天地自然之数，则非后人能假伪而设之也。

刘氏曰：原夫八卦之宗，起于四象；四象者，五行之成数也。水数六，除三画为坎，余三画，布于亥上，成乾，金数九，除三画为兑，余六画，布于申上，成坤；火数七，除三画为离，余四画，布于巳上，成巽；木数八，除三画为震，余五画，布于寅上，成艮。此所谓“四象生八卦”也。

雷氏《易图通变》曰：究核谿昌之取用，不过循纳甲之绪余，及五子归庚之殊向。又谓天上八卦坎离对中之外，移置乾、兑、坤于东，艮、震、巽于西。不谓五行之说，多起于《易》后，而反引五行以为定卦之原。此又其敢于创异之大端也。是宜长民不独增以五十五图，又因谿昌坎、离、震、兑四正之外，而以四成数同于四方。谓坎六退本卦三数，以余三数三画为乾，离七退本卦三数，以余四数四画为巽；震八退本卦三数，以余五数五画为艮；兑九退本卦三数，以余六数六画为坤。皆以数为画，标为“河图”，是不揣本而齐末。夫八卦各三画，以刚柔生爻，未闻本卦止用三画，而以其馀画之多反分为别卦也。所陈之数，揅配偶然。且以坎、离、震、兑为四象，则尤非也。象本在未成卦之先，故曰“四象生八卦”也。

按：希夷天地自然之图宗《参同契》，用乾南、坤北、离东、坎西之位，而“钩隐”仍以坎、离、震、兑居四正，乾、坤、艮、巽居四隅，即此一端，亦足以证“龙图”之本不出于希夷矣。

(三十二) 洛书五行生数

(三十三) 洛书五行成数 (以上合二图合

之, 即是羲皇重定五行生成之数)



图 (三十二)



图 (三十三)

解说: (三十二、三十三两图并说, 并总论刘牧《易数钩隐图》):

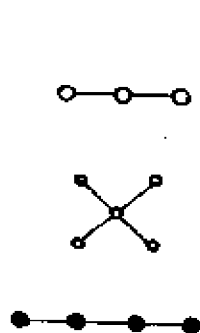
刘氏曰: 或问: “洛书”一曰水, 二曰火, 三曰木, 四曰金, 五曰土, 则与“龙图”五行之数之位不偶者何也? 答曰: 此谓陈其生数也。虽则陈其生数, 乃是已交之数, 下篇分土王四季, 则备其成数矣。且夫“洛书”、“九畴”, 惟出于五行之数, 故先陈其已交之生数, 然后以土数足之, 乃可见其成数也。

《书》之“九畴”, 惟五行是包天地自然之数, 余八法皆是禹参酌天时人事类之耳, 非龟所负之文也。今详《洪范·五行传》, 凡言灾异必推五行为之宗。又若鲧无圣德, 汨陈五行, 是以彝伦攸斁, 则知五行是天垂自然之数。其文负于神龟, 余八法

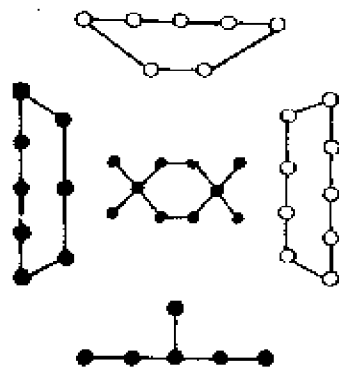
皆大禹引而伸之，犹“龙图”止负四象八纯之卦，余重卦六十四，皆伏羲仰观俯察，象其物宜，伸之以爻象也。

或曰：既云“龙图”兼五行，则五行已具于“龙图”矣。不应更用“龟书”也。答曰：虽兼五行，有中位而无上数，惟四十有五，是有其象而未著其形也，唯四象八卦之义耳。“龟书”乃具生成之数五十有五矣。易者包象与数，故圣人资图书而作之也。

雷氏《易图通变》曰：《书》之“九畴”，各畴自有成数，如一五行，二五事，犹或得以其数从而强推引之。至于五皇极，则已不可指实之为何物、何事，而甚则九五福而附以六极，则将计九乎？计五福而兼计六极乎？皇极，谓大中；而六极者，其极又可谓中乎？皇极本非物非事，故可指之为中，今徒实以五点，而五点者，乃遂得为中乎？畴自一至九，界界然各存本有之数，不知何自而可以合于五十有五之数。强谓合者，盖其人之妄也。若其后而至于以书谓图，以图谓书者，又妄人中之妄人也。此余特谓图则有数可通，而书则有畴类可数，而不可布之以为图也。

按：刘牧谓“洛书”与“河图”并出于伏羲之世，兼则之以画卦，而五行之数未显，故禹复法之以陈“九畴”。然一为五行，二为五事，以至九十为福极，禹何以知之？故又为之说曰：惟五行是天垂自然之数，余八者皆禹自类之意，谓五事以下，禹从五行推演而得之也。然五事、皇极、庶徵、五福、六极，刘向尝以此附会于五行，犹可通也，其余则绝无交涉矣。六十四卦，不离乎八卦；“河图”具八卦之象，则六十四卦包在其中。若“九畴”五事以下，未见五行中具有此义也。禹乃凿空而增之，以缀于五行之后，则几同骈拇枝指矣。是亦不可以已乎。且经云：天锡禹“九畴”，不言锡禹五行。“九畴”皆天之所设，非人之所为。谓八者禹自类之，妄也！

《易·乾凿度》曰：阳起而进，阴动而退，故阳以七，阴以八为象。易，一阴一阳，合而为十五，之谓道。阳变七之九，阴

变八之六，亦合于十五，则象变之数若一。阳动而进，变七之九，象其气之息也；阴动而退，变八之六，象其气之消也。故太一取其数，以行九宫四正四维，皆合于十五，五音六律七变，始由此作焉。

《隋·经籍志》：宋大明中始禁图讐，梁天监以后又重其制。及高祖受禅，禁之愈切。炀帝即位，乃发使四出搜天下书籍与讐纬相涉者，皆焚之，为吏所纠者至死。自是无复其学，祕府之内亦多散亡。

今按：《志》有《郑氏注易纬》七卷，而无《乾凿度》《唐·艺文志》；有宋均注《易纬》九卷，亦无《乾凿度》。孔颖达义疏：章怀《后汉书》注所引《乾凿度》盖即祕府散亡之余、谨存于易纬九卷中者也。是为可信。宋时复有《乾凿度》二卷，晁氏云：旧题苍颉修，古籀文，郑氏注。案唐四库书目有郑玄注《诗》、《书》、《纬》及宋均注《易纬》，而无此书，其中有不可晓者，独“九宫”之法颇明。愚谓此贗书无疑。图纬兴于哀平之际，《乾凿度》纵出其先，亦当在汉世，而题曰“苍颉修”，将谁欺乎？太一取其数以行“九宫”，章怀所引郑注尽之矣。无七八、九六、进退、消息、象易、象变之说也，是必苍颉二卷中语。盖其时《洞极经》出，十图九书，早已萌芽，故刘牧之徒伪造《乾凿度》二卷，以《参同契》七八、九六之文窜入于其中，以见此“河图”之象，出自西汉，远有端绪，使人不敢动摇。陈氏所云“残缺不完”，于伪之中又有伪焉者也。而昧者更题云“苍颉修”。若此书为黄帝继伏羲而作，适以自献其伪，可不谓大愚乎？

《子华子》曰：二与四，抱九而上跻也；六与八，蹈一而下沈也。戴九而履一，据三而持七，五居中宫，数之所由生。一纵一横，数之所由成。胃之实也，神气之守也，故曰：天地之数，莫中于五，莫过于五。

晁氏《读书志》曰：《子华子》十卷，其传云：子华子，程

氏，名本，晋人也。刘向校定其书。按《庄子》称子华子见韩昭侯，陆德明以为魏人，既不合，又《艺文志》不录，且多用字说，谬误浅陋，殆元丰以后举子所为耳。

朱子《偶读漫记》曰：会稽官书版本有《子华子》，云是程本、字子华者所作，孔子所与倾盖而语者。以予观之，其词故为艰涩，而理实浅近；其体务为高古，而气实轻浮，但如近年后生巧于摹拟变换者所为，不惟决非先秦古书，亦非百十年前文字也。如论“河图”，巧亦甚矣；惟其巧甚，所以知其非古书也。或云：王铨，性之，姚宽，令威，多作贗书，二人皆居越，恐出其手。又曰：但观其书数篇，与前后三序，皆一手文字。其前一篇，托为刘向，而殊不类向它书。

周氏《涉笔》曰：其书多解字义。吾尝疑其三经后此书方出，故信《字说》而主老庄。

陈氏《书录解题》曰：《家语》有孔子遇程子倾盖事，而《庄生》亦载子华子见昭僖侯一则。《庄生》固寓言，而《家语》亦未可考信，班固《古今人表》亦无之。

王氏《困学纪闻》曰：《子华子·后序》谓鬼谷子之师，水心铭巩仲至所谓“程子”，即此书也。朱文公谓词艰而理浅，近世巧于模拟者所为，决非先秦古书。

刘牧之徒，伪撰《乾凿度》以自固其学，而犹未已也。盖纬书出于西汉，恐不足以压服天下之心，故又造《子华子》，其人为与孔子倾盖而语者。以戴九履一，据三持七为“河图”，始可以屈洞极经而伸吾之说，然格致凡近，辞义浅陋。序云“刘向作”，而《汉·艺文志》无之。人皆知其出于元丰后《三经字说》盛行之时，竟何益哉！故曰：作伪心劳日拙。

叶江李氏（觐）《删定易图论·序》曰：世有治易根于刘牧者，其说日不同。因删牧所为易图五十有五观之，则其复重，乃删其图，而存之者三：所谓“河图”也，“洛书”也，八卦也。于其

序解之中撮举而是正之，诸所触类，亦复详说，成《六论》。别有一册，黄黎献为之序者，颇增多诞漫，自郤以下无讥焉。（论作于仁宗景祐三年，王湜易学曰：吴秘之通神，黄黎献之略例隐诀。徐庸之《易箴》皆本刘氏，逮鲜于侁稍辨其非，其后论易者交攻之，而九图十书，宋之群儒恒主其说。）

谷水林氏（至）《易裨传·极数篇》曰：夫子于《系辞》言数者三：曰天地之数五十有五，曰天一终于地十，曰参天两地而已。虽曰“河出图，洛出书”，初未尝曰某为图，某为书也。至刘牧出“钩隐图”，始以四十五为“河图”，而五十五为“洛书”，且以为出于希夷之所传授，始有戴九履一，左三右七，二四为肩，六八为足，纵横十五，总四十有五之说，前此未之见也。孔颖达曰：龟负“洛书”，先无此事，见之纬候之书。牧不信圣人之言，而主纬候之说何邪？大抵圣人阐易，有象则有数，有数则有变。象则太极生两仪、四象、八卦者也，数则五十有五、奇偶之生成者也，变则揲蓍倚数生爻者也，要不出于三者而已。如牧之为图，巧则巧矣，于易何取焉。且其数曰纵横十五而已，所以生卦成卦无闻焉，不知何与于易哉！又曰纬候之家，不过借“河图”、“洛书”之说以神其事。至牧反覆言之，而世之论易者多宗其说，易之本原愈以不明。本朝惟欧阳公以图书为怪妄之甚，为说以黜之，然一人之言不能胜久习之溺也，特学易者不深察之耳！今所谓极数者，本之天地五十有五之数，而黜图书之妄，虽得罪于君子，不辞也。

按：五十有五，即自一至十之数，林氏因错简而误析为二耳。《系辞》言数者三：天地之数一也，参伍错综二也，参天两地三也，此皆主蓍而言，于图书无涉。宋人不知此义，而以数为图书，易道之榛芜，至此而极。虽命世大儒如伊川，不能废五行之说，而郭子和非之，以为历数之学；如考亭，不能废图书之说，而林德久斥之，以为纬候之流。呜呼之二子者，岂非豪杰之

士哉！

雷氏《易图通变》曰：“龙图”流传未远，知者亦鲜，至刘牧乃增至五十五图，名以“钩隐”。师友自相推许，更为倡述，各于易有注释曰《卦德论》，曰《室中语》，曰《记师说》，曰《指归》，曰《通微》，亦总谓之《周易新注》，每欲自神其事。及迹而究之，未见其真能有所神奇也。时则有李觐泰伯者，著《六论》以驳之，删其复重，止存三图。自后愈传愈失，甚者反以五十五数为“河图”，而图南所传者为“洛书”，颠倒迷谬，靡所底止。

按：刘牧之学，当时皆谓其源出于希夷，而不知希夷所传者，乃“天地自然之图”，白黑回互之状，（见第三卷）康节之所受而演之者也。于“龙图”曷与焉，于“钩隐”又曷与焉。盖自天禧之后，伪书盛行，而“天地自然之图”隐矣。说者以刘牧之学为希夷之传，是犹吕之代嬴，牛之易马，世仍以秦晋目之，而不知其血脉之已非也。李泰伯存其三图，雷齐贤归咎后人，亦寻常之见耳。“钩隐”支离破碎，缴绕窒塞，真无一可取。譬诸田功，圣人之易，五谷也；希夷之易，莠稗也；牧之易，进不可穷理以尽性，退不可养生以尽年，徒为粮莠而已矣。

(三十四) 蔡氏河图

(三十五) 蔡氏洛书



图 (三十四)



图 (三十五)

解说 (三十四、三十五两图并说，并总论启蒙图书)：

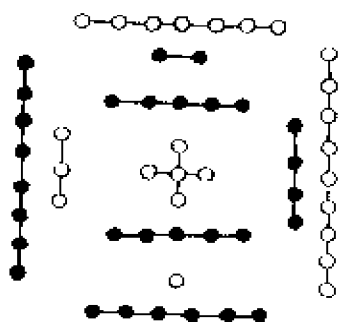
西山蔡氏（元定）曰：《古今传记》：自孔安国、刘向父子、班固皆以为“河图”授羲，“洛书”锡禹。关子明、邵康节皆以十为“河图”，九为“洛书”。盖《大传》既陈天地五十有五之数，《洪范》又明言“天乃锡禹洪范九畴”，而“九宫”之数，戴九履一，左三右七，二四为肩，六八为足，正龟背之象也。惟刘牧意见以九为“河图”，十为“洛书”，托言出于希夷，既与诸儒旧说不合，又引《大传》以为二者皆出于伏羲之世。其易置图书，并无明验，但谓伏羲兼取图书，则《易》、《范》之数诚相表里，为可疑耳。其实天地之理一而已矣，虽时有古今先后之不同，而其理则不容于有二也。故伏羲但据“河图”以作《易》，则不必豫见“洛书”而已逆与之合矣；大禹但据“洛书”以作《范》，则亦不必追考“河图”而已暗与之符矣。其所以然者何哉？诚以此理之外无复他理

故也。

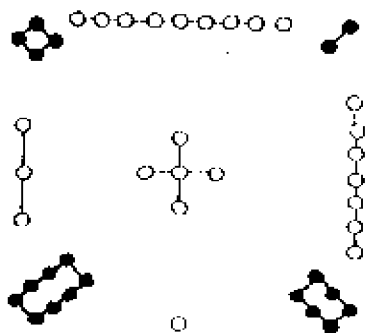
右见《易学启蒙》注，季通为朱子起稿，故不敢列己说为正文，然朱子“河图”、“洛书”之象数，实由季通而定。初刘牧以四十有五为“河图”，五十有五为“洛书”，实“龙图”之本象，而季通以为牧之所易置，至此乃复其旧，且引关、邵以相证。今按：关易明系伪书，不可以为据，而邵子“圆星方土之论”，其意别有所在，未尝以五十有五为“河图”也。谨列其说如左，明者幸垂察焉。



关子明《易传》曰：“河图”之文七前六后，八左九右，圣人观之以画卦，是故全七之三以为离，奇以为巽；全八之三以为震，奇以为艮；全六之三以为坎，奇以为乾；全九之三以为兑，奇以为坤。正者全其位，隅者尽其画。（此与“钩隐”四象生八卦同。）“洛书”之文九前一后，三左七右，四前左二，前右八后，左六后右，后圣稽之为三象。一、四、七为天生之数，二、五、八为地育之数，三、六、九为人资之数。

……

静修刘氏（因）《河图洛书辨》曰：邵子但言方圆之象，而不指九十之数，若以象观之，则九又圆于十矣。且其所谓方圆，而前后乎此者，不过指阴阳、刚柔、奇偶而已。在此则星少阳，而土少柔，其偶者固当为方而为阴，奇者固宜为圆而为阳矣。

邵子之于图书，言方圆而不言九十。蔡季通以圆星为十，为图；方土为九，为书。而朱子从之，谓“河图”无四隅，比“洛书”便圆。魏华父则以为九圆而十方，刘梦吉亦云：九圆于十。盖皆以九为图。说者以为物有八隅，必作圆形，九宫是也。物止四面，必成方形，五合是也。魏说较长，以理言之，诚有然者。若摹写为奇白偶黑、累累贯珠之状，则九亦可觚稜之以为方；十亦可弯环之以为圆，安见九必圆而十必方乎？方圆之或九或十，终无定论，而邵子埒之以星土，固有所自来，其数可考而知也。友

人徐敬可，尝谓余曰：《观物外篇》所谓“圆星”、“方土”，乃论积数自然之理，非论图书也。连上文读之即明。朱子断章取义，载之《启蒙》，遂不可解。而引一行“二始”、“二中”、“二终”之说，以释历数，肇於圆星之义，殊为牵强。今按此之上文曰：天圆而地方，圆之数起一而积六，方之数起一而积八，变之则起四而积十二也。六者，常以六变；八者，常以八变；而十二者，亦以八变，自然之道也。

又曰：圆者，六变，六六而进之，故六十变而三百六十矣。方者八变，故八八而成六十四矣。阳主进，是以进之为六十矣。然后继以圆星方土之说。玩其辞旨，盖积数自然之理，凡以七圆物相聚，必以一为心，而环之以六，，此形是起一而积六也；凡以九方物相聚，必以一为心，而围之以八，，此形是起一而积八也；凡以十二方物相聚，必以四为心，而围之以十二，，此形是起四而积十二也。圆者聚七之形，如众星之丽乎天。以六变而为三十六，进之极于三百六十。当期之日，得气朔盈虚之中，而星于是乎一周，是为治历之本。故曰：历纪之数，肇于此；“二始”、“二终”曷与乎？

方者，聚九之形，象九州，亦八家同井，中为公田象也。变之则为聚十六之形，象四邑为丘，丘容十六井，又加两围，共六十四，乃四丘为甸之象。甸容六十四井，更进而四甸为县，县容六十四邑。更进而四县为都，都容六十四丘，皆所谓八八而成六十四也。故曰：画州井地之法，仿于此也。更推而广之，古有“河图”，亦圆体也，羲文因之以造《易》，则圆星之类也；古有“洛书”，亦方体也，禹箕叙之以作《范》，则方土之类也。此不过因论方圆之积数，而牵缀及之，不专为图书而发。方九犹可言，彼圆则何以知其为九与十也哉？

其下文则曰：蓍数不以六而以七，何也？并其余分也。去其余分则六，故策数三十六也。是以五十者，六十四卦闰岁之策

也，其用四十有九。六十四卦，一岁之策也，归奇卦一，犹一岁之闰也。卦直去四者，何也？天变而地效之，是以蓍去一则卦去四也。

又曰：蓍德圆，以况天之数，故七七四十九也。五十者，存一而言之也。卦德方，以况地之数，故八八六十四也。六十者，去四而言之也。然则天圆主蓍，地方主卦，蓍数以七相乘，则为四十九，以六相乘，则为三十六，无九位四十有五之数；卦数以八相乘为六十四，去其四则为六十，亦无十位五十有五之数。窃意邵子所指为“河图”者，即希夷“先天太极一圆”之形，故谓之圆，与关朗之“河图”全无交涉。其所指为“洛书”者，即“九宫”之形，中起一而外积八，故谓之方。此则与关朗暗合，而其所以为方之意，季通亦未之识也，故漫引以为图十书九之证。从来愤愤，兹特为一阐明之。

朱子《答刘君房书》曰：《启蒙》本欲学者且就《大传》所言卦画蓍数推寻，不须过为浮说。而自今观之，如“河图”、“洛书”亦未免有剩语。观此言，知季通代甄，不中绳墨，文公晚年亦深悔之，但未及改削耳。而近代诸儒奉《启蒙》为不刊之书，不亦过乎。

《本义》图说《系辞传》曰：河出图，洛出书，圣人则之。又曰：天一地二，天三地四，天五地六，天七地八，天九地十，天数五，地数五，五位相得而各有合。天数二十有五，地数三十，凡天地之数五十有五，此所以成变化，而行鬼神也。此“河图”之数也。“洛书”盖取龟象，故其数戴九履一，左三右七，二四为肩，六八为足。

《易学启蒙》曰：“河图”之位一与六，共宗而居乎北；二与七为朋，而居乎南；三与八同道，而居乎东；四与九为友，而居乎西；五与十相守，而居乎中。盖其所以为数者，不过一阴一阳，一奇一偶，以两其五行而已。所谓天者，阳之轻清而位乎上者

也；所谓地者，阴之重浊而位乎下者也。阳数奇，故一、三、五、七、九皆属乎天，所谓“天数五”也；阴数偶，故二、四、六、八、十皆属乎地，所谓“地数五”也；天数、地数各以类而相求，所谓“五位之相得”者然也。天以一生水，而地以六成之；地以二生火，而天以七成之；天以三生木，而地以八成之；地以四生金，而天以九成之；天以五生土，而地以十成之，此又其所谓“各有合焉”者也。积五奇而为二十五，积五偶而为三十，合是二者而为五十有五，此“河图”之全数，皆夫子之意而诸儒之说也。至于“洛书”，则虽夫子之所未言，然其象其说已具于前，有以通之，则刘歆所谓“经纬表里”者可见矣。

天地之数五十有五，专为大衍之数五十张本，此蓍策之原，非画卦之法。《易雅》云：九、六、七、八，为揲蓍策数，乃先有卦而后揲蓍，非先得数而后画卦，夫子未尝以是明“河图”也。李泰伯云：天一至地十，乃天地之气降出之次第，而曰五十有五者，盖圣人假其积数以起算法，非实数也。譬如兄弟行，第一至第十者，乃十人耳。今“钩隐河图”有白黑四十五点，是九人而化为四十五人也。“启蒙河图”有白黑五十五点，是十人而化为五十五人也。以积数为实数，以算法为卦原，而写之以成象。九图十书，十图九书，总无是处，然九宫犹存八卦之位，而五合缺其四隅，则与八卦一毫不相似矣。

《易》有八卦，而无五行，以《洪范》五行附会于《翼》、《传》，自汉儒始。《五行志》曰：天一生水，地二生火，天三生木，地四生金，天五生土。又曰：水之大数六，火七，木八，金九，土十，大数即成数，此以天地之数配五行也。坎水，离火，巽木，见于夫子之《大象》，而坤、艮不言土。乾为金，惟见于《说卦》。据《左传·庄二十二年》周史曰：坤，土也。《周语》太子晋曰：山，土之聚也，是坤、艮亦可言土矣。而震木、兑金无闻焉。《五行志》曰：震在东方，为木；兑在西方，为金。震

木、兑金，始见于此。《汉上易传》云：京房以乾、兑为金，然则震、巽同为木，盖亦始于房。此以八卦方位配五行也，皆非夫子之意。刘牧云：“洛书”之数五十有五。演五行而不述四象，谓禹则之以陈《范》，故专主五行也。今既以五十有五为“河图”，而羲则之以画卦，即与五行全无交涉，奚为拾汉儒之余瀆，而以五行生成之数附会于其间乎？刘歆言羲则图，禹则书，而继之曰“河图”、“洛书”相为经纬，八卦九章相为表里。此真所谓画蛇添足者。而《启蒙》欲有以通之，吾未见其有可通之理也。

然则圣人之则之也，奈何曰则河图者，虚其中；则洛书者，总其实也。河图之虚五与十者，太极也；奇数二十，偶数二十者，两仪也；以一、二、三、四为六、七、八、九者，四象也；析四方之合，以为乾坤离坎，补四隅之空，以为兑震巽艮者，八卦也。“洛书”之实，其一为五行，其二为五事，其三为八政，其四为五纪，其五为皇极，其六为三德，其七为稽疑，其八为庶徵，其九为福极。其位与数，尤晓然矣。“洛书”而虚其中，则亦太极也。奇偶各居二十，则亦两仪。一、二、三、四而含九、八、七、六，纵横十五而互为七、八、九、六，则亦四象也。四方之正，以为乾、坤、离、坎；四隅之偏，以为兑、震、巽、艮，则亦八卦也。“河图”之一六为水，二七为火，三八为木，四九为金，五十为土，则固《洪范》之五行；而五十有五者，又“九畴”之子目也。是则“洛书”固可以为《易》，而“河图”亦可以为《范》矣。且又安知图之不为书，书之不为图也耶？

玉斋胡氏（方平）《启蒙通释》曰：四方为乾、坤、离、坎，四隅为兑、震、巽、艮者，盖一、六，老阴之数，而画卦为艮、坤，艮居六，坤居一也。三、八，少阴之数，而画卦为离、震，离居三，震居八也。四、九，老阳之数，而画卦为乾、兑，乾居九，兑居四也。二、七，少阳之数，而画卦为巽、坎，巽居二，坎居七也。此“洛书”亦可以为八卦也。“九畴”子目者，五行

五，五事五，八政八，五纪五；皇极一，三德三，稽疑七，庶徵十，福极十一，总五十五。

黄氏《象数论》曰：就二数通之于易，则十者，有天一至地十之数可据；九者，并无明文。此朱子争十为“河图”之意长于长民也。虽然，自一至十之数，易之所有也。自一至十之方位，易之所无也。一、三、五、七、九之合于天，二、四、六、八、十之合于地，易之所有也。一、六合，二、七合，三、八合，四、九合，五、十合，易之所无也。天地之数，易之所有也；水火木金土之生成，易之所无也。试尽去后人之添入，依经为说，则此数仍于易无与，而况名之为“河图”乎？天一至地十之数，儒者必欲言圣人则之以画卦。崔憬曰：参天者，谓从三始，顺数而至五、七、九，不取于一；两地者，谓从二起，逆数而至十、八、六，不取于四。艮为少阳，其数三；坎为中阳，其数五；震为长阳，其数七；乾为老阳，其数九；兑为少阴，其数二；离为中阴，其数十；巽为长阴，其数八；坤为老阴，其数六。刘长民水六、金九、火七、木八而生八卦。（以坎、离、震、兑为四正。）六居坎而生乾，谓三为坎，三为乾也；九居兑而生坤，谓三为兑，六为坤也；七居离而生巽，谓三为离，四为巽也；八居震而生艮，谓三为震，五为艮也。

朱子曰：“河图”之虚五与十者，太极也；奇数二十，偶数二十者，两仪也；以一、二、三、四为六、七、八、九者，四象也；析四方之合，以为乾、坤、离、坎，补四隅之空，以为兑、震、巽、艮者，八卦也。同此一数，而三家所指不同，如此配卦之论，始于崔憬。憬但言其数，不言其位。乾、坤、震、巽，数有可据，其附会者，坎、离、艮、兑耳。长民兼位数而言，六为水，而坎属之；七为火，而离属之；八为木，而震属之；九为金，而兑属之。以四卦之五行，迁就其位数，未为不可。至于乾、坤、艮、巽，则不可通矣。朱子祖先天之说，以乾南、坤北

者，宓義之卦位也；离南、坎北者，文王之卦位也。“河图”出于宓義，其时尚无离南、坎北之位，硬以乾南、坤北配之，则更无一合者矣。天下之物，一人以为然，千万人以为然，其为物也，不远矣；一人可指之为此，又一人可指之为彼，其为物也，无定名矣。故以天地之数配八卦者，皆非定名也。

毛氏《原舛编》曰：夫图书非他，神圣之事也。岂有神圣之事，而一人授之，一、二人受之哉！授者无凭，受之者无据，而或四或五，或方或圆，或羲或禹，或卦或范，彼此可以争，先后可以易，一室两家，茫无定准，其为不足道，亦可见矣。

按：季通据先天八卦之方位，而附会以太极、两仪、四象之名，曰：析四方之合，以为乾、坤、离、坎；补四隅之空，以为兑、震、巽、艮。（即关易所云“正者全其位，隅者尽其画”。然彼用后天卦位，此用先天卦位。）噫！伏羲上圣，其则“河图”以画卦，乃烦割裂补缀，费如许经营邪？虽至愚者，亦知其无是理矣。刘歆所云相为经纬表里者，不过以五行生成言之耳。季通发明其义，以为易之太极、两仪、四象，皆通于“洛书”而《洪范》之五行、九畴之子目，则又通于“河图”。任意牵合，无所不可。然十图九书，本无定理，故结之曰：安知图之为书，书之为图？终归于鹮突无据而已矣。

(三十六) 伏羲八卦次序

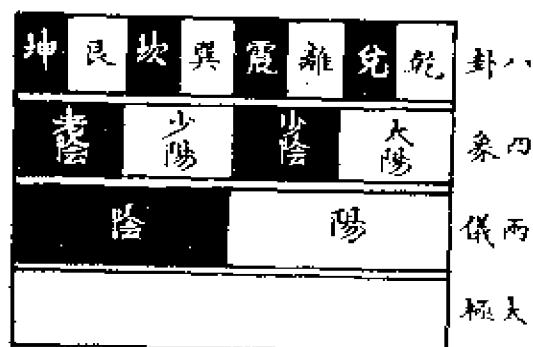

解说：

按：康节先天八卦次序，伊川不用，以为圣人始画八卦，每卦便是三画。其后精通邵学者，莫如汉上，而《集传》释两仪、四象、八卦，亦不从康节，意可知矣。朱子初亦疑之，谓伏羲至淳厚，未必如此巧推排。而蔡季通坚执不移，故《本义》屈伊川，而伸康节。盖牧堂（季通父名发，字神与）尝以《皇极经世》授季通，曰：此孔孟正脉。故季通笃信邵学，不啻如孔孟。朱子方以为老友，不在弟子之列，往往曲从其言。至《启蒙》则属季通起稿，其“原卦画”一篇，敷畅邵学，尤为详备，而其说遂牢不可破矣。朱子又疑伊川不知康节之意。愚谓程、邵在洛中，晨夕往来，岂有邵不言而程亦不问者？此必伊川灼见其非，故《易传》不从耳。又疑八卦不知先画何卦。万季野云：读《大传》“成象之谓乾，效法之谓坤”，便见是先画乾，次画坤，然后以乾、坤相索成六子，有何难晓。李刚主亦云。

邵子《观物外篇》曰：太极既分，两仪立矣。阳下交于阴，阴上交于阳，四象生矣。阳交于阴，阴交于阳，而生天之四象；刚交于柔，柔交于刚，而生地之四象，于是八卦成矣。八卦相错，然后万物生焉，是故一分为二，二分为四，四分为八，八分为十六，十六分为三十二，三十二分为六十四，故曰分阴分阳，迭用柔刚，易六位而成章也。十分为百，百分为千，千分为万，犹根之有干，干之有枝，枝之有叶，愈大则愈小，愈细则愈繁，合之斯为一，衍之斯为万。是故乾以分之，坤以翕之，震以长之，巽以消之；长则分，分则消，消则翕也。

……

李刚主学易，曰：“先天图”杜撰乾一，兑二，离三，震四，巽五，坎六，艮七，坤八之数，毛河右辟之是矣。若宗康成以天地生成之数配八卦，则乾，天也，乃得地六数；坤，地也，乃得天九数，且中遗五数，亦可疑也。盖必分八卦次序之数，则画卦

自乾而终兑可为数，卦位自震而终艮可为数。然总不必也，何者？用九用六，爻有数，用四十有九，大衍有数，即卦数也。若乾一至坤八之数，圣人所不言，何为为浑敦画眉乎？

……

按：《太玄》方、州、部、家、表、赞皆自三数推之，全从三生万物得来，不待清静寂寞等语，而始知其为老氏之学也。易之为书，广大悉备，天象历数之理，皆包括其中。然伏羲作易之本，夫子仰观俯察数语尽之，天象历数，非其本也。雄因覃思浑天，而作《太玄》以拟之，与太初历相应。易，太极生两，两生四，四生八；玄，太极函三为一，一生二，二生三，三生万物。其所据者，固老氏之易，而非圣人之易矣。列子言太易自一而七而九，亦皆奇数，却不言三；夫子所言自一而两，而四，而八，皆偶数。故康节用加一倍法。子云之乘法以参，康节之倍数以两，故蔡季通云：使康节为之，定是四公、八辟、十六侯、三十二卿、六十四大夫，都是加倍法也。子云草玄，自丑至午，得七百二十九而止。玄，其所自造，任意可也。康节著“先天图”，自两至八，易之所有也；自八而为十六、三十二、六十四，以至于百千万亿而无穷，又岂易之所有乎？是亦邵子之数学，而非古圣人之易矣。朱子尝云：康节之学，似扬子云。又云：康节数学，源流于陈希夷。希夷，老氏之徒也，不啻若子云之小疵。朱子斥《太玄》学本老氏，而顾以出自希夷者为圣人之易，独何与？嗟乎！仲尼没而微言绝，七十子丧而大义乖。汉世崇尚黄老，至谓《老子》两篇，过于五经。子云拟易，所以堕其玄中也。魏、晋诸人，皆以老、易混称，历唐、宋而未艾。伊川始辟异端，专宗《十翼》，易道昌明，如日月之中天矣。而希夷之徒，以象数自鸣，复从而乱之。盖自孔子赞易之后，二千年间，其不以老氏之易为圣人之易者无几。迨宋末元初，《启蒙》之说盛行，以至于今，则反谓文王、周公、孔子之易非伏羲之易，而老、列、希

夷、康节之易，乃真伏羲之易矣。晦盲否塞五百余年，非屏绝“先天”诸图，而专宗程氏易，不可得而明也。

鯤溟黄氏（曰中）曰：卦之短长阔狭，彼此如一，若依横图画法，下画一奇一偶，以视四象，每奇偶当截为二段，八卦当截为四段，十六当截为八段，三十二当截为十六段，六十四当截为三十二段，其四象、八卦、十六、三十二亦各各当截。若不截下，以一奇一偶牵连上之六十四奇偶，长短不伦，且“圆图”如何拗转，“方图”如何堆垒。若依六十四截之，截奇则奇，仍是奇；截偶则偶，已非偶矣。何也？偶之为画，中断者也。自两仪一截而后，偶固蚤化而为奇矣。今观“横图”，亦自知其法不可通。不得已，而以黑白分奇偶，大失画奇偶之本色矣。

按：“横图”逐爻渐生之法，唯揲著三变而成爻，十八变而成卦。自初而二、而三、而四、而五、而上、六爻次第得之，诚有然者。然两仪主一变言，但分奇偶，而初画则兼三变，三变之余，或老或少，各视其所得之九、六、七、八以为名，则初画便当为四象。不可谓两仪四象，三画皆有；独以中画为四象，尤不可也。然则就揲著言之，其义亦有难通者矣。若夫画卦之法，三才一时俱备，岂有先画一奇一偶，其上复为一奇一偶之理？康节以揲著之序，为画卦之序，又何怪乎世儒谓“凡卦之画，必由著而后得也哉！《仪礼》注云：卦者，主画地识（音志）爻。爻备，以方写之，方即腠也。伏羲时书契未兴，其始作八卦，不知画在何处，然亦必有一物焉，以载此八卦之象，可知也。信如康节所图，则初画最长，中画半之，终画又半之。吾不知伏羲既作此象，将截为八段以示人乎？将连者仍连，而听人之自为识别乎？抑亦殫其智力以为之，初如今人之起稿，继乃更定，划然分列为八乎？揆诸事情，决无是理，鯤溟之辩，良足解颐。吾不知季通何以极赞其妙，而朱子舍己从之也。林黄中（栗）与朱子论易，以一卦之全体为太极，内外为两仪，内外及互体为四象，又

颠倒取为八卦。朱子曰：如此，则不是生却是包也。林曰：惟其包之，所以生之。朱子曰：包如母之怀子，子在母中。生如母之产子，子在母外。此特据康节之图以为言耳。若希夷“太极图”作白黑回互之状，函两义、四象、八卦，皆子在母中。譬诸岁时，一岁本一气耳，析之而为寒、暑，则二气矣；又析之而为春、夏、秋、冬，则四气矣；又析之而为分、至、启、闭，则八节矣。皆一分为二，子在母中者也。至康节变为“横图”，则两仪、四象、八卦，皆子在母外。初画为仪，中画为象，终画为卦，而太极一画更居其先，是犹一岁之外，别有寒、暑；寒暑之外，别有四时；四时之外，别有八节也，其谬不已甚乎？虽名为先天，而实失希夷之意矣。

《仲氏易》曰：赵宋专袭陈搏“先天图”，谓老阳、少阳、老阴、少阴为四象，而世共遵之。考阴、阳、老、少，仍是揲蓍所用，与画卦不同。惟卦有动静，爻有贞变，老动少静，老变少不变，故立此数。今绘图者，先以两仪为一重，则自两画始，非一画也。若又加一虚中，夹画于两仪之前，以为太极，则又别一画，非卦画也。乃以两阴两阳作四象，而以为二重。夫老之与少，并从已成之卦所推，故乾为老阳，非老阳而后乾也。当庖羲作乾画时，虽有二画，然尚未知所成为何等，而乃先曰：此当为纯阳之卦，此画为老阳，有是理乎？此说之必不可通者也。乃作三重画，而并以乾、兑、离、震、巽、坎、艮、坤一齐出之，为八卦；是一画之后，不必成乾，已先作兑、离诸卦之画。及成乾之后，又不必继坤，而反以六子之卦成之坤前。将夫子《大传》所云“成象乎乾，效法乎坤”，与“乾坤成列，因而重之”，“一索再索，得男得女”诸语，显然抵牾（去声）是敢于悖圣，而以此解经，真鹵莽之甚者也。

按：卦，象也；蓍，数也。《左传》韩简曰：物生而后有象，象而后有滋，滋而后有数。盖数即象之分限节度处。生于

象，而不可以生象。康节加一倍法，欲以数生卦，非也。四象，唯揲蓍三变成爻后有之。乾坤男女即是八卦，不得称四象。专属第二画，尤无理，说见上文。

《说卦传》曰：雷以动之，风以散之，雨以润之，日以烜之，艮以止之，兑之说之，乾以君之，坤以藏之。神也者，妙万物而为言者也。动万物者，莫疾乎雷；桡万物者，莫疾乎风；燥万物者，莫燥乎火；说万物者，莫说乎泽；润万物者，莫润乎水；终万物、始万物者，莫盛乎艮，故水火相逮，雷风不相悖，山泽通气，然后能变化，既成万物也。

按：“天地定位”、“雷以动之”二章，皆以对待之体言。一首乾坤，明六子所自出；一先六子，而归功于乾坤，未见其为先天之方位也。“帝出乎震”章，以流行之用言，故顺四时以为序，而各著其方位。“神也者”章，兼流行对待言之。动、桡、燥、说、润、盛，流行之用也；水、火、雷、风、山、泽，对待之体也。虽不言乾坤，而六子之功用，莫非乾坤之所为，神与变化，正指乾坤而言，与“雷以动之”章略同，亦无以见上六句为后天之位，而下三句为先天之位也。横图方图从中起者为震巽，人皆谓根柢于此。自余观之，“三索”章先父母而后六子，此两章先六子而后父母，要皆归重于乾坤，岂有六子居母前之理！此天地之大经，古今之通义，而邵图紊乱如此，尚可信乎？

(三十七) 伏羲八卦方位

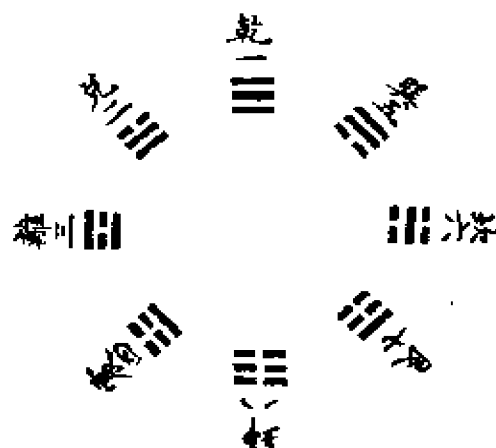

解说：

《说卦传》曰：天地定位，山泽通气，雷风相薄，水火不相射，八卦相错，数往者顺，知来者逆，是故易逆数也。（数往，色主反，逆数，色具反。）

……

按：此章与八方之位无涉。天地定位，言乾坤自为匹也；山泽通气，言艮兑自为匹也；雷风相薄，言震巽自为匹也；水火不相射，言坎离自为匹也。至于八卦相错，则天或位乎下，地或位乎上，而且与六子之位同列矣。山泽之气，不但二者自相通，而且与天地、雷风、水火之气互相通矣，雷风、水火亦然。上四句即所谓“八卦成列，象在其中”，下一句即所谓“因而重之，爻在其中”也，意重下句。孔疏云：就卦象明重卦之意，深得经旨。夫子大象，皆以二体八物发明其义，此节正其注脚。八卦相错，是为六十四卦，而占筮之法生焉。卦之德方以知，知以藏往，所谓“数往者顺”也。君子居则观其象，而玩其辞，藏往之学也。蓍之德圆而神，神以知来，所谓“知来者逆”也。君子动则观其变，而玩其占，知来之道也。虽往来并举，却重在知来。知来，乃揲蓍求卦之事。《系辞传》云：极数知来之谓占。又云：无有远近幽深，遂知来物。又云：占事知来，有一不以蓍言者乎？于卦何与焉。卦主象，蓍主数，虽象中亦有数，数中亦有象，然其间有宾主之辨。韩康伯曰：蓍极数以定象，卦备象以尽数，宾主极其分明。希夷之图，象学也。而康节则专精于数，故往往以蓍数为卦象，与经旨背。至于据“横图”，从中折取，以自震至乾为顺数已生之卦，自巽至坤为逆推未生之卦。然则易逆数也，岂专用巽、坎、艮、坤，而不用乾、兑、离、震乎？就其言解之，已有不可得通者矣。

《本义》图说：《说卦传》曰：天地定位，山泽通气，雷风相薄，水火不相射，八卦相错，数往者顺，知来者逆。邵子曰：乾

南坤北，离东坎西，震东北兑东南，巽西南艮西北，自震至乾为顺，自巽至坤为逆，后六十四卦方位仿此。

《易学启蒙》邵子曰：此一节明伏羲八卦也。八卦相错者，明交相错而成六十四也。数往者顺，若顺天而行，是左旋也，皆已生之卦也，故曰“数往”也；知来者逆，若逆天而行，是右行也，皆未生之卦也，故云“知来”也。夫易之数由逆而成矣。此一节直解图意，若逆知四时之谓也。（以“横图”观之，有乾一而后有兑二，有兑二而后有离三，有离三而后有震四，有震四而巽五、坎六、艮七、坤八，亦以次而生焉。此易之所以成也。而圆图之左方，自震之初为冬至，离兑之中为春分，以至于乾之末而交夏至焉。皆进而得其已生之卦，犹自今日而追数昨日也，故曰“数往者顺”。其右方自巽之初为夏至，坎艮之中为秋分，以至于坤之末而交冬至焉。皆进而得其未生之卦，犹自今日而逆计来日也，故曰“知来者逆”。然本易之所以成，则其先后始终，如横图及圆图右方之序而已，故曰“易逆数”也。）

邵子《观物外篇》曰：震始交阴而阳生，巽始消阳而阴生。兑，阳长也；艮，阴长也；震兑，在天之阴也；巽艮，在地之阳也，故震兑上阴而下阳，巽艮上阳而下阴。天以始生言之，故阴上而阳下，交泰之义也。地以既成言之，故阳上而阴下，尊卑之义也。乾坤定上下之位，离坎列左右之门，天地之所阖辟，日月之所出入，是以春夏秋冬，晦朔弦望、昼夜长短、行度盈缩，莫不由乎此矣。

《朱子语类》曰：“先天图”直是精微，不起于邵子。希夷以前元有，只是秘而不传。次第是方士辈所相传授，《参同契》中所言，亦有些意思。

按：震始交阴而阳生，谓震与坤接，而一阳生于下。三日月夕，月出庚，纳震一阳之气也，即《参同契》所谓“三日出为爽，震庚受西方”也。巽始消阳而阴生，谓巽与乾接，而一阴生

于下。十六日旦，月退辛，纳巽一阴之气也，即《参同契》所谓“十六转就绪，巽辛见平明”也。自震一阳进而纳兑之二阳，至乾三阳而满，此望前三候，明生魄死之月象也。自巽一阴退而纳艮之二阴，至坤三阴而灭，此望后三候，魄生明死之月象也。《礼运》曰：播五行于四时，和而后月生也，是以三五而盈，三五而阙。正合此意。播五行于四时，以一岁中四气之流行言之，出震齐巽之方位是也；三五而盈，三五而阙，以一月中月体之消长言之，乾南坤北之方位是也。

熊氏（朋来）《五经说》曰《参同契》云：易谓坎离。又云：日月为易。乾坤门户，坎离匡廓，牝牡四卦。先天以乾、坤、坎、离牝牡兑、震、巽、艮四卦。又云：坎离者，乾坤二用。老阳变阴用九，老阴变阳用六，其牝牡之体，九六之用，皆坎离也。姑就《参同契》言之，则先、后天图已在其中。乾坤炉鼎，坎离水火，故后天坎离居先天乾坤之位，以坎中阳实，离中阴虚，仍为乾坤，故《丹经》谓之“還元”。乾专于阳，坤专于阴，曰“炉鼎”者，器之。惟夫离已日光，坎戊月精，互相根依，在纳甲则主中宫戊己之功，在“先天”则为日东月西之象，在“后天”则正火南水北之位。八卦中乾兑二金，坤艮二土，震巽二木，皆阴阳和顺。惟坎离水阴根阳，火阳根阴，不同他卦。天降而地升，阳倡而阴和，坎离者，天地之交也。故日为太阳精，离者，日之象。何不三爻纯阳，而中有阴爻，才说太阳？其间便有少阴，所以日纳月之乌，认得日中有月，则可以知离卦。月为太阴精，坎者，月之象。何不三爻纯阴而中有阳爻，才说太阴？其间便有少阳，所以月纳日之兔，认得月中有日，可以知坎卦。乾与离同受太极之阳，而离者中虚之乾；坤与坎同受太极之阴，而坎者中满之坤。乾坤，太极之两仪；坎离，太极之四象，是以坎离二卦，常为阴阳造化之枢纽也。

乾南坤北、离东坎西之图，朱子虽知其出于《参同契》，而

不欲尽言，至熊与可始发其隐。昆山吴先辈乔著《他石录》其外篇《儒辨》曰：六经多被混乱，尤甚者《易》。《易》中尤其者，先天八卦。夫卦之方位，“帝出乎震”章，八方有明文，“天地定位”章不言八方。盖谓有天上地下之否，而亦有地上天下之泰。八卦相荡，而成六十四卦也。逆数者，卜筮而前知吉凶也。先天之文，见于乾卦，先读去声，非邵子之所谓也。愚尝得张平叔《悟真篇》之传于方外士，（宋天台张伯端，字平叔，一名用成，撰《通玄秘要悟真篇》一卷。）其意与邵子之图适合。离东者，移火于木位，东三南二，同成五也；坎西者，移水于金位，北一，西将四共之也；乾南坤北者，移坎之中实，以填离之中虚，而成金丹，三家相见结婴儿也。巽居西南坤位，以长女合老阴，黄婆也；艮居西北乾位，以少男合老阳，筑基也；兑居东南巽位，以少女合长女，隐寓三七于其中，鼎器也；震居东北艮位，以长男合少男，隐寓二八于其中，药物也。其于数往知来，遥寓顺则成人，逆则仙也。易道无所不包，何独丹法？凡医药、相地、三命等，无不倚之以立言，而离于文王处忧患，孔子无大过，即非吾儒之易。希夷仙也，不妨以外道说易，邵子交于二程，何可出此？考亭于丹道有所见，是以手注魏伯阳之《参同契》。见邵子之图，欣然会心，入之《本义》，而不计丹道可以倚易，易不为丹道作也。《本义》之混滥者多矣，以“天地定位”章为第一。

渭按：丹道可以倚易，易不为丹道作。又云：易道无所不包，而离于文王处忧患，孔子无大过，即非吾儒之易。此真千古格言。方技家既借“天地定位”四句，撰为此图，下文顺逆亦自有其说。邵子已生未生之解，大非。“顺则成人逆则仙”，修龄义亦有所未尽，说在《参同契》坎离之为易也。

《周易·参同契》曰：天地设位，而易行乎其中矣。天地，乾坤也，易谓坎离。坎离者，乾坤二用。二用无爻位，周流行六虚，往来既不定，上下亦无常。又曰：坎戊月精，离已日光，日

月为易，刚柔相当。又曰：人所禀躯，体本一元，元精云布，因气托初。阴阳为度，魂魄所居，阳神日魂，阴神月魄，魂之与魄，互为室宅。

《朱子语类》曰：《参同契》所言坎离水火，龙虎铅汞之属，只是互换其名，其实则精气二者而已。精，水也，坎也，龙也，汞也；气，火也，离也，虎也，铅也。其法以神运精气，结而为丹。阳气在下，初成水，以火炼之则凝神丹，内外异色，如鸭子卵。又曰：水、一也，火、二也，以魂载魄，以二守一，则水火相济，而不相离，所以能永年也。养生家千言万语，说龙说虎，说铅说汞，说坎说离，其术只如此而已。

先天八卦方位，丹家用之，最亲切而有味。其所谓“易者，坎离也”，与儒学不同，故解此章之顺逆，亦自有其义。孔子之意在着卦，丹家之意在水火。人之一身，乾为首，坤为腹，自首以下有心，心属火而为气之总会，自腹以下有肾，肾属水而为精之所藏。火炎上，水润下，自有生而已然，所谓“数往者顺”也。及加以修炼之功，以乾坤为炉鼎，坎离为铅汞，务使火降而下，水升而上，所谓“知来者逆”也。《鼎器歌》云：阴在上，阳下奔。阴谓水，阳谓火，丹家以坎离为易，水下而反上，火上而反下，故曰“易逆数”也。《说卦》：离南而坎北。丹家抽坎之中实，以填离之中虚，故乾南而坤北。《参同契》云：子南午北，互为纲纪，一九之数，终而复始。亦此义也。人之生也，火在水上，未济之象也。神丹既成，则水在火上，为既济，以魂守魄，使阴阳不相离，可以长生而久视。仙诀云：五行顺行，法界火坑；五行颠倒，大地七宝。是为“顺则成人逆则仙”也。邵子小横图，用加一倍法，以为伏羲八卦之次序，误矣。而又推之于方位，以自震至乾为顺，自巽至坤为逆，且喻之以左旋、右行。夫天之与日月五星也，左则俱左，右则俱右，岂有左右各半之理乎？既失丹家之旨，又非孔子之义，无一而可者也。

或问：子以希夷“先天图”为康节之学所自出，其详可得闻乎？曰：康节受易于李之才，以先天古易衍其旨，著书十余万言。（谓《皇极经世·观物内外篇》“渔樵问对”）以发希夷之蕴。史称探赜索隐，妙悟神契，洞澈蕴奥，汪洋浩博，多其所自得者，此实录也。今以“八卦次序方位图”考之，太极即希夷“先天图”之环中也；初画为两仪，即圈之白黑各半、左右回互者；中画为四象，即白中之黑，黑中之白，与半白半黑，而为四也；终画为八卦，即一圈界分为八，而八卦奇偶之画，与白黑之质相应者也。从中折取，则乾南坤北，离东坎西，震东北兑东南，巽西南艮西北，八卦有方位，而九宫具焉也。圆者引之使长，合者摛之使分，而图遂化为画矣。然两仪、四象、八卦，皆子在母外，既失希夷之本意，而又以白代单，以黑代拆，则乾之三连☰变为三白☳，坤之六断☷变为三黑☵，六子皆然。（坎离，即水火匡廓之形。）表画以色，有奇无偶，大非三代以来相传之卦象，洩经侮圣，与刘牧无异，何为其从之也。

（三十八）伏羲六十四卦次序

解说：

《系辞传》曰：八卦成列，象在其中矣，因而重之，爻在其中矣。又曰：易之为书也，广大悉备，有天道焉，有人道焉，有地道焉。兼三才而两之，故六。六者，非他也，三才之道也。《说卦传》曰：昔者，圣人之作易也，将以顺性命之理，是以立天之道，曰阴与阳；立地之道，曰柔与刚；立人之道，曰仁与义。兼三才而两之，故易六画而成卦；分阴分阳，迭用柔刚，故易六位而成章。

按：夫子曰重曰兼，明是倍三为六，非逐爻渐生之谓。《本义》犹从旧解，云：因而重之，谓各因一卦，而以八卦次第加

儀兩象四卦三十六

坤卦：觀陰晉萃石謝及是漸小收咸遇歸棟於奠解未即訟升益井升恒鼎大斯復頤益震恒益否明者變家豐赫革人臨頤節中歸際兌履泰否小本大乾



極太

之，为六十四。又云：三画已具三才，重之故六。至《图说》则与邵义并存，而以邵为善。及蔡氏草《启蒙》则专主《观物外篇》，而显背经文，亦有所不顾矣。

《大传》但云包牺氏始作八卦，其因而重之，以为六十四者，不言其人。先儒或以为神农，或以为大禹，或以为文王，总无确证。然吾观夫子所陈十三卦制器尚象之事，唯纳罍创自包牺，取诸离之纯卦，而耒耨之利取诸益，日中为市取诸噬嗑，皆神农之所为也。则谓神农重卦者，庶几得之。盖伏羲虽有因重之意，而八卦成列之后，未尝复加之画。至神农则始一一演之，以为六十四卦、三百八十四爻，而重卦之名，至黄帝乃备耳。

子曰：圣人立象以尽意，设卦以尽情伪。盖立象即八卦成列，设卦即因而重之，伏羲略而神农详也。若夫重卦之次序，绝无可考。《连山》首艮，《归藏》首坤，先儒虽有是说，而其书已亡。自艮、坤以后六十三卦，其次序不知如何。今可言者，独文王所演之易象耳。

或云：烈山氏之易，文王因之。烈山氏，即神农也。首乾、坤，终二济，两两反对，皆有至理。安得于此外更造一图，以为伏羲六十四卦之次序哉！智者之凿，孟子之所恶也。

《本义图说》曰：前“八卦次序图”，即《系辞传》所谓“八卦成列”者，此图即其所谓“因而重之”者也。故下三画即前图之八卦，上三画则各以其序重之，而下卦因亦各衍而为八也。若逐爻渐生，则邵子所谓八分为十六，十六分为三十二，三十二分为六十四者，尤见法象自然之妙也。

《易学启蒙》曰：八卦之上，各生一奇一偶，而为四画者十六，于经无见。邵子所谓八分为十六者是也。又为两仪之上各加八卦，又为八卦之上各加两仪也。四画之上，各生一奇一偶，而为五画者三十二，邵子所谓分为三十二者是也。又为四象之上，各加八卦，又为八卦之上各加四象也。五画之上，各生一奇一

偶，而为六画者六十四，则兼三才而两之。而八卦之乘八卦，亦周，于是六十四卦之名立，而易道大成矣。《周礼》所谓三易之别，皆六十有四；《大传》所谓因而重之，爻在其中矣；邵子所谓三十二分为六十四者，是也。若于其上各卦，又各生一奇一偶，则为七画者百二十八矣；七画之上，又各生一奇一偶，则为八画者二百五十六矣；八画之上，又各生一奇一偶，则为九画者五百十二矣；九画之上，又各生一奇一偶，则为十画者千二十四矣；十画之上，又各生一奇一偶，则为十一画者二千四十八矣；十一画之上，又各生一奇一偶，则为十二画者四千九十六矣。此焦贛《易林》变卦之数，盖以六十四乘六十四也。今不复为图于此，而略见第四篇中。若自十二画上，又各生一奇一偶，累至二十四画，则成千六百七十七万七千二百一十六变。以四千九十六自相乘，其数亦与此合。引而伸之，盖未知其所终极也。虽未见其用处，然亦足以见易道之无穷矣。

康节先天之学，其病根全在“小横图”。盖八卦之次序既乖，则其论方位亦误，六十四卦之次序、方位，更不待言矣。而吾窃有怪于《启蒙》之说也，数用加一倍法，可以推之百千万亿而无穷。若易卦则六画而止，其变而之他，亦不过六画。即如焦氏《易林》每一卦变为六十四，至四千九十六，其本卦仍自为本卦之卦，别自为之卦，曷尝屋上架屋，于六画之上，复自七画递加至十二画乎？而且云自十二画上，又累至二十四画，引而伸之，未知其所终极，足以见易道之无穷也。夫易道无穷，而卦画则有穷，季通之稿荒谬至此，朱子曾不一是正何欤？

《仲氏易》曰：夫两仪四象者，生卦之序，非画卦之序也；因而重之者，以三重三，非谓二可重一，四可重二，八可重四也。故就其成卦而观之，则由两而四，由四而八，由八而至六十四，未为不可；而就其画卦而观之，则不然。夫伏羲但画八卦耳，何曾画六十四卦乎？《系辞传》曰：乾坤成列，易立其中，

则先画乾坤。又曰：八卦成列，象在其中，则次画八卦。又曰：因而重之，爻在其中，则于是不再画也。第因其所画，而复配之为六十四卦，而易象终焉。故《周礼》经卦皆八，扬雄谓宓戏经以八卦；孔安国曰：伏羲氏之王天下也，始画八卦。皆以画八卦为一截，未尝一及重卦。而重卦之起，旧有归之神农者。（京房引孔子之言曰：神农重乎八纯，谓取伏羲八纯卦而重之，为六十四卦。《史记》亦云：神农始作重卦。）有归之大禹者，（《周礼》三易，一曰连山，即夏易，谓以重艮为连山也。晋孙盛曰：夏禹修用连山，以艮之重卦为夏易首。）虽其说不可深信，然亦以见八卦与六十四卦纵成自伏羲，亦必不连次而加画之，断可识矣。

故先天之图，其误有八：一、画繁，（自一画为阳，二画为阴，三画为乾，三二为坤，而其画已毕，未有画至六十四卦者。今图取巧便，但以黑为阴，白为阳耳，此非羲画法也。若羲画原法，则黑皆两画，是六十四卦在阳，有一百九十二画；在阴，有三百八十四画，岂不惮烦矣。此非自然因重之数也，其误一也。）二、四五无名，（四象分四画，为太阳，少阴，少阳，太阴。今增至十六画，又增至三十二画，则可名十六象、三十二象乎？抑仍名四象乎？若仍名四象，则八卦又生四象矣，其误二也。）三、三六无住法，（惟只有三画，并无四画、五画之加，故三画而止，便可名之为八卦，如连画加画，则何以三画有名，四画、五画只空画，更无名也。且何以见画之当止于三、止于六也？其误三也）四、不因，（乾坤成列画八卦，八卦成列始作重卦，故曰：因而重之。因者，因成列之卦也。若一连画去，何所因乎？其误四也。）五、父子母女并生，（乾父坤母，合生六子：此《系辞》明言次第也。今八卦并生，其误五也。）六、子先母，女先男，少先长，（六子俱先坤，兑离先震，巽先坎，兑又先离，离又先巽，于一索再索之，叙俱失尽矣。羲画次第，必不如是，其误六也。）七、卦位不合，（《说卦》卦位，千古不蔑。

今以第加之画而环图之，乾一右转，巽五左旋，以乾南坤北，离东坎西为象，此实本魏氏《参同契》。乾坤运轴，坎离匡廓之图，而妄名先天，致邵子以雷风相薄，水火不相射为证，其误七也。）八、卦数杜撰无据。（卦原无数，但以大衍之数推之，则乾西北卦，正当地六相成之数，故曰乾六；坤西南卦，正当天九相成之数，故曰坤九。今无故而为乾一兑二、离三震四之数，此何据乎？其误八也。）具此八误，而以为伏羲画卦次第如是，不可通矣。

按：仲氏八误之辩，剖析无遗。总由伏羲六十四卦次序，元无可考，而任意为之，所以来后人之弹射也。冠诸经首，不愈彰邵子之过乎？

(三十九) 伏羲六十四卦方位

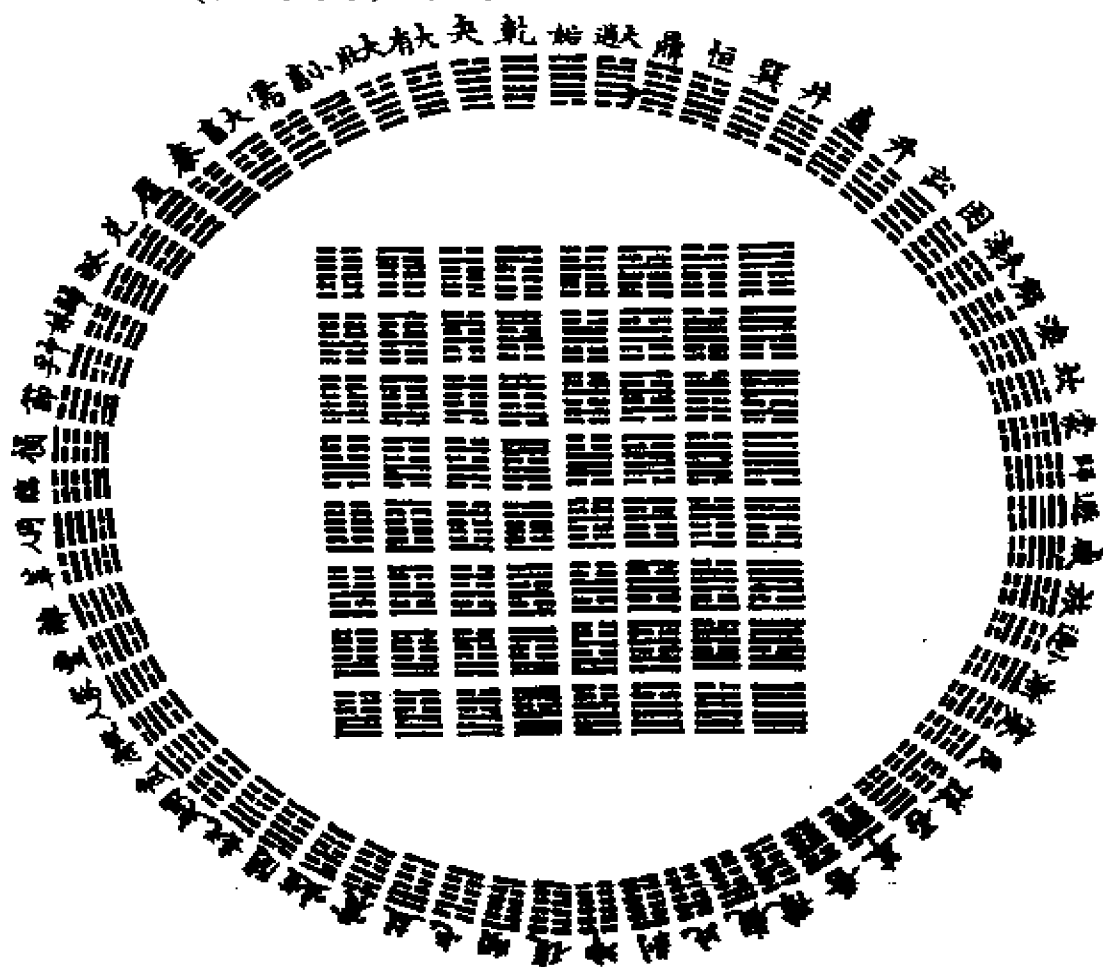

解说：

《本义·图说》曰：右伏羲四图，其说皆出于邵氏。盖邵氏得之李之才挺之，挺之得之穆修伯长，伯长得之华山希夷先生陈搏图南者，所谓先天之学也。此图圆布者，乾尽午中，坤尽子中，离尽卯中，坎尽酉中。阳生于子中，极于午中，阴生于午中，极于子中。其阳在南，其阴在北。方布者，乾始于西北，坤尽于东南，其阳在北，其阴在南。此二者，阴阳对待之数，圆于外者为阳，方于中者为阴，圆者动而为天，方者静而为地者也。

邵子“观物外篇”曰：夫易根于乾坤，而生于姤复。盖刚交柔而为复，柔交刚而为姤，自兹而无穷矣。又曰：复至乾，凡百一十有二阳；姤至坤，凡八十阳；姤至坤，凡百一十有二阴，复至乾凡八十阴。

邵氏（伯温）曰：先君云：乾坤大父母也，故能生八卦；复姤小父母也，故能生六十四卦。

黄氏（宗炎）曰：图南本黄冠师，此图不过仙家养生之所寓。故牵节候以配合，毫无义理。再三传而尧夫受之，指为性天窟宅，千古不发之精蕴，尽在此图。《本义》崇而奉焉，证是羲皇心传，置夫大易之首。以言乎数，则不逮京房、焦贛之可徵；以言乎理，则远逊辅嗣正叔之可据，且曲为之说曰：此图失自秦火，流于方外，自相授受，不人人间。夫易为卜筮之书，不在禁例，宜并其图而不禁，岂有止许民间藏卦爻，而独不许藏图之事？朱元晦与王子合书云：邵氏言伏羲卦位近于穿凿附会且当阙之，乃《易学启蒙》、《本义》又如此其敬信，不可解也。

按：夫子云：八卦成列，象在其中矣，因而重之，爻在其中矣。又云：八卦相荡，八卦相错，六丁四卦皆三画，八卦之所生也。姤复同在六十四卦中，岂能生诸卦乎？康节受学于李挺之，挺之“六十四卦相生图”，凡五阴一阳、五阳一阴之卦，皆自姤、复而来；凡四阴二阳、四阳二阴之卦，皆自临、遁而来；凡三阴

三阳、三阳三阴之卦，皆自泰、否而来，此即“姤复小父母”之意，盖推乾坤三索之说，施之于六画卦，故有是图。然姤复所生止十卦，而康节举临、遁、否、泰之所生，悉归之姤、复，则又与挺之异。就今六十四卦观之，逐爻变迁，义亦可通。伏羲作易之初，实不尔也。其中间拗为两截，左阳右阴，则又极其造作，而非法象自然之妙矣。

《击壤集》诗曰：耳目聪明男子身，洪钧赋予不为贫。须探月窟方知物，未蹶天根岂识人。乾遇巽时观月窟，地逢雷处见天根。天根月窟间来往，三十六宫都是春。

……

按：天根、月窟，即《参同》纳甲之说。天、阳也，月、阴也。以八卦言之，月三日生明于庚，纳震一阴之气。庚当乾终巽始，故曰：乾遇巽时观月窟。震一阳始交于甲，纳乾初九之气，甲当坤终震始，故曰：地逢雷处见天根也。以六十四卦言之，纯乾遇巽之一阴，是为姤，于月为生魄，阳消阴息自此始，故谓之“月窟”；即乾尽午中，而阴生之谓也。纯坤遇震之一阳，是谓复，于月为合朔，阴消阳息自此始，故谓之“天根”，即坤尽子中，而阳生之谓也。（《参同契》云：晦至朔旦，震来受符。当斯之时，天地媾其精，日月相掸持。雄阳播玄施，雌阴化黄包。混沌相交接，权舆树根基。邵子所谓“地逢雷处见天根”者是。）三十六宫，朱子之义较长。盖人身之天根在尾闾，月窟在泥丸。修炼之法，夜子以心神注气海，谓之“生药”；子后则自尾闾进火，以达于泥丸，午中则自泥丸還元，以讫于尾闾。从复、姤用功，而诸卦皆到，上下往来，终而复始，和气满腔，盎然流溢，故曰：三十六宫都是春也。邵子虽不事修炼，而其理固已洞彻，丹家秘宝和盘托出矣。

或问：邵子既知此理，何不事修炼？曰：修炼亦是苦功，颇妨人作乐。邵子襟怀疏散，得蒙庄逍遥之趣，可以养生，可以尽

年，无所待于修炼故知而不为，其诗曰：不佞禅伯，不谀方士。自是真实语，非因与二程游，而有所掩饰也。

……

按：《说卦传》有经卦之方位，而无别卦之方位。盖文王所演六十四卦，其八卦之贞，错综而叙，不以其卦为类，故无方位之可言。京房六日七分法，卦气起于中孚，亦不过取卦名之义，以为当直冬至，非谓中孚方位在子之半也。自魏伯阳以乾、坤、坎、离牝牡震、艮、巽、兑，先天八卦之方位，端倪始见。而邵子演之曰：乾、坤定上下之位，离、坎列左右之门。天地之所阖辟，日月之所出入。于是有乾南坤北离东坎西之图，又推之于六十四卦，为大横图，以定其次序，又规夫“横图”而圆之，以为六十四卦之方位，更有“方图”居其中。于是经卦既非乾、坤三索之序，别卦又失文王所演之旧。虽用京、焦分卦直日之遗法，而次序方位参错不齐。其卦气所自起，不得不黜中孚而用复、姤。坎、离、震、兑四正卦之主二十四气者，亦改为乾、坤、坎、离，固其所矣。然京房分卦直日以候灾异，实有其用，而邵子“大圆图”则但如《参同契》以六十卦象一月升降往来之气，非真有分卦直日之事也。故辟卦相去之疏密，前后不同，而二分卯酉之中，乃系之临、遁。盖此图惟明丹道，不主占候，固不必一一求合于卦气也。其极数知来之学，全在加一倍法，与此图无涉。至于“方图”则内外叠作四层，意在明十六卦两隅尖射之巧妙，难用分卦直日法。而张仲纯亦仿“圆图”之例，起复、姤，终乾、坤，以定十二辟之卦气，其舛谬不更甚乎！

……

按：“方图”自西北至东南两隅尖射为八纯，自西南至东北两隅尖射为否泰等卦，是为十六事。然后于四正各布十二卦，共四十八，合前十六，为六十四，而八卦相错遍焉。此亦邵子之巧推排，易无此卦位也。

《观物外篇》曰：先天学，心法也，故图皆从中起，万化万事生于心也。（胡玉斋云：此明图之所谓太极。）又曰：图虽无文，吾终日言而未尝离乎是，盖天地万物之理，尽在其中矣。

前村程氏（直方）曰：邵子云：“先天图”，心法也。图皆从中起。曰皆者，其故何也？兼方、圆图而言也。天地定位，“圆图”之从中起也，雷以动之，风以散之，“方图”之从中起也，皆五与十所寄之位也。故“圆图”左旋起于六十四之坤，右转起于一之乾，是中起于天地之定位也。“方图”西北与东南之交也，起于震、巽；东北与西南之交也，起于恒、益；南北相直也，则起于恒、震、巽、益；东西相直也，则起于震、益、恒、巽，是中起于雷风之动散也。由此而论，圆者动，以定位为本；方者静，以动散为用，故动而无动，静而无静，固先天之心法欤？是不可不皆求之图也。

双湖胡氏（一桂）曰：案程氏此论甚的，愚因推之：天地定位，起南北子午之中；山泽通气，次西北东南之卦；雷风相薄，次东北西南之卦；水火不相射，又次东西之卦，圆图自南北之中起也。雷以动之，风以散之，正居“方图”中心。雨以润之，日以暄之，则坎次巽，离次震；艮以止之，兑以说之，则艮次坎，兑次离；乾以君之，坤以藏之，则乾次兑，坤次艮，实由中而达乎西北东南，“方图”亦自中起也。

鄱阳董氏（真卿）曰：愚按画卦之始，不过太极生两仪，每一生二，以至于六十四卦。此说固不待赘矣。若夫邵子方圆图，则又不过以六画大横图中，分移右边阳仪。上生三十二卦，自上而下，居左，左边阴仪。上生三十二卦，自上而下，居右，规而圆之以象天，而周其外，则自然有节气之流行。而乾、坤阴阳之极，与复、姤阴阳之始，适居之上下之中，而有以合乎天地定位之章。又以六画大横图，从三画乾至坤，各上生八卦者，自右而左，分割作八段，自下重起，矩而方之以象地，而居圆图之内，

以取地圜天中之象。而由中及外，自然有雷风雨日山泽天地对待之象。且纵横斜正以三画六画卦数之，莫不有以合乎雷动风散之章。而十二辟卦皆左旋于“圆图”之内，右转于“方图”之外，虽疏密之不均，莫不有自然之妙焉。以此观之，邵子皆从中起之说，盖指“圆图”、“方图”而言。新安程氏最为得之。邵子只据已成之横图，或规而圆，或矩而方，以见卦画之用耳，又何论乎卦画之所由生哉！固不以横图画卦之始例论也。

《观物外篇》曰：圆数有一，（一为心。）方数有二，（或以一为心，或以四为心。）奇偶之义也。六即一也，十二即二也。（两其六为十二，以六视十二，犹之乎一与二也。）天圆而地方，圆之数起一而积六，（众圆簇聚，一外得六。）方之数起一而积八，（众方簇聚，一外得八。）变之则起四而积十二也。（以四为心，四外得十二。）六者，常以六变；八者，常以八变；十二者，亦以八变，自然之道也。八者，天地之体也；六者，天之用也；十二者，地之用也。天变方为圆，而常存其一；地分一为四，而常执其方。天变其体，而不变更其用也；地变其用，而不变更其体也。六者，并其一而为七；十二者，并其四而为十六也。又曰：五十者，蓍之数也；六十者，卦数也；五者，蓍之小衍也，故五十为大衍也。八者，卦之小成，则六十四为大成也。蓍德圆，以泛天之数，故七七四十九也。五十者，存一而言之也。卦德方，以混地之数，故八八六十四也。六十者，去四而言之也。蓍者用数也，卦者体数也，用以体为基，故存一也，体以用为本，故去四也。圆者本一，方者本四，故蓍存一，而卦去四也。

按：《书·洪范》“五皇极”传云：极，中也。《汉律历志》：太极元气，函三为一。极，中也。极皆训中。（不从此训，自朱子始。）邵子曰：先天学，心法也，故图皆从中起。又曰：心为太极，可见极即中，中即心；从中起，谓从太极起也。（《观物诗》云：天向一中分造化，人于心上起经纶。亦即此意。）天地万物

之理，有一不本于太极者乎？有一不具于人心者乎？故曰：吾终日言，而未尝离乎是。先儒以图皆从中起，兼方圆图言之，当矣。然其义犹有所未尽也。盖先天方圆之图，皆由一、四之积数来也。天圆而地方，其在易，则圆主蓍，方主卦。圆之数起一而积六，一在中，六在外也。蓍德圆，象之，六并一为七。六者，常以六变，六七四十二，并初七为四十九。大衍之数五十，而其一为太极，不用，故曰五十者，存一而言之。此蓍策也，与卦图无涉。

方之数起一而积八，一在中，八在外也。卦德方，象之，“小圆图”是也。八并一为九，中为太极，故一不用也。八者常以八变，积为八八六十四，“太圆图”是也。乾、坤、坎、离四正卦不用，故曰六十者，去四而言之也。乾、坤当南北之中，坎、离当东西之中，图从中起，中为太极，故不用。而止于六十，犹“小圆图”之虚其一也。

方之数变之，则起四而积十二，四在中，十二在外也。十二者，亦以八变，故四之外累加之，第一围必十二，第二围必二十，第三围必二十八，并为六十四，“方图”是也。图从中起，中为太极，故震、巽、恒、益四卦亦不用，而止于六十，犹“大圆图”之去其四也。卦德本方，象地之体，而其中又有方圆之别。天变方为圆，而常存其一者，谓大小“圆图”也，地中之天，方中之圆也。地分一为四，而常执其方者，谓“方图”也，地中之地，方中之方也。（邵子取浑天之象，天周地外，地在天中，故作方圆合一之图。朱子谓“圆图”中间虚者，便是太极。不合方图在中间塞，却待挑出放外，如此，恐失作者之意。）推之于大小横图，两仪、四象、八卦，皆由太极而生，亦所谓从中起也。此邵子之数学，即邵子之心法，终日言而不离乎是，故托易以著为图，不必与圣人之易尽同也。（扬子《太玄》其图亦由中而起，中为一元。自一元衍而为三方，自三方衍而为九州，自九州衍而

为二十七部，自二十七部衍而为八十一家。故知“先天”与“太玄”均为老氏之学也。）邵子之心，与太极为体，尝作《无名公传》以自寓。无名者，太极之谓也。《赞》曰：借尔面貌，假尔形骸，弄丸余暇，（丸谓太极。）间往间来。则其所谓心法者可知矣。彼以“圆图”为合乎天地定位之象，“方图”为合乎雷动风散之次者，皆知其一而不知其他，得其皮毛而不得其骨髓者也。

……

按：……魏伯阳，丹经王也。希夷、康节，乃其嫡派正传，所言皆老氏之易也。康节“横图”，以白代一，以黑代--，实本希夷。然“天地自然之图”，本谓龙马授伏羲者，如是而伏羲则之以画卦，变白黑为一、--耳。康节乃谓伏羲所作亦如是。然则伏羲之后，更有何人变白黑为一，如今卦首所列之六画乎？又两仪、四象、八卦，希夷皆子在母中，康节却子在母外，虽取法希夷，而实失先天之本意矣。希夷之图，止有八卦方位，而无其次序。康节既独出臆见，于一奇一偶之上，各加一奇一偶之三画，而为乾一、兑二、离三、震四、巽五、坎六、艮七、坤八矣。又欲附会于希夷，乃以“天地定位”一章，当希夷八卦方位，就中推出次序。其左半乾、兑、离、震适符“横图”之一、二、三、四，遂以为数往者顺；至右半坤、艮、坎、巽，则与“横图”正相反，乃从中拗转为巽五、坎六、艮七、坤八，以为知来者逆。斯不亦矫揉造作，失天地自然之妙乎！且次序与方位元不相谋，未闻乾、坤三索之序，由出震齐巽之位而定也。何独于先天合之。故“圆图”抽坎填离，犹是丹家之遗制，而“横图”则无谓甚矣。乃复引而伸之，为六十四卦次序。遂至有四画、五画之卦。夫此四画、五画者，将名曰某卦乎？抑仍谓之两仪、四象乎？如以为两仪、四象，则八卦之后，不应复有两仪四象也。或曰：此康节之数学，知来之道寓焉。然吾观《皇极经世书》，其所推元会运世之数，及天地万物之变，恐别有方术，未必用加一倍法也。奇偶之上各

加奇偶，只因错解“易有太极”一节，遂以揲著生爻之次序，为始作八卦之次序耳。然则大小“横图”既戾于圣人之经，又绝非希夷之指，先天之赘疣也。安得冠诸经首，以为伏羲不言之教乎。

(四十) 文王八卦次序



解说：

《系辞传》曰：乾、坤其易之蕴邪？乾、坤成列，而易立乎其中矣。乾、坤毁，则无以见易，易不可见，则乾、坤或几乎息矣。

南轩张氏曰：乾、坤其易之门，言易出入于乾、坤也；乾、坤其易之蕴，言易含蓄于乾、坤也。

《本义》曰：蕴所包蓄者，犹衣之著（音灼）也。易之所有，阴阳而已。凡阳皆乾，凡阴皆坤，画卦定位，则二者成列，

而易之体立矣。乾、坤毁谓卦画不立，乾、坤息谓变化不行。

《语类》曰：乾、坤只是说二卦，此《易》只是说易之书，与天地定位，易行乎其中之易不同。行乎其中者，却是说易之道理。又曰：大抵易之言乾、坤者，多以卦言。易立乎其中，只是乾、坤之卦既成而易立矣。又曰：乾、坤只言卦，易只是阴阳卦画。

按：阴阳一画，但可谓之刚柔，不可谓之乾、坤。凡言乾、坤者，皆纯阳、纯阴之卦，非三画则六画。此经主三画而言。（《杂卦》：乾刚坤柔。主六画。）《本义》云：凡阳皆乾、凡阴皆坤。则似一画亦可谓之乾、坤，非经意也。易谓卦画之交易而成变化者，乾坤成列，则六子及重卦皆在其中，故曰“易之蕴”。乾、坤毁，无以见易，谓无乾、坤二卦，则六十四卦无由而出，易不可见。乾、坤或几乎息谓无易书，则天地变化之道不著，殆与灭息相似。此乾、坤字义与上不同。

乾、坤，其易之门邪？乾，阳物也；坤，阴物也。阴阳合德，而刚柔有体，以体天地之撰，以通神明之德。

南轩张氏曰：以卦言之，乾之三奇乃阳物也；坤之三偶乃阴物也。三奇三偶，索而为六子，互体卦变，积而为六十四。此阴阳合德，而刚柔有体也。

《本义》曰：诸卦刚柔之体，皆以乾坤合德而成，故曰：乾、坤，易之门。撰，犹事也。

按：阴阳合德，谓一再三索；刚柔有体，谓六子成列也。因而重之，为六十四，变化无穷，皆出于乾、坤二卦，故曰“易之门”。自康节有伏羲先画一奇一偶之说，世皆指乾、坤为一画，经旨郁而不宣，兹特为正之。

《说卦传》曰：乾，天也，故称乎父；坤，地也，故称乎母；震一索而得男，故谓之长男；巽一索而得女，故谓之长女；坎再索而得男，故谓之中男；离再索而得女，故谓之中女；艮三

索而得男，故谓之少男；兑三索而得女，故谓之少女。

南轩张氏（栻）曰：老阳为父，老阴为母。老阳能变，故自下而索震，为长男；自中而索坎，为中男；自上而索艮，为少男。老阴能变，故自下而索巽，为长女；自中而索离，为中女；自上而索兑，为少女。

《本义》曰：索，求也，谓揲蓍以求爻也。男女，指卦中一阴一阳之爻而言。

《语类》曰：“震一索而得男”一段看来，不当专作揲蓍看。揲蓍有不依这序时，便说不通。大概只是乾求于坤，而得震、坎、艮；坤求于乾，而得巽、离、兑。一、二、三者，以其画之序言也。

按：揲蓍之说，本诸《汉上》，甚无理。故《语录》不从，而《本义》乃未及改正。李秀岩谓《本义》在前，《语录》在后，其间有十数条，意义尤密者，此盖其一也。

朱子《答袁机仲书》曰：自初未有画时，说到六画满处者，邵子所谓“先天之学”也。卦成之后，各因一义推说，邵子所谓“后天之学”也。今来喻所引《系辞》、《说卦》三才六位之说，即所谓“后天”者也。先天、后天既各自为一义，而后天说中取义又多不同，彼此自不相妨，不可执一而废百也。若执此说，必谓圣人初画卦时，只见一个三才，便更不问事由，一连便画出三画，以拟其象。画成之后，仔细看来，见使不得，又旋划壁添出后半截。此则全是私意杜撰补接，岂复更有易邪？又曰：据邵氏说，先天者，伏羲所画之易也；后天者，文王所演之易也。伏羲之易，初无文字，只有一图以寓其象数，而天地万物之理，阴阳始终之变具焉。文王之易，即今之《周易》，而孔子所为作传者是也。孔子既因文王之《易》以作传，则其所论固当专以文王之《易》为主。然不推本伏羲作易画卦之所由，则学者必将误认文王所演之易便为伏羲始画之易，只从中半说起，不识向上根原

矣。故十翼之中，如八卦成列，因而重之，太极、两仪、四象、八卦与天地、山泽、雷风、水火之类，皆本伏羲画卦之意。而今新书原卦画一篇，亦分两仪。伏羲在前，文王在后，必欲知圣人作《易》之本，则当考伏羲之画。若只欲知今《易》书文义，则但求之文王之经、孔子之传足矣。两者初不相妨，而亦不可以相杂。来教乃谓专为邵氏解释，而于《易经》无所折衷，则恐考之有未详也。

按：伏羲胸罗造化，全体太极，仰观俯察，近取远取，三才之道，了了于心目之间，便一连埽出三画，有何不可？而必一生二，二生四，四生八，作巧推排计邪？一连埽出者，为私意杜撰补接，然则逐爻生出者，岂反非杜撰补接邪？孔子之传，无一语推本伏羲者则已，既有推本伏羲者，则何以知两仪、四象为伏羲之所画，而乾坤三索为文王之所演邪？先天、后天强生分别，前第六卷中辨之已详。知彼逐爻生出之为谬，则知一连埽出三画而交易以成六子者，真伏羲之易，而非文王之易矣。晓人自解，无庸辞费也。

(四十一) 文王八卦方位

解说：

《说卦传》曰：帝出乎震，齐乎巽，相见乎离，致役乎坤，说言乎兑，战乎乾，劳乎坎，成言乎艮。万物出乎震，震，东方也；齐乎巽，巽，东南也；齐也者，言万物之洁齐也；离也者，明也，万物皆相见南方之卦也。圣人南面而听，天下盖取诸此也。坤也者，地也，万物

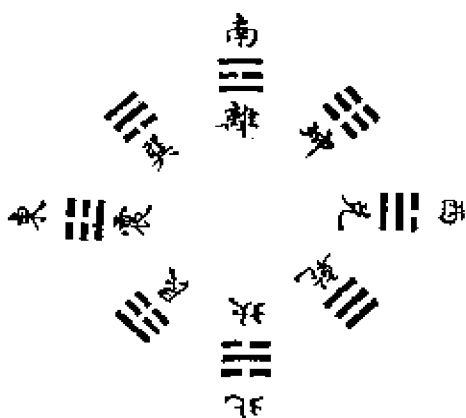

皆致养焉，故曰：“致役乎坤”；兑，正秋也，万物之所说也，故曰“说言乎兑”；战乎乾，乾，西北之卦也，言阴阳相薄也；坎者，水也，正北方之卦也，劳卦也，万物之所归也，故曰“劳乎坎”；艮，东北之卦也，万物之所以成终，而所以成始也，故曰“成言乎艮”。

白云郭氏曰：自天地定位之后，皆论八卦，此章独异，复有重释之辞。盖论八卦之位，未明言其所，故下复明言之，曰：震，东方也；巽，东南也。如是，则无嫌于重释也。

石门梁氏曰：自东南至西，皆母与三女之位；自西北至东，皆父与三男之位。《本义·图说》右见《说卦》。邵子曰：此文王八卦，乃人用之位，后天之学也。

按：以上二图，非古所传，亦邵子作也。乾坤三索之次序，出震齐巽之方位，伏羲之易本是如此，而邵子独以为文王之易，名之曰后天，以尊先天之学。序位皆是，而其名则非，九图之中，无一可存者也。

《观物外篇》曰：至哉！文王之作易也。其得天地之用乎？故乾、坤交而为泰，坎、离交而为既济也。乾生于子，坤生于午，坎终于寅，离终于申，以应天之时也。置乾于西北，退坤于西南，长子用事，而长女代母，坎、离得位，兑、震为偶，应地之方。王者之法，其尽于是矣。

朱子《答王伯丰书》曰：《说卦》天地定位，至坤以藏之以前，伏羲所画八卦之位也。帝出乎震以下，文王即伏羲已成之卦，而推其义类之辞也。如“卦变图”刚来柔进之类，亦是就卦已成后，用意推说，以此为自彼卦而来耳。非真先有彼卦，而后方有此卦也。

林氏《易裨传·法象篇》曰：以造化之序论之，先天所以立体也，后天所以致用也。先天乾、坤定上下之位，而天尊地卑之体立矣；坎、离居左右之门，而日生乎东、月生乎西之象著矣；

震、巽对峙，而雷始于东北，风起于西南矣；兑、艮角立，西北多山，东南多水之所钟矣。后天震居东方，万物出生之地；巽居东南，万物洁齐之地；坤西南，万物致养之地。兑正西，物之所说；乾西北，阴阳之相薄；坎正北，物之所归；艮东北，所以成终成始者也。以阴阳之体论之，巽、离、兑本阳体也，而阴来交之；震、坎、艮本阴体也，而阳来交之。伏羲之卦，得阳多者属乎阳，得阴多者属乎阴。后天之卦，得一阴者为三女，得一阳者为三男。先天之位，三女附乎乾，三男附乎坤，阴附阳，阳附阴也，后天之位，三男附乎乾，三女附乎坤者，阴附阴，阳附阳也。

黄氏《象数论》曰：离南坎北之位，见于经文，而卦爻所指之方亦与之相合，是亦可以无疑矣。盖画卦之时，即有此方位。易不始于文王，则方位亦不始于文王，故不当云“文王八卦方位”也。乃康节必欲言文王，因先天乾南坤北之位，改而为此。朱子则主张康节之说太过，反致疑于经文，曰：曷言“齐乎巽”？不可晓，曰：坤在西南，不成东北方无地？曰：乾西北，亦不可晓。如何阴阳来此相薄？曰：西方肃杀之气，如何言万物之所说？

凡此数说，有何不可晓。巽当春夏之交，万物毕出，故谓之齐。观北地少雨得风，则生气郁然可验也。夏秋之交，土之所位，故坤位之非言地也。若如此致难，则先天方位，巽在西南，何不疑东北无风邪？其余七卦，莫不皆然。乾主立冬以后，冬至以前，故阴阳相薄。观《说卦》乾之为寒，为冰，非西北何以置之？万物告成于秋，如何不说？朱子注元亨利贞之利，曰：利者，生物之遂，物各得宜，不相妨害，于时为秋，于人为义，而得其分之和，非说乎？顾未尝以肃杀为嫌也。然则，朱子所以致疑者，由先天之说先入于中，故曰：主张太过也。康节曰乾、坤交而为泰，（言文王改“先天圈”之意。先天乾南坤北交而为泰，故乾北坤南，）坎、离交而为既济。（先天离东坎西交而为既济，

故离南坎北。) 乾生于子，(先天乾居午，而其生在子，故下而至北。) 坤生于午，(坤居子，而其生在午，故上而至南。) 坎终于寅，(坎当申，交于离，终于寅。) 离终于申，(离当寅，交于坎，终于申。) 所谓交者，不取对待言之也，即以对待而论，则乾南坤北者，亦必乾北坤南而后泰之形可成也。今坤在西南，乾在西北，离东坎西者，亦必离西坎东，而后既济之形可成也。今离在上，坎在下，于义何居。藉曰再变而后为今位，是乾南坤北之后，离南坎北之前，中间又有一方位矣。乾位戌，坤位未，坎位子，离位午，于子、午、寅、申皆无当也。

康节又曰：震、兑，始交者也。(阳本在上，阴本在下，阳下而交于阴，阴上而交于阳，震一阳在下，兑一阴在上，故为始交。) 故当朝夕之位；坎、离，交之极者也，(坎阳在中，离阴在中，故为交之极。) 故当子午之位；(四正皆为用位。) 巽、艮不交，而阴阳犹杂也，(巽一阴在下，艮一阳在上，适得上下本然，故为不交。) 故当用中之偏；乾、坤，纯阳纯阴，故当不用之位。(东方阳主用，西方阴为不用。) 夫气化流行不息，无时不用，若以时过为不用，则春秋不用者子、午，冬夏不用者卯、酉，安在四正之皆为用位也。必以西南西北为不用之位，则夏秋之交，秋冬之交，气化岂其或息乎？

康节又曰：乾、坤纵而六子横，易之本也(先天之位。) 震、兑横而六卦纵，易之用也。由前之说，则后自坎、离以外，皆横也；由后之说，则前自坎、离以外，皆纵也。图同而说异，不自知其迁就与。是故离南坎北之位，本无可疑，自康节以为从先天改出，牵前曳后，始不胜其支离。朱子求其所以改之之故，而不可得，遂至不信经文。吁！可怪也。

《魏志·管辂传》注引《管辂别传》，谓刘邠曰：辂不解古之圣人，何以处乾位于西北，坤位于西南。夫乾、坤者，天地之象，然天地至大，为神明君父，覆载万物，生长抚育，何以安处

二位，与六卦同列？今按：《说卦》之方位，秦、汉诸儒，未有疑之者，疑之自管辂始。盖其时魏伯阳之学已行，乾南坤北之位略有端倪，辂心善之，因发难以导邠，而邠不能问，故未竟其说也。朱子酷爱《参同契》；八卦之方位断从先天，遂觉出震齐巽等无一不可疑。入者主之，出者奴之，势所必至也。至谓此章与卦变俱是成卦后用意推说，则又疑非其论矣。林德久深斥刘牧之“钩隐”，可谓卓识，而独于先天方位，则附会其意而为之辞，亦以康节非牧流辈耳。然二人品格虽相去悬绝，而图学之无当，于经则一也。德久岂未之思乎！

（四十二）虞仲翔卦变图

解说：

黄氏《象数论》曰：古之言卦变者，莫备于虞仲翔。其法以两爻相易，主变动者止一爻。四阴四阳，即二阴二阳之卦也。其变不收于临、遁之下者，以用临、遁生卦。则主变须二爻皆动，而后余卦可尽，不得不别起。观、大壮有四阴四阳，而不用五阴五阳之夬、剥者，以五阴五阳之卦已于姤、复，无所俟乎此也。

中孚、小过为变之卦何也？中孚从二阴之卦，则遁之二阴皆易位；从四阴之卦，则大壮三、四一时俱上。小过从二阳之卦，则临之二阳皆易位；从四阴之卦，则观三、四一时俱上。所谓主变之卦，以一爻升降者，至此而穷，故变例也。犹反对之卦至乾、坤、坎、离、颐、大过、中孚、小过而亦穷也。虞氏之卦变，脉络分明如此。当时所著《周易注》、《周易集林》，今既不传，其见于李鼎祚《易解》中者，语焉不详，朱汉上据之以定虞氏卦变，遂有此然彼否之异，无怪赵汝楳谓其错杂无统也。某追寻其绪，而后知汉上之误。然四阴四阳与二阴二阳，毕竟相错，

一阴一阳之卦各六，皆自复、姤而变：

䷗ 复	䷫ 姤
䷆ 师 (初之二。)	䷌ 同人 (初之二。)
䷎ 谦 (初之三。)	䷉ 履 (初之三。)
䷏ 豫 (初之四。)	䷈ 小畜 (初之四。)
䷇ 比 (初之五。)	䷍ 大有 (初之五。)
䷖ 剥 (初之上。)	䷪ 夬 (初之上。)

二阴二阳之卦各九，皆自有临遁而变：

䷒ 临	䷗ 遁
䷭ 升 (初之三。)	䷘ 无妄 (初之三。)
䷧ 解 (初之四。)	䷤ 家人 (初之四。)
䷜ 坎 (初之五。)	䷄ 离 (初之五。)
䷃ 蒙 (初之四。)	䷰ 革 (初之四。)
䷄ 明夷 (二之三。)	䷅ 讼 (二之三。)
䷲ 震 (二之四。)	䷉ 巽 (二之四。)
䷌ 屯 (二之五。)	䷱ 鼎 (二之五。)
䷔ 颐 (二之上。)	䷛ 大过 (二之上。)

三阴三阳之卦各十，皆自泰、否而变：

䷊ 泰	䷋ 否
䷟ 恒 (初之四。)	䷩ 益 (初之四。)
䷯ 井 (初之五。)	䷔ 噬嗑 (初之五。)
䷥ 蛊 (初之上。)	䷐ 随 (初之上。)
䷶ 丰 (二之四。)	䷺ 涣 (二之四。)

☵既济(二之五。)

☲未济(二之五。)

☱贲(二之上。)

☱困(二之上。)

☱归妹(三之四。)

☱渐(三之四。)

☱节(三之五。)

☱旅(三之五。)

☱损(三之上。)

☱咸(三之上。)

四阴四阳之卦各九，皆自大壮、观而变：

☱大壮

☱观

☱重大过(初之五。)

☱重颐(初之五。)

☱重鼎(初之上。)

☱重屯(初之上。)

☱重革(二之五。)

☱重蒙(二之五。)

☱重离(初之上。)

☱重坎(二之上。)

☱兑(三之五。)

☱艮(三之五。)

☱睽(三之上。)

☱蹇(三之上。)

☱需(四之五。)

☱晋(四之五。)

☱大畜(四之上。)

☱萃(四之上。)

变例之卦二：

☱中孚

☱小过

凡变卦皆从乾坤来：

☰乾

☷坤

不能不有重出之卦。此八卦者（重于大壮者为大过、鼎、革、离，重于观者为颐、屯、蒙、坎。）其主变，属之临、遁乎？属之大壮、观乎？抑兼属之乎？其说有时而穷也。以《彖传》证之。如无妄刚自外来，（遁之初三相易，皆在内卦，非外来。）晋之柔进上行。（观之四、五相易皆在上卦。）睽之柔进上行，（大壮三上相易，柔为下行。）蹇之往得中，（观三上相易，不得为中。）皆不能合，此虞氏之短也。

苏子瞻言刚柔相易，皆本诸乾、坤。程子亦专以乾、坤言卦变，本之蜀才曰“此本乾卦”、“此本坤卦”，荀爽曰“谦是乾来之坤”，非创论也。但三阴三阳之卦，此往彼来，显然可见。其他则来者不知何来，往者不知何往。如无妄刚自外来，外卦之乾，未尝损一刚也，而云自外来，不已背乎？故朱子曰：程子专以乾、坤言卦变，然只是上下两体皆变者可通。若只一体变者，则不通。盖已深中其病矣。然较之虞氏而下，凿空为说者，某以为独优也。

（四十三）李挺之变卦反对图

解说：

顾氏《日知录》曰：卦变之说，不始于孔子，周公系损之六三，已言之矣。曰：三人行，则损一人，一人行，则得其友。是六子之变，皆出于乾、坤，无所谓自复、姤、临、遁而来者，当从程传。（苏轼，王炎皆同此说。）

……

按：六十四卦，两两相比，无不反对。其阴阳相背者八卦，虽无变体，亦反对也。反对实文王演卦之一义，《彖传》本此以释经。刚柔之往来，上下一览而得，不可谓孔子之说非文王之说

乾坤二卦为易之门万物之祖图第一：（旧本曰功成无为图。）

乾老阳☰

坤老阴☷

乾坤相索三变六卦不反对图第二：

（坤体而乾来交。） 颐☶ 小过☱ 坎☵

（乾体而坤来交。） 大过☱ 中孚☴ 离☲

乾卦一阴下生反对变六卦图第三：

姤☱ 同人☲ 履☱

无妄☱ 丰☱ 小畜☱

坤卦一阳下生反对变六卦图第四：

复☱ 师☶ 谦☶

噬嗑☲ 羽☱ 蒙☶

乾卦下生二阴各六变反对变十二卦图第五：

遁☶ 讼☱ 无妄☱

无妄☱ 蒙☶ 丰☱

睽☱ 兑☱ 革☱

无妄☱ 无妄☱ 无妄☱

坤卦下生二阳各六变反对变十二卦图第六：

临☱ 明夷☱ 升☱

噬嗑☲ 是☱ 泰☱

蹇☱ 艮☶ 蒙☶

无妄☱ 无妄☱ 无妄☱

乾卦下三阴各六变反对变十二卦图第七：

否	恒	丰
萃	涣	旅
归妹	节	既济
巽	涣	未济

坤卦下生三阳各六变反对变十二卦图第八：

泰	损	贲
兑	震	节
蛊	井	未济
睽	困	未济

也。李氏“反对图”首列乾、坤二卦，为易之门，则诸卦宜皆出于乾、坤，而乃乾、坤下生之卦。一阴生自姤，一阳生自复，二阴生自遁，二阳生自临，三阴生自否，三阳生自泰，何其纷纭之甚也？康节亲受此图，故有“乾、坤大父母，姤、复小父母”之说。夫乾、坤生六子，是为八卦，因而重之，遂为六十四，六十四卦皆乾、坤之所生也。姤、复、遁、临、否、泰同在六十四卦之中，安能生诸卦乎？然姤、复以一爻升降，其踪迹犹可寻求，遁、临、否、泰则两三爻递为升降，而否、泰、二济未免重出，益杂乱而无章矣。乾、坤虽诸卦所自出，第以《象传》证之，则唯三阴三阳者可通，而二阴二阳者不可通，不如专主反对之为得也。

康节以文王所演为后天，则卦变似非先天之学。然其论卦之反对曰：乾、坤本也，坎、离用也；乾、坤、坎、离，上篇之用也。咸、兑、艮也；恒，震、巽也；兑、艮、震、巽，下篇之用也。此即《参同契》以乾、坤、坎、离牝牡震、巽、艮、兑之意。而乾、坤大父母，姤、复小父母，则又“圆图”阳生子中、阴

生午中之精义也。乃知卦变亦希夷所传，均属先天之学，故朱子附列于邵子六图之后云。

(乾坤者，诸卦之祖。) 姤☱ 乾一交而为姤
复☱ 坤一交而为复

凡卦一阴五阳者，皆自复卦而来，复一爻五变而成五卦：

师☱ 谦☱ 豫☱
比☱ 剥☱

凡卦五阳一阴者，皆自 卦而来， 一爻五变而成五卦：

同人☱ 履☱ 小畜☱
大有☱ 夬☱

(图十三) 四

遁☱ 乾再交而为遁
临☱ 坤再交而为临

凡卦四阴二阳者，皆自临卦而来，临五复五变而成十四卦：

(第一四变。) 明夷☱ 震☱ 屯☱
颐☱
(第二复四变。) 升☱ 解☱ 坎☱
蒙☱
(第三复三变。) 小过☱ 萃☱ 观☱
(第四复二变。) 蹇☱ 晋☱
(第五复一变。) 艮☱

凡卦四阳二阴者，皆自遁卦而来，遁五复五变而成十四卦：

(第一四变。)	讼 ䷅	巽 ䷸	鼎 ䷱	
	大过 ䷛			
(第二复四变。)	无妄 ䷘	家人 ䷤	离 ䷄	
	革 ䷰			
(第三复三变。)	中孚 ䷛	大畜 ䷙	大壮 ䷡	
(第四复二变。)	睽 ䷥	需 ䷄		
(第五复一变。)	兑 ䷹			
	否 ䷋	乾三交而为否		
	泰 ䷊	坤三交而为泰		

(四十四) 图

凡卦三阴三阳者，皆自泰卦而来，泰三复三变而成九卦：

(第一三变。)	归妹 ䷵	节 ䷻	损 ䷨
(第二复三变。)	丰 ䷶	既济 ䷾	贲 ䷖
(第三复三变。)	恒 ䷟	井 ䷯	蛊 ䷑

凡卦三阳三阴者，皆自否卦而来，否三复三变而成九卦：

(第一三变。)	渐 ䷴	旅 ䷷	咸 ䷞
(第二复三变。)	涣 ䷺	未济 ䷿	困 ䷮
(第三复三变。)	益 ䷩	噬嗑 ䷔	睽 ䷥

(四十四) 李挺之六十四卦相生图

解说：

按：李挺之言卦变，莫善于反对，莫不善于相生。反对者，经之所有；相生者，经之所无也。“六十四卦相生图”盖从乾、坤三索之义，而推之于六画，以为卦变。纯乾纯坤，一交而为姤、复，再交而为遁、临，三交而为否、泰，是亦可以已矣。而又以姤初之一阴，复初之一阳，递升以迄于上，遁、临之二阴二阳，否、泰之三阴三阳，亦如之。夫 、复以一爻主变，犹有定法，若遁、临；否、泰，则两爻俱动，或独升，或同升，主变者非一，纷然而无统纪矣。且六子纯卦，亦不过因而重之。今乃谓震、坎、艮生于临；巽、离、兑生于遁，有是理乎？甚矣！此图之为赘疣也。

(四十五) 易外别传先天六十四卦直图

解说：

邵子《皇极经世书》曰：天地之本，其起于中乎？是以乾、坤屡变而不离乎中也。又曰：自下而上谓之升，自上而下谓之降。升者，生也；降者，消也，故阳生于下，阴生于上，是以万物皆反生也。又曰：阴生阳，阳生阴，阴复生阳，阳复生阴，是以循环而无穷也。

《乾坤吟》曰：道不远于人，乾坤只在身。谁能天地外，别去觅乾坤？

俞氏曰：乾、坤，阴阳之纯；坎、离，阴阳之交。乾，纯阳，为天，故居中之上；坤，纯阴，为地，故居中之下。坎，阴

中含阳，为月；离，阳中含阴，为日，故居乾、坤之中。其余六十卦，自坤中一阳之生，而至五阳，则升之极矣，遂为六阳之纯乾。自乾中一阴之生，而至五阴，则降之极矣；遂为六阴之纯坤。一升一降，上下往来，盖循环而无穷也。

天地如此，人身亦如此。子时气到尾闾，丑寅在腰间，卯辰已在脊膂，午在泥丸，未申酉在胸膈，戌亥则又归于腹中，此一日之升降然也。一息亦然：呼则自下而升于上，吸则自上而降于下。在天则应星，而如斗指子午；在地则应潮，而如月在子午。子午，盖天地之中也。《参同契》云：合符行中。又云：运移不失中。又云：浮游守规中。人能知吾身之中，以合乎天地之中，则乾坤不在天地，而在吾身矣。

按：希夷先天之学，《参同契》之的传也。伯阳所言，无非丹道。其曰：二用无爻位，周流行六虚。往来既不定，上下亦无常。盖借易刚柔往来上下，以明人身二气之升降，与夫子《彖传》所言不同指。而李氏“六十四卦相生图”于丹道绝无交涉，安在其为先天邪？窃疑穆修受学于希夷，唯有“反对图”，而“相生”则李氏以意为之，颇缘饰儒者之义理，故其图彷彿虞仲翔，多与《彖传》相合。唯石涧“直图”上乾下坤，而坎离居中，正得乾、坤为鼎器，坎、离为药物之意。又据邵子天根月窟之说，自坤中一阳生，而升至五阳，遂为六阳之纯乾；自乾中一阴生，而降至五阴，遂为六阴之纯坤；一升一降，上下往来，与伯阳之义吻合。且诸卦皆生于乾、坤，无姤、复小父母之疵，而四阴二阳与坎并列，四阳二阴与离并列，亦皆井然有条理，无重出之病，胜李氏二图远甚。然石涧未尝自名为卦变也，第因邵子有“横图”、“圆图”、“方图”，而更作“先天直图”，以申其意。自余观之，此图既非“六十四卦之次序”，又非“六十四卦之方位”，正可作“卦变图”耳。

异哉！石涧能于百余岁后，绍闻知之统，使呼吸上下往来之

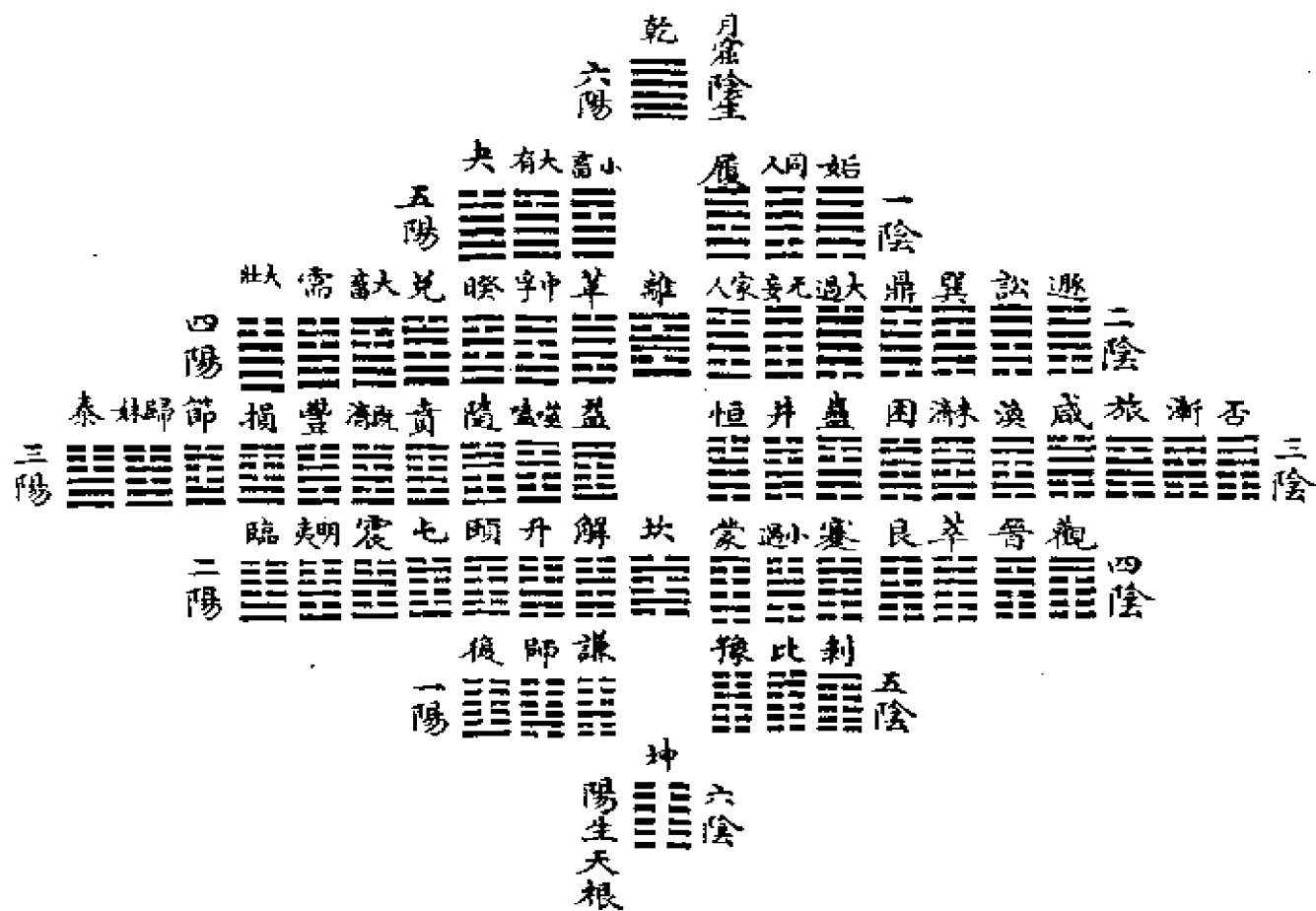

象，一望了然。真希夷先天之学，而邵子之所不及图者也。故附列李氏二图之末，以质于后之君子。

(四十六) 朱子卦变图

解说：

《本义·图说》曰：《彖传》或以为卦变为说，今作此图以明之。盖易中之一义，非画卦作易之本指也。

……

按：邵子言重卦，不易者八，反复者二十八，以三十六变而为六十四，卦变之义，数言尽之矣，据此以释《彖传》亦足矣。李挺之“相生图”已伤烦碎，况朱子之所定乎？犁州一一指摘，无微不彰，但朱子专取十九卦者，第就《彖传》所谓刚柔往来上下内外者而求之，其它则未暇及。梨洲续举诸卦中，唯损、益二卦似不当遗，何也？《彖传》曰：损刚益柔。又曰：损下益上，其道上行。又曰：损上益下，自上下下。则刚柔上下之义备矣，正可与十九卦并举，何独遗之？其它只言刚柔，而不言往来上下，则其义即本卦可见，不必求之卦变，固不在此例。然朱子欲以卦变附“先天”之后，当仍用李氏“反对图”，犹不失希夷本指。今乃据“相生图”以更定其法；烦碎甚于李氏。而及其释经也，则又舍反对之卦而泛泛焉，以两爻相比者互换为变，往来上下，讫无定法，亦安用此图为也。

经于六十四卦之首，各列二体六画，即“卦变图”也。刚柔往来之义，开卷了然，何以别图为？或曰：诚用反对，则每卦必颠倒视之，而后可以知《彖传》之所谓，不亦劳乎？余曰：人之眼光虽至短，两卦相去尺幅间，岂不能兼瞻，而必须颠倒以视之。此言真儿童之见，疑乎其所不足疑。

凡一阴一阳之卦各六，皆自复、姤而来：（五阴五阳，卦同图异。）

䷗ ䷘ ䷙ ䷚ ䷛ ䷜ ䷝ ䷞ ䷟ ䷠ ䷡ ䷢
䷣ ䷤ ䷥ ䷦ ䷧ ䷨ ䷩ ䷪ ䷫ ䷬ ䷭ ䷮ ䷯ ䷰ ䷱ ䷲ ䷳ ䷴ ䷵ ䷶ ䷷ ䷸ ䷹ ䷺ ䷻ ䷼ ䷽ ䷾ ䷿

凡二阴二阳之卦各十有五，皆自临、遁而来：（四阴四阳，卦同图异。）

䷒ ䷓ ䷔ ䷕ ䷖ ䷗ ䷘ ䷙ ䷚ ䷛ ䷜ ䷝ ䷞ ䷟ ䷠ ䷡ ䷢
䷣ ䷤ ䷥ ䷦ ䷧ ䷨ ䷩ ䷪ ䷫ ䷬ ䷭ ䷮ ䷯ ䷰ ䷱ ䷲ ䷳ ䷴ ䷵ ䷶ ䷷ ䷸ ䷹ ䷺ ䷻ ䷼ ䷽ ䷾ ䷿

凡三阴三阳之卦各二十，皆自否、泰而来：

䷋ ䷌ ䷍ ䷎ ䷏ ䷐ ䷑ ䷒ ䷓ ䷔ ䷕ ䷖ ䷗ ䷘ ䷙ ䷚ ䷛ ䷜ ䷝ ䷞ ䷟ ䷠ ䷡ ䷢ ䷣ ䷤ ䷥ ䷦ ䷧ ䷨ ䷩ ䷪ ䷫ ䷬ ䷭ ䷮ ䷯ ䷰ ䷱ ䷲ ䷳ ䷴ ䷵ ䷶ ䷷ ䷸ ䷹ ䷺ ䷻ ䷼ ䷽ ䷾ ䷿

图(四十六)

䷄ 涣

䷷ 旅 ䷮ 咸

䷫ 渐

䷮ 否

䷮ 咸 ䷷ 旅 ䷫ 渐 ䷮ 否

䷮ 困 ䷮ 未 济 ䷄ 涣

䷯ 井 ䷮ 蛊

䷟ 恒

䷐ 随 ䷔ 噬 嗑 ䷔ 益

䷾ 既 济 ䷮ 贲

䷶ 丰

䷵ 归 妹

䷊ 泰

凡四阴四阳之卦各十有五，皆自大壮、观而来；

(二阴二阳，图已见前。)

䷍ 大畜 ䷄ 需 ䷍ 大壮

䷗ 睽 ䷮ 兑

䷉ 中孚

䷝ 离 ䷰ 革

䷩ 益

䷚ 无妄

䷱ 鼎 ䷛ 大过

䷖ 巽

䷅ 讼

䷗ 遁

䷇ 萃 ䷢ 晋 ䷢ 观

䷶ 蹇 ䷮ 艮

䷛ 小过

䷜ 坎 ䷌ 蒙

䷧ 解

䷭ 升

䷗ 屯 ䷌ 颐

䷲ 震

䷄ 明 夷

䷒ 临

凡五阴五阳之卦各六，皆自夬、剥而来；

(一阴一阳，图已见前。)

䷍ 大有 ䷪ 夬

䷈ 小畜

䷉ 履

䷌ 同人

䷫ 姤

䷇ 比 ䷖ 剥

䷏ 豫

䷎ 谦

䷆ 师

䷗ 复

清·李光地《周易折中》

(一) 六十四卦变占图



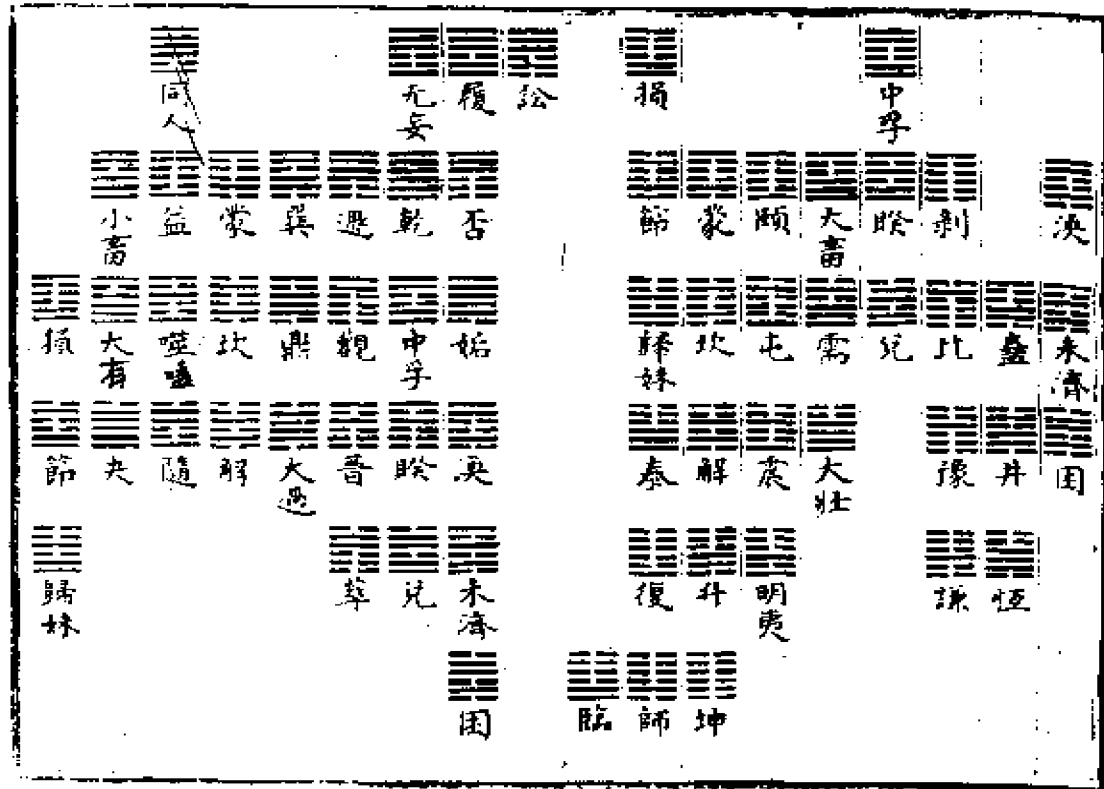
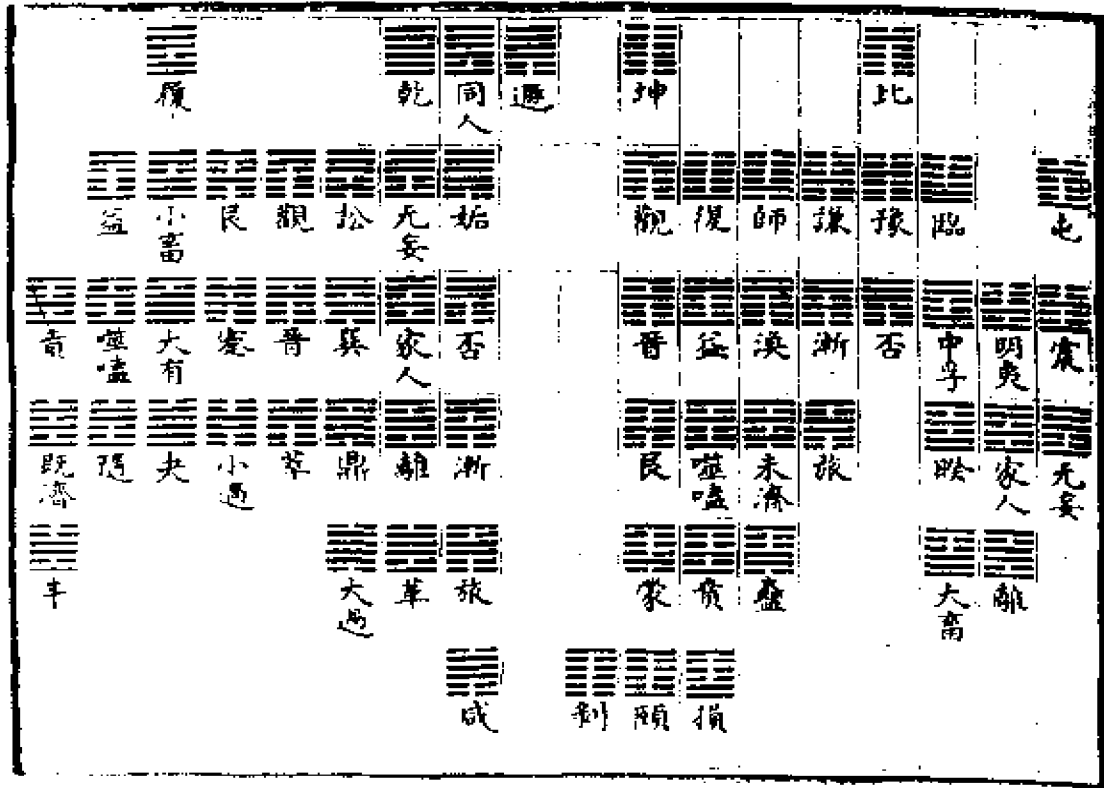

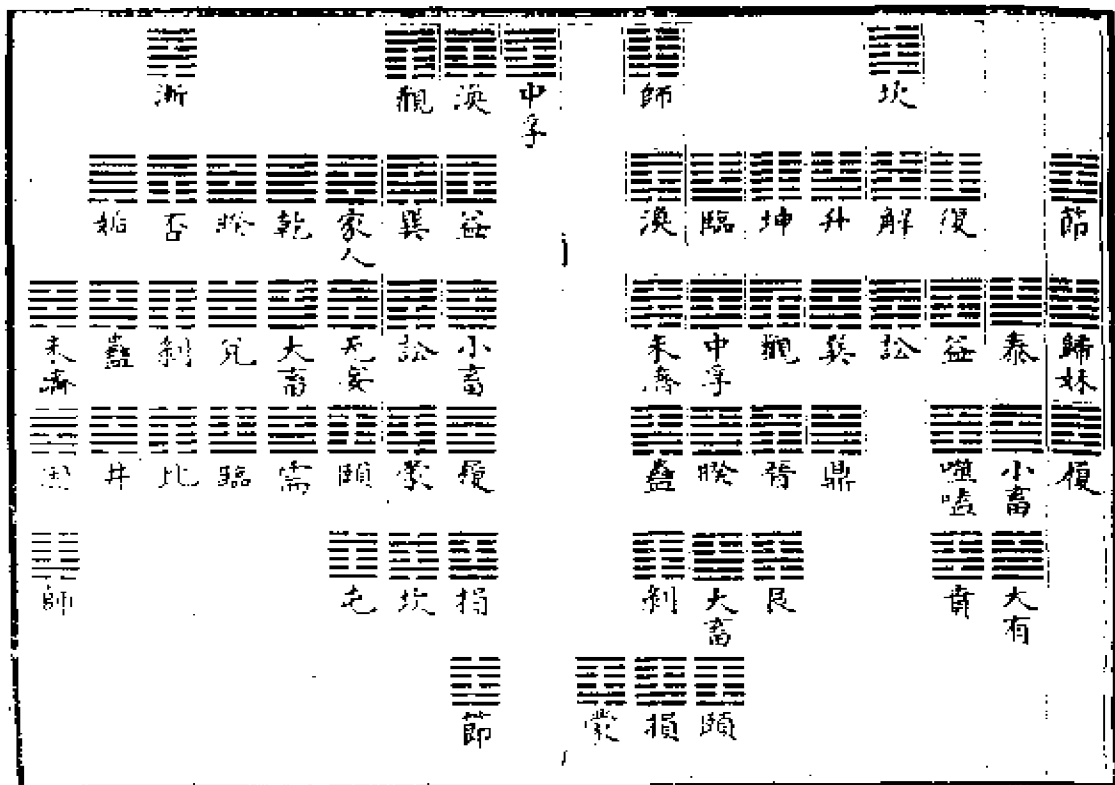
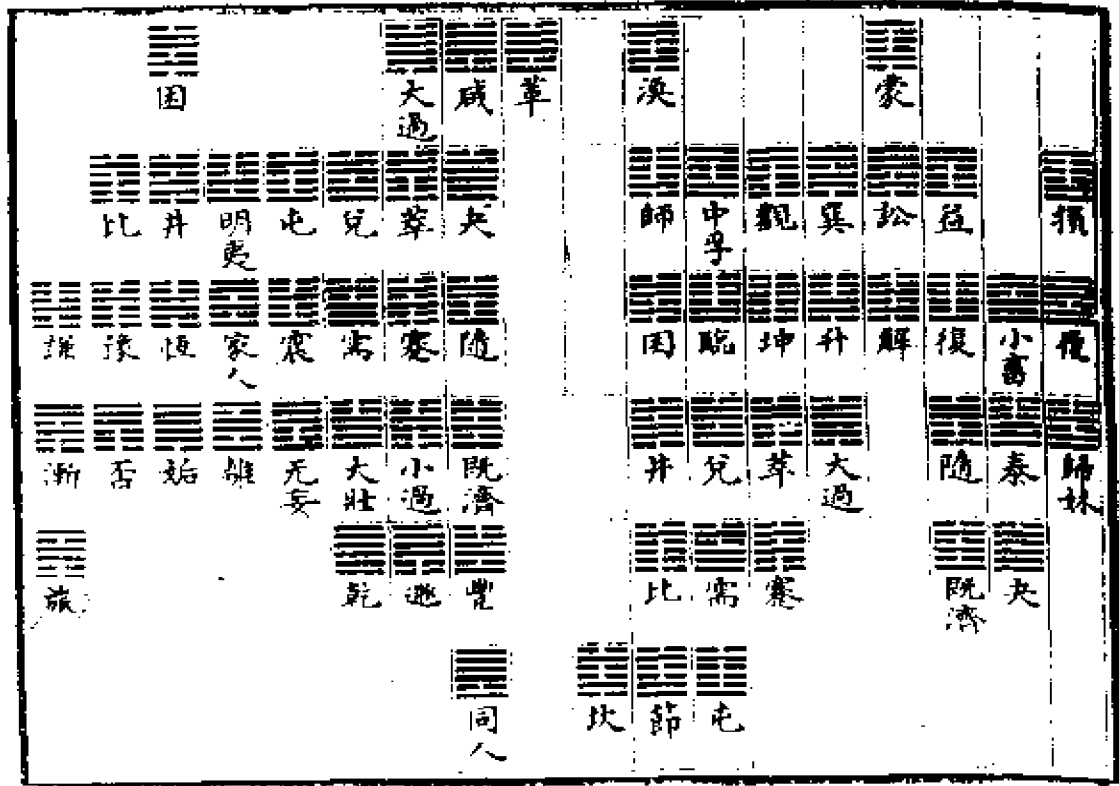

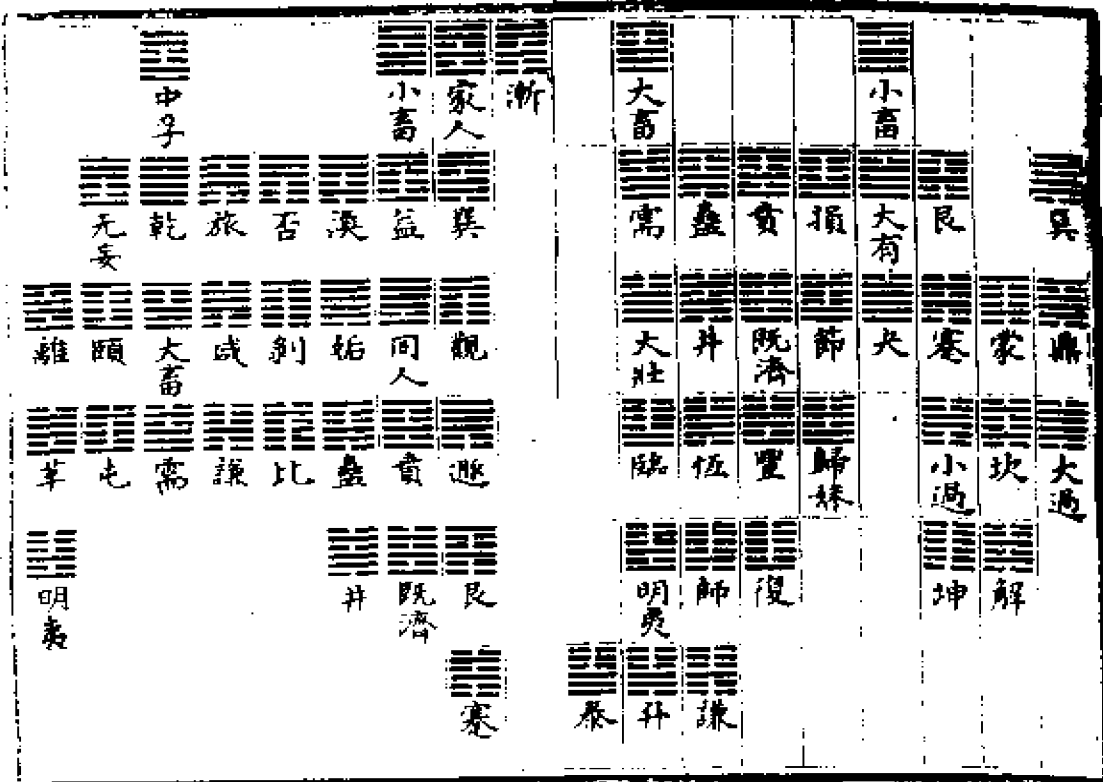

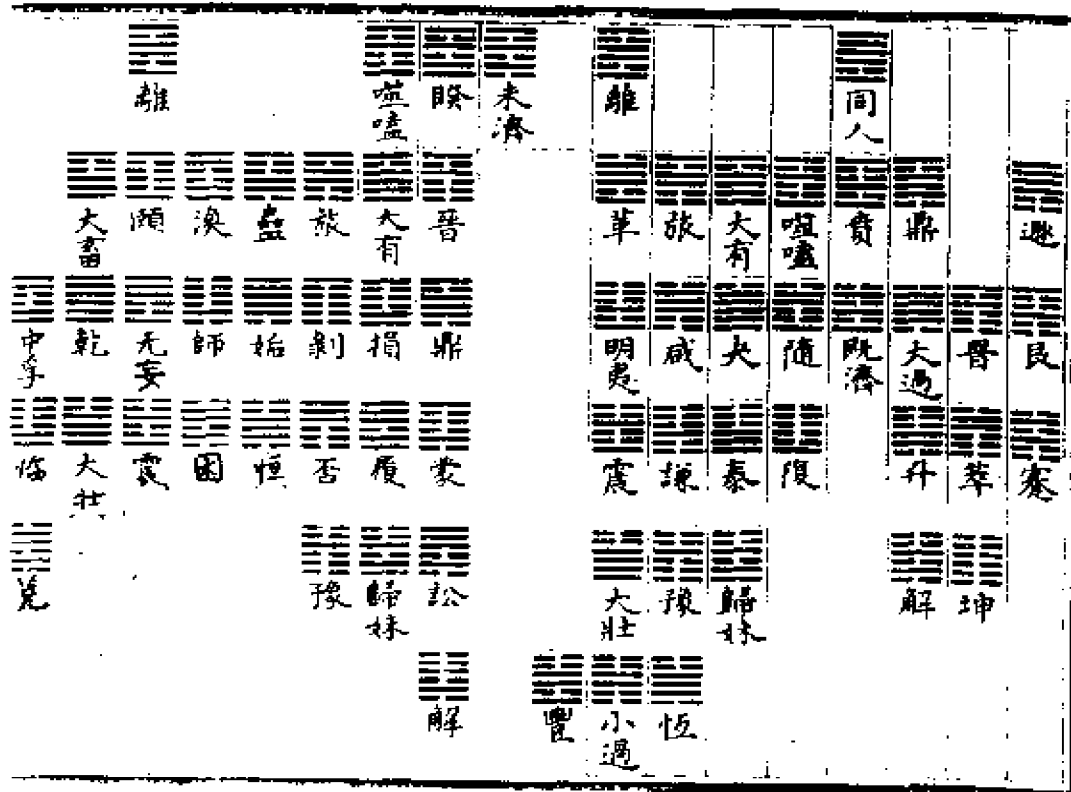

		頤			賁	大畜	蠱		明夷			既濟					
		頤	睽	姤	未濟	剝	損	艮	家人	謙	泰	復	豐	升			蹇
	乾	睽	姤	未濟	剝	損	艮	家人	家人	謙	泰	復	豐	升			蹇
	大壯	中孚	恒	渙	旅	大有	鼎	蒙	離	漸	小畜	益	同人	巽	坤	小過	遯
	需	臨	井	師	漸	小畜	泰	巽	頤	旅	大有	噬嗑		鼎	觀		
					謙	泰		升	大畜	剝	損			蒙	晉		
									賁	艮	蠱						

		屯			需	井			无妄			蠱					
		屯	革	姤	困	比	節	蹇	震	否	履	同人	益	松			晉
	天壯	屯	革	姤	困	比	節	蹇	震	震	歸妹	豐	復	解	遯	觀	坤
	乾	中孚	家人	恒	渙	旅	大有	大過	屯	豫	比	既濟		坎	小過	蹇	
	大畜				漸	泰	小畜	巽	兌	比	夫			大過			
									隨	萃	困						

震		豐		大壯		恆		震		隨		萃	
臨	剛夷	井	師	豫	歸妹	小過	無妄	豫	歸妹	豐	復	解	坤
需	比	蠱	困	謙	泰	解	頤	否	履	同人	益	訟	小過
大畜	睽	離	柝	未濟	咸	升	離	剝	損	賁		蒙	遯
乾				旅	大有	大有	睽	旅	大有			鼎	艮
						大過	噬嗑	晉	未濟				

屯		復		坤		萃		晉	
頤	比	節	既濟	隨	坎	蒙	蹇	艮	遯
无妄	剝	損	賁	噬嗑	蒙	訟	巽	巽	巽
家人	否	履	同人						
中孚	漸	小畜							
益	觀	決							

解说：

乾卦用九：见群龙无首，吉。《象》曰：用九，天德不可为首也。坤卦用六：利永贞。《象》曰：用六，永贞以大终也。

用九、用六者，变卦之凡例也。言凡阳爻皆用九，而不用七；阳爻皆用六，而不用八。用九，故老阳变为少阴；用六，故老阴变为少阳。不用七、八，故少阳、少阴不变。独于乾、坤二卦言之者，以其在诸卦之首，又为纯阳、纯阴之卦也。圣人因系以辞，使遇乾而六爻皆九，遇坤而六爻皆六者，即此而占之。盖“群龙无首”，则阳皆变阴之象；“利永贞”，则阴皆变阳之义也。余见六爻变例。（欧阳子曰：乾坤之用九、用六，何谓也？曰：乾爻七、九，坤爻八、六。九、六变而七、八，无为易道占其变，故以其所占者名爻，不谓六爻皆九、六也。及其筮也，七、八常多而九、六常少，有无九、六者焉。此不可以不释也。六十四卦皆然，特于乾、坤见之，则余可知耳。愚案：此说发明先儒所未到，最为有功，其论七、八多而九、六少，又见当时占法三变皆挂如一行说。）

凡卦六爻皆不变，则占本卦《彖辞》，而以内卦为贞，外卦为悔。（《彖辞》为卦下之辞，孔成子筮立卫公子元，遇屯曰：利建侯。秦伯伐晋筮之，遇蛊曰：贞，风也。其悔山也。）一爻变，则以本卦变爻辞占。（沙随程氏曰：毕万遇屯之比，初九变也。蔡墨遇乾之同人，九二变也。晋文公遇大有之睽，九三变也。陈敬仲遇观之否，六四变也。南蒯遇坤之比，六五变也。晋献公遇归妹之睽，上六变也。）（集说：胡一桂曰：《启蒙》谓一爻变，则以本卦变爻辞占其下，引毕万所筮。以令观之，未尝不取之卦。且不特论一爻兼取贞、悔，卦体似可为占者法也。观陈宣公筮公子完之生，尤可见矣。）二爻变，则以本卦二变爻辞占，仍以上爻为主。（经传无文，今以例推之，当如此。）（集说：胡氏一桂曰：案陈抟为宋太祖占，亦身及诸爻与卦体。）三

爻变，则占本卦及之卦之《彖辞》，而以本卦为贞，之卦为悔，前十卦主贞，后十卦主悔。（凡三爻变者，通二十卦，有图在后。沙随程氏曰：昔公子重耳筮，得国遇贞屯悔豫皆八，盖初与四、五，凡三爻变也。初与五用九变，四用六变，其不变者二、三、上，在两卦皆为八，故云“皆八”，而司空季子占之曰：皆利建侯。）（集说：胡氏一桂曰：案《启蒙》但云占本卦、之卦《彖辞》，然以晋侯屯、豫之占，则并占卦体可见。熊氏朋来曰：七、八皆不变，爻何以罕言七而专言八？曰：七七蓍数也，八八卦数也。）四爻变，则以之卦二不变爻占，仍以下爻为主。（经传亦无文，今以例推之，当如此。）五爻变，则以之卦不变爻占。（穆姜往东宫筮，遇艮之八，史曰：是谓艮之随。盖五爻皆变，唯二得八，故不变也。法宜以系小子，失丈夫为占，而史妄引随之《彖辞》以对，则非也。）六爻变，则乾、坤占二用余卦占之卦《彖辞》。（蔡墨曰：乾之坤曰：见群龙无首，吉。是也。然“群龙无首”，即坤之“牝马先迷”也。坤之“利永贞”，即乾之“不言所利”也。）

于是一卦可变六十四卦，而四千九十六卦在其中矣。所谓引而伸之，触类而长之，天下之能事毕矣。岂不信哉！今以六十四卦之变，列为三十二图。得初卦者，自初而终，自上而下；得末卦者，自终而初，自下而上。变在第三十二卦以前者，占本卦爻之辞；变在第三十二卦以后者，占变卦爻之辞。（凡言初、终、上、下者，据图而言；言第几卦前后者，从本卦起。）

.....

以上三十二图，反复之，则为六十四图。图以一卦为主，而各具六十四卦，凡四千九十六卦，与焦贛《易林》合。然其条理精密，则有先儒所未发者，览者详之。（集说：胡氏一桂曰：焦延寿卦变法，以一卦变为六十四卦，六十四卦通变四千九十六卦，而卦变之次，本之文王《序卦》。且如以乾为本卦，其变首

坤，次屯、蒙以至未济。又如以末一卦未济为本卦，其变亦首乾，次坤、屯，以至既济。每一卦变六十三卦，通本卦成六十四卦。紫阳夫子以爻变多寡顺而列之，以定一卦所变之序，又以乾卦所变之次引而伸之为六十四卦。所变相承之序，然后次第秩然，各得其所，虽出于焦而比焦尤密。）

(二) 河图阳动阴静图

(三) 河图阳静阴动图



图 (二)



图 (三)

(四) 洛书阳动阴静图

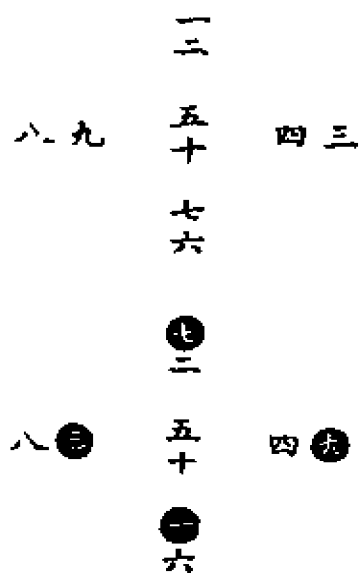
(五) 洛书阳静阴动图

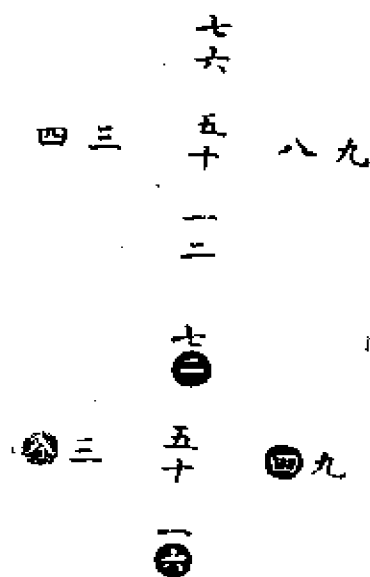

图 (四)

图 (五)

解说 (二至五诸图并说):

《大传》言“河图”，曰一、二，曰三、四，曰五、六，曰七、八，曰九、十，则是以两相从也。《大戴礼》言“洛书”，曰二、九、四，曰七、五、三，曰六、一、八，则是以三相从也。是故原“河图”之初，则有一便有二，有三便有四，至五而居中；有六便有七，有八便有九，至十而又居中。顺而布之，以成五位者也。原“洛书”之初，则有一、二、三，便有四、五、六，有四、五、六，便有七、八、九，层而列之，以成四方者也。若以阳动阴静而论，则数起于上，故“河图”之一、二本在上也，三、四本在右也，六、七本在下也，八、九本在左也；“洛书”之一、二、三、四、五、六、七、八、九本自上而下也。于是阳数动而

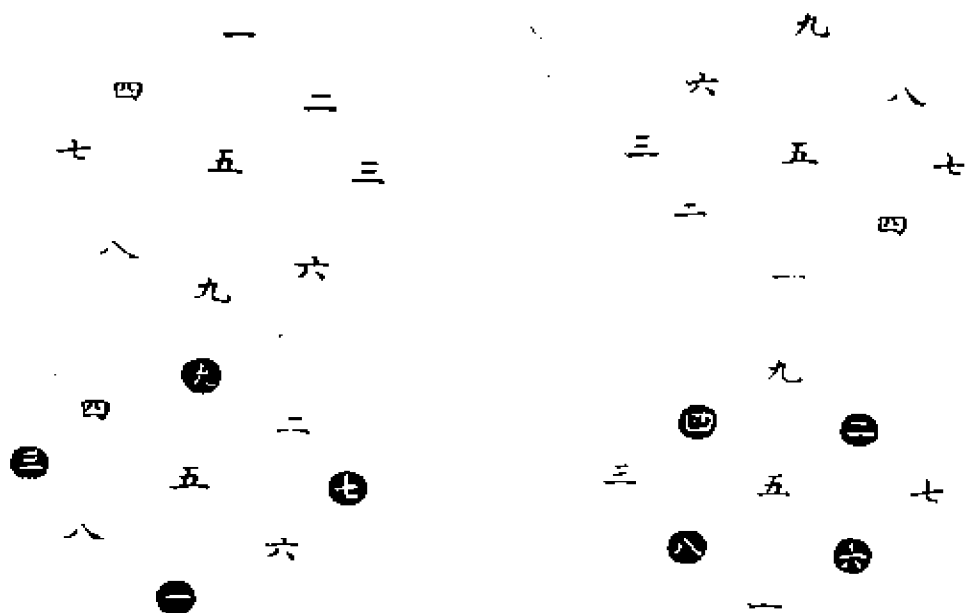
交易，阴数静而不迁，则成“河图”、“洛书”之位矣。如以阳静阴动而论，则数起于下，故“河图”之一、二本在下也，三、四本在左也，六、七本在上也，八、九本在右也；“洛书”之一、二、三、四、五、六、七、八、九本自下而上也。于是阳数静而不迁，阴数动而交易，则又成“河图”、“洛书”之位矣。盖其以两相从者，如有天，则有地也；有君，则有臣也；有夫，则有妇也。以三相从者，如有天地，则有人也；有君臣，则有民也；有父母，则有了也。阳动阴静者，如乾君而坤藏也，君令而臣从也，夫行而妇顺也。自上而下，以用而言者也。阳静阴动者，如乾主而坤役也，君逸而臣劳也，父安居而妻子勤职也。自内而外，以体而言者也。同本相从，以成合一之功；动静相资，以播生成之化，造化人事之妙，穷于此矣。先后天图象之精蕴，莫不于此乎出也。

自“洛书”以三三积数为数之原，而自四以下皆以为法焉。何则？三者，天数也，故其象圆，如前图居四方与居四隅者，或动或静，（居中者一定不易。）而各成纵横皆十五之数矣。四者，地数也，故其象方，如后图居中居四隅与居四方者，或动或静，亦各成纵横皆三十四之数矣。自五五以下，皆以三三图为根，自六六以下，皆以四四图为根，而四四图又实以三三图为根，故“洛书”为数之原，不易之论也。今附四四图如左，以相证明，其余具数学中，不悉载。

四	八	十二	十六	四	九	五	十六	十三	八	十二		
三	七	十一	十五	十	四	七	十一	二	三	六	十五	
二	六	十	十四	十五	六	十	三	二	十一	七	十四	
一	五	九	十三	一	十二	八	十三	十	六	五	九	四

此以十六数自左而右，自上而下列之（第一图）。其居中与居四隅者不易，而居四方者交易，则成纵横皆三十四之数（第二图）。若居四方者不易，而居中与居四隅者交易，亦成纵横皆三

十四之数 (第三图)。

十三	九	五	一	十三	八	十二	一	四	九	五	十六
十四	十	六	二	三	十	六	十五	十四	七	十一	二
十五	十一	七	三	二	十一	七	十四	十五	六	十三	三
十六	十二	八	四	十六	五	九	四	一	十二	八	十三

此以十六数自右而左，自下而上列之 (第一图)。用前法变为两图 (第二图、第三图) 并得纵横皆三十四之数。但其不易者，即前之交易者，而其交易者，即前之不易者。(此第二图同前第三图，此第三图同前第二图。) 盖亦阴阳互为动静之理云。

(六) 河图加减之原

用中两率三、七相加为十，以一减之得九，以九减之得一。

若用一、九相加，亦为十，以三减之得七，以七减之得三。

用中两率四、六相加为十，以二减之得八，以八减之得二。

若用二、八相加，亦为十，以四减之得六，以六减之得四。

ノ
十
目
一
九
十
三
一

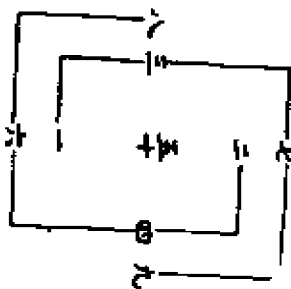

(七) 洛书乘除之原

用中两率三、九相乘为二十七，以一除之，得二十七，以二十七除之，得一。

若用一与二十七相乘，以三除之得九，以九除之得三。

用中两率四、八相乘，为三十二，以二除之，得十六，以十六除之，得二。

若用二与十六相乘，以四除之，得八，以八除之，得四。

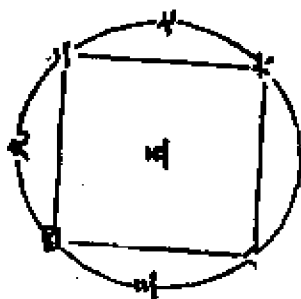

一
三
九
七
二
四
八
六

解说 (六、七两图并说):

《大传》曰：天一地二，天三地四，天五地六，天七地八，天九地十，天地之数皆自少而多，多而复还于少，此加减之原也。又曰：参天两地而倚数。天数以三行，地数以二行，此乘除之原也。是故“河图”以一、二为数之体之始，“洛书”以三、二为数之用之始。然“洛书”之用始于参两者，以参两为根也，实则诸数循环，互为其根，莫不寓乘除之法焉，而又皆以加减之法为之本。今推得“洛书”加减之法四，乘除之法十六，积方之法五，勾股之法四，各为图表以明之如左：

“洛书”加减四法：

一用奇数左旋相加，得相连之偶数：

一加三为四 三加九为十二 九加七为十六 七加一为八

若用奇数减左旋相连之偶数，得右旋相连之奇数：

三减四为一 九减十二为三 七减十六为九 一减八为七

一用偶数左旋相加，得相连之偶数：

二加六为八 六加八为十四 八加四为十二 四加二为六
若用偶数减左旋相连之偶数，得右旋相连之偶数：

六减八为二 八减十四为六 四减十二为八 二减六为四
一用奇数右旋加偶数，得相连之奇数：

一加六为七 七加二为九 九加四为十三 三加八为十一
若用奇数减相连之奇数，得相连之偶数：

一减七为六 七减九为二 九减十三为四 三减十一为八
一用偶数右旋加奇数，得相对之奇数：

二加九为十一 四加三为七 八加一为九 六加七为十三
若用奇数减相对之奇数，得相连之偶数：

九减十一为二 三减七为四 一减九为八 七减十三为六
“洛书”乘除十六法：

一用三左旋乘奇数，得相连之奇数：

三三如九 三九二十七 三七二十一 三一如三

一用八左旋乘偶数，得相连之偶数：

八八六十四 八四三十二 八二一十六 八六四十八

一用三左旋乘偶数，得相连之偶数：

三四一十二 三二如六 三六一十八 三八二十四

一用八左旋乘奇数，得相连之偶数：

八三二十四 八九七十二 八七五十六 八一如八

一用二右旋乘偶数，得相连之偶数：

二二如四 二四如八 二八一十六 二六一十二

一用七右旋乘奇数，得相连之奇数：

七七四十九 七九六十三 七三二十一 七一如七

一用二右旋乘奇数，得隔二位之偶数：

二九一十八 二三如六 二一如二 二七一十四

一用七右旋乘偶数，得相连之偶数：

七二一十四 七四二十八 七八五十六 七六四十二

一一用一乘奇数，得本位之奇数：

一一如一 一三如三 一九如九 一七如七

一一用六乘偶数，得本位之偶数：

六六三十六 六八四十八 六四二十四 六二一十二

一一用一乘偶数，得本位之偶数：

一二如二 一四如四 一八如八 一六如六

一一用六乘奇数，得相连之偶数：

六七四十二 六九五十四 六三一十八 六一如六

一一用四乘偶数，得相对之偶数：

四四一十六 四六二十四 四二如八 四八三十二

一一用九乘奇数，得相对之奇数：

九九八十一 九一如九 九三二十七 九七六十三

一一用四乘奇数，得隔二位之偶数：

四九三十六 四七二十八 四一如四 四三一十二

一一用九乘偶数，得相参之偶数：

九二一十八 九八七十二 九四三十六 九六五十四

凡除法除其所得之数，得其所乘之数。

洛书乘除十六法可约为八法，何则？五者，河洛之中数，自此以上，由五以生，五加一为六，六减五为一，是六与一同根也。五加二为七，七减五为二，是七与二同根也。三八、四九，其理如之。今用三与八左旋乘奇偶，而皆得相连之奇偶，可以知八即三矣。用二与七右旋乘奇偶，而皆得相连之奇偶，可以知七即二矣。内惟二乘奇数，得隔二位之偶数者，其所得即相连奇位，同根之数，犹之乎相连也。（如二九一十八，八与三同根。得八，犹之得相连之三也，余仿此。）用一与六乘而皆得本位之奇偶，可以知六即一矣。内惟六乘奇数，得相连之偶数者，其所得即本位同根之数，犹之乎本位也。（如六七四十二，七与二同根。得二，犹之得本位之七也，余仿此。）用四与九乘而皆得对

位之奇偶，可以知九即四矣。内惟四乘奇数，得隔二位之偶数者，其所得即对位同根之数，犹之乎对位也。（如四九三十六，六与一同根。得六，犹之得对位之一也。余仿此。）其但得同根之数者何？凡奇乘偶，偶乘偶所得，皆偶数而同。（如三四一十二，八四亦三十二。）奇乘奇，其得数为奇，若偶乘奇，不能得奇数而同，故但得其同根之偶数也。（如三三为九，八三二十四，九与四同根，得四，犹之得九也。）所以一六、二七、三八、四九在“河图”则四方之相配，在“洛书”则正隅之相连，以其数之生于中五而同根也。

数有合数，有对数。合数生于五，对数成于十。一六、二七、三八、四九，此合数也，皆相减而为五者也。一九、二八、三七、四六，此对数也，皆相并而为十者也。在“河图”，则合数同方而对数相连；在“洛书”，则合数相连而对数相对。相合之相从者，六从一也，七从二也，八从三也，九从四也。（如前乘除十六法。）相对之相从者，九从一也，八从二也，七从三也，六从四也。（如后积方五法）凡以合数共乘一数，所得之数必同。（乘偶既同数，乘奇则同根。）若各自乘焉，则以必合矣。（如三三得九，八八六十四。）以对数共乘一数，所得之数必对。（如三三得九，七三二十一。）若各自乘焉，则以必同矣。（如一—得一，九九亦八十一，二二得四，八八亦六十四。）是以自乘之数，相合之相从者，此得自数，则彼亦得自数也。（如一得一，六得六。）此得对数，则彼亦得对数也。（如四得六，九得一。）此得连数，则彼亦得连数也。（如三得九，八亦得四，二得四，七亦得九。）相对之相从者，此得自数，则彼得对数也。（如一得一，九亦得一，六得六，四亦得六。）此得连数，则彼亦得连数也。（如三得九，七亦得九，二得四，八亦得四。）要皆会于一六、四九而齐焉。故开平方之自乘数，止于一六、四九，而“洛书”之位一六、四九居上下以为经，二七、三八居左右以为纬

者，此也。

(八) 洛书对位成十互乘成百图

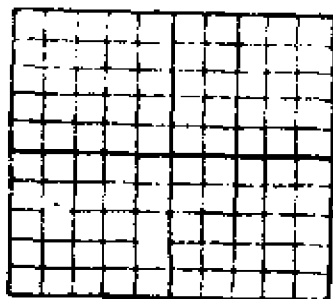

解说：

一与九对成十，（十自乘，其积一百。）九自乘八十一。一自乘一。一乘九，九乘一，俱为九，共十八。合之一百。（与十自乘积同。）

二与八对成十，八自乘六十四。二自乘四，二乘八，八乘二，俱十六，共三十二，合之一百。

三与七对成十，七自乘四十九。三自乘九，三乘七，七乘三，俱二十一，共四十二，合之一百。

四与六对成十，六自乘三十六。四自乘十六，四乘六，六乘四，俱二十四，共四十八，合之一百。

中五含五成十，五自乘二十五。又五自乘二十五，又五互乘各二十五，共五十，合之一百。

(九) 洛书勾股图

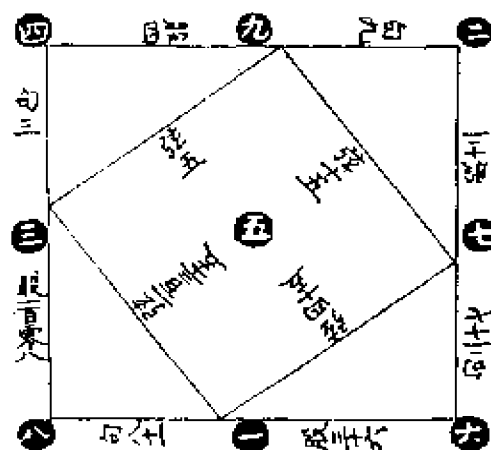

解说:

勾三，股四，弦五。勾九，股十二，弦十五。勾二十七，股三十六，弦四十五。勾八十一，股一百零八，弦一百三十五。

此“洛书”四隅合中方而寓四勾股之法者，推之至于无穷，法皆视此。

(十) 河洛未分未变方图

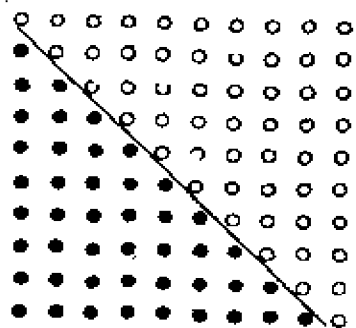

解说：

“河图”之数五十有五，“洛书”之数四十有五，合为一百，此天、地之全数也。以一百之全数为斜界而中分之，则自一至十者，积数五十有五；自一至九者，积数四十有五，二者相交，而成河洛数之两三角形矣。凡积数自少而多，必以三角而破。百数之全，方以为三角，其形不离乎此二者。下诸图之根，实出于此。

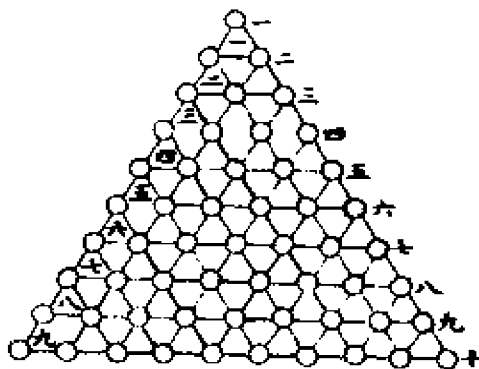
(十一) 河洛未分未变三角图**解说：**

“河图”之数，自一至十；“洛书”之数，自一至九，象之已分者也。图则生数居内，成数居外；书则奇数居正，偶数居偏，位之已变者也。如前图破全方之百数，以为河洛二数，又就点数十位中涵幂形之九层，以为河洛合一之数，则虽其象未分，其位未变，而阴阳相包之理，三极互根之道，已粲然默寓于其中矣。故为分析以明之，如后论。

(十二) 点数应河图十位

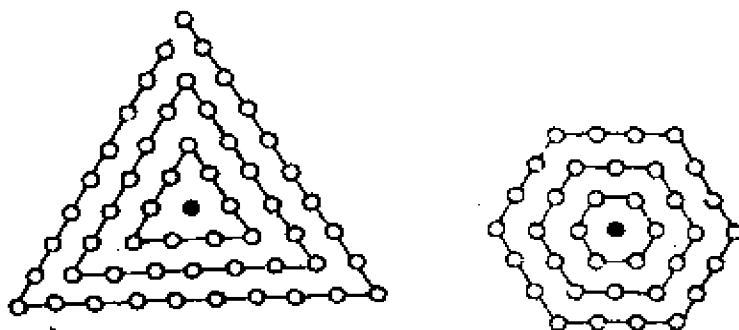

解说：

周围三角分三重：中一重九，次内一重二九一十八，外一重三九二十七，除中心凡五十四。若自上而下作三层，亦如之。

中含六角，亦分三重：中一重六，次内一重二六一十二，外一重三六一十八，除中心凡三十六。若自上而下作三层亦如之。

(十三) 幂形应洛书九位

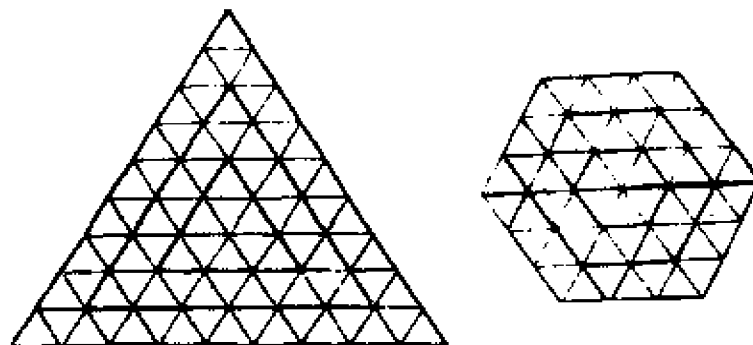

解说：

周围三角分三重：中一重九，次内一重三九二十七，外一重五九四十五，凡八十一。若自上而下作三层，亦如之。

中含六角，亦分三重：中一重六，次内一重三六一十八，外一重五六三十，凡五十四。若自上而下作三层，亦如之。

解说（八至十三诸图并说）：

以上诸图本同一根，虽积数若异，而其为九六之变则一也。九六可分为内、外、中之三重，亦可分为上、下、中之三层。就每重每层论之，则九为天而包地，六为地而涵于天，心为人而主乎天地。统三重而论之，则外为天，内为地，而中为也。统三层而论之，则上为天，下为地，而中为也。又合而论之，则九六者，在天为阴阳，在地为刚柔，在人为阴阳刚柔之会，而其心，则天地人之极也。以上下分者，其心有三，所谓三极之道，三才各具一太极也。以内外分者，其心惟一，所谓人者天地之心，三才统体一太极也。此图之中浑具理、象、数之妙者如此，故分而为图，则应乎阴阳刚柔之义，根于极而迭运不穷。圣人则之，易有太极，是生两仪，阳九阴六，命爻衍策者，此也。分而为书，则应乎三才之义，主于人而成位其中，圣人则之，皇极既建，彝伦攸，参天贰地，垂范作畴者，此也。或曰：“河图”、“洛书”出于两时，分为两象，今以一图括之可乎？曰：十中涵九，故数终于十，而位止于九，此天地自然之纪，而图书所以相经纬，而未尝相离也。非有十者以为之经，则九之体无以立，非有九者，以为之纬，则十之用无以行，不知图书之本为一者，则亦不知其所以二矣。或曰：“河图”、“洛书”有定位矣。今以为有未变者何与？曰：《易大传》之言“河图”也，曰天一地二，天三地四，天五地六，天七地八，天九地十，顺而数之，此其未变者也。又曰：天数五，地数五，五位相得而各有合，分而置之，此

其定位者也。如易卦一每生二，以至六十有四，则其未变者也。乾南坤北，离东坎西，则其定位者也。不知未变之根，则亦不足以识定位之妙矣。

(十四) 幂形为算法之原

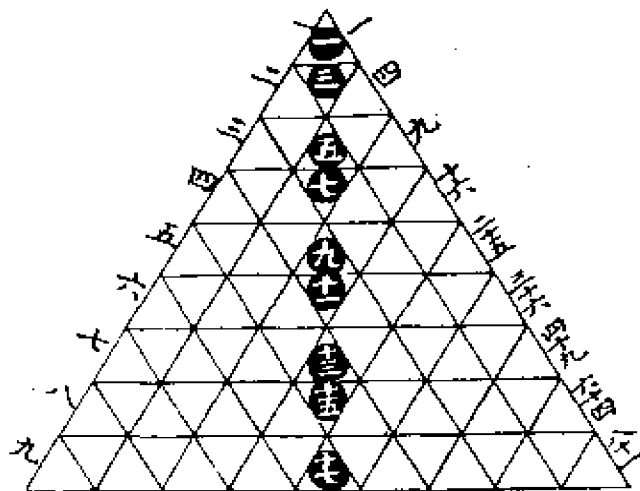

解说：

此图左方注者，本数也。自一至九，而用数全矣。中列注者，加数也。一加二为三，二加三为五，至于八加九而为十七，皆以本数递加，而每层之幂积如之。右方注者，乘数也。一自乘一，其幂积一；二自乘四，其幂积合一二两层而为四。至于九自乘八十一，则其幂积亦合自一至十七九层之数而为八十一，皆以本数自乘，而每形之幂积如之。得加乘之法，则减除在其中矣。自此而衍之，至于无穷其数，无不合焉。推之九章之术，其理无不贯焉。今考“洛书”纵横逆顺，无往不得加减乘除之法，开方勾股之算，乃自其未变之先，而诸法浑具，至“洛书”而始尽其参伍错综之致云尔。

(十五) 图形合洛书为象法之原

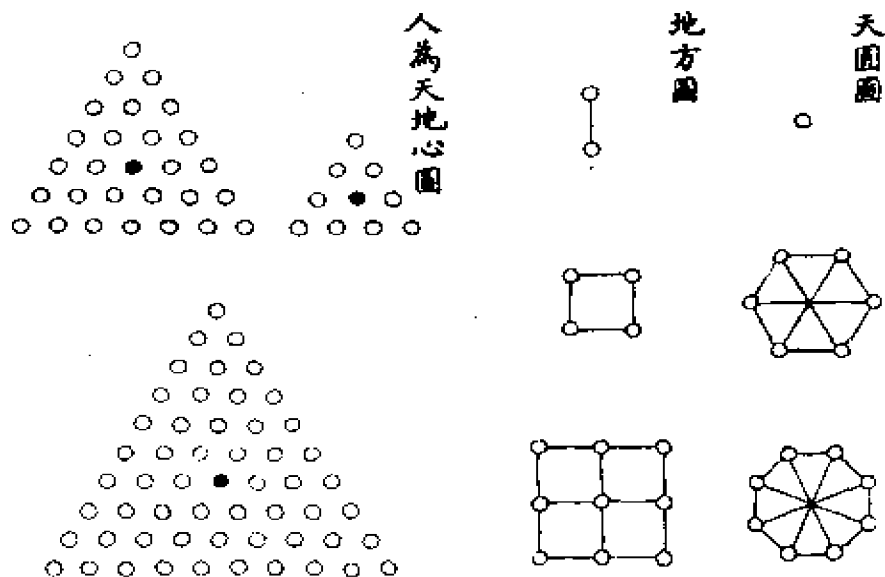

解说：

凡有数则有象，象不离乎数也。万象起于方圆，而测方圆者以三角，此勾股而所以为算之宗也。圆者天象，方者地象，三角形者人象。何则？天之道如环无端，故其象圆也。地之道奠定有常，故其象方也。人受性于天，受形于地，犹三角之形，其心则圆之心，其边则方之边也。今就九数而三分之，则一者，圆之根也，而十数之内，惟六角、八角为有法之圆形，其自十以后，角愈多，以至于无角者，视此矣。此一、六、八所以为圆象之数也。二者，方之根也，而十数之内，惟四与九可以积成方面，其自十以后，积愈多而皆可成方者，视此矣。此二、四、九所以为方形之数也。以十数裁为三角，自一至四，则三其心也；自一至七，则五其心也；自一至十，则七其心也，所谓三角求心之法者如是。其自十以后，数愈多而皆可以求心者，视此矣。此三、五、七所以为三角形之数也。“洛书”之位一、六、八，居下为天道之下济；二、四、九，居上为地道之上行；三、五、七，居中为人道之中处，其数其象，亦于图形乎有合矣。

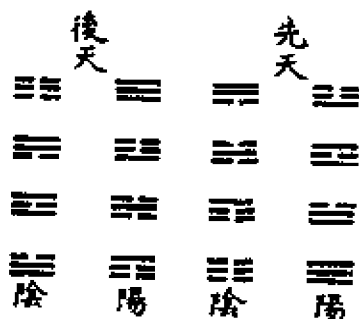
(十六) 先后天阴阳卦图**解说：**

先天之阳卦曰震、离、兑、乾，其阴卦曰巽、坎、艮、坤。

后天之阳卦曰乾、震、坎、艮，其阴卦曰坤、巽、离、兑。不同何也？盖先天分阴阳卦，自两仪而分之，由阳仪以生者皆阳卦也，由阴仪以生者皆阴卦也。后天分阴阳卦，自爻画以定之，其以阳为主者皆阳卦也，其以阴为主者皆阴卦也。先天则因乎画卦之序而中分之，后天则卦之已成观其爻画之多寡而命之也。其理如何？曰：阳仪上有阴卦，此所谓立天之道曰阴与阳也。阴仪上有阳卦，此所谓立地之道曰柔与刚也。其法象之自然者如何？曰：火之炎热光明，其为阳也明矣。泽者水之积湿，为阳气所驱，以滋润万物者也，是亦阳也。水之幽暗寒肃，其为阴也明矣。山者，土之隆起与地为一体者也，是亦阴也。是故先天之卦，阴阳之象之正也。其变而后天，则火与泽从风，而俱为阴；水与山从雷，而俱为阳，盖有由矣。凡阴阳之气，未有不合而成者也，然有感应先后之别焉。先有阳而遇阴者属阳，先有阴而遇阳者属阴。有阳气在下，将发而遇阴，压之则奋，而为雷矣。有阳气在中，将散而遇阴，包之则郁，而为雨矣。有阳气直腾而上而遇阴，承之则止，而为山矣。此皆主于阳而遇阴，所以皆为阳卦也。有阴在内，阳气必入而散之、观之，阴霾尽而后风息可见也。有阴在中，阳气必附而散之、观之，薪尽而后火灭可见也。有阴在外，阳气必敷而散之、观之，湿润尽而后泽竭可见也。此皆主于阴而遇阳，所以皆为阴卦也。总而论之，惟乾纯阳，坤纯阴，不可变也。雷阳动之始，风阴生之始，亦不可变也。火温暖泽发散，故以用言之，则阳。然火根于阴之燥，泽根于阴之湿，故以体言之，则阴。水寒凉，山凝固，故以用言之，则阴。然水根于阳之嘘而流，山根于阳之蠢而起，故以体言之，则阳。先天之象著其用也，后天之象探其根也。正如仁之发生为阳，而其柔和亦可以为阴，义之收敛为阴，而其刚决亦可以为阳，阴阳本一气而互根，故其理并行而不悖也。

(十七) 后天卦以天地水火为体用图

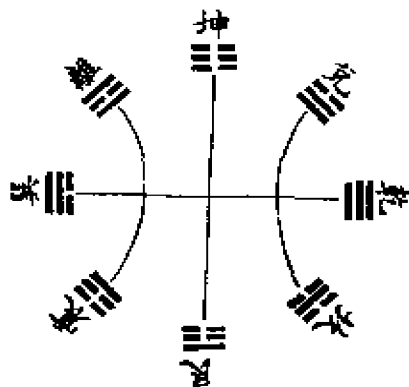

解说：

造化所以为造化者，天地水火而已矣。易卦虽有八而实惟四，何则？风即天气之吹嘘，而下交于地者也；山即地形之隆起，而上交于天者也；雷即火之郁于地中，而搏击奋发者也；泽即水之聚于地上，而布散滋润者也。道家言天地日月，释氏言地水火风，西人言水火土气，可见造化之不离乎四物也。故先天以南北为经，而天地居之体也；以东西为纬，而水火居之用也。后天则以天地为体，而居四维；以水火为用，而居四正。雷者，火之方发，故动于春，及火播其气，则正于夏矣。泽者，水之未收，故散于秋，及水归其根，则正于冬矣。水火为天地之用，故居四正以司时令也。天气朕兆于西北，至东南而下交于地，易所谓天下有风姤也，故乾巽相对而为天纲。地功致役于西南，至东北而上交于天，易所谓天在山中，大畜也，故坤、艮相对而为地纪。天地为水火之体，故居四维以运枢轴也。天地水火体用互根，以生成万物，此先后天之妙也。若以卦画论之，则震即离

也，一阴闭之于上则为震；兑即坎也，一阳敷之于下，则为兑；巽即乾也，一阴行于下，则为巽；艮即坤也，一阳互于上，则为艮，是以六十四卦始乾、坤，中坎、离，而终于既济、未济，则知造化之道，天地水火尽之矣。

(十八) 先天卦变后天卦图



解说：

此图先天凡四变而为后天也。盖火之体阴也，其用则阳，而天用之，故乾中画与坤交，而变为离。水之体阳也，其用则阴，而地用之，故坤中画与乾交，而变为坎。火在地中，阴气自上压之而奋出，则雷之动也，故离上画与坎交，而变为震。水聚地上，阳气自下敷之而滋润，则泽之说也，故坎下画与离交，而变为兑。阳感于阴，则山出云，是山者，雷与泽之上下相感者也，故震以上下画与兑交，而变为艮。阴感于阳，而水生风，是风者，泽与雷之上下相感者也，故兑以上下画与震交，而变为巽。

风本天气也，因与山交而入其下，则下与地接，故巽以上二爻与艮下二爻交，而变为坤。山本地质也，因与风交而出其上，则上与天接，故艮以下二爻与巽上二爻交，而变为乾。或曰：此于经书有徵乎？曰：在易天与火同人，是天以火为用也。水与地比，是地以水为用也。离为火，亦为电，《易》曰“雷电合而章”，又曰“雷电皆至”，是雷与火一气也。泽有水则为节，泽无水则为困，是泽与水一物也。《周礼》云：日西则多阴。盖西方积山，故多云雷，今之近嶂者皆然也。又云：日东则多风。盖东方积泽，故多风颶，今之滨海者皆然也。庄周云：大块噫气，其名为风，是风与地气相接也。《礼》：登山以祭，升中于天，是山与天气相接也。夫天地水火者，一阴一阳而已。其情则交易而相通，其体则变易而无定，故先天交变以成后天，莫不各得其位，而妙其化，各从其类，而归其根也，岂偶然哉！

(十九) 先天卦配河图之象图

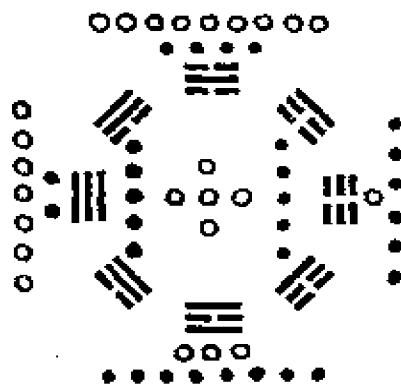

解说：

图之左方阳内阴外，即先天之震、离、兑、乾，阳长而阴消也。其右方阴内阳外，即先天之巽、坎、艮、坤，阴长而阳消也。盖所以象二气之交运也。

(二十) 后天卦配河图之象图

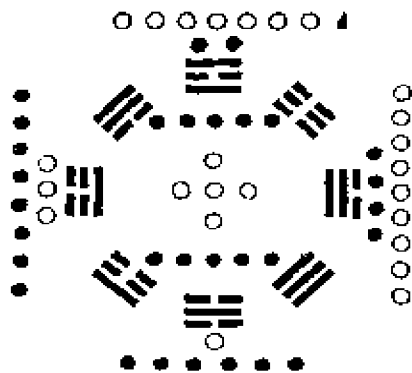

解说：

图之一、六为水，居北，即后天之坎位也；三、八为木，居东，即后天震、巽之位也；二、七为火，居南，即后天之离位也；四、九为金，居西，即后天兑、乾之位也；五、十为土，居中，即后天之坤、艮。周流四季，而偏旺于丑、未之交也。盖所以象五行之顺布也。

(二十一) 先天卦配洛书之数图

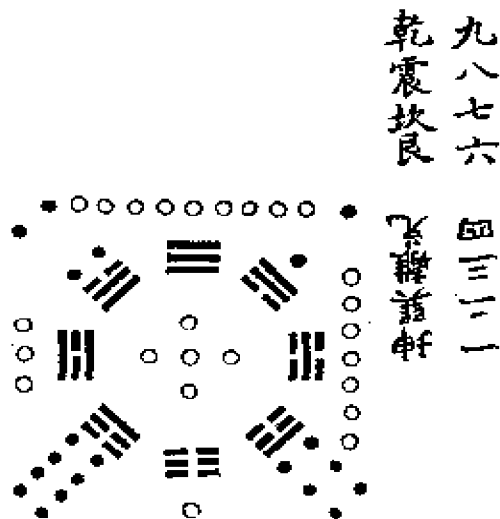

乾 九
震 八
坎 七
艮 六

离 五
巽 三
坤 二
震 一

解说:

直列“洛书”九数，而虚其中五以配八卦。阳上阴下，故九数为乾，一数为坤，因自九而逆数之，震八、坎七、艮六，乾生三阳也；又自一而顺数之，巽二、离三、兑四，坤生三阴也。以八数与八卦相配，而先天之位合矣。

(二十二) 后天卦配洛书之数图

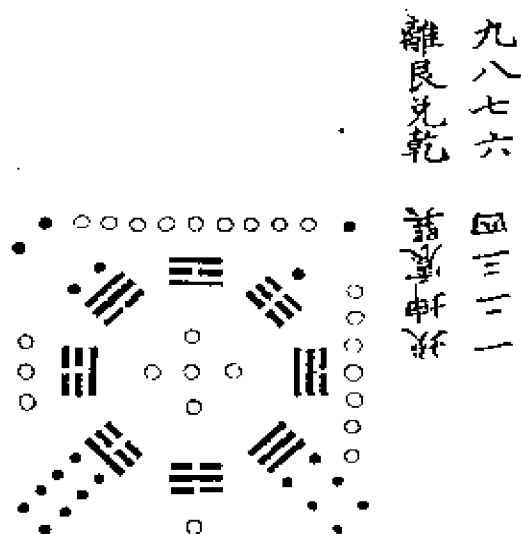

解说:

火上水下，故九数为离，一数为坎。火生燥土，故八次九而为艮；燥土生金，故七、六次八而为兑，为乾；水生湿土，故二次一而为坤；湿土生木，故三、四次二而为震，为巽。以八数与八卦相配，而后天之位合矣。

“洛书”之左边，本一、二、三、四也；其右边本九、八、七、六也。然阴阳之道，丑未之位必交。“洛书”之二与八，正东北、西南之维，丑未之位，此其所以互易也。以此类之，则“先天图”之左方坤、巽、离、兑，其右方乾、震、坎、艮、以震、巽互而成先天也。“后天图”之左方坎、坤、震、巽，其右方离、艮、兑、乾，以艮、坤互而成后天也。

据先儒说，图、书出有先后，又或谓并出于伏羲之世，然皆不必深辨，先圣、后圣其揆一也。况天地之理虽更万年，岂不合契哉！“洛书”晚出，而其理不妨已具于“河图”之中，是故以易象推配，亦无往而不合也。

(二十三) 先后天卦生序卦杂卦图

艮	☶	下	去	一	陰	上	生
坎	☵	下	去	一	陰	上	生
震	☳	下	去	一	陽	上	生
乾	☰	下	去	一	陽	上	生
兌	☱	下	去	一	陽	上	生
離	☲	下	去	一	陽	上	生
巽	☴	下	去	一	陰	上	生
坤	☷	下	去	一	陰	上	生
艮	☶	下	生	一	陽	上	生
坎	☵	下	生	一	陽	上	生
震	☳	下	生	一	陰	上	生
乾	☰	下	生	一	陰	上	生
兌	☱	上	去	一	陰	下	生
離	☲	上	去	一	陽	下	生
巽	☴	上	去	一	陰	下	生
坤	☷	上	去	一	陽	下	生

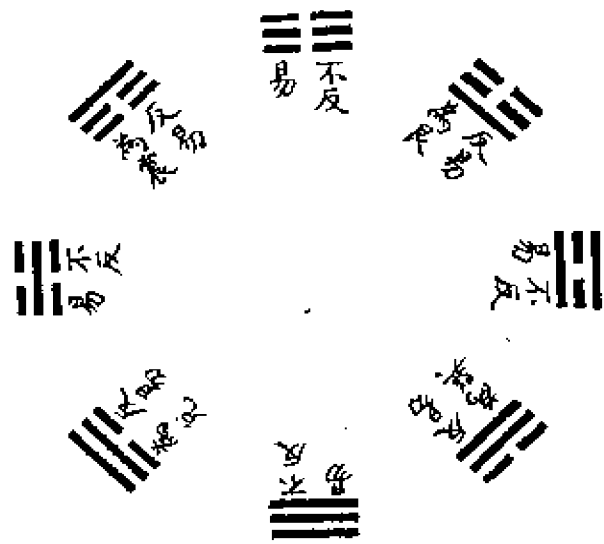

解说：

“先天图”者，序卦之根也。

《序卦》之法，以两卦相对为义，有相对而翻覆不可变者，乾、坤、坎、离、颐、大过、中孚、小过是也；有相对而翻覆可变者，屯、蒙以后，既济、未济以前，五十六卦皆是也。就五十六卦之中，则翻覆而二体不易者十二卦，需、讼、师、比、泰、否、同人、大有、晋、明夷、既济、未济也；翻覆而二体皆易者十二卦，随、蛊、咸、恒、损、益、震、艮、渐、归妹、巽、兑也；其翻覆而止于一体易者三十二卦，则自屯、蒙至涣、节皆是也。盖翻覆而不可变者，法八卦之乾、坤、坎、离也；翻覆而可变者，法八卦之震、艮、巽、兑也。就翻覆可变之中，其二体不易者，又皆乾、坤、坎、离相交者也。其一体不易者，亦皆交于乾、坤、坎、离者也。惟震、艮、巽、兑相交之卦，则二体皆易焉。颐、中孚、大过、小过，虽为震、艮、巽、兑相交之卦，而翻覆不可变者，颐、中孚，具离之象，大过、小过，具坎之象也。故《序卦》以之附于坎、离、既济、未济，为其具离、坎之象焉尔。

“先天图”八卦两两相对，《序卦》之根也。乾与坤对，坎与离对，震与巽对，艮与兑对，相对而不相变，所以定《序卦》之体也。然既相对则必相交，四正之卦相交，则虽翻覆而其体不易；四维之卦相交，则翻覆而其体遂易矣。若四正之卦，与四维之卦杂交，则易者半，不易者半，所以极《序卦》之用也。是故天地定位，上经所以始于乾、坤，中于否、泰也。山泽通气，雷风相薄，下经所以始于咸、恒，中于损、益也。水火不相射，上下经所以终于坎、离、既济、未济也。

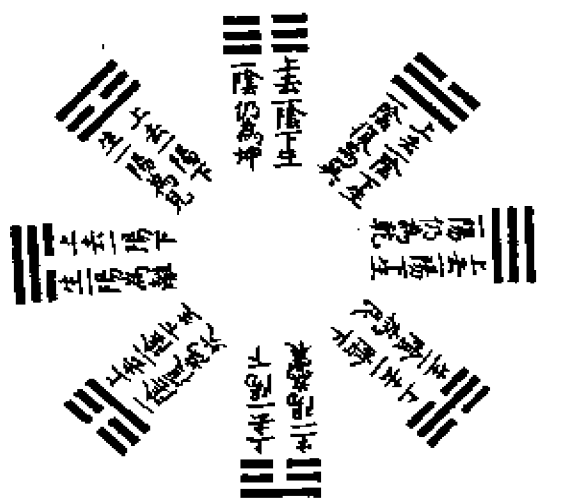

……

“后天图”者，杂卦之根也。

杂卦，即互卦也。互卦之法，或上去一画，而下生一画；或下去一画，而上生一画，则其体遂变矣。互体所成，凡十六卦。其阳卦从阳卦，阴卦从阴卦者八，乾、坤、颐、大过、蹇、解、家人、睽也。其阳卦交阴卦，阴卦交阳卦者亦八，剥、复、夬、姤、渐、归妹、既济、未济也。以交互之法求之，乾而上去一阳，下生一阳，或下去一阳，上生一阳，仍是乾矣。坤而上去一阴，下生一阴，或下去一阴，上生一阴，仍是坤矣。惟震而上去一阴，下生一阴，则变为坎；下去一阳，上生一阳，则变为艮。巽而上去一阳，下生一阳，则变为离；下去一阴，上生一阴，则变为兑。坎而上去一阴，下生一阴，则变为艮；下去一阴，上生一阴，则变为震。离而上去一阳，下生一阳，则变为兑；下去一阳，上生一阳，则变为巽。艮而上去一阳，下生一阳，则变为震；下去一阴，上生一阴，则变为坎。兑而上去一阴，下生一阴，则变为巽；下去一阳，上生一阳，则变为离。此八变者，皆阳得阳卦，阴得阴卦，故乾之变则乾也；坤之变则坤也；震之变则雷水解也，山雷颐也；巽之变则风火家人也，泽风大过也；坎之变则水山蹇也，雷水解也；离之变则火泽睽也，风火家人也；艮之变则山雷颐也，水山蹇也；兑之变则泽风大过也，火泽睽也，皆因其能相变，故能相合也。又乾而上去一阳，下生一阴，则变为巽；下去一阳，上生一阴，则变为兑。坤而上去一阴，下生一阳，则变为震；下去一阴，上生一阳，则变为艮；震而上去一阴，下生一阳，则变为兑；下去一阳，上生一阴，则变为坤。巽而上去一阳，下生一阴，则变为艮；下去一阴，上生一阳，则变为乾。坎而上去一阴，下生一阳，或下去一阴，上生一阳，皆变为离。离而上去一阳，下生一阴，或下去一阳，上生一阴，皆变为坎。艮而上去一阳，下生一阴，则变为坤；下去一阴，上生

一阳，则变为巽。兑而上去一阴，下生一阴，则变为乾；下去一阳，上生一阴，则变为震。此八变者，皆阳得阴卦，阴得阳卦。故乾之变，则天风姤也，夬泽夫也；坤之变，则地雷复也，山地剥也；震之变，则雷泽归妹也，地雷复也；巽之变，则风山渐也，天风姤也；坎之变，则既济也，未济也；离之变，则未济也，既济也；艮之变，则山地剥也，风山渐也；兑之变，则泽天夬也，雷泽归妹也，亦皆因其能相变，故能相合也。易互卦之法尽于此，此其卦所以止于十六也。

“后天图”八卦阴阳上下画互变，杂卦之根也。何则？后天之卦，有各从其类以相变者焉；有各得其对，以相变者焉。乾居西北，而三阳从之；坤居西南，而三阴从之，此各从其类者也。乾与巽对，坎与离对，艮与坤对，震与兑对，此各得其对者也。相从者除乾、坤纯阳、纯阴不变外，坎而上去一阴，下生一阴，则为艮；艮而上去一阳，下生一阳，则为震；震而上去一阴，下生一阴，则复为坎，此三阳相次之序也。巽而上去一阳，下生一阳，则为离；离而上去一阳，下生一阳，则为兑；兑而上去一阴，下生一阴，则复为巽，此三阴相次之序也。相对者，乾而上去一阳，下生一阴，则为巽；坎而上去一阴，下生一阳，则为离；艮而上去一阳，下生一阴，则为坤；震而上去一阴，下生一阳，则为兑，此四阳卦变为对位四阴卦之序也。巽而下去一阴，上生一阳，则为乾；离而下去一阳，上生一阴，则为坎；坤而下去一阴，上生一阳，则为艮；兑而下去一阳，上生一阴，则为震，此四阴卦变为对位四阳卦之序也。然寻其对位相变之根，则又自父母男女长少而来。盖四阴卦兑为最少，离为中，巽为长，坤为老；四阳卦艮为最少，坎为中，震为长，乾为老。凡变者，自少而老，故兑而上去一阴，下生一阳，则变为乾矣；离而上去一阳，下生一阴，则变为坎矣；巽而上去一阳，下生一阴，则变为艮矣；坤而上去一阴，下生一阳，则变为震矣。四阳卦之变，

自阴而来，故又变而为对位之四阴也。艮而下去一阴，上生一阳，则变为巽矣；坎而下去一阴，上生一阳，则变为离矣；震而下去一阳，上生一阴，则变为坤矣；乾而下去一阳，上生一阴，则变为兑矣。四阴卦之变，自阳而来，故又变而为对位之四阳也。

合而观之，凡阳卦相变者，震变坎、艮也，坎变震、艮也，艮又变震、坎也。凡阴卦相变者，巽变离、兑也，离变巽、兑也，兑又变巽、离也。凡阳卦变阴卦者，乾变巽、兑也，震变坤、兑也，坎变离也，艮变坤、巽也。凡阴卦变阳卦者，坤变震、艮也，巽变乾、艮也，离变坎也，兑变乾、震也。易中所谓互卦者，止于此，而其错综次序，皆具于后天也。

(二十四) 大衍圆方之原

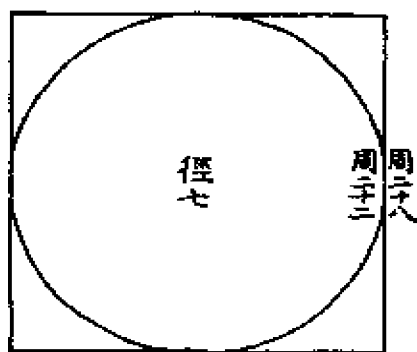

凡方、圆可为比例，惟径七者方周二十八，圆周二十二，即两积相比例之率也。用其半，故若十四与十一。合二十八与二十二，共五十。是大衍之数，函方圆同径两周数。

(二十五) 大衍勾股之原

勾三其积九，股四其积十六，弦五其积二十五，合之五十，是大衍之数，函勾、股、弦三面积。

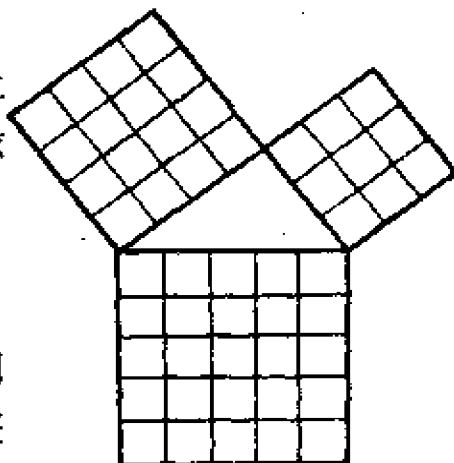

解说 (二十四、二十五两图并说):

蓍策之数，必以七为用者，盖方圆之形，惟以径七为率，则能得周围之整数；勾股之形，亦惟以三四为率，则能得斜弦之整数。径七固七也，勾三股四之合亦七也，是故论方圆周围之合数则五十，论勾股弦之合积亦五十，此大衍之体也。因而开方，则不尽一数，而止于四十九，此大衍之用也。开方而不尽一数，则蓍策之虚一者是已。方面之中函八勾股，而又不尽一数，则蓍策之挂一者是已。惟老阳、老阴之数，与此密合，故作图以明之。

(二十六) 老阳数合方法

全方四十九，中含大方六六三十六，为过揲之数。

小角一一如一，二六互乘为十二，并成十三，为挂扚之数。

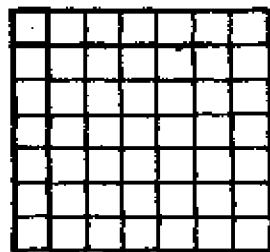

解说:

此与前“洛书”以自乘互乘为积方之法同。但“洛书”用对数，

如一与九之类是也；大衍用合数，则一与六是也。

(二十七) 老阴数合勾股法

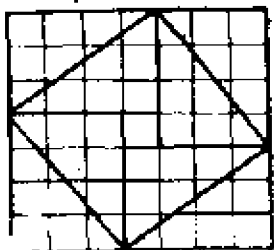

全方四十九。

勾三、股四其积六，四因之得二十四，为过揲之数。

弦五其积二十五，为挂扚之数。

解说：

十数之中，除一一不变，自二二至十十皆可成方。然惟三三则五数居其中，七七则二十五数居其中，此二者为能得天地之中数，余则不能也。盖三三者，“洛书”之数也，七七者，蓍策之数也。“洛书”之数，五居其中矣，而其四方则又成四勾股之数，而以中五为弦之法焉。蓍策之数，二十五居其中矣，而其四方则又具四勾股之积，而即以二十五为弦之实焉。是故卦数之八，合乎“河图”之四也，为其虚五十者同一根也。蓍数之七，合乎“洛书”之三也，为其用中五者同一根也。圣人因心之作，与天地自然之文其相为经纬者如此。

(二十八) 乾策坤策图

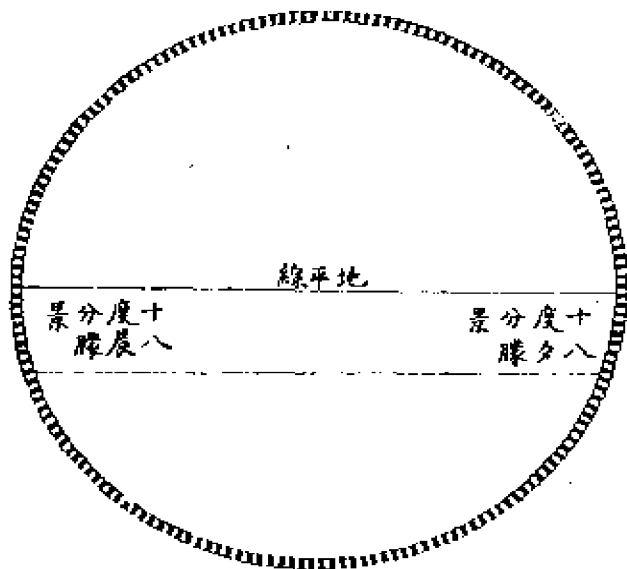

解说：

以地平线分周天之度为二，各一百八十度，日出入朦景昏旦，各十八度，共三十六度。以加昼景一百八十度，合二百一十有六，则乾之策之数也。以减夜漏一百八十度，余一百四十有四，则坤之策之数也。

《大传》曰：乾坤之策凡三百有六十，当期之日，故各一百八十者，寒暑，昼夜并行之体数也。然阳生而阴杀，阳明而阴暗，故阳饶而阴乏，阳盈而阴虚，今以昼夜平分推之，其自然之数如此。若一岁寒暑之候，则若邵子之说，开物于寅末，是亦先十八日也。闭物于戌初，是亦后十八日也。以故万物之数，万有一千五百二十，其从阳者六千九百一十二，其从阴者四千六百八。生气常盛，则为丰年，善类常多，则为治世，其消息盈虚之

理，亦若是而已矣。

(二十九) 加倍变法图

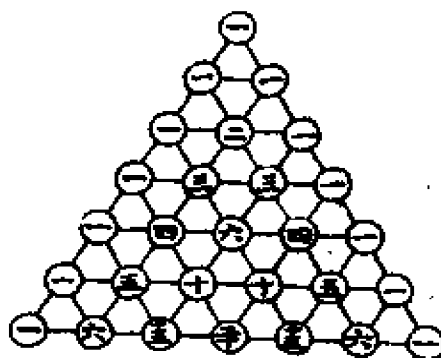

解说：

此图用加一倍法，（如第二层两一生第三层中位之二，并左右两一成四，是倍二为四也。第三层一二各生第四层中位之三，并左右两一成八，是倍四为八也。下仿此。）出于数学中，谓之开方求廉。率其法以左一为方，右一为隅，而中间之数则其廉法也。（第三层为平方，第四层为立方，第五层、六层、七层为三乘、四乘、五乘方。）于成卦之理，亦相肖合。何则？阳大阴小，阳如方，阴如隅，分居两端，阴阳合则生中间之两象，如平方之方、隅合而生两廉，其长如方，其廉如隅也。又乘则生中间之六卦，如立方之方、隅合而生六廉。三平廉根于方，而其厚如隅；三长廉根于隅，而其长如方也。故开方之法，虽相乘至于无穷，莫不依方、隅以立算。成卦之法，虽相加至于无穷，莫不根阴阳以定体。成卦之始，一阴一阳，每每相加而已。及卦成而分析观之，则自一画至六画，惟纯阴纯阳者常不动，其余则方其为

四象也。中间一阴一阳者二，方其为八卦也。中间一阴二阳者三，一阳二阴者三，方其为四画也。中间一阴三阳者四，一阳三阴者四，二阴二阳者六，方其为五画也。中间一阴四阳者五，一阳四阴者五，二阴三阳者十，二阳三阴者十，及其六画之既成也。中间一阴五阳者六，一阳五阴者六，二阴四阳者十五，二阳四阴者十五，三阴三阳者二十，朱子卦变之图以此而定也。盖其倍法同于画卦，而其多寡错综之数，则卦变用之。

(三十) 序卦圆图

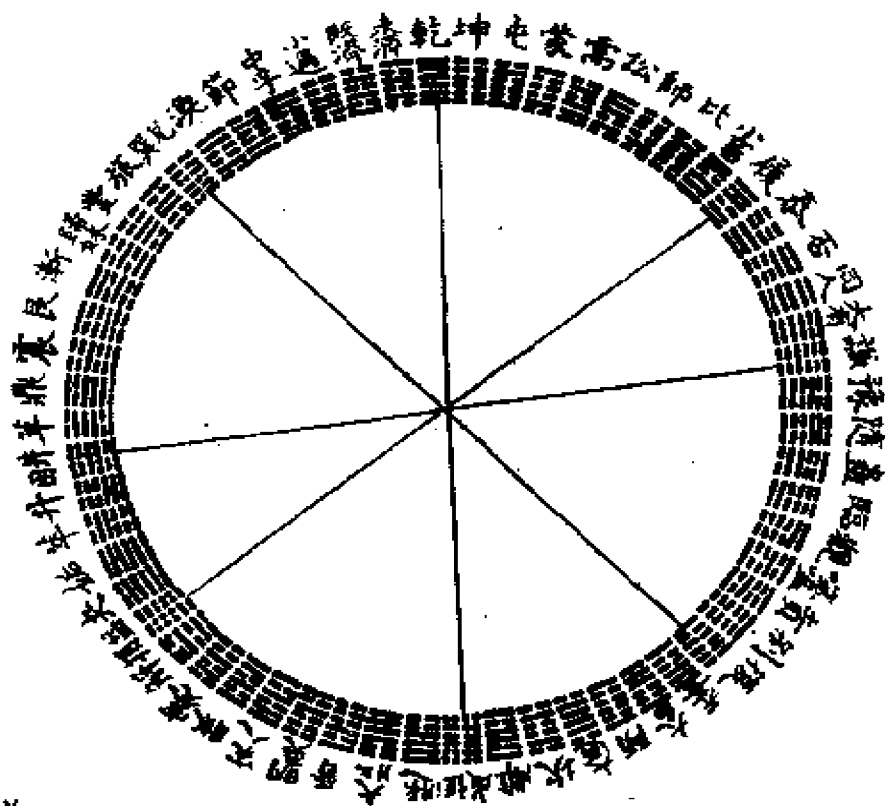

解说：

孔子《系辞传》叙上下篇九卦曰：履，德之基也；谦，德之柄也；复，德之本也；恒，德之固也；损，德之修也；益，德之裕也；困，德之辨也；井，德之地也；巽，德之制也。先儒以其

卦推配上下经，皆相对。盖乾与咸、恒对，履与损、益对，谦与困、井对，复与巽、兑对，每以下篇两卦对上篇一卦，凡十二卦，而二篇之数适齐矣。然十二卦之中，又止取九卦者，乾，咸其始也，兑其终也，略其终始而取其中间之卦，以著阴阳消息盛衰之渐，故止于九。前所推上下篇各四节，阴阳消息盛衰之次与此图密合。

(三十一) 四象相交为十六事图

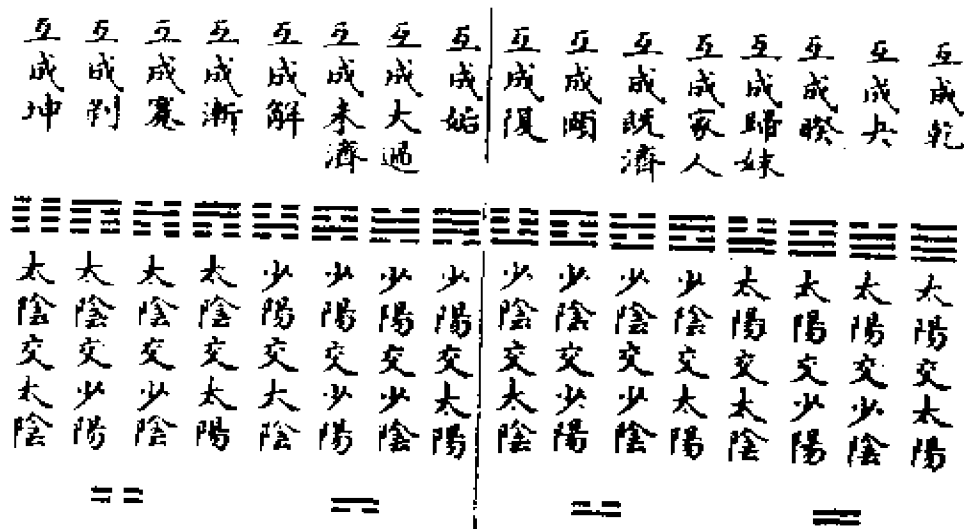

解说：

此互卦之根也，惟其方成四画时，所互有此十六卦，故六十四卦成后，以中爻互之只此十六卦，即以六爻循环互之，亦只此十六卦。四画互成十六卦，又以其中二画观之，则互乾、坤、剝、复、太过、颐、姤、夬者，皆中二爻为太阳、太阴者也。互渐、归妹、解、蹇、睽、家人、既济、未济者，皆中二爻为少阳、少阴者也。故十六事归于四象而已。

(三十二) 六十四卦中四爻互卦圖

☰ 乾	☷ 坤	☱ 利	☵ 復	☶ 過	☱ 順	☵ 始	☷ 央
以上八卦皆互乾坤							
☵ 解	☱ 蹇	☵ 睽	☶ 夬	☱ 漸	☵ 歸	☶ 激	☱ 濟
以上八卦皆互既未濟							
☱ 比	☵ 師	☱ 臨	☵ 觀	☱ 屯	☵ 蒙	☱ 損	☱ 益
以上八卦皆互剝復							
☱ 咸	☵ 恆	☵ 熒	☱ 遊	☵ 猷	☱ 同	☵ 萃	☱ 鼎
以上八卦皆互姤夬							
☱ 坎	☵ 軌	☱ 萃	☱ 井	☱ 應	☱ 蠱	☱ 否	☱ 泰
以上八卦皆互漸歸妹							
☱ 震	☱ 節	☱ 過	☱ 坤	☱ 豐	☱ 旅	☱ 離	☱ 坎
以上八卦皆互大過頤							
☱ 未	☱ 艮	☱ 旅	☱ 豫	☱ 蠱	☱ 有	☱ 晉	☱ 明
以上八卦皆互解蹇							
☱ 无	☱ 巽	☱ 井	☱ 困	☱ 訟	☱ 夬	☱ 需	☱ 訟
以上八卦皆互睽家人							

(三十三) 十六卦互成四卦图

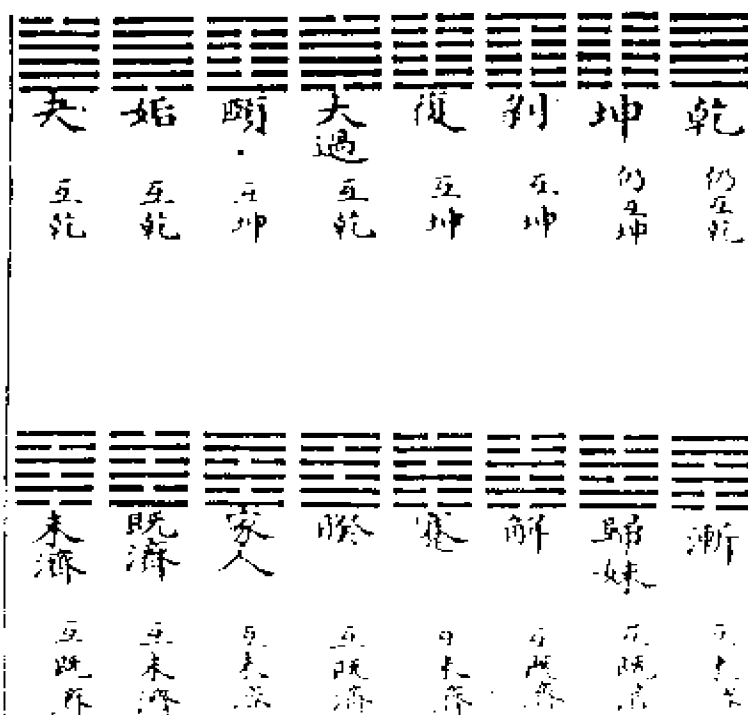

解说：

互乾、坤、既济、未济之十六卦，即诸卦之所互而成者也。故十六卦又只成乾、坤、既济、未济四卦，犹十六事之归于四象也。盖四象即乾、坤、既济、未济之具体，故以太阳三叠之即乾，以太阴三叠之即坤，以少阴三叠之即既济，以少阳三叠之即未济，乾、坤、既济、未济统乎易之道矣。故《序卦》、《杂卦》皆以是终始焉。

(三十四) 互卦圆图

解说：

乾、坤体也，既济、未济用也，故以乾坤始之，既济、未济

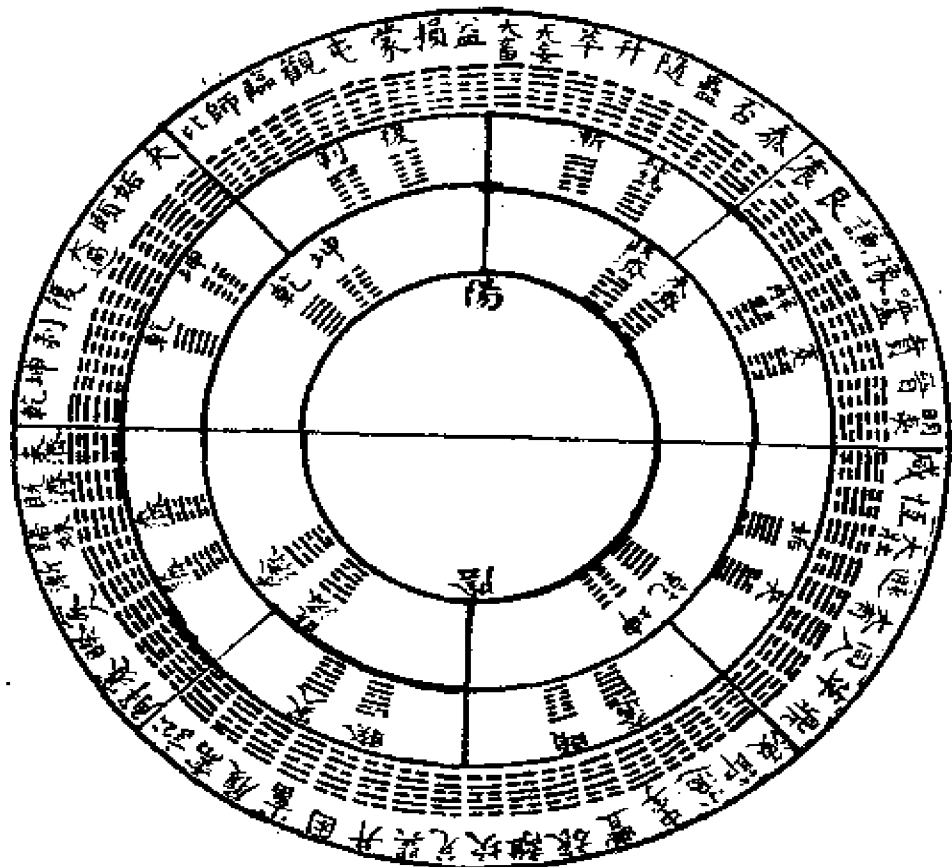

终之。中间则左方六卦剥、复、渐、归妹、解、蹇为阳卦，皆以震，艮为主，而统于乾、坤。右方六卦姤、夬、大过、颐、睽、家人为阴卦，皆以巽，兑为主，而统于既济、未济。故图之外一层者，六十四卦也。次内一层者，所互之十六卦也。又次内一层者，十六卦所互之四卦也。以其象限观之，则皆互乾、坤者居前，互既济、未济者居后。以其左右观之，则左方者皆统于乾、坤，右方者皆统于既济、未济也。

为互卦之主，不在互卦之内者十四卦。乾互之得乾，坤互之得坤，既济互之得未济，未济互之得既济，此四卦者不可变，故

不在互卦之内也。阳卦六，剥、复者，震、艮交于坤者也；渐、归妹者，震、艮交于巽、兑者也；解、蹇者，震、艮交于坎者也，故震、艮为互阳卦之主。阴卦六，姤、夬者，巽、兑交于乾者也；大过、颐者，巽、兑交于震、艮者也；睽、家人者，巽、兑交于离者也，故巽、兑为互阴卦之主。以三画言之，艮阳极而震阳生也。以六画言之，剥阳极而复阳生也。故剥、复象艮、震而为阳卦之首。以三画言之，兑阴极而巽阴生也。以六画言之，夬阴极而姤阴生也。故夬、姤象兑、巽而为阴卦之首。乾坤之用在否、泰，犹坎、离之用在既济、未济也。故否、泰、乾、坤之交而为既济、未济之宗。此十卦亦不在互卦之内，《杂卦》中遇此数卦，皆从本卦取义，不用互体。其余自比，师以后，需、讼以前，悉以互体相次。

互卦阴阳次第：自乾、坤至晋、明夷二十八卦，为阳卦。（皆互剥、复、渐、归妹、解、蹇。凡上经之卦十八，而杂下经十卦于其中。）自井、困至需、讼二十八卦，为阴卦。（皆互姤、夬、大过、颐、睽、家人。凡下经之卦十八，而杂上经十卦于其中。）自乾、坤至噬嗑、贲为阳卦之正。（首剥、复，次渐、归妹，次解、蹇。）自兑、巽至晋、明夷，为阳卦之变（首渐、归妹，次剥、复，次解、蹇。）自井、困至否、泰，为阴卦之变。（首睽、家人，次姤、夬，次大过、颐。）自大壮、遁至需、讼，为阴卦之正。（首姤、夬，次大过、颐，次睽、家人。）

（三十五）循环互卦图

大过，颠也；姤，遇也；柔遇刚也；渐，女归待男行也；颐，养正也；既济，定也；归妹，女之终也；未济，男之穷也；夬，决也；刚决柔也。君子道长，小人道忧也。

解说：（注：此图原缺）

以上五十六卦，皆以两相对如《序卦》之例，独此八卦错综而不反对者，以见卦之有互，不独中四爻可互，六爻循环皆可互也。卦卦皆然，独举大过一卦者，中四爻以阳居之，惟大过一卦。且自初爻起，而正卦左旋，互卦右转，恰始于姤，终于夬，而乾得易道用阴而尊阳之意也。故案图观之，自初至四为姤，自上至三为渐，自五至二为颐，自四至初为归妹，自三至上为夬，自二至五为乾。然夫子传文无乾者，乾在篇首，夬尽则为纯乾，首尾相生之义也。既济、未济不在互卦之内，故以乾附于此。自阴阳相遇之后，如渐之得礼，如颐之得养正，则为既济而定也；如归妹之越礼失正，则为未济而穷矣。故必决阴邪以伸阳道，然后君子道长，小人道忧也。既济、未济统六十四卦之义，故《杂卦》以是终篇，与《序卦》同。

清·任启运《周易洗心》

(一) 河图

解说：

“河图”之数，天一生水，地六成之而居北，地二生火，天七成之而居南，天三生木，地八成之而居东，地四生金，天九成之而居西，天五生土，地十成之而居中。自汉孔安国、刘歆以来递传之，而于太极生两仪，两仪生四象，四象生八卦之义，犹未甚著。后人并画而方之，则于循环转运之旨，去而益远矣。国朝光山胡氏（名煦，字沧晓。）配以循环太极，而见自一至三，阳之稚也，故居内；自七至九，阳之盛也，故居外，自二至四，阴之稚也，故居内，自六至八，阴之盛也，故居外。阳自左升而降于右，阴自右降而升于左，其中则太极之本体也，五十藏焉。其左右，则两仪也。阴阳各有稚盛，则四象也。阳盛极于上，而阴已生焉，阴盛极于下，而阳已生焉。阳生，则观其外阴之数弥处多，观其内阴之实弥处少矣。阴生，则观其外阳之数弥处多，观其内阳之实

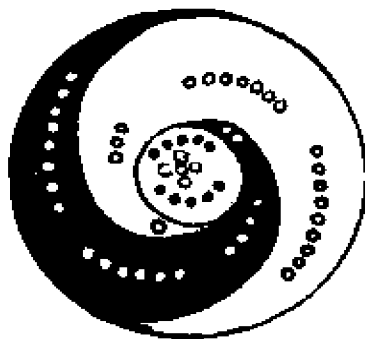
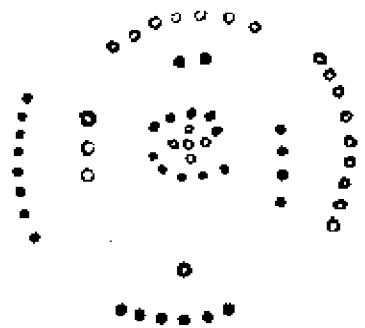

弥处少矣。此消息之大机也。由是分之，则上纯阳者乾，下纯阴者坤。东北生阳在内，盛阴在外者震，东南盛阳在内，余阴在外者兑，西南生阴在内，盛阳在外者巽，西北盛阴在内，孤阳在外者艮。东阳，而阴升其内，即离，西阴，而阳降其中，即坎，而相生之，故皆可见矣。胡氏别有循环太极图，此不复列举，此已该之也。厚庵李氏（讳光地，谥文贞。）曰：阳始于北，盛于东，极于南，而终于西。阴始于南，盛于西，极于北，而终于东。在北东，奇内而偶外，奇为主而偶为宾。在南西，偶内而奇外，偶为主而奇为宾。其并立而同运者，固不容一息相离。其迭为宾主，互为终始者，又无一息不相推相变也。以推行为用，而体不可执，以合一为体，而用不可知。胡氏曰：“河洛”二图，并出伏羲时，乃圣人画卦，作易根本，故《系传》曰：河出图，洛出书，圣人则之。断不可谓图出伏羲时，用以画卦，书出夏禹时，用以演畴也。图书相倚，一体一用，两不相离。生，体也，成，用也。“河图”成数附于生数，即体含用之义也。一九六四成十于西北，三七二八成十于东南，皆相倚斜居，此方生之象，与“洛书”之成数散布四隅者不同。然而相交之用，已见于此矣。愚按：东与南，西与北，皆连十，东北及西南，皆不连者，东北生物之户，所谓坤逢震处，见天根，西南成物之户，所谓乾逢巽处。为月窟，物之出入所经，故不连也。几奇数皆天，偶数皆地，此相间之小阴阳也。生数皆天，成数皆地，此始终之大阴阳。盖天包地外，地在天中，五行非天不生，非地不成。一与三，天之阳，二与四，天之阴，五，居中，即地也。气之始为水，故居一，气能动为火，故居二，气渐形而散，即为木，故居三，气既结而凝，即为金，故居四，气成质而渐大，即为土，故居五也。由是一与五合为六而水成，故曰：天一生水，地六成之。二与五合为七而火成，故曰：地二生火，天七成之。（其曰地二生火，天七成之者，以偶地数，奇天数，故非天无火，待地

生火，而天乃成之也。夫天之日为火日，岂待地生之者乎？）三与五合为八而木成，故曰：天三生木，地八成之。四与五合为九而金成，故曰：地四生金，天九成之。（其曰地四天九者，亦以奇偶故。）至五积之，复合五为十，而地成矣。然非地至此乃成，其成物之功，至此而全也。故曰：“洛书”无十，非去十不用，五之合即十且成，至于十即仍归于一也。天之月，水也，生于阳，故内明；成于阴，故外暗。古人取明水于月，月与水一气也。天之日，火也，生于阴，故内暗；成于阳，故外明。古人取火于日，日与火一气也。天之风，木也，生于阳，故有力；成于阴，故无形。风至木即动，风与木一气也。天之星，金也，生于阴，故体微；成于阳，故数繁。星陨则为石（金、石同类。）星与金一气也。天之风，藏于日，母隐于子焉。地之火，藏于木，子隐于母焉。阳主仁，故合体也。金与水同寒，月与星同夜，特相从也而不相合。阴主义，故异体也。此亦阳合阴分之义也。

(二) 洛书

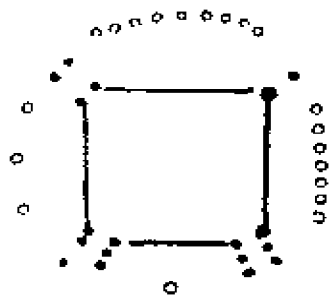

此
本
之
厚
氏

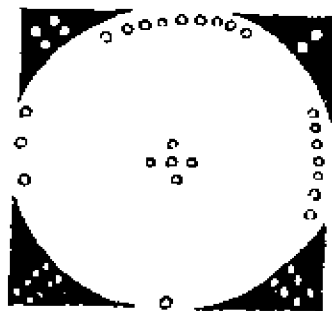

此
太
之
光
山
氏

“洛书”凡点皆作龟坼文而微曲，后人亦以点易之。

解说：

“洛书”之数，戴九履一，左三右七，二四为肩，六八为足。《易纬》曰：河出天苞，洛出地符。天阳，故数盈而极于十，地阴，故数虚而止于九。图象天，专以气用，故浑然转运。而水火金木，各安其位圆也，而有方义焉，即体立而用行也。书象地，兼以形用，故四阴各止其隅，而四阳各居其正方也，而有圆象焉。用行而体，即在其中也。今此二图，其阳外阴内者，本之厚庵李氏（讳光地，谥文贞。）则见夫天之形，常包于地之外，而阳动于外，阴静于内，所谓天运而不已。坤顺而有常者，于此可会也。其阴外阴内者，本之光山胡氏。则见夫天之气，时行于地之中。所谓静专动直，是以大生，静翕动辟，是以广生者于此可会也。故并列之，一以见天大地小，乾道之所以统天；一以见阳奇阴偶，地道之所以承天。胡氏曰：阳之德，以气行，故浑合无间；阴之德，以形受，故其体遂分。文王作易开图，阳连阴断，即出于此。又曰：一、三、六、八之位，书与图同，二、四、七、九之位，书与图异者，阳数盛，则超右而下降，从阴之逆，阴数盛，则趋左而上升，从阳之顺也。至于七九阳盛，而含二之微阴于中，六八阴盛，而含一之微阳于中，则亦与图之旨一矣。厚庵李氏曰：天数始于一，地数始于二，奇偶并而阴阳之理行。故图一三内，七九外，二四内，六八外，互为终始。此阴阳交易，变易之道也。天数之乘，三其一，地数之乘，二其二，参两行而天地之义著。故书一三七九相乘于四正而左行，二四六八相乘于四隅而右行，此天地顺逆之机，枢维之位也。玉斋胡氏曰：“河图”以生成分阴阳，五生数阳，统五成数阴，同处其方，而阳内阴外交泰之义也。“洛书”以奇偶分阴阳，五奇数阳，统五偶数阴，各居其所，而阳正阴偏尊卑之义也。愚谓，南火西金，一定之位。在图则二七火，在书则九四火；在图则四九金，在书则七二金。图主气，故天生地成，书主形，故阳数生，阴数成也。水

与木不易数者，木，阳中之阳，水，阴中之阴，其理专也。火与金易数者，金火皆阴阳各半，如义酌时宜为火。礼有定制，则为金礼，主文明为火，义能断制，又为金也。（术家言九紫火，七赤金，亦取此。）“洛书”一居下，三五七居中，九居上，凡物生自下，卦画亦然也。坎一水润下，离九火炎上，震三、巽四，木东震直而巽曲也。兑七、乾六，金西乾从而兑、革也。坤二、中五、艮八土，斜倚其间。木生火，在土之上，金生水，在土之下。而一水三木自下上，四木六金自上下，七金九火自下上，此即卦画错综互易所从起也。“河图”五十居中，而西北一连九，四连六，东南三连七，二连八，皆十。“洛书”无十，而一对九，二对八，三对七，四对六，皆十，加以中之五，皆十五也。又北六一八，东八三四，南四九二，西二七六，亦皆十五。盖五者中之体，十者中之用，“洛书”之用已行，故无十，用不见用也。大衍之数五十，去“河图”之五，体不见体也。合五与十，而体用之妙尽矣。故子曰：五十以学易。羲图，圆则图，方则书，而先圆后方，有图之体，而书之用乃行，意在体也。文卦先天则图，后天则书，而彖多取后天，有书之用，而图之体，即存意在用也。十干自“河图”出，十二支自“洛书”出。“河图”圆自左旋，乾为壬，为甲，水生木，兑为丁，木生火，离为己，火生土，震为庚；土生金，坤为癸，为乙；金生水，水生木；艮为丙，木生火；坎为戊，火生土；巽为辛，土生金，接乾壬金生水，再周焉。辨阴阳也，阳干出四阳卦，阴干出四阴卦。阳生阴，阴生阳。戊己之土居中，故即从丙丁之生也。（术家丙戊长生居寅，丁己长生居酉。）乾坤各两千，甲乙始，壬癸终；终始万物，皆乾坤也。坎离为乾坤中交，故坎戊离己得中也。戊己无方位，先天六卦原不见坎离也。《参同契》验之月而名纳甲，不知“河图”之序本然，非在外而强纳之也。“洛书”方自右旋，亥子一水正北，丑八土东北隅，寅卯三木正东，辰四土东南隅，巳午九火正南，未二土西

南隅，申酉七金正西，戌六土西北隅。子午卯酉四正之位，坎离震兑四卦是也。若亥则巳生于乾（术家谓亥天门。）寅巳生于艮，（夏正建寅，连山首艮。）巳巳生于巽，申巳生于坤。（《左传》曰：所以申土也。）故辰、戌、丑、未四基，属乾、巽、艮、坤，而寅、申、巳、亥四生，亦系此也。天转运，故重浊之气居中为地，地德方，故中虚以受天气，而上止诸隅。八卦先天，自“河图”出，当立以观。天上、地下、日东、月西、巽风、兑星皆丽天，艮山、震雷由地发。后天自“洛书”出，当平以观，五行各止其方。

（三）伏羲太极生两仪图

此“先天环中图”第一规，
光山胡氏分之。

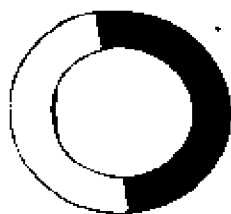

解说：

伏羲初画二仪图，仿“河图”阳白一而三，阴自二而四为之，其中所虚，即太极也。其左白者阳，右黑者阴，则两仪也。故曰：易有太极，是生两仪。梁山来氏（名知德，字矣鲜。）光山胡氏，俱有“太极图”，而今不列者，太极本无极，即两仪而见也。

(四) 伏羲两仪生四象图

此“先天环中图”第二规，亦光山胡氏分之。



解说：

伏羲初画四象图，仿“河图”七、九之阳，六、八之阴，皆自内而外，盖即前图而一纵之，一横之也。天下之物，左阳右阴，上阳下阴。合之而左之上为太阳，左之下为少阳，右之下为太阴，右之上为少阴，《易》曰：两仪生四象。

(五) 四象加前后成六合图

前图后图此图启运自撰

解说：

启运因“四象图”，而复设此“二象图”，以明八卦之所自来也。太极浑然，不可言二，并不可言一，有一则已两矣。盖有一物，则必有一之上焉，一之下焉，又有一之左焉，一之右焉，又必有一之前焉，一之后焉。上与下，左与右，前与后，皆两也。合其中之一而言，则上中下三也。左右与中，前后与中，皆三也。立以观之，纵横以观之，皆三也。故三才者，言其立也。五方、五行者，合言其纵与横也。九宫者，合言其立与纵横也。故“河

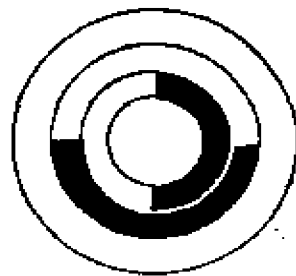

图”“洛书”之象，皆九宫也。中体也，两用也。圣人执两以用中，而中究不可见，故曰：退藏于密也。三之中不可见，则两仪而已矣。五之中不可见，则四象而已矣。九之中不可见，则八卦而已矣。故凡举一物，其前之上左，乾也；后之上左，兑也；前之下左，离也；后之下左，震也；前之上右，巽也；后之上右，坎也；前之下右，艮也；后之下右，坤也。而宰乎其中者，不可见。然非有此不可见者，以为之宰。则此上下、左右、前后，不为虚位，即吾身之有此上下、左右、前后者，不皆为虚器乎。故曰：中者，天下之大本，而圣人之允执厥中，其道不外于洗心藏密也。

(六) 三阳三阴消息图



此图光山胡氏撰

解说：

胡氏因循环太极而作此图。盖由环中四象而又斜倚一圈，以成六卦也。一阳生为震，二阳为兑，至三阳则纯乾矣。一阴生为巽，二阴为艮，至三阴则纯坤矣。愚按：古无六卦之说，然阴阳由一而二而三，乃消息之大机，分之即十有二月之辟卦。其不见坎、离者，日月即其所以为消息也。

(七) 伏羲四象生八卦图

此图本鹤山魏氏（名了翁）。魏氏云：得之知眉州任直翁，自《易心学》中录出，光山胡氏亦同。

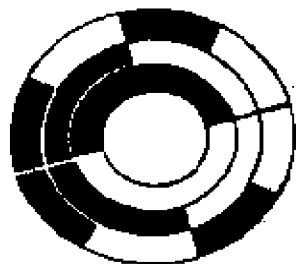

解说：

伏羲初画“八卦图”，由四象而加四阳、四阴，以成八卦。鹤山即谓之“先天环中图”也。其左乾一、兑二、离三、震四，其右巽五、坎六、艮七、坤八，皆自上而下。愚尝谓天下之物，左阳右阴，上阳下阴，前阳后阴。伏羲既合左右上下为四象，而前白后黑难加，故析为四阳、四阴而周加之，其四阳即前，四阴即后也。易曰：四象生八卦。又曰：天地定位，山泽通气，雷风相薄，水火不相射。震四巽五，汉儒之说皆然，独宋儒会稽胡氏（讳一中，字允文。）谓先天巽四、震五，三男从父在西，三女从母在东，后天乃震四、巽五，三女从父居上，三男从母居下。本朝萧山毛氏（讳奇龄，字大可）谓必巽四、震五，则兑二、离三、巽四、三阴，震五、坎六、艮七，三阳，各以类从。愚谓“河图”一三七九，自下而上，东北阳之始，宜为震二，四六八自上而下，西南阴之始，宜为巽。伏羲圆图，亦震东北，巽西南；方图亦震四、巽五相次。盖乾、兑、离、震，外两卦阳，中两卦阴；巽、坎、艮、坤，外两卦阴，中两卦阳。阳中有阴，阴中有阳，正万化生生之妙。若必求其类，则乾一已与兑、离不类，坤八更与坎、艮不类，乌睹所谓阴阳不测之谓神乎？

(八) 伏羲六十四卦消息图

此图启运因前图及邵子所传小大方圆推之，知有此，而光山胡氏亦同。

解说：

伏羲既成“八卦图”，又倍之而为六十四卦，未有卦名，而统名之曰：“消息”。郑氏所谓十言之教是也。按：郑氏以为神农重卦，孙盛谓夏禹重卦，司马迁、扬雄谓周文王重卦。《系传》云：八卦成列，因而重之。是重之者，固伏羲也。又云：其称名，衰世之意。是伏羲但有六十四卦之象，未有六十四卦之名。盖卦者，卦也。于阴阳成四象之上，复取一阴一阳卦之，以观其健顺动入诸德，于是有乾坤八卦之名。于八卦上复取八卦卦之，以观其阴阳消息之理，统名之曰：消息。其六十四卦之名，则自神农之后。观象者，渐有以目之，或同或异，至文王而定也。若《系传》取诸噬嗑云云，则谓制器尚象，于此卦有合耳，非谓伏羲时早立此卦名也。如师、如讼，伏羲时未有此事，安得先以此名卦乎？

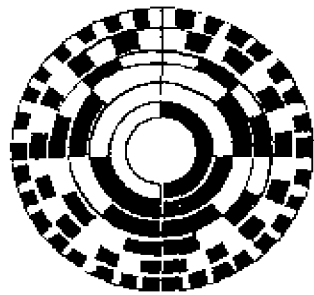

(九) 先天八卦合河图图

解说:

“河图”圆，故以先天配之。先天之震、离、兑、乾，阳长而阴消，即左方之阳内而阴外；巽、坎、艮、坤，阴长而阳消，即右方之阴内而阳外也。若以配书，则乾上数九，因九逆数之而震八、坎七、艮六；坤下数一，因一顺数之而巽二、离三、兑四。于书亦未尝不合，此即体含用之义也。

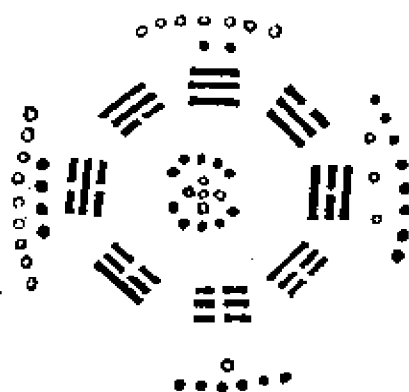

(十) 后天八卦合洛书图

解说:

“洛书”方，故以后天配之。后天离居上配九，为火。火生燥土，艮土配八，燥土生金，故兑七、乾六配之而逆也。坎居下配一，为水，水生湿土，坤土配二，湿土生木，故震三、巽四配之而顺也。若以配图，则坎水北一生六，成离火，南二生七，成震巽木，东三生八，成乾兑金，西四生九，成于图，亦未尝不合，此即用而体存之义也。

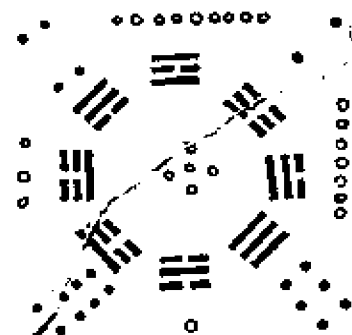

(十一) 八卦分属天地直图

天在上，地在下。泽从天降，与离日相济。山从地峙，与坎水相涵，天精惟日，丽天之中。地脉为水，行地之上。雷出地而行，天且与电偕至，风自天而行，地又与雨俱来。

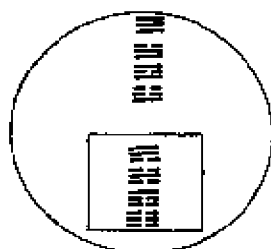

解说：

八卦竖图，由“河图”出。乾、兑、离、震，阳仪，从天；巽、坎、艮、坤，阴仪，属地。地分亦在天中，天全而地半也。此以气言之。

(十二) 八卦八配男女横图

坤	乾
☷	☰
为母	为父

兑	巽	坎	艮	震	巽
☱	☴	☵	☶	☳	☴
得坤上爻，为少女。	得坤初爻，为少女。	得乾中爻，为中男。	得乾上爻，为少男。	得乾初爻，为长男。	得坤中爻，为中女。

此三卦皆乾象清坤，居位而居。

此三卦皆坤象清乾，居位而居。

此图本朱子。

解说：

八卦分男女图，自“洛书”出。阳居正，其数奇，故凡用阳者皆自乾出，而为男；阴居隅，其数偶，故凡用阴者皆自坤出，而为女也。此以形言之。

(十三) 由先天变后天图



此启运合先天、后天两图，以玩其爻易之故，亦学易之一法也。

按：“神农大圆图”内一层以艮、震、巽、离、坤、兑、乾、坎右行为次，外一层于八卦上各加八卦，以坤、艮、坎、巽、震、离、兑、乾左行为次，亦参两法也。

解说：

后天人用之学，乾本上，而天以下跻为用，故以中爻交坤，坤受之成坎体，阴者用阳也。坤本下，而地以上跻为用，故以中

爻交乾，乾受之成离体，阳者用阴也。离坎代乾坤，以有事而乾坤退，老子西矣。离为火，火以炎上为用，故以上爻交坎，坎以上爻报之而成震。震居东为木，凡木之液，上行乃生用水，以水从火上也。坎为水，水以润下为用，故以下爻交离，离以下爻报之而成兑。兑居西为金，凡金之熔，下流乃成用火，以火从水下也。乾何以居艮，艮者用阳之终。坤何以居巽，巽者，用阴之始。乾资始，坤代终，居资始于终，居代终于始也。震居东，用阳以始，原始即知所以终，故以艮居原震之位。兑居西，用阴以终，反终而知所以始，故以巽居原兑之位。四正皆阴阳之合，四隅皆始终之交。此坎子、离午、震卯、兑酉所以为四正，而寅申巳亥之四生辰、戌、丑、未之四墓，所以并居乾、坤、巽、兑之四隅也。火，天阳，包地之阴，水，地阴，包天之阳。坎离即乾坤也。雷，火气之发；泽，水形之止。震兑，一坎离也。山，地形之高；风，天气之降，是艮巽亦乾坤。而山吐气即为云，风燥物亦如火，是艮巽亦坎离也。知震、巽、艮、兑即坎、离，坎离即乾坤，可与论易矣。大约看先天，顺从未有八卦前想来，看后天，须从既有八卦后想去。先天不以乾坤居中，不见六子之用自乾坤出；后天不变乾坤之位，不见乾坤之无为而成乾坤。惟无为，故六子之用，有为而无为。厚庵李氏曰：火始于东，盛于南；水始于西，盛于北。雷霆之气，动于寅，发声于卯。膏泽之润，畅于巳，收功于酉。风在西南则凉，以成万物，在东南则和，以生万物。艮在西北则动极而静，在东北则静极而动。故曰：万物之所成终而成始也。愚按：八卦相错，阴阳之变，皆自错生。胡氏谓，乾坤中正之位，故中爻而变坎离。离左坎右，离上坎下，故离以上交，坎以下交而成震兑。李氏谓，火，体阴用阳；水，体阳用阴。火在地中，阴自上压之则奋，故成震。水聚地上，阳自下敷之则滋，故成兑。其说皆甚明。至于四隅，李谓阳感于阴，则山出云。山者，雷与泽之相感，故震以上下与兑

交，而变艮。阴感于阳，则水生风。风者，泽与雷之相感，故兑以上下与震交，而变巽。风，本天气，与山交，而下接于地，故巽以上二爻，交艮下二爻，而变坤。山，本地质，与风交，而上接于天，故艮以下二爻，交巽上二爻，而变乾。胡谓阴始与阳终交，故巽上二爻，交艮下二爻，艮下二爻，交巽上二爻；阳始与阴终交，故震上爻，交兑下，兑下爻，交震上。其不由相错之故未明，姑存其说，俟精易者辨定焉。

(十四) 先天八卦合图书用九藏十图

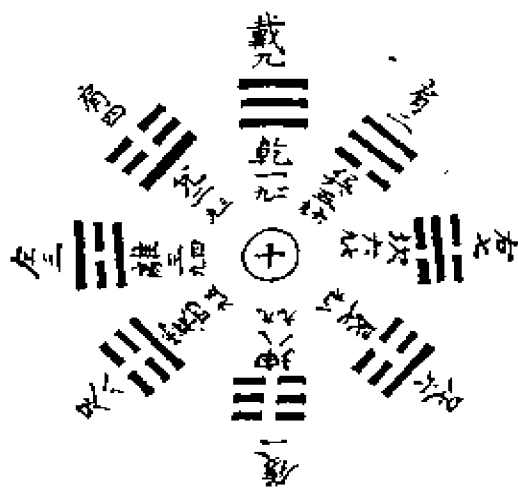

此图本之会稽胡氏（讳一中，字允文。）乾一、坤八合九，戴九、履一则十；离三、坎六合九，左三、右七则十；震四、巽五合九，二右肩，八左足则十；兑二、艮七合九，四左肩，六右足则十。

解说：

此以先天八卦之位，合“洛书”之数，明“洛书”不用十，而十固藏其中也。“河图”天数五，一、三、五、七、九，故曰：天数

无十。（五为天数之中。）地数五，二、四、六、八、十，故曰：地数无一。（六为地数之中。）天资始，地代终也。去一与十不用，而以二加乾，三加兑，四加离，五加震，六加巽，七加坎，八加艮，九加坤，则二九一十八。一者乾，八者坤，十在其中矣。三九二十七，二者兑，七者艮，十在其中矣。四九三十六，三者离，六者坎；五九四十五，四者震，五者巽；六九五十四，五者巽，四者震；七九六十三，六者坎，三者离；八九七十二，七者艮，二者兑；九九八十一，八者坤，一者乾，十皆在其中矣。故刘歆曰：“河图”“洛图”相为经纬，八卦九章相为表里。邵子曰：圆者“河图”之数，方者“洛书”之文。此“洛书”所以无十，而无往非十，大衍之数五十去一不用，而无往非一也。

（十五）先后天卦合河洛图十书九图

解说：（图十五）

先后天配“河洛消息图”，先天自乾至坤，自南而北，为消；后天自坎至离，自北而南，为息。其合十则配图，合九则配书也。

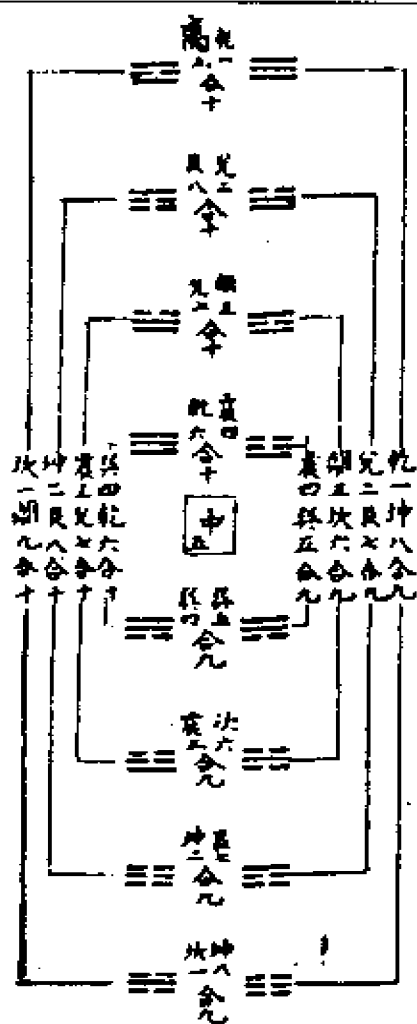

此图本闻斯孙氏。

图(十五)

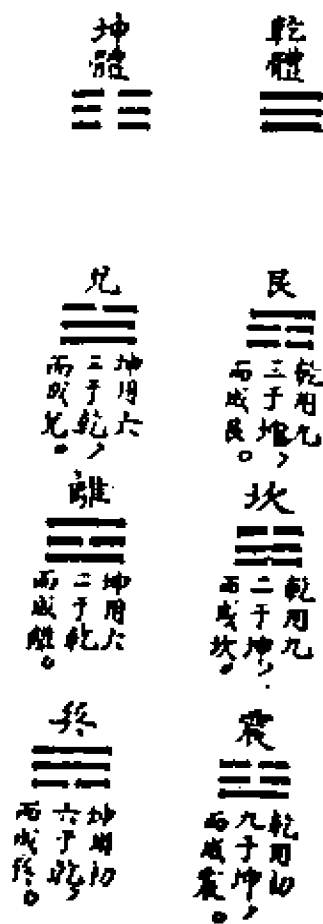

图(十六)

此图亦本胡氏，而小变之

(十六) 周公乾坤二用图

解说：(图十六)

周公立图以明二用之妙。胡氏曰：体立于此而不动，用交于外而忽来。三男之卦，皆二阴静而一阳动，三女之卦，皆二阳静而一阴动。易爻概称九、六，俱从动处言也。《彖辞》来往上下，进退始终，俱自动用之一爻为主于卦中者言。

(十七) 连山六十四卦圆图

于令升曰：“连山”者，烈山氏之书也。夏人因之得人统，故岁首寅，而卦首艮。又曰：神农之易中成为中天。

桓潭曰：“连山”八万言，藏于兰台。

朱震曰：此图在“归藏初经”，王豫得之康节邵氏。

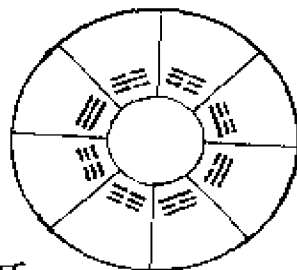

解说：

此神农之大圆图，由伏羲圆图而演之。始艮终坎，所谓《连山》者也。今细按其图，外层坤一、艮二、坎三、巽四、震五、离六、兑七、乾八，即伏羲八卦，而逆布之，始坤终乾，而《归藏》之理已寓于此。内层艮一、震二、巽三、离四、坤五、兑六、乾七、坎八，而《周易》后天之位，悉准乎此。然亦有图无文。夏禹乃立之，名其卦名，有姤、有复、有剥、有阳文、有阳豫、有游徙之类。周文王演《周易》，而姤、复之名，卒无，以易之，则其阐发必多矣，而惜乎书之不存也。

(十八) 六十四卦配

四时十二月六十律之图

解说：

按先天乾上、坤下，天地也；后天震东、兑西、离南、坎北，四时也，复、临、泰、大壮、夬、乾、姤、遁、否、观、剥、坤，十二月也。天地交而气行，气行而和，应四时，大五行

也。十二月内各有五行，则五其十二，而六十矣，卦与律一也。

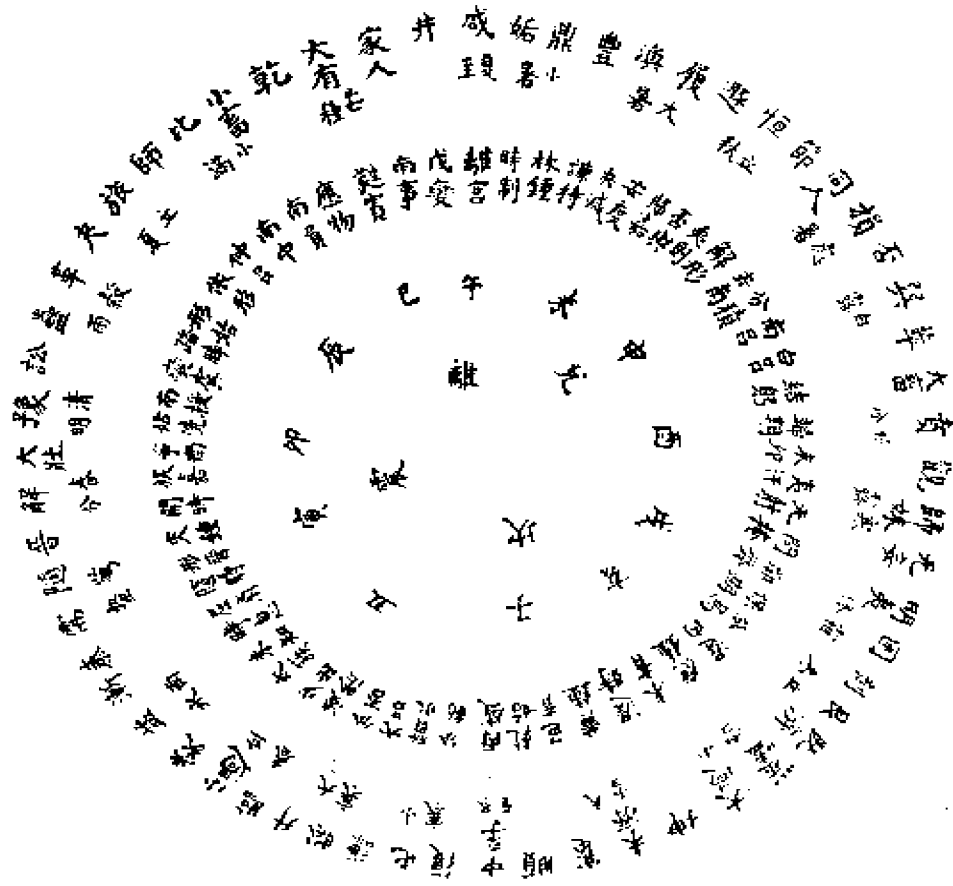

坎在中孚，离在咸，兑在贲，震在解，以此四卦统四时，则其余止六十卦，故以配六十律。此图本京房。

(十九) 八卦各五变游魂归魂图

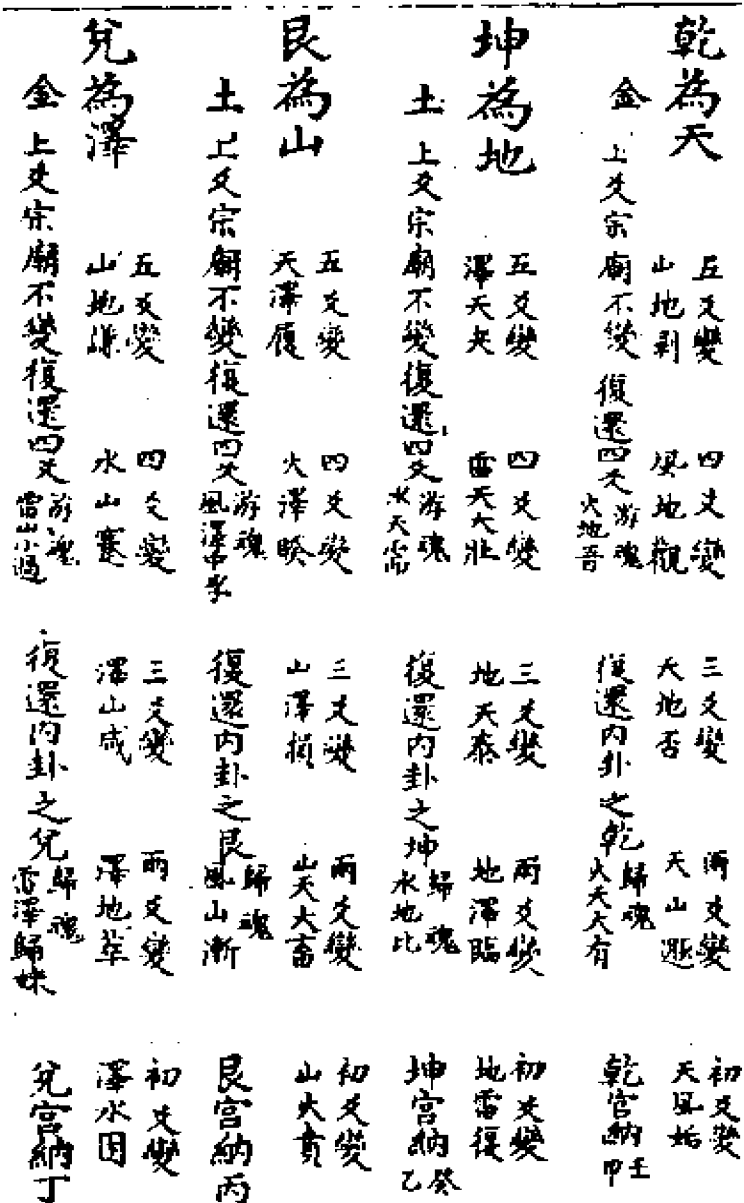

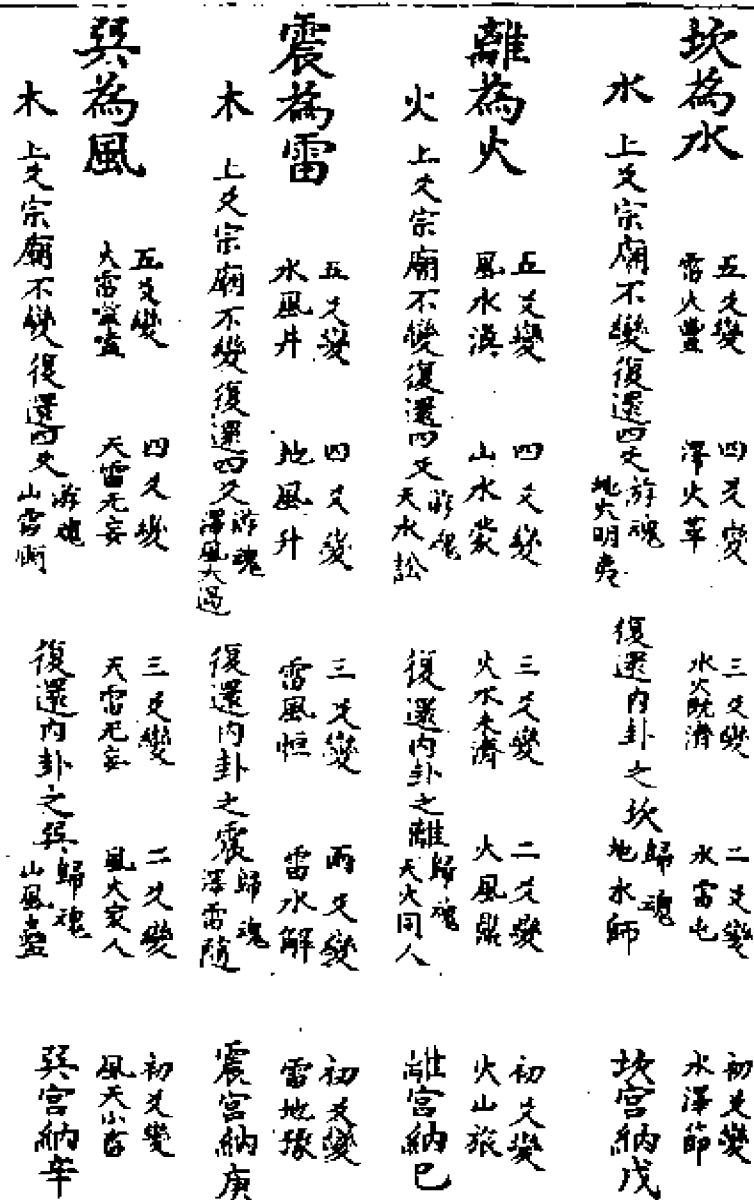

解说：

此八卦变六十四卦之图，今火珠林法也。前五变自下而上，以本卦为精，变卦为气。后二变自上反下还四，谓之游魂，尽还谓之归魂。宗庙以原始，归魂以反终。八卦皆相错，所错见，则本卦伏矣。归魂，则所伏者仍见也。卦以八纯为本，故各有统焉。纯卦以上爻为世，其次五卦，以变爻为世。游魂以四爻为

世，归魂以三爻为世。孔子曰：一世、二世为地易，三世、四世为人易，五世、六世为天易，游魂、归魂为鬼易。鬼为系，财为制，天地为义，福德为宝，同气为专龙德。十一月为子在坎，左行，虎行；五月午，在离，右行。五行生死，阳入阴，阴入阳，交互相荡，积算随卦起宫。天地之内无不通也。晁氏景运曰：进退以几而为卦主，世也，为主之相，应也。世所位而阴阳转者，飞也；肇乎所配不脱乎本，伏也；起世而周内外，参本数以纪月者，建也；终始无穷，以纪日者，积也；积乎中，以四为用，备四卦者，互也。胡氏煦曰：八纯之世，定于宗庙，变及游魂。归魂各各不爽，取卦中升降之气，与阴阳之升降合也。每更一世，必另为一卦，而仍不离本宫之性情。卦气之升至五，复以降气取之，而上爻不变，所以存本宫之性情也。愚谓，乾卦至大有，皆以乾为金，而健动者，为性情。坤卦至比，皆以坤为土，而顺静者，为性情。本卦之性情也，其贞也，变卦之性情，其悔也。秦伯伐晋过蛊，曰：蛊之贞风也，其悔山也，谓蛊乃巽之归魂。其复于巽者，乃本卦之性情，而外卦犹所变之性情耳。先儒据此，谓几内卦为贞，外卦为悔，误矣。若秦穆筮嫁伯姬，遇归妹之睽，不曰：归妹之贞泽也，其悔雷也。盖既有动爻，则以所动之爻为主，而本卦为贞之卦，为悔矣。

(二十) 六十四卦阴阳相错之图

解说：

此“阴阳相错之图”。子曰：八卦相错。八卦错则六十四卦皆相错矣。或曰：乾刚坤柔，离上坎下，其为错也，仲尼明言之矣。否、泰反其类也，可错可综。震起、艮止、巽伏、兑见，举其综，未举其错。颐、大过、既济、未济，仲尼言之，亦不见其

兌 艮 離 坎 巽 震 坤 乾

錯 錯 錯 錯

萃 大畜 晉 需 觀 訟 泰 否

夬 剝 坎 比 訟 豫 升 无妄

遁 大順 鼎 屯 益 恒 復 姤

隨 蠱 噬嗑 井 家人 解 明 訟

革 蒙 濟 未 濟 既 渙 豐 師 同人

困 賁 睽 蹇 坤 屯 臨 遯

咸 損 旅 節 漸 歸 謙 履

为错也。余之为错，奈何？予对曰：此非运所敢知也。虽然，尝思之矣。天命流行，物与无妄。故无妄，命也；升，奋也；姤与复，善恶之几也。贲，忠信；而困，危疑也；恒、久也；益、暂也；豫、喜乐；而小畜，忧患也。损，有已也；咸，感人也；小过，酌于事，中孚，信以心也。解，疏也；家人，亲也，涣，散也；丰、聚也；蹇，止也；睽，去也；节，不行；而旅，不处也。蛊，女惑男；随，男伺女也。归妹，老夫得其女妻；渐，士幼而女犹处也。震，上奋；巽，下入；艮，内止；兑，外说；颐，至虚；大过，积实；井，欲开；噬嗑、欲合；讼，则黜；明夷，乃厄也。谦，自安；履，虑危也；临，进也；遁，归也；既济，时过；未济，待来；大畜，将往；萃，则咸归也。需，迟也；晋，速也；大壮，君子之正；而观，犹小人之福也。蒙，正始；革，变终也；屯，拨乱；鼎，定功也；比，德之崇也；大有，位之崇也；同人，情继，而师，义公也。夬，阴之穷也；剥，阳之存也。剥穷上反下，终则有始，天行也。先天之图以对待为体，故所重在错。后天之图，以

流行为用，故所重在综卦。惟乾、坤、坎、离、大过、颐、中孚、小过八卦，有错无综；否、泰、既济、未济、随、蛊、归妹、渐八卦，可错可综。文王《序卦》意主于综，惟无综者，乃用错。故孔子《杂卦》亦主综言之。而此图主错，故亦约言之也。既列相错图，当并立相综图，而不及者，于《序卦》图备之，且其义详于《杂卦传》故也。

(二十一) 六十四卦上下各三错图

解说：

此每卦各三错之图。孔子曰：八卦相错。八卦错，则六十四卦皆相错矣。而于其中又有上错、下错、全错之不同。如水在天上，犹有需焉，火在天上，已大有矣。水在地中，众之所归，明入地中，明已伤矣。此其义皆可参观也。全错已见上图。此上错下错，不悉赘，在人举一反三耳。

比 師 訟 需 蒙 屯 乾

乾 錯坤	蒙 錯坤	需 錯蒙	訟 錯蒙	師 錯比	比 錯比
乾上 錯泰	屯上 錯噬	蒙上 錯困	需上 錯大有	訟上 錯師	比上 錯晉
坤 錯乾	蒙 錯坤	需 錯蒙	訟 錯比	師 錯比	比 錯需
乾下 錯否	屯下 錯井	蒙下 錯賁	需下 錯比	訟下 錯同人	比下 錯需
坤 錯乾	蒙 錯坤	需 錯蒙	訟 錯比	師 錯比	比 錯需
乾全 錯坤	屯全 錯剝	蒙全 錯萃	需全 錯晉	訟全 錯明夷	比全 錯大有
坤 錯乾	蒙 錯坤	需 錯蒙	訟 錯比	師 錯比	比 錯需
乾 錯坤	蒙 錯坤	需 錯蒙	訟 錯比	師 錯比	比 錯需
坤 錯乾	蒙 錯坤	需 錯蒙	訟 錯比	師 錯比	比 錯需

家人 睽 震 艮 渐 丰 旅 中孚

家人 家人上 家人下 家人 家人 家人	睽 睽上 睽下 睽 睽 睽	震 震上 震下 震 震 震	艮 艮上 艮下 艮 艮 艮	渐 渐上 渐下 渐 渐 渐	丰 丰上 丰下 丰 丰 丰	旅 旅上 旅下 旅 旅 旅	中孚 中孚上 中孚下 中孚 中孚 中孚
------------------------------------	------------------------------	------------------------------	------------------------------	------------------------------	------------------------------	------------------------------	------------------------------------

蹇 解 兑 巽 渐 解 涣 小

(二十二) 五十六卦上下相易之图

兌	兌	艮	艮	巽	巽	坎	坎	震	震	雷	雷	坤	坤	乾	乾
在下	在上	在下	在上	在下	在上	在下	在上	在下	在上	在下	在上	在下	在上	在下	在上
履	大	過	渙	巽	否	否	否	坤	坤	泰	泰	否	否	否	否
臨	萃	渙	剝	復	否	比	比	比	復	復	復	比	比	比	比
坤	隨	隨	隨	豐	豐	解	屯	屯	屯	恒	恒	觀	升	姤	姤
中	大	漸	漸	夬	夬	夬	井	井	渙	屯	解	比	師	需	訟
比	困	蒙	蒙	蒙	蒙	蒙	蒙	蒙	蒙	蒙	蒙	蒙	蒙	蒙	蒙
蒙	蒙	蒙	蒙	蒙	蒙	蒙	蒙	蒙	蒙	蒙	蒙	蒙	蒙	蒙	蒙
蒙	蒙	蒙	蒙	蒙	蒙	蒙	蒙	蒙	蒙	蒙	蒙	蒙	蒙	蒙	蒙
蒙	蒙	蒙	蒙	蒙	蒙	蒙	蒙	蒙	蒙	蒙	蒙	蒙	蒙	蒙	蒙

解说:

此“上下二体相易之图”。八纯无可易，乾、坤、坎、离之易(否、泰、师、比、同人、大有、明夷、晋、既济、未济)，即综也，余易奈何？运曰：无妄，刚自外来，而为主于内；大壮，刚自内出，而大行于外也。姤柔在下，始遇刚；小畜柔以上，欲止刚也。夬，刚决柔；履，柔履刚也。复，阳下萌；豫，阳上奋也，雷风之相与也。益，相助；恒，各正也，明动之相资也。丰，惧蔽；噬嗑，恶梗也；小过，困也；颐，养正也；屯，动乎

险中；解，动而已免乎险也；巽，下为木而上则风也；升，木自下上；观，风自上下也；井，木内人；涣，风外加也；蒙，水下出；蹇，水上襄；咸，气感；损，形伤木，火相生；家人，内养；鼎，外食，泽火相息，睽，相离；革，相灭；随，未取，而归妹已取，男悦女，震之过也；渐未归而蛊已归，女惑男，兑之祸也；中孚，内虚；大过，中实；贲，反本；旅，逐末；大畜，止人；遁，自息；临，我往；萃，彼来；剥，人载；谦，自卑；困，若往；节，甘来也。

(二十三) 阴阳见伏动变四通之图

解说：

此“四通之图”，本之光山胡氏，而启运推而广之也。胡氏曰：卦有四通，可见者谓之见，相反者谓之伏，动而之于伏谓之动通，变而存其位谓之变通。乾之于坤，一见一伏，有阴阳动静之别。如乾初伏坤，动而之复，变而之姤，摩荡之妙，变化无端。以四象论，则乾，太阳，坤，太阴；复，少阳；姤，少阴。如乾二动，则坤二伏，师二动，同人二变，合此四卦观之，乾曰：利见大人，坤曰：直、方、大，不习无不利。大同、利同而直，又乾德也。师曰：王三锡命。非即利见之大人乎？同人曰：于宗吝，大则利，小则吝。此阴阳之别，反其义而相通也。愚按：此四通之妙无穷，合此四卦，推其所由同，审其所由异。凡往来变化之故皆可知，玩辞玩占之法，尽矣。

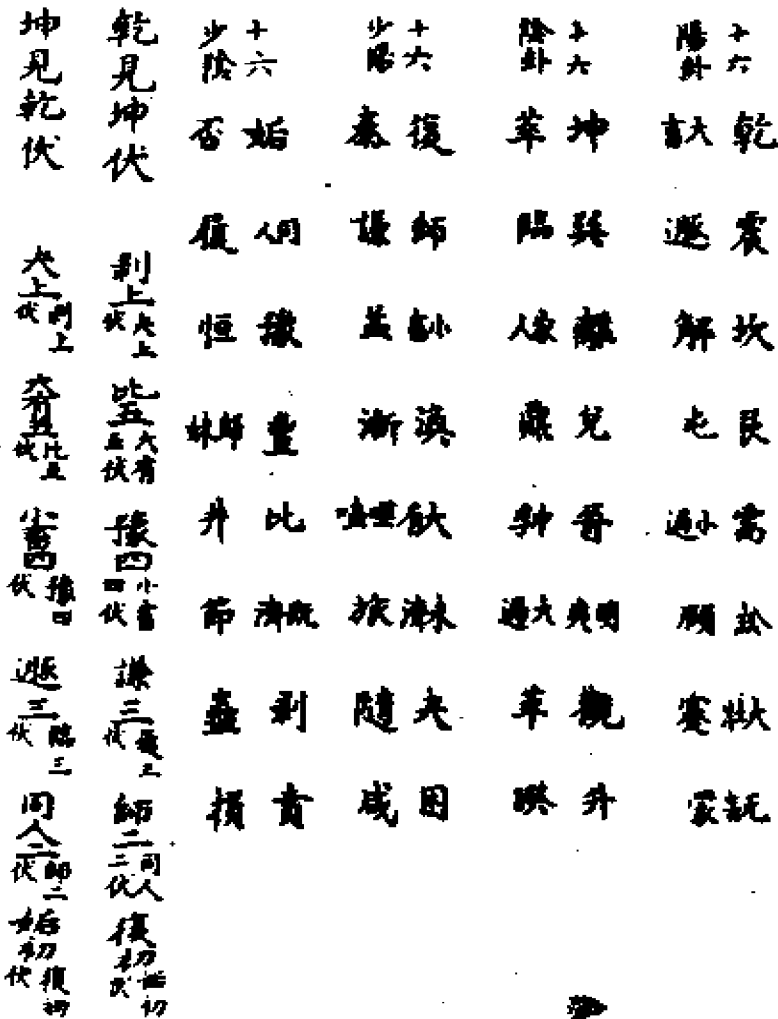

(二十四) 六十四卦中之原归四卦方图

解说:

此中卦之图，启运所自撰，所谓分而合者也。文王《序卦》，始于乾、坤，终于既济，未济。盖天地之用，莫大于水火，乾坤之用，莫大于坎离。坎者乾之中，离者坤之中。文王以坎离代乾坤之位，乾用坤之中，坤用乾之中也。夫道中而已矣。

小畜	中五	过六	比	大有	大有	咸	中五	遁	中五	否	中五	泰	中五	升	中五	大畜	中五	明夷	中五	解	中五	既济	
师	中五	复	比	中五	利	中五	坤	中五	乾	师	中五	比	中五	剥	中五	中五	中五	中五	中五	中五	中五	中五	中五
蒙	中五	复	比	中五	利	中五	坤	中五	乾	蒙	中五	比	中五	剥	中五	中五	中五	中五	中五	中五	中五	中五	中五
损	中五	复	比	中五	利	中五	坤	中五	乾	损	中五	比	中五	剥	中五	中五	中五	中五	中五	中五	中五	中五	中五
益	中五	复	比	中五	利	中五	坤	中五	乾	益	中五	比	中五	剥	中五	中五	中五	中五	中五	中五	中五	中五	中五
中孚	中五	复	比	中五	利	中五	坤	中五	乾	中孚	中五	比	中五	剥	中五	中五	中五	中五	中五	中五	中五	中五	中五
无妄	中五	复	比	中五	利	中五	坤	中五	乾	无妄	中五	比	中五	剥	中五	中五	中五	中五	中五	中五	中五	中五	中五
遁	中五	复	比	中五	利	中五	坤	中五	乾	遁	中五	比	中五	剥	中五	中五	中五	中五	中五	中五	中五	中五	中五
否	中五	复	比	中五	利	中五	坤	中五	乾	否	中五	比	中五	剥	中五	中五	中五	中五	中五	中五	中五	中五	中五
泰	中五	复	比	中五	利	中五	坤	中五	乾	泰	中五	比	中五	剥	中五	中五	中五	中五	中五	中五	中五	中五	中五
升	中五	复	比	中五	利	中五	坤	中五	乾	升	中五	比	中五	剥	中五	中五	中五	中五	中五	中五	中五	中五	中五
大畜	中五	复	比	中五	利	中五	坤	中五	乾	大畜	中五	比	中五	剥	中五	中五	中五	中五	中五	中五	中五	中五	中五
明夷	中五	复	比	中五	利	中五	坤	中五	乾	明夷	中五	比	中五	剥	中五	中五	中五	中五	中五	中五	中五	中五	中五
解	中五	复	比	中五	利	中五	坤	中五	乾	解	中五	比	中五	剥	中五	中五	中五	中五	中五	中五	中五	中五	中五
既济	中五	复	比	中五	利	中五	坤	中五	乾	既济	中五	比	中五	剥	中五	中五	中五	中五	中五	中五	中五	中五	中五

首乾坤者，阴阳之正体；终既济、未济者，阴阳之大用。乾坤纯纯，故无二。此天地之性，未发之中也。既济、未济杂（皆一阴一阳相间。），杂则两在，两在故不测，此天地之情已发之中也。由太极分之而两仪，而四象、而八卦、而六十四卦，一本之所以万殊。由四十八卦中之而十二卦，由十二卦中之而四卦，而乾中之即乾，坤中之即坤，于此见中之不贰。既济中之即未济，未济中之即既济，于此见中之不测，不贰体。不测用，而究非有二中，此万殊之所以一本也。文王之易，始乾坤，终既济、未济，以此四卦，固诸卦之统也。乾，老阳也；坤，老阴也。既济，少阴，未济，少阳也。老少总一阴阳也，阴阳总一太极也。阴阳可象，太极无可象也。故曰：太极本无极也。子曰：一阴一阳之谓道。庄周曰：易以道阴阳，阴阳以上无可说，其可道者，阴阳而已。此特举四中画之互。若参伍之，则上下各四画可互，五画亦可互，每卦可得五互。其四画之互，不外此十六卦。其五画之

互，则有乾、坤、姤、夬、剥、复、坎、离、屯、蒙、师、比、同人、大有、临、观、颐、大过、咸、恒、遁、大壮、损、益、革、鼎、丰、旅、涣、节、中孚、小过，三十卦。先儒言由八卦倍之为十六，由十六倍之为三十二，由三十二倍之为六十四。驳之者，谓六十四卦，只是八卦上迭加八卦，古何曾有四画、五画卦之名？愚谓，即以此十六卦、三十二卦当之，亦适相合也。五互可举此推之，不复另图。

(二十五) 六十四卦中之原归四卦圆图

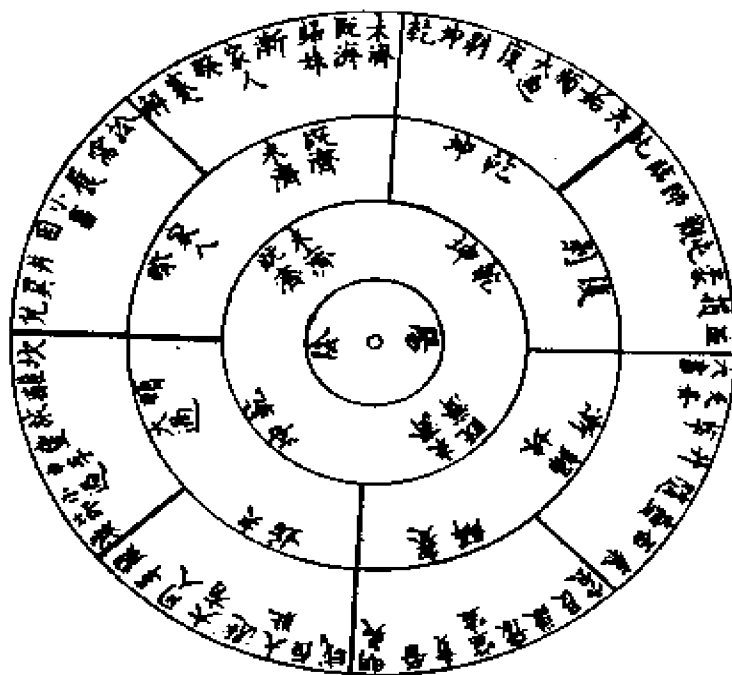

解说：

此互卦圆图。李氏曰：乾坤，体也，既济、未济，用也。左

方三十二卦互之，皆剥、复、渐、归妹、解、蹇，以震、艮为主，而统于乾、坤。右方三十二卦互之，皆夬、姤、大过、颐、睽、家人，以巽、兑为主，而统于既济、未济。震、艮交坤为剥、复，交巽、兑为渐、归妹，交坎为解、蹇，此六卦皆以震、艮为主，故为阳。巽、兑交乾为夬、姤，交震、艮为大过、颐，交离为睽、家人，此六卦皆以巽、兑为主，故为阴。三画卦，艮阳极震阳生，六画卦，剥阳极复阳生。故剥、复象艮、震，为诸阳互卦首。三画卦，兑阴极巽阴生，六画卦，夬阴极姤阴生。故夬、姤象巽、兑，为诸阴互卦首。乾坤之用，在否卦、泰卦，坎、离之用，在既济、未济。故《杂卦传》惟此十卦从本卦取义。余自师、比以后，需、讼以前，悉以互体相次。自乾、坤至晋、明夷二十八卦，皆阳，其间自乾至贲互，先剥、复，次渐、归妹，次解、蹇，为阳卦之正。自兑至明夷互，先渐、归妹，次剥、复，次解、蹇，为阳卦之变。自井至需、讼二十八卦，皆阴，其间自井至泰互，先睽、家人，次姤、夬，次大过、颐，为阴卦之变。自大壮至讼互，先姤、夬，次大过、颐，次睽、家人，为阴卦之正。其大过八卦，则又别出义例焉。其说见杂卦图下。乾，太阳之纯也；坤，太阴之纯也；既济，少阴之交；未济，少阳之交也。姤，少阳交太阳；夬，太阳交少阴；大过，少阳交少阴；颐，少阴交少阳；剥，太阴交少阳；复，少阴交太阴也。归妹，太阳交太阴；解，少阳交太阴；睽，太阳交少阳；蹇，太阴交少阴；家人，少阴交太阳；渐，太阴交太阳也。

(二十六) 卦变二生六六生五十六图

解说：

此即朱子卦变，合之而各去其半，辨阴阳也。

(二十七) 卦变阳施阴受上消下息图

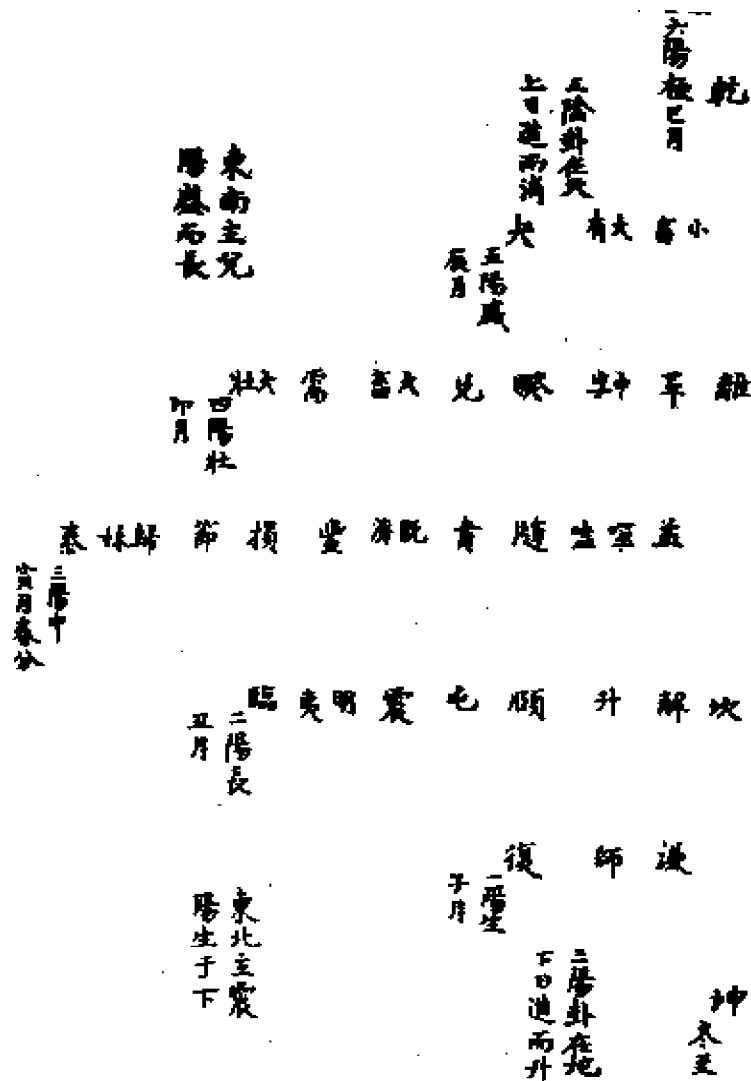

解说:

此亦卦变之图。先天乾上坤下，后天离上坎下。乾坤，天地之定体；坎离，天地之大用。故坎、离即居乾、坤中也。震一

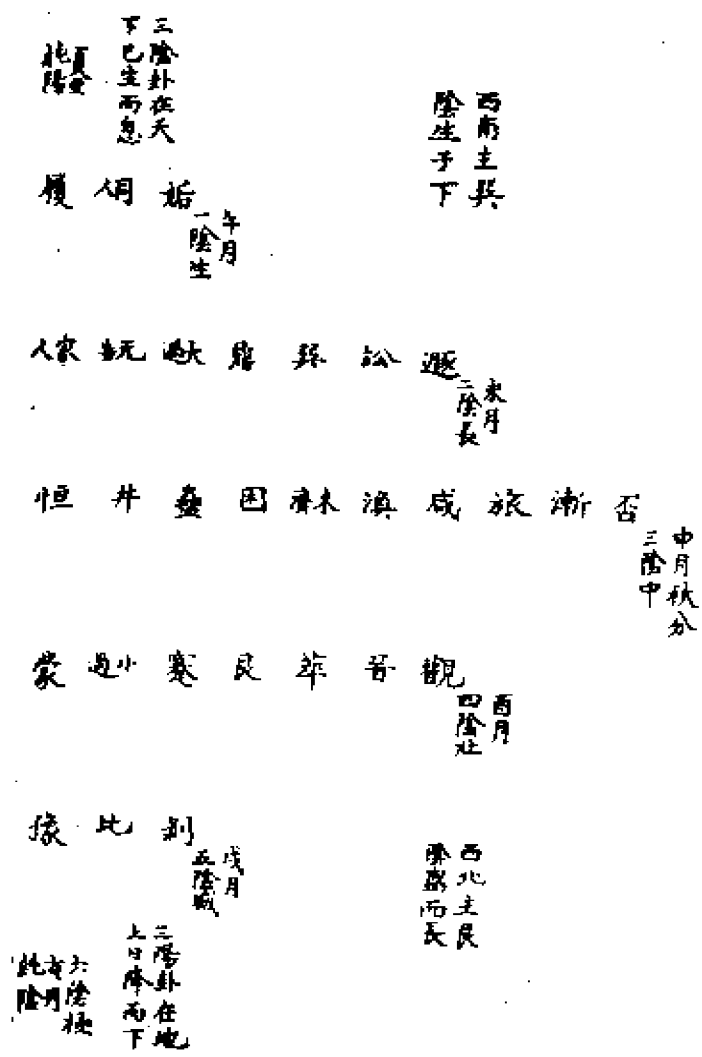

阳，兑二阳，至乾而三阳极；巽一阴、艮二阴，至坤而三阴极。故居震、兑于东，以先乾；居巽、艮于西，以至坤也。此即六卦之义也。乾阳下施即消而中虚，为离；消之尽，为坤，而坎已息于坤中矣。坤受乾阳，即息而中盈，为坎，息之极成乾，而离已消于乾中矣。泰、既济，阴阳之交，故居左，否、未济，阴阳之辨，故居右，此春和而秋肃之道。震、艮从坎阳之朋也，巽、兑

从离阴之党也。而三阳从坤，三阴从乾，阳非阴不成，阴非阳不生也。阳升自左，降自右；阴降自右，升自左；此又阴阳顺逆之分也。此图较朱子为简而义蕴，尤可寻京房十二辟卦之说著于此矣。而虚其中，以象太极之本无极，则更前贤观象之所未及也。

清·江永《河洛精蕴》

(一) 河图



图 (一)

(二) 洛书

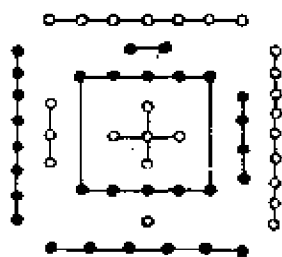

图 (二)

解说 (一、二两图并说):

汉孔安国云：“河图”者，伏羲氏王天下，龙马出河，遂则其文以画八卦。“洛书”者，禹治水时，神龟负文而列于背，有数至九，禹遂因而第之以成九类。按：此孔氏《论语注》及《尚书·洪范传》也。《尚书孔传》，晋、魏间人伪撰。然法“洛书”，陈“九畴”，刘歆已言之，而《大戴礼·明堂篇》有二、九、四、七、五、三、六、一、八之文，郑康成注云：法龟文也。则亦以“洛书”为龟文也。箕子为武王陈《洪范·九畴》，谓治天下之大法有此九类耳，未必有取于“洛书”。“洛书”九数，有一定之方位，《洪范》五行居一，皇极居五，似有合矣。然三八政，何以居东？七稽疑，何以居西？九五福六极，何以居南？二五事，六

三德，何以居西南、西北？四五纪，八庶徵，何以居东南、东北？九畴之次第，虽可臆推，“洛书”之方位，则难强解。其云天乃锡禹《洪范·九畴》者，犹云天启其衷云耳，非真以龟文为“九畴”，由天锡之也。明儒王祜已详辩之，今推“河图”、“洛书”，皆以作易为主，明堂之图见外篇，作范之说今不用。

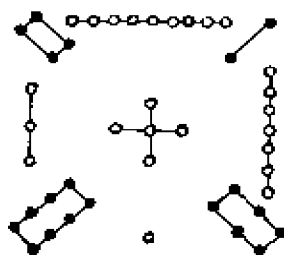
朱子答袁枢曰：以“河图”、“洛书”为不足信，自欧阳公以来，已有此说，然终无奈《僖命》、《系辞》、《论语》皆有是言。而诸儒所传二图之数，虽有交互，（宋刘牧以九为“河图”，十为“洛书”，托言出于陈希夷。南康戴师愈伪撰《子华子》，亦以“洛书”为“河图”。）而无乖戾；顺数逆数，纵横曲直，皆有明法，不可得而破除也。至如“河图”与易之天一至地十者合，而载天地五十有五之数，则固易之所自出也。（此下言“洛书”、“九畴”数合，删之。）《系辞》虽不言伏羲受“河图”以作易，然所谓仰观俯察，远求近取，安知“河图”非其中一事邪？大抵圣人制作所由，虽非一端，然其法象之规模，必有最亲切处。如鸿荒之事，天地之间，阴阳之气，虽各有象，然初未尝有数也。至于“河图”之出，然后五十有五之数，奇偶生成，粲然可见。此其所以深发圣人之独智，又非泛然气象之所可得而拟也。是以仰观俯察，远求近取，至此而后两仪、四象、八卦之阴阳奇偶，可得而言。虽《系辞》所论圣人作易之由者非一，而不害其得此而后决也。按：此书发明圣人则图作易之由，意足而语圆。世之不信图书者，愚而自用，妄肆诋讥，又有轻忽图书者，谓图书不出，圣人亦能作易，既有易矣，何用深究图书？又有不知卦画与图书最亲切，而云图书止以七、九、六、八之数，别阴阳之老少，余可意会，无容穿凿，则所得于图书者，犹为肤浅。唯《御纂周易折中·启蒙附论》云：图书为天地之文章，立卦生蓍为圣神之制作，万理于是乎根本，万法于是乎权舆，断非人力私智之所能参，而世之纷纷撰拟，屑屑疑辨，皆可以熄。此数语函盖万有，包络群言，后

之学者正当于万理根本、万法权舆之中。更为探曠索隱，微显阐幽，以明天地之文章，写之而不尽，圣神之制作，推之而无涯。

邵子云：圆者，星也，历纪之数，其肇于此乎，方者，土也，画州井地之法，其仿于此乎？盖圆者，“河图”之数，方者，“洛书”之文，故羲文因之而造《易》禹箕叙之而作《范》。按此一条，未足以见图书之妙也。图不必圆，亦可为方，书不必方，亦可为圆。历纪之数，其一隅耳。画州井地之法，其粗迹耳。盖邵子之学，专意于“六十四卦圆图”，而图书犹其所略也。

按：刘歆云：“河图”、“洛书”，相为经纬；八卦、九章，相为表里，此言似有见。以“河图”言之，火南水北，木东金西，合四方之正位，似为经，而“洛书”为纬。以“洛书”言之，奇数居四正，偶数居四隅，似为经，而“河图”为纬。以八卦言之，天地、水火、雷风、山泽，各居其方，似为表，而数为里。以“洛书”言之，生数成数，阴阳配偶，各得其位，似为表，而卦为里。然其所以相为经纬、表里者，恐歆亦未能明言。图书卦画，所以交关者，其交奥未发也。况以九章为“九畴”，八卦、“九畴”，有何交涉乎？

元魏太和时，关朗子明述其六代祖渊有《洞极真经》，其叙本论，云：“河图”之文，七前六后，八左九右，是故全七之三以为离，奇以为巽，全八之三以为震，奇以为艮；全六之三以为坎，奇以为乾；全九之三以为兑，奇以为坤。正者全其位，隅者尽其画，四象生八卦，其是之谓乎？按昔人不知有先天八卦，故惟以后天八卦言之。其比附“河图”，牵强补凑，非自然之理也。

(三) 圣人则河图画卦图

(四) 圣人则洛书列卦图



图 (三)

图 (四)

乾为父得九
 震长男得八
 坎中男得七
 艮少男得六

坤为母得一
 巽长女得二
 离中女得三
 兑少女得四

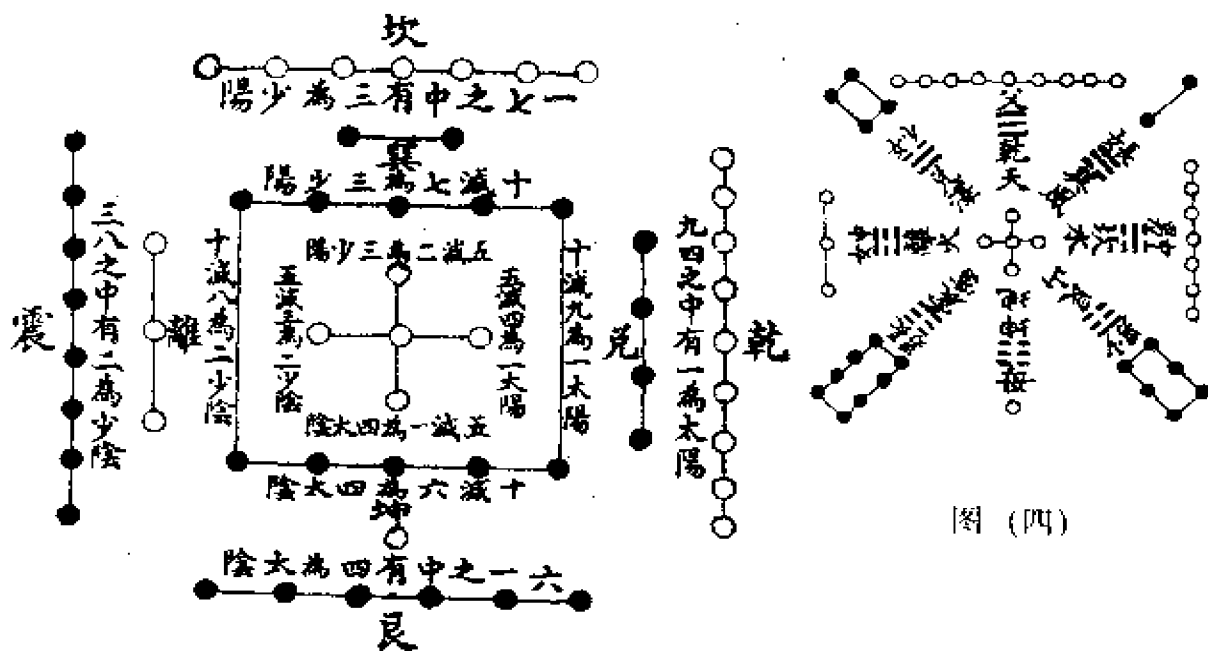
解说：(图四)

《易》曰：河出图，洛出书，圣人则之。今幸有河洛二图传

于世，朱子《易本义》取之以冠篇端，又作《启蒙》以发明之，可谓万世之幸矣。相传“河图”出于伏羲之世。则圣人之作《易》也，必于“河图”为最先。易卦之作，所谓“易有太极，是生两仪，两仪生四象，四象生八卦”者也。夫图以点，而卦以画，图数有十，而卦止八，二者甚不相侔，何以言则？既曰“则之”，则必有确然不易之理数，与之妙合无间，后然可谓则图作《易》。今以卦之方位，视图之方位，若方底而圆盖，圆凿而方柄，龃齟不能相入，若曰则之以意，不在形迹，则虚遁之辞也。若但以虚位比拟，可彼可此，牵强组合，可东可西，则亦不见圣人之神智矣。扬子云作《太玄》拟《易》，朱子讥其零星凑合，曾谓圣人则图作易，亦同于比拟组合者耶？《启蒙》之论则“河图”也，曰：析四方之合，以为乾、坤、离、坎，补四隅之空，以为兑、震、艮、巽。又曰：乾、坤、离、坎居四实，兑、震、艮、巽居四虚，后学思之，甚可疑焉。夫谓析四方之合，以为乾、坤、离、坎，而居四实也，未知其用内一层之生数，抑用外一层之成数乎？如用生数，则一似可为坤，而二何以为乾？三似可为离，而四何以为坎？如用成数，则六似可为坤，而七何以为乾？八何以为离？九何以为兑？其谓补四隅之空，以为兑、震、艮、巽，而居四虚也，未知其用成数补，抑用生数补乎？如用成数，则六似可居西北当艮，而七何以为兑？八似可居东北当震，而九何以为巽？如用生数，则二似可居西南当巽，而一何以为震？三何以为兑？四何以为艮？皆非确然之理数，正是虚位比拟，可彼可此，牵强组合，可东可西，恐圣人会心于图象以作易，不如其肤浅也。且八方当八卦，而中间五十，竟置诸无用之地，则亦不见造化之妙矣。愚谓“河图”之数，水北火南，木东金西，乃先天涵后天之位，而其所以成先天八卦者，乃是析图之九、四、三、八，以当乾、兑、离、震之阳仪，分图之二、七、六、一，以当巽、坎、艮、坤之阴仪。序列既定，然后中判，规而圆之，

乾、兑、离、震居左，则九、四、三、八亦居左，巽、坎、艮、坤居右，则二、七、六、一亦居右，适与“洛书”八方相符焉。此图书卦画，所以有相为经纬、相为表里之妙。若欲于图之八数，求卦之方位，必有虚位比拟，牵强组合之病矣。且先儒于两仪、四象，亦有未的确处。《本义》云：两仪者，始为一画，以分阴阳；四象者，次为二画，以分太、少，此言卦画则确矣。《启蒙》配合图书，则谓两仪者奇偶，夫阴阳之道，变化无方，岂止论奇偶哉？如聚一、三、五、七、九居左，二、四、六、八、十居右，以是为两仪，将何以自然而成四象，分八卦乎？以图、书观之，阴阳之类有三：一以奇偶分阴阳，天数五，地数五是也。一以生数成数分阴阳，一、二、三、四，其卦为坤、巽、离、兑，六、七、八、九，其卦为艮、坎、震、乾是也。一以纵横分阴阳，九、四、三、八，横列者为阳，其卦为乾、兑、离、震，二、七、六、一，纵列者为阴，其卦为巽、坎、艮、坤是也。圣人则图画卦，却是以纵横分阴阳为主，其为“横图”，则横列者在前，纵列者在后；为“圆图”，则横列者居左，纵列者居右，是谓两仪，即乾、兑、离、震之下一画为阳，巽、坎、艮、坤之下一画为阴是也。方其生八卦，则一仪分为四；方其生四象，则一仪分为二；方其生两仪，则止有二画，则乾、兑、离、震之下一画，岂不可连为一阳？巽、坎、艮、坤之下一画，岂不可连为一阴乎？不但八卦如此，六十四卦亦然。左边三十二卦之下一画，可连为一阳；右边三十二卦之下一画，可连为一阴也。然则以奇偶分两仪，当就卦画言之。虽成卦在后，而成卦之理在先，数亦在先。若图书数之奇偶，则与卦画奇偶大不同。乾、坤、离、坎居四正，当奇；兑、震、艮、巽居四隅，当偶，此又别是一理。四正卦不可反覆，四隅卦可反覆也。而坤、离以阴而居阳，震、艮以阳而居阴，若两仪之卦，兑、离阴也，而居阳；坎、艮阳也，而居阴，何其纷错如此？盖先儒未分析阴阳之类有不同，又

未有言横列为阳、纵列为阴者，是以两仪无的确之论，而图书卦画不能相通，遂由此始也。至于四象，朱子谓其位则太阳一，少阴二，少阳三，太阴四，其数则太阳九，少阴八，少阳七，太阴六。分位与数为二。愚谓九、八、七、六者，由揲著得之，其实以一、二、三、四为根，其象则以两画相重，分奇偶者为正。先儒以九、八、七、六为数之实，而一、二、三、四第为次序之位。愚则谓九、八、七、六固为数之实，一、二、三、四亦是数之实。盖一、二、三、四，由中宫之五十而生，隐藏于四方八数之中，隐藏者其体，见出者其用，非即以图之一、二、三、四为四象之位也。太阳居一，藏于西方之九、四，九减十为一，四减五为一，九为太阳，而四亦为太阳。少阴居二，藏于东方之三、八，八减十为二，三减五为二，八为少阴，而三亦为少阴。少阳居三，藏于南方之二、七，七减十为三，二减五为三，七为少阳，而二亦为少阳。太阴居四，藏于北方之六、一，六减十为四，一减五为四，六为太阴，而一亦为太阴。伏羲画卦，变图之圆点以为横画，先画一奇以象阳，则西东九、四、三、八之横数在其中矣。次画一偶以象阴，则南北二、七、六、一之纵数在其中矣。奇上加奇以象太阳，则九、四在其中矣。奇上加偶以象少阴，则三、八在其中矣。偶上加奇以象少阳，则二、七在其中矣。偶上加偶以象太阴，则六、一在其中矣。又于太阳之上加一奇，纯阳也，九为成数之最多当之，命之曰乾。太阳之上加一偶，以偶为主，阴卦也，四为生数之最多当之，命之曰兑。少阴之上加一奇，以中画之偶为主，阴卦也，三为生数之次多当之，命之曰离。少阴之上加一偶。以下画之阳为主，阳卦也，八为成数之次多当之，命之曰震。是为阳仪之四卦，以其下画皆阳也。少阳之上加一奇，以下画之偶为主，阴卦也，二为生数之次少当之，命之曰巽。少阳之上加一偶，以中画之阳为主，阳卦也，七为成数之次少当之，命之曰坎。太阴之上加一奇，以奇为主，阳

卦也，六为成数之最少当之，命之曰艮。太阴之上加一偶，纯阴也，一为生数之最少当之，命之曰坤。是为阴仪之四卦，以其下面皆阴也。八卦横列，一乾，二兑，三离，四震，五巽，六坎，七艮，八坤，其数之实，则为九乾，四兑，三离，八震，二巽，七坎，六艮，一坤。乾、坤首尾，以九、一对。其次兑、艮，以四、六对。其次离、坎，以三、七对。其中震、巽，以八、二对。圣人则“河图”画卦者本如此。在卦画则一分为二，二分为四，四分为八者，出于自然。在图数则九、四相合为太阳，三、八相合为少阴，二、七相合为少阳，六一相合为太阴，亦出于自然。是以天启其心，变点为画，自有若合符节之妙。及“横图”既成，中判为二，规而圆之，以象天地之奠定，气化之运行，则阳仪居左，为乾、兑、离、震；阴仪居右，为巽、坎、艮、坤。以八类象之，天地对于上下，水火对于西东，雷风对于东北、西南，山泽对于西北、东南，以成天地之体象。若以数观之，乾父、坤母当九、一，震长男、巽长女当八、二，坎中男、离中女当七、三，艮少男、兑少女当六、四，数与卦自相配。而“洛书”八方之位，正与先天八卦相符，故今分为两图。一为则“河图”以画卦，一为则“洛书”以列卦，而画卦之序，即附于“河图”之下，列卦之位，即见于“洛书”之中。昔也离之，今也合之；昔也图不能与书通，卦不能与数合，今则有绳贯丝联、操券符契之妙，是为河、洛之精义，先儒欲发明之，而未昭晰者，不可不为之补苴而张皇也。

“河图”四象，藏于四方，理未易明，变点为线以明之。

(五) 线河图 (借天干之字作记号, 非有意义也)

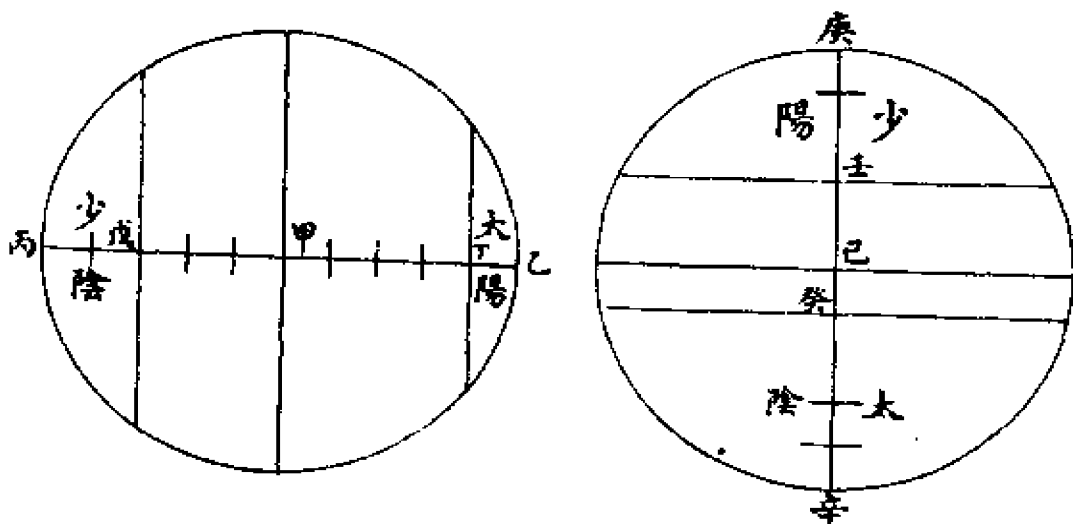

(图一 横列太阳少阴图)

(图二 纵列少阳太阴图)

解说:

圈象太极, 乙丙全径为十, 乙甲半径为五。西方截出乙丁, 为太阳一。丁丙为九, 丁甲为四, 九、四皆生于太阳。九为乾, 四为兑, 乾、兑下二画皆太阳。东方截出戊丙, 为少阴二。戊甲为三, 戊乙为八, 三、八皆生于少阴。三为离, 八为震, 离、震下二画皆少阴。庚辛全径为十, 庚己半径为五。南方截出庚壬, 为少阳三。壬己为二, 壬辛为七, 二、七皆生于少阳。二为巽, 七为坎, 巽坎下二画皆少阳。北方截出癸辛, 为太阴四, 癸庚为六, 癸己为一, 六、一皆生于太阴。六为艮, 一为坤, 艮、坤下二画皆太阴。

伏羲则“河图”画卦, 原是变点为线, 今欲明四象藏于四方, 惟平圆中作分线, 则其理易明。以虚圈象太极, 周子所谓无极而

太极也。朱子《启蒙》亦如之。凡圆必有心，心必当圆之半，则全径岂不为十，半径岂不为五乎？《启蒙》云：“河图”之虚五与十者，太极也。以今观之，五、十即太极之体，虚其中，即是实其中。盖四象由五、十而生，非能离五、十而别有四象。“河图”见出用数以示人，其体数之中藏者，人不自觉耳。旧说一、二、三、四为四象之位，六、七、八、九为四象之数，二老位于西北，二少位于东南，其数则各以其类交错于外，判位与数为二途，则同类者不同方，推之卦画，必不能相符矣。此线“河图”所为作也。

(六) 后天八卦图

解说：

《易》曰：帝出乎震，齐乎巽，相见乎离，致役乎兑，战乎乾，劳乎坎，成言乎艮。按：此似是古经之言，夫子述之，下文解说之也。古之圣人，心通造化，变易伏羲之八卦，别为方位，其理精深，其义广大，天道地道人道，无所不包。书不尽言，言不尽意，即古经之言，岂足以尽此图之义哉？夫子即其言解说之，或言方，或言时，或言德，或言象，互文见义，各举一隅，以待后人之引伸触长耳。岂谓此图之义，尽于所解说哉！故后儒不妨各随所见为说也。其以乾坤男女为说者，莫善于邵子。乾统三男于东北，坤统三女于西南二语，《折中》论之曰：邵子之言，可蔽图之全义。《周易》坤、蹇、解诸卦象辞，皆出于此也。大抵先天则以东南为阳方，西北为阴方，故自阳仪而生之卦，皆居东南，自阴仪而生之卦，皆居西北也。后天则以北东为阳方，南西为阴方，故凡属阳之卦，皆居东北，

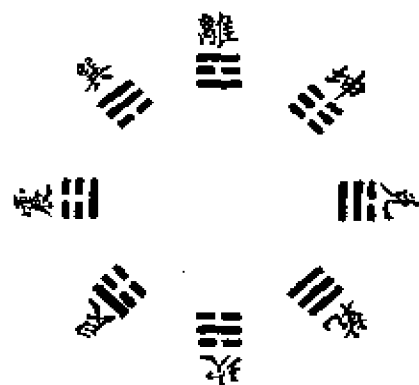

属阴之卦，皆居西南也。然先天阳卦，虽起于东，而其重之以叙卦气，则所谓“复天地心”者，仍以北方为始。后天阳卦，虽起于北，而其播之以合岁序，则所谓“帝出乎震”者，仍以东北为先。盖两义原不可以偏废，必也参而互之，则造化之妙，易理之精，可得而识矣。岁始于东，终于北，而西南在其间。后天图意，主化阳以统阴，故自震而坎而艮者，以阳终始岁功也，自巽而离而兑者，以阴佐阳于中也。震阳生，故直春生之令，以始为始也。乾则以终为始，而莫得其端，乃《传》所谓“大始”者也，所谓“不可为首”者也。兑阴成，故毕西成之事，阴功之终也。坤则致役以终事，而不居其成，乃《传》所谓“作成”者也，所谓“无成而代有终”者也。故阳居终始，而阴在中间，乃天地万物之至理。谨按：此一条发明图意，周详精密，先儒所未及。此言阳居终始，与《传》言艮终始万物若不合，何也？此通四阳卦言之，故以乾为终始，《传》谓冬之终，春之始，故以艮为终始也。又按：先儒以乾位西北，坤位西南，乾、坤任六子，自处无为不用之地。程子尝辩之曰：此说大故无义理。雷、风、山、泽之类，便是天地之用，如人身之有耳、目、手、足，便是人之用，岂可谓手、足、耳、目皆用，而身无为乎？《折中》亦曰：先儒有乾、坤不用之说，考以孔子之言，则坤曰“致役”，曰“致养”，其为用莫大于是。至于乾曰“战”，则又所以著刚健之体，有以克胜群阴，而主宰天命，八卦之用，皆其用也，夫岂不用也哉！谨按：先儒所以有乾、坤不用之说者，谓居四正之位为用事，四隅之位为不用，西北、西南阴方，尤为不用，如父母既老，退居不用之地也。此先儒立言，诚不能无病。夫方位之有正有隅，犹四时之有孟、仲、季也，岂必四仲之月始为用事耶？坤之居西南也，当夏秋之间，乾之居西北也，当秋冬之间，岂此时无所事事耶？阴阳五行更王更衰，当时者进，成功者退，则有之，非不用之谓也。不用则如人之手足，有不仁之病矣。即以一家言之，父

母既老，男女任事者有之，然家事统于尊，仍以父母为主。非父母既老，即为休废之人也。且乾、坤无老时，亦不可以人之老为喻。又谓下章历举六子，不数乾、坤，以此为乾、坤不用亦非也。下章言神也者，妙万物而为言者也。所谓神者，正指乾、坤；妙万物者，言其主宰之功。神妙不测，六子之用，皆其用也，岂不用之谓哉！说此章者，夹漈郑氏之言为无病，郑氏曰：乾居西北，父道也，父道尊严，严凝之气，盛于西北。西北者，万物成就之方也。坤居西南，母道也，母道在养育万物，万物之生盛于西南。西南者，万物长养之方也。坎、艮、震方位次于乾者，乾统三男也。巽、离、兑方位夹乎坤者，坤统三女也。西北盛阴用事，而阴气盛矣。非至健莫能与争，故阴阳相薄，曰战乎乾，而乾位焉，战胜，则阳气起矣。

说易者，每谓易不言五行，以五行言易者，非易本旨。然人不知八象与五行相通之理耳，知其理，则言八象，即是言五行。且八象亦有时而变通，坎、水也，而亦言云，则知水与云一类也。离，火也，而亦言日言电，则知火与日与电一类也。坤之为地，艮之为山，其为土不待言也。巽本为风，而亦为木，是风与木同气，故医家曰：厥阴风木，然则震为雷，雷亦是木，雷化物之木也。雷动则龙随之，鳞虫属东方，苍龙为东方之宿也。龙雷之火，又为相火，其本体则阳木也。惟兑泽属金，人不屑信，不知海水与天连，犹山与地连，兑实与天同气也。乾之为金，岂止金玉之金哉！纯刚之气，万古不变，故“河图”为九金也。先天固当论八象，后天卦言方位时，正当以五行解之，方有著落。兑为正秋，正秋岂非金乎？先儒有以五行说卦位者，项氏安世曰：后天之序，据太极既分之后，播五行于四时也。震、巽二木主春，故震在东方，巽东南次之。离火主夏，故为南方之卦。兑、乾二金主秋，故兑为正秋，乾西北次之。坎水主冬，故为北方之卦。土主四季，故坤土在夏秋之交，为西南方之卦。艮土在冬春之

交，为东北方之卦。木、金、土各二者，以形生也；水、火各一者，以气王也。坤阴土，故在阴地，艮阳土，故在阳地。震阳木，故正东，巽阴木，故近南而接乎阴。兑阴金，故正西，乾阳金，故近北而接乎阳。其序甚明。徐氏几曰：坎、离，天地之大用也。得乾、坤之中气，故离火居南，坎水居北也。震，动也，物生之初也，故居东。兑，说也，物成之后也，故居西，此四者各居正位也。震阳木，巽阴木，故巽居东南，巳之位也。兑阴金，乾阳金，故乾居西北，亥之方也。坤阴土，艮阳土，坤居西南，艮居东北者，所以均王乎四时也，此四者分居四隅也。震、巽木生火，故离次之，火生土，故坤次之，坤土生金，故兑、乾次之，金生水，故坎次之。水非土，亦不能以生木，故艮火之水土又生木。循环无穷，此所以为造化流行之序也。龚氏焕曰：土无时不养，然于西南夏秋之交，土气正旺，致养之功，莫盛于此，故曰“致役乎坤”，又曰“成言乎艮”，艮亦土也。养者成之渐，成者养之终，又将于此而始，此土无不在，养物之功，成始而成终者也。水火阴阳之正，木、金、土阴阳之交，正者一而交者二也。胡氏焕文曰：夏而秋，火克金者也。火金之交，有坤土焉，则火生土，土生金。克者又顺以相生，冬而春，水生木者也。水木之交，有艮土焉，木克土，土克水。生者又逆以相克，相生所以为克，相克所以为生。生生克克，变化无穷，孰主宰之？曰帝是也。《折中》曰：诸儒之说亦详密，然所言艮、坤之理，亦有未尽者。盖《月令》以土独王未月而为中央，则土位惟一也。京房以土分王辰、戌、丑、未而直四季，则土位有四也。今惟坤、艮二土，位于丑、未，视《月令》则多其一，视京房则少其二，何也？盖木之生火，金之生水，无所籍于土。若火非土，必不能生金，水非土，必不能生木，则土之功于是为著。尚有先天、后天列象交变之妙，见《启蒙附论》中。谨按：《折中》之说，能发坤、艮二土所以然，兼诸儒说，无遗义矣。又按

土惟一者，五行五方之理，以中央统四方也。土有二者，八卦水、火一而木、金、土各二之理，以坤、艮居“洛书”二、八之位，纲维乎诸方也。土有四者，十二支有四季之理，四方皆有土也。坤、艮与乾、巽为四维，艮中有丑，坤中有未，则乾中有戌，巽中有辰，金、木中之土，亦隐藏于其间矣。八卦五行，水、火一而木、金、土各二，此后天一大节目。六十四卦之分宫属五行定于此，其源自一水，二火，三木，四金，五土，即已分清浊，分气质，亦是“河图”四象之变化。太阳九、四，定为乾兑金不变。太阴一、六本为水，变为坤、艮土。少阴三、八本为木；而三变为离火，八则仍为震木。少阳二、七本为火，而二变为巽木，七变为坎水。于是水、火名一，木、金、土各二矣。又归其五行之本数，则一为坎水，而六并之，二为离火，而七并之。六并则九为乾金而居西北，七并则八为巽木而居东南，仍有东北、西南之两隅，则中宫之五土居之，为艮、坤之二土。此“河图”之变体，别有图明之。然非圣人有意安排，自是不得不然之理。《外篇》又有两“勾股图”，正是水火一、木金土各二之理也。先天变后天，又有自然之数。后天卦位，又有配天干成罗经，皆见外篇。

· 项氏谓水、火以气王，木、金、土以形王，龚氏谓水、火为阴阳之正，木、金、土为阴阳之交，项氏胜于龚说。

(七) 河图变后天八卦图

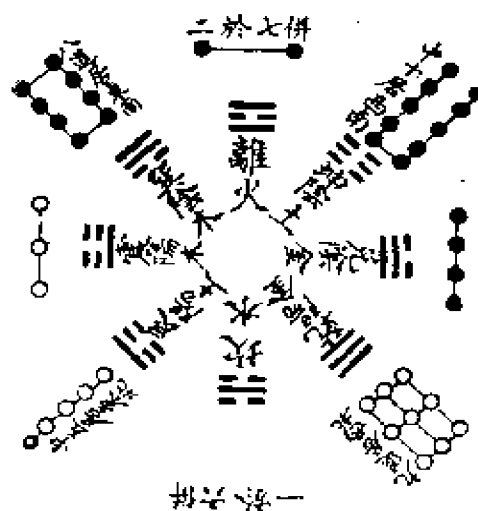

解说：

“河图”本先天八卦之本，而水北、火南、木东、金西，已含后天之位，则“河图”又为后天之本，但五行有变化耳。五行论其常，水、火、木、金本各二。论其变，则水、火各一，而木、金、土各二，何也？水、火以精气为用，故专于一，木、金、土以形质为用，故分为二。惟其然，故图有十，而卦有八也。“河图”以一、二、三、四为坎、离、震、兑，四方之正位。坎、离、专也。故一为坎，而六并之；二为离，而七并之。六、七即并，则东方之八，进居东南隅，为巽阴木；西方之九，退居西北隅，为乾阳金。而东北、西南二隅为虚，于是中央之五、十入用。五随三阳，而位于东北，为艮之阳土；十随三阴，而位于西南，为坤之阴土。盖以二土为界，而二金、二木与水、火之对克，皆不得不然矣。

(八) 后天卦配洛书之数图

一	坎	离	九
二	坤	艮	八
三	震	兑	七
四	巽	乾	六

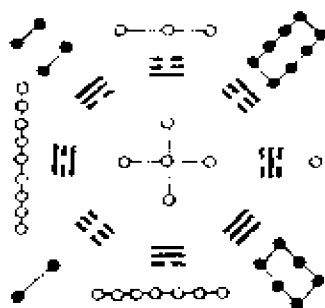
**解说：**

《启蒙附论》曰：火上水下，故九数为离。一数为坎，火生燥上，故八次九而为艮。燥土生金，故七、六次八而为兑，为乾。水生湿上，故二次一而为坤。湿土生木，故三、四次二而为震，为巽。谨按：水生湿土，有至理，土从水化也。说详见后。又曰：“洛书”之左边，本一、二、三、四也；其右边，本九、八、七、六也。然阴阳之道，丑未之位必交。“洛书”之二与八，正东北、西南之维，丑未之位，此其所以互易也。以此类之，则“先天图”之左方，坤、巽、离、兑；其右方，乾、震、坎、艮，以震、巽互而成先天也。后天图之左方，坎、坤、震、巽；其右方，离、艮、兑、乾，以艮、坤互而成后天也。谨按：别有二八必交说，见后。

(九) 后天卦以天地水火为体用图

解说：

《启蒙附论》曰：造化所以为造化者，天地、水火而已矣。易卦虽有八，而实惟四，何则？风即天气之吹嘘，而下交于地者也；山即地形之隆起，而上交于天者也；雷即火之郁于地中，而搏击奋发者也；泽即水之聚于地上，而布散滋润者也。道家言天、地、日、月，释氏言地、水、火、风，西人言水、火、土、气，可见造化之不离乎四物也。故先天以南北为经，而天地居之，体也；以东西为纬，而水火居之，用也。后天则以天地为体，而居四维；以水火为用，而居四正。雷者，火之方发，故动于春，及火播其气，则王于夏矣。泽者，水之未收，故散于秋，及水归其根，则王于冬矣。水火为天地之用，故居四正以司时令也。乾、巽相对而为天纲，坤、艮相对而为地纪，天地为水火之体，故居四维以运枢轴也。天、地、水、火，体用互根，以生成万物，此先后天之妙也。若以卦画论之，则震即离也，一阴闭之于上则为震；兑即坎也，一阳敷之于下则为兑；巽即乾也，一阴行于下则为巽；艮即坤也，一阳互于上则为艮。是以六十四卦始乾、坤，中坎、离，而终于既济、未济，则造化之道，天地水火尽之矣。

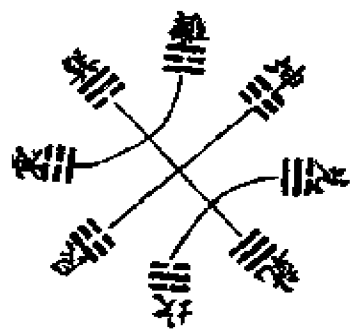

谨按：道家言天、地、日、月，日即火也，月即水也。释氏言地、水、火、风，风即天也。西人言水、火、土、气，土即地也，气即天也。各随所见言之，其实一也。释氏以地、水、火、风为四大。人身亦是四大之合，形骸，地也；津液，水也；温暖之氣，火也；鼻息呼吸，风也。要之天亦是火，地亦是水。西人

言三际，近地为温际，温际之上为冷际，冷际之上为火际。天之行，神速不可思议，非火而何？地虽是土，其初本是水，融结而成，故“河图”一、六水，成卦则为坤、艮土。先天乾、坤之位，后天离、坎居之。然则四物止两物而已，太极生两仪，原是一阴一阳也。

(十) 先天六十四卦横图

解说：

朱子答林栗曰：太极、两仪、四象、八卦，生出次第位置行列，不待安排，而粲然有序。以至于第四分而为十六，第五分而为三十二，第六分而为六十四，则其因而重之，亦不待用意推排，而与前之三分焉者，未当不吻合也。比之并累三阳以为乾，连叠三阴以为坤，然后以意交错，而成六子。又先画八卦于内，复画八卦于外，以求相交而为六十四卦者，其出于天理之自然，与人为之造作，盖不同矣。又答袁枢曰：若要见得圣人作易根源，直截分明，不费辞说，于此看得，方见六十四卦，全是天理自然推排出来，圣人只是见得分明，便只依本画出，元不曾用一毫智力添助。盖本不烦智力之助，亦不容智力得以助于其间也。及至卦成之后，逆顺纵横，都成义理，千般万种，其妙无穷。却在人看得如何，而各因所见为说，虽欲各不相资，而实未尝相悖也。盖自初未有画时，说到六画满处者，邵子所谓先天之学也。卦成之后，各因一义推说，邵子所谓后天之学也。又《启蒙序》曰：圣人观象以画卦，揲蓍以命爻，其为卦也，自本而干，自干而枝，其势若有所迫而自不能已。其为蓍也，分合进退，纵横逆顺，亦无往而不相值焉。是岂圣人心思智虑之所得为也哉！特气数之自然，形于法象，见于图书者，有以启于心，而假手焉尔。

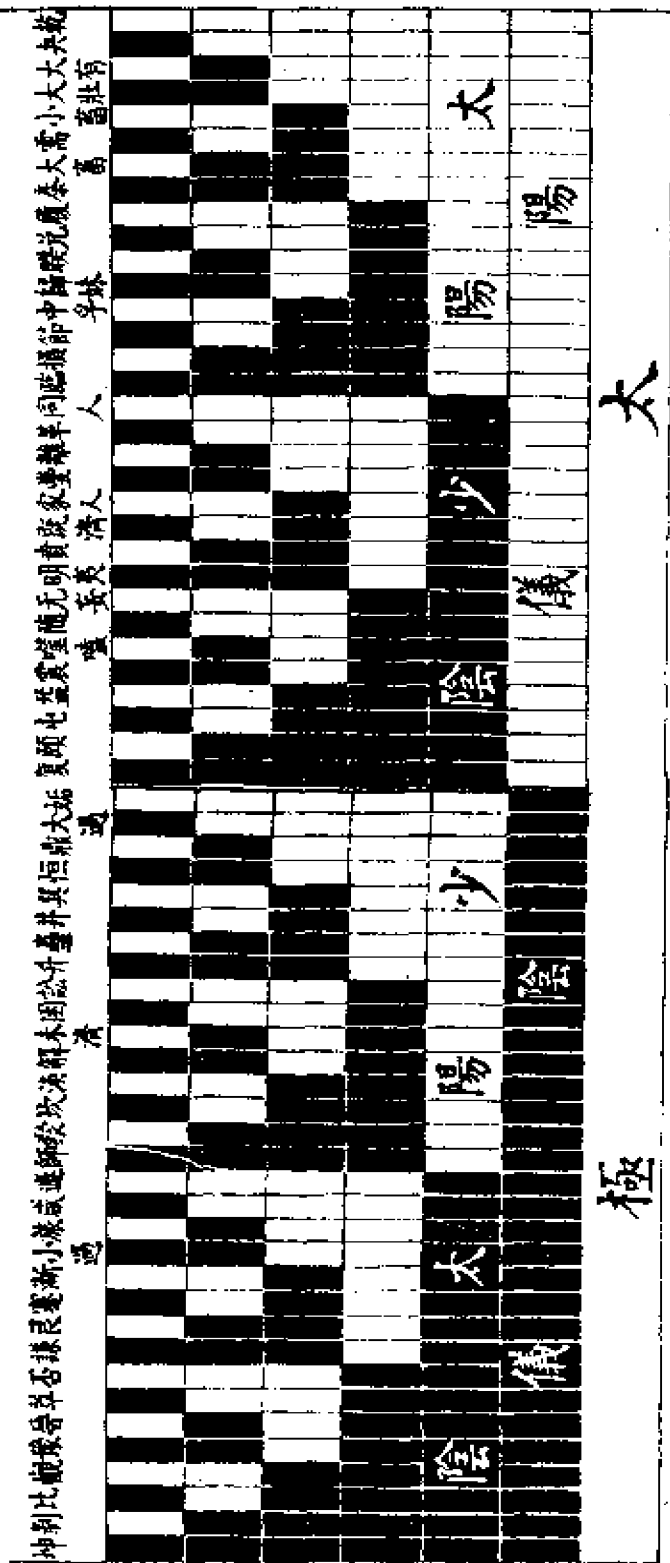

按此数条，皆朱子极言圣人作易出于自然，而病当时之言易者，牵强附会，以为出于圣人心思智虑之所为也。今《外篇》有开方求廉率一法，与画卦绝不相侔，而亦与卦画阴阳多少适相肖，亦是自然推排而出。惜朱子未闻此说也，使其闻之，亦当叹其妙绝，愈信自然之理，不侔而合矣。夫圣人则图书而画卦，因大衍而揲著，岂全不用心思智虑哉？但其心思智虑，与造化者冥符，则犹之不用焉尔。观者又不可以辞害意，而谓圣人之立卦生著，如是其容易也。

问：两仪、四象、八卦，节节推去，固容易见，就天地间著实处，如何验得？朱子曰：一物上穴自各有阴阳，如人之男女，阴阳也。逐人身上，又各有血气，血阴而气阳也，如昼夜之间，昼阳而夜阴也。而昼自午后又属阴，夜自子后又属阳，便是阴阳各生阴阳之象。按：此说亦不可不知。就人身而言，背阳而腹阴，左阳而右阴，上阳而下阴，府阳而藏阴，其类不可胜穷。就一日而言，有干支之阴阳，有晴雨之阴阳，有寒温之阴阳，其类亦不可胜穷。

三画八卦，足以尽万物之理，六画六十四卦，所以备人事之用。使圣人作易，不必为人占筮之用，画止于三，卦止于八可也。惟其欲备人事之用，故须重为六爻，所谓兼三才而两之，故易六画而成卦。分阴分阳，迭用柔刚，故易六位而成章。数语尽之。其渐次生出，与开方、求廉法有符者，亦论其理耳，非真有四画、五画之卦也。其以四画、五画推互卦者，自是易中之一义，可谓之蘊，不可谓之精，故载之外篇。

(十一) 先天六十四卦圆图

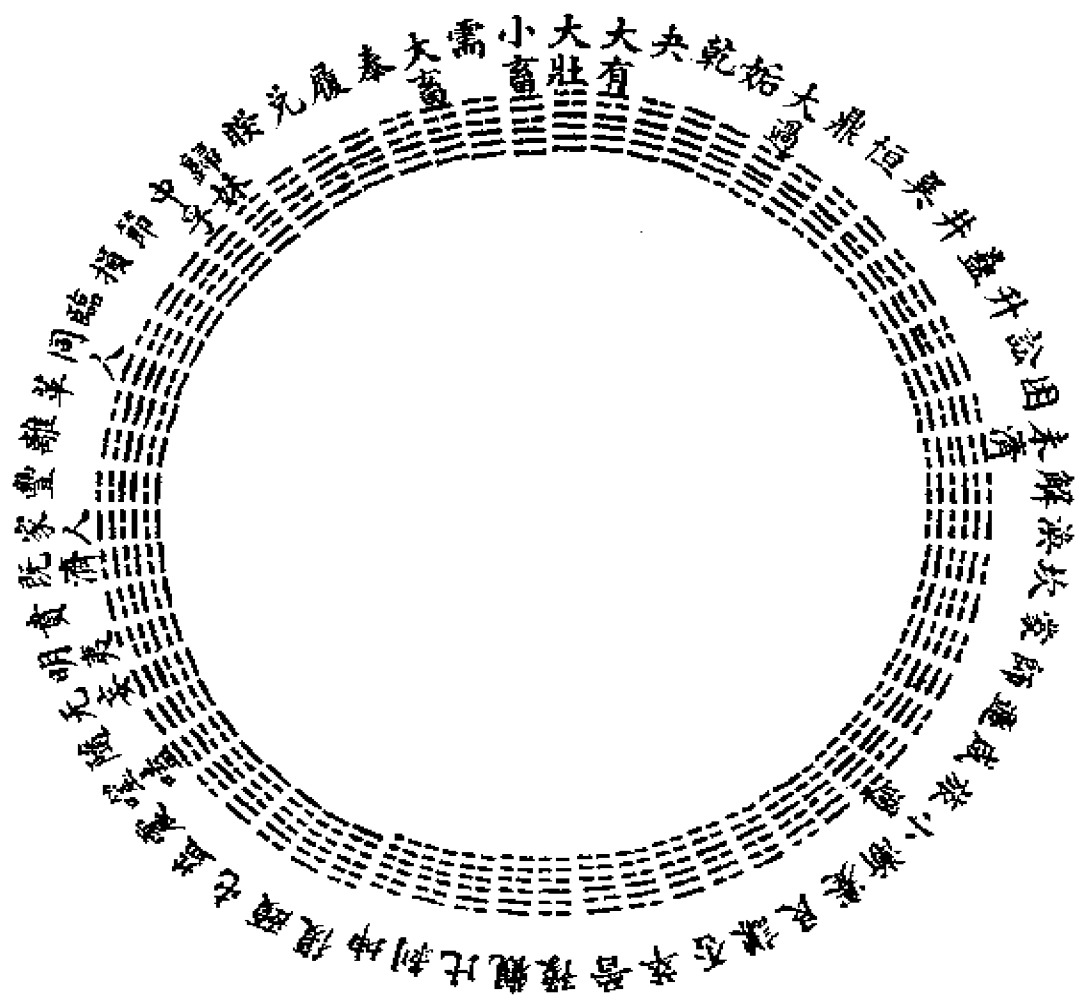

解说:

朱子《启蒙·原卦画》曰：古者包羲氏之王天下也，仰则观象于天，俯则观法于地，观鸟兽之文，与地之宜，近取诸身，远取诸物，于是始作八卦，以通神明之德，以类万物之情。是有太极，是生两仪，两仪生四象，四象生八卦，《大传》又言包羲画卦所取如此，则易非独以“河图”而作也。盖盈天地之间，莫非太极阴阳之妙。圣人于此，仰观俯察，远求近取，固有以超然而默契于心矣。故自两仪之未分也，浑然太极，而两仪、四象、六十

四卦之理，已粲然于其中。自太极而分两仪，则太极固太极也，两仪固两仪也。自两仪而分四象，则两仪又为太极，而四象又为两仪矣。自是而推之，由四而八，由八而十六，由十六而三十二，由三十二而六十四，以至于百千万亿之无穷。虽其见于摹画者，若有先后，而出于人为，然其已定之形，已成之势，则固已具于浑然之中，而不容毫发思虑作为于其间也。程子所谓加一倍法者，可谓一言尽之。而邵子所谓画前有易者，又可见其真不妄矣。世儒于此，或不之察，往往以为圣人作易，盖极其心思探索之巧而得之。甚者至谓凡卦之画，必由蓍而后得，其误益以甚矣。又答虞大中曰：太极、两仪、四象、八卦，此乃易学纲领，开卷第一义。孔子发明伏羲画卦自然之形体，孔子而后，千载不传，惟康节、明道二先生知之。盖康节始传先天之学，而得其说，且以此为伏羲之易也。《说卦》“天地定位”一章，“先天图”乾一至坤八之序，皆本于此。然康节犹不肯大段说破，易之心髓全在此处，不敢容易轻说，其意非偶然也。明道以为加一倍法，其发明孔子之言，又可谓最切要矣。又《语类》云：“先天图”直是精微，不起于康节，希夷以前元有，只是秘而不传，次第是方士辈所相传授。《参同契》中，亦有些意思相似。扬雄《太玄》全模仿《易》，他底用三数，《易》却用四数，他本是模《易》，故就他模底句上看《易》也，可略见得《易》意思。又云：自有易以来，只有邵子说得此图如此齐整，如扬雄《太玄》便零补凑得可笑。若不补，又欠四分之一，补得来，又多四分之三。又问程《易传》云：圣人始画八卦，三才之道备矣，因而重之，以尽天下之变，故六画而成卦。或疑此说，却是圣人始画八卦，每卦便是三画，圣人因而重之为六画，似与邵子一分为二，而至六十四为六画，其说不同。曰：程子之意，只云三画上叠成六画，八卦叠成六十四卦耳。与邵子说诚异。盖康节此意，不曾说与程子，程子亦不曾问之，故一向只随他所见去。按易之第一义，朱子谓

孔子而后，千载不传者。自汉以来，儒者惟知有“帝出乎震”一章之卦位，故郑康成注《乾凿度》太乙行九宫，言一坎二坤，以至八艮九离，是不知有先天也。元魏时关朗作《洞极经》，解“河图”数，亦以“帝出乎震”之卦位言之，是不知有先天也。唐孔颖达作《易疏》，解“天地定位”一节，谓就卦象明重卦之意，卦若不重，则天地不交，水火异处，庶类无生成之用，品物无变化之理，故圣人重卦，令八卦相错，乾、坤、震、巽、坎、离、艮、兑，莫不交互。初不知此章本言先天卦位，非明重卦之意也。惟魏伯阳《参同契》，谓乾、坤者，易之门户，众卦之父母，坎、离为匡郭，牝牡四卦为橐籥，是谓“先天图”。乾南坤北，离东坎西，而兑、震、巽、艮分居四隅，以为开阖呼吸也。故云有些意思相似，但方士辈秘为丹灶之术，不欲轻传耳。愚谓不必丹家，即地理家以乾、坤、离、坎居四正，纳甲、乙、壬、癸，艮、巽、震、兑居四隅，纳丙、丁、庚、辛，何尝不是先天八卦？但儒家泥于旧闻，故令先天之学失传。邵子学易于李挺之，其后始知乾一至坤八之序，因“横图”以推“圆图”，由八卦以推六十四卦，于是始知“天地定位”一章是说先天，而别文王之卦为后天；于是知“易有太极”一条，一分为二，至三十二分为六十四之说，于是始知易本自然之理，不假思虑造作。此邵子大有功于易，朱子所以力为表彰者也。然邵子与二程子同时同地，而二程子不甚契于邵学。盖程子言理，邵子言数，先天之学，虽时时道之，而程子亦姑听之，皆不甚措意也。邵子易数甚精，如遇一物，起数算之，便可知是物何时而始，何时而终。但必有动处，方能起算，如见一叶落，便从落叶之时起算。明道程子闻说甚熟，一日因作监试官，在试院无事，试用其说算廊柱多少，及数之而数果合，因出谓邵子曰：尧夫之数，只是加一倍法，以此知《太玄》都不济事。邵子因惊叹其恁地聪明。然程子终不屑留意，他日问其所为加一倍法者，则忘之矣。其意盖谓术数之学，终非儒家所

尚也。邵子一日问伊川程子云：今年雷起于何处？程子云：起于起处。亦谓雷自有起处，不必用数推算也。明道程子所谓加一倍法者，因算廊柱而偶中，遂以一语中其肯綮。然而邵子之数今不传，世所传先天演策，后天演轨，将卦爻演为千百十零之数，随其有动而占之，以决事之休咎者，未必邵子之数也。二程子不欲深究先天之学，并其八卦横列之次序，圆列之方位，亦未尝一语及之。则“天地定位”一章，当亦不求甚解，数往何以为顺，知来何以为逆，易何以为逆数？邵子虽有其说，未必信也。此则有赖于朱子之表彰者，其功复不细矣。后学思之，先天之学之精微全在“八卦横图”与“圆图”，可以上推图书之所以合，可以下推后天之所以变，则义蕴之包含者无穷。若由三画而六画，由八卦而六十四卦，不过因其一阴一阳者迭加之耳。循环而观之，亦只见其阴阳之渐消长耳。然而此经常之体也，易道尚其变，经常者不变，不变则不可以致用。故自有易以来，虽有此图之理，而文王之易，不以此为序也。夏《连山》首艮，商《归藏》首坤，当亦不以此为序也。后世卦气之学，地理之学，又别有其序，皆不用此卦之序也。邵子《经世书》于此图详复言之，且云：图虽无文，吾终日言而未尝离乎是。盖天地万物之理，尽在其中；朱子谓易之心髓，全在此处。但后学以体、用之说言之，觉此图之意味有穷。邵子亦尝曰：乾、坤纵而六子横，易之本也。震、兑横而六卦纵，易之用也。则先天所以立体，而致用当从后天。后世善变古人之法者，无如掷钱之卦，其爻自下而变，由初至五，复由五至三，以归其本位，则与八卦在下不变者异矣。八卦分为五行，以八宫统之，而各有所属，与八宫之有统而无所属者异矣。故今以后天作图，与此图相配，而列之于外篇。

“圆图”内有“方图”，以象地在天中，而地究非方。八卦垒为八层，四角斜交，成十六事。乾居西北，似矣，坤居东南，义无所取。此图不用可也，故不载。

(十二) 河洛未分未变方图

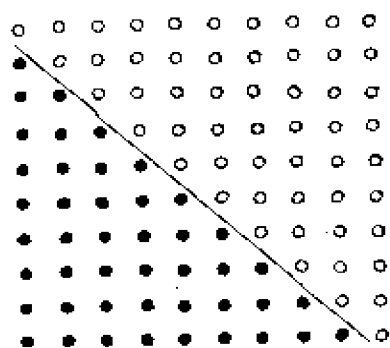

(十三) 河洛未分未变三角图

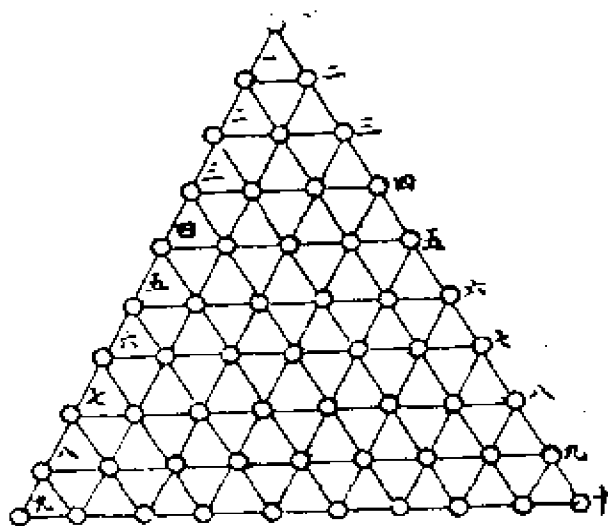

解说（十二、十三两图并说）：

《启蒙附论》曰：“河图”之数，五十有五；“洛书”之数，四十有五，合为一百，此天地之全数也。以一百之全数为斜界而中分之，则自一至十者，积数五十有五；自一至九者，积数四十有五，二者相交，而成河、洛数之两三角形矣。凡积数自少而多，必以三角，而破百数之全方，以为三角，其形不离乎此。

又曰：“河图”之数，自一至十；“洛书”之数，自一至九，象之已分者也。图则生数居内，成数居外，书则奇数居正，偶数居偏，位之已变者也。如前图破全方之百数，以为河、洛二数，又就点数十位，中涵幂形之九层，以为河洛合一之数。则虽其象未分，其位未变，而阴阳相包之理，三极互根之道，已粲然寓于其中矣。

又曰：“河图”、“洛书”，出于两时，分为两象，今以一图括之可乎？曰：十中涵九，故数终于十而位止于九，此天地自然之纪，而图、书所以相经纬，而未尝相离也。非有十者以为之经，则九之体无以立；非有九者以为之纬，则十之用无以行，不知图、书之本为一者，则亦不知其所以二矣。或曰：“河图”、“洛书”，有定位矣，今以为有未变者何与？曰：《易大传》之言“河图”也，曰：天一地二，天三地四，天五地六，天七地八，天九地十。顺而数之，此其未变者也。又曰：天数五，地数五，五位相得，而各有合。分而置之，此其定位者也。如易卦一每生二，以至六十有四，则其未变者也。乾南坤北，离东坎西，则其定位者也。不知未变之根，则亦不足以识定位之妙矣。

谨按：“河图”、“洛书”，本同根源，因已分而推未分，因已变而推未变。天地人物，莫不皆然。如人之始胎，五官百骸之位置已先具，鸟之方卵，头足尾翼之形象已先生。一粒之粟，而根基苗穗，含于布种之初；一核之仁，而本干枝叶，肇于方萌之始。由是而推，天之日、月、星、辰，地之岳、渚、湖、海，不有黜

定于冯冯翼翼之先者乎？此皆河、洛未分未变之理也。既分既变，而万事万物，又有无穷之变化，皆包括其中矣。先儒言易之蕴，未推及此，特录此二图，为《外篇》之首。又有点数应“河图”十位，幂数应“洛书”九位，各二图，今略之。

(十四) 四象相交为十六事图

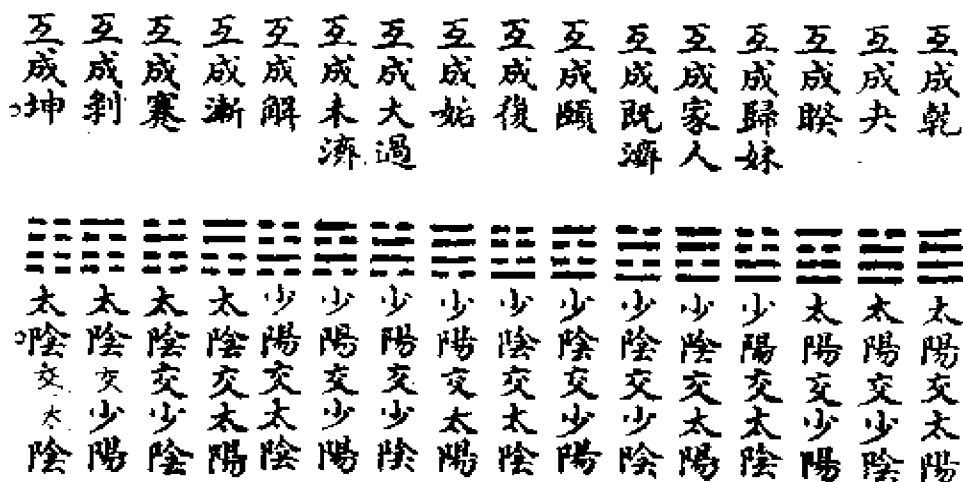

解说：

《杂卦明义》曰：此互卦之根也。惟其方成四象时，所互有此十六卦，故六十四卦成后，以中爻互之，只此十六卦，即以六爻循环互之，亦只此十六卦。四画互成十六卦，又以其中二画观之，则互乾、坤、剥、复、大过、颐、姤、夬者，皆中二爻为太阳、太阴者也。互渐、归妹、解、蹇、睽、家人、既济、未济者，皆中二爻为少阳、少阴者也。故十六事，归于四象而已。

谨按：《系辞传》言杂物撰德，辨是与非，则非其中爻不备，而中四爻所成十六互卦，与卦画同体，与两仪、四象同原。汉儒以互卦说易，后人谓其穿凿，然互卦为本卦之变体，可资占

筮之用，《春秋》内外传有明徵矣。

(十五) 六十四卦中四爻互卦图

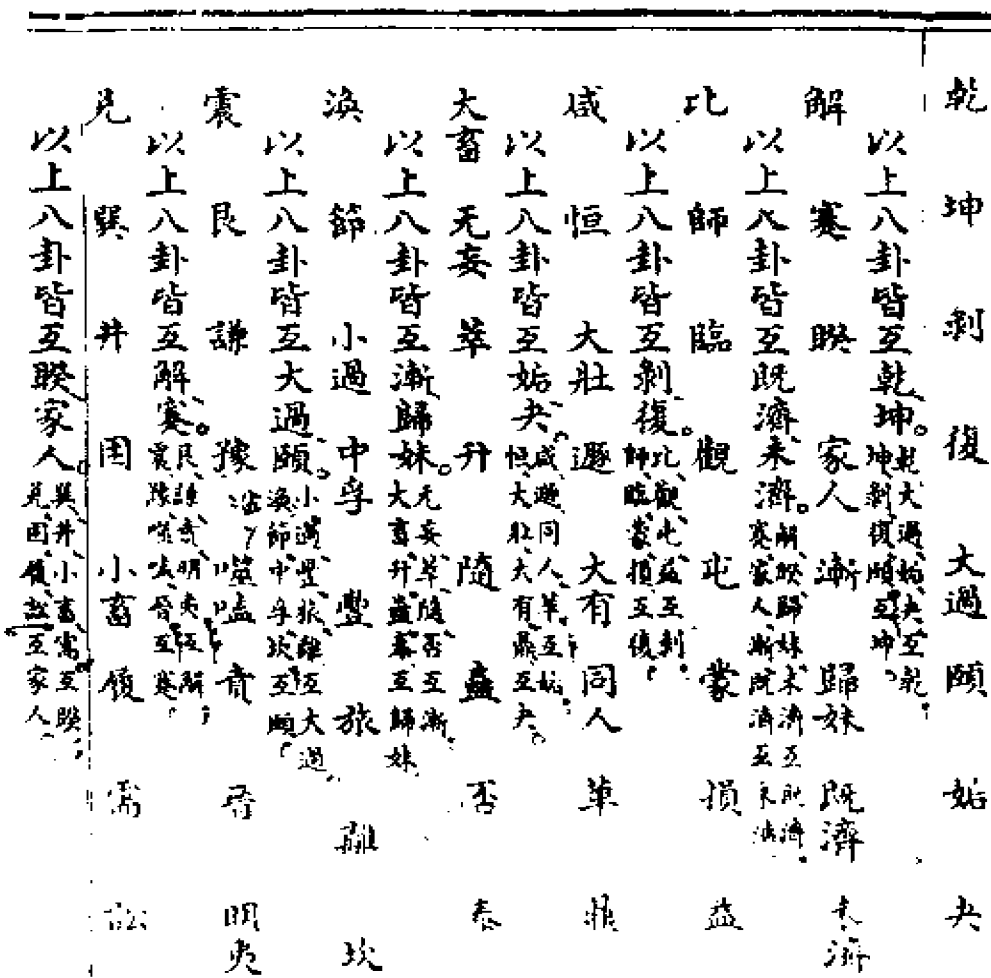

(十六) 十六卦互成四卦图

解说:

《杂卦·明义》曰：互乾、坤、既济、未济之十六卦，即诸卦之所互而成者也。故十六卦又只成乾、坤、既济、未济四卦，

夬	姤	頤	大過	復	剝	坤	乾
互	互	互	互	互	互	仍	仍
乾	乾	坤	乾	坤	坤	互	互
						坤	乾

未濟	既濟	家人	睽	蹇	解	歸妹	漸
互	互	互	互	互	互	互	互
既濟	未濟	未濟	既濟	未濟	既濟	既濟	未濟

犹十六事之归于四象也。盖四象即乾、坤、既济、未济之具体，故以太阳三叠之即乾，以太阴三叠之即坤，以少阴三叠之即既济，以少阳三叠之即未济。乾、坤、既济、未济，统乎易之道矣，故《序卦》、《杂卦》皆以是终始焉。

谨按：文王之易，以乾、坤始，以既济、未济终，六十四卦互之，其究亦归于四卦，即宇宙终始之理也。四卦又以乾坤为体，既济、未济为用，乾、坤互之常不变，既济、未济互之常循环，终则有始也。要之，总归于“河图”之四象，以二太立不易之体，以二少为交易变易之用，实则天、地、水、火四物而已。

(十七) 后天六十四卦次序图

解说：

此后天八宫之卦，所以致用者也。先天八宫，其贞皆本宫卦，其悔皆“先天横图”之序，此所以立体，非所以致用。盖易道尚其变，下卦皆同，上卦皆顺序则无变，无变则不能致用，此则从先天八卦变出致用之法，以变爻为主，其变自下而上，大约如

乾為天	天風姤	天山遯	天地否	風地觀	山地剝
火地晉	火天大有	<small>皆屬陽金</small>			
坎為水	水澤節	水雷屯	水火既濟	澤火革	雷火豐
地大明夷	地水師	<small>皆屬水</small>			
艮為山	山火賁	山天大畜	山澤損	火澤睽	天澤履
風澤中孚	風山漸	<small>皆屬陽土</small>			
震為雷	雷地豫	雷水解	雷風恒	地風升	水風井
澤風大過	澤雷隨	<small>皆屬陽木</small>			
巽為風	風天小畜	風火家人	風雷益	天雷无妄	火雷噬嗑
山雷頤	山風蠱	<small>皆屬陰木</small>			
離為火	火山旅	火風鼎	火水未濟	山水蒙	風水渙
天水訟	天火同人	<small>皆屬火</small>			
坤為地	地雷復	地澤臨	地天泰	雷天大壯	澤天六
水天需	水地比	<small>皆屬陰土</small>			
兌為澤	澤水困	澤地萃	澤山咸	水山蹇	地山謙
雷山小過	雷澤歸妹	<small>皆屬陰金</small>			

十二辟卦之法而有不同。蓋辟卦惟用乾、坤二卦，以十二卦配十二月，剝變則為純坤，夬變則為純乾。此則山地剝之後，退下一爻為四爻變。火地晉，又退下一爻歸其本宮，為三爻變。火天大有，則中間六卦，皆屬之乾矣。澤天夬之後，退下一爻為四爻變。水天需，又退下一爻，歸其本宮，為三爻變。水地比，則中間六卦皆屬之坤矣。他宮皆仿此變法，皆自然之理。以變爻為主，則可以定世應，以象人事之有彼我矣。八宮皆依八卦之五

解说：

按：后天六十四卦，虽本先天，其方位当归后天，故图之。既济、未济，下经之终也，位于北与南。咸、恒，下经之始也，位于西与东。泰、否，上经之第十一、十二卦也，位于西南与西北。损、益，下经之第十一、十二卦也，位于东北与东南。四正相维，皆有自然之位置矣。

(十九) 勾三股四弦五图

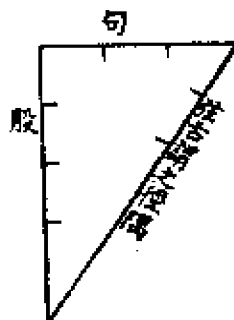

(二十) 勾股幂图

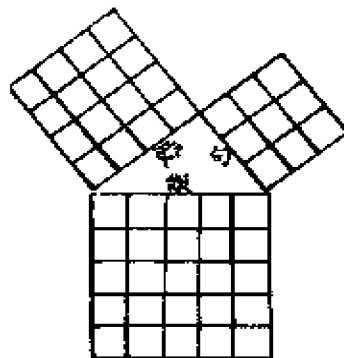

解说（十九、二十两图并说）：

黄帝臣隶首作九数，勾股其一，以御高深远近，其说始见《周髀算经》，云：昔者周公问于商高曰：窃闻子大夫善数也，请问古者庖牺立，周天历度，夫天不可阶而升，地不可尺寸而度，请问数安从出？商高曰：数之法出于圆方，圆出于方，方出于矩，矩出于九九八十一。故折矩，以为勾广三，股修四，径隅五。既方之外，半其一矩，环而共盘，得成三、四、五。两矩共长二十有五，是谓积矩。故禹之所以治天下者，此也。

短边为勾，长边为股，斜边为弦。（或随纵横之势，恒以横者为勾，纵者为股，不论长短。又有正方形，勾股同长是为无较之勾股，任呼一边为勾，一这为股。）勾股相减之差，曰“勾股较。”勾股相并之数，曰“勾股和”。（或省文单举较字，即是勾股较，单举和字，即是勾股和。）股弦之差，曰“股弦较”。勾弦之差，曰“勾弦较”。并勾股与弦相减之差，曰“弦和较”。弦与勾股之差相减其差，曰“弦较较”。股弦相并，曰“股弦和”。勾弦相并，曰“勾弦和”。勾股之差并弦，曰“弦较和”。勾股弦相并，曰“弦和和”。其名十有三，勾股弦自乘之方目曰幂，或曰实，其中容受曰积。勾股求弦，勾股各自乘，并为弦实，平方开之得弦。勾弦求股，勾弦各自乘，相减余为股实，平方开之得股。股弦求勾，股弦各自乘，相减余为勾实，平方开之得勾。以此三法为要，其余诸较诸和，皆有相求之法，犹可缓也。

勾股可以测地，亦可以窥天，其理至精，其用至博。凡方、圆、三角诸形，皆依勾股立算。虽浑圆弧曲，亦必以勾股直线算之。虚空中绝，无勾股之迹，亦可寻出勾股算之。日月生辰之高下，行度之迟疾，交食之浅深，御之以勾股，则分秒莫能遁。若数十里间，立表测望，而知高深远近，犹其用之小者耳。近世天学家讲论綦详，究其根源，亦与“河图”、“洛书”、八卦、五行相联贯，学易者何可不深究乎？

(二十一) 后天八卦应勾股图

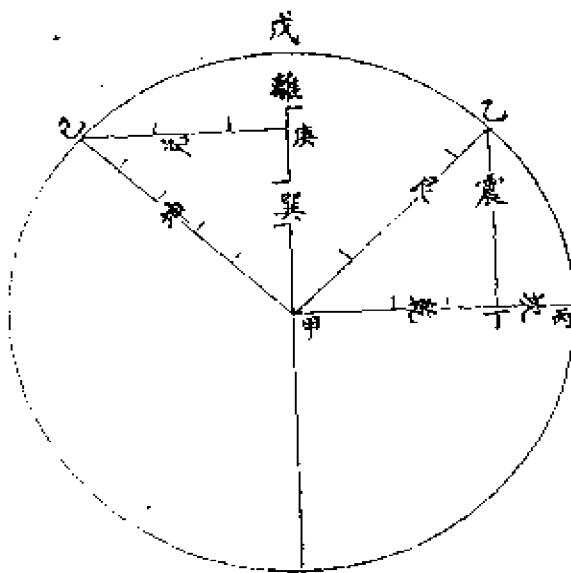
**解说：**

后天八卦，乾与巽对，坎与离对，艮与坤对，震与兑对，水火两相对，阳土阴土自相对，阳金对阴木，阳木对阴金。此其理，算家弧矢勾股正象之。凡平圆中截出一为矢，则余弦必四，正弦必三；截出二为矢，则余弦必三，正弦必四，而半径恒为五。（勾股法有二，一以短者为勾，长者为股；一以横者为勾，直者为股。此用横直之法，如图之甲至庚，亦作横论，己至庚，亦作直论。）余弦者勾也，正弦者股也，半径者斜弦也。矢者，余弦与半径之较也，是为“勾弦较”。全径十中，惟有矢一矢二者，正弦得整数，无奇零；若矢三矢四，则正弦必有奇零不尽，故此两勾股形为自然之数，即有自然之法象。而后天八卦，阴阳

五行配偶，正与之相符矣。天一生水为坎，地二生火为离，故从一所成之勾股弦为阳卦，从二所成之勾股弦为阴卦。一坎为勾弦较，则勾四金为乾，股三木为震，弦五土为艮。二离为勾弦较，则勾三木为巽，股四金为兑，弦五土为坤。较与较对，勾与勾对，股与股对，弦与弦对，其序为勾较弦股，则成乾、坎、艮、坤、巽、离、坤、兑矣。图之丁丙为一坎，甲丁为四乾，乙丁为三震，甲乙为五艮，庚戊为二离，甲庚为三巽，己庚为四兑，甲己为五坤。观两勾股之形，三、四必相对，则金必对木，而成乾、巽、震、兑之对；一、二相对，五自相对，则水必对火，土必对土，而成坎、离、艮、坤之对，皆有不得不然之势，先天所以变为后天也。

又以纳甲及地支三合之理推之，四勾乾纳甲，甲木生亥，一较坎纳癸，癸水生卯，同墓于未，为亥、卯、未三合。三勾巽纳辛，辛金生子，二较离纳壬，壬水生申，同墓于辰，为申、子、辰三合。五斜弦艮纳丙，丙火生寅，五斜弦坤纳乙，乙木生午，同墓于戌，为寅、午、戌三合。三股震纳庚，庚金生巳，四股兑纳丁，丁火生酉，同墓于丑，为巳、酉、丑三合。坎与乾相比为偶，离与巽相比为偶，艮与坤相对为偶，震与兑相对为偶也。然则后天八卦，水火一而金、木、土各二，即平圆中弧矢勾股之理也。

（二十二）洛书四勾股图

解说：

河图具五勾股，弦数藏于勾股二幕之间，至“洛书”则以中五为弦。幕二十五，而东之三，东南之四，二幕适得二十五并而开

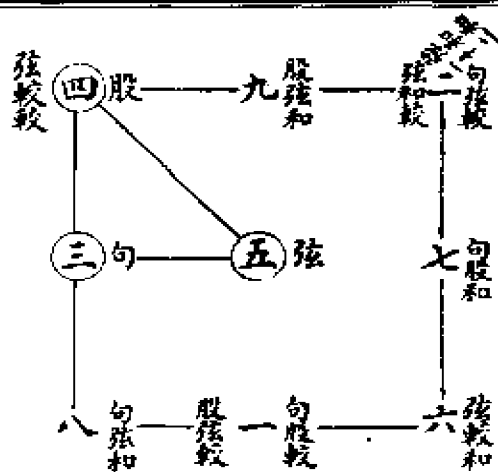

图(1)

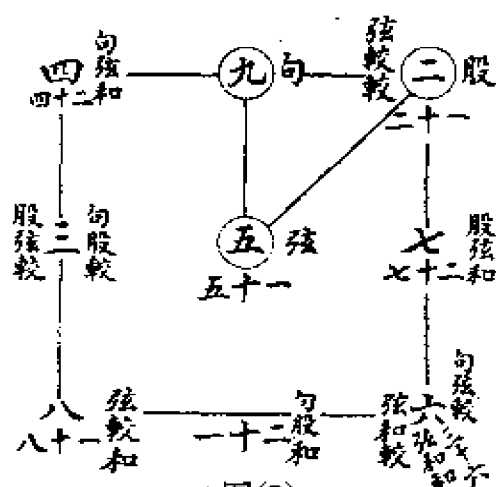

图(2)

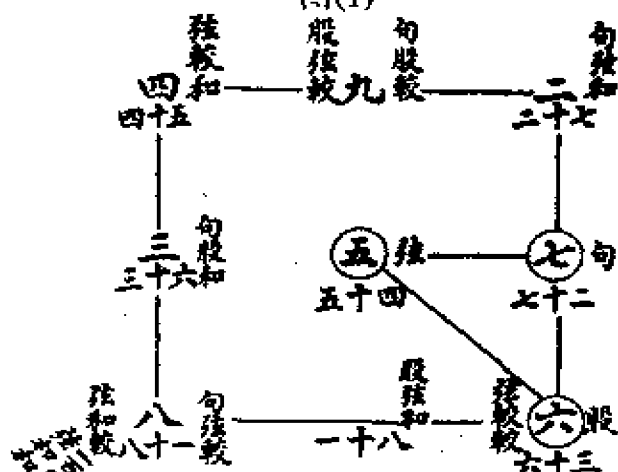

图(3)

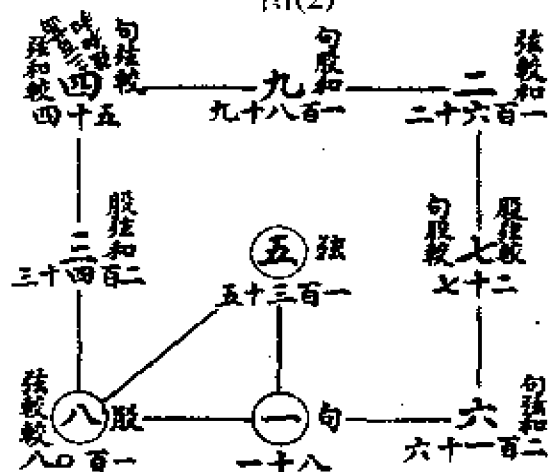

图(4)

方，得弦五，是勾股弦得整数者。自勾三股四弦五始，三者木也，四者金也，五者土也，是五行有形质之三物，合而成勾、股、弦也。图之三、四对于东西，书则连之，勾股之机括出于此矣。先儒论图书，未有及此者，度数之学未究心也。《启蒙附论》始作“洛书四勾股图”，皆以三倍迭加之。（三加为九，九加为二十七，二十七加为八十一。四加为十二，十二加为三十六，三十六加为一百零八，五加为十五，十五加为四十五，四十五加为一百三十五。）本合为一图，今更推之，不止三方合为一勾股，八位中五和五较皆具，每易一勾股，则其方位皆如第一图之次以推移，分为四图，详注之。

(二十三) 平圆两勾股得整数图

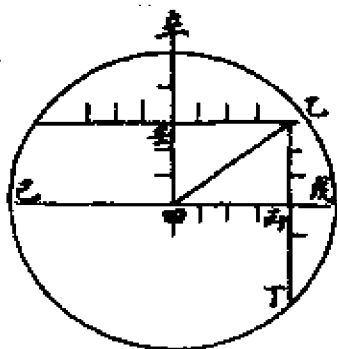

解说：

戊己全径十，甲戊半径五。截丙戊一，辛壬二，作乙丁、乙庚两线，又作乙甲斜线。则乙丙勾三，丙甲股四，乙甲弦五，乙丁通弦六，乙庚通弦八，皆得整数。

“洛书”之北三方六、一、八相连，一升为十，自乘百，六、八两自乘方亦合得百。六者三之倍，八者四之倍，十者五之倍也。故平圆以十为全径，五为半径，能作三、四勾股，六、八通弦。以四为勾，三为股者，截矢一；以三为勾，四为股者，截矢二，惟此两勾股得整数，此五行自然之数，应后天之八卦。（别有图见前。）若截三以为矢而勾二，截四以为矢而勾一，则以勾幂减半径幂，其余幂开方求半弧之正弦，必有奇零不尽者矣。他勾股弦，非无得整数者，如以七为勾，自乘四十九；二十四为股，自乘五百七十六，合之六百二十五，开方二十五，勾股弦不能相连，是为杂勾股，非本来自然之法象矣。

(二十四) 法洛书著策用三百六十整度 之理图

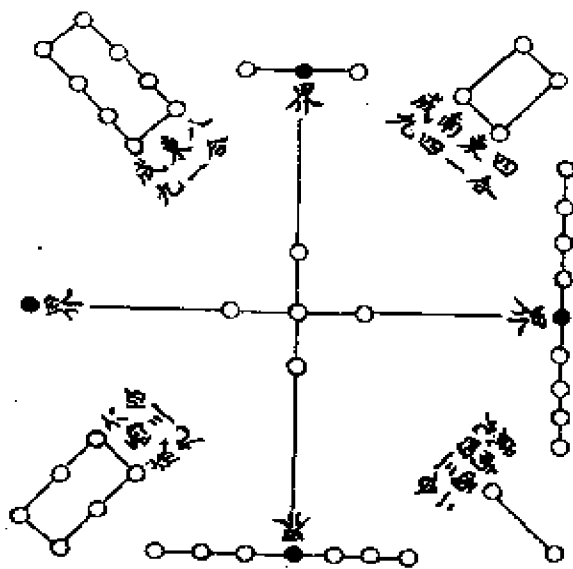

解说：

《易》曰：乾之策二百一十有六，坤之策百四十有四，凡三百有六十，当期之日。夫一岁之日，三百六十五日有奇，而以三百六十策当之，何也？举其成数言之也。古法以太阳一日行一度，故分周天为三百六十五度有奇，今法以奇零之数不便分析，悉用三百六十度为周天，谓之整度。四分之一九十度，谓之象限，取四象之义。此其理隐寓于“洛书”之中。盖“洛书”八方四十点，四方各取中一点虚之，以作十字界限，则四隅各得九点，以“河图”用十乘之，四九三百六十，正符周天之度矣。然则周天实止三百六十度，因太阳一日不满一度，而生五日有奇之零数。圣人言三百六十策当期之日者，犹云当期之度云尔。

(二十五) 乘方法合画卦加倍法图

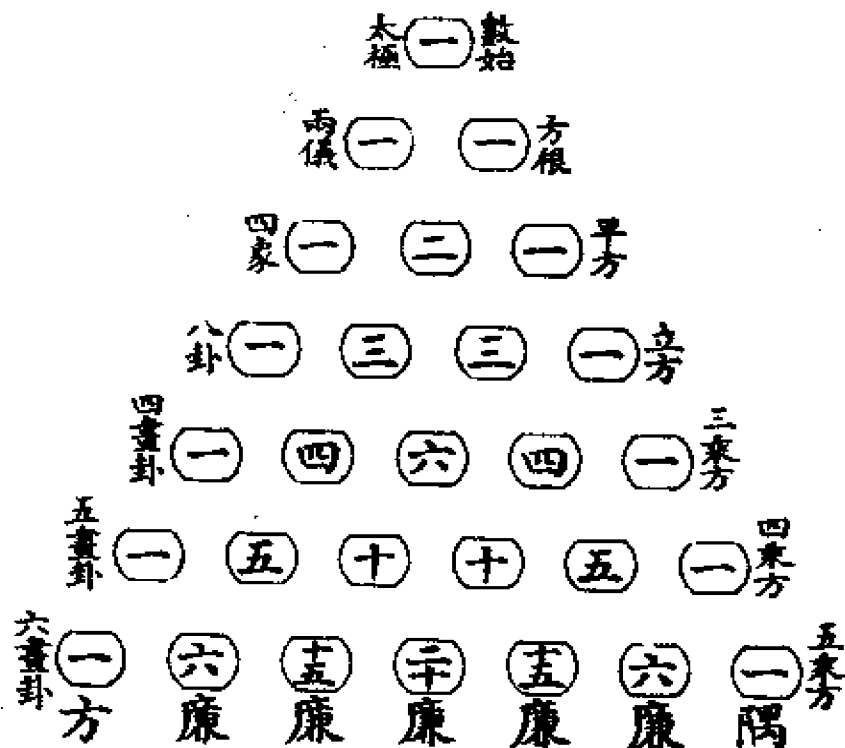

解说:

《启蒙附论》曰：此图用加一倍法，（如第二层两一，生第三层中位之二，并左右两一成四，是倍二为四也。第三层一、二各生第四层中位之三，并左右两一成八，是倍四为八也。下仿此。）出于数学中，谓之开方求廉率。其法以左一为方，右一为隅，而中间之数，则其廉法也。（第三层为平方，第四层为立方，第五层、六层、七层为三乘、四乘、五乘方。）于成卦之理，亦相肖合，何则？阳大阴小，阳如方，阴如隅，分居两端，阴阳合则生中间之两象，如平方之方隅合而生两廉，其长如方，

其广如隅也。又乘则生中间之六卦，如立方之方隅合而生六廉，三平廉根于方，而其厚如隅，三长廉根于隅，而其长如方也。故开方之法，虽相乘至于无穷，莫不依方隅以立算，成卦之法，虽相加至于无穷，莫不根阴阳以定体。成卦之始，一阴一阳，每每相加而已。及卦成而分析观之，则自一画至六画，惟纯阴、纯阳者常不动，其余则方其为四象也，中间一阴一阳者二；方其为八卦也，中间一阴二阳者三，一阳二阴者三；方其为四画也，中间一阴三阳者四，一阳三阴者四，二阴二阳者六；方其为五画也，中间一阴四阳者五，一阳四阴者五，二阴三阳者十，二阳三阴者十。及其六画之既成也，中间一阴五阳者六，一阳五阴者六，二阴四阳者十五，二阳四阴者十五，三阴三阳者二十。朱子卦变之图，以此而定也。盖其倍法同于画卦，而其多寡错综之数，则卦变用之。

谨按：开方求廉率，乃九数中少广之一法也。图以一层为数始，二层为方根，其左之一者一十也，右之一者零一也。十为“河图”之终数，一为“河图”之始数。以“洛书”言之，十为对方之合数，一为北方之始数。以十一为方根，后皆以十一迭乘而迭加之。三层则为一百二十一，四层则为一千三百三十一。左一为方，右一为隅，中间为廉。方渐长而无穷，隅居末而有定，犹天之高大无穷，而地之广厚不变也。以十一为有常之数，求出中间之廉，以为有定之率，任设若干积数，为若干长方。皆可除为方根，此算术设率之意也。而此十一之数，正象一阳一阴，由此可衍之无穷，皆为加倍之数，与太极生两仪，两仪生四象，四象生八卦者不约而同，自然之理也。五乘方以后，加至十一乘方，以合四千九十六卦之图，见后。

(二十六) 六乘方至十一乘方图

1692										
七	二	三	三	二	六					
畫	十	十	十	十	畫					
一	一	一	一	一	一					
七	二	三	三	二	六					
畫	十	十	十	十	畫					
一	一	一	一	一	一					
八	二	三	三	二	七					
畫	十	十	十	十	畫					
一	一	一	一	一	一					
九	二	三	三	二	八					
畫	十	十	十	十	畫					
一	一	一	一	一	一					
十	二	三	三	二	九					
畫	十	十	十	十	畫					
一	一	一	一	一	一					
十一	二	三	三	二	十					
畫	十	十	十	十	畫					
一	一	一	一	一	一					
十二	二	三	三	二	十一					
畫	十	十	十	十	畫					
一	一	一	一	一	一					

解说:

六画卦既成之后，引而伸之，触类而长之，一卦可变为六十四卦，凡四千九十六卦。而乘方之理，亦接前图。六乘方至十一乘方，如卦之七画加至十二画，其阴阳之错综，亦如中间廉数，合方廉隅之数，亦适合四千九十六也。（十二阴、十二阳者各一，中间十一阴一阳者十二，十一阳一阴者十二，十阴二阳者六十六，十阳二阴者六十六，九阴三阳者二百二十，九阳三阴者二百二十，八阴四阳者四百九十五，八阳四阴者四百九十五，七阴五阳者七百九十二，七阳五阴者七百九十二，六阴六阳者九百二十四。）

按：易之一卦，变为六十四卦，因爻有九、六而变，其变卦列之于旁，非累加于六画之上为十二画也。因《启蒙》有渐加之说，与乘方之理适符，故图之。其实卦变之用，如是而止，如乘方过多，高与天齐，亦无所用。《启蒙》又言累至二十四画无终极，似不必也。

(二十七) 列律图 (上一层为十寸之尺，中一层为九寸之尺，下一层与旧律相较。)

解说：

倍律、正律、半律，本有三十六律。倍律蕤宾以前声太浊，半律仲吕以后声太清，故止列二十四律。欲考蕤宾以前倍律之数，则以正律加倍即得。欲考仲吕以后半律之数，则以正律减半即得。其实人之中声，不出此二十四律也。此所求各律之率，皆以勾股乘除开方之术求之，先得蕤宾，次得南吕，后得应钟。应钟之数由开立方得之，最为奇妙。及得应钟，而诸律皆可求，与旧法三分损一益一，下生上生，以算律者大不同。及其以十寸之尺变为九寸之尺，与旧律相较，除黄钟九寸之外，大吕以下，旧律必稍短，其差数只在毫厘之间。于是相生至仲吕，宜三分益一以生黄钟，仅得八寸七分有奇，不能复得九寸。说者于是谓律吕之数，往而不返。夫一岁之气，终则复始，无丝毫之间断，何以律吕独不能接续循环哉？可知以三分损益立法者，其数近似未真，以勾股乘除开方立算者，其数微妙最确也。三分损益之说，始于管子，后世皆祖其说。有谓仲吕极不生者，《淮南子》之说也。有谓复生六十律者，京房之说也。有谓复生之律为变律，为

蕤宾倍律一尺四寸一分	一尺二寸七分	
林钟倍律一尺三寸三分	一尺二寸五分	
夷则倍律一尺二寸五分	一尺一寸三分	
南吕倍律一尺一寸二分	一尺零七分	
无射倍律一尺一寸二分	一尺零一分	
应钟倍律一尺零五分	九寸五分	
黄钟正律一尺	九寸	
大吕正律九寸四分	八寸四分	
太簇正律八寸九分	八寸零一分	
夹钟正律八寸四分	七寸五分	
姑洗正律七寸九分	七寸一分	
仲吕正律七寸四分	六寸七分	
蕤宾正律七寸零七分	六寸三分	
林钟正律六寸六分	六寸零分	
夷则正律六寸二分	五寸六分	
南吕正律五寸九分	五寸三分	
无射正律五寸六分	五寸零五分	
应钟正律五寸二分	四寸七分	
黄钟半律五寸	四寸五分	
大吕半律四寸七分	四寸二分	
太簇半律四寸四分	四寸零分	
夹钟半律四寸二分	三寸七分	
姑洗半律三寸九分	三寸五分	
仲吕半律三寸七分	三寸三分	

变半律者，杜佑《通典》之说也。有谓黄钟无半律，惟用变半律者，蔡氏《新书》之说也。惟六朝人欲破三分损益之说，林钟而下，少增其算，使仲吕可生黄钟。然奇零之数，或弃或收，终非确然不易之法。然则古今言律学者，如在梦中，唯郑世子颖悟绝

人，始能开悟而先觉耳。

律吕左旋右旋，皆可相生，而以隔八顺生为主。黄钟生林钟，林钟生太簇，太簇生南吕，南吕生姑洗，姑洗生应钟，应钟生蕤宾，蕤宾生大吕，大吕生夷则，夷则生夹钟，夹钟生无射，无射生仲吕，仲吕生黄钟。长生短，五亿乘之；短生长，十亿乘之，皆以七亿四千九百一十五万三千五百三十八除之。七亿四千九百一十五万三千五百三十八者，仲吕之率也，仲吕复生黄钟者也，用其率以除实，自然循环矣。

(二十八) 河图五音本数图

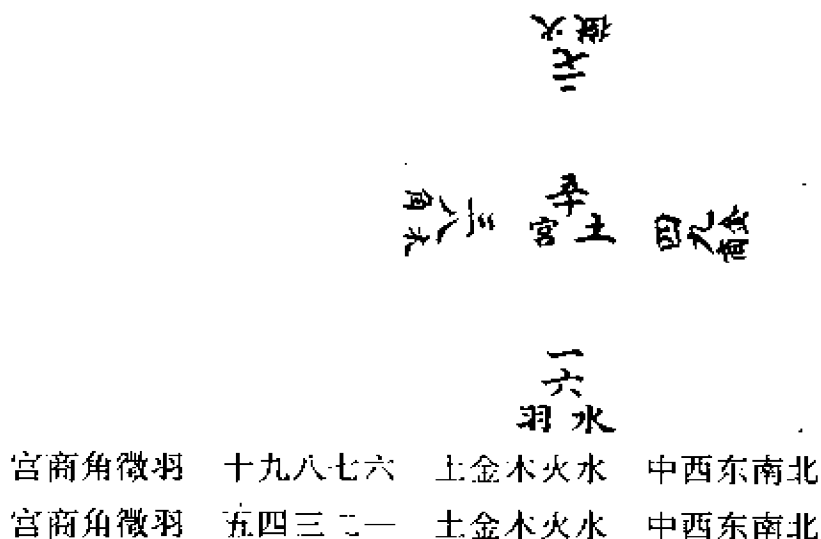

解说：

“河图”为数之源，音律实仿于此。《月令》已发其端，春木其音角，其数八。夏火其音徵，其数七。中央土，其音宫，其数五。秋金其音商，其数九。冬水其音羽，其数六。于中央举生数，则十亦为宫。于四方举成数，则四亦为商，三亦为角，二亦为徵，一亦为羽。纵列十数，自下而上，五行生出之序，自上而下，五音大小之序。五成数犹五音之浊，律之全，五生数犹五音

之清，律之半也。五音之体，已有宫音居中之理，但非以其最浊为宫，而以五为数之中者为宫也。

(二十九) 河图五音顺序相生图

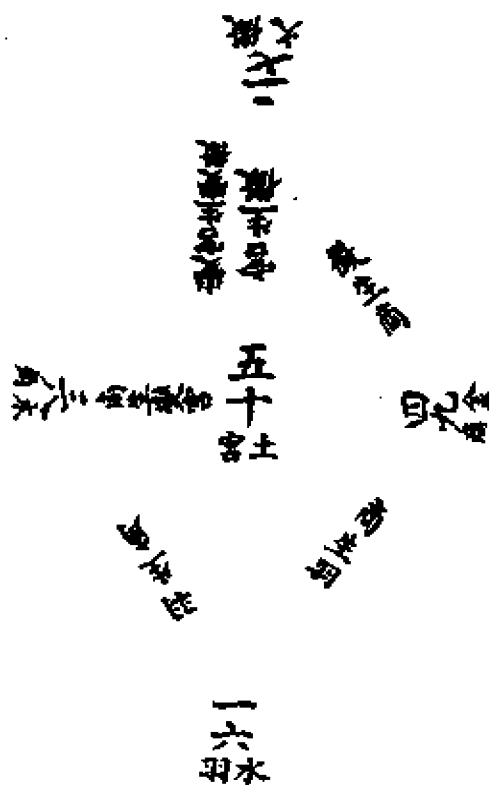

解说:

五音既有大小之序矣，五方之位矣，即有相生之序焉。自中而南，南而西，西而北，北而东，东而复中复南，则五正音，与变宫变徵具焉。此与五行相生不同者，五行自中而西，五音自中而南，相差一位，各有其理也。

(三十) 河图五音变数图

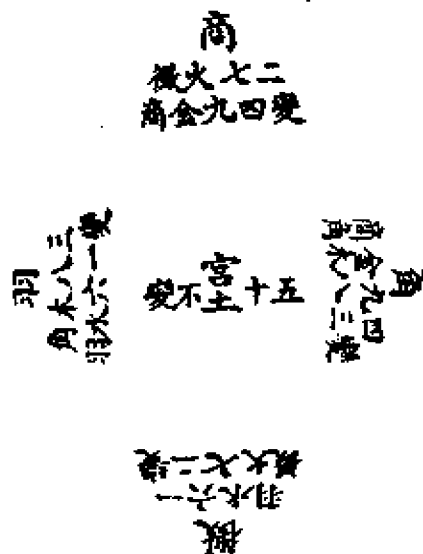

解说：

“河图”五音有变数，生于两数之合也。五十合为十五，仍是五数，故惟土宫不变。南方二、七合为九，减五为四，故二、七火徵，变为四、九金商。西方四、九合为十三，减十为三，减五为八，故四、九金商，变为三、八木角。北方一、六合为七，减五为二，故一、六水羽，变为二、七火徵。东方三、八合为十一，减十为一，减五为六，故三、八木角，变为一、六水羽。由中而南，而西，而北，而东数之，宫、商、角、徵、羽，又如五音本数之序矣。故惟中五宫不变，南方徵变为九，西方商变为八，北方羽变为七，东方角变为六。故《史记·律书》曰：上九、商八、羽七、角六、宫五、徵九，此古乐家相传用音律之法。上九者，谓宫五上生徵九也。下言徵九者，申明徵是九数也。此十二字，读者皆不得其解，谓其文有误字，不知其数出于“河图”，非误也。五以下未言，以图观之，四为徵，三为商，二

为羽，一为角，可知矣，五既为宫，则十亦为宫可知矣。以全数观之，十为宫，八为商，六为角，四为徵，二为羽，如五音大小之序者，声律之体也。十宫生九徵，八商生七羽，六角生五宫，四徵生三商，二羽生一角，徵羽在宫前，商角在宫后者，声律之用也。偶数为体，奇数为用也。九、七、五、三、一，为徵、羽、宫、商、角，“河图”之西南由东北也。以合数观之，徵、羽在宫前者，一、三在五前也。商、角在宫后者，七、九在五后也。又为“河图”之北、东、中、南、西也。五为黄钟正宫，九徵则林徵倍律也，七羽则南吕倍律也，三商则太簇正律也，一角则姑洗正律也。以琴言之，一弦为林钟徵，二弦为南吕羽，三弦为黄钟宫，四弦为太簇商，五弦为姑洗角，六弦为林钟少徵，七弦为南吕少羽。此用声律之理数，具见于“河图”，千古未发明也。

先儒论律，皆以黄钟为最长，宫声为最大。旋相为宫，必以长大者为宫，余律皆当避之。若有过于宫声者，即为臣陵君，是知有体而不知有用也。徵、羽在宫之前，安得谓无大于宫者哉？

圣祖仁皇帝论乐曰：宫声君也，宜居中位。徵、羽宜有浊声在宫之前，其清声则在商、角之后，与浊声相应。此不易之论，别有《律吕阐微》一书发明之，此言其略。

（三十一）洛书应二十律图

解说：

“河图”配五声，而有隔八相生之数，则可旋宫而周十二律。若“洛书”者，唯有九位，似与十二律不叶，而不知十二律正藏十

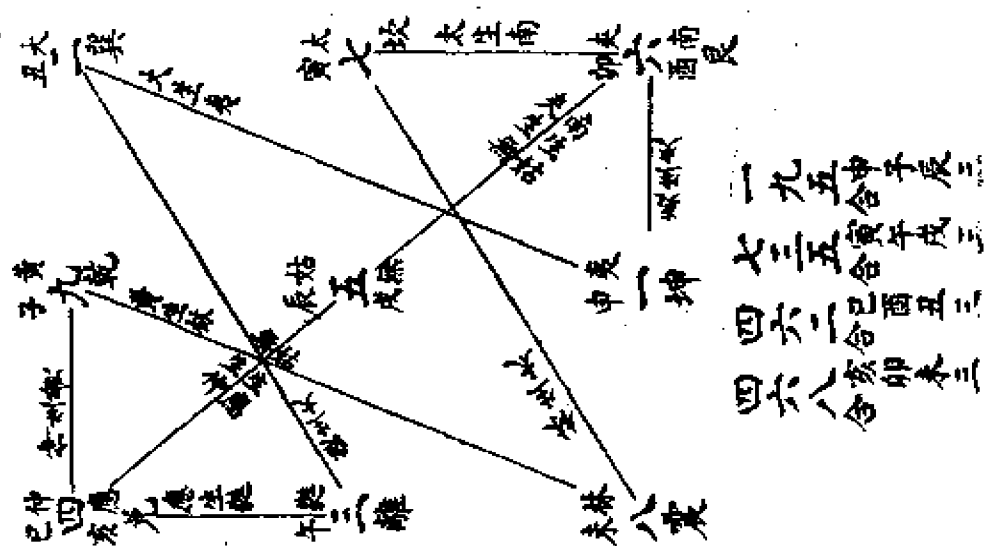

二位也。盖九、八、七、六、五、四、三、二、一配九律，而一之后又得六、五、四、之三，则又配三律也。以十二支辰加位之序布之，当二、八之位必冲，而六、五、四必自冲也。九、五、一与三、五、七必成三合，而六、四、二与六、四、八亦必成三合也。循其二继九、八继三者数之，必为十二律长短之序。循其八继九、二继三者数之，必为十二律相生之序也。支辰以辰为天罡，戌为河魁，最尊之位，而此正当中央之五也。此皆儒家、五行家所未知。

(三十二) 洛书配支辰律吕应六合图

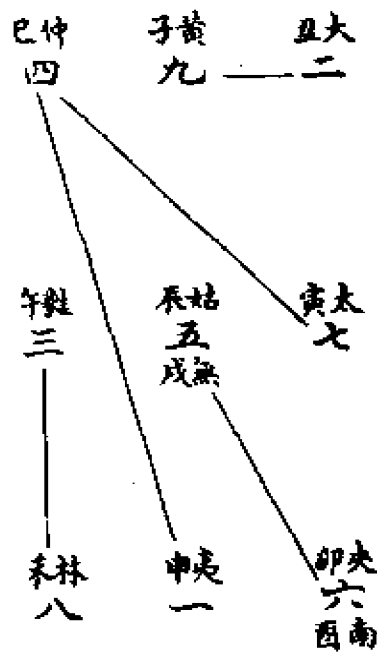

解说：

“河图”之数，五十有五，五十有五者，五其十有一也。谓十与一，九与二，八与三，七与四，六与五也。“洛书”如前图分布支辰律吕，则相合者有六焉。《周礼》曰：奏黄钟，歌大吕。子与丑合，九与二合为十一也。奏太簇，歌应钟。寅与亥合，七与四合为十一也。奏姑洗，歌南吕。辰与酉合，五、六合为十一也。奏无射，歌夹钟。戊与卯合，亦五与六合为十一也。奏蕤宾，歌林钟。午与未合，三与八合为十一也。奏夷则，歌中吕。申与巳合，宜为十与一也。而“洛书”无十，则假四以为十，以其四与九相连，犹十与九相连也。夫地支六合，应乎月建与日躔者

也。而“洛书”自相符，益知前图配十二辰、十二律之妙。

(三十三) 纳音五行母子数图

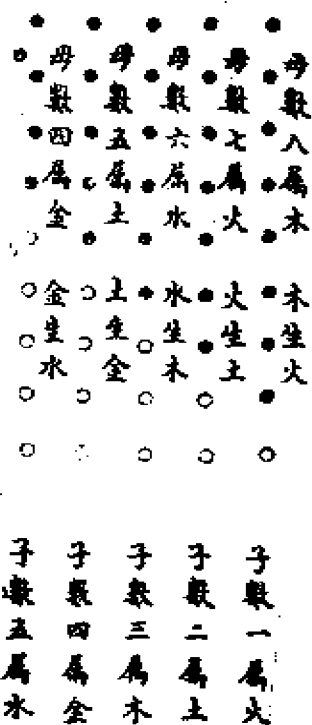

解说：

纳音生于声律数也，扬子《太玄》曰：子午之数九，丑未八，寅申七，卯酉六，辰戌五，巳亥四。律四十二，吕三十六。甲己之数九，乙庚八，丙辛七，丁壬六，戊癸五。声生于日，律生于辰。此扬子言纳音之源也。天干以合，地支以冲，干何以始于九，终于五？支何以始于九，终于四也？此即前“五音变数图”，南方二七火变为四九金，故以九为始。西方八，北方七，

东方六，中央五，干则一周而复始，支则终于南方之四也。然而甲子、乙丑何以为金？丙寅、丁卯何以为火？此又别有五行之数，扬子所未言，后图（编者按：即三十三图。）明之。

纳音五行，合两千两支，依《太玄经》之数总计之，视其零数，以定五行。零一属火，零二属土，零三属木，零四属金，零五属水。如甲子、乙丑，甲九乙八，子九丑八，合得三十四数。是零四数，故属金。丙、寅、丁、卯，丙七丁六，寅七卯六，合得二十六数。凡十与五皆去之，余一数，故属火。他皆仿此，此母生子之理也。子金者，母为土；子火者，母为木，观前图各列九数，以黑识母，以白识子，而五行之源可知矣。由是而归之五音，子火徵者，母木角，子土宫者，母火徵；子木角者，母水羽；子金商者，母土宫；子水羽者，母金商，皆出于“河图”相合之变数也，图见后。

（三十四）六十纳音归河图变数图

解说：

《太玄》声律数九、八、七、六、五、四，本“河图”之合变数，九南，八西，北七，六东，五中，四南者也。故六十纳音，皆归之于“河图”焉。中五、十土为宫，则含金；南四、九金为商，则含水；西三、八木为角，则含火；北二、七火为徵，则含土；东一、六水为羽，则含木。于是十二金皆归于中，十二水皆归于南，十二火皆归于西，十二土皆归于北，十二木皆归于东。母怀子而子依母，此五行之性情，于六十纳音见之。要其干支得数，本自南西北东中而来，则其所纳之音，各归受生之位，而受生之位，又本“河图”之数，此理数自然之妙也。一支具五行，五行各有母，旋相为宫，六十调出焉。

	水金四火二南 生九合七方 癸壬乙甲丁丙 巳辰酉申丑子 水 水 水	
	癸壬乙甲丁丙 亥戌卯寅未午 水 水 水	
木水一木三東 生六合八方	金巽土五中 生不十央	火木三金四西 生八合九方
巳戌辛庚癸壬 巳辰酉申丑子	辛庚癸壬乙甲 巳辰酉申丑子	乙甲丁丙巳戌 巳辰酉申丑子
木 木 木	金 金 金	火 火 火
巳戌辛庚癸壬 亥戌卯寅未午	辛庚癸壬乙甲 亥戌卯寅未午	乙甲丁丙巳戌 亥戌卯寅未午
木 木 木	金 金 金	火 火 火
	土火二水一北 生七合六方 丁丙巳戌辛庚 巳辰酉申丑子 土 土 土	
	丁丙巳戌辛庚 亥戌卯寅未午 土 土 土	

(三十五) 纳音配六十调图

解说：

干支相错成六十，声律相错亦成六十。以声律数起纳音，则一支有五行；以十二律起均调，则一律有五调。纳音之五行，本以两千支零数减九数而生，从子溯母，适叶夫五声之序，以配六

應鍾五調 庚戌 應	無射五調 庚戌 無	高呂五調 癸酉 南	夷則五調 壬申 夷	林鍾五調 乙未 林	蕤賓五調 甲午 蕤	仲呂五調 庚辰 仲	姑洗五調 庚辰 姑	夾鍾五調 癸卯 夾	太簇五調 壬寅 太	大呂五調 乙丑 大	黃鍾五調 甲子 黃	中	宮 九 納音四 金商
癸亥 應	壬戌 無	乙酉 南	甲申 夷	丁未 林	丙午 蕤	癸巳 仲	壬辰 姑	乙卯 夾	甲寅 太	丁丑 大	丙子 黃	南	商 十 納音五 水羽
乙亥 應	申戌 無	丁酉 南	丙申 夷	己未 林	戊午 蕤	乙巳 仲	甲辰 姑	丁卯 夾	丙寅 太	己丑 大	戊子 黃	西	角 六 納音一 火徵
丁亥 應	丙戌 無	己酉 南	戊申 夷	辛未 林	庚午 蕤	丁巳 仲	丙辰 姑	己卯 夾	戊寅 太	辛丑 大	庚子 黃	北	徵 七 納音二 土宮
己亥 應	戊戌 無	辛酉 南	庚申 夷	癸未 林	壬午 蕤	己巳 仲	戊辰 姑	辛卯 夾	庚寅 太	癸丑 大	壬子 黃	東	羽 八 納音三 木角

十調，若合符節，合而圖之，可知理數自然之妙。而揚子所謂聲律數，五行家所謂納音，其名不虛矣。究其源，皆出“河圖”，則與聲律同出一源，是以前其歸必合也。古今論聲律旋宮，未有推闡及此者。

(三十六) 六十纳音分上中下声图

已上為寅午戌亥卯未之五聲	庚午辛未路旁土 <small>宮上</small>	甲寅乙卯大溪水 <small>羽中</small>	丙戌丁亥屋上土 <small>宮下</small>	已上為申子辰巳酉丑之五聲	庚子辛丑壁土 <small>宮上</small>	戊申巳酉大驛土 <small>宮中</small>	丙辰丁巳沙中土 <small>宮下</small>		
	丙午丁未天河水 <small>羽上</small>	甲寅乙卯大溪水 <small>羽中</small>	壬戌癸亥大海水 <small>羽下</small>		甲申乙酉井泉水 <small>羽中</small>	壬辰癸巳長流水 <small>羽下</small>	甲辰乙巳覆燈火 <small>微下</small>		
	壬午癸未楊柳木 <small>角上</small>	庚寅辛卯松柏木 <small>角中</small>	戊戌己亥平地木 <small>微下</small>		丙子丁丑澗下水 <small>壯上</small>	甲申乙酉石榴木 <small>角中</small>	戊辰己巳大林木 <small>角下</small>		
	戊午己未天上火 <small>微上</small>	丙寅丁卯爐中火 <small>微中</small>	甲戌乙亥山頭火 <small>微下</small>		戊子己丑霹靂火 <small>微上</small>	丙申丁酉山下火 <small>微中</small>	甲辰乙巳覆燈火 <small>微下</small>		
	甲午乙未沙中金 <small>商上</small>	壬寅癸卯金箔金 <small>商中</small>	庚戌辛亥釵釧金 <small>商下</small>		壬子癸丑桑柘木 <small>角上</small>	庚申辛酉石榴木 <small>角中</small>	戊辰己巳大林木 <small>角下</small>		

解说:

纳音始于西方，甲子乙丑金，每隔八位，则复得金。如是者

三，为上商、中商、下商。乃右旋转南方三徵，东方三角，北方三羽，中央三宫，至丙辰丁巳土，又隔八位，则复得甲子乙丑金焉。对冲甲午乙未亦如之。此说见沈括《梦溪笔谈》。又五行家所谓海中金、沙中金者，得其上；剑锋金、金箔金者，得其中；白镴金、钗钏金者，得其下。推之亦有理致，他行亦然。罗盘十二宫纳音，见八卷。

(三十七) 字母配河图之图

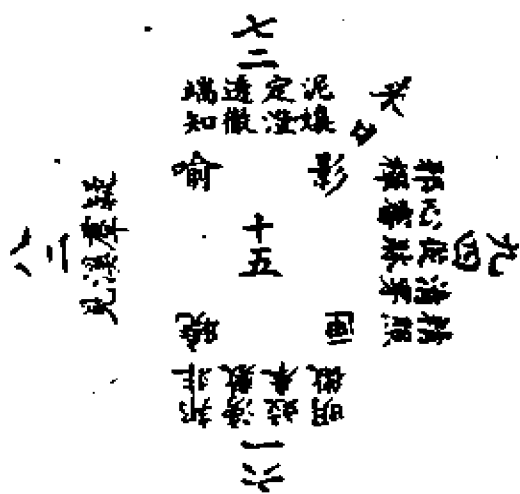

解说：

此图牙、舌、唇、齿、喉，依“河图”各居其方，而半舌、半齿居西南隅，当火金之交，则“河图”变“洛书”之理也。米母恰是舌头泥母之余，日母恰是正齿禅母之余，故谓之半舌、半齿。

(三十八) 五十音应大衍之数图

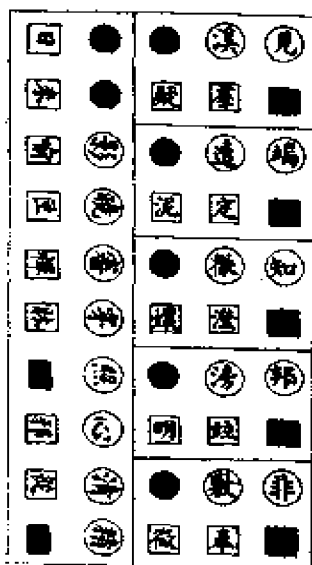

解说：

凡牙、舌、唇，最清之字无浊，见端知邦非五位是也；次浊之字无清，疑泥娘明微五位是也；齿音清照最清亦无浊，而次浊则有清，邪之清心，禅之清审是也。来日两位，皆无清也。有清无浊者共七位，有浊无清者亦共七位。虽无其字，以口呼之，亦似有音。然而古今未尝制字，则其音为俚俗不典之音，合有字无字共得五十位，合乎大衍之数，自然之理也。此外又有鼻音，则不可以为音矣。此图字在圆圈者清声，在方圈者浊声，黑圆者有音无字之清，黑方圈者有音无字之浊。

(三十九) 河图为物理根源图

五 聲 林 秋 呻	五 音 羽	五 欲 聲	五 養 耳	五 寢 聾	五 藏 聾	五 衡 夫 婦 明	四 端 是非	五 性 智	咎 微 恆 雨	咎 微 狂 雨	休 微 時 雨	庶 微 雨	五 用 事 商	五 事 貌	時 出 言	日 干 養	五 藏 壬 癸	五 時 寒	之 時 冬	之 時 作 鹹 腎	五 行 濁 下	五 星 水	方 位 辰 星	河 圖 最 北 一 六
笑 微	欲 味	味	舌	心	兄 弟 朋	解 讓	禮	恆 陽	借 陽	時 陽	陽	火	從 言	言	養	丙 丁	熱	夏	作 苦 心	炎 上	火	焚 感	南 二 七	
呼 角	欲 色	色	目	肝	父 子 婦	惻 隱	仁	恆 燠	豫 燠	時 燠	燠	燠	哲	明	視	生	甲 乙	風	春	作 酸 肝	曲 直	木	辰 星	東 三 八
哭 商	欲 臭	臭	鼻	肺	君 臣 類	羞 惡	義	恆 寒	急 寒	時 寒	寒	寒	謀	聰	聽	殺	庚 辛	燥	秋	作 辛 肺	從 革	金	太 白	西 四 九
歌 宮	欲 安 佚	安 佚	口	脾	朋 友 誼	信	恆 風	急 風	時 風	風	風	聖	睿	思	謀	戊 己	濕	中 土	作 甘 脾	稼 穡	土	鎮 星	中 五 十	

解说:

天下事物，皆出于五行，则皆根源于“河图”。事物不可胜图，举其目之最著者列之，亦足以该无穷之事物矣。其序依《洪范》五行生出之次为序，其数即“河图”先天之数逆而数之，即五音宫、商、角、徵、羽之次第也。五事与庶徵相应，如蔡氏考定，皆如五行之序。貌为水，言为火，视为木，听为金，思为土，雨、暘、燠、寒、风之休咎，亦如之。若汉儒之说大不同，伏生《尚书·大传》以貌为木，言为金，视为火，听为水，扬子《太玄》其说亦同。以雨、 、燠、寒推之，似是四时之气。春温多雨，秋燥多 ，夏火故燠，冬水故寒。然则貌、言、视、听，亦以木、金、火、水属之，不必加五行生出之序也。肾窍为

耳，卦亦属坎，则听当属水，肝窍为目，火必丽于木而明。“河图”三木，即离火，后天离趋于南，故视之光明当属火，卦亦以离为目也。言出于舌，虽属心，而言有声音属肺，兑为口舌，苟《九家易》以乾为言，乾、兑皆金，故言宜属金。然则貌之属木者，人之貌恭，如水之植立有容，而《蔡传》以貌泽为水者，似未安也。今虽依《蔡传》图之，而汉儒之说自有理，不可废。若其所推咎征，有妖孽 咎祥人 尙物祸者，则今不必载矣。

五藏、五志、七窍，当如医家之说。若《月令》春祀户，祭先脾，夏祀灶，祭先肺者，谓五祀之祭所用牲体之当先，或以五行所胜所生及当时，各有取义耳。而《太玄》以此推人身五藏之位，谬矣。五藏所藏，《太玄》谓之游。游，存也。木存志，金存魄，火存魂，水存精，土存神，与医家有合有违。木情喜，金情怒，火情乐，水情悲，土情恐惧，皆与医家不合。七窍并下体二窍为九，医家谓二便皆肾所司，而扬子谓一、六为前，五、五为后，则异矣。一、六又为耳，是也。而扬子谓二、七为目，三、八为鼻，四、九为口，不知目窍通肝，鼻窍通肺，口窍通脾，而心之窍为舌以辨味，则皆扬子所未知也。

“河图”之数多变，声色臭味，各有至理。即以味言之，木性发散，而酸却主收敛，金从木化，四、九金变为三、八木也。三、八木变为一、六水，故思酸言酸而齿即龋，津即生也。火性温热，而味苦者，反寒凉，水从火化，七火为坎水，一、六水变为二、七火也。秋令寒凉，而辛味却温热，能发散，火从金化，二、七火变为四九金。而四、九者，先天之太阳也。水从火化则生咸，而咸何以不热？水中之火为阴火一、六者，先天之太阴也。即味一端言之，妙理无穷，推之他事可知矣。

位在北方者，事物多两岐，如肾有两枚，兽有龟蛇，四端有是非，贞之德必曰正而固，是也。而不止此，子时上半是今夜，下半是明日，虚宿为阴阳分界，而鼠足前四爪，后五爪，尤奇也。

(四十) 法洛书制明堂图

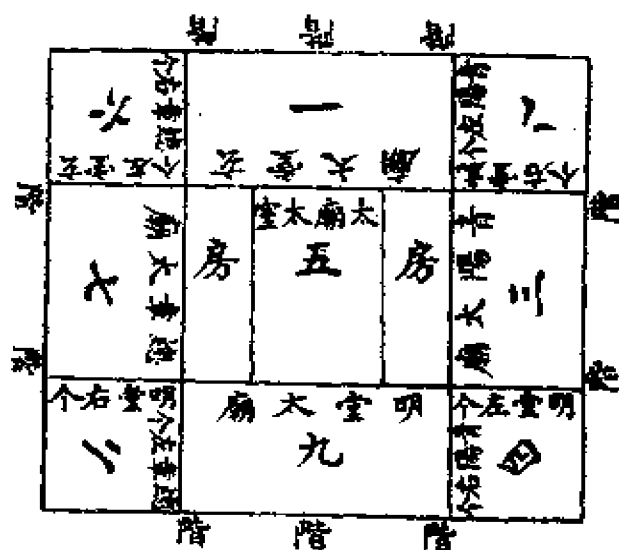

解说:

《大戴礼·明堂篇》云：明堂者，古有之也。凡九室，而有四户八牖，赤缀户也，白缀牖也。二九四、七五三、六一八。郑康成云：记用九室，谓法龟文。取此数以明其制也。《考工记·匠人》云：周人明堂，度九尺之筵，东西九筵，南北七筵，堂崇一筵，五室，凡室二筵。今如其制图之，但四隅之室，不能与中室相连，意者中室之旁有一筵半之地，为左右房与九阶，则如夏后氏世室之制也。其太庙太室，明堂玄堂，青阳总章，及左个右个，《月令》之文也。《月令》虽秦人之书，《汲冢周书》犹存篇目，其序云：周公制赋十二月之政，作《月令》。盖吕不韦因周公之书，有所损益耳。朱子说明堂，四堂五室，其左右个，一室两用。又谓井田之遗意，其实是法“洛书”也。

(四十一) 河图应五星高下图

解说：

七政各丽一重天，月天在下，水次之，金次之，日次之，火次之，木次之，土最高，在经星天之下。“河图”以右旋观之，水北、金西、火南、木东，则土居中者宜在后，而五星之自下而高者正应之。“河图”与五星，皆自然之位置也。月为水之精，故在水之下。日为火之精，故在火之下。则南北二方，隐有日月在其间，而日在中，又为月与五星之君，犹人之有心君也。更详论之：西人言四大元行，水、火、土、气，而无金、木，盖以金、木皆生于土，是亦二物，而非所以生物之本也。然而在天成象，实有五星；在地成形，实有五材；在人则五藏应之，则五行固不可易也。五行有生出之序，水、火、木、金、土；有相生之序，木、火、土、金、水；有相克之序，水、火、金、木、土。而五星高下之次，自上而下，则土、木、火、金、水；自下而上，则水、金、火、木、土，独与彼三序不同，何也？盖五行土最浊，木次浊，火在清浊之间，金次清，水最清，故土、木无影，火外影，金、水内影。

五星以清浊为位置，浊者在上，清者在下，浊者在外，清者在内，与地上之轻清上浮、重浊下凝者，相反而相对也。五行土最大，为四行之基，分列五方则居中。其气流行，则在火、金之

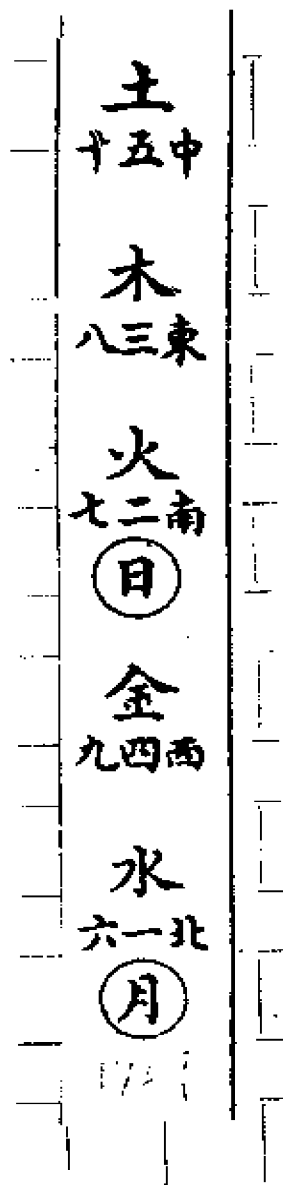

间，而星次则移其在中之位，特出居上，包乎四星，土之所以为大也。试使土星天移而居中，在火、金二星之间，自上数之，木、火、土、金、水，正得相生之序。今之异乎相生之序者，由上往而居上，以包四星也。五行金、水一家，木、火一体，土既往而居上，则其下四星，金与水，木与火，各以母子相聚而相依也。“河图”之位，北方西方，太阳居一连九，太阴居四连六，星位水在下，金次之，即一、六与四、九之相连也。“河图”南方东方，少阴居二连八，少阳居三连七，星位火次金，木次火，即二、七与三、八之相连也。土在上，即“河图”中宫五、十也。左旋则土在中，今以右旋，故土在后也。五行生出之序，金位在四。试使金星天移在木、土之间，自下数之，水、火、木、金、土，正得生出之序。金之异乎生出之序者，由金下而居二也。金在木、火之上，火燃木以铄金，金畏之故下就水。藉之以自救也。不唯自救而已，又以解水、火之战，受炎火之革，释金、木之仇，固木、土之根也。五行之初，水、火并生即相战，水胜则火灭，火胜则水涸，有金以为之隔，而水、火之战息矣。金性从革，畏火而亦喜火，来居火天之下，且在太阳天之下，二火锻之，而金愈精，唯从故能革也。木为五行之生机，金、木相克，生机将息，金移其位，则木之仇去，而生机畅茂矣。木生于水，焚于火。金移其位，则木就土，著根者固，火焚之而不尽矣。“洛书”与“河图”，三同二异，由西南火、金易位也。五相克之序，火在二，金在三，此则金在二，火在三，所谓金乘火位，火入金乡也。试使金、火二天互易，则水、火、金、木、土，如相克之序矣。五行生出之序，本然之次第也。相生之序，气之顺行也；相克之序，性之逆制也。五行之序，则合三序而变之，兼有图书之理，自成清浊之次，而“河图”五方之位实为之根。今禄命家以子丑属土，寅亥属木，卯戌属火，辰酉属金，巳申属水，其序正如五星之序。午属日，未属月，则太阳、太阴二天自相配也。

(四十二) 河图变体图

解说：

按宋陈搏图南有“易龙图”一卷。其序载于双湖胡氏一桂《易翼传》。谓“龙马图”有未合之数，其说甚支离不可晓，中间有数语颇分明，云：始“龙图之未合也，惟五十五数，上二十五，天数也；下三十，地数也。在上则一不用，形二十四；在下则六不用，亦形二十四。本注云：上位中心去其一，见二十四；下位中心去其六，亦见二十四。以一岁三百六旬，周于二十四气也，故阴阳进退皆用二十四。余因此思之此“龙图”，盖水、土易位，一、六易五、十居中宫，而五、十居一、六之位也。水、土本同根，天地与人身，其初本是水，乃渐凝为土，故“河图”一、六水变为五、十坤艮土，此水土所以有易位之理。五、十既易而居北，则南北相对二十四点，东西相对亦二十四点，不止应二十四气也。地有二十四向，人身左右有二十四经脉，背脊二十一节，并项三节，为二十四节，一日十二时，各半之为二十四小时，皆是也。今依此作图，为“河图变体图”，古今所未有。此图不止应二十四也，十干合化之理数，亦出于此。甲与己合化土，乙与庚合化金，丙与辛合化水，丁与壬合化木，戊与癸合化火。说者谓各以本于起子，从辰而化，甲己起甲子，得戊辰；乙庚起丙子，得庚辰；丙辛起戊子，得壬辰；丁壬起庚子，得甲辰；戊癸起壬子，得丙辰。故从辰至于干而化，辰为龙，龙变化者也。此说固有理，犹非其所以然。以此图观之，乃是以变体之“河图”，合正体之“河图”，因有十干合化之数者也。甲一

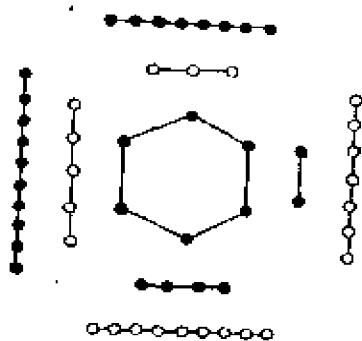

己六居中，得中央五、十之土气，故甲己化土。戊五癸十居北，得北方一、六合七之火气，故戊癸化火。丙三辛八居东，得东方三、八合十一之水气，故丙辛化水。丁四壬九居西，得西方四、九合十三之木气，故丁壬化木。乙二庚七居南，得南方二、七合九之金气，故乙庚化金。倘水、土不易位，则甲一己六在北，当化火，而何以化土？戊五癸十居中，当化土，而何以化火？以此知“河图”必有变体之数也。十干合化从变数故从辰，而化之数亦应之。辰不止象龙之变化，辰为东方土，又为北方水之墓地，是辰中兼有水、土，故水、土有变易之理也。十干合化之五行，为用者大，孰知造化之妙如此哉！其序录后，辩论之。

(四十三) 河图变体合十一数图

解说：

按《前汉·律历志》云：天之中数五，五为声，地之中数六，六为律。唐一行亦云：合二始以定刚柔，合二中以定律历，合二中以纪闰余。是古人皆言五、六为天地之中矣。故“河图”变体，又当有此图焉。一、二、三、四、五，生数不变，置六于中，退十于北，九、七互易，三、八不移，如是则中央合十一也，四方亦皆合十一也。“河图”之数五十有五，固有五其十一之理也。以十干配之，甲乙，二始也；戊己，二中也；壬癸，二终也；丙丁、庚辛，始、中、终之间也。戊己为枢，八干八卦纳之，则纳甲之理由此出焉。二中以位戊己，二始以定乾、坤，二终以定离、坎，始、中、终之间，以定

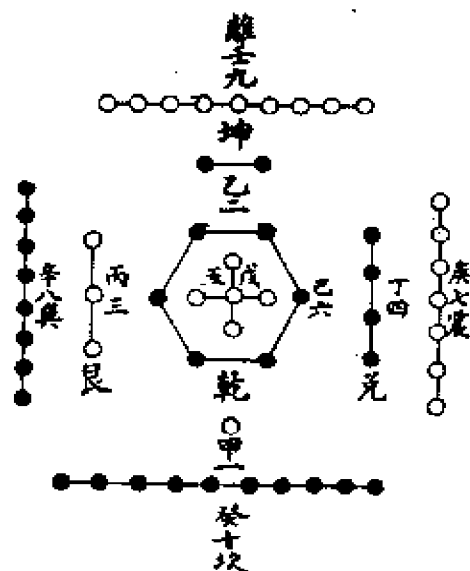

艮、兑、震、巽。形家之理，则二始二终为关杀，二中为空亡，惟在始、中、终之间者可用也。

(四十四) 河图含八卦五行天干图

解说：

“河图”十位，而卦止有八，四象成八卦，五、十居中，为不用之用也。四生数为阴卦，母居先；而长女、中女、少女之卦继之，阴以少者为尊也。四成数为阳卦，少男、中男、长男之卦为次，而父居后，阳以多者为尊也。五为半而中隔之，十为全而中统之。得奇数者根于天，得偶数

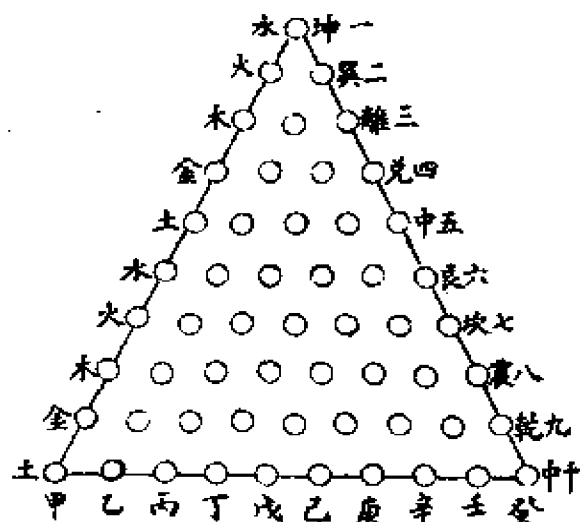

者根于地，三角之右方列之。水、火皆气也，水最清而内明，故居一。火次清而外明，故居二。木、金、土皆质也，木柔而体轻，故居三。金坚而体重，故居四。土则最广大，故居五。五者有生有成，生者在先，成者在后。故自五以后，一得五为六，二得五为七，三得五为八，四得五为九，五得五为十。后为水、火、木、金、土焉，三角之左方列之。五行各分阴阳，古人制十干以名之。下本为干，如木之有干，其十二支，则由干而生者也。十干分五行，甲乙为木，丙丁为火，戊己为土，庚辛为金，壬癸为水。十干分阴阳，甲、丙、戊、庚、壬为阳，乙、丁、己、辛、癸为阴。以数配之，甲三也，丙七也，戊五也，庚九也，壬一也，乙八也，丁二也，己十也，辛四也，癸六也。此数

含于左方五行之中，而十干之次，顺五行相生之序，以东方甲木为先。盖五行有生出之序，一水为先；有流行之序，一甲为先。二者相为用，并行不相悖。此依其流行之序，则一甲、二乙、三丙、四丁、五戊、六己、七庚、八辛、九壬、十癸，列于三角之下方。积数浑然之中，森然粲然者已具存。

(四十五) 河图含八干四维十二支

二十四向方图

(四十六) 河图含八干四维十二支

二十四向圆图



图 (四十五)



图 (四十六)

解说：(四十五、四十六两图并说)：

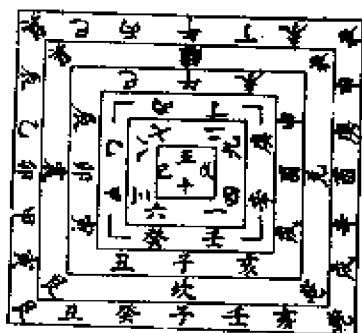
“河图”无八干，而有八干之理。一即壬水，六即癸水，三即甲木，八即乙木，七即丙火，二即丁火，九即庚金，四即辛金。阳得奇数，阴得偶数，分居四方，而五为戊土，十为己土，居中央以为不用之用也。“河图”以先天之体，而藏后天之用，壬癸皆

为坎水，丙丁皆为离火，甲乙皆为震木，庚辛皆为兑金。四正卦居四方之正位，则必有四隅焉。乾、巽、坤、艮居之，是“河图”无四维，而有四维之理也。八干四维，得十二位矣。地支又有十二位焉，隐藏于“河图”之中。观第六卷论声律，以方圆相涵，而有十二律之长短在其间，隔八相生，亦有十二律在其间，十二律应十二月。然则“河图”虽无十二地支，而十二地支之理，不已在其中乎？合干、维与地支，而分其位子、午、卯、酉，即坎、离、震、兑也。壬癸夹子，则壬之前有亥，癸之后有丑。甲、乙夹卯，则甲之前有寅，乙之后有辰。丙、丁夹午，则丙之前有巳，丁之后有未。庚、辛夹酉，则庚之前有申，辛之后有戌。戌亥，夹乾者也；丑寅，夹艮者也；辰巳，夹巽者也；未申，夹坤者也，是为二十四向。如天之有二十四气，人之有二十四经脉，自然之理也。壬、子、癸共一坎，丑、艮、寅共一艮，甲、卯、乙共一震，辰、巽、巳共一巽，丙、午、丁共一离，未、坤、申共一坤，庚、酉、辛共一兑，戌、乾、亥共一乾，是为八卦统三向。以“洛书”八方之数配之，是“洛书”有二十四向之理也。出“洛书”者易见，出“河图”者难知。故今分方圆二图，先以“河图”四象之数，应八干之阴阳，然后推出四维，推出十二支与二十四向，使人知“河图”有体中藏用之妙，八位中有分二十四位之理，以补地理家罗经解之缺。

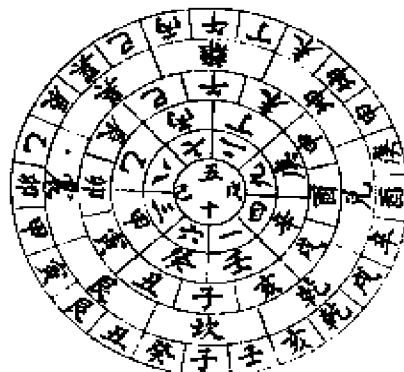
方图第三层四隅各作一曲，何也。以明干之气通也。壬水生申旺子而墓辰，辛金生子旺申而墓辰，则辛壬之气相通矣。甲木生亥旺卯而墓未，癸水生卯旺亥而墓未，则癸甲之气相通矣。丙火生寅旺午而墓戌，乙木生午旺寅而墓戌，则乙丙之气相通矣。庚金生巳旺酉而墓丑，丁火生酉旺巳而墓丑，则丁庚之气相通矣。是为生旺互用，元穹用通，先天自然之配合，四大水口四黄泉，皆由此出焉。

(四十七) 二十四气阴阳局图

杜 攝天 巽 芒小立 挂種滿夏 六五四 三二一 九八七	景 英天 離 大暑小夏 七暑八至 一八九 二八三 四五六	死 芮天 坤 白露處立 九暑一秋 三二四 六五八
傷 衝天 震 穀清春 雨明分 五四三 二一九 八七六		驚 柱天 兌 霜寒秋 降露分 五九七 八六四 二一三
生 任天 艮 驚雨水立 蟄水春 一八九 七六五 四三二	休 蓮天 坎 大寒小冬 寒寒至 三二一 九八七 六五四	開 心天 乾 大雪小立 雪冬 四五六 七二九 一八三

解说:

上图皆以甲巳日甲子时起局易局，如冬至则以一宫为上局，七宫为中局，四宫为下局；夏至则以九宫为上局，三宫为中局，六宫为下局，阳遁顺行，阴遁逆行。

(四十八) 阳遁布奇仪星门例图

<p>陽遁<small>大寒中</small> 六局<small>春分上下</small> 甲子<small>開直使</small> 甲戌<small>閉直使</small> 甲午<small>景直使</small> 甲辰<small>休直使</small> 甲戌<small>開直使</small> 甲申<small>閉直使</small> 甲辰<small>景直使</small> 甲寅<small>休直使</small></p>	<p>陽遁<small>小寒下</small> 五局<small>雨水上</small> 甲子<small>開直使</small> 甲戌<small>閉直使</small> 甲午<small>景直使</small> 甲辰<small>休直使</small> 甲戌<small>開直使</small> 甲申<small>閉直使</small> 甲辰<small>景直使</small> 甲寅<small>休直使</small></p>	<p>陽遁<small>小寒下</small> 四局<small>清明上</small> 甲子<small>開直使</small> 甲戌<small>閉直使</small> 甲午<small>景直使</small> 甲辰<small>休直使</small> 甲戌<small>開直使</small> 甲申<small>閉直使</small> 甲辰<small>景直使</small> 甲寅<small>休直使</small></p>	<p>陽遁<small>大寒上</small> 三局<small>雨水下</small> 甲子<small>開直使</small> 甲戌<small>閉直使</small> 甲午<small>景直使</small> 甲辰<small>休直使</small> 甲戌<small>開直使</small> 甲申<small>閉直使</small> 甲辰<small>景直使</small> 甲寅<small>休直使</small></p>	<p>陽遁<small>小寒上</small> 二局<small>雨水下</small> 甲子<small>開直使</small> 甲戌<small>閉直使</small> 甲午<small>景直使</small> 甲辰<small>休直使</small> 甲戌<small>開直使</small> 甲申<small>閉直使</small> 甲辰<small>景直使</small> 甲寅<small>休直使</small></p>	<p>陽遁<small>冬至上</small> 一局<small>清明中</small> 甲子<small>開直使</small> 甲戌<small>閉直使</small> 甲午<small>景直使</small> 甲辰<small>休直使</small> 甲戌<small>開直使</small> 甲申<small>閉直使</small> 甲辰<small>景直使</small> 甲寅<small>休直使</small></p>
-----------------------------------------------------------------------------------------------------------------------------------------------------------------------------------------------------------------------------------------------	----------------------------------------------------------------------------------------------------------------------------------------------------------------------------------------------------------------------------------------------	----------------------------------------------------------------------------------------------------------------------------------------------------------------------------------------------------------------------------------------------	----------------------------------------------------------------------------------------------------------------------------------------------------------------------------------------------------------------------------------------------	----------------------------------------------------------------------------------------------------------------------------------------------------------------------------------------------------------------------------------------------	----------------------------------------------------------------------------------------------------------------------------------------------------------------------------------------------------------------------------------------------

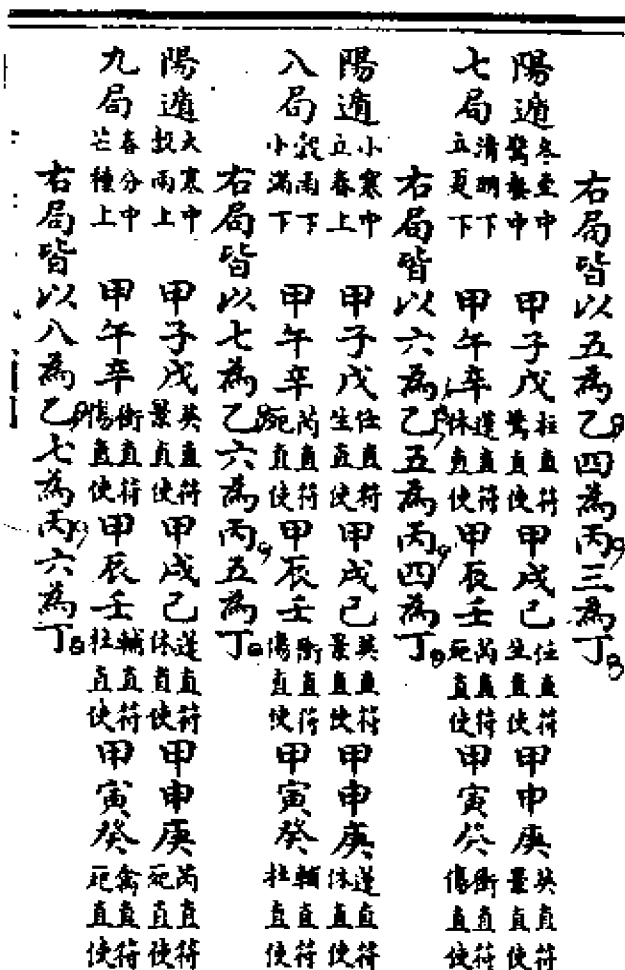

(四十九) 陰遁布奇儀星門例圖

解说 (四十八、四十九两图说):

遁甲奇门一术，或曰黄帝伐蚩尤时，命风后所作。其法用“洛书”与后天八卦，按节气日时干支，而起奇门，以择时日也。一日十二时，五日六十时，分为六甲。甲子、甲戌、甲申、甲午、甲辰、甲寅，纒于戊、己、庚、辛、壬、癸。甲子为戊。

陰遁天上下 甲子戊景直使 甲戌己生直使 甲申庚傷直使
 九局中 甲午辛心直使 甲辰壬壽直使 甲寅癸杜直使

右局皆以一為乙二為丙三為丁。

陰遁小暑上 甲子戊生直使 甲戌己杜直使 甲申庚心直使
 八局中 甲午辛死直使 甲辰壬杜直使 甲寅癸傷直使

右局皆以九為一、一為丙、二為丁。

陰遁大暑上 甲子戊杜直使 甲戌己心直使 甲申庚禽直使
 七局中 甲午辛杜直使 甲辰壬傷直使 甲寅癸死直使

右局皆以八為乙、九為丙、一為丁。

陰遁白露下 甲子戊心直使 甲戌己禽直使 甲申庚杜直使
 六局中 甲午辛傷直使 甲辰壬死直使 甲寅癸休直使

右局皆以七為乙、八為丙、九為丁。

陰遁小暑中 甲子戊死直使 甲戌己杜直使 甲申庚傷直使
 五局中 甲午辛死直使 甲辰壬杜直使 甲寅癸傷直使

右局皆以六為乙、七為丙、八為丁。

陰遁大暑中 甲子戊杜直使 甲戌己心直使 甲申庚禽直使
 四局中 甲午辛休直使 甲辰壬壽直使 甲寅癸死直使

<p>一局 陰遁 大暑中 秋分中 大雪下</p> <p>甲午辛 柱直符 驚直使 甲辰壬 心直符 腦直使 甲寅癸 倉直符 死直使</p> <p>右局皆以二為乙三為丙四為丁。</p>	<p>二局 陰遁 小暑上 立秋上 霜降下 小雪下</p> <p>甲子戊 冠直符 死直使 甲辰壬 驚直符 驚直使 甲寅癸 心直符 腦直使</p> <p>右局皆以三為乙四為丙五為丁。</p>	<p>三局 陰遁 夏至中 白露中 寒露下 立冬下</p> <p>甲子戊 傷直符 傷直使 甲辰壬 生直符 生直使 甲寅癸 驚直符 驚直使</p> <p>右局皆以四為乙五為丙六為丁。</p>	<p>右局皆以五為乙六為丙七為丁。</p>
-------------------------------------------------------------------------------------------	-----------------------------------------------------------------------------------------------	-----------------------------------------------------------------------------------------------	-----------------------

甲戌为巳，甲申为庚，甲午为辛，甲辰为壬，甲寅为癸，谓之六仪。甲为最尊，藏于六仪之中，故曰“遁甲”。乙、丙、丁三干应三光，谓之“三奇”。乙奇为日，丙奇为月，丁奇为星。门有八，坎为休，艮为生，震为伤，巽为杜，离为景，坤为死，兑为惊，乾为开。休与景对，生与死对，伤与惊对，杜与开对，开、休、生为三吉门也。九宫有九星，坎一为天蓬，坤二为天芮，震三为天冲，巽四为天辅，五为天禽，寄于坤，乾六为天心，兑七为天柱，艮八为天任，离九为天英。一岁五日为一候，三候为一气，二十四气，有七十二候。冬至上候起坎一，立春上候起艮八，春分上候起震三，立夏上候起巽四，夏至上候起离九，立秋上候起坤二，秋分上候起兑七，立冬上候起乾六。自冬至至芒种为阳

遁，顺布六仪，逆布三奇；自夏至至大雪为阴遁，逆布六仪，顺布三奇。一候为一局，五日易一局。必逢甲巳之日，以星为直符，加于时之干；以门为直使，加于时之宫。三候一气，古法用平气，无盈缩，今法用定气，有盈缩。冬时气短，夏时气长，无论定气平气，积之久必时日有余，与五日之符头不相当，须闰一局以补之。气未来而符头先到者，谓之“超神”，符头未到而气先到者，谓之“接气”，此置闰超接之法，必须芒种、大雪之后，冬夏二至之前，盖二至方分阴阳顺逆也。一说气应始变局，如甲巳日巳时交冬至，方作阳遁变局，其辰时巳前，只作阴遁也。此奇门之大略。

(五十) 元辰斗首五气定局图

解说：

元辰斗首，出《玉函经》，用坐山化气之五行，以择年月日时者也。二十四山，以壬子土为始，乾亥火为终，坐山居前雀后武左龙右虎之中，故元辰以土为始。乾亥者，北斗之位，故曰“斗首”，右旋则以乾亥火为首也。二十四山，八干四维，合地支而化气，亦以十干化气为本。甲己化土，戊癸化火，亦以土为始，火为终也。壬子当甲己，故为土。由此逆数，癸丑当戊癸，故为火；艮寅当丁壬，故为木；甲卯当丙辛，故为水；乙辰当乙庚，故为金；巽巳当己，故为土；丙午当戊癸，故为火；丁未当丁壬，故为木；坤申当丙辛，故为水；庚酉当乙庚，故为金；辛戌当甲己，故为土；乾亥当戊癸，故为火。由土而火，山位顺，则五行逆；由火而土，山位逆，则五行顺，顺逆互为用也。而十干之化气，与二十四山之化气相通矣。然而五气之用，又有顺有逆焉。生元辰者，贪狼官；克元辰者，破军鬼；元辰所生者，廉

火山乾 亥 廉金	土山辛戌 亥 土	金山庚酉 亥 火	水山坤申 破木	木山丁未 武水	火山丙午 廉金	土山巽巳 亥 土	金山乙辰 亥 火	水山甲卯 破木	木山艮寅 武水	火山癸丑 廉金	土山壬子 亥 土	甲巳 土属
武木	廉水	亥金	亥土	破火	武木	廉水	亥金	亥土	破火	武木	廉水	乙庚 金属
破土	武火	廉木	亥水	亥金	破土	武火	廉木	亥水	亥金	破土	武火	丙辛 水属
亥水	破金	武土	廉火	亥土	亥水	破金	武土	廉火	亥木	亥水	破金	丁壬 木属
亥火	亥木	破水	武金	廉土	亥火	亥木	破水	武金	廉土	亥火	亥木	戊癸 火属

贞子；元辰所克者，武曲财，元辰不化者也。元辰第二位，顺为所生，逆为所克，则廉子化武财矣。元辰第三位，顺为所克，逆为生元辰，则武财化贪官矣。元辰第四位，顺为克元辰，逆为元辰所生，则破鬼化廉子矣。元辰第五位，顺为生元辰，逆为克元辰，则贪官化破鬼矣。是谓翻化气，此又以生克互为我用也。生克之理，出于图书。图以五十土生四、九金，由金而水，而木，而火，而土，皆顺生。书以五十土克一、六水，由水而火，而金，而木，而土，皆逆克。盖阴土在火、金之间者，气顺行而生；阳

土在水、木之間者，氣逆行而克。一生一克，造化之妙用，圖書之至理。用此五行擇日者，知其當然，不知其所以然，故發明之。

此五行之用，以干為體，支為用，以扶元辰助武財為主。貪官生元辰者也，而有化破鬼之病。破鬼克元辰者也，而有化廉子之用。廉子泄元辰者也，而有化武財之功，在人所以用之耳。

(五十一) 納甲圖

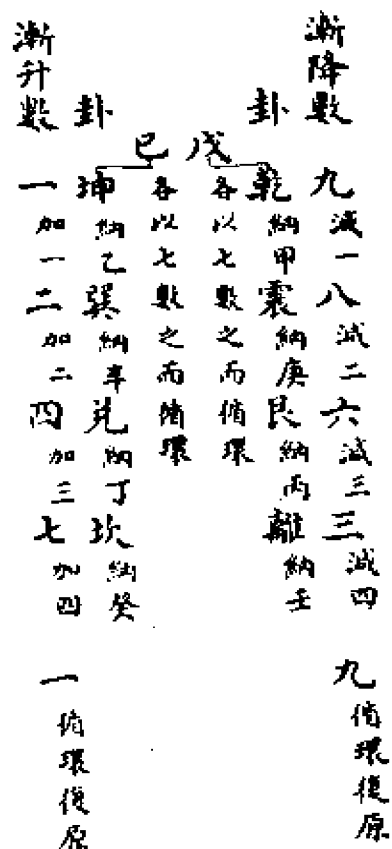

解說：

易不言干支，蟲、巽《象》《爻》，有“先甲后甲”，“先庚后庚”之文，假托日名取義耳，非真有與干相合之義也。而五行家

有纳甲之说，以十干纳之于卦，举甲以该之。堪輿家最重，卜筮修养家亦言之，其说大抵起于秦汉以前。按纳甲有两法，京房易，乾纳甲壬，坤纳乙癸，艮纳丙，兑纳丁，坎纳戊，离纳己，震纳庚，巽纳辛，此六画卦之纳法。若三画卦之纳法，则乾纳甲，坤纳乙，艮纳丙，兑纳丁，震纳戊，巽纳辛，离纳壬，坎纳癸，虚戊、己不纳也。干有十而卦止于八，自当存其戊、己。若六画卦，用之以布浑天甲子，宜尽纳十干，故乾、坤内卦纳甲乙。外卦纳壬癸，以其为卦之父母，故兼纳干之首尾。而戊纳之坎，己纳之离，二法不同，不得以六画纳法用之于三画。且乾、坤未有外卦，不得兼用壬癸，而坎本纳癸，不得用戊，离本纳壬，不得用己也。纳甲之数微妙，其理精深，昔人不知其源，妄以月之盈亏解之。《传》云：悬象著明，莫大乎日月。吴时虞翻以纳甲法释其义。魏伯阳《参同契》云：初三震受庚，上弦兑受丁，十五乾体就，十八巽受辛，下弦艮受丙，三十坤受乙。此说不然。月上弦下弦，光体一半，而兑两阳一阴，艮两阴一阳，非当其半，如何能消？方位亦牵强凑合，壬癸北方无月，离何以纳壬？坎何以纳癸？必非纳甲之所以然。今以图、书之数解之，“洛图”八方之位，本即先天八卦之数，乾为父得九，震长男得八，坎中男得七，艮少男得六，此循次递降之数也；坤为母得一，巽长女得二，离中女得三，兑少女得四，此循次递升之数也。而又有渐降渐升之数焉。九减一为八，八减二为六，六减三为三，三当减四，加十减之则复得九，此乾、震、艮、离之四阳卦也；一加一为二，二加二为四，四加三为七，七加四为十一，除十则复得一，此坤、巽、兑、坎之四阴卦也。离本阴卦，而何以变阳？坎本阳卦，而何以变阴？阴阳互为其根，水火互藏其宅。先天之乾，为后天之离；先天之离，为后天之震，则离不得不变为阳，而渐降之数自从之。先天之坤，为后天之坎；先天之坎，为后天之兑，则坎不得不变为阴，而渐升之数自从之。既有循次升降之

数，又有渐升渐降之数，且能变坎、离之阴阳，所谓成变化而行鬼神，此亦其一端也。由是乾、震、艮、离、坤、巽、兑、坎之位既定，乃以戊己居中，各以七数数之，戊至七为甲，则乾纳甲矣；甲至七为庚，则震纳庚矣；至七为丙，则艮纳丙矣；丙至七为壬，则离纳壬矣；壬至七则复于戊焉。己至七为乙，则坤纳乙矣；乙至七为辛，则巽纳辛矣；辛至七为丁，则兑纳丁矣；丁至七为癸，则坎纳癸矣，癸至七则复于己焉。七位者，受克之位也。五行之理，一至三为所生，一至五为所克，一至七为所受克，一至九为所受生，迭而数之，皆能循环，兹何以惟从其所克者也。盖所受克者制于己，是其所畏，畏则止而纳之矣。然则纳甲有一定之数，即有一定之理，故形家以此察山川之性情，辨阴阳之贵贱，审吉凶之避就，知其然，不知其所以然，妄以月体盈亏解之，至理真数之冥昧也久矣。今作图如左。

(五十二) 河图数明纳甲图

九	七	☰	三	一
離	震	戊	艮	乾
壬	庚	丙	甲	

十	八	☷	四	二
坎	巽	己	兑	坤
癸	辛	丁	乙	

水火不相射	雷風相薄	山澤通氣	天地定位
<small>水火相射</small>	<small>水火相射</small>		
<small>水火相射</small>	<small>水火相射</small>		

解说：

天一地二，以至天九地十，“河图”数之原也。五位相得，《本义》谓一与二，三与四，五与六，七与八，九与十，或疑此数未见其用，不知此数正有用也。一二为二，始以定刚柔；五六为二，中以定律历；九十为二，终以正闰余，《大衍历议》既言之矣。而以十干言之，一二者甲与乙，三四者丙与丁，五六者戊与己，七八者庚与辛，九十者壬与癸。《易》虽不言干支，而十干自有阴阳相配之理。乃以八卦纳之，则当处其五六之中数，戊己不用，于是乾当纳甲，坤当纳乙，艮当纳丙，兑当纳丁，震当纳庚，巽当纳辛，至壬、癸者，以阴阳配之，似坎当纳壬，离当纳癸。而以渐升渐降之数数之，离自从阳，坎自从阴，故离纳壬，而坎纳癸也。配以卦象，则一二者天地定位，三四者山泽通气，七八者雷风相薄，九十者水火不相射，与《易》言水火不相射者，易其先后之序也。

(五十三) 人身督任脉手足

经脉应洛书先天八卦图



解说：

人为三才之一，位居天地之中，本与天地相肖，则所谓“河图”、“洛书”、八卦，其理自与人身相通。《易》谓近取诸身，乾首坤腹，震足巽股，坎耳离目，艮手兑口，粗举其大略耳，卦之所以应乎人身者，岂仅以形体粗迹比拟耶？人身有督脉，从下体二阴之间，过尾闾循背脊而上，至巅顶，下鼻抵人中止于唇之上；有任脉，从前阴循腹而上，至于口唇之下，此二脉即人身之乾、坤，亦九、一二数之相表里。督统一身之阳，任统一身之阴，不惟人有之，鸟兽虫鱼皆有之，即果实之类亦有之。人身内有藏府，则其肌肉之间，有十二经脉，行于手者六；行于足者六，即乾、坤之外，有六子之卦；九一之卦，有二八、三七、四六之数也。四六为兑金、艮土，非即太阴阳明之相表里乎？手太阴肺，从脏走手；手阳明大肠，从手走头，肺与大肠表里也。足阳明胃，从头走足；足太阴脾，从足走腹，脾与胃表里也。三七为离火、坎水，非即少阴太阳之相表里乎？手少阴心，从脏走手；手太阳小肠，从手走头，心与小肠表里也。足太阳膀胱，从头走足；足少阴肾，从足走腹，肾与膀胱表里也。八二为震阳木、巽阴木，而阳木即为相火，非即厥阴少阳之相表里乎？手厥阴心包络，从脏走手；手少阳三焦，从手走头，心包络与三焦表里也。足少阳胆，从头走足；足厥阴肝，从足走腹，肝与胆表里也。由此观之，督、任二脉者，人身之天地定位；肺金脾土、大肠金胃土者，人身之山泽通气；心火肾水、小肠火膀胱水者，人身之水火不相射；心包络三焦之相火，肝胆之阴木，即人身之雷风相薄，人身与造化相符如此。而兑、离、震，阳仪之卦，其脉行于手，巽、坎、艮，阴仪之卦，其脉行于足，自然之理，千古未经人道也。

“河图”十数，正应天干，亦配脏腑，甲胆，乙肝，丙小肠，丁心，戊胃，己脾，庚大肠，辛肺，壬膀胱，癸肾。五脏五腑，

不能益也，乃画为八卦，则乾坤之外，有六子焉。“河图”变为“洛书”，则九一之外，有四六、三七、二八之六位焉，则五脏有六腑，以三焦为孤腑也。六腑亦有六脏，以心包络为之配也。此阴阳五行之变化甚奇，而不知其无奇也。八卦“洛书”早呈其象，人自不察耳。五行宜各专其一，而火则有二，一为君火，一为相火。以卦配之，君火离也，相火震也。震是阳木，而何以为相火？火无体，以木为体也。心包络三焦，皆相火之脏腑，故属之震八之位。

以震为相火，从来儒家、医家皆未知。不观《说卦传》乎？震为雷，为龙，龙雷之火，岂不象人身之相火乎？医家亦知相火为雷龙之火，而不知相火即震卦，可谓惑之甚矣。不但心包络三焦是震卦，即右尺命门，亦正是震卦，人自不察耳。医家谓相火亦寄于肝胆，何也？八与二，本厥阴少阳之相通，心包络与肝皆厥阴，三焦与胆皆少阳，且二本“河图”南方之火，故相火亦寄于肝胆。

十二经脉，起于手太阴肺，终于足厥阴肝，其序则兑于艮，离于坎，震于巽，合乎六子之序，循环周流，昼行阳二十五度，夜行阴二十五度，以应大衍之数。圣人作易，不必求合于人身，而人身自然相符如此。医家又有：子午流注经，谓人身血气所注，应十二时，今推之，正应“先天《八卦横图》”。

(五十四) 横图应气血流注图

解说：

卦之序，为乾、兑、离、震、巽、坎、艮、坤。去其乾、坤

	辰	申	子	未	亥	卯	
	胃	脾	腎	膽	心	肺	
坤	艮	坎	巽	震	離	兌	乾
任脉	脾	腎	肝	心	肺	督脉	
主一身之陰	巳	酉	丑	戌	午	寅	主一身之陽

当督、任，则六子为兑、艮、离、坎、震、巽。脏腑经脉，依此接续周流，虽一日行五十周，而气血又有所注之时，二者并行而不悖也。寅时肺朝百脉，故肺始于寅。阳仪先脏而后腑，阴仪先腑而后脏。阳仪之脏为寅、午、戌，腑为卯、未、亥。阴仪之腑为辰、申、子，脏为巳、酉、丑。心为一身之主，正当午时之阳。胆为甲木之首，故应子时之始。是为子午流注。医家知其然，不知其所以然者，应“横图”之六子也。

(五十五) 六子应六气图

解说：

五行变而为六气，分明与六子相配。风者厥阴风木，巽也；寒者太阳寒水，坎也；暑者少阴君火，离也；湿者太阴湿土，艮也；燥者阳明燥金，兑也；火者少阳相火，震也。从来儒家医家，未有言六气即六子，何也？儒家但知卦有八，而不知乾、坤总领阴阳，其有用者止有六卦，一也；但知兑之为泽，艮之为

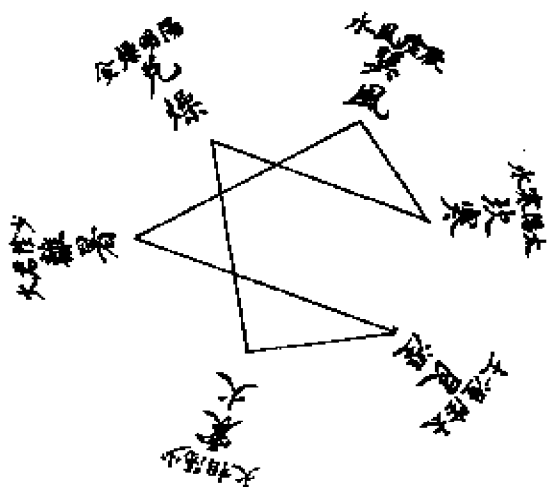

山，震之为雷，而不知泽即是燥金，即是湿土，雷即是相火，二也。医家亦知有五行，有六气，而不知六气原于六卦，阳木即是相火，一也；亦知相火本于命门，而不知命门即是震卦，二也；亦知主气之序，依五行相火在君火之后，客气之序，依三阴三阳，湿土相火之前，而不知六卦如何流行，三也。今欲明六子即六卦，当以客气流行之序先解之。三阴之气，厥阴风木，少阴君火，太阴湿土，阴气右旋，隔一卦而流行，由巽而离，而艮，阴仪得二卦，阳仪得一卦也。三阳之气，少阳相火，阳明燥金，太阳寒水，阳气左旋，亦隔一卦而流行，由震而兑，而坎，阳仪得二卦，阴仪得一卦也，阴气始巽，阳气始震者，二八之位，长女、长男之交，相火之合，造化发生之本也。主气则二火相随，先震而后艮耳。以主气顺序为常，以客气加临为变，二者迭运不穷，其根皆自卦画来。奈何儒家、医家，皆昧其源乎？

《左传》医和所言之六气，阴阳、风雨、晦明却与医家不同，何也？曰：是亦同也，但所言者异耳，阴淫寒疾，太阳寒水也；阳淫热疾，少阳相火也；风淫末疾，厥阴风木也；雨淫腹

疾，太阴湿土也；晦淫惑疾，少阴君火也；明淫心疾，阳明燥金也。惑疾固是心志蛊惑之疾，明淫何以又为心疾？谓心火克肺金而肺热，其疾由于心也。以六脉合之，阴阳者，左尺肾，右尺命门也；风雨者，左关肝，右关脾也；晦明者，左寸心，右寸肺也。与《素问》六气不同者，医家亦各有所受也。以命门为阳淫热疾，如消渴之疾是也。龙火上炎，岂非震卦相火也。

六气分阴阳，则风木为厥阴。君火为少阴，湿土为太阴。巽、艮在阴仪者为阴，而离在阳仪者亦为阴，阳中有阴也。相火为少阳，燥金为阳明，寒水为太阳。震、兑在阳仪者为阳，而坎在阴仪者亦为阳，阴中有阳也。三阴主于藏，为肝、心、脾；三阳主于府，为三焦、大肠、膀胱。而阴阳各以相对者为表里，则震、巽对，而少阳与厥阴为表里；坎、离对，而太阳与少阴为表里；兑、艮对，而阳明与太阴为表里。于是一藏配一府，而厥阴肝与少阳胆为配，少阴心与太阳小肠为配，太阴脾与阳明胃为配，少阳三焦与厥阴心包络为配，阳明大肠与太阴肺为配，太阳膀胱与少阴肾为配也。金土对化，而燥湿相胜；水火对化，而寒暑相敌；木、火对化，而风、火相随也。天有六气，人有六藏六府，卦位先定之矣。

张景岳《类经》之图六气也，以热为君火，暑为相火。然暑自是对寒，其他处言六气，亦曰寒、暑、燥、湿、风、火，则不得以暑为相火矣。以主气言之，自二月春分，至四月立夏，虽不当小暑、大暑之后，而气已渐向暄，则亦可谓之暑。《内经》言神在天为火，在地为热，此合君、相二火言之。若分为二，则皆以暑为君火，热为相火。总之寒水对君火，风木对相火，此有一定之位，言暑言热，可以热为火，任人言之皆可。今图以暑为君火，火为相火。张氏云：天地之道，以六为节，三才而两，是为六爻，六奇六闻，是为十二。知乎此，则营卫之周流，经络之表里，象在其中矣。按：八卦先有三画，然后重之为六爻，则六爻

别是一义。若经络表里根于六气，而六气应六子，最为的当。张氏不知求六藏六府于先天卦位，而以六爻之奇偶，强为比附，疏矣。

(五十六) 主气流行应节气卦脉图

(五十七) 五运图

燥	溼	火	暑	風	寒
陽明燥金	太陰溼土	少陽相火	少陰君火	厥陰風木	太陽寒水
秋分	大暑	小滿	春分	大寒	小雪
寒露	立秋	芒種	清明	立春	大雪
霜降	處暑	夏至	穀雨	雨水	冬至
立冬	白露	小暑	立夏	驚蟄	小寒
凡	艮	震	離	巽	坎
右寸	右關	右尺	左寸	左關	左尺

图 (五十六)

甲巳年土運
乙庚年金運
丙辛年水運
丁壬年木運
戊癸年火運

图 (五十七)

(五十八) 客气加临司天在泉定局图

<p>戊戌年</p> <p>初之氣少陽相火</p> <p>二之氣陽明燥金</p> <p>三之氣太陽寒水<small>天司</small></p> <p>四之氣厥陰風木</p> <p>五之氣少陰君火</p> <p>六之氣太陰溼土<small>泉在</small></p>	<p>寅申年</p> <p>初之氣少陰君火</p> <p>二之氣太陰溼土</p> <p>三之氣少陽相火<small>天司</small></p> <p>四之氣陽明燥金</p> <p>五之氣太陽寒水</p> <p>六之氣厥陰風木<small>泉在</small></p>	<p>子午年</p> <p>初之氣太寒陽水</p> <p>二之氣厥陰風木</p> <p>三之氣少陰君火<small>天司</small></p> <p>四之氣太陰溼土</p> <p>五之氣少陽相火</p> <p>六之氣陽明燥金<small>泉在</small></p>
<p>己亥年</p> <p>初之氣陽明燥金</p> <p>二之氣太陽寒水</p> <p>三之氣厥陰風木<small>天司</small></p> <p>四之氣少陰君火</p> <p>五之氣太陰溼土</p> <p>六之氣少陽相火<small>泉在</small></p>	<p>卯酉年</p> <p>初之氣太陰溼土</p> <p>二之氣少陽相火</p> <p>三之氣陽明燥金<small>天司</small></p> <p>四之氣太陽寒水</p> <p>五之氣厥陰風木</p> <p>六之氣少陰君火<small>泉在</small></p>	<p>丑未年</p> <p>初之氣厥陰風木</p> <p>二之氣少陰君火</p> <p>三之氣太陰溼土<small>天司</small></p> <p>四之氣少陽相火</p> <p>五之氣陽明燥金</p> <p>六之氣太陽寒水<small>泉在</small></p>

解说:

客气加临，先定子午年为少阴君火以司天，每一年移一位，司天为三之气，主上半年；在泉为六之气，主下半年。凡初气起

大寒，二气起春分，三气起小满，四气起大暑，五气起秋分，六气起小雪。阳年太过气先至，阴年不及气后至。视主客二气之和否，而人之疾病应之，六气与藏府相通也。其说详见《素问》。

(五十九) 六脉图



图 (五十九)

图 (六十)

解说：(图五十九)

人身手腕后之动脉，谓之寸口，本肺经太渊之一穴，而分寸、关、尺三部，能候周身之藏府，何也？“河图”九、四同宫，九者乾也，四者兑也。乾、兑之下二画，同根于四象之太阳，乾为天，而兑主气。肺为华盖，居于最上，则有天之象焉，故一藏能统众藏，一脉能候周身。而左右分为六部，则卦之六子，天之六气，人之十二经脉，悉具于寸关尺之中。业医者亦曾究其源乎？左尺肾水生左关肝木，左关肝木生左寸心火，右尺相火生右

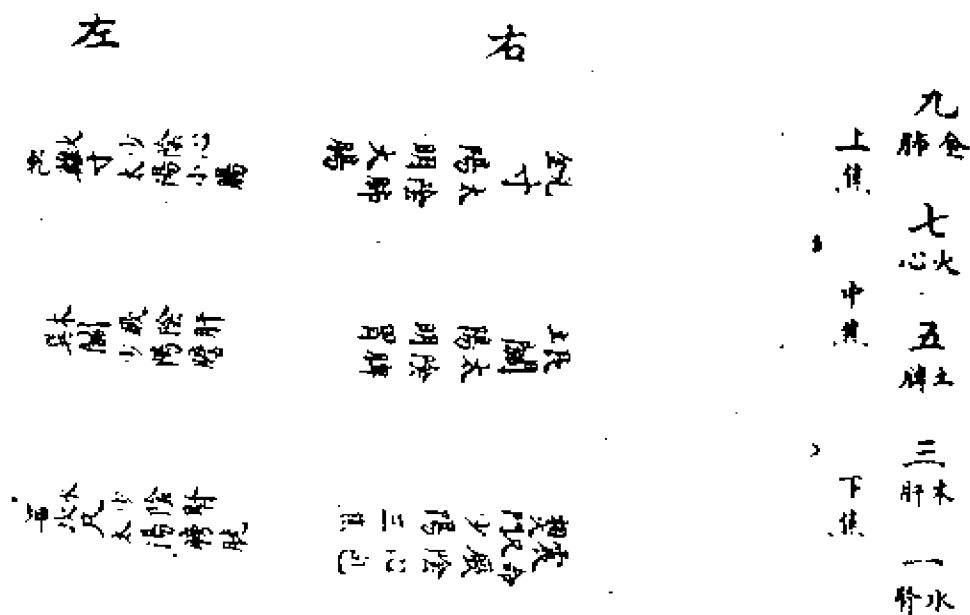
关艮土，右关艮土生右寸肺金，而肺金又生肾水，犹“河图”之左旋相生也。左尺之水克右尺之相火，右关之木克右关之土，左寸之火克右寸之金，此对位相克也；而右寸之金克左关之木，右关之土克左尺之水，此斜望相对也，皆“洛书”之右旋相克也。而以卦配之，左寸离也，左关巽也，左尺坎也，右寸兑也，右关艮也。则右尺之相火，非震卦，而何以阳木而变为相火？可知火无体，以木为体也。不但相火以木为体，即君火亦是以木为体。离之三，亦是“河图”东方之木也。且左右三部配卦，更有妙理。左手为先天，右手为后天，寸以离、兑对，先天之离，对后天之兑也。关以巽、艮对，先天之巽，对后天之艮也。尺以坎、震对，先天之坎，对后天之震也。而离火本袭乾之位，坎水本当坤之位，则试以左寸为乾，左尺为坤，则左手又为后天，右手又为先天。后天之乾，对先天之兑；后天之巽，对先天之艮；后天之坤，对先天之震，自然之卦位，变化不测如此。后复观之，右尺之为震也甚明，何以千古无人知之哉？或曰：命门之所以属震卦，亦有说乎？曰：命门者，背脊七节间之穴名也。背脊二十一节，三七二十一，命门当其七节之间，正犹震卦一阳在二阴之下，其象最肖，此乾、坤始交，一阳初动为生育之根也。前对脐，穴名神阙，犹北极之对南极也。命门为相火之宅，而心包络，又曰心主，又曰膻中，所以护卫乎心，为心之宫城，则相火之脏也。上焦以统肺心，中焦以统脾，下焦以统肝、肾，所以包裹众脏，为身之躯壳，则相火之腑也。三焦心包络经脉之流行，皆相火之流行也。命门犹宫舍，经脉犹道路，皆统之于相火，皆属之于右尺，而七节间之一阳，其为震卦，不甚显然哉！

(六十) 图书五奇数应五藏部位图

解说：(图六十)

人身以隔膜分上下，肺、心在膜上，脾、肝、肾在膜下，而分上、中、下三焦，即图书九、七、五、三、一之数也。金乘火位，肺居心上，火入金乡，心居肺下，此图变书而异者也。脾、肝、肾各如土、木、水之位，此图书之三同者也。数之序有天然之位置矣。人正生，则如其序而最灵；禽、兽、虫、鱼横生，则心知异于人矣；草木倒生，则心知又异于禽、兽、虫、鱼矣。

(六十一) 万氏河图

(六十二) 万氏洛书



图 (六十一)



图 (六十二)

解说：(图六十二)

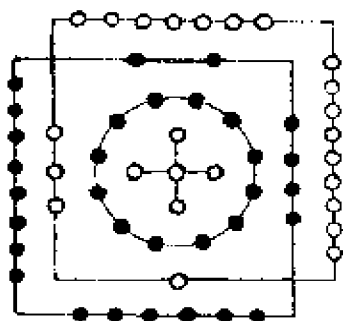
万氏《弹峰易拇》更正《河图》、《洛书》说曰：“河图”、“洛书”邵子、朱子阐发无余蕴矣，但后人所传不无少差，如旧“河图”一、六居北，二、七居南，三、八居东，四、九居西，五、十居中，其点皆平铺无两折者，而十在中间，分二、五对置，便失其旨。盖“河图”外方而内圆，一、三、七、九为一方，其数二十也。二、四、六、八为一方，其数亦二十也。中十五，共五十五数。中十点，作十方圆布，包五数在内，此外方内圆，而五数方布在中者，中一圈，即太极圆形。外四圈分布四方，为方形，十包五在内，仍然圆中藏方，方中藏圆，阴中有阳，阳中有阴之妙也。而十五居中，即“洛书”纵横皆十五之数，是又“河图”包裹“洛书”之象。“河图”点皆平铺，无两折，“洛书”亦然。旧“洛书”图，二、四、六、八皆两折，不知河、洛本二、四、六、八，亦宜平铺。“洛书”外圆而内方，圆者黑白共四十数，圆布于其外，一、三、七、九为一方，二、四、六、八为一方，仍然“河图”本体。此又圆中藏方，“洛书”包裹“河图”之象，而中五又有方中藏圆之妙。“河图”已具“洛书”之体，“洛书”实有运用“河图”之妙。因将图、书奇偶方圆交互表之以图。汉刘氏云：“河图”、“洛书”相为经纬，八卦、九章相为表里，此语自有传授，非汉儒所能言也。(二、四、六、八，当日四、二、八、六。万氏亦未知阴数逆用之序也。)

万氏之图，较仅改形式而无意义者，(如以“河图”为旋毛形。“洛书”作龟坼形者是也。)自高一筹。然两数之体用分合，固极明晰，不必改作，意自可见。惟初学得此，未始不可为触目会心之一助，故特录之。至两图之加减除乘，及进退变化之妙，除朱子《易学启蒙》、邵子《皇极经世》外，有蔡西山之《经世节要》，张衍成之《经世演义》、《易通变》，丁翼东之《衍翼》，胡

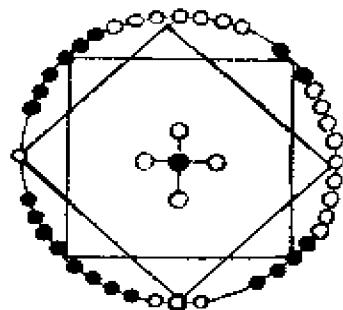
沧晓之《周易函书》，江慎修之《河洛精蕴》，张楚钟之《易图管见》，推衍至详，千变万化，未能悉录。有以图书配八卦者，多拘执牵滞，不能悉当。其实“河图为体，“洛书”为用，“河图”即先天，“洛书”为后天，“河图”为体，而体中有用，“洛书”为用，而用中有体，此即万氏图中，分圆分方，方含圆，圆又含方之意也。历代数理、历象、推步、占验、医学、风鉴诸家，均以“洛书”为用，其义悉本于《易》前人罕有言者，兹特扼要略述如下。

“洛书”与“河图”相异，骤视之似一六与三八未易，二、七、四、九乃互易其方者，实则惟一、三、五不动。一、三、五者，天阳之生数，不可动者也。《周易》乾用九，九即一、三、五之积数也。故易道扶阳而抑阴，非阳之有待于扶，而阴毕处于抑也。天地阴阳之数，理本如是。论其体，阳生于阴；言其用，则阴统于阳。如《河图》之六合一为七，七，阳也；二合七为九，九，阳也；三合八为十一，一，阳也；四合九为十三，三，阳也；五合十为十五，五，阳也，总数五十有五，亦阳也。“洛书”之对位，则皆阴也。一九合十，三七合十，二八合十，四六合十，总数四十，皆阴数也。而御之以中五，则纵横、上下、交错无不为十五，总数四十有五，皆阳数矣。（此为以阳统阴，君子道长，小人道消。《周易》之大义也。观天地生成之数，天数二十有五，而地数三十，阳少阴多，故古今来，恒苦治世少而乱世多，君子少而小人多。圣人参天两地，建中立极，以五御十，化阴为阳，而以“洛书”四十五数为用。则天数二十有五，地数三十，阳多阴少，十数不见，而潜藏于两数相合之中。是小人皆化为君子，拨乱反正，成燮理阴阳之功。其枢机悉在中五与十。五能御十，则君子道长，五不能御十，则君子道消。五、十者，中孚也。故孔子五十学易，可以无大过。详见《学易笔谈》。）“洛书”之位，一居于北，与“河图”同，此为万数之本，不可动摇。《乾文言》曰“确乎其不可拔者”，此也。由北而东北，而东，而

东南，本一、二、三、四之数也。由西北而西，而西南，而南，本六、七、八、九之数也。古圣于此，但将二、八两数互易其位，遂成今日“洛书”之数。天地造化之机，阴阳变化之妙，悉在于此。略图如下。

(六十三) 二八易位图

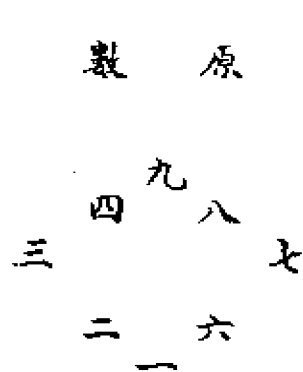

位 易 八 二
數 之 書 洛 成



图 (六十三)



易 交 五 二

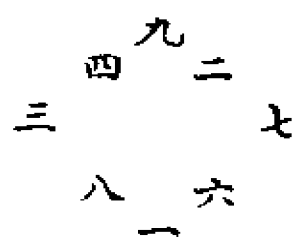

图 (六十四)

解说：(图六十三)

此二、八两数，其位之相易，尚易见也。前人亦有言之者，而暗中实为五十之变化，则未易知之，前人亦从无发明者。盖二、八位在先天卦，则巽、震也；在后天卦，则坤、艮也。坤、

艮皆土，为五、十之数，万物皆生于土，皆归于土，成始成终，而皆在于艮之一位矣。（此须合先后卦位详玩之。）巽、震相易，故雷风恒之。《象传》曰：立不易方。此言其未易之体也。易则为巽、震，故风雷益之。《象传》曰：自上下下；曰：天施地生。此即其已易后之用也。坤、艮为谦，谦《象传》曰：天道下济而光明，地道卑而上行；曰：天道亏盈而益谦（风雷益），地道变盈而流谦，鬼神（二西南未申，八东北丑寅。西南为神枢，东北为鬼藏。）害盈而福谦，人道恶盈而好谦。《象》曰：哀多益寡。凡此皆指二、八两位，阴阳变化之玄妙。先儒专就坤、艮本卦之象，以求其义，无论如何附会穿凿，终不能字字着落也。此即易与河、洛二数关合之证，亦即二、八两数易位之证。于此求易，则《易》、《象》、《象》之辞，昔之所谓不可解者，亦可十解其五、六矣，（此理精深微妙，先儒未肯轻泄。邵子《皇极经世》，但微露其机。学者宜潜心体会，勿忽视焉。）其两图位次，五行顺逆生克之序，旧说甚详，亦浅而易见，兹不赘述。惟“洛书”五行之行之次，既悉与后天八卦相符，而“河图”之四方与中央，亦悉本生生之义，正不必牵扯补凑为也。孔子曰：河出图，洛出书，圣人则之。古籍残阙，既无从取证，此所谓“河图”、“洛书”者，未必为当日所取则之“河图”、“洛书”，但其奇偶相得之数，必为天一天二之五十五数，虽有苏、张之舌，决不能指其为非者也。其数之悉符于易象，顺逆变化之与天地同流，亦虽有苏、张之舌，不能辨其为非者也。然则非则图以画卦，必则卦以画图，所谓相为表里者也。愚以为龙马负图，乾龙坤马，即乾、坤也；灵龟吐书，戴九履一，即坎、离也。后人不察，必求龙马以实之，泥龟形而坼之，不亦慎乎？

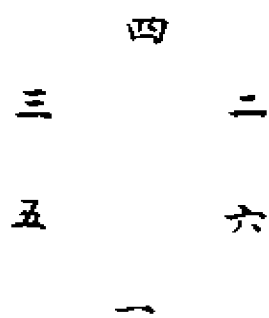
二、五之精妙合而凝，实为万物生化之源，而二、八易位，即二、五构精之妙用也。古今丹家，千言万语，譬喻百端，皆以玄机隐秘，终不肯一语道破，皆由不知图书易象，早已显示其

端。学者畏难苟安，不肯从易学根本下手，致枉费心血，暗中摸索，千古长夜，有白首无成者，有终身由之而莫名其妙者，良可慨矣。兹复绘，“二、五构精图”如下，明白浅显，无论何人，皆可一目了然矣。幸勿因其浅近，且得之太易而忽视焉。

(六十四) 二五构精图

解说：(图六十四)

周濂溪《太极图说》曰：二五之精，妙合而凝。《通书》曰：二气五行，化生万物。五殊二实，二本则一，是为万一，一实万分，万一各正。此数语，实扼阴阳变化之要，宜注意焉。

原数左五、六而右三、二，数偏倚而不平，虽有中五，无从化生。以二、五交易其位，则左右皆入。《谦象》曰：君子以裒多益寡，称物平施。谦为坤、艮二八之位。二、八交易，即二、五交易也。二八合十为土，二五亦合十为土，阴阳生化，因以不穷。数似浅，而义蕴极深。二千年来，无人道破。曾于此用苦功者，必当悉著者之苦心也。

清·惠栋《易汉学》

(一) 六日七分图

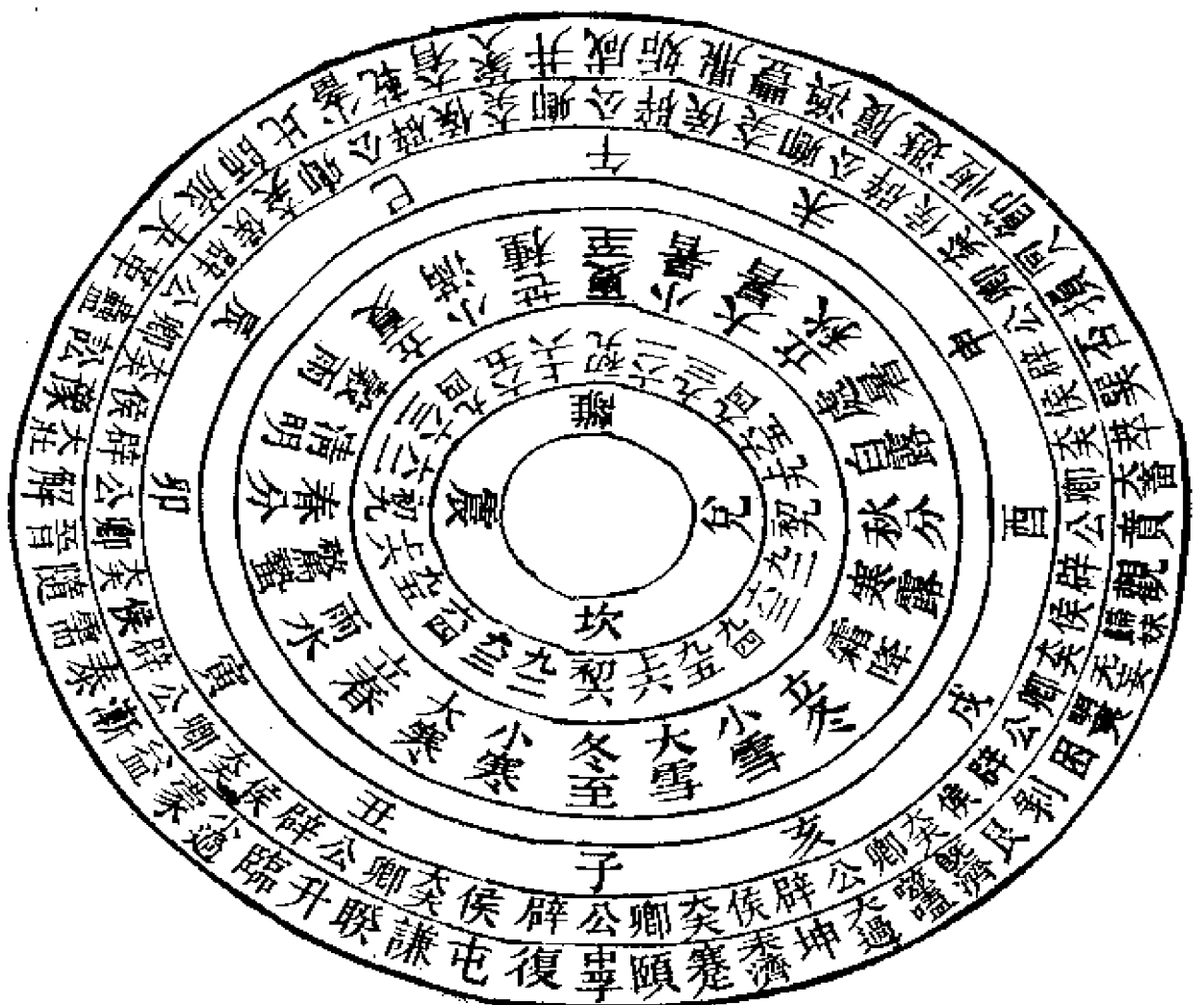

解说：

魏正光历推四正卦术曰：十一月未济、蹇、颐、中孚、复，十二月屯、谦、睽、升、临，正月小过、蒙、益、渐、泰，二月需、随、晋、解、大壮，三月豫、讼、蛊、革、夬，四月旅、师、比、小畜、乾，五月大有、家人、井、咸、姤，六月鼎、丰、涣、履、遁，七月恒、节、同人、损、否，八月巽、萃、大畜、贲、观，九月归妹、无妄、明夷、困、剥，十月艮、既济、噬嗑、大过、坤。又云：四正为方伯，中孚为三公，复为天子，屯为诸侯，谦为大夫，睽为九卿。升还从三公，周而复始。

《易纬·稽览图》曰：甲子卦气起中孚，六日八十分日之七。郑康成注云：六以侯也八十分为一日之七者，一卦六日七分也。

《易纬·是类谋》曰：冬至日在坎，春分日在震，夏至日在离，秋分日在兑。四正之卦，卦有六爻，爻主一气（共主二十四气）余六十卦，卦主六日七分八十分日之七。岁有十二月三百六十五日四分日之一，六十而一周。

唐一行《六卦议》曰：十二月卦出于孟氏章句。其说易本于气，而后以人事明之。（《易·乾凿度》曰：太易者，未见气也。太初者，气之始也。康成注云：太易之始，漠然无气，可见者，太初之气，寒温始生也。《乾凿度》又云：易变而为一。注云：一主北方，气渐生之始，此则太初之气所生也。）京氏又以卦爻配期，坎、离、震、兑其用事自分至之首，皆得八十分日之七十三。颐、晋、井、大畜，（四卦皆在分至之首。）皆五日十四分，（四卦共少二百九十二分。）余皆六日七分。自乾象历以降，皆因京氏，惟天保历依易通统轨图。自八十有二节，五卦初爻相次用事。及上爻与中气，皆终非京氏本旨。及《七略》所传按颉郎所传，皆六日七分，不以初爻相次用事，齐历谬矣。易爻当日十有

二、中直全卦之初，十有二节，直全卦之中。齐历又以节在贞，气在悔，非是。

复卦《经》云：七日来复。康成注曰：建戌之月，以阳气既尽，建亥之月，纯阴用事，至建子之月，阳气始生。隔此纯阴一卦，卦主六日七分，举其成数言之，而云“七日来复。”孔颖达曰：按《易纬》云卦气起中孚，故离、坎、震、兑各主其一方。其余六十卦，卦有六爻，爻别主一日，凡主三百六十日余有五日四分日之一者，每日分为八十分，五日分为四百分，四分日之一又分为二十分，是四百二十分。六十卦分之六七四十二卦，别各得七分，是每卦六日七分也。李鼎祚曰：案易轨一岁十二月，三百六十五日四分日之一，以坎、离、震、兑四方正卦，卦别一爻，爻主一气，其余六十卦三百六十爻，爻主一日，当周天之数，余五日四分日之一，以通闰余者。剥卦阳气尽于九月之终，至十月末纯坤用事。坤卦将尽，则复阳来隔。坤之一卦六爻为六日，复来成震，一阳爻生为七日，故言“反复其道，七日来复”，是其义也。

《系辞上》曰：旁行而不流。《九家易》曰：旁行周合。六十四卦月主五卦，爻主一日，岁既周而复始。

《周易折中·启蒙附论》曰：日月之法不同，而其余分皆七，故汉儒卦气每卦直六日，尚余七分。古今历法一章之内有七闰月者，法由兹起也。又曰：每卦直六日七分者，日以八十分为法也。盖岁数三百六十五日四分日之一，四乘而三除之为四百八十七，故四百八十七者，岁策也。每卦直六日，六八四十八，得百八十分，又余七分，岁策之根也。积六十卦，卦直三百六十日，余分之积共四百二十分，以日法除之，为五日四分日之一。

(二) 卦气七十二候图

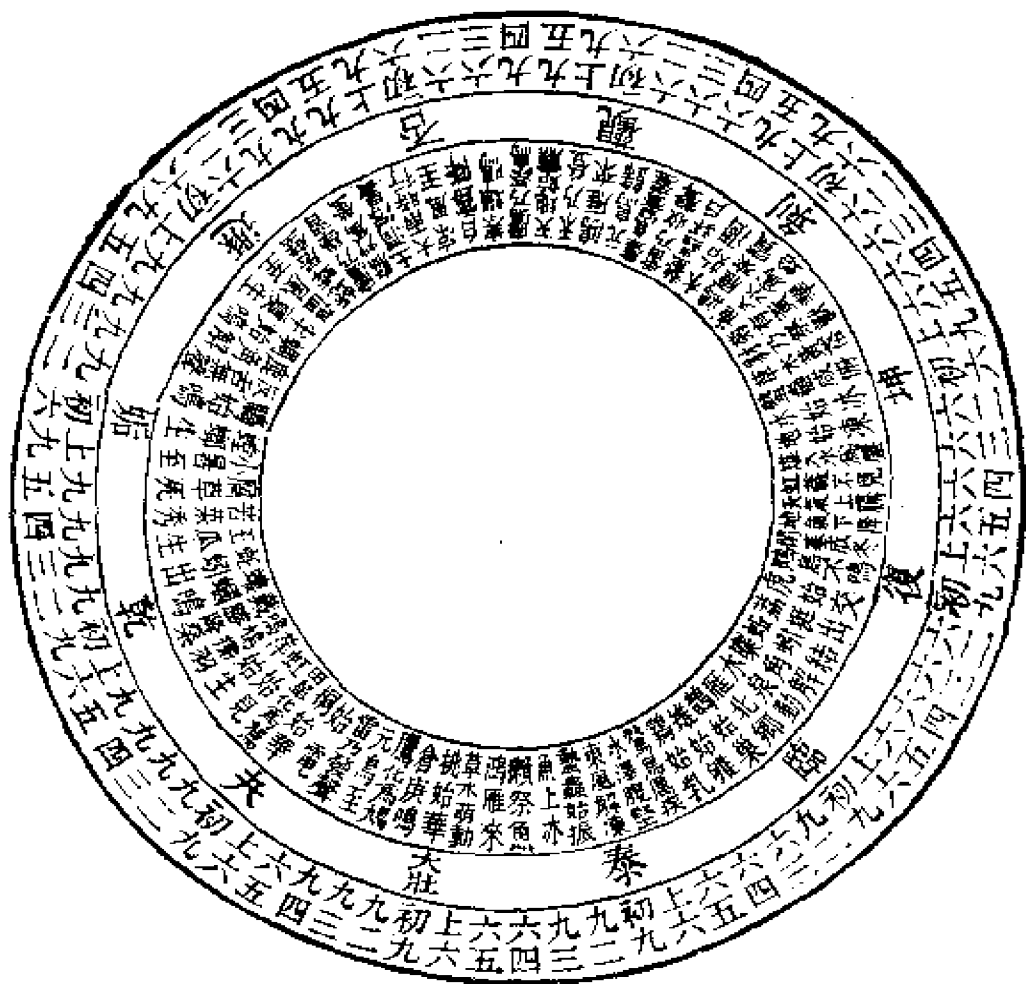

解说：

上李滌所传《卦气图》也，其说原于《易纬》。《素问》曰：五日谓之候，三候谓之气，六气谓之时，四时谓之岁。《乾凿度》曰：天气三微而成一著，三著而成一体。康成注云：五日为一微，十五日为一著，故五日有一候，十五日成一气。康成又云：每一卦生三气，则各得十五日。十二卦卦各六爻，爻上一候，而一岁之运周焉。案《御览》载《易纬·通卦验》(九百六

十七卷，九百四十四卷）惊蛰大壮初九候，桃始华，不华仓库多火，今图与之合。凡曰：姤上九候蝉始鸣，不鸣国多妖言。案：图姤九五螭始鸣（螭蝉同），上九半夏生迟一候者。朱子发震云：《易·通卦验》，易家传先师之言，所记气候比之时训晚者二十有四，早者三，今图依时训故异也。《困学纪闻》曰：《月令》仲冬虎始交。《通卦验》曰：小寒季冬鹊始巢。《诗·推度灾》云：复之日雉雌鸡乳。《通卦验》云：立春皆以节有早晚也。

解说（一、二两图并说）：

“孟氏卦气图”，以坎、离、震、兑为四正卦，余六十卦，卦主六日七分，合周天之数。内辟卦十二，谓之消息卦。乾益为息，坤虚为消，其实乾、坤十二画也。《系辞》云：乾之策二百一十有六，坤之策一百四十有四，凡三百有六十当期之日。夫以二卦之策当一期之数，则知二卦之爻，周一岁之用矣。四卦主四时，爻主二十四气，十二卦主十二辰，爻主七十二候，六十卦主六日七分，爻主二百六十五日四分日之一。辟卦为君，杂卦为臣，四正为方伯，二至二分寒温风雨，总以应卦为节，是以《周易·参同契》曰：君子居室，顺阴阳节。藏器俟时，勿违卦月。谨候日辰，审察消息。纤芥不正，悔吝为贼。二至改度，乖错委曲。降冬大暑，盛夏霜雪。二分纵横，不应漏刻。水旱相伐，风雨不节。蝗虫涌沸，群异旁出。此言卦气不效，则分至寒温皆失其度也。《汉书》谷永对策曰：王者躬行道德，则卦气理效，五征特序。（兼《洪范》五行言。）失道妄行，则卦气悖乱，咎征著邮。后汉张衡上疏亦言律历卦候，数有征效。（郎顛七事云：今春当旱，夏必有水，以六日七分候之可知。）《樊毅修华岳碑》云：风雨应卦，灑润万物，是汉儒皆用卦气为占验。宋元以来，汉学日就灭亡，几不知卦气为何物矣。余既列二图于后，兼采先儒诸说以为佐证焉。

(三) 八卦纳甲之图

解说：

右图坎、离，日月也，戊、己，中土也。晦夕朔旦，坎象流戊，日中则离。离象就己，三十日会于壬，三日出于庚，（孔子三朝记曰：日归于西，起明于东。月归于东，起明于西，故月三日成震时在庚西。仲翔曰：戊己土位，象见于中，故坎、离在中央。）八日见于丁，十五日盈于甲，十六日退于辛，二十三日消于丙，二十九日穷于乙，灭于癸。乾息坤成，震三日之象，兑八日之象，（震本属东方，兑本属西方，然月之生明必于庚，上弦必于丁，故震在西，兑在南，诸卦可以类推。）十五日而乾体成。坤消乾成，巽十六日也，艮二十三日也。二十九日而乾体就出庚见丁者，指月之盈虚而言，非八卦之定体也。（乾盈于甲，行至辛而始退。震为始生，巽为始退，而皆在西。兑上弦，艮下弦，而皆在南。乾满于甲，坤穷于乙，而皆在东。此以日所行之道言之，而纳坤由是生焉。）甲乾乙坤，相得合木，故甲乙在东。丙艮丁兑，相得合火，故丙丁在南。戊坎己离，相得合土，故戊己居中。庚震辛巽，相得合金，故庚辛在西。壬壬癸，相得合水，故壬癸在北。（丙丁在南方，所谓二八应一斤也。甲乙在东方，壬癸在北方，所谓乾坤括始终也。《御览》引京房易说曰：月初光见西方，以后生光见东方，皆日所照。《法言》曰：月未望则载魄于东，既望则终魄于东，其溯于日乎？）此天地自然之理，宋人作是图者，依邵氏



伪造“伏羲先天图”之位，错乱不可明，今正之，而附汉儒诸说于左方。

(四) 八卦六位图 (出火珠林)

解说：

后图胡一桂曰：京氏云降五行，领六位，即纳甲法也。《抱朴子》曰：案《玉策记》及《开名经》皆以五音六属，知人年命之所在。子午属庚，（庚主震，初爻庚子、庚午。）丑未属辛，（巽初爻辛丑、辛未。）寅申属戊（坎初爻戊寅、戊申。）卯酉属己，（离初爻己卯、己酉。）辰戌属丙，（艮初爻丙辰、丙戌。）巳亥属丁。（兑初爻丁巳、丁亥。）《礼记·月令·正义》引《易林》云：（今《易林》无之。）震主庚子、午，巽主辛丑、未，坎主戊寅、申，离主己卯、酉，艮主丙辰、戌，兑主丁巳、亥。案《玉策记》、《开名经》皆周秦时书。京氏之说，本之焦氏，焦又得之周秦以来先师之所传，不始于汉也。

朱子发曰：乾交坤而生震、坎、艮，故自子顺行。震自子至戌六位，长子代父也（乾初子、午）。坎自寅至子六位，中男也。艮自辰至寅六位，少男也。坤交乾而生巽、离、兑，故自丑逆行。巽自丑至卯六位，配长男。离自卯至巳六位，配中男也。兑自巳至未六位配少男也。女从人者也，故其位不起于未。《易》于乾卦言：大明终始，六位时成。则七卦可以类推。

沈存中曰：震纳子午，顺传寅申，阳道顺。巽纳丑未，逆传卯酉，阴道逆。案沈氏又以震、巽纳庚、辛，从下而上，与胎育之理同，其说非也。《易·乾凿度》云：易气从下生，兼乾、坤言之也，何独六子耶？阳左行故顺，阴右行故逆，爻辰亦然，朱

乾屬金——壬戌土——壬申金——壬午火——甲辰土

甲寅木——甲子水

李淳風曰：乾主甲子、壬午、甲寅為陽日之始，壬為陽日之終，子為陽辰之始，午為陽辰之終。初爻在子，四爻在午，乾主陽內子為始，外午為終也。

坤屬土——癸酉金——癸亥水——癸丑土——乙卯木

乙未土——乙巳火

李淳風曰：坤主乙未、癸丑、乙巳為陰日之始，癸為陰日之終。且為陰辰之始，未為陰辰之終。坤初爻在未，四爻在丑，坤主陰故內未而外丑且也。

震屬木——庚戌土——庚申金——庚午火——庚辰土

—庚寅木—庚子水

李淳風曰震主庚子庚午震為長男即乾之初九甲

對於庚故震主庚以父授子故主子午與父同也

巽屬木 —辛卯木—辛巳土—辛未土—辛酉金

—辛亥水—辛丑土

李淳風曰巽主辛丑辛未巽為長女即坤之初六乙

與辛對故巽主辛以母授女故主丑未同於母也

坎屬水 —戊子水—戊戌土—戊申金—戊午火

—戊辰土—戊寅木

李淳風曰坎主戊寅戊申坎為中男故主壬中辰

離屬火 —己巳火—己未土—己酉金—己亥水

—己丑土—己卯木

李淳風曰離主己卯己酉離為中女故亦主壬中辰

艮屬土 —丙寅木—丙子水—丙戌土—丙申金

—丙午火—丙辰土

李淳風曰艮主丙辰丙戌艮為少男乾上爻主壬對

丙用丙辰丙戌是第五配。

兌屬金 —丁未土—丁酉金—丁亥水—丁丑土

—丁卯木—丁巳火

李淳風曰兌主丁巳丁亥兌為少女坤上爻主癸對

丁用丁巳丁亥乃第六配。

沈之说未尽。

项平庵曰：阳卦纳阳于阳支，阴卦纳阴于阴支，阳六干皆进，阴六干皆退。惟乾纳二阳，坤纳二阴，包括首尾，则天地父母之道也。

《易·乾九四》或跃在渊。干宝曰：跃者，暂起之言。既不安于地，而未能飞于天也。四以初为应，谓初九甲子，龙之所由升也。

案：乾初九甲子水，干氏以喻武王孟津甲子之事，故云。

坤上六龙战于野，其血玄黄。干宝曰：阴在上六，十月之时也。爻终于酉，（坤上六癸酉金。）而卦成于乾，（卦本乾也，阳消成坤。）乾体纯刚，不堪阴盛，故曰“龙战”。戌亥，乾之都也，故称“龙”焉。↙

蒙初六：发蒙，利用刑人。干宝曰：初六戊寅，（坎初六戊寅木。）平明之时，天光始照，故曰“发蒙”。坎为法律，寅为贞廉，以贞用刑，故“利用刑人”矣。案：廉贞火也，寅中有生火，故云。

井初六：井泥不食。干宝曰：在井之下体，本上爻，（巽初六辛丑土。）故曰“泥”也。井而为泥，则不可食，故曰“不食”。

震六二《象》曰：震来厉，乘刚也。干宝曰：六二木爻，（庚寅木。）震之身也，得位无应，而以乘刚为危，此记文王积德累功，以被因为祸也。《月令》：季夏行春令，则谷实鲜落，国多风欬。康成注云：辰之气，乘之也，未属巽辰，又在巽位，二气相乱为害。正义云：案《易林》云：巽主辛丑未，是未属巽也。《朱子语类》曰：《火珠林》贞一屯卦，则初九是庚子，六二是庚寅，六三是庚辰，六四是戊午，（当是戊申）九五是戊申，（当是戊戌。）上六是戊戌。（当是戊子。）

京氏《易积算法》曰：夫子曰：八卦因伏羲，暨于神农，重乎八纯，圣理玄微，易道难究。迄乎西伯父子，研理穷通，上下

囊括，推爻考象，配卦应世，加乎星宿，局于六十四，所二十四气，分天地之数，定人伦之理，验日月之行，寻五行之端，灾祥进退莫不因兹而兆矣。故考天地、日月、星辰、山川、草木、虫鱼、鸟兽之情，状运气、生死、休咎，不可执一隅，故曰“易含万象”。

如京说，则今占法所谓纳甲世应游归六亲六神之说，皆始于西伯父子也。此条今《京氏易传》无之，载见《困学纪闻》。案胡一桂云：京君明《易传》有两种，其一题云：《京氏易传》，其间论积算法，（亦无起例可推。）及卜筮新条例，（占求官家宅之类。）及列六十四卦定三百八十四爻断法，与今下卷同，而尤详备者。

(五) 八宫卦次序图

一 上 天 不 受	一 五 世 受 剝	一 四 世 受 應	一 三 世 受 否	一 二 世 受 遊	一 一 世 受 姤	乾 上 天 不 受	姤 一 世	遯 二 世	否 三 世	觀 四 世	剝 五 世	晉 用 離 遊 視	大有 歸 魂	震	豫
解	恒	升	井	大過 用 兌	隨	坎	節	屯	既濟	革	豐	明夷 用 坤 歸 魂	師	艮	
賁	大畜	損	睽	履	中孚 用 巽	漸	坤	復	臨	泰	大壯	夬	需 用 坎	比	
巽	小畜	家人	益	无妄	噬嗑	頤 用 艮	蠱	離	旅	鼎	未濟	蒙	渙	訟 用 乾	
同人	兌	困	萃	咸	蹇	謙	小過 用 震	歸妹	同人	乾	謙	小過 用 震	歸妹	同人	

一不爻	一爻	一爻	一爻	一爻	一爻	一爻
上九	五	四	三	二	一	初
父						
一不爻	一爻	一爻	一爻	一爻	一爻	一爻
上九	五	四	三	二	一	初
非						
一不爻	一爻	一爻	一爻	一爻	一爻	一爻
上九	五	四	三	二	一	初
巽						

一不爻	一爻	一爻	一爻	一爻	一爻	一爻
上九	五	四	三	二	一	初
中						
一不爻	一爻	一爻	一爻	一爻	一爻	一爻
上九	五	四	三	二	一	初
夙						
一不爻	一爻	一爻	一爻	一爻	一爻	一爻
上九	五	四	三	二	一	初
大						
一不爻	一爻	一爻	一爻	一爻	一爻	一爻
上九	五	四	三	二	一	初
震						

解说:

张行成曰：若上九变遂成纯坤，无复乾性矣。乾之世爻，上九不变，九返于四，而成离，则明出地上，阳道复行，故游魂为

晋，归魂于大有，则乾体复于下矣。

……

张行成曰：若上六变，遂成纯乾，无复坤性矣。坤之世爻，上六不变，六返于四，而成坎，则云上于天，阴道复行，故游魂之卦为需，归魂于比，则坤体复于下矣。

张行成曰：阴阳相为用，用九以六，故乾之用在离，用六以九，故坤之用在坎。《参同契》曰：易谓日月（日月合为古文易字。案《说文》云：秘书日月为易是也。）坎离者，乾坤之妙用，二用无爻位，周流行六虚。是故乾坤互变，坎离不动，当游魂为变之际，各能还其本体也。（《经》云：乾道变化，各正性命。性命者，坎离也。言乾、坤互变，坎、离不动，故云各正。坎为性，离为命。）又云：凡八卦游魂之变，乾、坤用坎、离，坎、离用乾、坤，震、艮用巽、兑，巽、兑用震、艮，皆为阴阳互用，以至六十四卦，若上爻不变，则皆然。是故诸卦祖于乾、坤，皆有乾、坤之性也。其正以坎、离为用者，惟乾、坤为然。坎、离肖乾、坤，故用乾、坤。

案乾用离为晋，离用乾为讼，坤用坎为需，坎用坤为明夷，故云乾、坤用坎、离，坎、离用乾、坤也。震用兑为大过，兑用震为小过，艮用巽为中孚，巽用艮为颐，故云震、艮用巽、兑，巽、兑用震、艮也。（若以世变言之，则乾与坤，坎与离，震与巽，艮与兑，两卦阴阳互相为用也。）

九四为八纯本爻，又在上卦，故曰“游魂”。九三复归本体，在内卦，故曰“归魂”。

(六) 十二月爻辰图

解说：

《易纬·乾凿度》曰：乾、阳也；坤、阴也，并如而交错行。乾贞于十一月子，左行，阳时六。（康成注曰：贞，正也，初爻以此为正位，爻左右者，各从次数之。）坤贞于六月未，（乾、坤阴阳之主，阴退一辰，故贞于未。）右行，阴时六。以顺成其岁，岁终从于屯、蒙。（岁终则从其次，屯、蒙、需、讼也。）又云：阴卦与阳卦同位者，退一辰一未为贞。其爻右行，间辰而始六辰。（阴阳同位，阴退一辰，谓左右交错相避。）栋案：《易纬》之说，与“十二律相生图”合。郑于《周礼》“太师”注云：黄钟，初九也，下生林钟之初六。林钟又上生太簇之九二，太簇又下生南吕之六二，南吕又上生姑洗之九三，姑洗又下生应钟之六三，应钟又上生蕤宾之九四，蕤宾又上生大吕之六四，大吕又下生夷则之九五，夷则又上生夹钟之六五，夹钟又下生无射之上九，无射又上生中吕之上六。韦昭注《周语》云：十一月黄钟，乾初九也。十二月大吕，坤六四也。正月太簇，乾九二也。二月夹钟，坤六五也。三月姑洗，乾九三也。四月中吕，坤上六也。五月蕤宾，乾九四也。六月林钟，坤初六也。七月夷则，乾九五也。八月南吕，坤六二也。九月无射，乾上九也。十月应钟，坤六三也。郑氏注《易》，陆绩注《太玄》，皆同前说。是以何妥《文言》注以初九当十一月，九二当正月，九三当三月，九四当五月，九五当七月，上九当九月也。宋儒朱子发作“十二律图”，六二在巳，六三



在卯，六五在亥，上六在酉，是坤贞于未而左行，其误甚矣。今作图以正之，并附郑氏易说于后。

(七) 爻辰所值二十八宿图

解说：

右图朱子发云：子、寅、辰、午、申、戌，阳也，乾之六位。未、巳、卯、丑、亥、酉、（此亦误。当云：未、酉、亥、丑、卯、巳，所谓右行，阴时六也。）阴也，坤之六位。位之升降，不违其时，故曰：大明终始，六位时成。康成注《月令》云：正月宿直尾箕，八月宿直昴毕。六月宿直鬼，（又云：六月宿直东井。）九月宿直奎，十月宿直营室。又云：卯宿直房心（二月）申宿直参伐（七月）。又注“季冬”云：此月之中，日历虚危。《参同契》曰：青龙处房六兮，春分震东卯。白虎在昴七兮，秋分兑西酉。朱雀在张二兮，离南午。又云：含元虚危，播精于子。皆与图合。若以日所历言之，则右行西周二十八舍，《明堂》、《月令》所谓孟春之月，日在营室是也。与此不同。

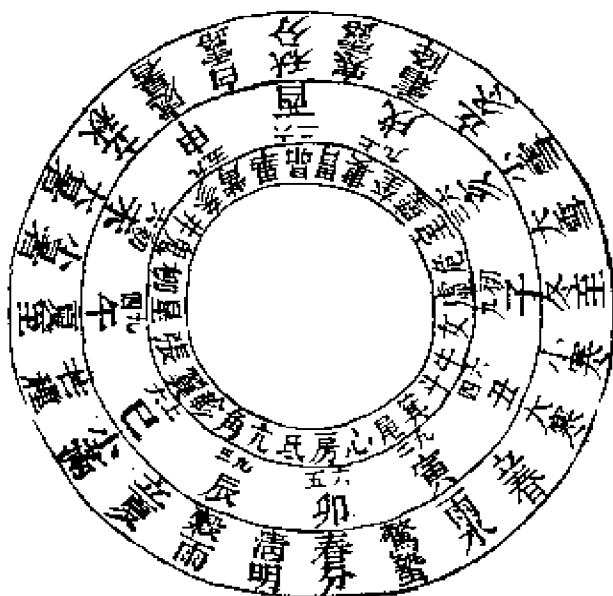

(八) 否泰所贞之辰异于他卦图

解说：

《乾凿度》曰：泰、否之卦独各贞其辰，其共北辰左行相随也。康成云：言不用卦次。泰当贞于戌，否当贞于亥。戌乾体所在（乾上九），亥又乾消息之月，（荀爽曰：消息之位，坤在于亥，下有伏乾。于宝曰：戌亥，乾之都也。京房曰：戌亥，乾本位。《诗纬》亦以乾为天门在亥也。）泰、否、乾、坤体气相乱，故避而各贞其辰。谓泰贞于正月，否贞于七月。六爻者，泰得否之乾，否得泰之坤。（之乾、之坤，谓泰变乾、否变坤也。）又云：北辰共者，否贞申右行，则三阴在西，三阳在北；泰贞寅右行，则三阳在东，三阴在南。（此坤卦“西南得朋，东北丧朋”之一说。）是则阴阳相比，共复乾坤之体也。（否九四在亥，至泰九三而乾体备。泰六四在巳，至否六三而坤体全。乾位在亥，坤位在未。今在巳者，阴实始于巳，不敢敌阳，故立于正形之位。）案：郑于主岁卦注云：北辰左行，谓泰从正月至六月，此月阳爻。否从七月至十二月，此月阴爻。否、泰各自相随。此说与图不合，故郑于卷末言否、泰不比及月。先师不改，故亦不改也。朱子发卦图合郑前后注而一之，学者几不能辨。余特为改正，一目了然矣。

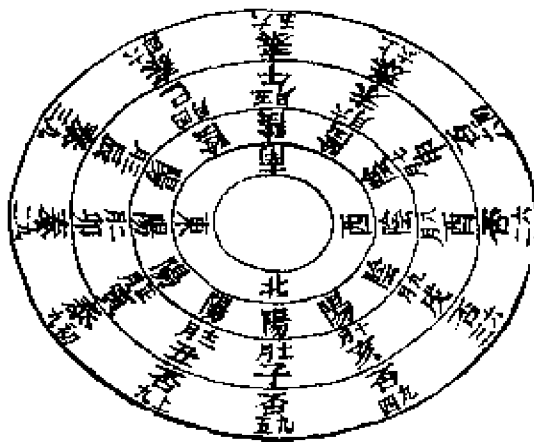

清·连斗山《周易辨画》

(一) 参订大衍之数未加未减之图

解说:

大衍之数五十，加五则为“河图”，减五则为“洛书”，此河、洛二图，圣人所为，则之而作易也。

(二) 河图原图

(三) 洛书原图

(四) 朱子先天卦配河图之象图



图 (二)



图 (三)

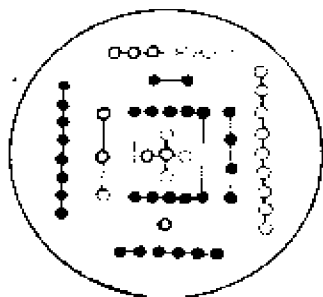

图 (四)

解说：(图四)

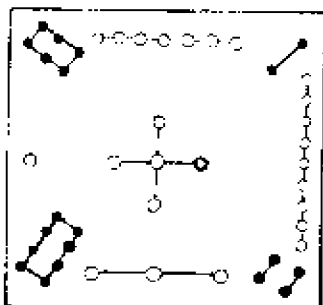
朱子《易学启蒙》曰：图之左方阳内阴外，即先天之震、离、兑、乾，阳长而阴消也；其右方阴内阳外，即先天之巽、坎、艮、坤，阴长而阳消也，盖所以象二气之交运也。

(五) 朱子先天卦配洛书之数图

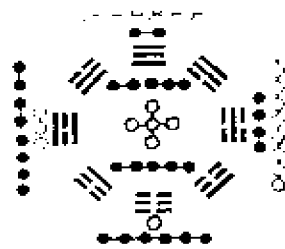
解说：

朱子《易学启蒙》曰：阳道主变，其数以进为极；阴道主化，其数以退为极。阳以进为极，故乾为父而得九，震长男而得八，坎中男而得七，艮少男而得六，凡成数皆阳主之。阴以退为极，故坤为母而得一，巽长女而得二，离中女而得三，兑少女而得四，凡生数皆阴主之，所以五数、十数不同。

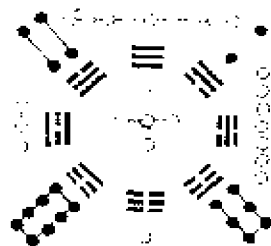

(六) 参订伏羲八卦次序图

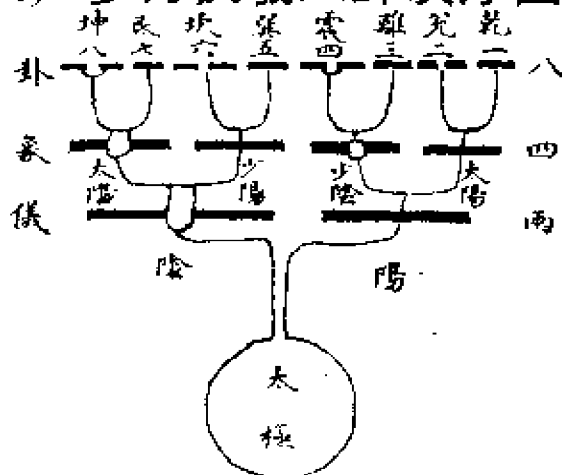

解说：

右伏羲八卦次序之图，《系辞传》曰：易有太极，是生两仪，两仪生四象，四象生八卦。邵子曰：一分为二，二分为四，

四分为八也。

(七) 参订伏羲因重六十四卦之图

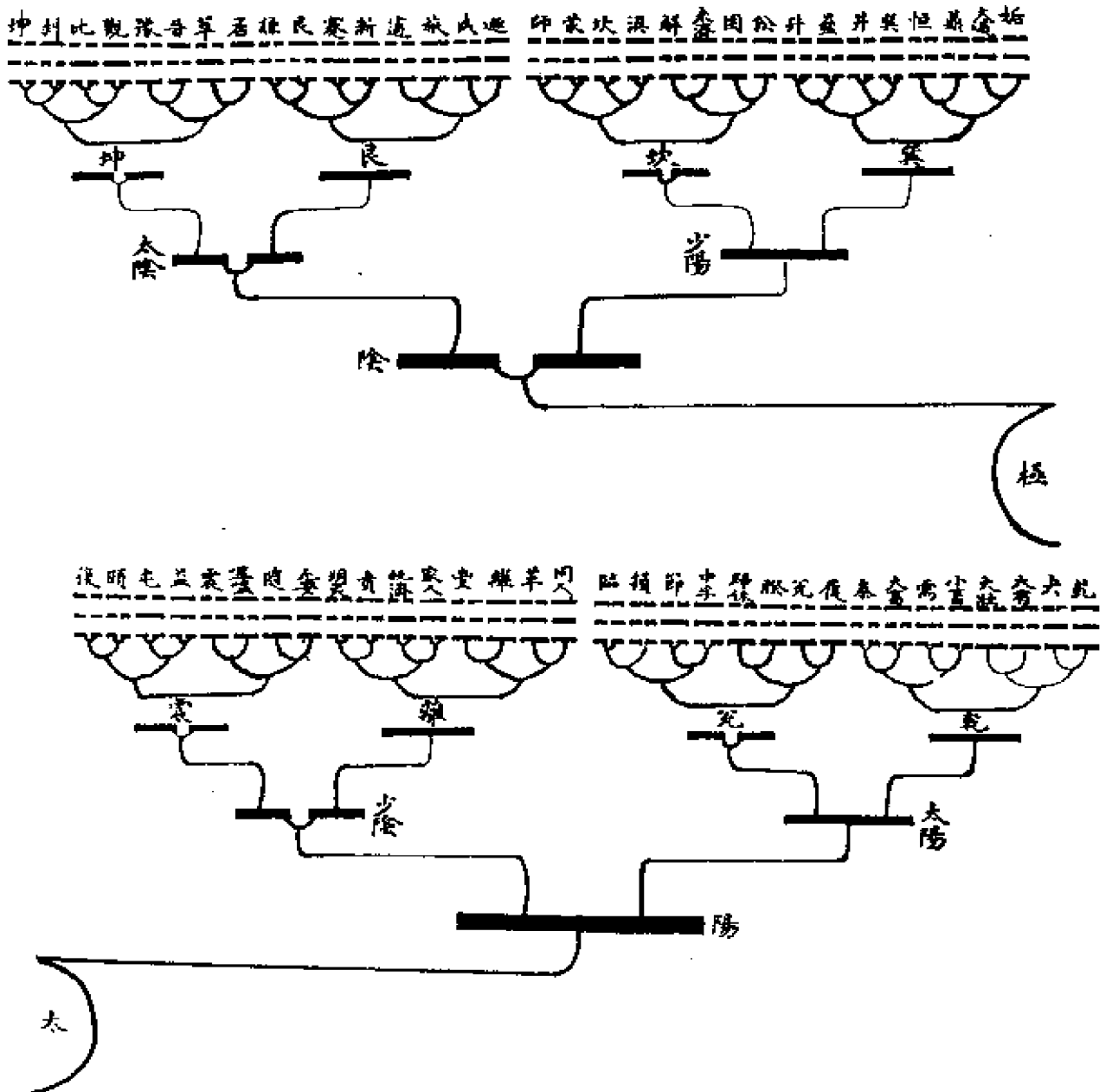

(八) 伏羲八卦方位原图

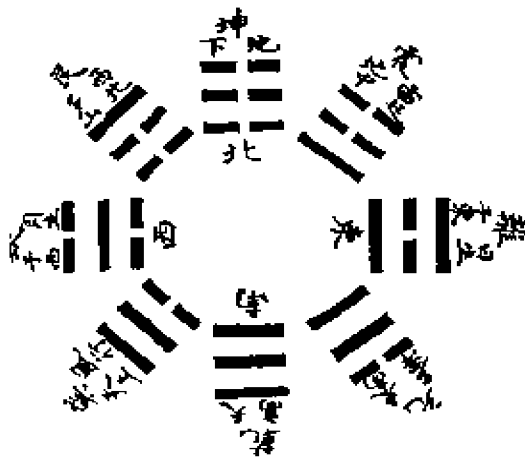

(九) 伏羲六十四卦外圆内方原图

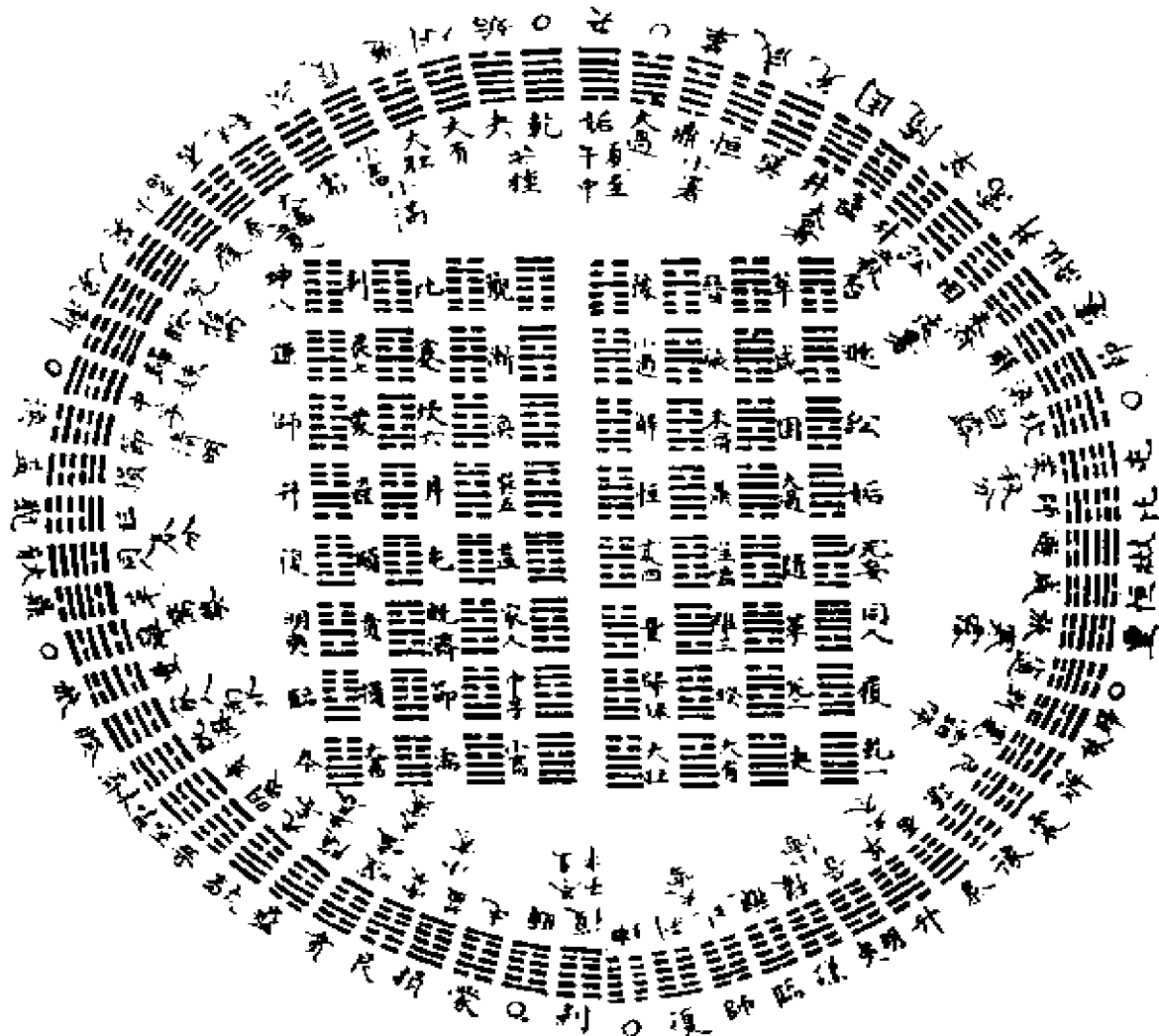

(十) 朱子后天卦配河图之象图

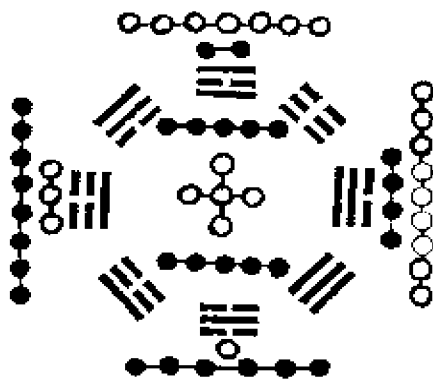

解说:

朱子《易学启蒙》曰：图之一、六为水，居北，即后天之坎位也；三、八为木，居东，即后天震、巽之位也；二、七为火，居南，即后天之离位也；四、九为金，居西，即后天兑、乾之位也；五、十为土，居中，即后天之坤、艮，周流四季而偏旺于丑未之交也，盖所以象五行之顺布也。

(十一) 朱子后天卦配洛书之数图

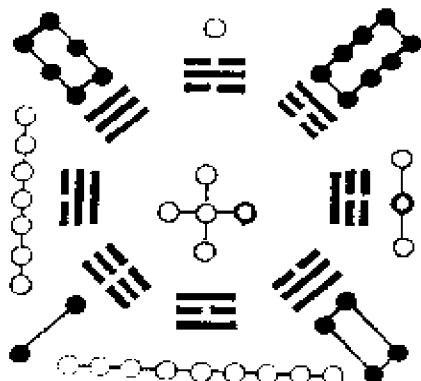

解说：

朱子《易学启蒙》曰：火上水下，故九数为离，一数为坎。火生燥土，故八次九为艮。燥土生金，故七、六次八而为兑，为乾。水生湿土，故二次一而为坤。湿土生水，故三、四次二而为震，为巽。以八数与八卦相配，而后天之位合矣。

(十二) 文王八卦原图**解说：**

右见《说卦》。邵子曰：此文王八卦，乃人用之位，后天之学也。又曰：乾统三男于东北，坤统三女于西南。按四阳卦与四阴卦画各相配，阳数奇，三男皆五数，合父三数，共十八数。阴

数偶，三女皆四数，合母六数，亦共十八数。

(十三) 参订文王六十四卦外圆内方图

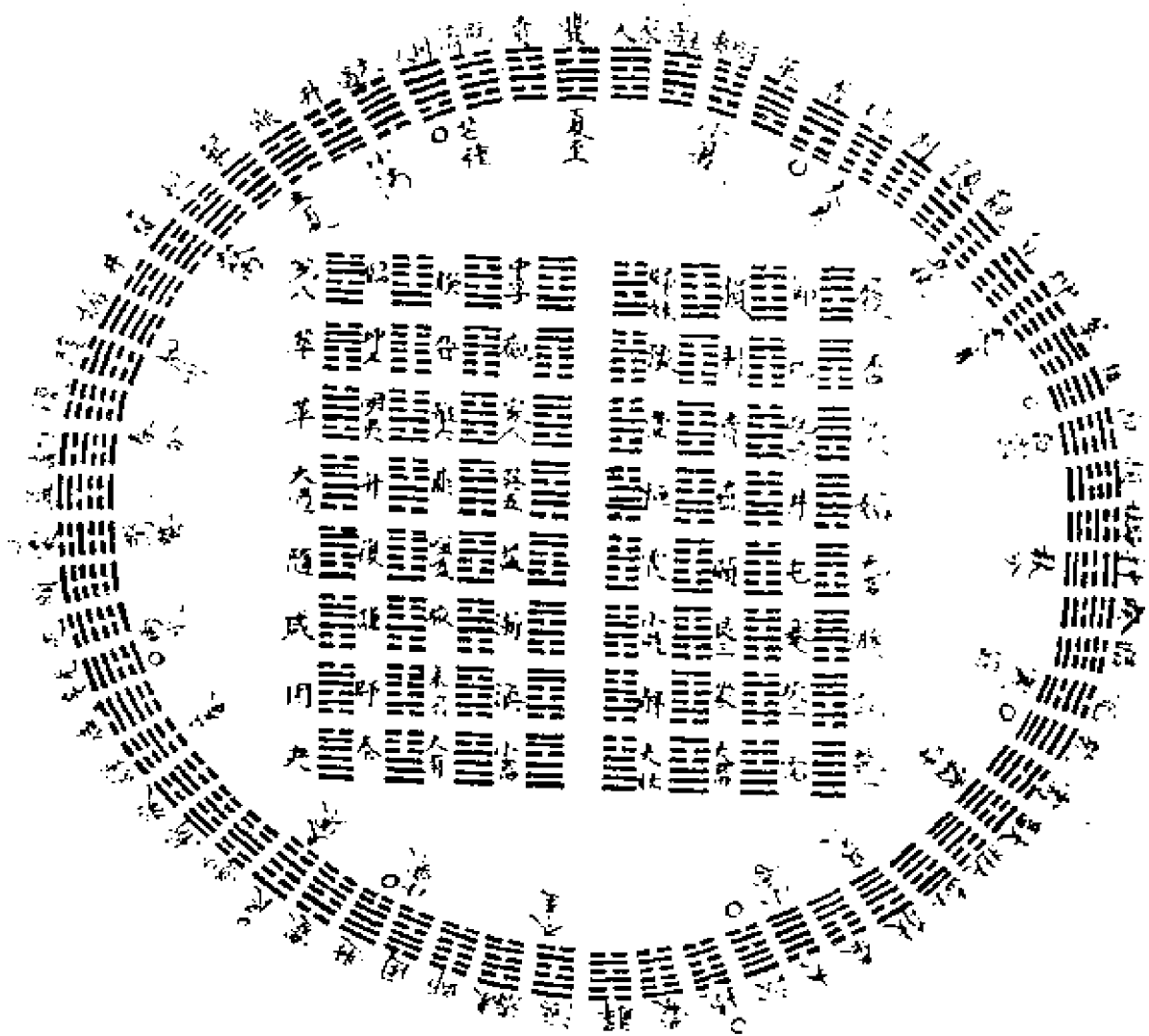

(十五) 六十四卦横布图

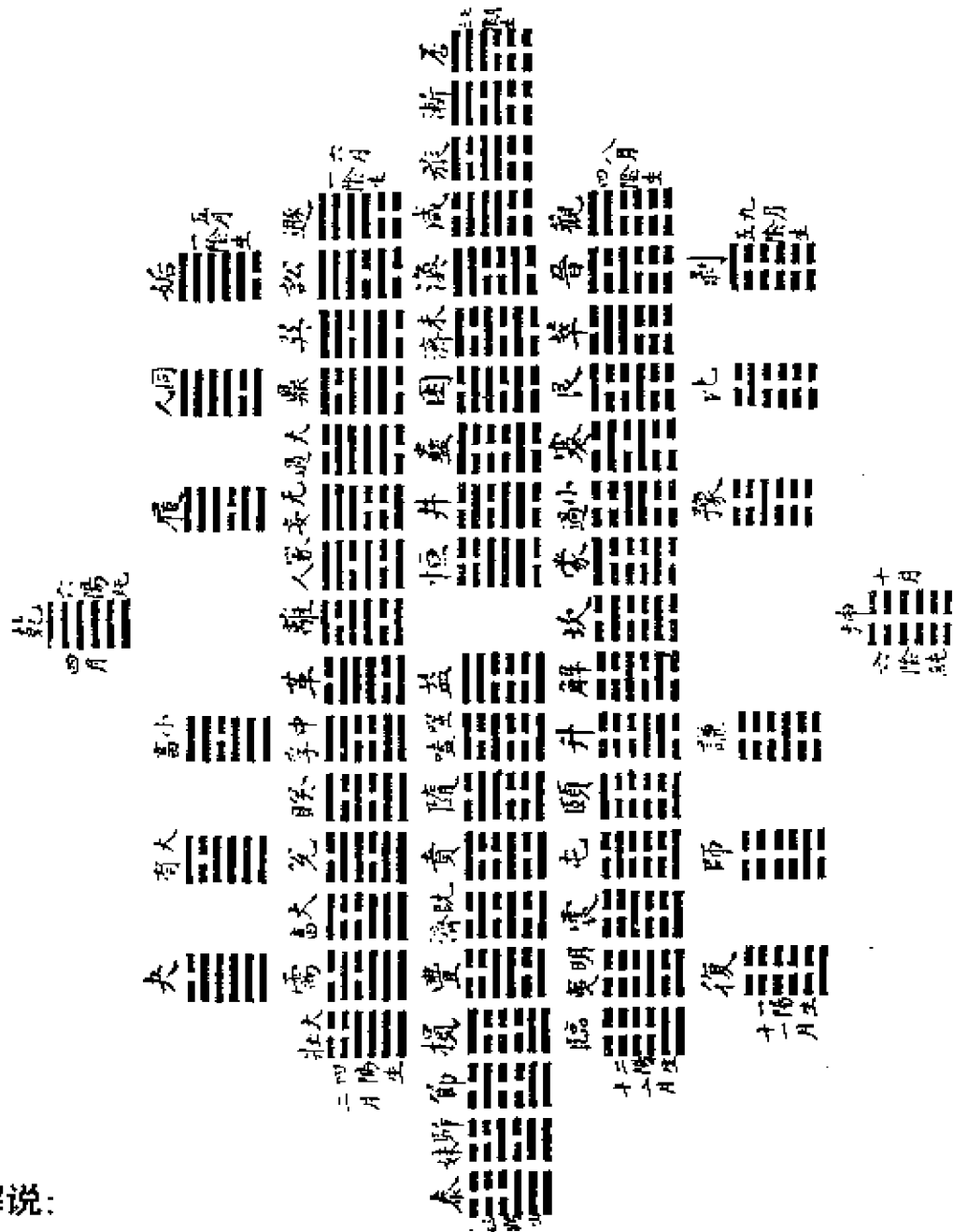

解说:

此图即前图（编者按：指十四图）而横布之。乾、坤列上下之位，离、坎居乾、坤之间。盖离之中画，即坤；坎之中画，即乾也。乾、坤二画消长于诸卦之中，而一岁之气运一周焉。

(十六) 后天序卦反对原图



(十七) 参订上下经文会图

解说：

乾、坤、坎、离不易之卦，故上经以乾、坤居首，坎、离居终。乾交坤而为否，坤交乾而为泰，故上经十二卦而成否、泰。兑、巽、震、艮反易之卦，故下经以兑、艮、震、巽相交居首，坎、离相交居终。艮交兑而为损，巽交震而为益，故下经十二卦而成损、益。否、泰以天道言，损、益以人事言也。

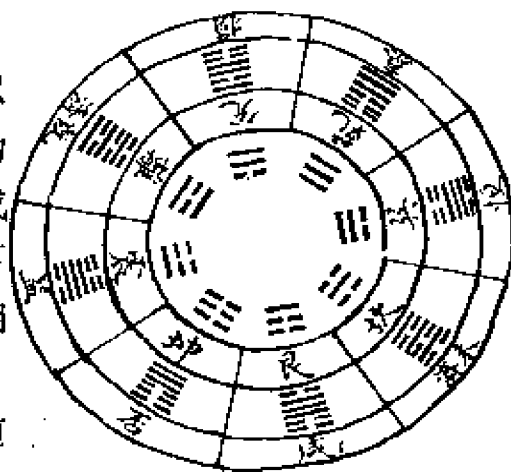

(十八) 十二卦气原图

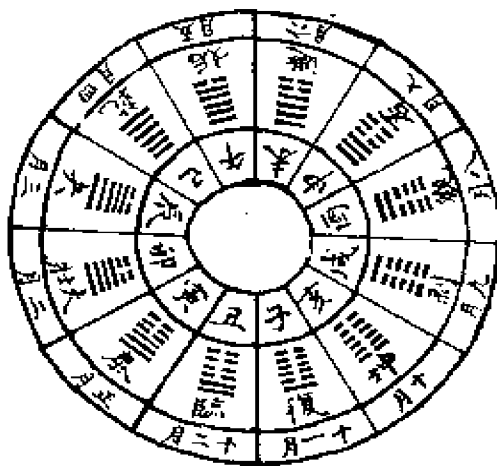

解说：

上十二卦合十二支，而年月日时皆该。

清·赵继序 《周易图书质疑》

(一) 太极图



解说：（注：此图原缺）

此《大传》所谓“易有太极”也。太极者，天地之元，万物之本，横之为一，上下无不该；纵之为|，中正无不贯；旋之为○，终则有始，如环无端，孔子特揭大原以示人，所谓“形而上者谓之道”也。两仪递生以下，所谓“形而下者谓之器”也。

邵伯温曰：天地万物，莫不以一为本，原于一而后衍之，以为万，穷天下之数，而复归于一。一者何也？天地之心也，造化之源也。

程迥曰：太极者，乾坤未列，无象可见，大衍未分，无数可倚。

郑维岳曰：《系辞传》中乾坤多指奇偶二画言，三画六画皆此二画之所生，而坤又乾之所生。乾者，一而已；一者，太极也。

詹景凤曰：易谓一为太极，天地混合未判，一自恒在彼混合，必合为一也。此一竟先后天而不化，不以数生而有，不以数未生而无，亦不以数尽而散。盖天地大造真种子精之至也，故曰“太极”。

郑敷教曰：乾坤者，已分之太极。太极者，未分之乾坤。其所取名义，亦还因乾坤之合义以名之。乾曰“大哉乾元”，坤曰“至哉坤元”，夫太者，大之义也。以其大之无形象，故曰“太”也。极者，至之义也。以其至之无方所，故曰“极”也。此时元牝未剖，万象沓茫，不得谓之有矣。然有一浑浑沦沦之体，为万象之裔，又不得谓之无也。是以圣人道其有，弗道其无，曰“易有太极”。

(二) 两仪图



解说：

此《大传》所谓“是生两仪”也。两仪者，以气言之，则为阴阳；以质言之，则为柔刚；以数言之，则为奇偶；以德言之，则为健顺。专画—，而阳可以包阴；分画— —，而阴可以配阳。程迥曰：两仪者，乾坤之初画也。

(三) 四象图

解说：(图三)

此《大传》所谓“两仪生四象”也。四象者，在天则为四时，在地则为四方，在人则为四德。按：朱子以一画之奇为太阳，二画之偶为太阴，二画之一奇一偶为少阳、少阴。阴阳之分太、



图 (三)



图 (四)

少，始见于《汉书·律历志》，易但言阴阳，未尝言太，少也。今取《大传》之言重言杂者以名之，曰重阳、重阴。阳杂于阴，阴杂于阳，《传》言因重，谓八卦重为六十四卦也。然由一画之阴阳而二之三之，是亦可谓重阳、重阴矣。《传》言相杂，谓六爻之分阴分阳，迭用柔刚也。然由一画之阳而加一阴二阴，由一画画之，阴而加一阳二阳，是亦可谓阳杂于阴，阴杂于阳矣。

程迥曰：四象者，乾坤初与二相错而成也。刘牧以九、六、七、八为四象，夫物生而后有象，象而后有滋，滋而后有数，谓之九、六、七、八矣，是数也，非象也。孔疏以金、木、水、火为四象，夫见乃谓之象，形乃谓之器，四者既有定形，是器也，非象也。

(四) 八卦图

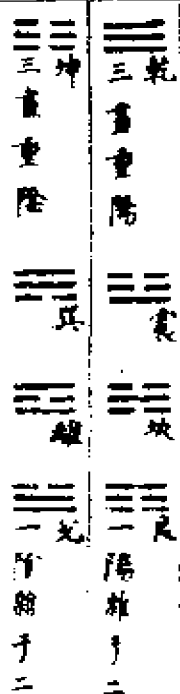
解说：(图四)

此《大传》所谓“四象生八卦”也。八卦者，在法象则为天、地、雷、风、水、火、山、泽，在性情则为健、顺、动、入、陷、丽、止、说，在人伦则为父、母、长男、长女、中男、中女、少男、少女。

程迥曰：八卦者，乾坤初、二、三相错而成也。徐在汉曰：同一乾坤也，以其一神，则谓之太极；以其两化，则谓之两仪。奇参偶中，乾体而有坎象；偶参奇中，坤体而有离象，故谓四象。乾体而有坎象，则震、艮之形成矣；坤体而有离象，则巽、兑之形成矣，故谓之八卦。

吴隆元曰：夫子于本章但言极、仪、象、卦之相生，未尝明言何者是太极，何者是两仪，何者是四象，而于第九章见其义，其曰分而为二以象两，非两仪乎？揲之以四以象四时，非四象乎？然则大衍之数五十，其用四十有九，虚一不用，即是易有太极矣。此可见夫子之所谓太极、两仪、四象，以蓍策而言者也。

李绂曰：《传》曰：圣人立象以尽意，设卦以传情伪。此象所以生卦，而为易之所有者，盖即揲蓍之法也。大衍之数五十，浑沦合一，所谓“易有太极”也。其用四十有九为用，则其一为体矣。一体一用，所谓“太极生两仪”也。分而为二以象两，挂一以象三，揲之以四以象四时，归奇于扚以象闰，所谓“两仪生四象”也。四营而成易，十有八变而成卦，变虽十有八，而营之法皆四象，所谓“四象生八卦”也。惟其为揲蓍之法，故曰“易有”。若泛及于两间阴阳之气化，则不得谓之“易有太极”、“易有四象”矣。

按：吴氏、李氏据蓍策言太极、两仪、四象、八卦，以经释经，可谓至当。其原皆自韩康伯注以五十不用之一为易之太极悟来。窃尝衷众说而定之，一为太极，当从韩氏；象两为两仪，当从吴氏；合象两、象二、象四、象闰为四象，当从李氏。此外诸家纷纷言仪、象者，皆可置之不论、不议矣。惟蓍策之数，固本天地人物生生自然之次第，以揲之易，冒天下之道，理无不合，

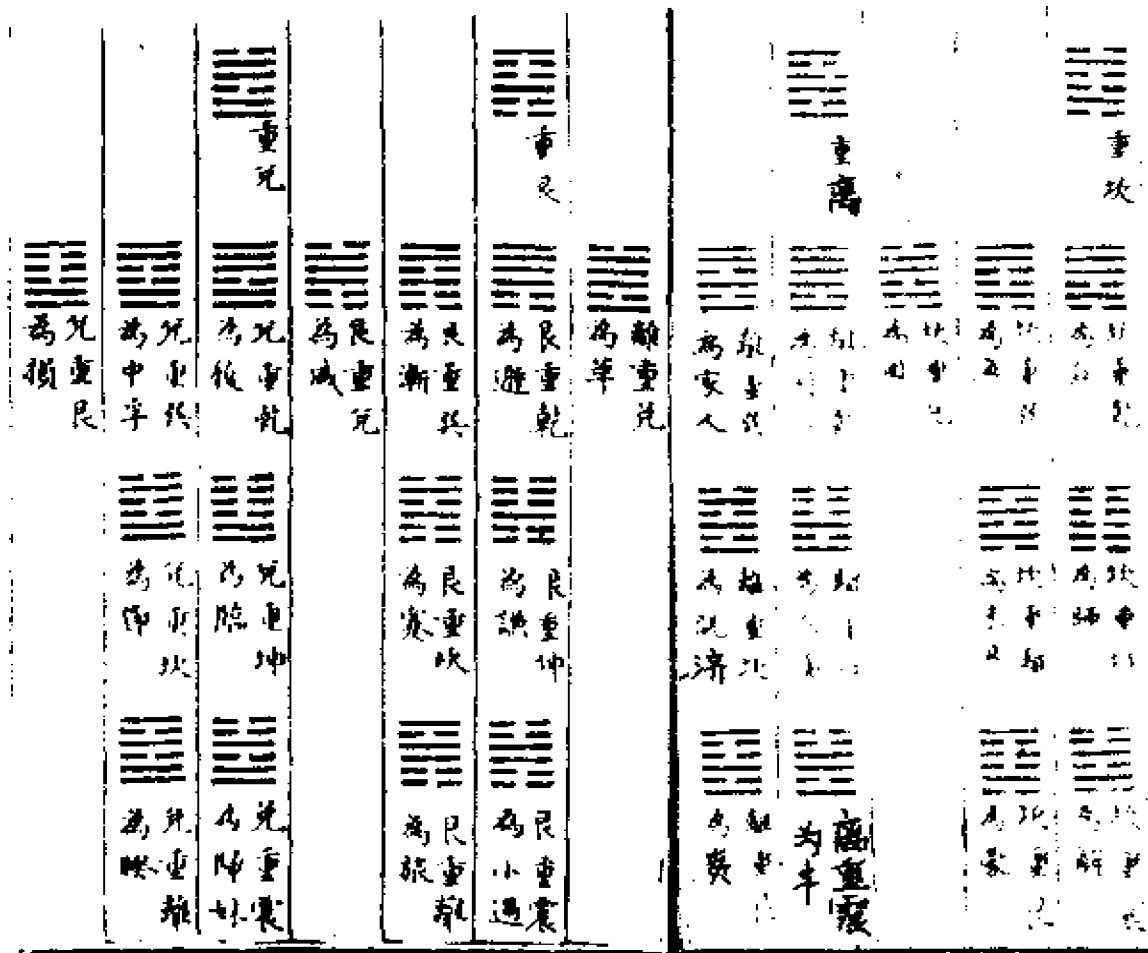

解说:

此《大传》所谓，“刚柔相摩，八卦相荡”及“八卦成列，象在其中，因而重之，爻在其中”也。重卦本于伏羲，以《大传》叙古帝取十三卦定之，八卦重为六十四卦，以《大传》相荡因重之说定之。若邵子二分为四，四分为八，其义因本于易。八分为十六，十六分为三十二，三十二分为六十四，则非伏羲重卦之指矣。

潘元懋曰：康节谓仪、象、卦二而四，四面八，是矣。若八卦之上又有十六、三十二两截，窃恐只是康节之易耳。盖《系辞

传》云：八卦相荡。又云：因而重之。又云：八卦相错。则八卦既成之后，于每卦之上，各加八卦以成六十四卦可知。不然则一画而二，二画而四，四画而八，既有仪、象、卦之名矣。何四画而十六，五画而三十二，其名略不经见耶？

归有光曰：伏羲之作，止于八卦，因重之如是而已矣。初无一定之法，亦无一定之书，而刚柔之上下，阴阳之变态极矣。夏为《连山》，商为《归藏》，周为《周易》，经别之卦，其数皆同，虽三代异名，而伏羲之易即《连山》而在《连山》，即《归藏》而在《归藏》，即《周易》而在《周易》，未尝别有所谓伏羲之易也。后之求之者，即其散见于《周易》之六十四卦者是也。

(六) 天地全数图

十
九
八
七
六
五
四
三
二
一

图(六)

九	七
五	三
一	
十	八
六	四
二	

图(七)

解说：(图六)

此《大传》所谓“天一地二，天三地四，天五地六，天七地八，天九地十”也。易本天地之数以为数，始于一，终于十，放

之则百、千、万、亿，胥由此出；约之则复合为一。一者，太极也。方伏羲氏画卦时，仰观于天而画一，俯观于地而画一一。一为一，而一一即为二也。中观于人而三画之，兼天地之一奇一偶也。二奇一偶而得四，二偶一奇而得五，数至五而中矣。由是五交一而得六，五交二而得七，五交三而得八，五交四而得九，五交五而得十，数至十而成矣。昔人谓此十字，伏羲画卦所为，仓颉因此而字之，如人之字育，为之滋长，变出他文。学者当细考之，不可以常字观。洵确论也。

马衍曰：易学只十二字，天、地、一、二、三、四、五、六、七、八、九、十是也。此谓画前象数，本于二元一交之变化。易曰知变化之道者，其知神之所为乎？象数，神之所为也，伏羲本之画卦者也。

(七) 天地分数图

解说：（图七）

此《大传》所谓“天数五，地数五”也。天统阳，阳数奇，故一、三、五、七、九属之。地统阴，阴数偶，故二、四、六、八、十属之。

(八) 天地合数图

解说：

此《大传》所谓“五位相得而各有合”也。盖一得六而合，二得七而合，三得八而合，四得九而合，五得十而合，此阴阳合德，自然之数也。东北，

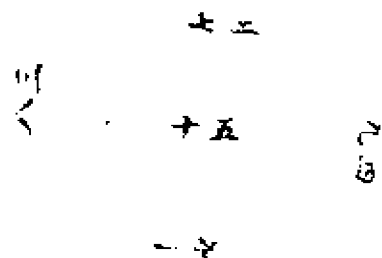

阳也，故以一、三而合六、八者位之；西南，阴也，故以二、四而合七、九者位之；中央，阴阳之中也，故以五、十相合者位之。世儒传此以为“河图”之数，不知作图者本于易，而反谓作易者本于图，自昔至今，并为一谈，抑何其弗思之甚也。

按：郑康成注大衍之数曰：天地之数五十有五，天一生水于北，地二生火于南，天三生木于东，地四生金于西，天五生土于中。阳无偶，阴无配，未得相成。地六成水于北，与天一并；天七成火于南，与地二并；地八成木于东，与天三并；天九成金于西，与地四并；地十成土于中，与天五并，而大衍之数成焉。据此则五位之图数了然矣。岂非后之作图者所自出乎？但五行生成之序，乃秦、汉方士家言，不当援以证经。大易由太极而两仪，而四象，而八卦，原未尝及五行也。

郭雍曰：《汉志》虽有五行之说，而于易无所见，故五行出于历数之学，非易之道也。

按：五行非易道，郭氏此言可辟诸儒之纷纭舛错矣。

(九) 天地积数图

解说：

此《大传》所谓“天数二十有五，地数三十，凡天地之数五十有五”也。天地之数五十有五，而大衍之数五十者，去参天两地之五数，而以五十举其全也。大衍之数五十，而其用四十有九者，去其一不用，而以七七之蓍数，求八八之卦数也。四十九数之所用，莫非一数之所用也。一者，太极也。由参天两地而三数之，则为参伍之数；由参伍而三数之，则为四十有五之数。其三数之者，易有三极之道也。而要皆本于天地之数之变化也，故观乎一、二、三、四、五、六、七、八、九、十之数；而知天之所以为天，地之所以为地，天地之所以生万物，万物之所以贵乎人。凡羲皇之画八卦，六十四卦，其数悉出乎此矣。

程子曰：数始于一，备于五，小衍之而为十，大衍之则为五十，五十，数之成也。成则不动，故损一以为用。

十	九
三	二
十	十
八	七
二	十
十	六
六	五
十	六
二	九
四	三
为	为
二	一

(十) 参两倚数图

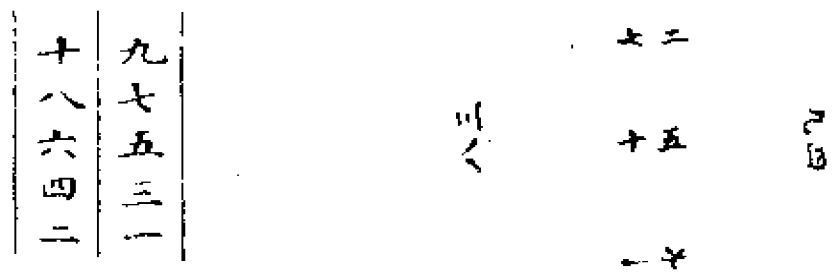

解说（并说“河图”、“洛书”）：

此《大传》所谓“参天两地而倚数”也。惟天统阳，自一至九，皆阳数也。惟地统阴，自二至十，皆阴数也。然数主生而不主成，故用数者在五位。以五位分之，天之一、三、五为参，地之二、四为两，此“参两”所由立矣。合参两为五，五者，数之中也，故居中以御外。一、三、七、九，阳数也，故居四正；二、四、六、八，阴数也，故居四维。凡数以九为极，阳数无十，阴数无一，而此数以阳统阴，故不列十数。其合之为四十五者，则参伍以尽其数之变者也。盖阳数极于九，阴数极于六，合九、六则为参伍以中五乘一九，乘三七，乘二八，乘四六，而参伍之数成焉。横数之为二、四、九，为三、五、七，为一、六、八，而参伍之数成焉。纵数之为一、五、九，为二、六、七，为三、四、八，而参伍之数成焉。参其参为九，参其两为六，九、六固参伍之数也。两其两以乘参为七，两其参以乘两为八，七、八亦参伍之数也。故《大传》之言易道者，又曰“参伍以变，错综其数”，实与参两相为表里矣。

陆九渊曰：数偶则齐，数奇则不齐，惟不齐而后有变，故主变者，奇也，一、三、五、七、九数之奇也。一者，数之始，未可以言变。自一而三，自三而五，而其变不可胜穷矣。故三、五者，数之所以为变者也。三者，变之始，五者，数之终。参伍以变，而天下之数不能外乎此矣。

世儒传此以为“洛书”之数，然其数不自陈图南始也。《易纬·乾姤凿度·九宫篇》所列阴阳十五之法已然，是知数之所传久矣。十五者，即参伍也，特人未悟其义耳。郑渔仲谓参伍以变，“洛书”数也。言“洛书”者，莫如《易大传》参伍之说，其证以三、五，可称有识，其日以“洛书”，则旧名之相仍者也。

《大传》曰：古者包牺氏之王天下也，仰则观象于天，俯则观法于地，观鸟兽之文，与地之宜，近取诸身，远取诸物，于是

始八卦，以通神明之德，以类万物之情。其言明辨哲矣。而世儒必谓龙马负图出河，则其文以画卦，其说不出于经，信如所传，特观鸟兽之文之一事耳。俯仰远近，何以称焉。夫众言淆乱，则衷诸圣，吾惟奉孔子以定一尊可也。

《大传》曰：河出图，洛出书，圣人则之。此后世言“河图”、“洛书”者之所本也。按郑康成引《春秋纬》曰：河以通乾，出天苞；洛以流坤，吐地符。河龙图发，洛龟书成。“河图”有九篇，“洛书”有六篇，合天地九六阴阳之数以为书。而其书已亡，是但言河洛图书，而未尝言图书所出之世，所载之数也。《礼纬·含文嘉》曰：伏羲德合上下，天应以鸟兽文章，地应以“河图”、“洛书”，伏羲则而象之，乃作八卦。扬雄《核灵赋》曰：大易之始，河序龙图，洛贡龟书，由是其世有可考矣。然孔安国曰：“河图”者，伏羲氏王天下，龙马出河，遂则其文，以画八卦；“洛书”者，禹治水时，神龟负文而列于背，有数至九，遂因而第之，以成九类。刘子骏、班孟坚皆主此，而考其世者，又互异矣。陈图南始以二图与伏羲四图传之穆伯长、种明逸，由是其数有可稽矣。邵子得穆之传，以十为图，九为书；刘长民得种之传，以九为图，十为书，而稽其数者，又互异矣。他若《竹书纪年》言黄帝五十年龙图出河，《淮南子》言黄帝济河、洛之间而受绿图。诸家所引纬书，有言尧沉璧于河，而元龟负图者；有言舜东观于河，而黄龙负图者；有言汤观洛沉璧，而获黄鱼黑玉之瑞者；有言武王观河沉璧，而赤龙吐元甲之图者。至于三代河、洛出图、书，则《汉书·郊祀志》之说也。连山氏、归藏氏与伏羲氏皆得“河图”，则姚信之说也。包牺因燧皇之图而制八卦，则魏博士淳于俊之说也。纷纷籍籍，不可究诘，岂足奉为典要乎？当二图初出时，易家咸谓羲画周经本此以作，而旁通曲证，迭相发明于其后，惟欧阳永叔、司马君实独不肯信，而廖氏称至诋为怪妄之尤甚者。宋季有俞氏琰据《书·顾命》以河图与天球同为

玉石之类，举众说而一空之，是皆不惑于咙言者矣。

宋濂曰：八卦、洪范见之于经，其旨甚明。若以今之图书为河洛之所出，则数千载之间，孰传而孰受之？至宋陈图南而后大显耶？其不然也昭昭矣。

归有光曰：“河图”、“洛书”，圣人则之者，此《大传》之所有也。通乾流坤，天苞地苻之文，五行生成，戴九履一之数，非《大传》之所有也。以彼之名，合此之迹，以此之迹，符彼之名，不与大易同行，不藏于博士学宫，而十载之下，山人野士持盈尺之书而曰：古之图书者如是。此其付受固已沉沦诡秘，而为学者之所疑矣。

自朱子作《易本义》、《启蒙》标举孔说邵图，而学者宗之。至今每读易至此，心窃疑焉。至于“河图”配卦，拆一补艮，拆二补兑，拆三补震，拆四补巽，尤不协于自然之数。历考诸家易解，独取汉之刘氏，宋之欧阳氏以八卦为“河图”一言，即其义思之，而乃悟有象之谓图，有辞之为书。象不外于奇偶，是图即伏羲所画之八卦、六十四卦也。其谓河出图者，羲都于陈，河乃陈之域也。《大传》曰：书不尽言，言不尽意。又曰：系辞焉，以尽其言，是书即文王所系六十四卦之辞，周公所系三百八十四爻之辞也。其谓洛出书者，周兴于雍，洛乃雍之浸也。（《周礼》雍州其浸渭、洛。《关中记》洛水一名漆沮。《禹贡》漆沮既从。又曰：东过漆沮是也。）

马衍曰：所谓图者，易之图也，爻画奇偶之象也，包牺氏作也。所谓书者，易之书也，系象之辞也，文王周公作也。羲皇出于河，周家宅于洛，故曰“河出图，洛出书”也。图书未作，圣人则神物；效变化，象吉凶，而作图书。图书既作，则图书也。按：此论先得我心，从来言“河图”、“洛书”者，无此精确，可以悬日月而不刊矣。

《顾命》：河图在东序。与大训在西序相配。大训为文武之谟

训，则“河图”疑即文、周《系辞》之羲图也。世守宝书，等于重器，故各陈之。《论语》曰：河不出图。盖夫子欲兴易道于天下，而世莫宗。予因慨然寄思于羲，文之时，与凤鸟不至同叹。乃伤者德之不降，文明之不章也。《礼运》言山出器车，河出马图。二者对举，自当别有所指，或亦出于汉儒之附会，未可知耳。夫龙马之象，本于乾坤，龟甲之文，原于卜兆。创其说者，或寓言以取义，而守其说者，遂穿凿以背经，是足慨矣。至于《洪范》、《九畴》，不过如《皋陶谟》“九德”、《中庸》“九经”之类。其曰“天锡”，犹之“天叙”、“天秩”云尔，安所取诸戴九履一、左三右七，三四为肩，六八为足，而五居中之象。廖氏称亦言《洪范》“九畴”，圣人之法，非有龟书出洛之事也，谅哉！

按：程子谓阴阳阖辟便是易，作易者，自天地幽明至于昆虫草木，无不合。又谓观兔可以作卦。其《易传》固不及“河图”、“洛书”也。朱子用“河图”、“洛书”矣，然谓圣人作易之初，仰观俯察，见得盈天地之间无非一阴一阳之理，有是理则有是象，有是象则其数，便自在这里，非徒“河图”、“洛书”为然。是亦未尝专泥其说也。归震川谓宋儒以自得之见，求圣人之心于千载之上，虽有成书而多所未尽，赖后人因其端以推衍之，然则奉《大传》为折衷，辟群言所乱杂，或者，亦黜八索之遗意乎？

(十一) 连山八卦横图

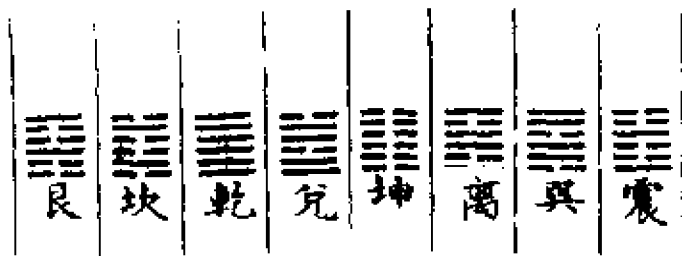

解说：

此《大传》所谓“帝出乎震，齐乎巽，相见乎离，致役乎坤，说言乎兑，战乎乾，劳乎坎，成言乎艮”也。程智曰：释“连山易”也。

按：夏易曰《连山》，而《世谱》以为《连山》作于神农，而夏人用之。商易曰《归藏》，而《世谱》以为《归藏》作于黄帝，而商人用之。杜子春又以《连山》为伏羲之易。《周礼》太卜掌三易之法，其经卦皆八，其别皆六十有四。秦火后失其传。隋唐间刘光伯伪造“连山易”，上之，为人所讼。而桓君山《新论》云：《连山》八万言，《归藏》四千三百言。《唐·艺文志》载《连山》十卷，司马膺注。《隋·经籍志》载《归藏》十三卷，薛贞注。恐皆伪书，不足征信。今亦久沦于湮灭矣。宋朱日华所辑《三易备遗》，用志颇勤，然多牵合于五行六甲之说，岂有当乎？要之，《说卦》中固已揭二易之精微以示人矣，是在好学深思者，纳绎而自得之。

(十二) 连山八卦圆图

解说：

邵子以此图为文王卦位。今按：图中专明岁序流行之次第，与《大传》“帝出乎震”一章相合，盖夏之“连山易”也。孔子曰：吾之杞而得夏时焉，此之谓也。若以图属文王，全与《周易》无关。其曰“出震”，固夏用寅正之明征矣。

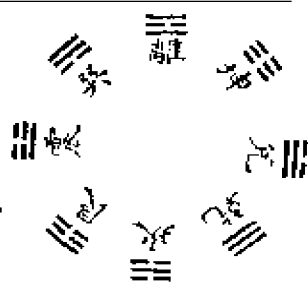

朱元升曰：即夫子说卦之辞证夏时之候，立春在艮，实应《连山》首艮之说。故夫子于兑之方表而出之曰：兑，正秋也。于艮之方表而出之曰：万物之所成终，而所成始也。若夫文王作《周易》，建子正而谓行夏之时，然与？否与？按：周正建子，自武王始，非文王也。但文王时尚用丑正，周公时必用了正，今以寅正列卦位，其为夏易无疑。又曰：夫子不言乾坤，而曰神也者，妙万物而为言者也。乾坤其神矣乎？噫！非此一章，无以明乾坤神六子之用；非此一图，无以明此一章例《连山》之易。

王应麟曰：《连山》首艮。艮，万物之所终始也。八风始于不周，卦气始于中孚，（此本《易纬稽览图》说。）冬至为历元，黄钟为律本，北方终阴而始阳，故谓之朔方。按：朱氏谓立春在艮，盖本《稽览图》及京房易，以震、离、兑、坎各主一方，为二至二分，用事之日也。然由王氏艮属冬至，推之则出震为立春，齐巽为春分，见离为立夏，役坤为夏至，说兑为立秋，战乾为秋分，劳坎为立冬，实合夏正建寅之统。寅主东方，于卦属震，于时属立春，此理数之显然可见者。然则《连山》何以谓之首艮也？曰：艮位东北，冬之终，即春之始，特溯其元而言之也，犹之旧藏首坤，坤亦居八卦之终，终则有始，故谓首艮者、坤耳。

陈第曰：文王按卦系象，既以文阐图矣。且自乾至未济，以正对反对为自然次序，此即文王之图也。义至深矣，乃区区取其小成而更其位次，何为耶？盖缘《说卦》有“出震齐巽”之言，好事者从而附会之耳。不知错举八卦以运气机，见羲图之卦位，若

有定也。而卦气之流行，实无定也。离未尝不南，坎未尝不北，震未尝不东，兑未尝不西，安可别绘一图而配先后天乎？

按《连山》为天易，天莫大于时。《说卦》“帝出乎震”章，夫子已明指岁功言之。《稽览图》以震、离、兑、坎各主一方，其余六十卦，卦有六爻，别主一日，凡主三百六十日，余有五口四分日之一者，每日分为八十分，是四百二十分，六七四十二，是每卦得六日七分也。京君明、郑康成皆用其说，邵子别有《卦气图》以乾、坤、坎、离为主，余六十卦分直从同，其言曰：易有三百八十四爻，真天文也。体有三百八十四而用止于三百六十，何也？以乾、坤、坎、离之不用也。用止于三百六十，而有三百六十六，何也？数之赢也，图不载《经世》中。汉上朱氏以为出于李溉者，近是。然溉亦传自陈图南者也。蔡季通曰：康节之法，亦用六日七分，盖其所从来者久矣。刘牧曰：易纬及郑氏虽以坎、离、震、兑四正之卦爻减乎二十四之数，与当期之日相契，则又与圣人之辞不同矣。

朱元昇曰：一卦六爻，爻各值一日，又总直七分，何其参差而难齐也。况自冬至起于中孚，至大雪终于颐，尽变三易之位序，其穿凿无据，皆出于私意矣。

按：易冒天下之道，无方无体，随人所见，各成其用。卦气之周历数，在京、邵自有传于古而得于心者，非必尽为无据也，特未知果合圣人作易之指否耳。若《连山》之为夏时，《大传》已有明训，窃尝仿其意以震、巽、离、坤、兑、乾、坎、艮八卦分为八宫，以二宫主一时，（震巽为春，离坤为夏，兑乾为秋，坎艮为冬。）每宫所隶之七卦，各主六日九时五刻二分零。十五日二时半为一候，（如正月初一日子时一刻立春属震，所隶之第一卦，则初七日酉时六刻二分属震，所隶之第二卦，余仿此。）三候而周一宫，计四十五日七时半，总八宫二十四候，计三百六十五日零，其数当期，其法亦与六日七分相近。惟八宫所隶之

卦，或用一卦重为八卦之序，或用八卦参伍错综之序，有未敢轻定者，故不另绘“六十四卦圆图”而附其说于此。

(十三) 归藏八卦横图



解说：

此《大传》所谓“雷以动之，风以散之，雨以润之，日以照之，艮以止之，兑以说之，乾以君之，坤以藏之”也。程智曰：释“归藏易”也。

张行成曰：《归藏》首坤，以坤为一也。《周易》首乾，以乾为一也。二者不同，孔子通之。《系辞》曰：阖户谓之坤，辟户谓之乾，坤先于乾，《归藏》义也。天尊地卑，乾坤定矣，乾先于坤，《周易》义也。

朱元昇曰：贾公彦释《归藏》之旨曰：《归藏》以纯坤为首，坤为地，万物莫不归而藏于中，故曰“归藏”。夫《归藏》虽自黄帝而作，实循伏羲之卦序。案《汉律历志》曰：伏羲画八卦则数起，至黄帝而始备，是知伏羲易与黄帝易一以贯之而已。又曰：乾坤分太极为二，坤乾合太极为一，盖以连山首乾尾坤，而分太极。（此主杜氏以《连山》为伏羲易。）《归藏》以乾藏坤，

而合太极，分则一而二，合则二而一，非二不足以见乾坤之定位，非一不足以见乾坤之妙理。江都李衡编《周易义海》纪陈皋之说曰：乾为君，为父；坤为臣，为母；艮为子，为少阳。圣人设教以尊为先则顺，故周人先乾。谓商人先坤，夏后氏先艮，是先列臣子而后君父，故坤乾之说近乎诞妄。呜呼！为此说者，知乾坤之分处，未知乾坤之合处也。乾以阳索坤，而地气上腾，是乾中有坤；坤以阴索乾，而天气下降，是坤中有乾。于道曰泰，于志曰同，于天地曰交，黄帝发其秘，商人畅其用，夫子明其义，实万世之经也。陈皋以为诞妄，不其固乎？

自陈图南始出四图，三传而至康节，邵子大发其蕴，所谓伏羲先天之易也。今反覆玩之，其图皆与《大传》“雷以动之”一章相合，因旷然有悟曰：此即古之“归藏易”乎？以“八卦横图”言之，数从中起，中也者，数之原也。右初列震，左初列巽，所谓雷动风散也。左次列坎，右次列离，所谓雨润日暝也。左次列艮，右次列兑。所谓艮止兑说也。右终列乾，左终列坤，所谓乾君坤藏也。中外之位，先右后左，次内之位，先左后右，顺逆往来，重重保合，即此可得《归藏》之象矣。且右自震之一阳，历离、兑二阳，以至乾之三阳；左自巽之一阴，历坎、艮二阴，以至坤之三阴。推之“六十四卦横图”，右自复之一阳，以至乾之六阳；左自 之一阴，以至坤之六阴，其序皆有秩，然而不可乱者，至于“六十四卦方图”内四卦一层，震、巽列焉，而益、恒则震、巽相重之卦也。次十二卦一层，坎、离列焉，而未济、既济则坎、离相重之卦也。余则坎、离交于震、巽之卦也。次二十卦一层，艮、兑列焉，而咸、损则艮、兑相重之卦也。余则艮、兑交于震、巽，交于坎、离之卦也。外二十八卦一层，乾坤列焉，而泰、否则乾、坤相重之卦也。余则乾、坤交于震、巽，交于坎、离，交于艮、兑之卦也。且按图而中分之，复至乾，自左而右，累四下行； 至坤，自右而左，累四上行，序亦未尝不著

也。诚能由象以得意，当必引伸触长于无穷矣。

然则陈氏何以独传此《归藏》之图也，曰：《连山》为天易，《归藏》为地易，元门之学，学于地者也。秦火后方士别传，用证内外丹诀，若《参同契》、《龙虎经》诸家皆从此出，在陈氏固有所受之也。迨传邵子，而会心者异矣。然则陈、邵相传，何以不言《归藏》而属之伏羲氏也？曰：《归藏》虽作于黄帝，用于商人，而其原皆出于伏羲氏，故以此为伏羲氏之易图亦可。惟邵子乾一兑二，离三震四，巽五坎六，艮七坤八之说，既非阴阳相生之序，亦非卦画相生之序，不若其谓先天之学，心法也，故图皆从中起，万化万事生于心也，斯得之矣。

(十四) 归藏八卦圆图

解说：

邵子以此为“伏羲八卦方位”。今按图中左旋，自下而上，由震之一阳，以至乾之三阳；右旋自上而下，由巽之一阴，以至坤之三阴，盖即分雷动、风散、雨润、日暝、艮止、兑说、乾君、坤藏之次第，

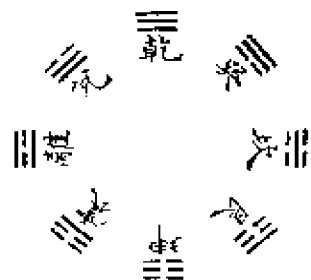

而规之为圆者也。推之“六十四卦之圆图”，其左旋，由复之一阳，以至乾之六阳；右旋由姤之一阴，以至坤之六阴，其方位亦与此同，故更定为《归藏》“八卦、六十四卦圆图”云。

(十六) 归藏六十四卦横图

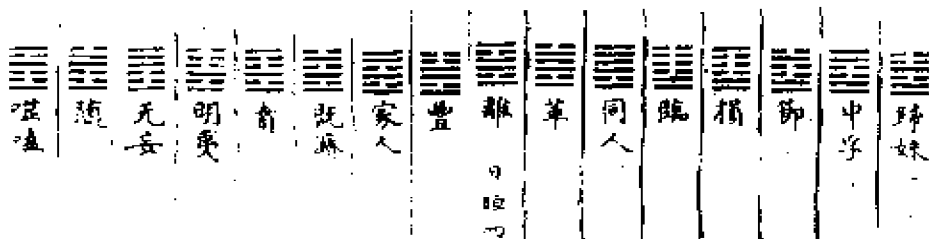
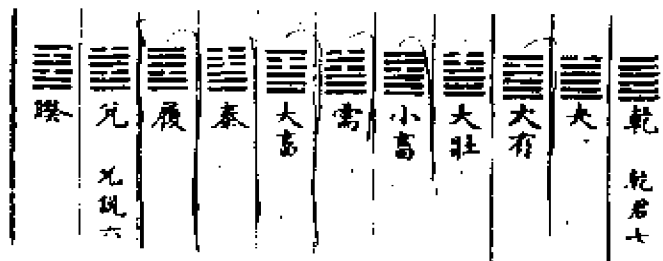

1837



2

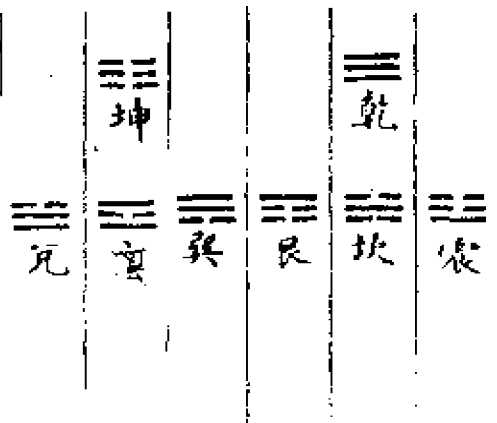

(十七) 周易八卦横图

**解说：**

此《大传》所谓“天地定位，山泽通气，雷风相薄，水火不相射也。程智曰：释《周易》也。

向以一阳旋至三阳，一阴旋至三阴之图，为《大传》此章方位，今既定彼为《归藏》“八卦圆图”，而更揭此言，“文王八卦方位”者，为《周易》之“横图”云。

乾坤成列，而天地定位于上，为六子之纲领，此《周易》上经所以首乾坤也。艮得乾之上阳，兑得坤之上阴，而左者俱左，故曰山泽通气。震得乾之初阳，巽得坤之初阴，而右者俱右，故曰雷风相薄。此下经所以首艮、兑、震、巽相重之咸、恒也。坎得乾之中阳，离得坤之中阴，而互藏其宅于内，故曰“水火不相射”，此上经所以终坎、离，而下经所以终坎、离相重之既济、未济也。且上经卦之为错者，乾、坤、坎、离而外，颐则重震、艮矣，大过则重巽、兑矣。下经卦之为错者，中孚则重兑、巽矣，小过则重艮、震矣。统而观之，皆有坎、离之象。朱子所谓颐是厚画底离，大过是厚画底坎，中孚是双夹的离，小过是双夹

的坎也。于乾、坤用其全，于艮、兑、震、巽用其交，于坎、离用其全，兼用其交，此《周易》所以本天地而重水火也。

天地有上下相承之位，所谓天尊地卑，而乾坤定也。有左右并列之位，所谓乾坤，其易之蕴，乾坤，其易之门也。《周易》首乾、坤，其位固主并列，而统六子之变化矣。《大传》又谓乾天称父，坤地称母，震、坎、艮以乾索坤，而谓长男、中男、少男；巽、离、兑以坤索乾，而谓长女、中女、少女，亦于此图可会其象。盖一以天道言，而造化之阖辟成其能；一以人道言，而彝伦之攸叙，得其正，易无所不通也。

(十八) 周易八卦圆图

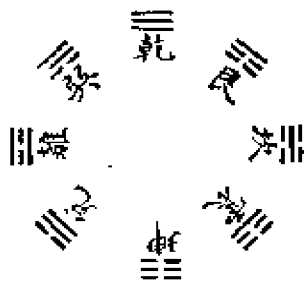

解说：

今本《周易》八卦为“圆图”，乾自上而右旋，以统艮、坎、震，逆数之，则由震初阳，坎中阳，艮上阳，而至乾之三阳矣。坤自下而左旋，以统兑、离、巽，逆数之，则由巽初阴，离中阴，兑上阴，而至坤之三阴矣。是左右并列之天地，未尝不可为上下相承之天地也。乾坤定位于上下，而艮、兑、震、巽、坎、离两两对峙，以此参之《连山》，则《连山》之山泽通气者，兑

正秋而川至其泉出于山，艮始春而土毛其润资于泽也。《周易》之山泽通气者，艮合兑，而两山之间必有川，兑合艮，而两川之间必有山也。《连山》之雷风不相悖者，震出于前，巽齐于后，而鼓润顺其机也。《周易》之雷风相薄者，雷因风迅，风因雷烈，而动桡助其势也。《连山》之水火相逮者，火盛于夏，水盛于冬，异位而同功也。《周易》之水火不相射者，水阴根阳，火阳根阴，居中而致用也。以此参之《归藏》，则卦位四正同而四隅易，震对巽，而与艮同位乎右，兑对艮，而与巽同位乎左，故《周易》之序卦，以震、艮、巽、兑联缀于下经，而用配上经之乾、坤、坎、离也。

(十九) 周易六十四卦横图

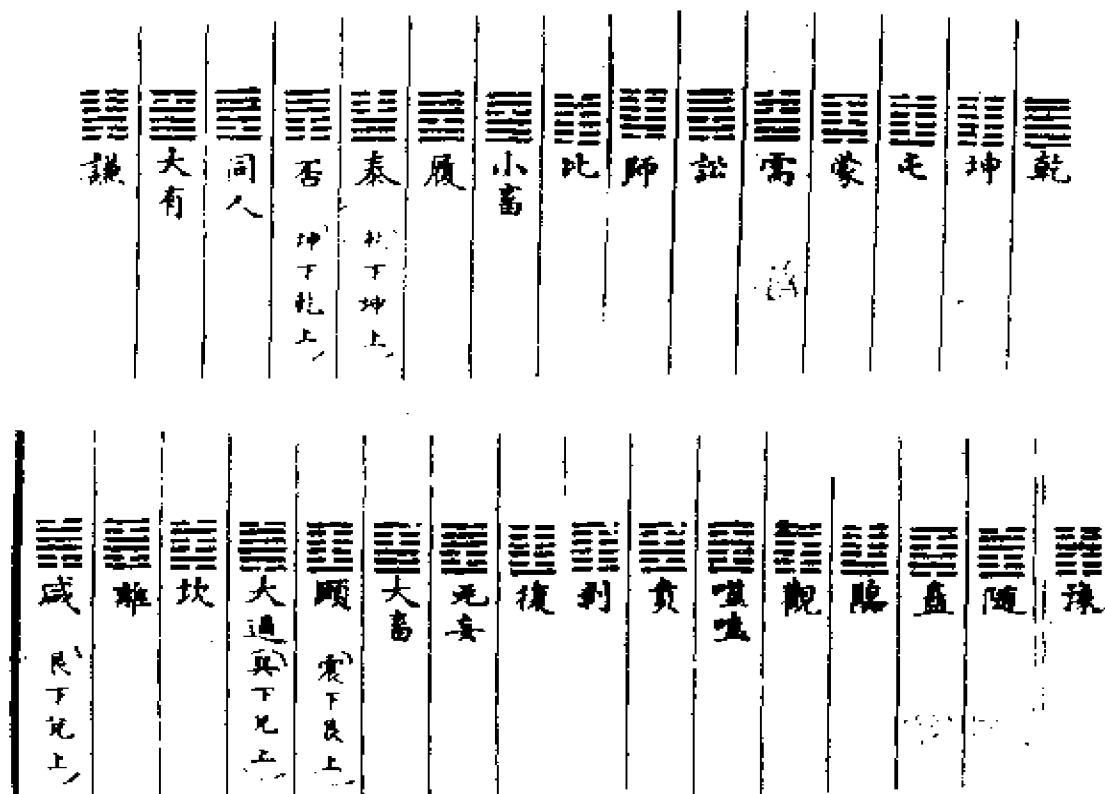

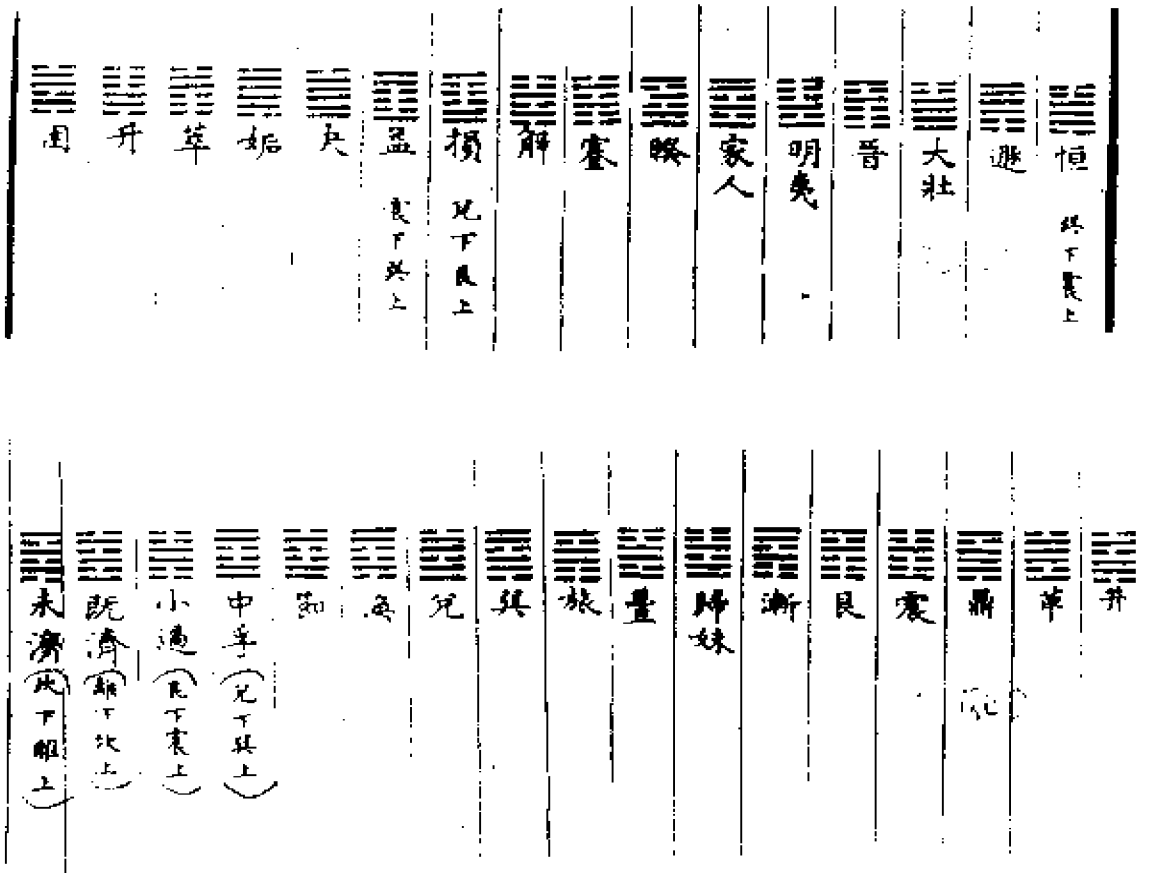

(二十) 周易六十四卦方圆图

解说:

此本《周易》六十四卦而规，而圆之。乾、坤与坎、离对峙于左，咸、恒之重艮、兑、震、巽，与既济、未济之重坎、离者对峙于右，以为上下经之首尾。由乾、坤数至十二位，而泰、否之重乾、坤与由咸、恒数至十二位，而损、益之重艮、兑、震、

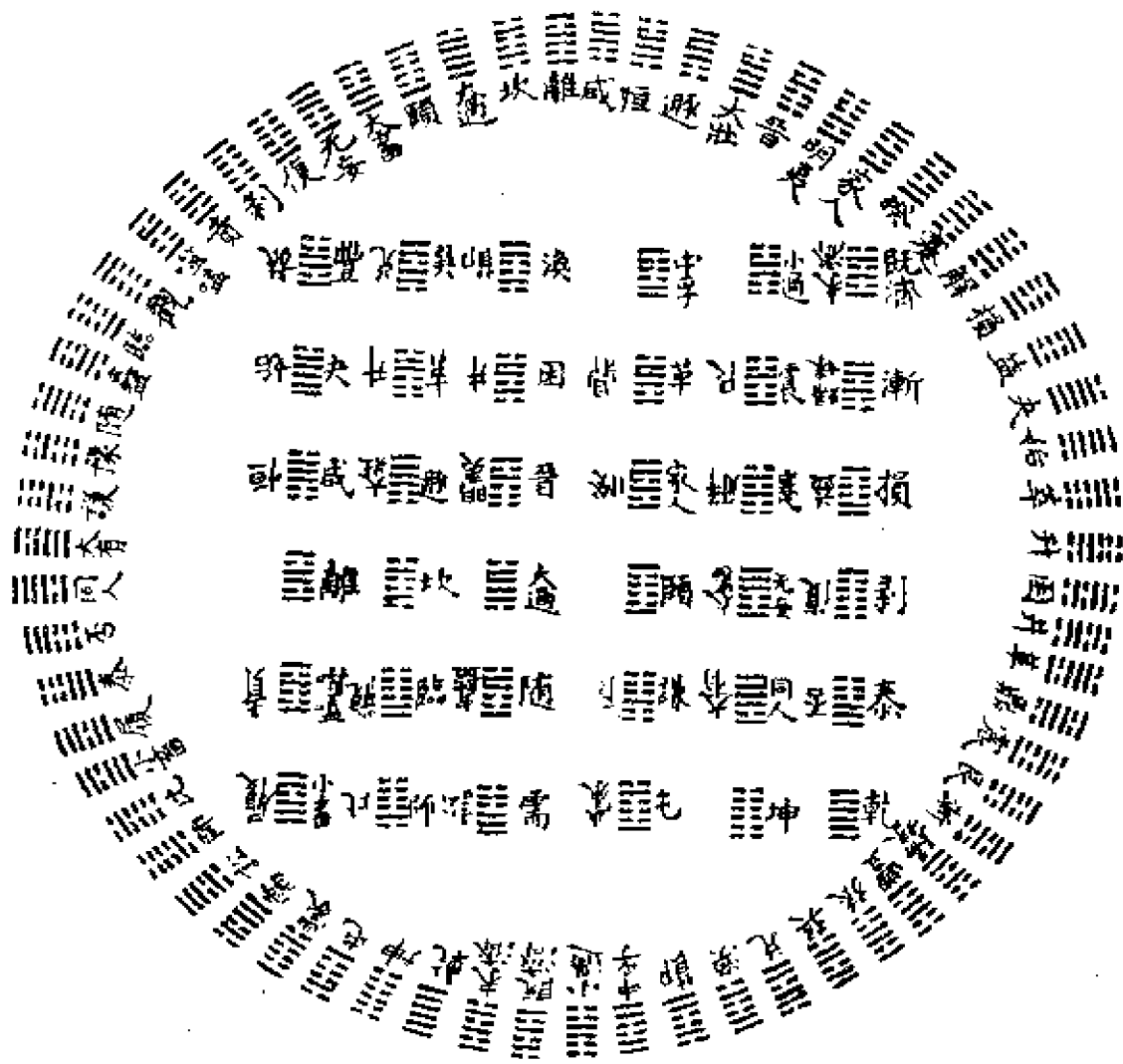

巽者，左右相应，以为上下经之中权。十二者，天地之大数也。先坎、离而有颐、大过，与先既济、未济而有中孚、小过者，亦左右相应，以为上下经之后劲。盖四卦亦具坎、离之象者也。由损、益数至十二位，而震、艮列焉，与由泰、否数至十二位之噬嗑、贲相应，噬嗑、贲皆震、艮之交于离，而其中备乎坎者也。由损、益数至十八位，而巽、兑列焉，与由泰、否数至十八位之颐、大过相应，大过则巽、兑之重卦，而颐则巽错震，兑错艮之卦也。且颐、大过固所称厚画之离、坎也。盖阴阳为无形之水

火，水火为有形之阴阳。盈天地之间，莫非阴阳，即莫非水火也。山泽之通气者，通水火之气；雷风之相薄者，薄水火之用；即天地之定位者，亦不能外水火以为位。朱子曰：混沌未分时，想只有水火二者。水之极浊便成地，火之极清便成风。霆雷电日星之属是也。至于错之各为一卦，综之两卦合为一卦，而上下经各得十八卦。今更本此积为“方图”，以置“圆图”之中。上经卦自右而左，下经卦自左而右，纵横数之皆成六位，寓变化于整齐，亦足以备观玩之资矣。

归有光曰：诸经遭秦火之厄，易独以卜筮存，汉儒传授其明，虽于大义无所发越，而抱残守缺，惟恐散失。不应此图交叠环布，远出姬、孔之前，乃弃而不论，而独流落于方士之家，此岂可据以为信乎？又曰：图与传虽无乖刺，然必因传为此图，不当谓传为图说也。

自伏羲氏始作八卦，重为六十四卦，而天地万物之理无不备，即天地万物之数，无不备也。嗣后三易迭兴，各有所用，而其原未尝不一，犹王者三正异建，同为钦昊天授人时焉耳。观太卜所掌，其经卦皆八，其别皆六十有四，可见矣。夫卦之为言挂也，举八卦、六十四卦之象而纵之，横之，圆之，方之，无不各有精蕴在焉。陈、邵相传之图，或后人通易者赓续发明所作，谓其出于羲图可也，谓其必出于伏羲氏及用三易之圣人，不可也。归氏因传为图之识，卓矣。乃沉于旧闻者，犹断断而莫之肯信何耶！今窃以图证经，更定为《连山》之图者二，为《归藏》之图者四，为《周易》之图者四，而敬本经训，增衍各图，要期有裨易学，非敢好与前人为异也。

(二十一) 八卦错综图

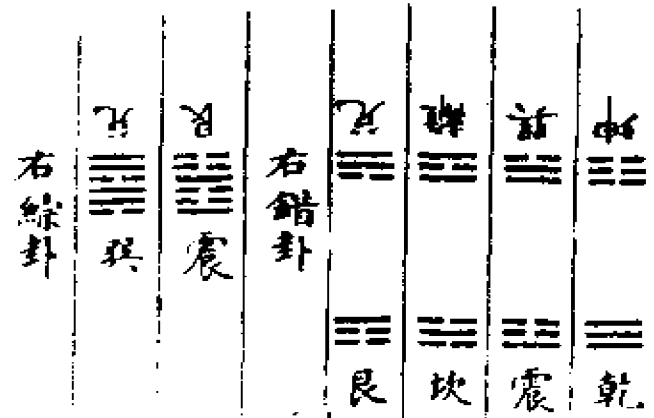

(二十二) 六十四卦错综图



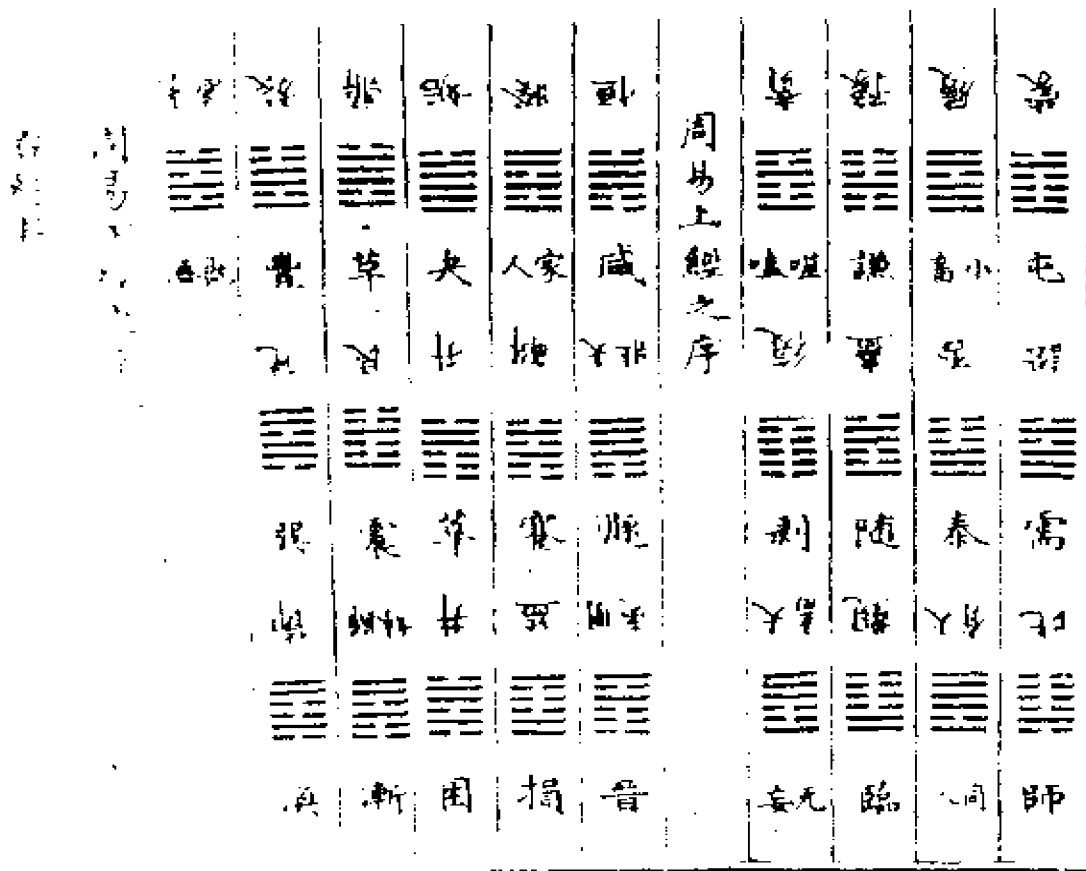

前錯卦由八卦之錯，推之六十四卦，皆有錯卦，而《周易》所用者，上經惟乾、坤、頤、大過、坎、離六卦，下經惟中孚、小過耳。

前綜卦由震、艮、巽、兌之綜，推之上經自屯、蒙至无妄、大畜二十四卦，下經自咸、恒至既濟、未濟三十二卦，皆綜卦也。其中有錯綜相同者，上經之否、泰、隨、蠱四卦，下經之漸、歸妹、既濟、未濟四卦是也。

解说 (二十一、二十二两图并说):

八卦在先儒有分对反者，有分正对反对者，明来瞿塘独举《大传》“错综其数”一言以蔽易，曰：六十四卦其内有错有综。错者，交错对待之名，阳左而阴右，阴左而阳右也。综者，高低织

综之名，阳上而阴下，阴上而阳下也。其识可谓精，其论亦可谓辨矣。然其原，实自韩康伯之注《杂卦传》曰众卦错综其义，或以同相类，或以异相明数语悟来。而近世王尔辑曰：孔子特言错综其数，成六十四卦，以定天下之象而已，岂谓错综已定之卦，通于他卦之可取义者乎？《来注》于本卦内不得其义象，所取者，往往牵合他卦错综之象实之，则是非极其数以定天下之象，而是错综其象以定天下之卦，且错综其卦以定天下之象矣。不惟涉于穿凿凌乱，亦且与孔子言定之旨不合。窃尝考之，数起于卦之奇偶，则错综其数者，即所以错综其卦之数也。极其数者，即所以极错综之数，而卦定然后象可定也。易无定体，惟变所适，《来注》以本卦通于他卦，岂得谓之穿凿凌乱乎？《象传》中刚柔往来，上下内外之说，必从来氏两卦互看，而其义始明。王氏所驳，见其专己守残，而无从善服义之公心矣。

郑樵曰：上经三十，对之正者有六，始乾、坤、颐、大过、坎、离皆一定而不易也。对之反者二十有四，如屯反而蒙，需反而讼等，实以十二卦反而为二十四卦也。正者六，反者十二，共十八卦。下经三十四，对之正者有二，如中孚、小过一定不易。对之反三十有二，如咸反而恒，遁反而大壮等，实以十六卦反而为三十二卦也。正者二，反者十六，亦十八卦。以十八卦之反正而论，则上下经实无多少之别矣。

郑敷教曰：八卦但取伏卦合对，如天与地，雷与风之类是也，此阴阳配合之义也。文王多取倒卦成对，如屯与蒙，需与讼之类是也，此阴阳循环之义也。八卦为体，故以配偶合卦，六十四卦为用，故以循环成对。

(二十三) 参伍错综图

<p>水天需 錯乾之否 綜乾之訟</p>	<p>天雷大壯 錯乾之夬 綜震之遯</p>	<p>地澤臨 錯乾之觀 綜乾之遯</p>	<p>坤為地 錯乾 綜乾</p>	<p>火地晉 錯坤之需 綜坎之明夷</p>	<p>風地觀 錯坤之大壯 綜坤之臨</p>	<p>天山遯 錯坤之大壯 綜坤之臨</p>	<p>乾為天 錯坤 綜坤</p>
<p>水地比 錯乾之大畜 綜坎之師</p>	<p>澤天夬 錯乾之姤 綜乾之剝</p>	<p>地天泰 錯乾之否 綜同</p>	<p>地雷復 錯乾之姤 綜乾之剝</p>	<p>天火大有 錯坤之比 綜離之同人</p>	<p>山地剝 錯坤之復 綜坤之剝</p>	<p>天地否 錯坤之泰 綜同</p>	<p>天風姤 錯坤之復 綜坤之夬</p>

<p>天无妄 错震之升 兑艮之大畜</p>	<p>风家人 错震之解 兑艮之睽</p>	<p>巽为风 错震 兑艮</p>	<p>泽大过 错巽之渐 兑艮之渐</p>	<p>地风升 错巽之无妄 兑艮之无妄</p>	<p>雷水解 错巽之家人 兑艮之家人</p>	<p>震为雷 错巽 兑艮</p>
<p>火噬嗑 错震之升 兑艮之贲</p>	<p>风雷益 错震之恒 兑艮之损</p>	<p>天小畜 错震之豫 兑艮之履</p>	<p>泽雷随 错巽之益 兑艮之益</p>	<p>水风井 错巽之噬嗑 兑艮之困</p>	<p>雷风恒 错巽之益 兑艮之咸</p>	<p>雷地豫 错巽之小畜 兑艮之谦</p>

 天水下 錯坎之明夷 錯坤之需	 山水蒙 錯坎之蒙 錯坎之屯	 火風鼎 錯坎之屯 錯坎之革	 離 離為火 錯坎之坎	 地明夷 錯離之訟 錯乾之晉	 澤火革 錯離之蒙 錯離之鼎	 水雷屯 錯離之鼎 錯離之蒙	 坎 坎為水 錯離	 山雷頤 錯震之大過	 山風蠱 錯震之隨
 天同人 錯坎之師 錯乾之大畜	 風水渙 錯坎之豐 錯坎之節	 水未濟 錯坎之既濟 錯同	 火山旅 錯坎之節 錯坎之豐	 地水師 錯離之同人 錯坤之比	 火雷 豐 錯離之旅 錯離之旅	 水既濟 錯離之未濟 錯同	 水澤節 錯離之旅 錯離之渙	 山雷頤 錯震之大過	 山風蠱 錯震之隨

 山小過	 水山蹇	 地山謙	 天大畜	 火澤睽	 風中孚	 兌為澤	 艮為山
錯艮之中孚	錯艮之蹇	錯艮之履	錯艮之无妄	錯艮之家入	錯艮之小過	錯艮	錯艮
 地山謙	 天澤履	 風山漸	 兌為澤	 艮為山	 兌為澤	 艮為山	 兌為澤
錯艮之履	錯艮之小畜	錯艮之歸妹	錯艮之恒	錯艮之井	錯艮之歸妹	錯艮之歸妹	錯艮之歸妹
 兌為澤	 艮為山	 兌為澤	 艮為山	 兌為澤	 艮為山	 兌為澤	 艮為山
錯艮之歸妹	錯艮之歸妹	錯艮之歸妹	錯艮之歸妹	錯艮之歸妹	錯艮之歸妹	錯艮之歸妹	錯艮之歸妹

解说:

虞翻曰：变而通之，观变阴阳始立卦，乾坤相亲，故成天地之文，物相杂，故曰文也。数六画之数，六爻之动，三极之道，故定天下吉凶之象也。

程迥曰：十有八变成六爻，每爻盖参以变，故通其变，则阴阳相错，遂成天地之文。天地之数，五位相得而各有合。盖伍以变综其数而极之，遂定天下之象。

来知德曰：错者，阴与阳相对，父与母错，长男与长女错，

中男与中女错，少男与少女错，八卦相错，六十四卦皆不外此错也。天地造化之理，独阴独阳不能生成，故有刚必有柔，有男必有女，所以八卦相错。综字之义，即织布帛之综，或上或下，颠之倒之者也。如乾、坎、坤、离四正之卦，则上下皆同，震、艮、巽、兑四隅之卦，则震即为艮，巽即为兑，其卦名不同。如屯、蒙相综，在屯则为雷，在蒙则为山是也。如履、小畜相综，在履则为泽，在小畜则为风是也。如损、益相综，损之六五即益之六二，故其象皆“十朋之龟”。夬、姤相综，夬之九四即姤之九三，故其象皆“臀无肤”。综卦之妙如此。然有正综，有杂综，如乾初爻变姤，坤逆行五爻变夬，与姤相综，所以姤综夬，遁综大壮，否综泰，观综临，剥综复，所谓乾坤之正综也。八卦通是一与五综，二与四综，三与六综，虽一定之数不容安排，然阳顺行而阴逆行，与之相综，造化之元妙可见矣。若乾坤所属尾二卦、晋、大有、需、比之类，乃术家所谓游魂、归魂出于乾坤之外者，非乾坤五爻之正变，故谓之杂综。然乾、坤、坎、离四正之卦，与四正相综，震、兑、巽、艮四隅之卦，与四隅相综，虽杂亦不杂也。

吴隆元曰：八卦分宫，不始于京氏。《大传》曰：参伍以变，错综其数。此八卦分宫之说也。参，三也；伍，五也。参伍以变，谓内卦变至三，外卦变至五也。盖六爻尽变，则全失本卦之画，而犯对宫之本卦，此所以变止于五也。变止于五而不进，反退而变其四爻，又退而变其内卦，因变中之变而复本体，此穷上反下之义也。其法精矣。错综其数，如乾之姤，与坤之复相错，在乾则初爻九变八，在坤则初爻六变七，是错其数也。乾之姤，与坤之夬相综，在乾则自二爻至上爻皆七，独初爻九变八，在坤则自初爻至五爻皆六变七，独上爻八，是综其数也。通其变，谓如乾宫之观、剥、晋三卦，内外皆无乾，坤宫之大壮、夬、需三卦，内外皆无坤，八卦交通为变也。极其数，谓六十四

卦，无不错综也。成天地之文者，八卦分宫灿然秩然，夫文无过于是也。言天地，则六子可知矣。定天下之象者，如益卦为恒之错，损之综，耒耜之象定于益。涣卦为丰之错，节之综，舟楫之象定于涣。所谓以制器者，尚其象也。八卦分宫之说，其见于《大传》者如此。至名宫尾二卦为游魂、归魂，此与世应、飞伏之说同，创于京氏，盖因分宫之古法而自起，义例犹之焦氏《易林》。一卦变六十四卦，共四千九十六卦，此亦是古法，而占辞则焦氏所造也。参伍错综，朱子《本义》云：参者，三数之也；伍者，五数之也。错者，交而互之、一左一右之谓也；综者，总而挈之，一低一昂之谓也。此亦皆谓揲蓍求卦之事。《语类》又云：揲蓍本无三数、五数之法，只言交互参考，皆有自然之数。按：大衍三变成一爻，九变成三爻，十有八变而成卦，固无所谓参伍以变也。即分二卦一，揲四归奇，亦不见错综其数于何分属。今以八卦分宫观之，参伍指内外卦之变爻，错综指两宫相变之爻数。自来氏拈出，千古疑义昭然发蒙。盖伏羲既重八卦为六十四卦之后，而一阴一阳顺逆往来，自然有此错综，即揲蓍求卦，亦求此错综之数之所定者而已。旧解以辞变象，占尽归筮。易制器尚象，殊难牵合，即朱子于《下系》所取十三卦已云：此言圣人制器尚象之事也。夫参之为三，若《周官》设其参，注谓三相参列是也。伍之为五，若《周官》五人为伍是也。参伍以变，非三数、五数之谓也。错即八卦相错，谓两宫对待，阴阳合德，数之不易者也。综在《说文》曰：机，缕也。三苍曰：理经也。其象取于组织。谓两宫流行，旁及他宫，上下无常，刚柔相易，数之变易者也。通其变，即通变之谓，事成天地之文，即物相杂，故曰文极其数，即极数知来之谓。占定天下之象，即象其物宜，与象事知器，惟卦爻中原有此文此象，而揲蓍以通之，而文遂成；极之，而象遂定耳。

蔡清曰：言动制器卜筮，不必俱以筮。易言君子居则观其

象，而玩其辞，亦可用易也。动则观其变，而玩其占，亦可用易也。

李光地曰：成文谓八卦也，雷、风、水、火、山、泽之象具，而天地之文成矣。定象谓六爻也，内、外、上、下、贵、贱之位立，而天下之象定矣。参伍错综，亦是互文，总以见卦爻阴阳互相参错尔。

(二十四) 六十四卦备卦图

大壯 乾中 兌備	咸 巽中 乾備	大過 皆中 乾備	无妄 艮中 兌備	賁 坎中 震備	臨 震中 坤備	豫 艮中 坎備	同人 巽中 乾備	復 離中 震備	師 震中 坤備	蒙 震中 坤備	皆中 乾備	乾 皆中 乾備
晉 艮中 坎備	恒 乾中 兌備	坎 震中 艮備	大畜 兌中 震備	剝 皆中 坤備	觀 坤中 艮備	隨 艮中 震備	大有 乾中 兌備	泰 兌中 震備	比 坤中 艮備	需 兌中 震備	皆中 坤備	坤 皆中 坤備
明夷 坎中 震備	遯 巽中 乾備	離 震中 兌備	頤 皆中 坤備	復 皆中 坤備	噬嗑 艮中 坎備	蠱 兌中 震備	謙 坎中 震備	否 艮中 震備	小畜 兌中 震備	訟 離中 震備	皆中 震備	屯 坤中 艮備

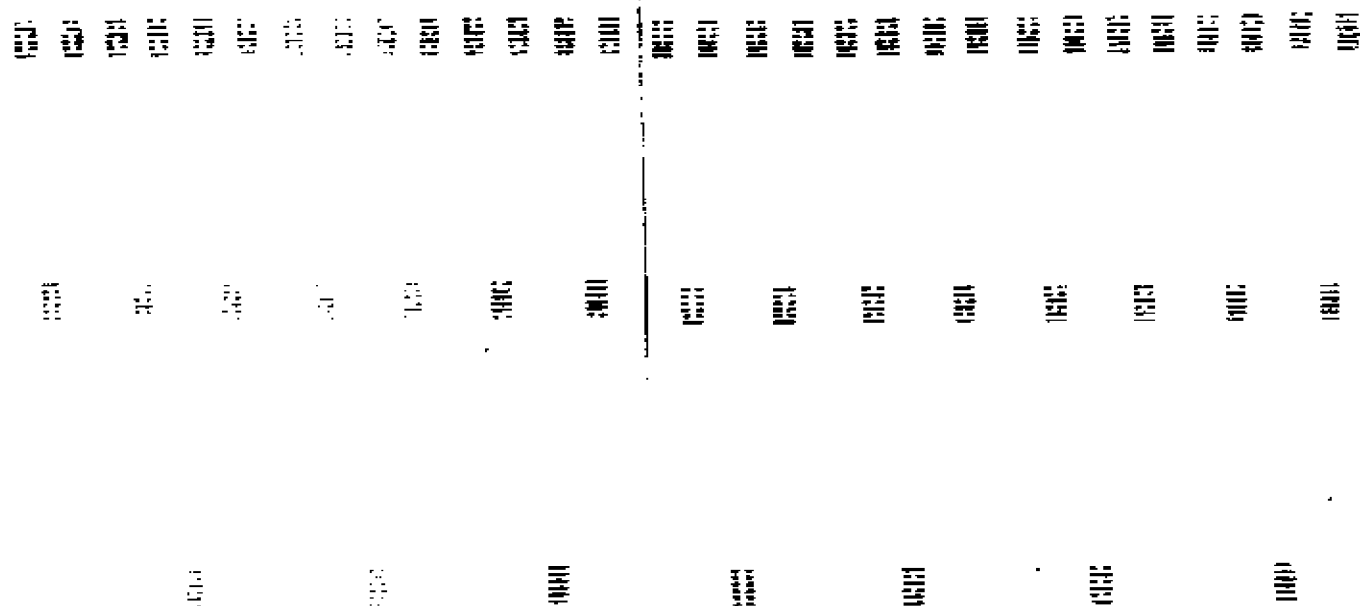

解说（二十四、二十五两图并说）：

按：京氏谓二至四为互体，三至五为约象，先儒亦统谓之互体。当考《春秋左传》所载卜筮，其占用互体尚矣。而卦爻辞原有参取互体以立象者，岂非因重中自具变化之义乎？王辅嗣必欲尽破其说，非通论也。今更互卦为备卦，盖取《大传》非其中爻不备之旨。而传京氏之学者，亦有言曰：一卦备四卦，谓之互也。张伦曰：易以初、上二爻为定体，以中四爻为变，《系辞》谓之中爻，先儒谓之互体，所谓杂物撰德，辨是与非，八卦互成，刚柔相易之道，非此不见。朱元升曰：尝求《大传》之辞，抑有可证焉。《大传》曰：杂物撰德，辨是与非，则非其中爻不备。又曰：二与四同功而异位，二多誉，四多惧。三与五同功而异位，三多凶，五多功。且卦有六爻，夫子独取中爻二、四、

三、五以为言者，互卦之谓也。互卦取二、三、四为下互，是二与四为应；取三、四、五为上互，是三与五为应。夫子言二与四同功，三与五同功，举互卦之例以为言也。

(二十六) 先天互体圆图

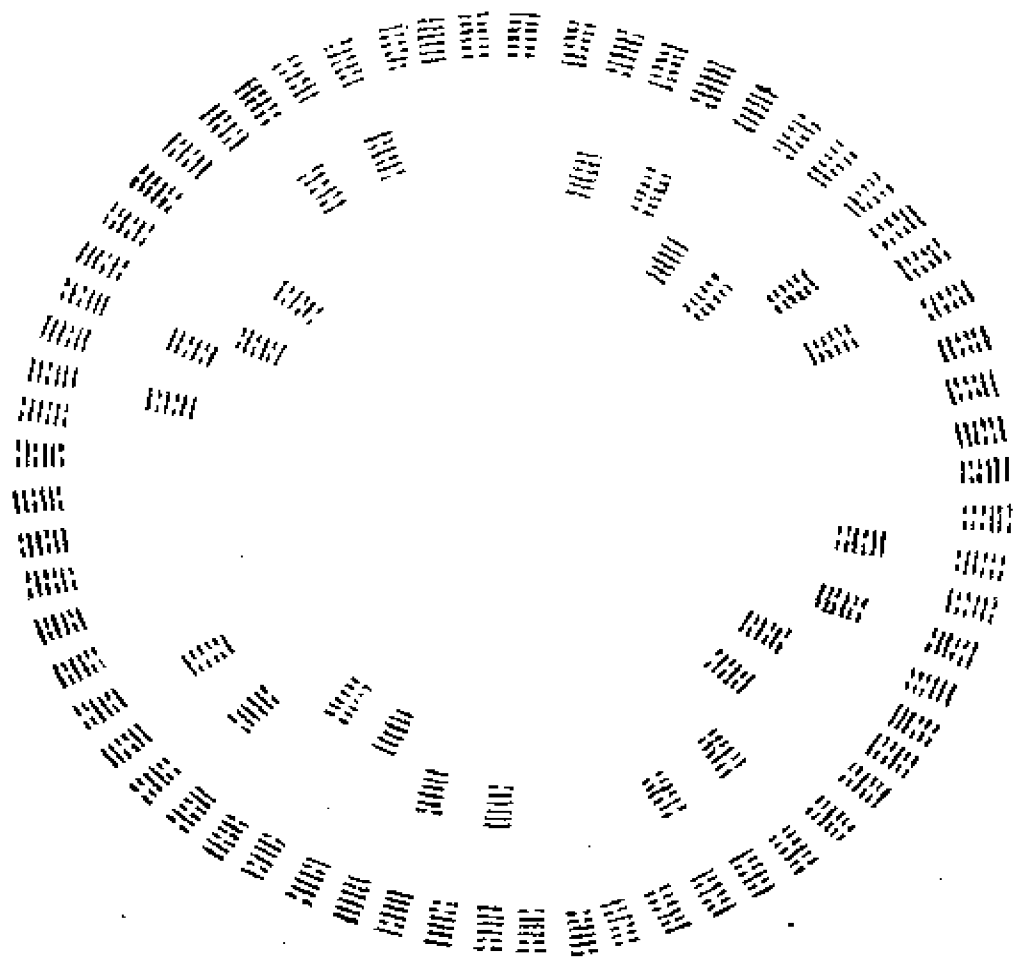

解说：

吴澄曰：自昔言互体者，不过以六画之四画互二卦而已，未

详其法象之精也。今以“先天图”观之，互体所成十六卦，皆隔八而得缩四。而一图之左边，起乾、夬历八卦而至睽、归妹，又历八卦而至家人、既济，又历八卦而至颐、复。图之右边，起姤、大过，历八卦而至未济、解，又历八卦而至渐、蹇，又历八卦而至剥、坤。左右各二卦互一卦，合六十四卦，互体只成十六卦；又合十六卦，互体只成四卦，乾、坤、既济、未济也。《周易》始乾、坤，终既济、未济以此欤？

李光地曰：乾、坤，体也；既济、未济，用也，故以乾、坤始之，既济、未济终之。中间则左方六卦：剥、复、渐、归妹、解、蹇为阳卦，皆以震、艮为主，而统于乾、坤；右方六卦：姤、夬、大过、颐、睽、家人为阴卦，皆以巽、兑为主，而统于既济、未济，故图之外一层者，六十四卦也；次内一层者，所互之十六卦也；又次内一层者，十六卦所互之四卦也。以其象限观之，则皆互乾、坤者居前，互既济、未济者居后；以其左右观之，则左方者皆统于乾、坤，右方者皆统于既济、未济也。

(二十七) 六十四卦大象图

解说：

吴仁杰曰：夫子未赞易以前，史墨对赵简子曰：在易卦雷乘乾曰大壮。汉上朱氏曰：观此则雷在天上，大壮之类，有卦则有此象矣。如曰君子以非礼弗履，则孔子所系也。仁杰案：《象传》六十三卦始于地势坤，终于火在水上。未济皆有卦名，独乾曰天行健者，字画乾一作健，岂本作健而传写之误，遂以为健耶？乾、坤其名也，健、顺其性也。乾健坤顺，当一体言之，此

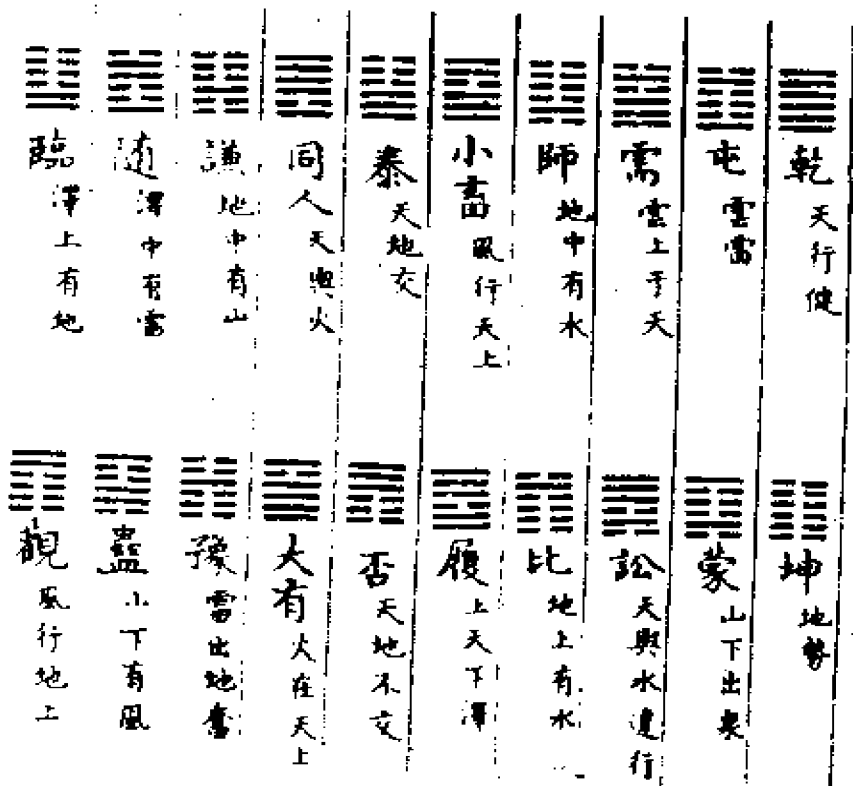

曰天行健，則坤當云地勢順矣。六十四卦豈容乾獨異于諸卦也哉！

按：大象皆取乾天坤地，震雷巽風，坎水離火，艮山兌澤。獨巽之象于大過，于升，于井，于鼎，于漸言木，在天為風，以氣言，在地為木，以質言也，坎之象于屯，于需言云，云者，水之所升也。于蒙言泉，泉者，水之原也。于解言雨，雨者，水之所降也。離之象于本卦言明，于晉，于明夷言明，明者，火之用也，故曰為大明。于噬嗑，于豐言雷电者，火之麗于天也。兌之象于革言水，澤為水之所鍾也。易之成象也，由微而著，雷風為无象之象，水火為有象之象，山澤為有形之象。易之成數也，

泰	家人	晋	遁	咸	坎	艮	坤	震	巽	无妄	颐	剥	噬嗑
山上有水	风自火出	明出地上	天下有山	正上有泽	水洊至	山下有山	天下有雷	山附于地	雷震	天下雷行	山下有雷	雷在地中	雷震
解	睽	明夷	大壮	恒	离	震	大畜	大过	贲	复	贲	贲	贲
雷雨作	上火下泽	明入地中	雷在天上	雷风恒	明两作	明两作	天在山中	泽灭木	明两作	雷在地中	山下有火	山下有火	山下有火

由倍而加，一生二为两仪，二生四为四象，四生八为八卦，象数之见于《大传》者昭昭矣。自京氏易以五行配八卦，乾、兑为金，震、巽为木，坤、艮为土，坎为水，离为火，以其参差不类也。又谓水火属气，故主一；金、土、木属形，故主二。今以卜筮所用者，皆其遗法也。而诸儒注《易》竟引其说，支离甚矣。八卦中惟坎水、离火得其本象，若乾为天，天无不冒矣。《大传》于乾之十四象有曰：为金取其坚也，岂乾独属金乎？夫金生于土者也。谓乾属金，将谓天生于土，有是理乎？坤为地，土固地之质也；艮为山，为径路者，可属土矣。兑为泽，为刚卤者独非土乎？巽为木，有其象矣。震为木，何所取诸？将以为苍莨竹为萑苇者谓之木，则乾为木果，坎为坚多心，离为科上槁，

右下經												
	既濟 水在火上	中孚 澤上有風	渙 風行水上	巽 隨風	豐 雷電皆至	漸 山上有木	震 終雷	革 澤中有火	困 澤无水	萃 澤上于地	夬 澤上于天	損 山下有澤
	未濟 火在水上	小過 山上有雷	節 澤上有水	兌 麗澤	旅 山上有火	歸妹 澤中有雷	艮 兼山	鼎 木上有火	井 木上有水	升 地中生木	姤 天下有風	益 風雷

艮为果蓏，为坚多节者，独非木乎？且乾为冰，冰亦水也；震为大涂，大涂亦土也；离为戈兵，戈兵亦金也。即八卦广象求之，而其说固已不胜龔龔矣。夫言易者，舍雷、风、水、火、山、泽之象，而旁引五行之象，舍两仪、四象、八卦之数，而曲纽五行之数，岂非自“丰其蔀”乎？假使易之象数，果有五行，则文、周之《系辞》，孔子之《十翼》何不先尽其言，而乃待后人之张皇补缀乎？况五行本于《洪范》，《洪范》之言五行者，以其行于日用，而为民生之不可阙，故列“九畴”之一，犹之《禹谟》以水、火、金、木、土、谷为六府也。《左传》宋子罕曰：天生五材，民并用之。《国语》史伯曰：先王以土与金、木、水、火杂以成百物。是其证矣，非指五行为天地生物之原也。苟溯其原而言之，一阴一阳之谓道，在天为日月阴阳之有象者也，在地为水火

阴阳之有形者也。天运于外，地处于中，有地即有土，万物莫不生于其间。木为土之华，金为土之凝，二者皆土之所生，不得并列于土与水、火也。秦汉以降，五行盛传，百家众技悉从而附会其义，遂至生克制化滋蔓多端，异同不一。有在此为金，而在彼为木者；有在彼为水，而在此为火者，举世涂耳目，塞心思，而莫之悟。究之则皆无稽之言，不足取信。故谓阴阳为成变化，行鬼神，生万物则可；谓五行成变化，行鬼神，生万物，则其理、其象断不可通，反不若道家之言天、地、日、月，天竺之言地、水、火、风，秦西之言水、火、土、气，犹不至以天地所生之物，而跻于天地生物之本也。兹特就易之象数辨之，其他不悉及也。

李光地曰：诸家以五行为说，今即八卦之象求之，则惟坎水、离火、巽木、坤土合于本象耳。金者，乾之一象，而不足以尽乾也。苍莨竹者，震之一象，而不足以尽震也。艮山之为土，犹可假借，兑则绝无为金之义也。况易之为书，不言五行，而《说卦》解释图体，亦与五行邈不相涉，则疑文王之意，不出乎此也。

(二十八) 系辞十九爻图

解说：

按：《系辞传》所引十九爻，孔疏以前八爻为拟议变化之例，后十一爻为举爻效动之例，相承相反，各有其义。何元子谓取大有上九以结上文，与第二章“自天祐之”语遥应，非错简也。是皆依经以辩理者。熊与可欲循上下经序附于乾坤《文言》之后，以为诸卦《文言传》而来。瞿塘《易注》用之，倘亦各从其

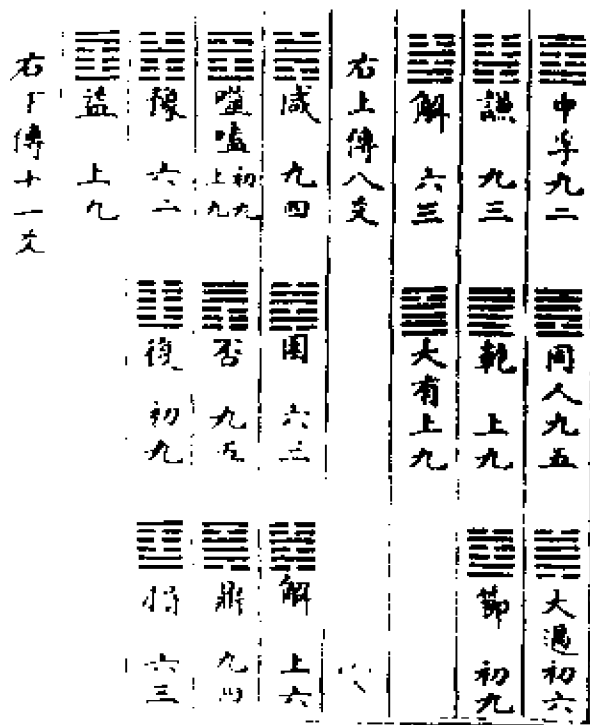

类所应尔乎。惟王原斋言上系八爻，起于中孚“鸣鹤在阴”，下系十一爻起于咸“憧憧往来”。“卦气图”自复至咸，八十八阳，九十二阴；自姤至中孚，八十八阴，九十二阳。咸至姤凡六日七分，中孚至复，亦六日七分，阴阳自然之数也。是则《大传》引爻非漫然者，故著之为图，以备观玩之一端焉。

(二十九) 系辞三陈九卦图



解说：

陈抟曰：上下经皆相对也，乾之与咸、恒，履之与损、益，谦之与困、井，复之与巽、兑，以下经之两，对上经之一。略乾、咸之始，兑之终，而仅数其中为九卦，所以著阴阳、消息，盛衰之次。

胡炳文曰：上经自乾至履九卦，下经自恒至损、益亦九卦。上经履至谦五卦，下经益至困、井亦五卦。上经谦至复又九卦，下经井至巽又九卦。上经自复至咸八卦，而为下经之恒；下经自巽至未济亦八卦，而复为上经之乾。上下经对待，非偶然者。

(三十) 杂卦末主环交图**解说：**

《杂卦传》皆取二卦错综相对，至大过后，八卦互异，先儒疑为错简，若蔡节斋所考定者，来瞿塘《易注》竟用以易经文矣。然朱子云，以韵协之似非误。胡云峰谓指中四爻互体而言，夫六十四卦，左互八卦，何以独取颐、既济、归妹、夬，右互八卦，何以独取渐、大过、未济、渐？且何以又更其序？是固不足信也。李厚庵谓卦之六爻，皆可互，特举大过为例，自初爻起，而正卦左旋，互卦右转，恰始于渐，终于夬而乾。夫子传文无乾者，乾在篇首，夬尽则为纯乾也。既济、未济不在互卦内，自阴阳相遇之后，如渐之得礼，颐之养正，则为既济而定矣；如归妹之越礼失正，则为未济而穷矣。故必决阴邪以伸阳道，然后君子道长，小人道忧也。其论甚允。惟按自初至四为渐，自上至三为渐，自五至二为颐，自四至初为归妹，自三至上为夬，自二至五为乾，每卦用四爻，而去二爻，上下进退，亦未尽属自然之数。

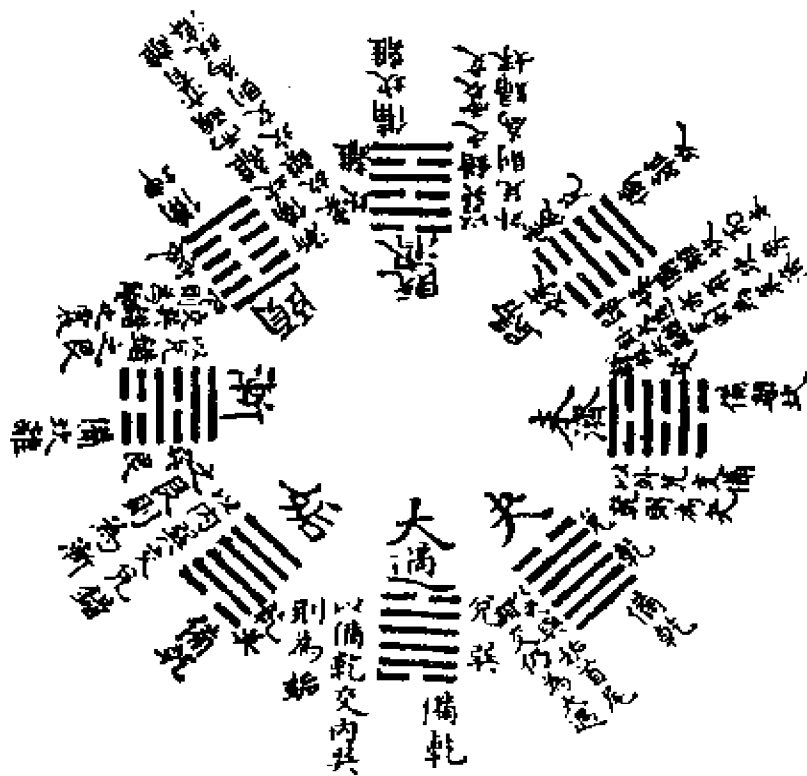

今窃拟以大过为主，而大过之下内外卦连环相交，即二济亦因备象比次，各从其类。其中为大过之内巽者二，外兑者二，备乾者二，内巽之错震者二，外兑之错艮者二，为渐、归妹之备坎、离者各二，两两相偶，全无参差。惟颐之备坤不用，盖抑阴尊阳，易之大义。夬以五阳决一阴，而复返于乾矣。

(三十一) 天地数配干支图



解说：

以十干分配天地之数，则甲、乙属三、八；丙、丁属二、七；戊己属五、十，庚、辛属四、九，壬、癸属一、六。以十二支分配天地之数，则寅、卯、辰属三、八，巳、午、未属二、七，申、酉、戌属四、九，亥、子、丑属一、六，未、戌、丑属五、十。以五方分配天地之数，则东属三、八，南属二、七，中属五、十，西属四、九，北属一、六。以四时分配天地之数，则春属三、八，夏属二、七，秋属四、九，冬属一、六。以八卦分配天地之数，则居中之五、十不用。东为震，东南为巽，属三、八；南为离，西南为坤，属二、七；西为兑，西北为乾，属四、

九；北为坎，东北为艮，属一、六，此《连山》之易，夫子发明于《说卦传》者也。

十干以戊、己居中，则甲、乙、丙、丁之在东南为始，庚、辛、壬、癸之在西北为终。蛊有事，终则有始，故言甲。甲子、甲戌、甲申为“先甲三日”，甲午、甲辰、甲寅为“后甲三日”。以卦画准之，先甲三日即蛊内卦巽三爻也。后甲三日，即蛊外卦艮三爻也。巽申命无初有终，故言庚。庚午、庚辰、庚寅为“先庚三日”，庚子、庚戌、庚申为“后庚三日”。以卦画准之，先庚三日即内巽三爻也，后庚三日即外巽三爻也。蛊与随反，巽下乃震上之所反也。而中备又有震，震之东方为甲，是言先甲、后甲者，对乎随之震以取义也。巽与兑反，而中备又有兑。兑之西方为庚，是言先庚、后庚者，又对乎兑以取义也。然则蛊之艮上，乃随之兑上所反，而中备亦有兑，何以不取其义曰蛊重始事？故言甲不言庚也。且蛊之五变巽，巽之五变蛊，是二卦原互为用也。

程子曰：甲日之始，事之端也。庚者，变更之始也。十干戊己居中，过中则变，故谓之庚。

张清子曰：甲者，十干之首，事之端也，故谓之终则有始。庚者，十干之过中，事之当更者也，故谓之无初有终。《洪范》初一日五行，即《大禹谟》之六府，但合上谷为一耳。五者，行于天下，乃民生日用之物，故首列之。自《礼运》言播五行于四时，由是木位东方而为春，火位南方而为夏，土位中央而贯四时，金位西方而为秋，水位北方而为冬。《月令》谓盛德之所在者定也。然帝典羲和之命夏小正之书，周官冯相保章之掌，固未之前闻焉。《月令》以土居夏秋之中，而无专位，犹见土主五行之意。后世复定土旺于四季之月，各十有八日，则愈分析愈支离矣。

其曰天一生水，地六成之；地二生火，天七成之；天三生

木，地八成之；地四生金，天九成之；天五生土，地十成之，特因分配天地之数言之，而非五行生成之序也。乃世儒为之辞曰：五行之生，由微而著，试思天五生土，土未生时，则天三生木，地四生金，金、木将何所自生乎？其理固不可通也。

其曰水生木，木生火，火生土，土生金，金生水，特因分配四时成岁之序言之，而非五行有相生之道也。其曰金克木，木克土，土克水，水克火，火克金，亦因分配四时屈伸之数言之，而非五行有相克之道也。五行家之言生克，始自秦汉讖纬诸书，京君明大畅其说，因定各种义例。至刘子政为《五行传》，班孟坚为《五行志》而后世作史者沿用之，遂谓为万物生生之原。天文、地理、医卜、方技无不祖述其义，而大儒不察，引证易象，比附卦爻，过矣。其尤异者，《月令》春言其帝太皞，其神句芒，夏言其帝炎帝，其神祝融，中言其帝黄帝，其神后土，秋言其帝少皞，其神蓐收，冬言其帝颛顼，其神玄冥，盖本于邹衍五德转移，治各有宜之说，不知天地剖判，未有五帝五臣之前，其主四时者谁耶？尧、舜大圣，何以不与列，而高辛亦从黜耶！凡某帝、某王以某德王，皆出讖纬，而不见于《尚书》，非儒者所当道也。今俨然载于史鉴，形于文辞，不已舛乎甚矣。五行生克之有害于正义也。

按：宋儒不言五行者，惟邵子《皇极经世》以日、月、星、辰、水、火、土、石尽天地之体用，卓然不同于诸家。而张子正蒙云水火，气也，故炎上润下，与阴阳升降，上不得而制焉。木金者，土之华实也，其性有水火之杂，故木之为物，水渍则生，火燃而不离也。盖得土之华浮于水火之交也。金之为物，得火之精于上之燥，得水之精于土之濡，故水火相待而不相害，烁之反流而不耗，盖得土之精实于水火之际也。土者，物之所以成始而成终也，地之质也，化之终也，水火之所以升降，物兼体而不遗者也。张子以金、木为水、火、土之所生，此不易之理也。

(三十二) 通变极数图 (此图
本朱子所画三十二图而次第微异)

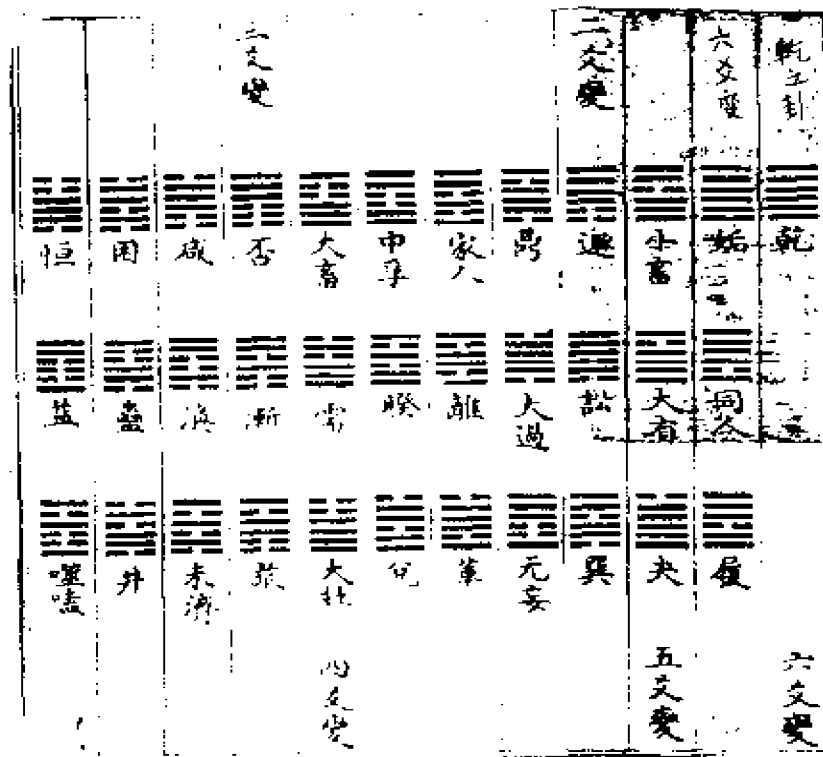

四爻變										三爻變					
				三爻變						四爻變					

三爻變										二爻變			一爻變		震之卦		六爻變		五爻變		
				四爻變					五爻變		六爻變		震之卦		一爻變		二爻變				

二爻變	一爻變	履之卦	六爻變	五爻變	恒	未濟	四爻變	臨	明夷	屯	升
否	中孚	履	豫	晉	恒	未濟	否	臨	明夷	屯	升
		无妄	解	萃	噬嗑	困	剝	大壯	睽	離	无妄
姤	睽	无妄	解	萃	噬嗑	困	剝	大壯	睽	離	无妄
	兌	乾	震	坤	隨	師	比		兌	革	頤
渙	兌	乾	震	坤	隨	師	比		兌	革	頤
	五爻變	六爻變	豫之卦	一爻變	二爻變			三爻變			

		四爻變					三爻變					
豐	師	蠱	剝	漸	大壯	震	革	遁	損	小畜	蠱	未濟
復	賁	井	比	旅	臨	大畜	頤	蒙	節	大有	噬嗑	困
泰	既濟	恒	豫	咸		需	屯	坎	歸妹	夬	隨	同人
二爻變					三爻變				四爻變			

			三爻變						二爻變			一爻變			六爻變			五爻變		
頤	巽	蒙	艮	坤	夬	歸妹	豐	井	謙	大壯	升	泰	謙	坤	艮					
革	震	大過	解	小過	大有	節	比	蠱	師	需	明夷	泰	升	蹇						
離	屯	鼎	坎	蹇	小畜	損	畜	復	恒	大畜	臨	泰	明夷	小過						
			四爻變						五爻變			六爻變			一爻變					

			二爻變			一爻變			六爻變			五爻變			四爻變					
節	後	困	屯	萃	隨	否	遊	革	益	姤	困	咸	謙	中孚	家人					
歸妹	否	咸	震	兌			訟	晉	同人	隨	未濟	旅	比	乾	兌					
屯	夬	比	无妄	革			九妄	觀	履	噬嗑	渙	漸	剝		坎					
			五爻變			六爻變			否之卦			一爻變			二爻變			三爻變		

二爻變				一爻變		六爻變		五爻變		四爻變	
晉	遯	訟	頤	中孚	否	益	觀	否	咸	家人	松
萃	艮	蒙	屯	家人	剝	渙	姤	姤	旅	无妄	大過
坤	蹇	坎	巽	无妄	比	漸	同人	漸	乾	離	艮
四爻變					五爻變		六爻變	一爻變		二爻變	

六爻變		五爻變		四爻變		三爻變	
噬嗑	大壯	歸妹	大有	升	震	離	小畜
		豐	夬	解	鼎	革	節
		恒	泰	小過	大過	明夷	復
六爻變	大壯之卦	一爻變		二爻變			三爻變

四爻變	三爻變	二爻變	一爻變			
渙 師 困	夬 姤 恒	萃 屯 家人 明夷 六爻變	大壯 中孚 臨 大畜 乾 坤 觀 艮 巽 解 蠱 蒙 復 隨 四爻變	損 復 歸妹 否 豫 大有 二爻變	未濟 旅 剝 頤 无妄 震 離 五爻變	晉 睽 離

三爻變	二爻變	一爻變	奇之卦	六爻變	五爻變	四爻變	三爻變
蒙 同人 巽 既濟 四爻變	噬嗑 益 復 大有 小畜 泰 六爻變	漸 離 家人 明夷 艮 大畜 頤 家人 明夷 頤 五爻變	賁 井 坎 蹇 需 六爻變	升 大過 蹇 升 大過 一爻變	泰 夬 節 既濟 升 大過 二爻變	漸 比 小畜 漸 比 小畜 三爻變	

				三爻變				一爻變		六爻變		五爻變			
復	泰	升	頤	豐	歸	比	師	震	坤	復	夬	兌	乾	井	隨
革	小過	解	噬嗑	既濟	節	月	謙	屯	臨			革	大壯	困	姤
晉	蹇	坎	益	否	頤	泰	豫	頤	明夷			大過	需	咸	恒
			四爻變					五爻變		六爻變	六爻變	六爻變		六爻變	
				六爻變				四爻變		四爻變		三爻變			
訟	益	否	否	姤	大過	小畜	否	否	咸	困	恒	家人	中孚	大畜	觀
遯	噬嗑	復		漸	鼎	履	夫	夫	旅	未濟	井	无妄	革	兌	大壯
睽	隨	同人		乾	乾	同人	大有	大有	漸	渙	益		離	睽	需
			六爻變	六爻變								三爻變			

	二爻變	一爻變	四二卦	六爻變	五爻變			四爻變										
睽	觀	蒙	益	剝	頤	革	咸	否	屯	大過	訟	遯	晉	節	既濟			
中孚	坤	艮	益	損			困	豫	革	无妄	解	小過	觀	夬	履			
臨	大畜	晉	復	貞			隨	比	兌	震	坎	蹇	坤		歸妹			
			五爻變		六爻變	在之卦	一爻變		二爻變					三爻變				

	五爻變				四爻變							三爻變						
困	姤	需	革	遯	訟	鼎	既濟	節	泰	比	謙	師	蠱	无妄	離			
	恒	兌	乾	小過	解	巽	隨	同人	履	大有	否	旅	未濟	震	家人			
夬	井	革	大畜	賁	坎	升		巽	歸妹	小畜	豫	漸	渙	屯	明夷			
一爻變		二爻變					三爻變							四爻變				

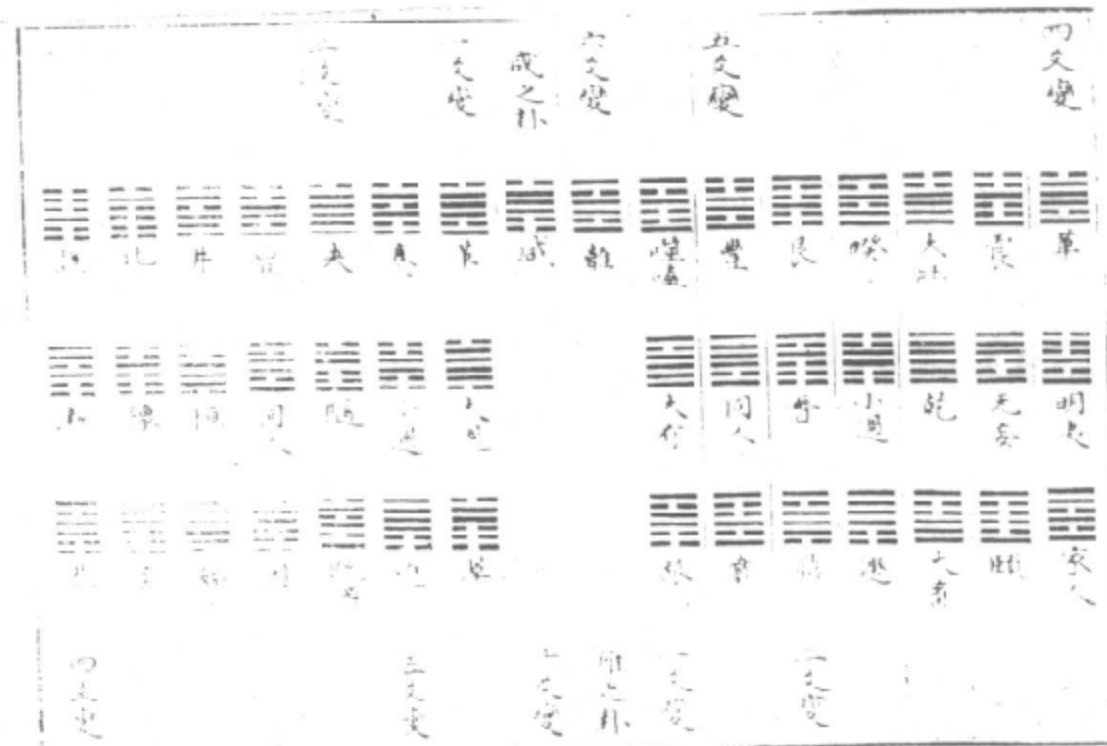
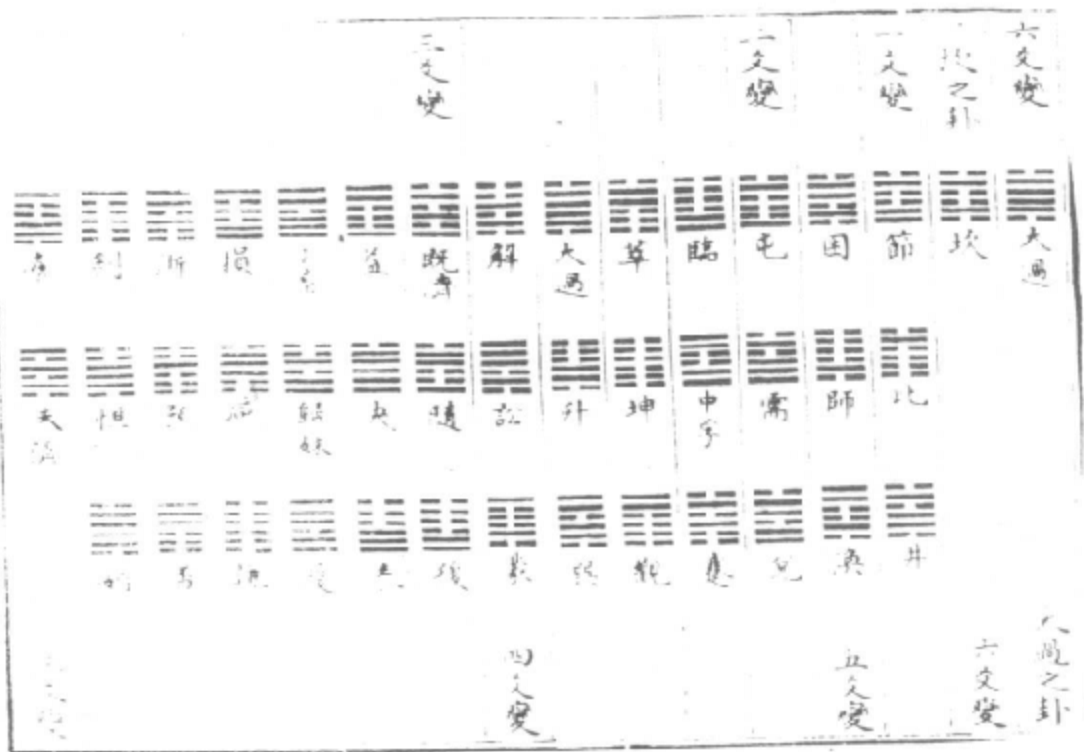

恒之卦	六爻变	五爻变	四爻变						三爻变							
六爻变	四之外	三爻变	二爻变						一爻变							

四爻变				三爻变				二爻变				一爻变			
六爻变				四爻变				三爻变				二爻变			

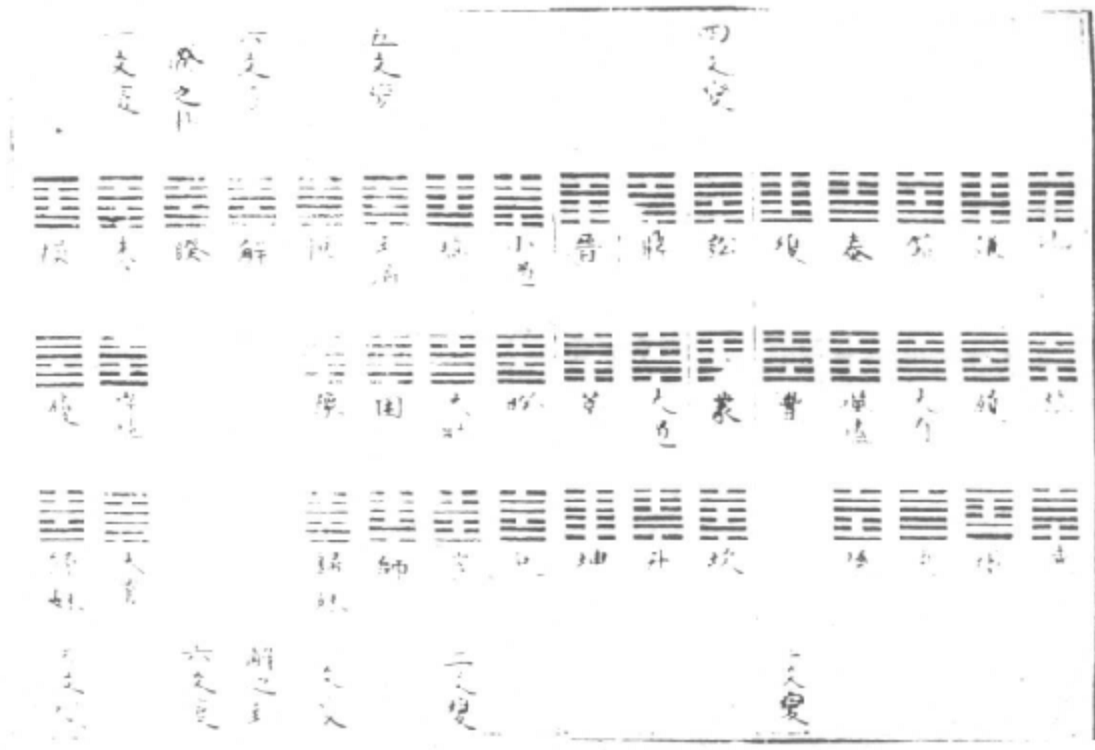
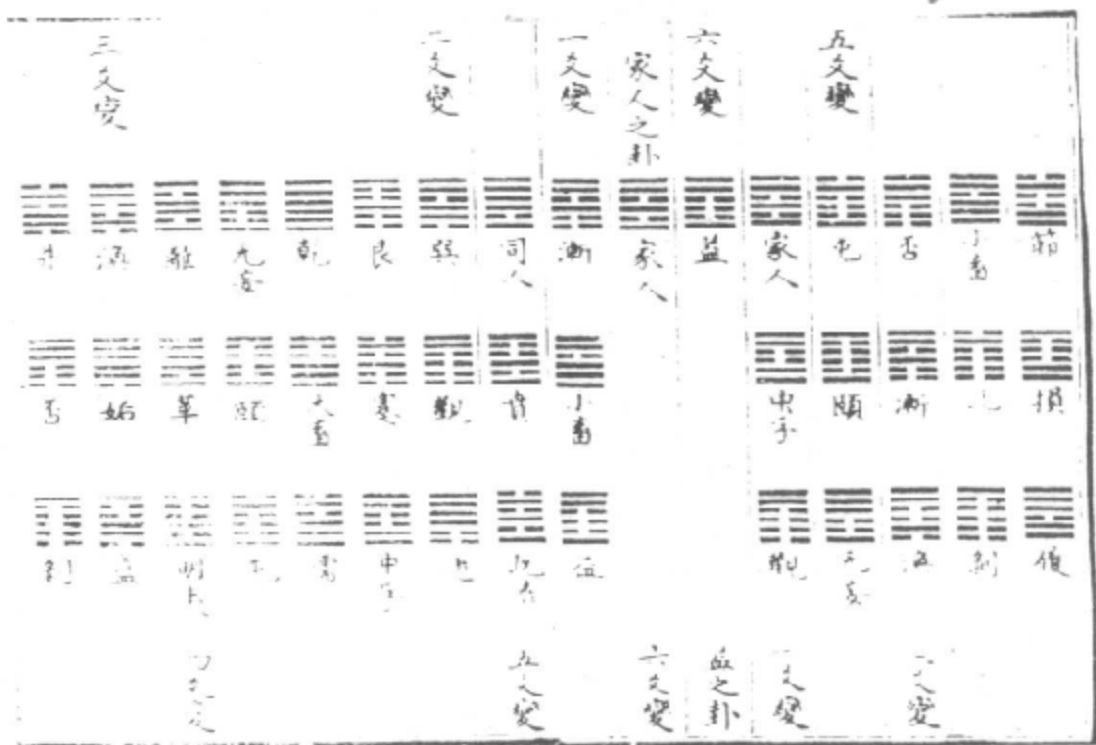

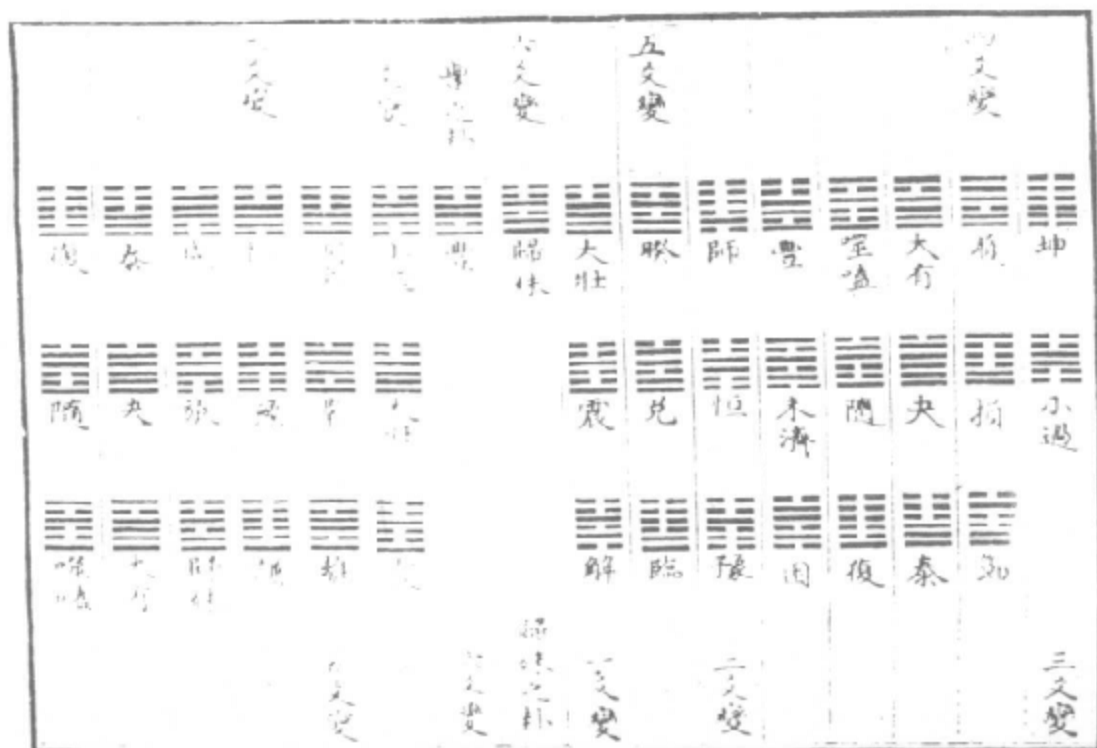
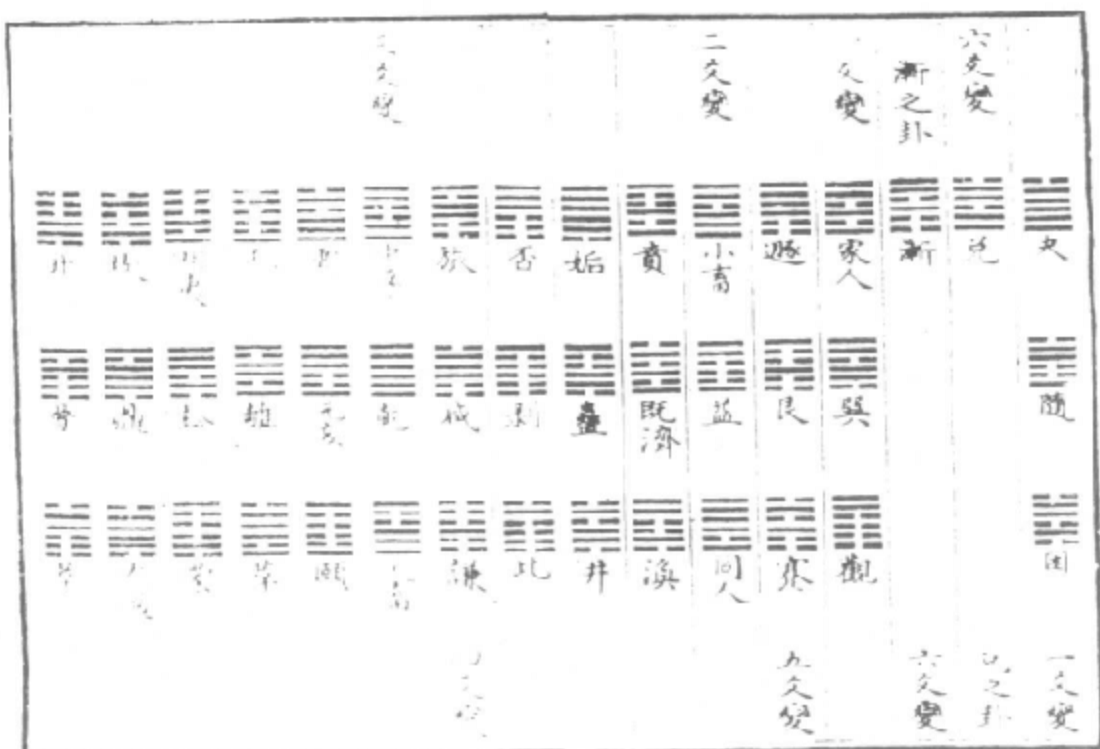

三爻變	二爻變	一爻變	一爻變	中學之卦	六爻變	五爻變	四爻變	三爻變	二爻變	一爻變				
漸	睽	乾	无妄	蒙	剝	履	渙	中孚	節	需	困	既濟	益	小畜
否	見	大畜	頤	坎	訟	損	益	中孚	節	屯	井	渙	復	泰
剝	臨	需	屯	家人	訟	節	小畜	中孚	節	坎	比	師	隨	夬
	四爻變				五爻變			六爻變	節之卦	一爻變	二爻變			

一爻變	六爻變	五爻變	四爻變	三爻變	二爻變	一爻變	一爻變	一爻變	一爻變	一爻變	一爻變	一爻變	一爻變	一爻變
蹇	既濟	小過	頤	明夷	解	鼎	晉	遯	泰	復	既濟	師	井	比
需	既濟	恒	咸	震	離	大過	革	艮	歸妹	大有	噬嗑	同人	未濟	姤
屯		豐	謙	大壯	萃	升	坤	蹇	夫	夫	隨	賁	困	益
	六爻變	小過之卦	一爻變	六爻變					三爻變					

解说：

朱子曰：以上三十二图反复之，则为六十四图。图以一卦为主，而各具六十四卦，凡四千九十六卦，与焦贛《易林》合。然其条理精密，则有先儒所未发者。

王应麟曰：一卦变六十四卦，六十四卦变四千九十有六。六爻不变，与六爻皆变者，其别各六十有四。一爻变，与五爻变者，其别各三百八十有四。二爻变，与四爻变者，其别各九百有六十。三爻变者，其别一千二百有八十。

胡一桂曰：焦延寿卦变法，以一卦变为六十四卦通变四千九十六卦，而卦变之次，本之文王《序卦》。紫阳夫子以爻变多寡，顺而列之，以定一卦所变之序。又以乾卦所变之次引而伸之，为六十四卦所变相承之序，然后次第秩然，各得其所，虽出于焦，而比焦尤密。

按：参伍以变，八卦之所变也。而通其变，则六十四卦莫不有变，而变于是乎尽矣。错综其数，八卦所变之数也，而极其数，则六十四卦所变四千九十六卦，莫不有数，而数于是乎尽矣。故为天下之至变也，即“大衍”章所谓“引而伸之，触类而长之”者也。盖伏羲立卦，自然有此变数。焦氏亦犹传古之法，而非必创于焦氏。朱子画三十二图，通为六十四图，其因爻数以定所变之序，固视焦氏为加密矣。至因乾卦所变，以定六十四卦相承之序，不若仍依《周易·序卦》为得尊经之意。故今用朱子之图，而次第微异，揭之曰“通变极数”，观玩者，庶可目击而道存焉。

清·刘一明（悟云子）

《周易阐真》

（一）古河图

（二）先天阳五行图

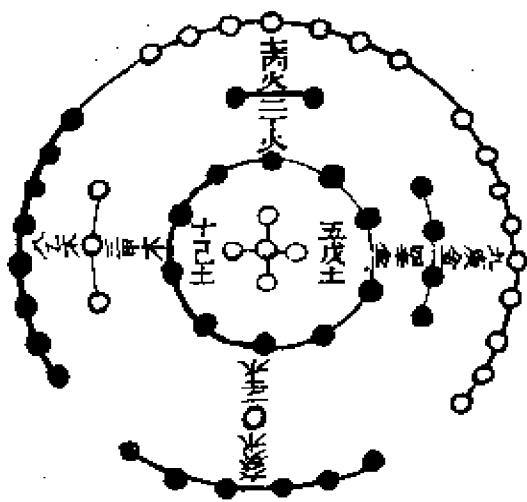

图（一）

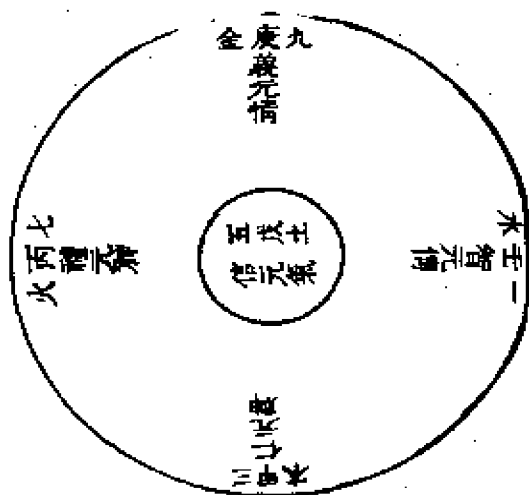

图（二）

(三) 后天阴五行图

(四) 生初阴阳五行混合图



图 (三)



图 (四)

解说（一至四诸图并说）：

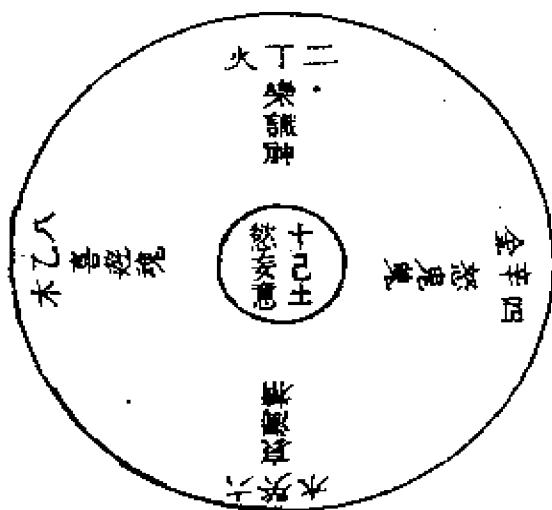
“河图”者，五行顺行，自然无为之道也。伏羲时，有龙马出孟河，其背有点，二、七在前，一、六在后，三、八在左，四、九在右，五、十在中，其位五象五行；一、六在后，象北方壬癸水；二、七在前，象南方丙丁火；三、八在左，象东方甲乙木；四、九在右，象西方庚辛金；五、十在中，象中央戊己土。中五点，又象太极含四象；中一点，又象太极含一气。虽五十五点，其实二五；二五，其实一五；一五，总是中一。因其有五行，故分五点；因其五行有阴阳，故又积为十点；因其五行各有阴阳，故又积为五十五点。孔《传》曰：天一、地二，天三、地四，天五、地六，天七、地八，天九、地十。盖天地造化之道，不过一

个阳五行，一个阴五行，一生一成而已。虽分五行，而实一阴一阳运用之；虽阴阳运用，而实一气来往运用之，故其象土生金，金生水，水生木，木生火，火生土，土又生金。从中而始，从中而终，始之终之，无非一气，无非一中。中也者，天下之大本也。即上居中，和合四象也。和也者，天下之达道也。即四象在处，一气流形也。中者，和也，一气也，总是太极也。惟人也，秉天地阴阳五行之气而生身，身中即具此阴阳五行之气。但此五行有先天，有后天。先天五行属阳，后天五行属阴。一、三、五、七、九，阳五行，先天也；二、四、六、八、十，阴五行，后天也。以先天而论，一为元精，属水，为壬水；三为元性，属木，为甲木；五为元气，属土，为戊土；七为元神，属火，为丙火；九为元情，属金，为庚金，此五元也。五元既具，五德即于此而寓之。五德者，仁、义、礼、智、信也。元精者，不精之精，其体纯粹，发而为智。元神者，不神之神，其体圆通，发而为礼。元性者，无性之性，其体柔慈，发而为仁。元情者，无情之情，其体刚烈，发而为义。元气者，无气之气，其体纯一，发而为信。五元者，五行之气；五德者，五行之性。五元五德，生于先天，藏于后天。当人在胞胎之中，混混沌沌，一气浑沦，形迹未见，其理已具，所谓水生出者，如图中五五点攒于一处，太极之象。古人教人穷取父母，未生以前面目者即此也。以其事在未生身以前，故谓“先天”。以后天而论，二为识神，属火，为丁火；四为鬼魄，属金，为辛金；六为浊精，属水，为癸水；八为游魂，属木，为乙木；十为妄意，属土，为己土，此五物也。五物既具，五贼即于此而寓之。五贼者，喜、怒、哀、乐、欲也。游魂主生其性，善感则生喜；鬼魄主死其性，恶感则生怒；识神至灵其性，贪感则生乐；浊精至浮，其性痴，感则生哀；妄意至动，其性乱，感则生欲。但后天五物五贼，虽是五行所化，其中犹有分别。五物之中，精、神、意皆后起，虽魂、魄最先，魂更

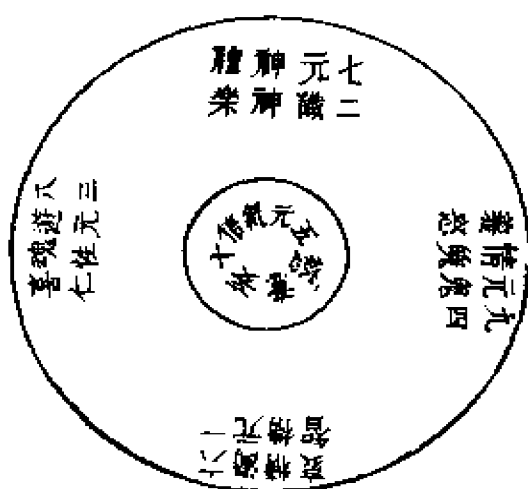
先于魄也。魂者，历劫轮回之种子，为人为鬼是他，为圣为贤是他，为善为恶也是他，披毛戴角也是他；身未生时他先来，气未绝时他先去。当人破胞出头之时，哇的一声，即魂入窍之时，魂一入窍，受后天木气，与先天元性相合，假依真存，故婴儿落地无声者不成，以其游魂未入，虽有元性，不能独存。假借真存，真亦借假而留也。至于魄者，借血气之灵，受金气而凝结，生后七七四十九日而始全，死后七七四十九日而始灭，世俗亡人，七七四十九日之期，正为此耳。魂之为物，迁移不定，离此去彼，离彼来此，轮回不息，历劫不坏；魄则随身而有无之。识神虽受火气而生，亦魂之所出；浊精虽受水气而生，亦魄之所摄。意者，思虑动作，所以役使精神魂魄四物者也。五物五贼，皆是生身以后所有，所谓己生出者也。以其事在生身以后，故谓“后天”。至于心、肝、脾、肺、肾，浊而有形，又不在此例矣。有生之初，后天五行与先天五行两而合一，五物为五元所统摄，五贼为五德所制伏；一举一动，皆先天主宰，后天不过为役从耳。故婴儿无识无知之时，至善无恶，仁之至矣，仁即元性之见端也；人我两忘，义之至矣，义即元情之见端也；声色不迷，智之至矣，智即元精之见端也；心气和平，礼之至矣，礼即元神之见端也；诚一不二，信之至矣，信即元气之见端也。静之则为五元，动之则为五德，动静皆是先天用事，间有喜、怒、哀、乐之迹，俱出无心，喜而不留，怒而不迁，哀而不伤，乐而不淫，喜怒哀乐之未发，谓之中；发而皆中节，谓之和；中也，和也，是谓无欲；无欲则精、神、魂、魄、意各安其位，听其先天主宰。先天、后天，阴阳相交，二五之精，妙合而凝。或先天动而后天成，或后天动而先天成，真不离假，假不离真，真赖假以全，假赖真而存，浑然一气，无伤无损，圆成具足。如图之五行，阴阳同居，一气流行之象，古人教人穷取娘生面者，即在此也。及其二八之年，先天气足阳极而阴潜生，交于后天，于是魂、魄不

定，识神起而精窍开，意乱心迷，五物并兴，五贼相戕，五元五德，渐次剥消，日复一日，年复一年，阴气纯而阳气尽，不死岂能乎？此顺则生人之道也。惟圣人有先天之学，能于先天未极之时，而保阳于后天，将生之时而退阴，借后天，养先天，以先天，化后天，行无为之道，直入圣基。无为之道，仍不外此“河图”妙理。“河图”自中而生阴阳五行，即生人顺生之道也。“河图”五行，阴阳相合，一气浑然，即生圣逆运之道也。逆运非返还之谓，乃逆藏五行归于中黄太极，复见父母未生以前面目耳。孟子曰：仁、义、礼、智根于心。其生色也，眸然现于面，盎于背，施于四体，四体不言而喻。盖心为一身之主，具有仁、义、礼、智之德，以一心而运仁、义、礼、智，纯是天真。五物五贼，皆顺听其命。五行攒簇，四象和合，性即是命，命即是性，性命一家，阴阳浑化，形神俱妙，与道合真，根心生色，不言而喻，自然而然也。但此心非肉团之顽心，乃天地之心，五行不到，四大不着，所谓“元牝之门”者是也。无方所，无定位，拟之则失，议之则非，不可以言传，不可以笔肖，开阖有时，动静自如，不偏不倚，至虚至灵，强而名之，“太极”是也；强而图之，这个“○”是也。即“河图”中之一点，因其此心为天地之根，为性命之源，后之高明者，强图以连环样，性心命，使人自惺自悟。以神契之耳。是心也，其大无外，其小无内，三千大千容不得他；释氏五千四十八卷藏经，说不像他；儒家六经四书，论不及他；道家丹经子书，千帙万卷，形容不尽他。以言其无，则又活活泼泼，以言其有，则又杳杳冥冥，有无不立，动静不拘，有此心，则出死入生；失此心，则出生入死，生之死之，只在此心得失之间耳。仁、义、礼、智根于心，根于此心也，此心内有五行之气，而无五行之质，藏于五行之中，而不落于五行，本于父母未生以前，现于父母既生以后，寂然不动，感而遂通，所以主宰乎仁、义、礼、智之德。仁、义、礼、智，皆此心之变化也。因其能变化，

仁、义、礼、智，又有信之名，信非外而言语之信，乃阴阳合一、真实无妄之信。真实者，妙有也；无妄者，真空也。空而不空，不空而空，仁、义、礼、智皆在其中。无为之事者，以道全形之事，以道全形，即以信而统仁、义、礼、智也。即以仁、义、礼、智而归于一信也，即以仁、义、礼、智而归于一心也，亦即以仁、义、礼、智而归于一中也。信也，心也，中也，总一气也。一气流形，五元五德，凝结不散，浑然太极，不渗不漏，后天五物五贼，亦皆化而为阳。先天气，后天气，两而合一，了性即可了命，上德无为之道，“河图”之理毕露矣。

(五) 古洛书

(六) 阴阳五行错乱图



图 (五)



图 (六)

(七) 阴阳五行综整图

解说（五至七诸图并说）：

“洛书”者，阴阳错综，五行逆运，有为变化之道也。其图大禹治水时，有神龟出洛河，其背有文，九文近头，一文近尾，三文近左肋，七文近右肋，四文近左肩，二文近右肩，六文近右足，八文近左足，五文在背中。其位九，象九宫；中五，又象太极；中一文，又象一气；其形方，方象地。

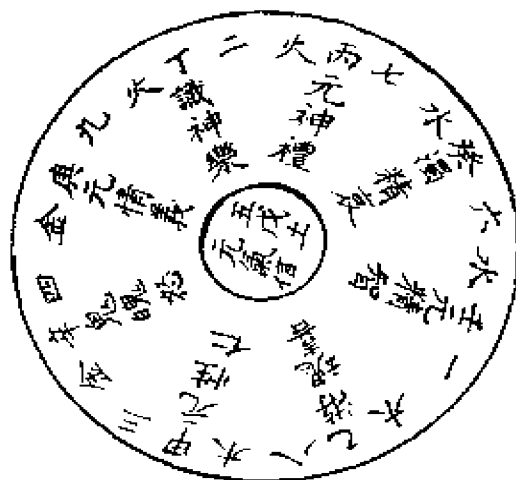
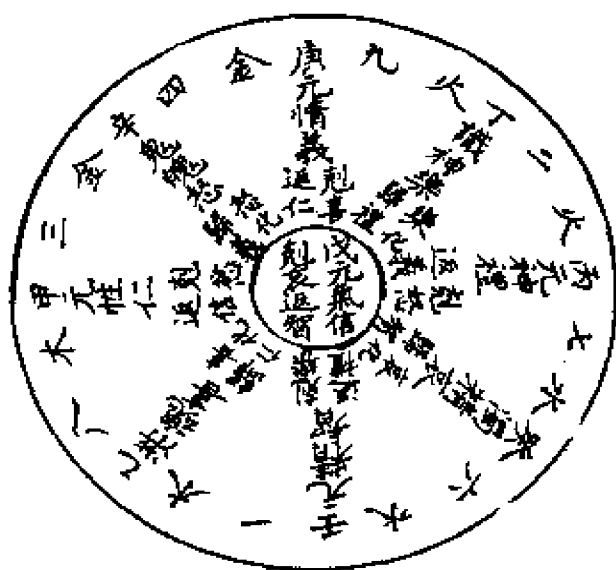

“洛书”，盖取逆克之理。逆克者，以阳克阳，右行也，故中土克北方水，北方水克西方火，西方火克南方金，南方金克东方木，东方木克中央土，阴前阳后，阴静阳动，静以制动，以克为主收敛成就之功也。收敛成就，乃金、火之功，火以炼之，金以刑之，故金居火位，火居金位，金、火同宫，而万物无不藉赖陶熔成就矣。金火阴阳俱错，水木阳不动而阴错者，金火克而水木生气收敛也。克之，正所以全生；逆之，正所以成顺，故外错克而中综生。错者，错乱也，阴阳错乱于外而相克也；综者，总整也，阴阳总整于中而相生也。错中有综，借阴复阳，后天中返先天之道，不在是乎？人自有生以后，阳极阴生，五行错乱，阴阳不交，彼此戕害。真者埋没，假者张狂，七情六欲，般般俱有，五蕴八识，件件皆全。百

忧感其心，万事劳其形，以苦为乐，以假作真，本来面目全失，如“书”阴水克阳火，阴火克阳金，阴金克阳木，阴木克阳土，阴土克阳水之象。“书”有五无十者，阴土错，外去克水也。天有好生之德，借神龟泄露返还之道，使人人归家认祖，在性命根本上着脚耳。根本在于何处？即中五之中一文，所谓元牝之门者是也。这个门，生之在此，死之在此，顺之在此，逆之在此，五行错乱分散亦在此，五行总整攒簇亦在此，盖此处有天地之根，有仁、义、礼、智之信也。因其有仁、义、礼、智之信，错之能以综，散之能以合，失此信，则五元皆伤，五物皆废，仁、义、礼、智之性，变而为喜、怒、哀、乐之性；守此信，则五元皆生，五物皆化，喜、怒、哀、乐之性，变而为仁、义、礼、智之性。“书”中五者，仁、义、礼、智皆本于信也；外四十者，以信而运仁、义、礼、智也。信于仁，则能仁；信于义，则能义；信于礼，则能礼；信于智，则能智，一信而仁、义、礼、智无不随心变化矣。变化之道，即后天中返先天之道，即“书”错中有综，三五合一之象。五行有阴有阳，只有二五，并无三五，所谓三五者，就中五三家之数论之也。中五共五文，北第一文为水，西第二文为火，东第三文为木，南第四文为金，中第五文为土，木生火为一家，积数二三为一五；金生水为一家，积数一四为一五；土居中央为一家，积数自为一五，三家相见，是谓“三五合一”。三五合一，总是一阴一阳。二五之精，妙合而一之，二五合一，总是阴中返阳。一五攒簇而一之，一五攒簇浑浑沦沦，循环无端，无声无臭，何有一五，何有二五，更何有三五乎？后天中返先天之道，即于阴五行中，返还阳五行，复归于一气耳。返之之道，莫抚返乎信。老子云：恍兮惚兮，其中有物；惚兮冥兮，其中有精。其精甚真，其中有信。此信即先天来复之信。此信其复，戊土变现，内有主宰，万缘皆空，诸虑俱息，则不衰而生智。信中生智，是戊土克癸水，而水返阳矣。水返阳而智本于

信，智不妄用，无贪无求，心平气和，则乐真而有礼。智中出礼，是壬水克丁火，而火返阳矣。火返阳而礼本于智，和而不同，非礼不履，燥气悉化，则不怒而成义。礼中出于义，是丙火克辛金，而金返阳矣。金返阳而义本于礼，义不过偏，通权达变，循规蹈矩，则喜善而藏仁。义中生仁，是庚金克乙木，而木返阳矣。木返阳而仁本于义，仁不过懦，至善无恶，诚一不二，则无欲而有信。仁中行信，是甲木克己土，而土返阳矣。土返阳而信本于仁，止于其所，而不动不损，真土现象，假土自静，戊己相合，喜、怒、哀、乐，皆归无欲，仁、义、礼、智，皆归一信；五气朝元，后天五物，皆听命于五元。四象和合，五行一气，三五合一，结成圣胎。浑然天理，人欲不生，還元返本，归根复命，依然是生初本来面目。如书阳五行居于正位，阴五行居于偏位，错中有综也。错中有综，阴中返阳，金丹有象，在儒则谓明善复初，在释则谓摩诃般若波罗密。摩诃者，华言大也。般若者，华言智慧也。波罗密者，华言登彼岸也。以大智慧登彼岸，亦明善复初，還元返本之义。三教圣人，皆不外此。逆运妙理，金丹有为之道，全以逆运，故曰七返九还，金液大还丹。七为阳火之数，火居金位，火运金而入库返真。九为阳金之数，金居火位，金遇火而生明還元。火返真而后天之气悉化，金還元而先天之气逆回，生生不息，仁、义、礼、智，本于一信；金、木、水、火，归于中土。五行攢簇，“洛书”已返成“河图”矣。有为事毕，无为事彰，再加向上工夫，修“洛书”妙理了，先天无为自然之功，可以神化不测矣。修道者能于“洛书”错综变化处，钻破个孔窍，于中心一文处，立定脚根，逆而修之，何患五行不能攢簇，阴阳不能和合，金丹不能凝结，性命不能俱了乎？

(八) 图书合一之图

解说：

“河图”形圆，阴阳合一，五行一气，无为顺生自然之道；“洛书”形方，阴阳错综，五行克制有为逆运变化之道。圆以象天，一气流行，浑然天理，无修无证，从太极中安身，所以了性；方以象地，两仪变化，天人合发，有增有减，在阴阳中造作，所以了命。无为者，纯阳未破，上德之人修之；有为者，后天已交，中下之人修之。特以

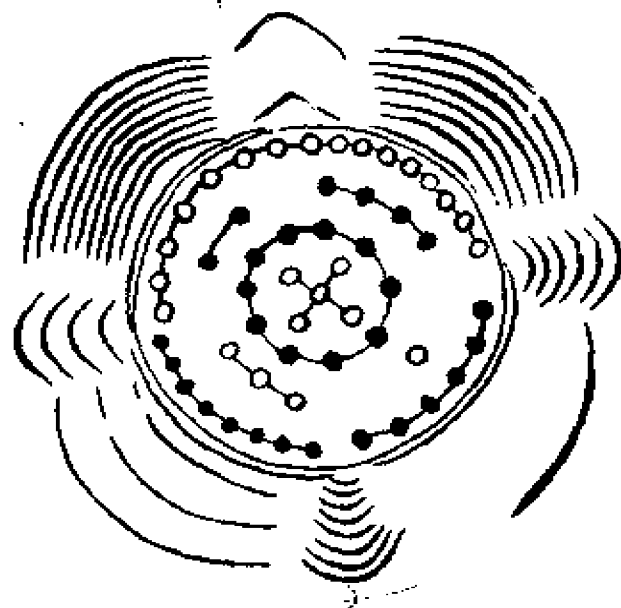

上德之人，五行合一，先天祖气未伤，性命一家，无待返还之功，只用天然真火，以温养之，不为后天所伤。神全气足，诚则能明，由中达外，露出法身，永久不坏，历劫长存。道家谓之身外有身，释家谓之跳出轮回，儒家谓之至圣，而不可知之之谓神。至于中下之人，或为气质所拘，或为积习所累，先天破而后天用事，性命分为两处，若无有为之道，则已失者而难返，已去者而难还，虽有志士，不能成功。故“河出图，洛出书”，圣人图之以留世，使人深玩其义，各了性命也。《坤卦传》曰：敬以直内，义以方外。敌者，谨固牢藏也；直者，至中至正，不偏不倚也。

以敬直内，率性之谓道也，即“河图”无为自然之道。义者，变化裁制也；方者，不动不摇，循规蹈矩也。以义方外，修道之谓教也，即“洛书”有为变化之道，无为以修内，有为以修外。修内者，性也；修外者，命也；上德者，修性而命即立，自诚而明也；下德者，顺先修命而后修性，自明而诚也。自明诚谓之性，为上德者而说；自明诚谓之教，为下德者而言。今立内圆外方之图，以明上德者修内以制外，先圆而后方；下德者修外以安内，先方而后圆。虽是如此说，下德者以必以内圆为本，但不过着重处，在外方耳。但方圆二字，大有妙用。圆非空寂无为，其中有防危虑险之功；方非断绝人事，其中有依世法。而修道法之功，知的“河图”五行一气，中黄一点，则圆之所以为圆，不落于寂灭着空之学矣。悟得“洛书”五行错综，克中有生，纵横逆顺，到头总归中黄，则方之所以为方，不落于勉强执相之学矣。方之圆之，总在中黄一点，方亦从此而方，圆亦从此而圆，识不得中黄，方亦不是，圆亦不是。噫！月到天心处，风来水面时，一般清意味，料得少人知。

(九) 羲皇画卦次序横图

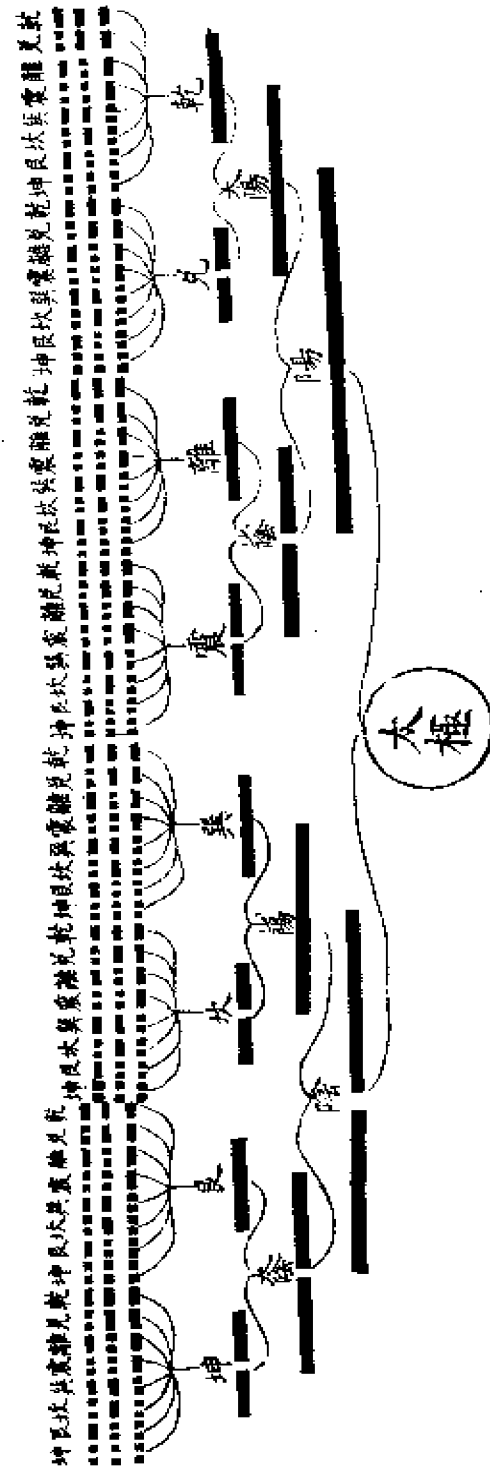

(十) 无中生有图

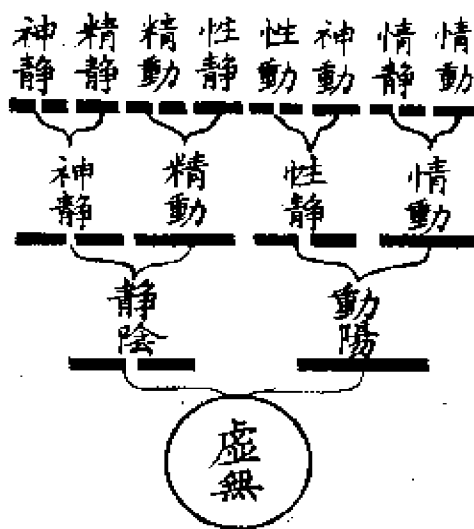

解说 (九、十两图并说):

“先天横图”，乃伏羲画卦之序也。当其无卦而生卦，本图之中五太极也。先画一奇以象阳仪，次画一偶以象阴仪，太极生两仪，本图之奇偶也。复于两仪之上，各画一奇一偶，以象太阳、太阴、少阳、少阴，两仪生四象，本图之奇偶分金、木、水、火，四象也。复于四象之上，各画一奇一偶，以成八卦，四象生八卦，本图之四象各有阴阳也。画四象不及于土者，太极即土也。阴阳对配相交生卦者，亦土也。因其生生不息，谓之土；因其一气运用，谓之太极。太极也，土也，一而已，故不及土。仅画四象，四象既有阴阳，则八卦相交，彼此相荡，一卦荡于八卦之上，八卦相荡，重而为六十四卦矣。一卦六画，下三画按天、地、人三才也；上三画相荡因重之画，按天、地、人各有阴阳也。八卦者，即四象之阴阳，六十四卦者，即四象阴阳配合之生气。八卦成列，因而重之，则阴阳相交，生生不息，岂第六十四

卦哉。画卦仅以六十四卦终者，特以造化之道，不过四象之阴阳变化耳。四象阴阳，是谓八卦，一卦行于八卦之位，八卦行于六十四卦之位，千卦万卦总不外乎六十四卦。然所以行气者，六十四卦。六十四卦，总是八卦；八卦总是四象；四象总是两仪；两仪总是太极，一气流行也。然则太极者，万化之根本，生物之祖气，有此太极，方有阴阳，方有四象，方有八卦，方有六十四卦。若无太极，阴阳于何而出，四象于何而生，八卦于何而列，六十四卦于何而行？羲皇画卦生卦，其即“河图”生数之妙乎？紫阳读《参同契》有文云：一自虚无兆质，两仪因一开根，四象不离二体，八卦互为子孙。万象生乎变动，吉凶悔吝兹分，百姓日用不知，圣人能究本源。先天生卦奥义，于此华露矣。人之本来真心，空空洞洞，不挂一丝毫，至虚至无，即太极○也，所谓无名天地之始。但此虚无太极，不是死的，乃是活的，其中有一点生机藏焉。①此机名曰“先天真一之气”，为人性命之根，造化之源，生死之本，虚无中含此一气，不有不无，非色非空，活活泼泼的；又曰“真空”，真空者，不空而空，空而不空，所谓有名万物之母。虚无中即有一点生机在内，是太极含一气，一自虚无兆质矣。一气即兆质不能无动静，动为阳，静为阴，是动静生于一气，两仪因此一气开根也。既有动静，动极而静，静极而动，性情精神即于此而寓之，是两仪生四象，四象不离二体也。既有性情精神之四象，四象各有动静，是四象生八卦矣。八卦互相生克，递为子孙，六十四卦于此而生，万象变动于此而出矣。然万本于八，八本于四，四本于两，两本于一，一本于虚。虚者气之始，一者气之母，虚无为体，一气为用，体用如一。两也，四也，八也，万也，皆在虚无一气中运用，何有吉凶悔吝乎？若失虚无一气，则动静不时，四气不和，八卦错乱，万象变动，而吉凶悔吝，于兹分矣。这个秘密，迷之者顺其阴阳，有生有死，万劫沉沦，故曰“百姓日用而不知”；悟之者逆其阴阳，出死入生，

立跻圣位，故曰“圣人能究本源”。“日用不知”者，不知虚无一气也；“能究本源”者，能保虚无一气也。夫天地能役有形，不能役无形，能役有情，不能役无情，能役有心，不能役无心。能究本源，安心于虚无，养心于一气，虽两仪、四象，八卦、六十四卦，皆在虚无根本之处运用。未曾生出，万象皆空，惟有这个○，试问这个虚无一气的物事，吉凶何能加的？悔吝何能近的？羲皇生卦列卦，妙矣哉！妙者，妙其八卦成列。乾，阳健于始；坤，阴顺于终。阴阳初生，皆在中央，乾始者，乾易知；坤终者，坤简能。在天地为“易知”、“简能”者，在人道为良知、良能。浑然天理，一动一静，皆在当中一点子虚白处立根基。人能于无卦生卦处，究其本源，忽然见其本来面目，则知这个虚无一气的物事，至无而含至有，至虚而含至实，无形而能变化，是以变化无穷，吾心自有一羲皇，吾身自具生生不已之道也。

(十一) 羲皇八卦方位古图

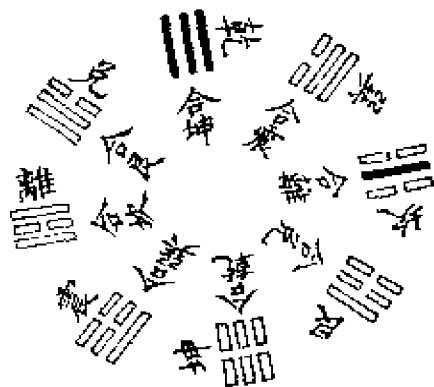

(十二) 羲皇先天六十四卦圆图

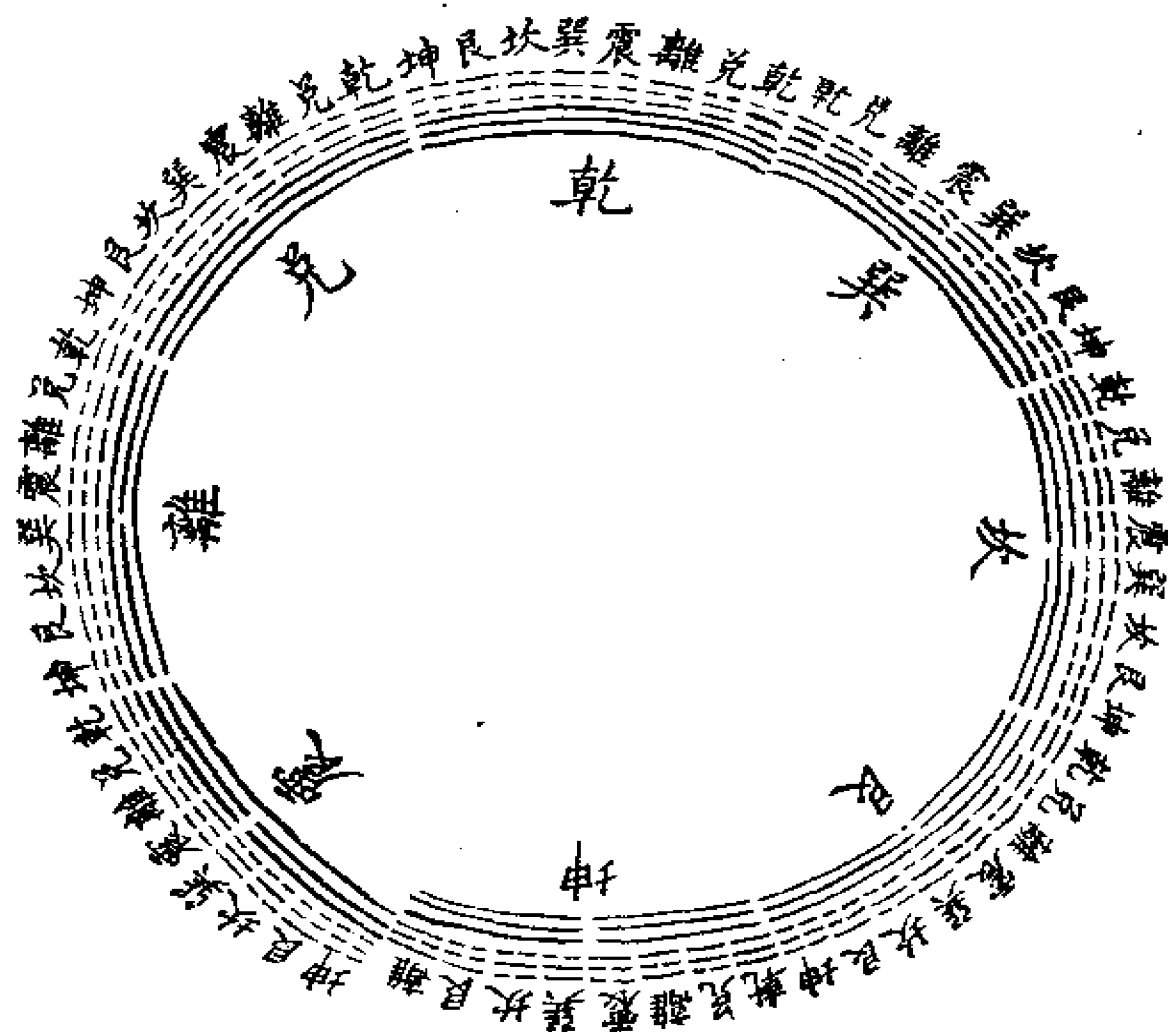

(十四) 邵尧夫方圆内外合一图

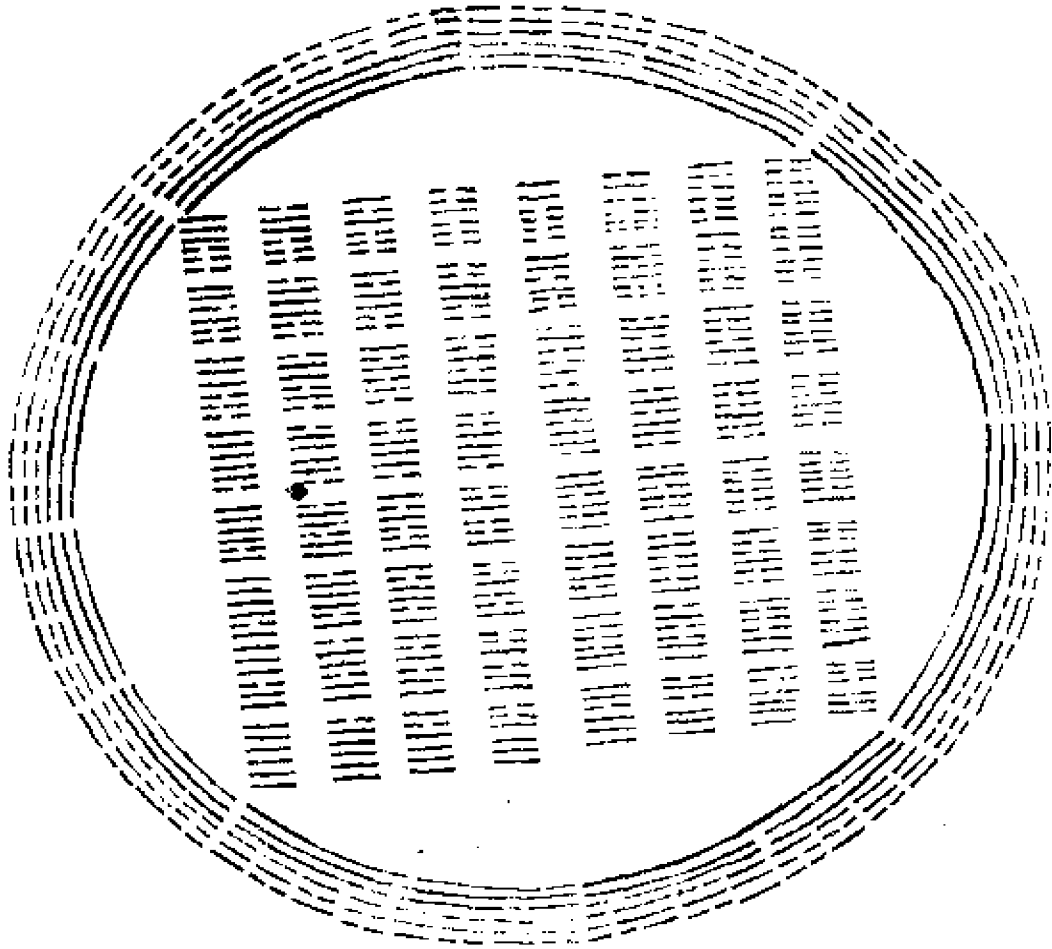

(十五) 先天阴阳混成图



谷神不死，是谓元牝；元牝之门，是谓天地根。
 有物混成先天地生，吾不知其名，强名曰道。

(十六) 逆运先天结丹图



(十七) 炼神还虚图

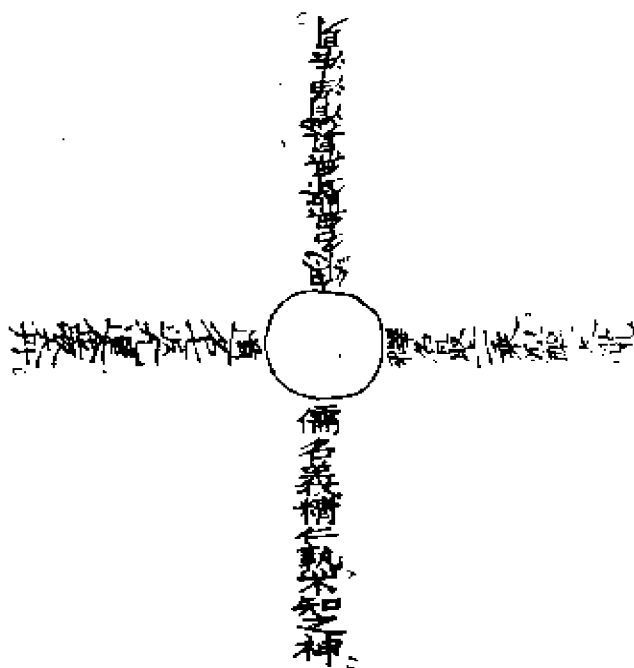

解说（十一至十七诸图并说）：

羲皇八卦圆图卦位，天地列上下之位，日月行天地之中，雷动于地下，风吹于天上，泽上仰天，山下附地，天地反覆，有阴有阳；山泽通气，有生有成；风雷相薄，有升有降；水火不相射，有寒有暑，此八卦之象也。天地为包罗，日月行造化，日自左旋而阳气升，故震一阳，兑二阳，乾三阳，在左；月自右退而阴气生，故巽一阴，艮二阴，坤三阴，在右，此八卦之气也，气行而六十四卦即生矣。六十四卦，即八卦相荡，变化而生者。气，行于内者也；象，见于外者也。但八卦气行之序。亦逆道也。有逆方有生，不逆不能生，顺生即在倒退之中。图圆者，圆

以象天。天之为运，一气上下，周而复始，循环无端，太极之象，未生出者也。未生之道不可见，可见者生出之卦，已生逆回，则未生者，即在其中，故卦位震一阳在左至下，离二阳一阴在左中，兑二阳在右近上，乾三阳在左至上，其序则乾一、兑二、离三、震四，卦位自下而上，卦序自上而下，以示逆中有顺，顺中有逆。其乾一、兑二、离三、震四之逆来者，即巽五、坎六、艮七、坤八也。一气顺上则为震、兑、离、乾之阳；一气逆下，则为巽、坎、艮、坤之阴。阳退即阴生，阳进即阴退，阴阳总是一气变化，非一气之外，别有阴阳。但一气生机，总在一逆之妙，惟逆故来，逆来则阳气收敛归根，而仍得生，故《系辞传》曰：数往者顺，知来者逆，是故易逆数也。可知先天太易，全在逆上也。卦位顺生，卦序逆序，其意深哉！不特八卦如是，即“六十四卦方圆图”，亦无不如是。“圆图”即八卦相荡之道，相荡者，一卦荡而行八卦之气，八卦相荡，而行六十四卦之气，非八卦之外，别有六十四卦，六十四卦，无非八卦运用，八卦总是一阴一阳运用，一阴一阳运用，总是一气逆顺运用耳。“圆图”、“方图”，仍是八卦之气，惟“方图”乾西北，坤东南，以乾一、兑二、离三、震四、巽五、坎六、艮七、坤八斜行。二图似不相同，但圆以象天，方以象地，上者为阳，下者为阴，地西北高而东南低，高即阳，低即阴也。方亦以乾一、兑二序之者，易道之逆道也。千变万化，总是一逆，无有二理。妙哉邵子移方图于圆图之中，大得羲皇心传矣。盖“羲皇圆图”，仰观于天而画，“方图”俯法于地而画，地本无为，因受天之气而有为，天之气五运也，地之气六气也。天运入于地气之中，则甲、乙、丙、丁、戊、己、庚、辛、壬、癸，行于子、丑、寅、卯、辰、巳、午、未、申、酉、戌、亥之位。金、木、水、火、土，五行之气，化而为风、寒、暑、湿、燥、火矣。圆以外运之，方以内生之，天气动而地气静，一气往来，以乾坤为包罗，以六少为变化，阳逆

则阴生，阳顺则阴退，四时成而百物生，先天造化之道，于此了了。但这个内方外圆、天动地静之道，还有秘密难言处。羲皇不能明示于人，只以六十四卦列为方圆二图而已。邵子亦不能笔书于人，只以方圆二图，合为内方外圆一图而已。羲皇非不欲示也，示之不过以卦为图，其于不可卦不可图者，不能示也。邵子非不欲书也，书之不过以内方外圆图之，其于不能方圆，不拘方圆之所以然者，不能书也。然有卦有图，其不能示不能书者，可于卦图推之。“方图”八卦交错，十六卦十字正中处，即是太极，为阴阳出入之门户，阴亦在此生，阳亦在此生，四象和合在此，五行攒簇在此，故震巽一阴一阳卦居中，如“图”、“书”中五之义。惟其有此太极，故阴阳有生有成，有分有合，有动有静。阳自西北而逆退于中央，生气在中也；阴自中央而顺往于东南，阴气在外也。阴为宾而阳为主，以阳统阴，以阴顺阳，阴随乎阳之进退，以为进退，此方之义也。“圆图”左阳升，右阴降，阴来交阳，一阴生于天上；阳来交阴，一阴生于地下。阳生阴生，皆在图之正中。圆，象天之一气上下，上而阳，下而阴；象一气运阴阳，其中阴阳相交处，即太极一气也。太极即一气，一气即太极。以体言，则为太极；以用言，则为一气，时阳则阳，时阴则阴，时上则上，时下则下，阳而阴，阴而阳，一气活活泼泼，有无不立，开阖自然，皆在当中一点子运用。这一点子①，即是造化炉、阴阳窟，羲皇不能明示者即此，邵子不能明书者，即此。学者能于“方图”十字当头立知其根由，“圆图”乾坤交代处悟的实迹，即于十字当头立定根脚，于当中一点子修持性命，方以治内，图以应外，以太极一气为体，以四象、八卦为用，圆中有方，方外有圆，方圆不拘，吾身自有羲皇六十四卦方圆二图，不必泥文执象，可以得意忘言，活活泼泼的矣。但方圆着重处，总在能逆，逆则生，顺则死，顺中之生有限，逆中之生无穷，有生则不生，无生则长生。一逆一顺，天地悬远，羲皇序出，逆数之

象，宣圣释出，逆数之理；邵子注出，未生之卦，其易为逆道也无疑。《古经》云：五行顺生，法界火坑；五行颠倒，大地七宝。世之尽性至命者，舍此先天逆道，别无他从矣。逆者何逆？即逆回于父母未生以前本真耳。人秉天地阴阳五行之气而生。天之阳气至健，结而为命；地之阴气至顺，凝而为性。有生之初，健顺相合，性命一家，性不离命，命不离性，性即命，命即性，所谓天命之谓性。当此之时，浑然天理，流行不息，先天主事，后天未发，万有皆空，诸尘不染，一动一静，皆在太极中运用，故其性动，而不至于暴躁。动而巽缓，巽而不过于懦弱；巽而果行，巽动合一，亦如“雷风相薄”也。明而不至于自用，明而似陷，陷而不至于昧真，陷而能明，明陷合一，亦如“水火不相射”也。和而不流于伪妄，和而止所，止而不落于空寂，止而能和，和止合一，亦如“山泽通气”也。阳也，而有阴藏；阴也，而有阳藏。阳健阴顺，阴阳浑成，空空洞洞，中悬黍米宝珠，圆陀陀，光灼灼，净侃侃，赤洒洒，不识不知，顺帝之则，所谓率性之谓道也。道者何？即太乙含真气，不假作为，从容中道，真空妙有，至善无恶之谓。至善无恶，则是善之极，无渗漏，无内外，无人我，无修证，无配对，一灵真性，炯炯不昧，非色非空，即色即空，非有非无，即有即无，色空如一。有无不立，纯是天机，绝无人机，生气常存，虽有仁、义、礼、智之性，而无仁、义、礼、智之形。不仁而至仁，不义而至义，不礼而至礼，不智而至智，即仁，即义，即礼，即智。一善可以该四德，一气可以该万法，更何有五物、五贼之滓质，此所谓未生出者也。未生出者，天真在内，未散于外，即本来面目，即圣贤种子，即仙佛胚胎。这个面目、种子、胚胎，人人具足，个个圆成，处圣不增，处凡不减，圣凡同涂，及其先天气足，后天潜生，阴气用事，精神、魂、魄、意俱起，圣凡即分矣。于此而能保守此本来面目者，惟天纵之圣人能之。一切常人，未有不弃真人假，自伤其

性命者。古来圣师，大慈大悲，以抱一无为之道，留于后世。盖欲人人成道，个个了真耳。一者，先天真一之气，即阴阳混合不二之气，即性命凝结不散之气。此气在人身中，四大不着，五行不到，无形无象，至虚至灵，活活泼泼的，号曰“谷神”。此神主宰万象，掌握阴阳，所云谷神不死，是谓“元牝”；元牝之门，是谓天地根也。抱者，持守也；抱一者，即持守此一气，绵绵常存而不失，所云守黄庭，养谷神也。但抱一非空空无为之说，乃逆退先天真阳，不为后天假阴所伤也。逆退真阳，自有真阴温养，真阴真阳相会，健顺合，元牝交，动不离静，静不离动，自有天然真火，炉中赫赫长红。先天渐凝，后天渐化，谷神坚固，即成无漏真人。所谓‘要得谷神长不死，须凭元牝立根基；真精既返黄金屋，一颗灵光永不离’也。真精灵光，皆谷神之别名，灵光不离，即谷神不死，谷神不死，则得长生矣。是谷也，在“圆图”则乾坤中虚处是，在“方图”则十字中分处是，在人身则四象和合处是。是神也，在“圆图”则乾坤交代处是，在“方图”则十字交接处是，在人身则四象动静处是。有谷则神存，失谷则神亡，生之在此，死之在此，阴生在此，阳长在此，古人号曰“生门死户”，又曰“造化炉”，“阴阳户”，儒曰“道义之门”，释曰“不二法门”，道曰“众妙之门”，总而言之曰“这个”而已。若有上智者，得遇明师指示这个端的，逆而修之，圣胎现成，不使阳极生阴，直登彼岸，再加向上工夫，炼神还虚，逆于父母未生以前面目，打破虚空，跳出阴阳之外，圣而不可知之之谓神矣。噫！顺去死，逆去活，往往教君寻不着，不遇真师，逆之一字，岂易知哉！

(十八) 文王索生八卦图



图 (十八)

(十九) 文王后天八卦方位图



图 (十九)

(二十) 后天顺行造化图

(二十一) 后天逆运变化图

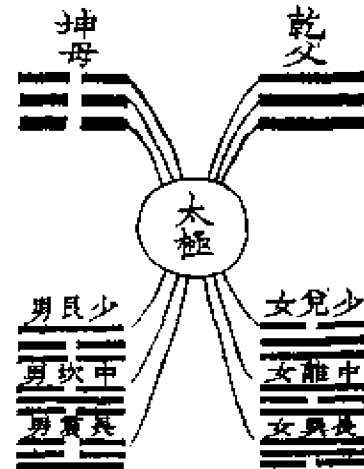

(二十二) 金木交并图

(二十三) 坎离颠倒图



图 (二十二)



图 (二十三)

(二十四) 乾坤颠倒图

(二十五) 解脱本面图



图 (二十四)



图 (二十五)

解说（十八至二十五诸图并说）：

文王后天八卦，乃是羲皇所画之卦，不过于已成卦中，看出有此一番道理，故变其卦之义，卦之气，发羲皇所未发，非强作也。如乾为老阳，乃诸阳之宗，为父；坤为老阴，乃群阴之主，为母；父母相配，阴阳相交，必生男女，故乾一索坤，得坤之初爻而生巽，为长女；坤一索乾，得乾之初爻而生震，为长男；乾再索坤，得坤之中爻而生离，为中女；坤再索乾，得乾之中爻而生坎，为中男；乾三索坤，得坤之上爻而生兑，为少女；坤三索乾，得乾之上爻而生艮，为少男。乾索坤之三阴，阳变为阴，而生三女；坤索乾之三阳，阴变为阳，而生三男。男女既生，于是男从父而女从母。乾统三男，居于东北，坤统三女，居于西南。乾老父，三阳真气，为三男所得，健德收敛，故潜藏于西北寒盛之方；坤老母，三阴真气，为三女所得，顺性失常，故迁移于西南杀机之乡。离得坤之中阴，阴丽阳中，阴借阳而生明，故居正南火旺之方；坎得乾之中阳，阳陷阴中，阳入阴而生潮，故居正北水旺之方；震得乾之初阳，初阳主生长，故居正东木旺之方；兑得坤之末阴，末阴主消化，故居正西金旺之方；艮得乾之末阳，末阳主静养，故居东北阳弱之方；巽得坤之初阴，初阴主潜进，故居东南阳盛之方。乾、坎、艮、震属阳，造生万物；巽、离、坤、兑属阴，化成万物。父母男女，自相配合，以行卦气，后天六十四卦，亦于此而生。六十四卦生，造之化之，生之成之，造而又化，化而又造，生而又成，成而又生，消息盈虚，无有停息，此已生出者，故谓“后天”。后天者，顺生之道也。而逆运之道，亦在内。离本阳而反为女者，外阳而内阴，阴居中位，真阴也；坎本阴而反为男者，反阴而内阳，阳居中位，真阳也。外阳者，后天之阳；内阴者，先天之阴；外阴者，后天之阴；内阳者，先天之阳。先天是主，后天是宾，坎离辐辏，水火相济，寒暑有时，故足以代乾坤，而行造化。震阴多阳少，而为男者，

震乃阳气方升，阳气升而足以破阴气；兑阳多阴少，而为女者，兑为阴气外现，阴气现而足以灭阳气；震为生机，兑为杀机，金木相拼，生杀分明，故足以代乾坤而成造化。乾与巽交不合，坤与艮交不正。乾老阳，坤老阴，不能生育。艮仅交接其阳，巽只顺生其阴，故八卦方位，乾、坤、艮、巽居于四隅，坎、离、震、兑居于四正也。此后天逆顺之道，圣贤尽性至命之学，亦不外此。人之本来，阴阳混成，性命一家，健顺相合，纯是先天一交后天。真中有假，假陷其真，健体有亏，顺体有伤，性命分为两处，于是健德不彰，灵明而误用，元神昧而识神出矣。顺德不真，昏暗而有险，元精藏而浊精生矣。如图坎离居中正之位，乾移西北，坤迁西南也。后天精神用事，动而暴躁，气性发矣。和而同流，妄情起矣。如图震居于正东卯地，阳变为阴，兑居于正西酉地，和变为杀也。精神性情变幻，阴气潜入而进，阳气衰弱而止，如图巽居东南阳旺之地，艮居东北阳暗之乡也。噫！后天一发，阴渐长，阳渐消，不至消尽其阳而不止。图之乾遇巽而姤，坤逢艮而剥，离上坎下，火水不济，震东兑西，雷泽归妹之所由来也。是道也，天地自然顺行之道，阳极必阴，阴极必死，亦人之无可如何者。但圣人又有逆运之道，善能窃阴阳，夺造化，转乾坤，扭气机，于后天中返先天，死里逃生，其道何在？仍不外乎后天八卦之理。图之坎、离、震、兑居于四正，乾、坤、艮、巽居于四隅，此中天机，非师难知。离中一阴，人心是也，坎中一阳，道心是也。道心本是乾家中阳，因交后天，入于坤宫，阳陷阴内，健者不健矣。人心本是坤家中阴，因失先天，入于乾宫，阴窃阳位，顺者不顺矣。若能虚其心，则人心化；人心化，则阴顺而仍还于坤，火返其真矣。若能实其腹，则道心生；道心生，则阳健而仍还于乾，水归于源矣。兑为金，他家客气也，震为木，我家主气也。震本阳，其中有阴；兑本阴，其中有阳。主气为客气所盗，东虚而西实。若于杀中求生，杀气变而

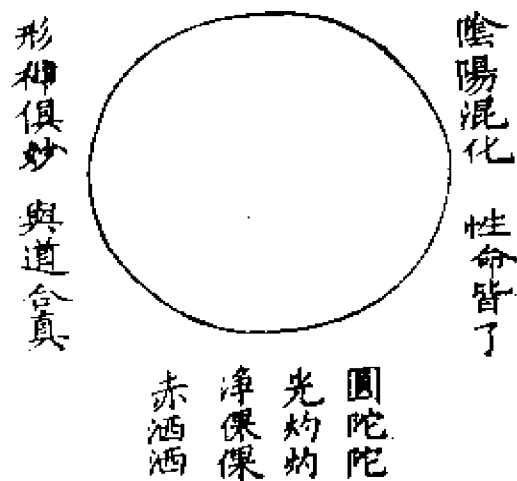
为和气，金情恋木慈仁，金还其元矣。木性爱金顺义，木返其本矣。取坎填离，健复本命，借离炼坎，顺还本性。以震求兑，健动而能和顺；以兑求震，和顺而能健动。健顺如一，乾坤相合，四象相和，五行攒簇，后天精、神、魂、魄、意，归真五德五元，浑然圆成，還元返本。金丹有象，所谓“乾坤交媾罢，一点落黄庭”。一点者，丹元也；黄庭者，中央也。丹落中央，阴阳一气，还我娘生本来面目。基址坚固，所谓“一粒金丹吞入腹，始知我命不由天”。噫！健顺一失，性命分离，五行错乱；健顺一复，性命凝结，五行攒簇。一失无不失，一复无不复，后天变化有为之道，大矣哉！但還元返本，乾坤相合，只完的前半工夫，还有后半工夫，犹未完的。盖道至乾坤相合，是将后天已返，成先天矣。既返成先天，从此再立鼎炉，别置钳锤，用无为逆运之道，颠倒乾坤。乾倒退而坤顺生，借阴以全阳，温之养之，用天然真火烹炼，消尽一身后天阴浊之气，煅成一个金刚不坏之物。从虚无中透出，入于无声无臭之境，还我未生身以前面目，方是大解大脱，逍遥自在无拘无束之天矣。

(二十六) 先天后天八卦合一图



解说：

先天八卦，一气循环，浑然天理，从太极中流出，乃真体未破之事；后天八卦，分阴分阳，有善有恶，在造化中变动，乃真体已亏之事。真体未破，是未生出者，须当无为。无为之妙，在乎逆中行顺，逆藏先天之阳，顺化后天之阴，归于父母未生以前面目，不使阴气有伤真体也。真体有伤，是已生出者，须当有为，有为之窍，在乎顺中用逆，顺退后天之阴，逆返先天之阳，归于娘生本来之面目，务使阳气还成真体也。但先天未生出者，犹有分别，后天已生出者，亦有分别。当在胞胎之时，先天阴阳，五行一气，包含无形无迹不可见，未生出者也。及其在身以后，未交后天不识不知，顺帝之则，至善无恶，虽有阴阳五行之性，而无阴阳五行之质，一气浑然，亦未生出者也。先天逆中行顺者，即逆藏先天阴阳五行，而归于胞胎一气之中，顺化后天之阴，而保此一气也。当生身之初，后天阴阳五行入于躯壳之中，与先天阴阳五行相合。先天之内，即杂后天之气，虽后天之气未发，而形迹已露，如婴儿善恶刚柔，本于性成，但后天为先天所统摄，性相近耳。此已生出者也，及其先天阳极，交于后天，知识开而灵窍闭，其机已发，大肆张狂，亦已生出者也。后天顺中用逆者，即顺退已发之阴，归于初生未发之处，返出先天之阳，以还此初生也。阳健阴顺，复见本来面目，仍是先天后天，两而合一之原物。从此别立乾坤，再造鼎炉，行先天逆中用顺之道，则为九还七返大还丹矣。今以“先天图”移于“后天图”内者，使知真体未破者，行无为自然之道，以道全形，逆中行顺，以化后天之阴；真体已亏者，行有为变化之道，以术延命，顺中用逆，以复先天之阳。先后合一，有无兼用，九还七返，归于大觉，金丹之事了了。

(二十七) 河图洛书先天后天合一之图

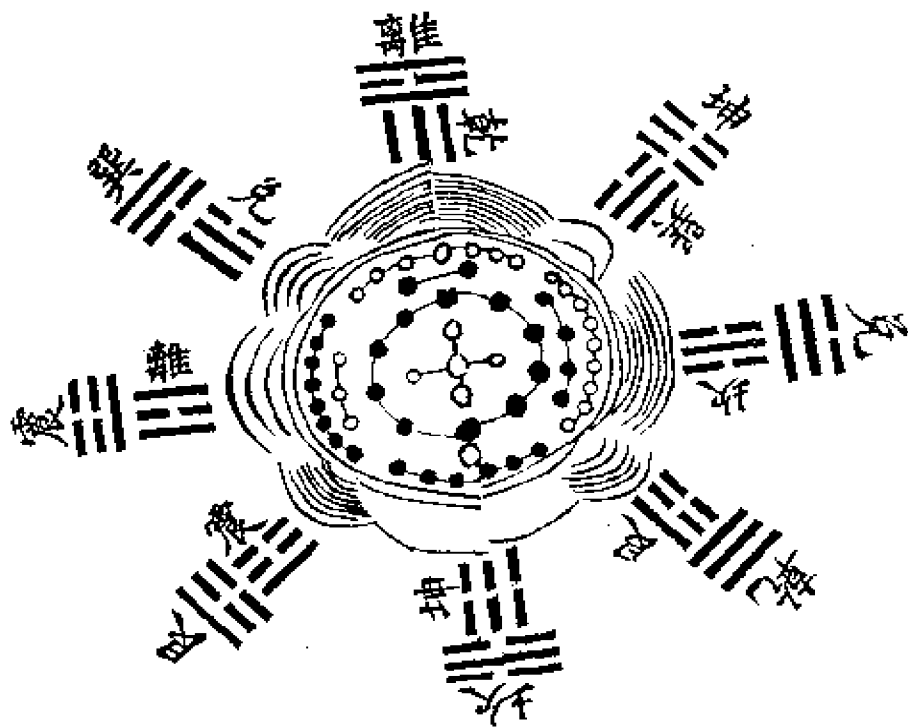

解说：

“河图”形圆，阴阳合一，无为自然之道也；“洛书”形方，阴阳分位，有为变化之道也。“先天”形圆，阴阳一气，用逆全顺，亦无为自然之道也；“后天”形方，阴阳分判，顺中用逆，亦有为变化之道也。“河图”、“先天”，皆以道全形之事，“洛书”、“后天”皆以术延命之事。“先天”、“后天”者，即“河图”、“洛书”之注释；“河图”、“洛书”是“先天”、“后天”之数。“先天”、“后天”是“河图”、“洛书”之理。数得理而始明，理得数而有本。“河图”、“洛书”相为表里，“先天”、“后天”相为表里。无“洛书”则“河图”无变化，无“后天”则“先天”不成全。“河图”为“洛书”之体，“洛书”为“河图”之用；“先天”为“后天”之体，“后天”为“先天”之用。体用俱备，理数兼该，性命双修之道，无余蕴矣。今仿邵子内方外圆之图，移

“河图”于“洛书”之中，移“先天”于“后天”之中。“河图”、“洛书”为一图，“先天”、“后天”为一图，作内圆外方二图，以变化内方外圆之义。又以四图合为一图，以示图为活图，理为活理，不得以图说图，以卦说卦也。以道全形者，圆成无亏，防危虑险之功，诚之者性也。以术延命者，阴阳错综，返本還元之道，明之者教也。内方内圆者，自诚而明，无为而抵有为也。外方内圆者，自明而诚，有为而归无为也。无为了性，有为了命，了性所以成“后天”之功，了命所以复“先天”之气。“先天”全，“后天”化，有无不立，性命俱了，现出父母未生以前面目，露出无始五行不到的本像。“图”、“书”、先后八卦，一以贯之，浑然太极，万象归空，阴阳混化，无声无臭至矣。

(二十八) 中图

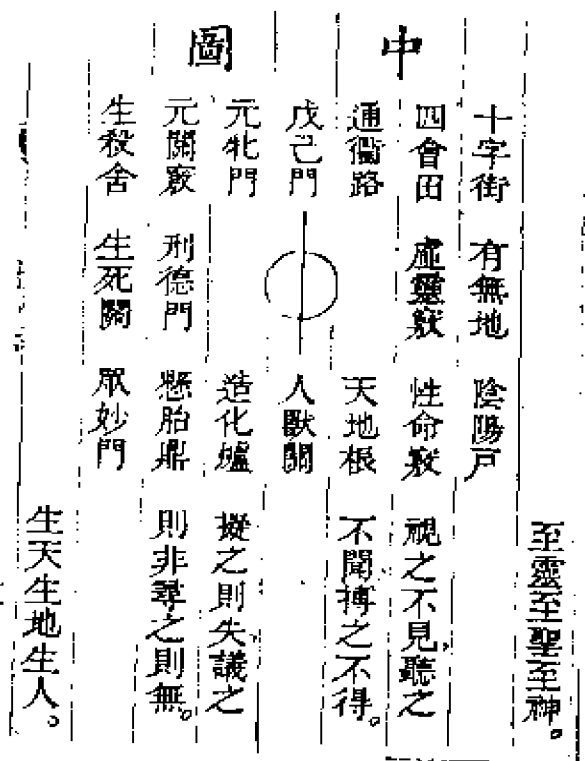

解说：

儒曰“执中”，道曰“守中”，释曰“虚中”，中之一字，乃三教

圣人之心法，所以修性命而成大道，千经万典，说来说去，只说的这一字。篆文中字从○从丨，在人即秉彝之良，为至善无恶，圆明不昧之物，所谓“先天真一之气”者是也。○中有丨，浑然天理，一气上下，流行不息之义。丨在○之当心，①左为阳，右为阴，即“河图”左阳右阴，一气上下之象。薛道光曰：有物先天地，无名本寂寥，能为万象主，不逐四时凋。寂寥即○，万象主即丨，至无而含至有，至虚而含至实，故谓“中”。是中也，不偏不倚，无前无后，无背无面，无头无尾，非有非无，非色非空，虚圆不测，无象而能主宰万象，无形而能造化有形，生天，生地，生人物，在人非四大一身之中，非中外之中，无方所，无定位，视之不见，听之不闻，搏之不得，古人推其理而肖其形，强名之曰“十字街”，曰“四会田”，曰“通衢路”，曰“戊己门”，曰“元牝门”，曰“元关窍”，曰“生杀舍”，曰“刑德门”，曰“生死关”，曰“阴阳户”，曰“性命窍”，曰“天地根”，曰“人兽关”，曰“悬胎鼎”，曰“造化炉”，名号多端，总而言之曰“中”。中也者，天下之大本也。亘古圣贤仙佛，皆从此中生出。其大无外，其小无内，放之则弥六合，卷之则退藏于密，悟之者立跻圣位，迷之者万劫沉沦。盖此中乃性命之根，在先天性命如一而为中性命，在后天中分而为性命性中命，其实后天中返出先天，性了命凝，性命归根，仍是一中。老子云：谷神不死，是谓“元牝”，元牝之门，是谓“天地根”。紫阳云：要得谷神长不死，顺凭元牝立根基。谷神即中也，元牝为阴阳，即性命也。谷神不死，中含性命，元牝立基，性命成中。守此中者，圣人也；失此中者，凡人也。圣凡之分，只在得失之间耳。一切常人，为气质所拘，为积习所染，性命分居两处，中有亏损，日亏日损，性乱命摇，神昏气浊，将中之原物，全然失却。中一有失，性命无本，形虽动而神已丧，焉能长久乎？三教圣人以中为本者，欲人执守此中，保全性命耳。中之一字，为修道者始终之要着，筑基在此，采药在

此，烹炼在此，温养在此，进阳在此，退阴在此，结丹在此，脱丹在此，七返九还，无一不在此。但这个中，人不易见，亦不易知，不可以有心求，不可以无心守，有心求之，则落于色相；无心守之，则入于空寂，均非中道。真正之中，非有非无，即有即无，非色非空，即色即空，不落○偏，于恍惚中求，于杳冥内寻，庶乎近焉。天下学人不知此中是个甚么物事，或谓“黄庭穴”，或谓“天谷穴”，或谓“百会穴”，或谓“绛宫”，或谓“明堂”，或谓“咽喉”，或谓“两肾中间”，执守幻身穴窍，便谓守中抱一，妄冀长生，不但不能长生，反而促死，哀哉！儒曰：喜、怒、哀、乐之谓发，谓之中；又曰：不偏不倚之谓中。道曰：前弦之后后弦前，药味平平气象全；又曰：阴阳得类归交感，二八相当自合亲。释曰：吾有一物，上柱天，下柱地，无头无尾，无背无面；又曰：舍利子，色不异空，空不异色，色即是空，空即是色，凡此皆言中之实落处也。若人能于此等处留心，极深研几，就正于真师，认得真正之中，将拄杖子，穿在牛鼻孔内，立登彼岸，绝不费力。从此直进大路，缓步而行，终有到家之日。《经》云：得其一，万事毕，岂虚语哉！

(二十九) 金丹图

解说：

《悟真》曰：道自虚无生一气，便从一气产阴阳；阴阳再合成三体，三体重生万物张。所谓“虚无一气”者，乃天地之根，阴阳之宗，万物之祖，即金丹是也。世人不知金丹是何物事，皆于一身有形有象处猜量，或以为金石煅炼而成，或以为男女气血而结，或以为心肾相交而凝，或以为精神相聚而有，或以为在丹田气海，或以为在黄庭泥丸，或以为在明堂玉枕，或以为在两肾中间，如此等类，不可枚举，皆是抛砖弄瓦，认假作真，故学道者如牛毛，成道者如麟角。殊不知金者，坚久不坏之义；丹者，圆明无亏之义。丹即本来先天真一之气，此气经火煅炼，历劫不坏，故谓“金丹”。是丹也，至无而含至有，至虚而含至实，无形无象，先天而立其体，后天而发其用，不可以知知，不可以识识，凝之则失，议之则非，古人强图之以“○”，强名之曰“道”，曰“虚无”，曰“先天一气”，曰“无极”，曰“太极”。曰“道”者，无名之名也；曰“虚无”、“无极”者，自未生物时言之；曰“太极一气”者，自方生物时言之。其实“虚无一气”，“无极”，“太极”，总是“道”之一个物事，非有二件。这个物事，即是“金丹”。在“河图”、“洛书”，即中五之中一点，在“先天”、“后天”，即阴阳相交之中一窍。人人具足，个个圆成，处圣不增，处凡不减，只缘秉气所拘，积习所染，顺其后天之阴，迷失本宗，流荡忘返，莫知底止矣。古来圣

能為萬象生，
不逐四時凋。

有物先天地，
無名本寂寥。

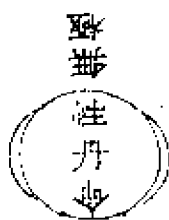

識

識

認得收歸爐內煉，
功完十月化金輝。

同行同坐又同眠，
恍惚杳冥在面前。

贤，慈悲度世，设金丹有为之道以觉人，盖欲人人归根复命，还其当初一个原物而已。其法有二：一有为，一无为。无为者，即“河图”阴阳相合，“先天图”阴阳对交，一气浑然之理；有为者，即“洛书”阴阳错综，“后天图”阴阳生克，两仪变化之理。上智之人，行无为之道，以温养这个“○”，中下之人，行有为之道，从无守有，以复还这个“○”。其实这个到复还来时，仍归无为。无为到尽头时，圆陀陀，光灼灼，净倮倮，赤洒洒，坚固稳定，长久不坏，跳出五行，脱去阴阳，我命由我，不由天矣。但圣贤大道，穷理尽性至命之学，有工程，有次序，有文烹，有武炼，有急缓，有先后，有止足，毫发之差，千里之失，欲要行的，先须知的。知的一分事，行的一分事；知的十分事，行的十分事。世间迷人在皮囊上强扭捏，自以为修持性命，非修性命，乃是伤性命也。性命且不知，妄想长生，岂不愚哉！夫命者，先天正气；性者，先天元神。命属阳，性属阴，性命相合，阴阳混一，是谓“金丹”。金丹者，性命之别名，乃虚无中结就，非后天一身所产之物。不知性命，焉能修持性命；不识金丹，焉能凝结金丹？故穷理工夫，最为先着，果是穷透“河图”、“洛书”奥妙，“先天”、“后天”机秘，则宇宙在乎手，万化生乎身，大地裹黄芽，长遍满乾坤。金花开绽，一步一趋，皆是大道。攒簇五行，和合阴阳，还我生初本来面目。金丹凝结，“洛书”、“后天”有为之功毕，再行温养之功，了“河图”、“先天”无为之道，以复其父母未生以前面目，打破虚空，至于无声无臭地位，大丈夫之能事毕矣。噫！性由自悟，命假师传，不得口诀，徒自猜量耳。

(三十) 鼎炉药物火候六十四卦全图

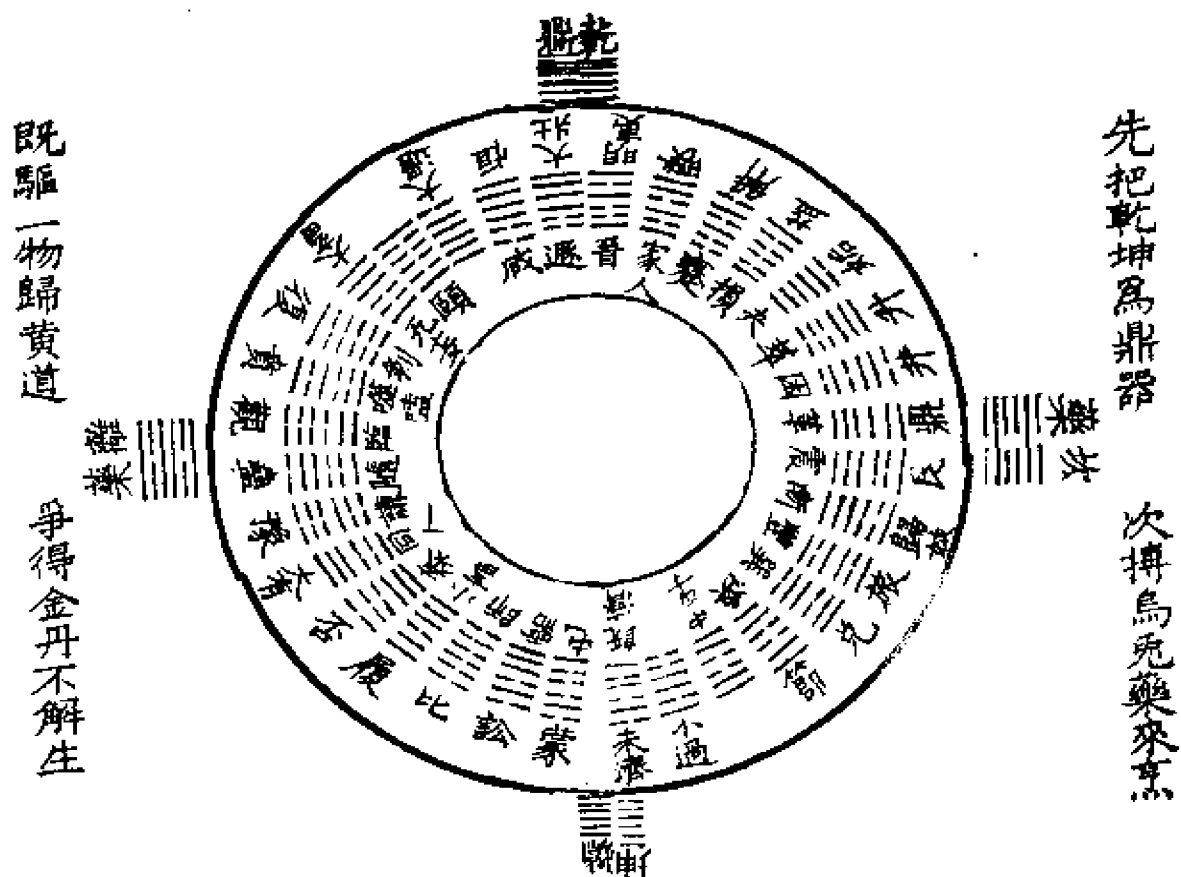

解说：

金丹，有为之道；“后天”，变易之道也。变易之道，以乾、坤为体，以坎、离为用，以屯、蒙六十卦为气候，周而复始，一气流行也。金丹之道，以乾、坤为鼎炉，以坎、离为药物，以屯、蒙六十卦为火候，阴而阳，阳而阴，阴阳迭运，亦一气流行也。徐从事《参同笈注》云：乾、坤者，易之门户，众卦之父

母；坎、离，匡廓运毂正轴牝牡，四卦以为橐龠，覆冒阴阳之道。又云：月节有五六，经纬奉日使。兼并为六十，刚柔有表里。朔旦屯值事，至暮蒙当受。昼夜合一卦，用之依次序。即未至晦爽，终则复更始。日月为期度，动静有早晚。春夏据动体，从子到辰巳。秋冬当外用，自午迄戌亥。赏罚应春秋，昏明顺寒暑。爻辞有仁义，随时发喜怒。如是应四时，五行得其理。此言金丹之道，不外乎变易之道；变易之道，不外乎天地日月阴阳造化之道。人能以刚健为鼎，柔顺为炉，则乾坤鼎炉立矣。人能虚人心，灵性不昧，振道心，正气常存，则坎、离药物得矣。鼎炉立，药物得法，天地效日月，当刚健而即刚健，刚健必归于中正；当柔顺而即柔顺，柔顺必归于中正。仁义并行，动静如一，日乾夕惕，其功不缺。与时偕行，随机应变，即是乾、坤、坎、离四卦，以为橐龠。始于屯、蒙，终于既济、未济，即是赏罚应春秋，昏明顺寒暑。爻辞有仁义，随时发喜怒。一部易理，在吾方寸之中，又何患乎大道不成，性命不了耶？紫阳翁云：先把乾坤为鼎器，次搏乌兔药来烹。既驱二物归黄道，争得金丹不解生。此诗泄尽丹法天机，而无余蕴矣。今立“鼎炉药物火候全图”，以乾在上为鼎，坤在下为炉，坎、离居中为药物，四卦列之于外，以象阴阳之橐龠。其余六十卦，屯、蒙为始，既济、未济为终，列之于内，以象朝暮之火候。屯者，阳气动于阴中也；蒙者，阳气陷于阴中也；既济者，阴阳已合也；未济者，阴阳不交也。阳气初动，即扶阳，所以进阳火，朝之功也；阳气有陷，即养阳，所以运阴符，暮之功也。既济，阴阳已合，须当随时而保济。保济者，借阴全阳也。未济，阴阳不交，须当待时而求济。求济者，借阳益阴也。借阳益阴，进阳火，自屯至既济三十卦，所以致其济也；借阴全阳，运阴符，自蒙至未济三十卦，所以防不济也。始于屯、蒙，终于既济、未济，其余五十六卦，俱皆阴符阳火之事，可以类推而知。然其妙用处，总在坎、离阴阳

健顺，归于中正耳。健顺中正，则始而屯、蒙，终而既济、未济，皆自然而然，无容勉强也。

(三十一) 阳火阴符六阳六阴全图

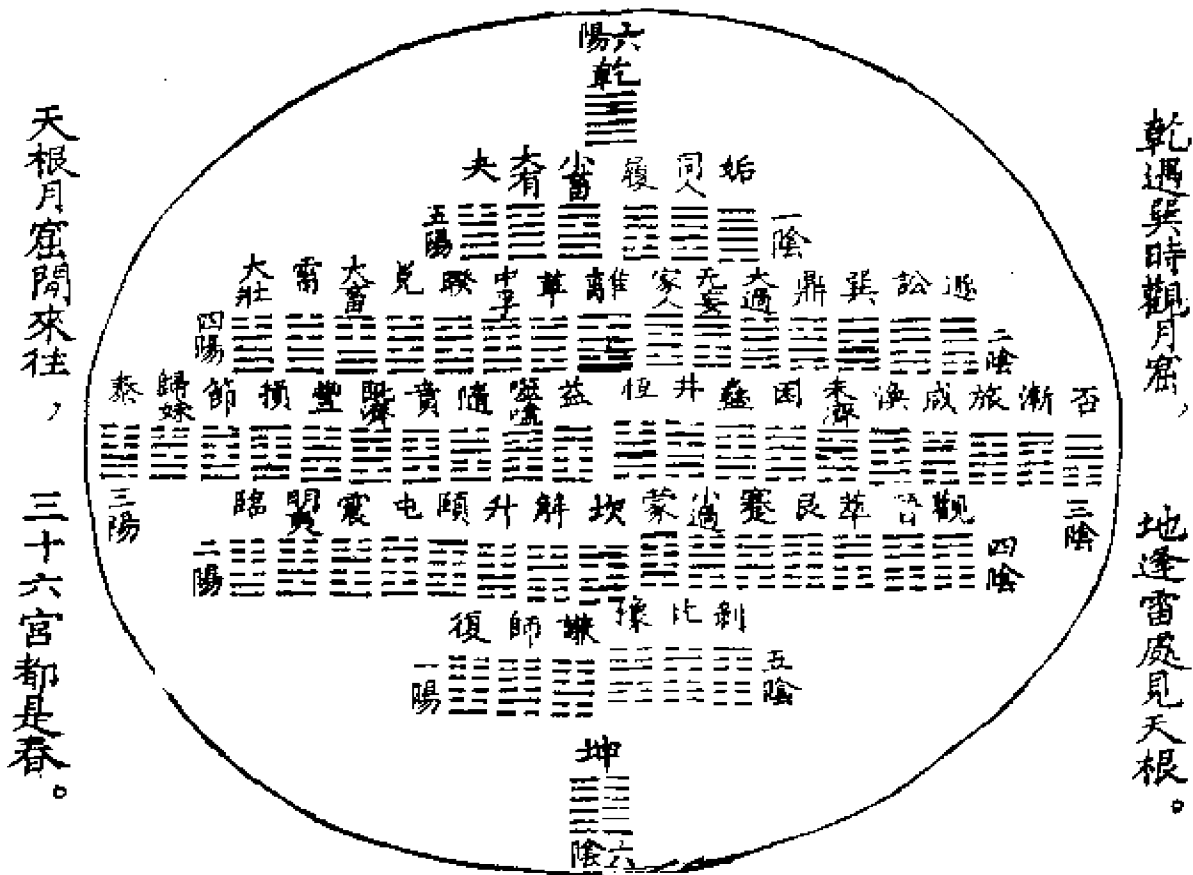

解说:

金丹大道，始终两段工夫。一进阳火，一运阴符。进阳火者，阴中返阳，进其刚健之德，所以复先天也；运阴符者，阳中用阴，运其顺柔之德，所以养先天也。进阳火，必进至于六阳纯全、刚健之至，方是阳火之功尽；运阴符，必运至于六刚纯全，柔顺之至，方是阴符之功毕。阳火阴符，功力俱到，刚柔相当，

健顺兼全，阳中有阴，阴中有阳，阴阳一气，浑然天理。圆陀陀，光灼灼，净侃侃，赤洒洒，圣胎完成。一粒黍米宝珠，悬于太虚空中，寂然不动，感而遂通。感而遂通，寂然不动，常应常静，常静常应，本来良知良能，面目全现，所谓“一粒金丹吞入腹，始知我命不由天”也。再加向上工夫，炼神还虚，打破虚空，脱出真身，永久不坏，所谓“圣而不可知之之谓神”，进于形神俱妙，与道合真之境矣。今立“六阳六阴阳火阴符全图”，以复、临、泰、大壮、夬、乾、姤、遁、否、观、剥、坤十二卦，列之于外，其余五十二卦，列之于内。虽是六十四卦，总是十二卦统之。复之一阳进，而凡一阳之卦，皆在其中；临之二阳进，而凡二阳之卦，皆在其中。至于三阳、四阳，五阳，俱皆如此。运阴亦然。左阳卦者，先进阳火以复先天也。

清·张惠言《易图条辨》

(一) 龙图天地未合之数图

解说：

此“龙图”天地未合之数，张理图说第一，与序文合。其二则天地已合之位，即刘牧之“洛书”生数、成数二图也。其三则天地生成之数，即朱子《启蒙》之“河图”也。其四则“洛书纵横十五之象”，即《启蒙》之“洛书”也。（说云希夷所传，以此为“龙图”三变。）皆理以意说，谬于希夷之旨。

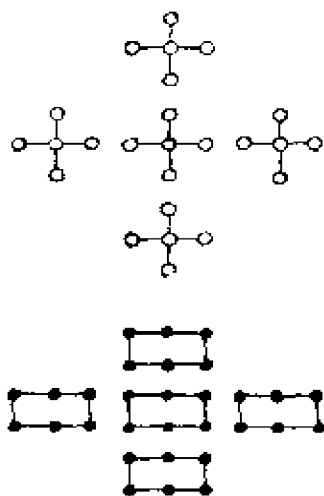

(二) 刘长民河图

(三) 刘长民洛书生数图



图 (二)



图 (三)

(四) 刘长民洛书成数图

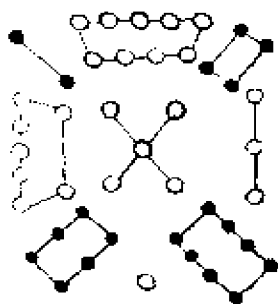
(五) 朱子发河图

(六) 朱子发洛书

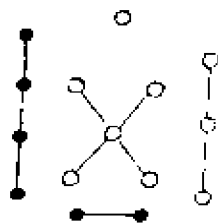

图 (四)

图 (五)

图 (六)

解说：(五、六两图并说)：

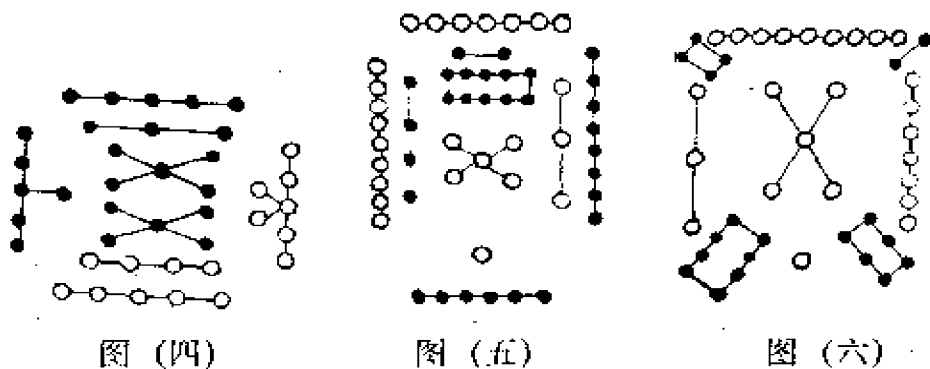
朱子发“汉上易图”云：右图刘牧传于范谔昌，谔昌传于许坚，坚传于李溉，溉传于种放，放传于希夷陈抟。

(七) 刘牧太极生两仪图

解说：

刘氏曰：画天左旋者，取天一天三之位也。画地右动者，取地二地四之位也。分而各其处者，盖明上下未交之象也。

易者，一也，一变而为七，七变而为九。一者，太初气也；七者，太始气也；九者，太素气也。太初气始，故曰一；太始形始，故曰七，七者，气上生也；太素质始，

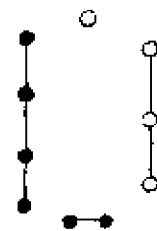

故曰九，九者，究也。气形质虽具而未离，故曰“浑沦”。此在易之先数者，假以言之，非可数也。九复变而为一，则太极矣。乃分而为天地，天地交而生万物，大衍之数，天地生万物之数也。非日月进退，则乾一、坤二之数，无由出也。非五行生成，则水一、火二之数，无由立也。今乃以生物之次，为天地之体，是今日适越而昔至也。且图两仪而数以四，不其慎耶？

刘氏此图，一南二北，三西四东，盖先天之卦，始乎此矣。不知一、三立阴方，二、四立阳方，阴阳之位已错。

刘氏曰：天五居中而变化，不知何物也，强名曰中和之气，兹所谓“阴阳不测之谓神”者也。

夫神者统天生物，妙万物而为言，乾元是也。寂然不动，则谓之中，太极是也。感而遂通，则谓之和，九、六是也。天五生土，地十成之，方其有五，独阳无阴，何以为不测乎？土分于四时，而土非四时之所以行也，信具于五德，而信非五德之所以立也。宫倡五声，而元音之本，不可谓即宫也。甘受五味，而至味之元，不可谓即甘也。刘氏论其用四十九云：天一者，在数为天一，在乾为初九，在复为初爻，在五行为水，（此非也。）在律为黄钟，然则其意以为阴阳之神也，则易有二神矣。

（八）刘牧天地数十有五图

解说：

刘氏曰：天一下生地六，地二上生天七，天三左生地八，地四右生天九，（法以一合五为六，二合五为七，三合五为八，四合五为九。）谓之参伍以变。参，合也；伍，为偶配也。（七、八、九、六为四象，是为两仪生四象。）

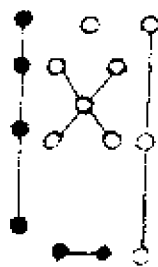

闻一、六合水于北，未闻一南而北合为六也。且若一、五合为六，是皆天数，安得谓地成之乎？天一生水，地六成之，由刘氏之言，即天一生地六而为水也。

吾于刘氏此图，取二言焉，曰天一、天三、天五成九，地二、地四成六也。然以为用九、用六，因此则不可，阴阳无进退，安得为用乎？

七、八、九、六为四象，郑氏说也。然其所谓七、八、九、六者，阴阳涵三为一，进退之数，其取于水、火、木、金者，以配四时，仍仲翔天地生四时之义也。故由郑、虞言之，阴自一而变七，究于九，火、金得之以居南、西；阳自一而变八，究于六，木、水得之以居东、北。七、八生物为精气，九、六终物为游魂，是两仪象变而生四象也。自刘氏言之，一生六，三生八，二生七，四生九，又各兼五，是五仪生四象也。

(九) 刘牧四象生八卦图

解说：

刘氏曰：水居坎而生乾，（水数六，除三画为坎，余三画布于亥成乾。）金居兑而生坤，（金数九，除三画为兑，余六画布于申为坤。）火居离而生巽，（火数七，除三画为离，余四画布于巳为巽。）木居震而生艮。（木数八，除三画为震，余五画布于寅为艮。）

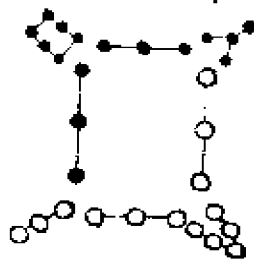

乾、坤、艮、巽象其画数，可谓巧矣。坎、离、震、兑皆三画，何耶不特此也？刘氏所谓“河图”之数一、六合北，坎、乾也；三、八合东，震、艮也；二、七合西，坤、兑也；四、九合南，巽、离也。乃以九生兑、坤，以七生离、巽，是何违错耶？

“河图”之数，自一至九而虚五以应八卦。今于数虚其自一至五而分六、七、八、九为三者五，四、五、六者各一，以为八卦，乃曰：此“河图”之数也。呜呼！其谁信之。

刘氏曰：大衍之数五十，天五不用。扬子云曰：五与五相守。地十即五，五十有五即五十。

虞氏曰：略其奇五，地十即五，故可略也。刘氏求其说，不得从而为之辞。

九宫数止于九，故天五不用，与地十合中宫也。若用地十而不用天五，则土有成而无生矣。

刘氏曰：天地之数十有五，居其内而外斡，五行之数四十也。（此说朱子发已驳之。）今只用四十九，何也？盖由天五为变化之始，散在五行之位，故中无定象。又天一者居尊而不动，惟天三、地二、地四之数合而成九阳之数也。天三则乾之三画，地二、地四则乾之六画也。

刘氏既以天一、天三、天五为九，地二、地四为六，则是自一至五，天地之体相合不可偏废矣。今乃虚生土之五，又以生水之一，尊而不动，别兼地二、四以足天之九，是为阴阳混居，五行偏阙。区区以三、六象乾、坤画数，不亦诬乎？

(十) 刘牧乾坤生六子图

损东方坤之一，以益东南乾，则震五巽四。
损北方坤之一，益南方乾，则坎五离四。损东北坤之一，益西方乾，则艮五兑四。是谓三索。

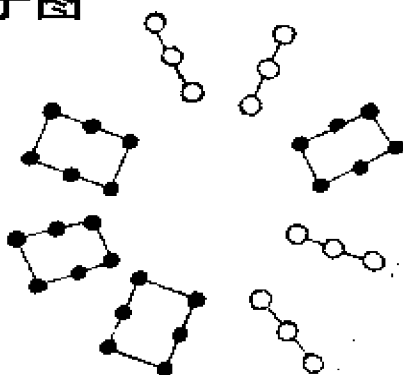

解说：

朱震《丛说》引刘氏而驳之云：刘氏曰：先布五十五数，后除天地四方数，余以奇偶数排之，便见八卦之位。此说不通。除

天九地六，四方四数而布八卦，即八卦所用只三十六，而十九数为赘矣。所谓天者，乾也；坤，地也；四方，坎、离、震、兑也，若除天地四方之数，又于四象、二仪之外，而有八卦矣。

刘氏论“河图”之数四十五，五行之数则四十，四象生八卦之数则三十，此又去其十九而三十六，朱氏驳之当矣。且不特此既有八卦，而后有方位，不识六子未生，何以乾布四位而夹坤，坤布四位而错乾也。又不识乾、坤何以一卦，而羨其三也。

(十一) 刘牧三才图

解说：（注：此图原缺）

若所图则是否也，三才之道岂若是乎？

朱震引刘氏而驳之云：刘氏云内十五天地之用，九、六之数也。兼五行之数四十，合而为五十有五。此说不通。虞翻曰：甲乾乙坤相得合木，丙艮丁兑相得合火，戊坎己离相得合土，庚震辛巽相得合金，壬壬地癸相得合水。翻谓天地者，谓乾坤也。（此则未然。天地，坎、离之合也，故曰坎离生冬。然以为乾、坤亦可。）十日之数甲一、乙二、丙三、丁四、戊五、己六、庚七、辛八、壬九、癸十，故乾纳甲壬，配一、九；坤纳乙癸，配二、十；震纳庚，配七；巽纳辛，配八；坎纳戊，配五；离纳己，配六；艮纳丙，配三；兑纳丁，配四，此天地分五十五数也。

朱氏此说正合系注，惠定宇讥之，谓其合纳甲生成二数为一非也。朱氏又曰：言五行之成数，则九六在其中矣。以此驳刘氏，非也。阴阳九六进退取数于未生物以前，五行就其数耳。刘氏之说所以不通者，阴阳进退有七、八而后有九、六，易一变而为七，七变而为九，阴并阳生，九退而七，八退而六，非积一、

三、五为九，二、四为六也。何以知之？一、三、五无七数，二、四无八数故也。

李泰伯论“河图”曰：刘御寇言易者，一也。一变而为七，七变而为九，九复变而为一。御寇所谓变者，论此图也。如泰伯之意以一始于北，历西七而南得九；二始于西南，历西北八而东北得六，其义不然。易有始有壮有究，故阳有一、七、九，阴有二、八、六。阴阳相并俱生，有一则有二，有七则有八，阳壮而进，变七之九；阴壮而退，变八之六，九、六不相并也。三者皆为气变，未始有物也。九、六既究阴阳浑成是为太极而形变生焉，故曰：九复变而为一。今若泰伯之说，阳以逆行而曰进，阴以顺行而曰退，其不可一也。且若阳以逆行为进，阴以顺行为退，而阴进自一而七而九，阴退当自八而六而二，其不可二也。阳一、七、九将变而三，阴二、八、六将变而四，不然，则图废其二，何得九复变而为一者乎？其不可三矣。

(十二) 朱子启蒙河图

(十三) 朱子启蒙洛书



图 (十二)



图 (十三)

解说 (十二、十三两图并说):

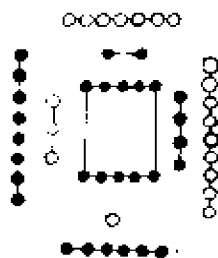
蔡元定云：关子明、邵康节皆以十为“河图”，九为“洛书”，唯刘牧臆见以九为“河图”，十为“洛书”，托言出于希夷，与诸儒

旧说不合。

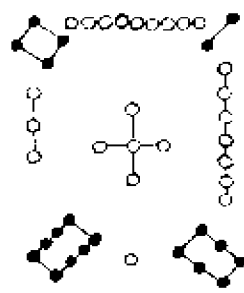
康节唯言圆者“河图”之数，方者“洛书”之数，未尝言九、十，蔡氏所据，唯有“关易”耳。邵子之说，胡渭《易图明辨》详矣。

《启蒙》曰：则“河图”者虚其中，则“洛书”者总其实也。“河图”之虚五与十者，太极也。奇数二十，偶数二十者，两仪也。以一、二、三、四为六、七、八、九者，四象也。析四方之合，以为乾、坤、离、坎，补四隅之空，以为兑、震、巽、艮者，八卦也。“洛书”之实，其一为五行，其二为五事，以至其九为福极，其位与数，尤晓然矣。

“河图”实有五十而曰虚，其五十为太极，以其五十为太极而虚之耶？将以五十在中，居太极之位，而当太极耶？朱子与陆象山论太极，言“极”不可训为“中”。据此，则“极”仅“中”之名矣。不然，五十非起数之本也。两仪有四，四象有八，其病与刘牧正同。而四方之象，皆一阴一阳，又未见其分四象也。析四方之合，其谓六、七、八、九乎？补四隅之空，其一、二、三、四乎？然不识坤何以六，艮何以一，乾何以七，兑何以二，此于数无一合者，又不若刘牧之巧矣。

元道士雷思齐著《易图通变》，论云：由汉而唐，《易经》行世，未有及于图书之文。迨宋之初，陈抟图南始创意推明象数，自谓因孔子三陈九卦之义，得其远旨，新有书述，特称“龙图”离合变通，图余二十，是全用《大传》“天一、地二”至“天五、地十”五十有五之数，杂以纳甲。内一图谓形九宫，附一图谓形“洛书”者，则尽去其五。生数只起地六至地十，自释十为用十，为成形，故《洪范》陈五行之用数语而已。及终其书，再出两图，其一形九宫者，元无改异，标为“河图”；其一不过尽置列《大传》五十有五之数于四方，而自标异谓为“洛书”，并无传例言说。特移二、七于南，四、九于西，莫可知其何所祖法，而标以

此名。自图南五传而至刘牧长民，乃增至五十五，图名以“钩隐”。师友自相推许，各于易有注释曰“卦德论”，曰“室中语”，曰“记师说”，曰“指归”，曰“精微”，曰“通神”。时则有李覯泰伯著《六论》以驳其非，而删其图之复重，而存之者三焉：“河图”也，“洛书”也，“八卦”也。夫长民之多为图画固非，而泰伯亦原未知此图之三本之则一尔。夫图南之初为形“洛书”者，亦不过谓十为用，十为成形，故《洪范》陈五行之用也。其序明称始图之未合唯五十五数，不知何以于其末改标之以为“洛书”，殆其始误也。长民辈乃增益其误，遂真以为“洛书”，而有五十五图以实之。以至泰伯以后，悉以图南之标异之五十五数为真“洛书”也。不思图南标“洛书”之始，偶谓用十。夫“洛书”所叙“九畴”，其十数当何从而起哉！意岂谓《大传》之“河图”既可出而示世，则“洛书”亦可以并出示之，因假《大传》五十五数托为书之九畴乎？九畴所言，皆用纵比而同之，谓五十五数其用又安在哉！此不可之大者也。故尝因长民之事讨其原，图南之后，种放、许坚、李溉，未及见其他有著述。若范谔昌所著《大易源流》，其称龙马负图出河，羲皇穷天人之际，重定五行生成之数，定地上八卦之体，故老子自西周传授孔子造易之源。天一正北，地二正南，天三正东，地四正西，天五正中央；地六配子，天七配午，地八配卯，天九配酉，地十配申寄于未，（未字雷伪作末，亦以为驳非也。）乃天地之数五十有五矣。详所冀之数，正今图所传有四方而无四维者，是谔昌原不识图南所以标异，特因《太玄》准《易》取于《洪范》一水、二火、三木、四金、五土而然，造端老子，增立怪异，以实图南易置二、七、四、九之位耳，然犹未尝以九畴分配九宫也。至长民乃云“洛书”之九畴，本“河图”自然之数，虚皇极于中，而以八畴分布四正、四维。夫九畴为禹次第之者，直自初一、次二、次三、四而以次用之也。今随“河图”十五纵横置之，则成乱次矣。以至谓火金易位，与“河图”不同，

其颠倒迷谬若此。其后杨次公自著《洞极经》，托名关子明，（后山《谈丛》云：世传王氏《元经》，《薛氏传》，关子明《易传》，李卫公问对，皆阮逸所著。逸以草示苏明允，而子瞻言之。杨杰字次公，元丰中与范镇论乐，其人又在阮逸之后。其叙本篇，称子曰：“河图”之本，七前六后；八左九右，圣人观之以画八卦，是故全七之三以为离，奇以为巽；全八之三以为震，奇以为艮；全六之三以为坎，奇以为乾；全九之三以为兑，奇以为坤。正者全其位，隅者尽其画，而谓四象生八卦，（此仍长民之说。）此谬之尤者。乾坤相索而生六子，今为男女者，反能生父母之卦耶？又谓“洛书”之文，五处其中，九前一后，三左七右，四前左，二前右，八后左，六后右。后世稽之以为三象，因而九变之以二十七象。次公之假此妄例，特以盖其所祖者，乃杨子云三方、九州、二十七部，私以为书耳。而朱元晦、蔡季通反祖之，信以为关子明作也，反指斥刘牧，谓以九为“河图”，十为“洛书”，托言出于希夷，与诸儒旧说不合，而直以图南始标误之“洛书”为“河图”，而以其初正指“河图”反以为“洛书”，则朱、蔡实自误，而反罪长民之先误，专己自是，张其辨说，不克自反，一至于此。

思齐字贤，号空山，临川人，著《易图通变》五卷，《易筮通变》三卷。其言易图，以四象无五，八卦无十，虚用五，十以行实体之四十。尊“河图”，抑“洛书”，于希夷之术，为知所本者。此论推“河图”传说之妄，可谓著明矣。《卦德论》一卷，即刘牧撰。《室中记师隐诀》一卷，黄黎猷撰，黎猷，牧弟子也。《精微》三卷，《纪师说辨》二卷，皇甫泌撰。《周易通神》一卷，吴秘撰。并见元胡一桂《启蒙翼传》。泌与秘，胡不知为牧弟子也。

上

(十四) 太极图

解说:

右载《性理大全》。朱子曰：“太极图”者，濂溪先生之所作也。○，此所谓无极而太极也；☯，此○之动而阳，静而阴也。中○者，其本体也；☱者，阳之动也，○之用所以行也；☷者，阴之静也，○之体所以立也。☰者，☱之根也；☷者，☷之根也。☱者，☱之根也。☱，此阳变阴合，而生水、火、木、金、土也。☱者，阳之变也；☷者，阴之合也。☷，阴盛，故居右；☱，阳盛，故居左；☱，阳稚，故次火；☷，阴稚，故次水；☱，冲气，故居中。而水、火之凡、

交系于上，阴根阳，阳根阴也。○，此无极，二五所以妙合而无间也。○，乾男坤女，以气化者言也。各一其性，而男女一太极也。○，万物化生，以形化者言也。各一其性，而万物一太极也。

右见朱子发《汉上易图》。子发云：陈抟以“太极图”授种放，放传穆修，修传周敦颐，敦颐传二程先生。

右载《性理大全》。

毛奇龄《太极图说·遗议》云：“参同契图”自朱子注后，则学者多删之，唯彭本有“水火匡廓图”、“三五至精图”、“斗建子午图”、“将指天罡图”、“昏见图”、“晨见图”、“九宫八卦图”、“八卦纳

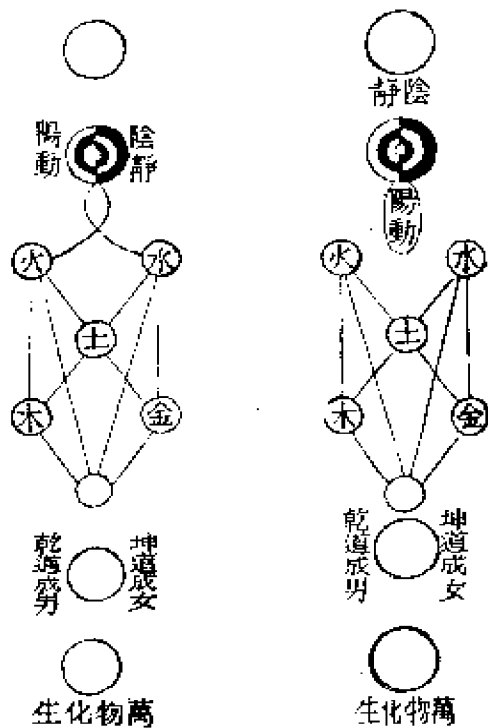

甲图”、“含元播精三五归一图”，然或并“至精”、“归一”图，或并“斗建”、“将指”图，故或七或九，今藏书与道家多有之。

(十五) 水火匡廓图

解说：

“水火匡廓图”者，以章首有“坎离匡廓”、“运轂正轴”二语。所云水、火，即坎、离也。丹家以坎、离为用，故轮而象之，又名“水火二用图”，则又取“天地者，乾坤之象”，“坎离者，乾坤之用”二语。盖其图正作坎、离二卦，而运为一轴，非所谓两仪也，亦非所谓阳动生阴、阴静复生阳也。其中一〇，则坎、离之胎也。



(十六) 三五至精图

解说（十四至十六诸图并说）：

“三五至精图”者，取“三五与一，天地至精”语，而分五行为三五。中央土，一五也，天五生土也；左火与木，共一五也，地二生火，天三生木也；右水与金，又共一五也，天一生水，地四生金也。故其为生序，则水承坎下，火承离下；其为行序，则金盛为水，木盛为火而合，而复归于一元也。（合三五而皆钩联于下之一〇。）则此一〇者，三五之合，非二五之合，三五之精，非二五之精。盖丹家水火必还一元，故其后复有“含元播精”、“三五归一”之语。

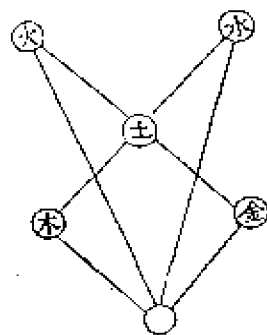

胡渭《易图明辩》云：唐《真元妙经品》有“太极先天图”，

合三轮五行为一，而以三轮中一〇，五行下一〇为太极，又加以阴静阳动，男女万物之象，凡四大〇。阴静在三轮之上，阳动在三轮之下，男女万物皆在五行之下，与宋绍兴甲寅朱震在经筵所进“周子太极图”正同。今《性理大全》所载者，以三轮之左为阳动，右为阴静，而虚其上下之二〇，以为太极，乃后人所改，非其旧也。或曰陈抟所传，或曰周子所自作，而道家窃之以人藏。

“太极图”为希夷所传，朱子发证之，言必非无徵。道家以之言丹，而周子取之以论易，则改“水火”为“两仪”；改“三五归一”为“二五妙合”。毛大可之说，不足以驳之。胡晞明据道藏之图，以为今图，系后人所改，证之《汉上易图》，则至为确凿。盖朱子所定也。易以阴阳为体，动静为用，阴阳相并俱生，分而迭用。《太极图说》则以阴静为体，阳动为用，其病与康节正同。

朱彝尊云：自汉以来，诸儒言易，莫有及“太极图”者，惟道家有《上方太洞真元妙经》，著“太极”、“三五”之说。唐开元中明皇为制序，而东蜀卫琪注《玉清无极洞仙经》，衍有“无极”、“太极”诸图。陈抟居华山，曾以“无极图”刊诸石。为圈者四、位五行其中，自下而上，初一日“元牝之门”，次二曰“炼精化气，炼气化神”，次三“五行定位”曰“五气朝元”，次四“阴阳配合”曰“取坎填离”，最上曰“炼神还虚，复归无极”，故谓之“无极图”。相传受之吕嵩，嵩受之钟离权，权得其说于伯阳，伯阳闻其旨于河上公。周元公取而转易之，亦为圈者四，位五行于其中，自上而下，最上曰“无极而太极”，次二“阴阳配合”曰“阳动阴静”，次三“五行定位”曰“五行各一其性”，次四曰“乾道成男，坤道成女”，最下曰“化生万物”，更名之曰“太极图”，仍不没无极之旨。由是诸儒推衍其说，南轩张氏谓元公自得之妙，盖以手授二程先生者，自孟氏以来未之有也。

此所云《上方太洞真元妙经》著“无极”、“三五”之说，盖即

胡朏明所云，然竹垞何以不引其图，岂未之见耶？抑见其绝似周子之图，以为后人窃入者，而不以之驳周子耶？然果如此说，则周子信非受之希夷，而异端之说固有稍反之，而即为吾儒者，亦不足以借原彼氏为周子咎也。

(十七) 赵抃谦天地自然之图

(十八) 赵仲全古太极图



图 (十七)



图 (十八)

解说 (十七、十八两图并说):

赵抃谦 (字古则，余姚人，宋宗室，别号老古先生。名山藏作赵谦，云洪武初聘修《正韵》。)《六书本义》云“天地自然之图”。遽戏氏龙马负图出于莱河，八卦所以画也。此图世传蔡元定得于蜀之隐者，秘而不传，虽朱子亦莫之见，今得之陈伯敷氏。尝熟玩之，有太极涵阴阳，阴阳涵八卦之妙。

赵仲全《道学正宗》云：“古太极图”，阳生于东而盛于南，阴生于西而盛于北，阳中有阴，阴中有阳，而两仪，而四象，而

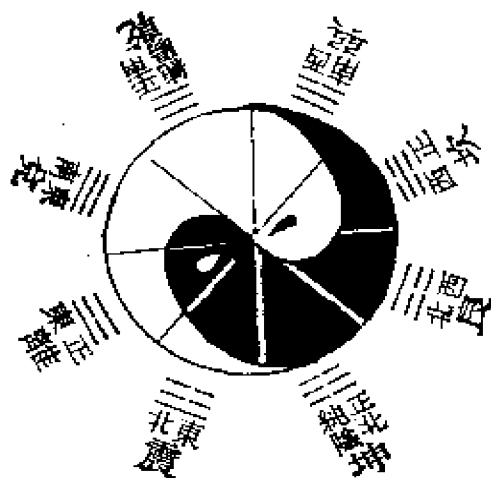
八卦，皆自然而然者也。

元袁桷（字清容）《谢仲直易三图序》云：上饶谢先生遁于建安，（胡渭云即枋得也，字君直、清容，以谢拒元命，为时所忌，故隐其名，复更其字。）番禺吴生蟾往受易，而后出其图焉。建安之学为彭翁，彭翁之学为武夷君，而莫知所受，故曰托以隐秘，故谓之武夷君焉。始晁以道纪传易统绪，截立疆理，俾后无以伪。至荆州袁溉道洁始受于薛翁，而易复传袁，乃以授永嘉薛季宣士龙。始薛授袁时，尝言河洛遗学，多在蜀汉间，故士大夫闻是说者，争阴覲之。后有二张，曰行成，精象数；曰缙，通于玄。最后朱文公属其友蔡季通如荆州，复入峡，始得其三图焉。或云：“洛书”之传，文公不得而见。今蔡氏所传，书讫不著图，藏其孙抗，秘不复出。临邛魏了翁氏尝疑之，欲经纬而卒不可得。今彭翁所图，疑出蔡氏，惜彭不具本始。谢先生名字今不著其终也，世能道之。（胡渭云：蔡氏所得之三图，清容不言其形，象据赵古则所传“天地自然图”以为蔡氏之所得。则三图之中，此居其一。）

明宋濂云：新安罗端良愿作阴阳相含之象，就其中八分之以为八卦，谓之“河图”。用井文界分九宫，谓之“洛书”，言出于青城山隐者。（阴阳相含，八分为八卦，盖与赵仲全之图同。）

观此数说，则此图元初出于建安，明人盛传之，其托于蔡季通，非有证据，而胡明酷信之，以为希夷所授，康节所传，仅有此图，而“龙图”为妄托，抑亦惑矣。为此图者，盖由朱了发纳甲之图，用周元公太极之法，圜而入之，其于卦画之象，则诚有巧合者，使后人观之一览，而即得先天八卦，更无一毫有待推排，此世所以笃信也。（胡拙明云：但不可指以为伏羲之“河图”，特以其于古无徵耳。非疑其义。）然阴阳之理，阳必生于子中，阴必生于午中，今图阳始于丑，阴始于未，则于天地之理大谬。若以二始对子、午，即乾、坤又不正南、北，此其大不通者

也。坎之象，取对过阳在中；（胡渭云：取东之黑中白点，为二偶含一奇。）离之象，取对过阴在中，（取西之白中黑点，为二奇含一偶，以合参同戊己在中宫之象。然坎在西而象东，离在东而象西，六卦皆得其方，而坎离易其位，非其例也。至于八分之，而坎之下多一分黑，离之下多一分白，则不成卦矣。或者谓坎、离皆取外一分为下爻，内一点为上爻，黑白之体为中爻，则上爻之上亦余一分黑白，其不成卦同此，又其不通也。故就其图合之朱、邵，而抵牾若此，况朱、邵之图又于易不合者乎？世儒驳元公之图而取此，未见其知古书之真伪也。

(十九) 参同契纳甲图

(二十) 汉上易卦纳甲图



图 (十九)



图 (二十)

解说（十九、二十两图并说）：

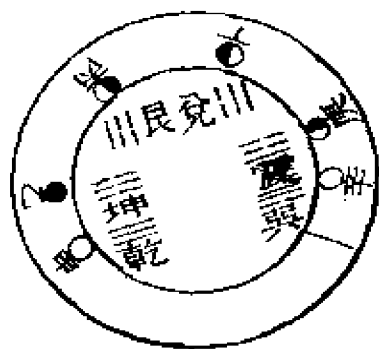
前图六卦各就其方，唯未明坎、离象见中宫，乾、坤合壬癸为不备。后图则以先天之卦位配之，于消息则震、兑、巽、艮不得相属，坎、离不得进退；于纳甲则十干错乱，既违《易》五位相得之义，又戾《参同》青赤白黑皆禀中宫之文，是子发惑于邵子之说，而改《参同》以合之也。

清·焦循《易图略》

(一) 旁通图

家人 上之解三	鼎 二之五 五之一 初之四 四之初 上之屯三	屯 三之鼎上	歸妹 二之五 五之一 四之漸初 三之漸上	漸 初之歸妹四 上之歸妹三	蠱 一之五 五之二 初之隨四 上之隨三	隨 四之蠱初 三之蠱上	大有 二之五 五之二 四之比初 上之比三	比 初之大有四 三之大有上	師 二之五 五之二 初之同人四 三之同人上	同人 四之師初 上之師三	兌 二之艮五 四之艮初 三之艮上	艮 五之兌二 初之兌四 上之兌三	離 五之坎二 四之坎初 上之坎三	坎 二之離五 初之離四 三之離上	巽 二之震五 初之震四 三之震上	震 五之巽二 四之巽初 上之巽三	坤 五之乾二 初之乾四 三之乾上	乾 二之坤五 四之坤初 上之坤三

	二之五 五之二 初之四 四之初 三之家人上
	四之蒙初
	二之五 五之二 初之革四 三之上 上之三
	初之睽四
	二之五 五之二 四之蹇初 三之上 上之三
	二之豫五 上之豫三
	五之小畜二 初之四 四之初 三之小畜上
	五之姤二 三之姤上
	二之復五 初之四 四之初 上之復三
	二之剝五 四之剝初
	五之夬二 初之夬四 三之上 上之三
	五之履二 初之履四
	二之謙五 四之謙初 上之三 三之上
	二之旅五 三之旅上
	五之節二 初之四 四之初 上之節三
	五之困二 上之困三
	二之賁五 初之四 四之初 三之賁上
	五之渙二 四之渙初
	二之豐五 初之豐四 三之上 上之三
	二之噬嗑五 初之噬嗑四
	五之井二 四之井初 三之上 上之三
	二之五 五之二 三之遯上

	初之四 四之初 上之臨三
	二之五 五之二 初之无妄四
	四之升初 三之上 上之三
	二之五 五之二 上之萃三
	初之四 四之初 三之大畜上
	二之五 五之二 四之觀初
	初之大壯四 三之上 上之三
	二之晉五
	五之需二 初之四 四之初 三之上 上之三
	五之訟二
	二之明夷五 初之四 四之初 三之上 上之三
	二之五 五之二
	初之四 四之初 三之上 上之三
	二之五 五之二 三之上 上之三
	初之四 四之初
	二之五 五之二 初之四 四之初
	三之上 上之三
	二之小過五 三之上 上之三
	五之中孚二 初之四 四之初
	二之頤五 初之四 四之初
	五之大過二 三之上 上之三

解说：

《传》云：六爻发挥，旁通情也。凡爻之已定者不动，其未定者在本卦，初与四易，二与五易，三与上易。本卦无可易，则旁通于他卦，亦初通于四，二通于五，三通于上。成己所以成物，故此爻动而之正，则彼爻亦动而之正，未有无所之自正不正人者也。枉己未能正人，故彼此易而各正，未有变已正之爻为不正，以受彼爻之不正者也。虞仲翔三变受上之说，其悖道甚矣。初必之四，二必之五，三必之上，各有偶也。初不之四，二不之五，三不之上，而别有所之，则交非其偶也。虞仲翔谓过以相与为初与五应，二与上应，无是义矣。卦始于乾、坤，初与初索成震、巽，二与二索成坎、离，三与三索成艮、兑，此乾、坤平列也。若乾与坤重为否、泰，则否四之初，即一索也；泰二之五，即再索也；否上之三，即三索也。若乾与乾重，坤与坤重，则乾四之坤初，即否四之初也；乾二之坤五，即泰二之五也；乾上之坤三，即否上之三也，故旁通之义，即由一索、再索、三索之义而推索即摩也。刚柔相摩，即吾与尔靡之，靡，一以贯之者也。凡旁通之卦，一阴一阳，两两相孚，（凡易称孚，称有孚，皆指旁通，详见通释。）共十二爻，有六爻静，必有六爻动；既济六爻皆定，则未济六爻皆不定。六爻发挥，六位时成，谓此十二爻中之六爻也。

升降之说见于荀爽，（解“云行雨施”云：乾、坤二卦成两既济，阴阳和均而得其正。解“日月合其明”云：坤五之乾二成离，乾二之坤五为坎。解“或跃在渊”云：欲下居坤初。解“行而未成”云：谓行之坤四。解“含宏光大”云：乾二居坤五为含，坤五居乾二为宏，坤初居乾四为光，乾四居坤初为大。）旁通之说见于虞翻，（翻谓比与大有旁通，小畜与豫旁通，履与谦旁通，同人旁通师卦，蛊与随旁通，临与遁旁通，剝与夬旁通，大畜与萃旁通，颐与大过旁通，坎与离旁通，恒与益旁通，姤与复旁通，革

与蒙旁通，鼎与屯旁通。)但荀氏明升降于乾、坤二卦，而诸卦不详，虞氏以旁通解易，而不详升降之义。顾乾、坤之升降，即乾、坤之旁通，而诸卦之旁通，乃乾坤之升降也。试举经文证之：同人九五“大师克相遇”，若非师与同人旁通，则师之“相克”，师之“相遇”，与同人何涉？其证一也。艮六二“不拯其随”，兑二之艮五，兑成随。兑二之拯正是随之拯。若非艮、兑旁通，则“不拯其随”之义不可得而明，其证二也。涣初之丰四，丰成明夷，故丰九四言“遇其夷主”，与涣六四“匪夷所思”互相发明。若非丰涣旁通，则“匪夷所思”、“遇其夷主”，何以解说？其证三也。屯九五“屯其膏”，即鼎九三“雉膏”之“膏”，屯、鼎旁通，其证四也。需，不进也；晋者，进也。惟需、晋旁通，故进、不进相反，其证五也。解上六“射隼于高墉之上”，谓六三旁通于家人，家人上巽为“高墉”。同人四之师初成家人，亦云“乘其墉”。家人与解旁通，一“墉”字明之，其证六也。噬嗑，食也。井“泥不食”，井“渫不食”，谓未旁通于噬嗑，其证七也。屯见而不失其居，蛊六四“往见”，谓初六旁通于随四，随即成屯，是为随、蛊旁通，其证八也。同人九三“升其高陵”，上九通于师三师成升，其证九也。明夷六五“箕子之明夷”，箕子即其子，中孚九二“鸣鹤在阴，其子和之”，谓九二旁通小过六五，惟小过六五不和中孚之九二，而以四之初成明夷，故云其子之明夷。苟其子与鹤鸣相和，则明不伤夷，是中孚、小过旁通，其证十也。旁通自此及彼，自近及远，故取义于“射”。既济六爻皆定，不用旁通，则“水火不相射”，其证十一也。困成需，贲成明夷，则“有言不信”，以贲之小而合，困之有言为“小有言”，需旁通于晋，明夷旁通于讼，则虽“小有言”而“终吉”，故需、讼称“小有言”，明夷称“主人有言”，其证十二也。明夷“三日不食”，旁通于讼“则食旧德”；其证十三也。物畜然后有礼，故受之以履。祭义：仲尼燕居，皆以礼为履，履旁通于谦，故谦以制礼，其证十四

也。井“泥不食”，谓丰四之井初成需，故“需于泥”。丰成明夷，需二之明夷五为“致寇”，至《传》云“灾在外”，即丰过旬灾之灾，其证十五也。小畜“密云不雨，自我西郊”，其辞又见于小过六五。小畜上之豫三，则豫成小过，中孚三之上，则亦成需，以小过为象之比例，以中孚为小畜之比例，解者不知旁通之义，则一“密云不雨”之象，何以小畜与小过同辞？其证十六也。家人何以“行有恒”？上旁通于解三，则解成恒，其证十七也。大畜，时也，随四之蛊初，即大畜是为天下随时，其证十八也。《杂卦传》：大过，颠也，而大过《经》文不称“颠”，颐六二、六四两称“颠”，颠即颠实扬休之“颠”，谓颐五空虚，大过二往填实之，非大过与颐旁通，何以《经》之“颠”在颐，而《传》之“颠”在大过？其证十九也。临初九、九二皆云“咸临”，惟遁上之临三，则遁成咸，其证二十也。兑九五“孚于剥”，兑三之艮上成夬，夬与剥旁通，故“孚于剥，有厉”，即夬之“孚号有厉”，其证二十一也。益上九“立心勿恒，凶”。向非恒、益旁通，恒之“有心”，何与益事？其证二十二也。同人四之师初，同人成家人，是以“承家”，其证二十三也。师，众也，又以大有为众，何也？师二之五成比，比则旁通于大有，大有二之五成同人，同人则旁通于师，其证二十四也。贲上之困三，困成大过，为棺槨，所取贲成明夷“中心灭亡”，故云“死期将至”，其证二十五也。革“治历明时”，“章”、“𪔐”，历法也。惟涣二之丰五，丰成革五“来章”，四“丰其”所以“治历明时”。不知旁通之义，则不知丰之“章”、“𪔐”，即革之“治历”，其证二十六也。“或跃在渊”，“乾道乃革”，谓乾成革，而旁通于蒙，“渊”即泉也。“跃在渊”犹云“山下出泉”也，其证二十七也。丰四之涣初，涣成中孚，丰成明夷，故明夷、涣皆称“用拯马壮，吉”，其证二十八也。夬二旁通剥五成观，故剥《传》云“观象”也。若非旁通，剥之象何以有观？其证二十九也。巽二旁通震五，震成随，故巽称“随风”，其证三十

也。易之《系辞》全主旁通，略举此三十证以例其余。

(二) 当位失道图

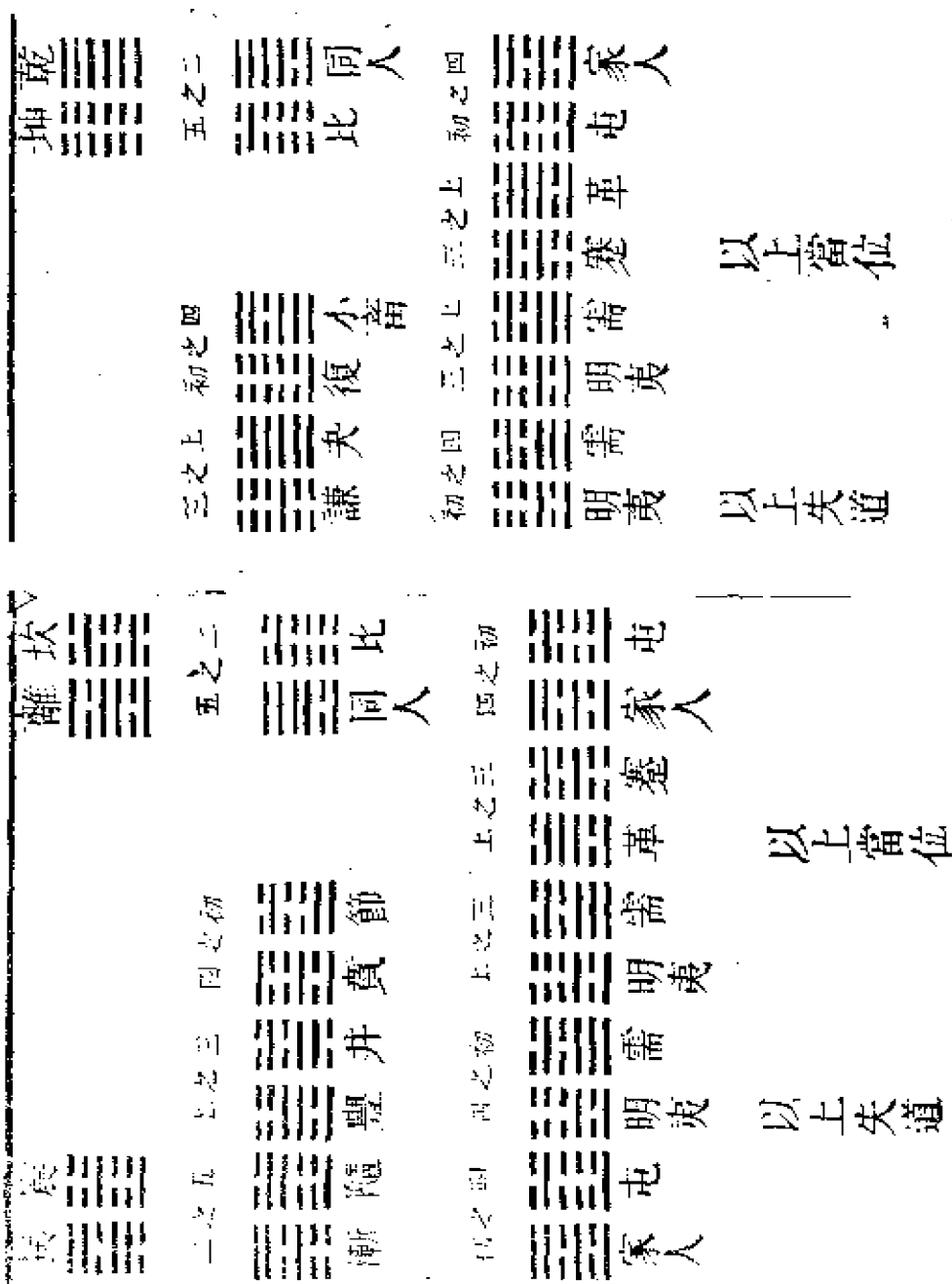

<p>兌 長</p> <p>☱</p>	<p>初之四</p> <p>復</p> <p>☱</p>	<p>上之三</p> <p>豐</p> <p>☱</p>	<p>二之五</p> <p>漸</p> <p>☱</p>	<p>隨</p> <p>☱</p>	<p>初之初</p> <p>家人</p> <p>☱</p>	<p>四之初</p> <p>屯</p> <p>☱</p>	<p>三之上</p> <p>蹇</p> <p>☱</p>	<p>上之三</p> <p>革</p> <p>☱</p>	<p>上之三</p> <p>蹇</p> <p>☱</p>	<p>以上當位</p>
<p>師 人同</p> <p>☱</p>	<p>初之初</p> <p>家人</p> <p>☱</p>	<p>三之上</p> <p>謙</p> <p>☱</p>	<p>四之初</p> <p>節</p> <p>☱</p>	<p>三之上</p> <p>賁</p> <p>☱</p>	<p>初之初</p> <p>家人</p> <p>☱</p>	<p>四之初</p> <p>需</p> <p>☱</p>	<p>三之上</p> <p>明夷</p> <p>☱</p>	<p>三之上</p> <p>革</p> <p>☱</p>	<p>三之上</p> <p>蹇</p> <p>☱</p>	<p>以上當位</p>
<p>初之四</p> <p>臨</p> <p>☱</p>	<p>初之四</p> <p>家人</p> <p>☱</p>	<p>五二之</p> <p>比</p> <p>☱</p>	<p>三之上</p> <p>夬</p> <p>☱</p>	<p>三之上</p> <p>比</p> <p>☱</p>	<p>初之四</p> <p>家人</p> <p>☱</p>	<p>四之初</p> <p>需</p> <p>☱</p>	<p>四之初</p> <p>明夷</p> <p>☱</p>	<p>初之初</p> <p>家人</p> <p>☱</p>	<p>初之初</p> <p>需</p> <p>☱</p>	<p>以上失道</p>
<p>三之上</p> <p>泰</p> <p>☱</p>	<p>三之上</p> <p>既濟</p> <p>☱</p>	<p>三之上</p> <p>蹇</p> <p>☱</p>	<p>三之上</p> <p>革</p> <p>☱</p>	<p>初之四</p> <p>屯</p> <p>☱</p>	<p>初之四</p> <p>家人</p> <p>☱</p>	<p>四之初</p> <p>需</p> <p>☱</p>	<p>四之初</p> <p>明夷</p> <p>☱</p>	<p>初之四</p> <p>需</p> <p>☱</p>	<p>初之四</p> <p>明夷</p> <p>☱</p>	<p>以上失道</p>

<p>妹歸 ䷵</p>	<p>五之</p>	<p>隨 ䷐</p>	<p>初之初</p>	<p>屯 ䷂</p>	<p>以上失道</p>
<p>漸 ䷴</p>	<p>上之三</p>	<p>升 ䷭</p>	<p>初之四</p>	<p>泰 ䷊</p>	<p>以上失道</p>
<p>歸 ䷷</p>	<p>五之</p>	<p>漸 ䷴</p>	<p>上之三</p>	<p>蹇 ䷦</p>	<p>以上當位</p>
<p>隨 ䷐</p>	<p>初之四</p>	<p>屯 ䷂</p>	<p>上之三</p>	<p>既濟 ䷾</p>	<p>以上當位</p>
<p>大有 ䷍</p>	<p>五之</p>	<p>同人 ䷌</p>	<p>四之初</p>	<p>家人 ䷤</p>	<p>以上失道</p>
<p>比 ䷇</p>	<p>三之上</p>	<p>比 ䷇</p>	<p>初之四</p>	<p>既濟 ䷾</p>	<p>以上失道</p>

解 家人	五之	家人	三之上	咸	以上當位
	三之上	大壯	四之初	既濟	以上失道
	四之初	家人	三之上	泰	
	四之初	臨	三之上	既濟	以上當位
	三之上	蹇	四之初	泰	
	四之初	家人	三之上	既濟	以上當位
	三之上	萃	四之初	泰	
	四之初	家人	三之上	既濟	以上當位
	三之上	蹇	四之初	泰	
	四之初	家人	三之上	既濟	以上當位
三之上	萃	四之初	泰		

鼎 屯	初四之	大畜	上之三	泰	以上當位
	上之三	屯	上之三	既濟	
	五之	遯	初四之	家人	以上失道
	三之上	恆	初四之	泰	
	三之上	既濟	初四之	既濟	以上失道
	四之初	臨	三之上	泰	
	四之初	家人	三之上	既濟	以上當位
	三之上	屯	上之三	咸	
	四之初	家人	三之上	既濟	以上當位
	三之上	遯	初四之	泰	
四之初	家人	三之上	既濟	以上當位	
三之上	屯	上之三	咸		

豫 <small>奇小</small>	五之二	家人	革	四初	屯	家人	泰	既濟	以上失道
豫	三之上	大壯	蹇	四之初	泰	既濟	泰	既濟	以上失道
豫	四之初	既濟	損	三之上	泰	既濟	革	蹇	以上當位
睽	五之二	无妄	蹇	四之初	益	既濟	既濟	既濟	以上當位
睽	三之上	大壯	蹇	四之初	泰	既濟	泰	既濟	以上失道
睽	四之初	既濟	損	三之上	泰	既濟	既濟	既濟	以上當位
睽	五之二	无妄	蹇	四之初	益	既濟	既濟	既濟	以上當位
睽	三之上	大壯	蹇	四之初	泰	既濟	泰	既濟	以上失道
蒙	五之二	觀	革	初之四	益	既濟	革	蹇	以上當位
蒙	三之上	升	革	初之四	既濟	泰	泰	既濟	以上失道
蒙	四之初	損	既濟	三之上	泰	既濟	既濟	既濟	以上當位
蒙	五之二	觀	革	初之四	益	既濟	既濟	既濟	以上當位
蒙	三之上	升	革	初之四	既濟	泰	泰	既濟	以上失道
革	上之三	恆	既濟	初之四	泰	既濟	泰	既濟	以上失道
革	上之三	恆	既濟	初之四	泰	既濟	泰	既濟	以上失道

姤 復	二之五	三之上	初四	上之三	初四	上之三	初四	上之三	初四	上之三
	姤	復	小畜	小過	家人	既濟	家人	既濟	家人	既濟
	以上當位	以上當位	以上當位	以上失道	以上當位	以上當位	以上當位	以上當位	以上當位	以上當位

剝 夬	初之四	五之二	上之三	初四	上之三	初四	上之三	初四	上之三	初四
	剝	夬	頤	需	蹇	需	蹇	需	蹇	需
	以上當位	以上當位	以上當位	以上當位	以上當位	以上失道	以上當位	以上失道	以上當位	以上失道

履 謙	三之五	无妄	初之初	需	以上失道
	三之五	蹇	初之初	明夷	
履 謙	三之初	明夷	三之上	革	以上當位
	三之初	中孚	三之上	需	以上失道
履 謙	三之四	謙	初之四	明夷	
	三之四	夬	初之四	需	









































旅 節	五之五	遯	初之四	家人	以上當位
	五之五	屯	初之四	屯	
旅 節	上之三	需	上之三	需	以上失道
	上之三	賁	上之三	明夷	
困 賁	初之四	小過	初之四	明夷	以上失道
	初之四	家人	初之四	家人	
困 賁	初之一	萃	初之四	屯	以上當位
	初之一	節	初之四	咸	

豐 渙	初之四		益	以上當位
	三之上		既濟	
	三之上		蹇	
	初之四		既濟	
	二之五		革	
	三之上		需	以上失道
	三之上		明夷	
	初之四		需	以上失道
	三之上		明夷	
	初之四		咸	以上當位

頤 噬嗑 井	初之四		明夷	
	三之上		中孚	
	三之上		豐	
	初之四		明夷	
	三之上		需	以上失道
	三之上		蹇	
	初之四		革	
	初之四		既濟	
	三之上		益	以上當位
	初之四		需	

<p>初四之</p> <p>頤 ䷚</p> <p>需 ䷄</p>	<p>三上之</p> <p>明夷 ䷣</p> <p>咸 ䷞</p> <p>既濟 ䷾</p>	<p>以上當位</p>
<p>五之二</p> <p>否 ䷋</p> <p>既濟 ䷾</p> <p>泰 ䷊</p>	<p>初四之</p> <p>益 ䷩</p> <p>既濟 ䷾</p> <p>泰 ䷊</p> <p>既濟 ䷾</p>	<p>以上失道</p>
<p>三上之</p> <p>大壯 ䷡</p> <p>既濟 ䷾</p> <p>泰 ䷊</p>	<p>初四之</p> <p>泰 ䷊</p> <p>既濟 ䷾</p> <p>泰 ䷊</p> <p>既濟 ䷾</p>	<p>以上失道</p>
<p>五之</p> <p>革 ䷰</p> <p>咸 ䷞</p> <p>泰 ䷊</p> <p>屯 ䷂</p> <p>大畜 ䷙</p>	<p>初四之</p> <p>益 ䷩</p> <p>既濟 ䷾</p> <p>既濟 ䷾</p> <p>泰 ䷊</p> <p>既濟 ䷾</p> <p>咸 ䷞</p> <p>既濟 ䷾</p>	<p>以上當位</p>
<p>觀 ䷓</p> <p>壯 ䷗</p>	<p>三上之</p> <p>蹇 ䷦</p> <p>革 ䷰</p> <p>益 ䷩</p> <p>既濟 ䷾</p> <p>泰 ䷊</p> <p>既濟 ䷾</p> <p>咸 ䷞</p> <p>既濟 ䷾</p>	<p>以上當位</p>

<p>中孚 ䷛ 小畜 ䷈</p>	<p>初四之 三上之 三上之 初四之 三上之 初四之 三上之</p>	<p>明夷 ䷣ 中孚 ䷛ 咸 ䷞ 益 ䷩ 既济 ䷾ 恒 ䷟ 益 ䷩ 泰 ䷊</p>	<p>明夷 ䷣ 需 ䷄ 咸 ䷞ 既济 ䷾ 既济 ䷾ 益 ䷩ 既济 ䷾ 泰 ䷊ 既济 ䷾</p>	<p>以上当位 以上失道</p>
<p>益 ䷩ 恒 ䷟</p>	<p>初四之 二上之 五二之 初四之 三上之</p>	<p>损 ䷨ 既济 ䷾ 泰 ䷊ 咸 ䷞ 咸 ䷞ 益 ䷩</p>	<p>既济 ䷾ 咸 ䷞ 泰 ䷊ 既济 ䷾ 既济 ䷾ 益 ䷩ 咸 ䷞ 既济 ䷾</p>	<p>以上当位 以上失道 以上当位</p>

<p>頤  過大</p>	<p>三上之</p>	<p> 需</p>	<p> 需</p>
<p> 頤</p>	<p>五之二</p>	<p> 小過</p>	<p> 明夷</p>
		<p> 咸</p>	<p> 既濟</p>
		<p> 益</p>	<p> 益</p>
		<p> 咸</p>	<p> 咸</p>
		<p> 既濟</p>	<p> 既濟</p>
		<p> 需</p>	<p> 需</p>
		<p> 頤</p>	<p> 明夷</p>
		<p> 大過</p>	<p> 需</p>
		<p> 明夷</p>	<p> 明夷</p>
			<p>以上失道</p>
			<p>以上當位</p>
			<p>以上失道</p>
<p>濟未  既</p>	<p>五之</p>	<p> 既濟</p>	<p> 既濟</p>
		<p> 否</p>	<p> 益</p>
		<p> 既濟</p>	<p> 既濟</p>
		<p> 咸</p>	<p> 咸</p>
		<p> 既濟</p>	<p> 既濟</p>
		<p> 損</p>	<p> 泰</p>
		<p> 既濟</p>	<p> 既濟</p>
		<p> 恆</p>	<p> 泰</p>
		<p> 既濟</p>	<p> 泰</p>
			<p>以上當位</p>
			<p>以上失道</p>

解说：

易之动也，非当位即失道，两者而已。何为当位？先二、五后初、四、三、上是也。何为失道？不俟二、五而初、四、三、上先行是也。当位则吉，失道则凶；然吉可变凶，凶可化吉。吉何以变凶？乾二先之坤五，四之坤初应之，乾成家人，坤成屯，是当位而吉者也。若不知变通，而以家人上之屯三，成两既济，其道穷矣，此亢龙所以为穷之灾也，此吉变凶也。凶何以化吉？乾二不之坤五，而四先之坤初，乾成小畜，坤成复，是失道而凶者也。若能变通，以小畜通豫，以复通姤，小畜、复初、四虽先行，而豫、姤初、四则未行，以豫、姤补救小畜、复之非，此不远，复所以修身也，此凶变吉也。惟凶可以变吉，则示人以失道变通之法；惟吉可以变凶，则示人以当位变通之法，易之大旨，不外此二者而已，特撰此图于“旁通”之后。乾、坤、坎、离、震、巽、艮、兑八卦两两旁通，二、五先行，成同人、比、随、渐四卦，是之为“元”。初、四应之，成家人、屯；三上应之，成蹇、革，是之为“亨”。家人上不可之屯三，蹇初不可之革四，则变而通之。家人通解，屯通鼎，蹇通睽，革通蒙或同人，比、随、渐不俟亨而即变通，则同人通师，比通大有，随通蛊，渐通归妹，所谓变而通之以尽利，是由“元、亨”而“利”者也。八卦二、五不先行，而初、四先行成小畜、复、节、贲；三上先行成夬、谦、丰、井。初、四先行，而又以三、上行之；三、上先行，而又以初、四行之，皆成需、明夷二卦。八卦成此十卦，则不“元”不“亨”，变而通之，小畜通豫，复通姤，节通旅，贲通困，夬通剥，谦通履，丰通涣，井通噬嗑，需通晋，明夷通讼，于是小畜、豫、贲、困二五先行成家人、萃两卦；复、姤节、旅二、五先行成屯、遁两卦；夬、剥、丰、涣二、五先行成革、观两卦；谦、履、井、噬嗑二、五先行成无妄、蹇两卦，以变通而仍得“元”。或以初、四应，或以三、上应成家人、屯、蹇、革、

既济、咸，既济益而仍得“亨”，是由不“元”不“亨”，以利而复得“元、亨”者也。然变而通之，不能尽利，又不以二、五先行，而或先初、四，或先三、上，则同人、师、大有、比、随、蛊、渐、归妹、家人、解、屯、鼎、蹇、睽、革、蒙十六卦失道，而成临、升、大畜、大壮、恒、损六卦；小畜、豫、复、姤、夬、剥、谦、履、节、旅、贲、困、丰、涣、井、噬嗑十六卦失道，而成颐、大过、中孚、小过四卦。又变而通之，则临通遁，升通无妄，大畜通萃，大壮通观，恒通益，损通咸，颐通大过，大过通颐，中孚通小过，小过通中孚，于是临成屯，升成蹇，大畜成家人，大壮成革，损、颐、中孚成益，恒、大过，小过成咸，仍为“元、亨”。其失道而又失道者，非成明夷、需，即成既济、泰。然泰通于否，既济通于未济，无论当位失道，一经变通，则“元、亨”者，更加以“元亨”；不“元”不“亨”者，改而为“元亨”。“元、亨”非“利”，则穷“利”而后“贞”，乃终则有始，成两既济，则“贞”而不“利”。凡“元、亨”必成家人、屯、蹇、革，或既济、咸，或既济、益，而家人通解，则解成咸，家人成既济；屯通鼎，则鼎成咸，屯成既济；蹇通睽，则睽成益，蹇成既济；革通蒙，则蒙成益，革成既济；益通恒，则恒成咸，益成既济；咸通损，则损成益，咸成既济。成既济则“终”，成咸、益则“有始”，故《恒象传》特明之云“终则有始”。六十四卦本诸乾、坤、坎、离、震、巽、艮、兑之八卦，而八卦之生生不外“元、亨、利、贞”四字，而所以“元、亨、利、贞”，则“穷则变，变则通，通则久”九字尽之，括以一言，则谓之“易”而已矣。

昔人谓伏羲作“十言之教”曰：乾、坎、艮、震、巽、离、坤、兑消息。余谓文王作“十二言之教”曰：元、亨、利、贞，吉、凶、悔、吝，厉孚无咎。元、亨、利、贞，则当位而吉；不元、亨、利、贞，则失道而凶；失道而消不久固厉，当位而盈不可久亦厉。因其厉而悔，则孚；孚则无咎，同一改悔而独厉艰难

困苦，而后得有孚，则为吝；虽吝亦归于无咎明乎。此十二言，而易可知矣。

(三) 时行图

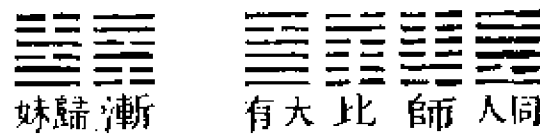
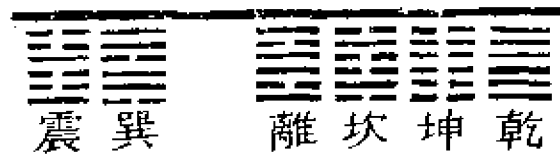



噬嗑 井



豐 渙 剝 夬

旅 節



妄无 蹇



革 觀 觀 革



遯 屯



睽 蹇



壯大 觀 蒙 革

鼎 屯



夷明 訟

頤 過大 過小 子中



謙 履



濟既 否



益 咸 咸 益

蹇 妄无

泰 否

損 咸 恆 益

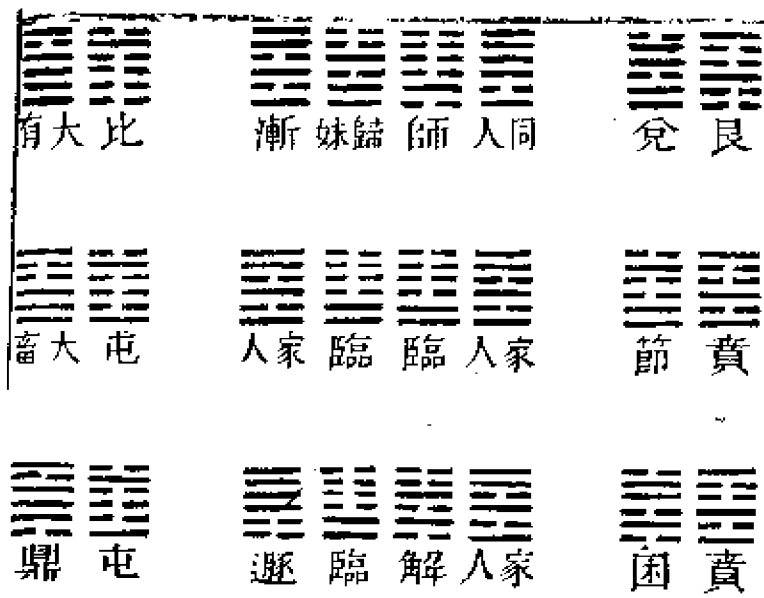
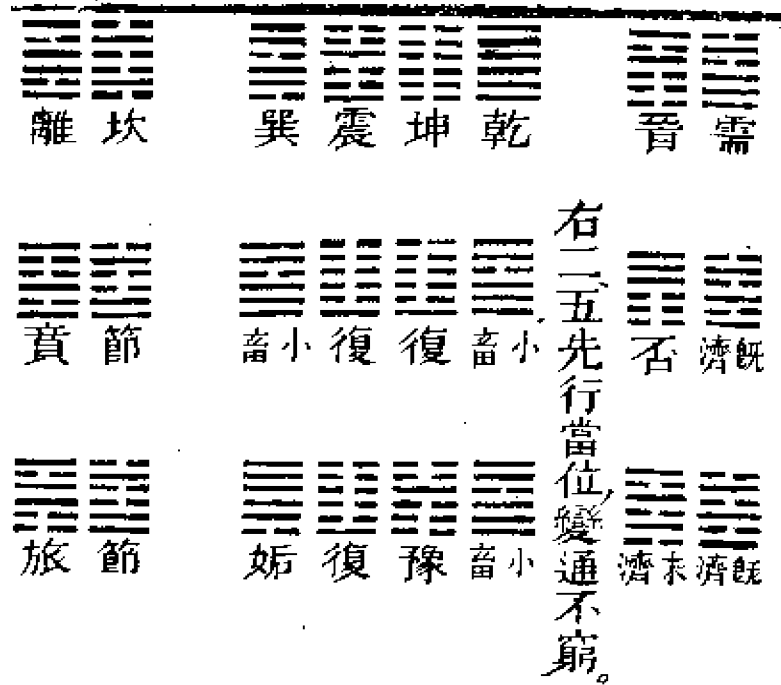
升 妄无



升	妄无	蹇	睽	蒙	革	隨	蠱

泰	益	濟既	損	損	濟既	屯	畜大

恆	益	成	損	濟未濟既	萃	畜大	

噬嗑	井	謙	履	渙	豐	觀	壯大

頤	需	夷明	孚中	孚中	夷明	益	泰

晉	需	過小	孚中	訟	夷明	否	泰

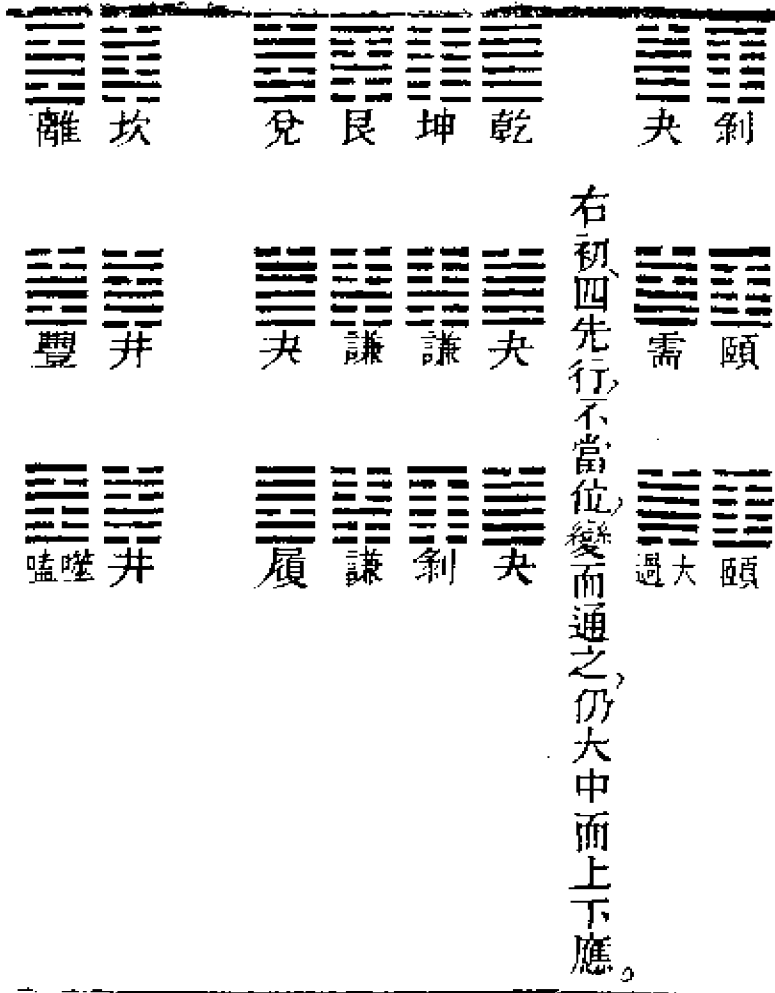

遯	臨	屯	鼎	解	家人	漸	歸妹

咸	泰	濟既	恆	恆	濟既	蹇	壯大

否	泰	益	恆	濟未	濟既	觀	壯大

節	旅	復	姤	困	賁	畜大	萃

需	過小	夷明	過大	過大	夷明	泰	咸

需	過小	夷明	過大	過大	夷明	損	咸

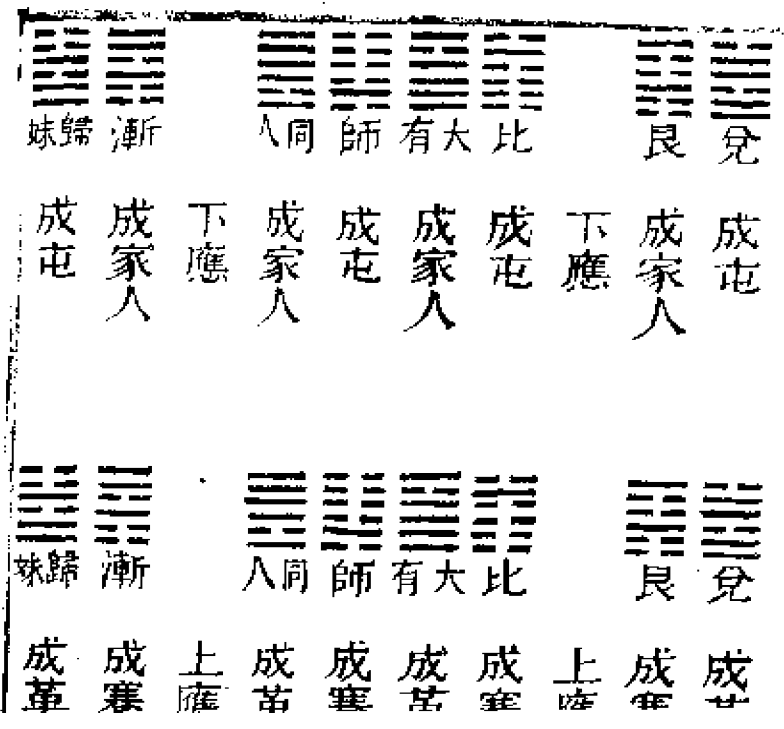
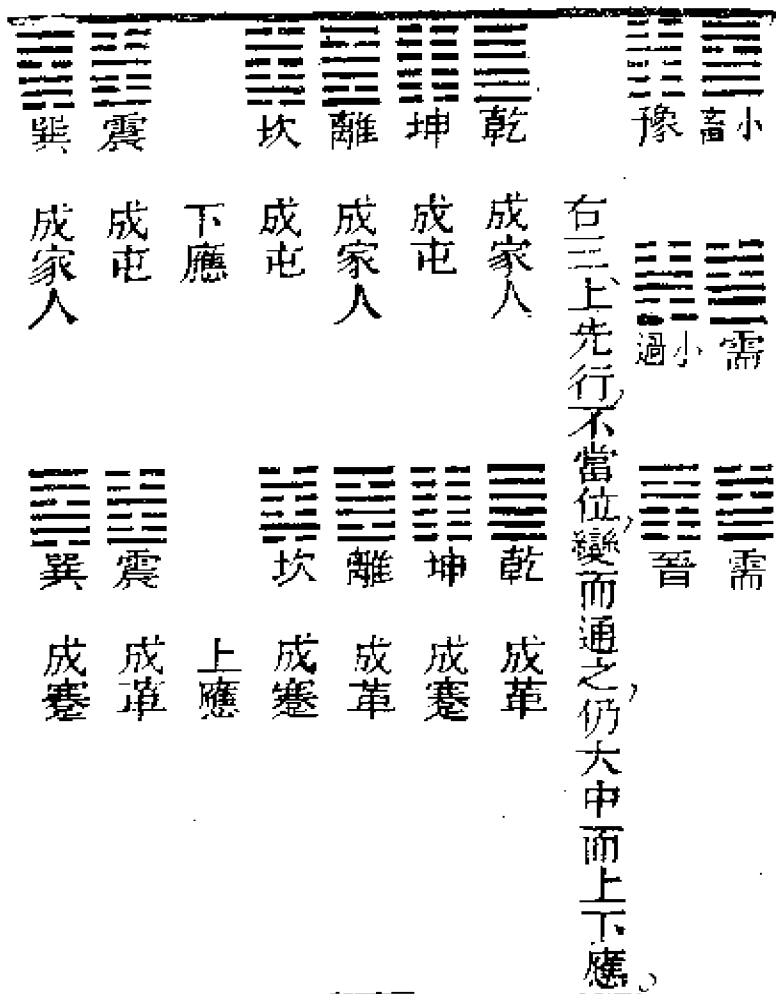

過小	孚中	訟	夷明	晉	需	隨	蠱
成既濟	成益	下應	成益	成既濟	成既濟	下應	成屯
							成家人

過小	孚中	訟	夷明	晉	需	隨	蠱
成咸	成既濟	上應	成咸	成咸	成既濟	上應	成革
							成蹇

困	賁	節	旅	復	姤	頤	過大
成屯	成家人	下應	成屯	成屯	成家人	下應	成益
							成既濟

困	賁	節	旅	復	姤	頤	過大
成咸	成既濟	上應	成咸	成既濟	成咸	上應	成既濟
							成咸

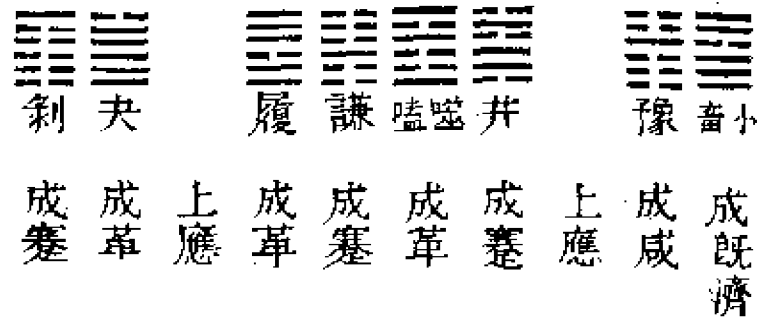
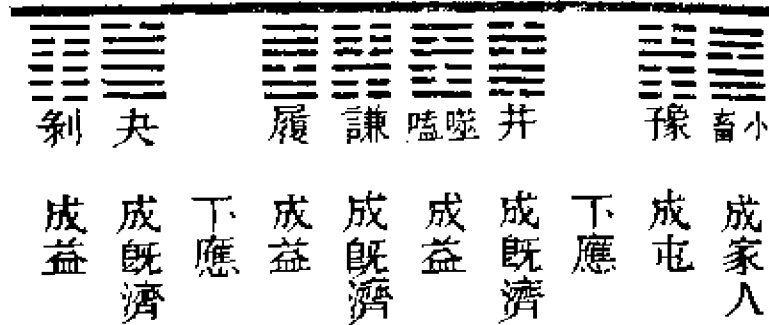

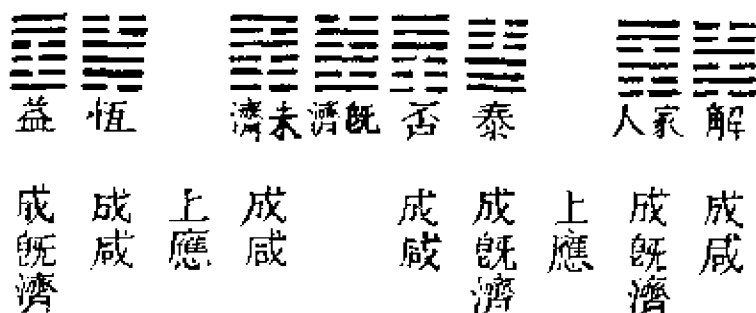
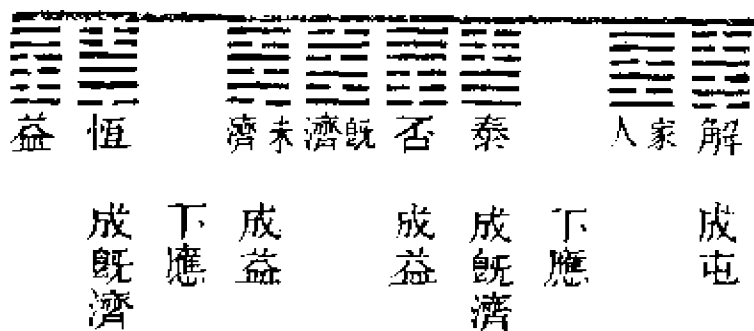
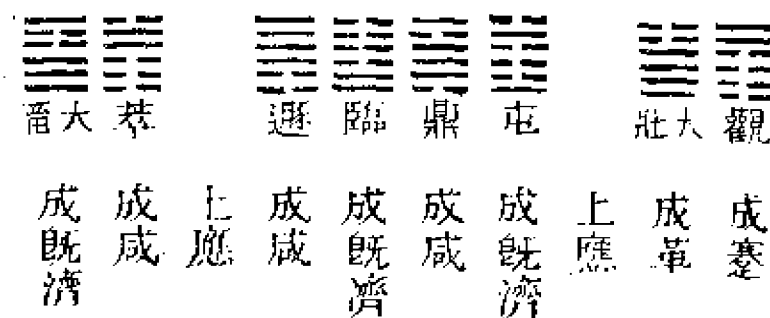
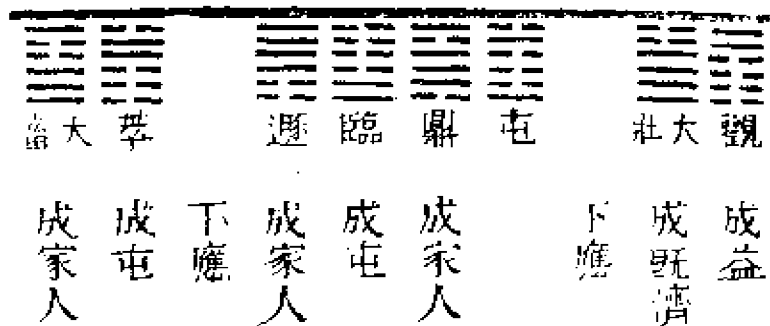

蒙	革	鼎	屯	解	家人		咸	損
成益有始	成既濟終	成咸有始	成既濟終	成咸有始	成既濟終	右元亨	成既濟	成益
						下應		
							咸	損
								成既濟
						上應		

	損	咸	恆	益	睽	蹇
右利貞	成益有始	成既濟終	成咸有始	成既濟終	成益有始	成既濟終
	利	貞	利	貞	利	貞

解说：

《传》云：变通者，趣时者也。能变通，即为时行，时行者，“元、亨、利、贞”也；更为此图以明之，而行健之不已，教思之无穷，孔门贵仁之旨，孟子性善之说，悉可会于此。大有二之五，为乾二之坤，五之比例，故《传》言“元、亨”之义，于此最明。云大中而上下应之，大中谓二之五，为“元”；上下应，则“亨”也。盖非上下应，则虽大中不可为“元、亨”。既济《传》云：利贞，刚柔正而位当也。刚柔正，则六爻皆定贞也；贞而不利，则刚柔正而位不当；利而后贞，乃能刚柔正而位当。由元亨而利贞，由利贞而复为元亨，则时行矣。一阴一阳之谓道，乾二之坤五成同人、比。两五皆刚，同人孚于师，比孚于大有。又为一阴一阳，阴变阳为得，阳通阴为丧。自阳退而易为阴，谓之反；自阴进而交为阳，谓之复，是为“反复其道”。复而不反，则亢；反而不复，则迷。乾、坤、坎、离生同人、师、比、大有；震、巽、艮、兑生渐、归妹、随、蛊。上应之成蹇、革，下应之成家人、屯，而家人、屯又变通于鼎、解，而终于既济、咸。蹇、革又变通于睽、蒙，而终于既济、益。咸、损、益、恒四卦循环不已，此二十四卦元、亨、利、贞所谓“生而知之，安而行之”者也。自乾、坤、坎、离、震、巽、艮、兑，初四先行成小畜、复、节、贲，则失道矣。小畜之失在四，通于豫以补之；复之失在初，通于姤以补之。节、贲通旅、困，同三上先行成夬、谦、丰、井，则失道矣。夬之失在上，通于剥以补之；谦之失在三，通于履以补之。丰、井通涣、噬嗑，同凡二、五先行，初、四应之，为下应；三上应之，为上应。二、五得中，而上下应之，乃为元、亨。今初、四先行，则小畜二之复五成家人、屯，屯三再之家人，上应之已成两济，有上应无下应矣，故补之以豫、姤。则姤二之复五，复初不能应，姤初则能应也。小畜二

之豫五，小畜四不能应，豫四则能应也。今三上先行，则井二之丰五成蹇、革，蹇初再之革四应之，已成两既济，有下应，无上应矣，故补之以涣、噬嗑。则丰五之涣二，丰上不能应，涣上则能应也。井二之噬嗑五，井三不能应，噬嗑三则能应也。此“学而知之，利而行之者”也。然姤四之初，仍成小畜；豫四之初，仍成复；噬嗑上之三，仍成丰，涣上之三，仍成井，则变而仍不通也。小畜、复不能变，而且以小畜上之复三；丰井不能变，而且以丰四之井初，小畜、井成需、复，丰成明夷，为凶为灾，为焚为死，上下皆无所应，失而又失矣。然明夷可变通于讼，需可变通于晋，在明夷失在初、三，而讼之初、三可应也；在需失在四、上，而晋之四、上可应也。一转移而元、亨、利、贞，与同人、比、渐、随等，此“困而知之，勉而行之”，及其成功一也。（睽、蒙、鼎、解、师、大有、蛊、归妹成泰，泰转移通于否，同此。）惟不能时行，致成两既济，则终止道穷，所谓“困而不学”者矣。易之一书，圣人教人改过之书也。穷可以通，死可以生，乱可以治，绝可以续，故曰：为衰世而作。达，则本以治世，不得诿于时运之无可为；穷，则本以治身，不得谢以气质之不能化。孔子曰：假我数年，五十以学易，可以无大过矣。此圣人括易之全而言之，又举恒九三“不恒其德，或承之羞”断之云：不占而已矣，占者变也，恒者久也，羞者过也。能变通则可久，可久则无大过，不可久则至大过，所以不可久而至于大过，由于不能变通。变通者，改过之谓也。此韦编三绝之后，默契乎羲文之意，以示天下后世之学易者，舍此而言易，詎知易哉！

(四) 八卦相錯圖

復	坤	乾	否	艮	損
豫	離	坎	泰	兌	咸
小畜	震	巽	既濟	同人	訟
歸妹	大過	未濟	師	明夷	
漸	頤	恆	比	需	
中孚	大畜	益	大有	晉	
小過	頤	大過	姤	无妄	
觀	中孚	頤	火	萃	
大壯	小過	頤	剝	大畜	
升	觀	頤	謙	臨	
	大壯	頤	履	遯	
	升	頤	屯	井	
		頤	鼎	噬嗑	

家人		涣	
解		豐	
蹇		節	
睽		旅	
革		困	
蒙		賁	

右八卦相錯一

屯		蹇	
小畜		益	
復		泰	
夬		咸	
謙		泰	
節		既濟	
賁		損	

右八卦相錯一

同人		否	
比		既濟	
隨		咸	
漸		益	
革		萃	
觀		家人	
遁		无妄	

井		既濟	
豐		恆	
大畜		頤	
屯		需	
壯		小過	
蹇		需	

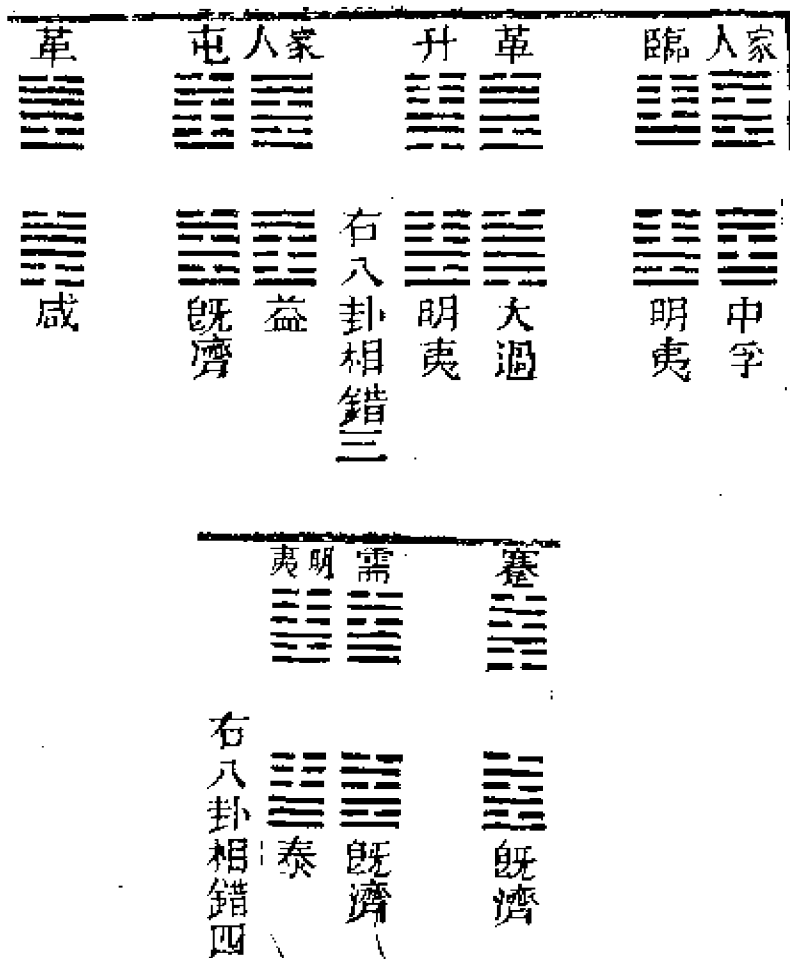

解说：

《说卦传》云：天地定位，山泽通气，雷风相薄，水火不相射。天地，乾坤也；山泽，艮兑也；雷风，震巽也；水火，坎离也。天地相错，上天下地，成否，二五已为定位；山泽相错，上山下泽，成损，二交五为通气；雷风相错，上雷下风，成恒，二交五为相薄；水火相错，上水下火，成既济，六爻皆定不更往来，故“不相射”。此否则彼泰，此损则彼咸，此恒则彼益，此既济则彼未济，而统括以“八卦相错”一语，六十四卦皆此天、地、山、泽、雷、风、水、火之相错也。《传》又自发明之云：水火

相逮，雷风不相悖，山泽通气，然后能变化而成万物。变“不相射”而云“相逮”。“不相射”谓既济，“相逮”谓既济变通于未济也。“不相射”则寂然不动，“相逮”则感而遂通矣。（《尔雅》逮，与也，即谓感应相与。）变“相薄”而云“不相悖”。五失道则“悖”。恒二之五而后益，上之三，则“不相悖”。“不相悖”由于“相薄”也。水火不相射之“射”，即射鲋、射隼、射雉之“射”。雷风不相悖之“悖”，即解《传》所称“解悖”；颐《传》所谓“道大悖”。大过二不颐五，与恒二之五等，恒二之五成咸，大过二之颐五亦成咸。大过二不之颐五，而颐上之三，则“道大悖”其既成咸，则“不相悖”可知。家人上之解三成恒，解二先之五，则不成恒，而成咸，故“解悖”。“解悖”则“不相悖”。《传》以“解悖”、“道大悖”与“雷风不相悖”赞明，知雷风指恒，则知其为震，巽所错；知雷风为震、巽所错，则知天地为乾、坤所错，山泽为艮、兑所错，水火为坎、离所错也。试举其最显者：蒙、革为困、贲之相错，故蒙称“困蒙”；睽、蹇为旅、节之相错，故蹇称“中节”；家人、解即丰、涣之相错，故丰称“蔀其家”；鼎、屯相错为噬嗑，噬嗑，食也，故鼎称“雉膏不食”；比、大有相错为需、晋，大有，众也，则晋称“众允”，比，乐也，则需称“饮食燕乐”；大壮、观相错为小畜，故小畜“舆说辐”，“大壮壮于大舆之辐”；临、遁相错为履，故“履虎尾”，遁亦云“遁尾”。归妹、渐相错为小过、中孚；随、蛊相错为大过、颐。大过二之颐五成咸，则“过以相与”；中孚二之小过五成咸，则“与尔靡之”，所谓与即咸之感应相与。而归妹既成随，则系于蛊；蛊既成渐，则系于归妹，故蛊二之五，即大过二之颐五；归妹二之五，即中孚二之小过五。渐系归妹，不能兼随，即不能兼大过之“过以相与”；随系蛊，不能兼渐，即不能兼中孚之“与尔靡之”，故云不兼与。非相错，则兼与之义，未易明也。而咸、艮两卦之辞，发明咸、损为艮、兑之相错，尤为明了。艮六五“艮其辅”，即咸上六“咸其辅颊舌”；咸

六二“咸其腓”即艮六二“艮其腓”。损《传》“一人行，三则疑也”。兑《传》云“行未疑也”。“行未疑”之“行”即“一人行”之“行”。兑“以朋友讲习”，正发明损之“得其友”。非明乎八卦相错之比例，咸、艮两卦取象之同，将莫能知其妙也。凡此以旁通相错为旁通，皆未经行动者，（如第一图）其既行动，或得或失，亦以相错之卦为比例。《传》于蛊称“终则有始”，于恒亦称“终则有始”，所以明随、渐相错，即咸、益；咸、益相错，即随、渐也。恒，上震下巽，二之五，即巽二之震五也，犹随也。损，上艮下兑，二之五，即兑二之艮五也，犹渐也。惟损二之五，即兑二之艮五，故在艮称“不拯其随”，在咸称：“执其随”。兑二之艮五，兑成随，艮以随称之，以旁通知之也。咸通于损，损二之五成益，损之成益，即兑之成随，咸以随称之，则以相错知之也。家人“利女贞”，谓解二之五；观六二“利女贞”，谓大壮二之五。大壮二之五成革，解二之五成萃。萃与家人相错，成革、观，革与观相错，成萃、家人，故解二之五，与大壮二之五相比例也。蒙“子克家”，上之三称“克”，二之五为“子”，蒙二之五成观，观、革相错成家人。萃则观三克上，即萃三克家人上，故云“子克家”也。归妹初九《传》云：归妹以娣，以恒也。归妹何得有恒？知咸、益与随、渐相错，而归妹之以恒，乃明归妹二之五成随，即恒二之五成咸，故以恒二之五为归妹二之五之比例也。既济、否相错为比、同人，故“比之匪人”，亦“否之匪人”。否“不利君子贞”，谓泰不成既济，而否成既济。同人则“利君子贞”，谓师先成比也。泰二之五，则“于食有福”；讼二之明夷五，则“食旧德”；讼二不之明夷五，则“三日不食”；需二之晋五，在需则“饮食”，在晋则“受福”；未济二之五，则“实受其福”。讼、晋、未济成否、明夷、需，泰成既济，既济“濡有衣袽”，需二之晋五，成既济、否也。师“否臧凶”，师二之五成比，比、同人相错成否也。屯“勿用有攸往”，临二之五成屯，则通于鼎，不可以

三往也。遁“勿用有攸往”，鼎二之五成遁，则通于临，不可以上往也。此屯、鼎、遁、临之时行也。乃无妄“不利有攸往”，《传》云：无妄灾也。遁《传》云：不往何灾也。遁、屯相错成无妄、蹇。蹇九五“朋来”，谓升二之五也。复“朋来”，谓姤二之复五也。二之复五，复成屯，成遁，遁、屯相错成蹇，故升之成蹇，犹复之成屯。小畜、豫相错为观、大壮，观“后以省方”谓大壮二之五，即小畜二之豫五之比例。豫四之初成复，故“后不省方”，谓不能相错为观也。此皆以二五之行为比例。（如第二图）损以远害，而节不害民，革四之蒙初成损，犹困四之初成节，节通旅，损通咸，则远害。远害，故不害民。损二不之五，而咸四之初成既济，相错即节、贲，故《传》云：未感害也。姤上之复三，复成明夷，姤成大过，故为“大难”。大者，大过；难者，明夷也。大过、明夷相错为革，明夷通讼，与革通蒙同，故云，“以蒙大难”。非明乎相错，不知“蒙大难”之义也。丰四之涣初，涣成中孚，丰成明夷。中孚、明夷相错为家人，家人，内也，故云，“内难而能正其志”。非明乎相错，不知内难之何以为内也。（如第三图）需“致寇至”谓晋成明夷，需二之明夷五为寇也。解“致寇至”，谓解成泰，家人成既济，而泰二之五为寇也，泰、既济相错，即需、明夷。屯见而益亦“见善”，损成益，而后咸四之初，为“居吉”与屯之“利居贞”互明。益、既济相错为屯、家人也。（如第四图）经于离初九明示云：履错然。遁、屯相错为蹇、无妄，与履二之谦五同。《传》云“以辟咎也”睽初九《传》亦云“以辟咎也”。睽二之五成无妄，为见恶人，正与履二之谦五等。盖离四之坎初成节，不能无咎，节通于旅，节二之旅五，旅成遁，节成屯，为履二之谦五之相错，故直云“履错然”。明指出错字，而八卦相错之错，正由此而畅述其旨。比例之用，相错其义，最为微妙。如蒙称“困蒙”，知其为革所孚也。盖革、蹇相错，不能成困，革、蒙相错乃成困也。惟革、蒙为困、贲，

而旅得称“童仆”。童即“童蒙”之童，仆为“仕于家”之名。“（见《礼记》）知旅四先之初成贲，变通于困，困二之贲五成家人，为“仆”，即蒙二之五之比例，故云“童仆”。若贲与节错，则不成蒙，革遂不得云“童仆”也。履六三“武人为于大君”，大君，履二之谦五也。解四之初为临，不宜矣，乃旁通于遁，则宜。临、遁相错为谦、履。临二之五，即履二之谦五之比例，故云“大君之宜”，谓旁通于遁，为宜也。非旁通于遁，则不错为履、谦，即不得云“大君之宜”也。屯通于鼎，鼎四之初成大畜，大畜不孚屯，而孚萃，萃与大畜错为、剥，大畜二之五为夬二之剥五之比例，夬成革，剥成观，与蒙二之五同，故大畜云“童牛之告”。童即“童观”之童，告即“初筮告”之告，非孚于萃，则家人与屯不能相错为观，即不得称“童”称“告”也。晋、需相错为大有、比，需与晋孚，乃错大有，故六三“众允之”。需与明夷则不错，大有即非“众允”之矣。睽四之蹇初，革四之蒙初，皆成损，而蹇、革成既济。损二之五成益，益、既济相错为家人、屯，无随也。惟损通于咸，而二之五，则益、咸相错，乃成随、渐，咸九三“咸其股，执其随”，所以明损之通咸，又所以明损之成益。错随，则不错家人，故损“得臣无家”也。

(五) 比例图

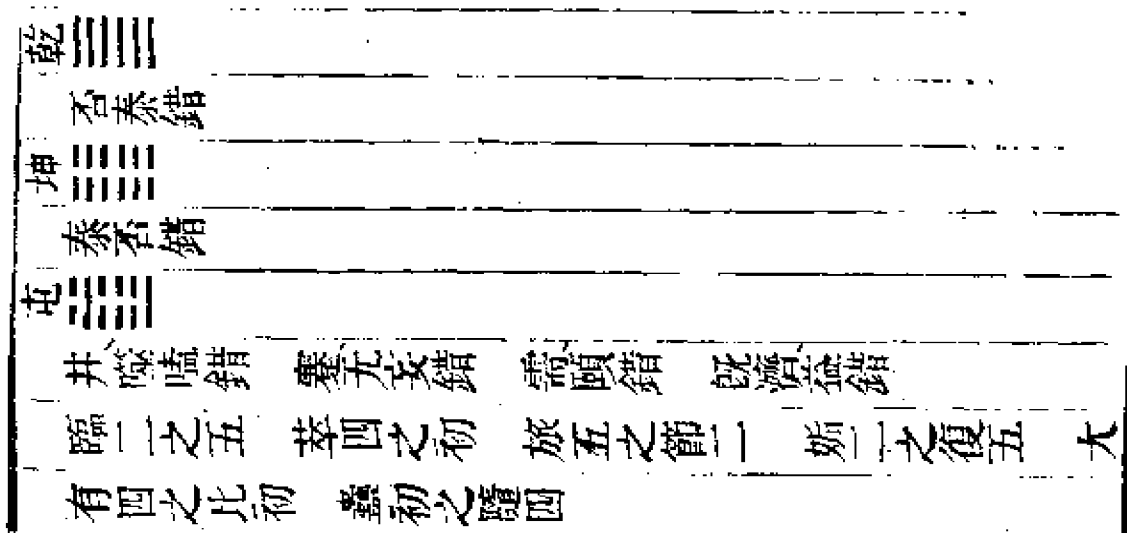

艮二之坤五，四之坤初，離五之坎二，四之坎初，巽二之
 震五，初之震四，艮五之兌二，初之兌四，師二之五，同人
 四之師初，歸妹二之五，漸初之歸妹四，解二之五，四之
 初，困二之賁五，四之初

蒙 ䷃

賁 ䷖ 錯

需 ䷄

比 大有 錯 屯 大有 錯 蹇 大有 錯 既濟 泰 錯

大過 四之初 中孚 上之三 剝 初之夬 四 豫 三之小畜
 上 隱 噬 四之井 初 旅 上之節 三
 坤 初之乾 四 三之乾 上 離 四之坎 初 上之坎 三 震 四之

巽 初三之巽 上 艮 初之兌 四 上之兌 三 謙 初之履 四 履
 上之三 豐 四之渙 初 渙 上之三 復 三之姤 上 姤 四之初
 賁 上之困 三 困 四之初 訟 四之初 上之三

訟 ䷅

同人 師 錯 否 未濟 錯

師 ䷆

明夷 訟 錯

比 ䷇

需 需 錯 既濟 否 錯

乾 二之坤 五 離 五之坎 二 師 二之五

小畜 ䷈

觀大壯錯 益泰錯

坤初之乾四 巽初之震四 姤四之初

履 ䷉

遯臨錯

泰 ䷊

坤乾錯 復小畜錯 謙夬錯 明夷震錯

恆四之初 損上之三 无妄四之升初 遯上之臨三

觀初之大壯四 萃三之大畜上

比初之大有四 三之大有上 同人四之師初 上之師三

隨四之蠱初 三之蠱上 漸初之歸妹四 上之歸妹三 家

人上之解三 解四之初 屯三之鼎上 鼎四之初 革四之

蒙初蒙三之上 蹇初之睽四 睽上之三 未濟四之初 上

之三

否 ䷋

乾坤錯 同人比錯

未濟二之五 震二之晉五 明夷五之訟二

同人 ䷌

訟明夷錯 否既濟錯

坤五之乾二 坎二之離五 大有二之五

有大 ䷍

晉雷錯

謙 ䷎

臨	遯	錯	泰	咸	錯
利上之三	乾上之坤三	兌三之艮上			
豫	䷏				
大壯	觀	錯			
隨	䷐				
大過	頤	錯	咸	益	錯
巽二之震五	艮五之兌一	歸妹二之五			
蠱	䷑				
頤	大過	錯			
臨	䷒				
謙	履	錯	明夷	中孚	錯

解	四之初	同人	四之師初	漸	初之歸妹四
觀	䷓				
小畜	豫	錯	家人	萃	錯
蒙	二之五	夬	二之剝五	豐	五之渙二
噬	䷔				
鼎	屯	錯			
賁	䷖				
蒙	革	錯	損	既濟	錯
旅	四之初	坎	初之離四	兌	四之艮初
剝	䷖				
大畜	母	錯			

復 ䷗

升无安錯 泰益錯

豫四之初 乾四之坤初 巽四之震初

姤 ䷫

姤復錯 遯屯錯

睽二之五 謙五之履二 井二之噬嗑五

大畜 ䷙

剝共錯 頤需錯

鼎四之初 比初之大有四 隨四之蠱初

頤 ䷚

蠱隨錯 大有屯錯

晉四之初 夬四之剝初 井初之噬嗑四

大過 ䷛

隨蠱錯 萃升錯

訟上之三 賁上之困三 復三之姤上

坎 ䷜

既濟未濟錯

離 ䷄

未濟既濟錯

右上經

咸 ䷞

兌艮錯 隨漸錯 夬謙錯 革蹇錯

恒二之五 否上之三 頤五之大過一 中孚二之小過

五 大畜上之萃三 臨三之遯上

解二之五 家人上之解三 鼎二之五 屯三之鼎上 小畜

二之豫五 上之豫三 復五之姤二 三之姤上 節二之旅

五 三之旅上 賁五之困二 上之困三 明夷五之訟二 訟

上之三 需二之晉五 晉上之三 未濟二之五 上之三

慎 ䷗

震巽錯

未濟上之三 家人上之解三 屯三之鼎上

遜 ䷗

履謙錯 无妄蹇錯

壯 ䷗

豫小畜錯 小過需錯

睽上之三 比三之大有上 漸上之歸妹三

晉 ䷗

大有比錯

明 ䷗

師同人錯 臨家人錯 升革錯 泰既濟錯

履四之謙初 渙初之豐四 姤上之復三 困三之賁上

小過四之初 頤上之三

乾四之坤初 上之坤三 坎初之離四 三之離上 巽初之

震四 上之震三 兌四之艮初 三之艮上 豫四之初 小畜

上之豫三 旅四之初 節三之旅上 井初之噬嗑四 噬嗑
上之三 夬四之剝初 剝上之三 晉四之初 上之三

家人 ䷤

渙豐錯 觀革錯 中孚明夷錯 益既濟錯

大畜二之五 遯四之初 困二之賁五 豫五之小畜二
歸妹四之漸初 師初之同人四

坤五之乾二初之乾四 坎二之離五初之離四 震五之
巽二四之巽初 兌二之艮五四之艮初 大有二之五四

之比初 蠱二之五隨四之蠱初 復五之姤二 姤四之初
節二之旅五 旅四之初 鼎二之五四之初

睽 ䷥

旅節錯

蹇 ䷦

(三)

節旅錯 屯蹇錯 需小過錯 既濟咸錯

升二之五 觀上之三 噬嗑五之井二 履二之謙五

歸妹三之漸上 大有上之比三

乾二之坤五上之坤三 離五之坎二上之坎三 震五之

巽三三之巽上 兌二之艮五三之艮上 師二之五同人

上之師三 蠱二之五隨三之蠱上 夬二之剝五剝上之

三 豐五之渙二 渙上之三 蒙二之五三之上

解 ䷧

豐渙錯

損 ䷨

艮兌錯 賁節錯

未濟四之初 蹇初之駁四 革四之蒙初

益 ䷗

巽震錯 漸隨錯 小畜復錯 家人屯錯

損二之五 否四之初 小過五之中 孚二 大過二之頤

五 大壯四之觀初 升初之无妄四

蒙二之五 革四之蒙初 睽二之五 蹇初之駁四 夬二之

剝五 四之剝初 豐五之渙二 四之渙初 井二之噬嗑五

初之噬嗑四 需二之晉五 晉四之初 明夷五之訟二 訟

四之初 未濟二之五 四之初

夬 ䷪

萃大畜錯 咸泰錯

履上之三 坤三之乾上 艮上之兌三

姤 ䷫

无妄升錯

升 ䷭

復姤錯 明夷大過錯

蒙上之三 同人上之師三 隨三之蠱上

萃 ䷬

夬剝錯 革觀錯

解二之五 賁五之困二 小畜二之豫五

困 三三

革蒙錯

井 三三

屯鼎錯 既濟恆錯

渙上之三 離上之坎三 震三之巽上

萃 三三

困賁錯 萃家人錯 大過明夷錯 咸既濟錯

大壯二之五 无妄上之三 剝五之夬二 渙二之豐五

師三之同人上 蠱上之隨三

坤五之乾二 三之乾上 坎二之離五 三之離上 巽二之

震五上之震三 艮五之兌二 上之兌三 大有二之五 比

三之大有上 歸妹二之五 漸上之歸妹三 謙五之履二

履上之三 井二之噬嗑五 噬嗑上之三 睽二之五 上之

鼎 三三

噬嗑井錯

震 三三

恆益錯

艮 三三

損咸錯

漸 三三

中孚小過錯 益咸錯

蠱三之五 震五之巽二 兌三之艮五

姝貞 ䷵

小過 中孚 錯

豐 ䷶

解 家人 錯 恆 既濟 錯

噬嗑 上之三 坎三之離上 巽上之震三

旅 ䷷

睽 蹇 錯

巽 ䷸

益 恆 錯

凡 ䷋

咸 損 錯

渙 ䷺

家人 解 錯

節 ䷻

蹇 睽 錯 既濟 損 錯

困 四之初 離 四之坎 初 艮 四之兌 四

至中 ䷵

漸 歸 妹 錯 家人 臨 錯

訟 四之初 謙 四之履 四 豐 四之渙 初

過 ䷛

歸 妹 漸 錯 大 壯 蹇 錯

晉上之三 節三之旅上 小畜上之豫三

既濟 三三

坎離錯 節賁錯 井豐錯 屯家人錯 蹇革錯 需明

夷錯 比同人錯

泰二之五 咸四之初 益上之二 晉五之需二 訟二

之明夷五 解三之家人上 鼎上之屯三 蒙初之革四

睽四之蹇初

師初之同人四 三之同人上 大有四之比初 上之比三

蠱初之隨四 上之隨二 歸妹四之漸初 三之漸上 豫五

之小畜二 三之小畜上 姤二之復五 上之復三 剝五之

夬二初之夬四 謙五之履二 初之履四 噬嗑五之井二

四之井初 渙二之豐五 初之豐四 旅五之節二 上之節
 三 困二之賁五 三之賁上 臨二之五 遯上之臨三 遯
 四之初 臨三之遯上 升二之五 无妄四之升初 升初之
 无妄四 无妄上之三 萃四之初 大畜上之萃三 大畜二
 之五 萃三之大畜上 大壯二之五 觀初之大壯四 大壯
 四之觀初 觀三之上 中孚二之小過五 小過四之初 小
 過五之中孚二 中孚上之三 大過二之頤五 頤上之三
 頤五之大過二 大過四之初 否四之初 上之三 恆二之
 五 四之初 損二之五 上之三

未濟



離坎錯

右下經

解说：

乾隆丁未，余始习九九之术，既明《九章》，又得秦道古、李仁卿之书，得闻《洞渊九容》奥义，读《测圆海镜》卷首“识别”一册，而其所谓正负寄左如积相消者，精微全在于此。极奇零隐曲之数，一比例之，无弗显豁，可见因悟圣人作易所倚之数，正与此同。夫九数之要，不外齐同比例，以此之盈，补彼之阙，数之齐同如是，易之齐同亦如是。以此推之，得此数；以彼推之，亦得此数。数之比例如是，易之比例亦如是。说易者执于一卦、一爻，是知五雀之俱重，六燕之俱轻，而不知一燕一雀交而适平，又不知两行交易，徧乘而取之，宜乎左支右诮，莫能通其义也。余既悟得旁通之旨，又悟得比例之法，用以求《经》，用以求《传》，而《经》、《传》之微言奥义，乃可得而窥其万一。既撰《通释》以阐明之，复仿李仁卿识别列为此图。如睽二之五为无妄，井二之噬嗑五亦为无妄，故睽之“噬肤”，即噬嗑之“噬肤”。坎三之离上成丰，噬嗑上之三亦成丰，故丰之“日昃”即离之“日昃”，丰之“日中”，即噬嗑之日中。晋上之三为小过，小畜上之豫三亦为小过，故“遇其妣”，即晋受福之王母；“过其祖”，即豫所配之祖考。一家人也，见于蒙，以蒙、革相错为困、贲。困二之贲五成家人，为蒙二之五之比例。故“子克家”，见于大畜，以大畜二之五成家人，故“不家食，吉”。见于丰，以丰、涣相错为家人，故“郅其家”。一屯见也，乾二之坤五，四之坤初，成屯，则“见龙在田”。蛊二不之五，而初之随四成屯，则“往见吝”。姤四先之初，而后二之复五成屯，则“有攸往，见凶”。兑二之艮五，四不之艮初，而艮上之兑三，成革不成屯，则“不见其人，无咎”。渐上之归妹三，归妹成大壮，渐成蹇，蹇、大壮相错成需，故“归妹以须”，须即需也。归妹四之渐初，渐成家人，归妹成临。临通遁，相错为谦、履，故“眇能视，跛能履”。临二之五，即履二之谦五之比例也。以此类推，可得引

中触类之义矣。《洞渊九容》之数如积相消，必得两数相等者，交互求之，而后可得其数，此即两卦相孚之义也。非有孚则不相应，非同积则不相得，《传》明云“哀多益寡”，又云“参伍以变，错综其数”，又云“引而申之，触类而长之”，其脉络之钩贯，或用一言，或用一字，转相牵系似极繁赜，而按之井然，不啻方圆弦股。以甲、乙、丙、丁之字指之，虽千变万化，缘其所标以为之识，无不了然可见。是故“不雨”“西郊”，见于小畜，亦见于小过；“用拯马壮”，见于涣，亦见于明夷。“富以其邻”，“不富以其邻，谦、泰与小畜互明。“舆说辐”，“壮于大舆之辐”，大畜、小畜与人壮并著。箕子、帝乙，微意寓于人名；鸣鹤、枯杨，古训藏于物类，以六书之假借，达九数之杂糅，事有万端，道原一贯，义在变通，而辞为比例，以此求易，庶乎近焉。比例之用，随在而神，姑条其大略：泰、否为乾、坤之比例，既济、未济为坎、离之比例，益、恒为巽、震之比例，损、咸为艮、兑之比例，一也。小畜二之豫五，成家人，萃为夬二之剥五，成观、革之比例；姤二之复五成屯，遁为履二之谦五，成无妄、蹇之比例，二也。升通无妄，而二之五成蹇，为睽通蹇，而二之五，成无妄之比例；大畜通萃，而二之五成家人，为解通家人，而二之五，成萃之比例，三也。乾四之坤初成复，小畜为离四之坎初，成节、贲之比例；兑三之艮上成谦，夬为巽上之震三，成丰、井之比例，四也。乾、坤成家人，屯为成蹇、革之比例；乾坤成复，小畜为成谦、夬之比例，五也。乾四之坤初成小畜，复、小畜通豫，为复通姤之比例；坎三之离上成丰，井、丰通涣，为井通噬嗑之比例，六也。乾二之坤五，乾成同人，坤成比，为师二之五之比例，亦为大有二之五之比例；巽二之震五，巽成渐，震成随，为蛊二之五之比例，亦为归妹二之五之比例，七也。履四之谦初成中孚，明夷、丰四之涣初，亦成中孚，明夷皆为小过四之初之比例；同人上之师三成升，革、蛊上之随三，亦成升，革皆

为蒙上之三之比例，八也。仍小畜上之豫三成小过，小过通中孚，仍小畜通豫之比例；姤上之复三成大过，大过通颐，仍复通之比，九也。丰、涣相错为家人、解，解二之五，同于小畜二之豫五，则小畜二之豫五，为涣二之丰五之比例；贲、困相错为蒙、革，蒙二之五，同于夬二之剥五，则夬二之剥五，为困二之贲五之比例，十也。归妹三之渐上，成大壮、蹇，相错为需、小过，则需通晋，小过通中孚，即蹇通睽，大壮通观之比例；同人四之师初成家人、临，相错为中孚、明夷，则中孚通小过，明夷通讼，为家人通解，临通遁之比例，十一也。乾二之坤五，既同于师二之五，亦同于大有二之五，则师成临，大有成大畜，为坤成复之比例；巽二之震五，既同于归妹二之五，亦同于蛊二之五，则蛊成升，归妹成大壮，为震成丰之比例，十二也。

辞之引申，尤为神妙无方，条而别之，亦约有数类：其一，易之为书，本明道德、事功，则直称其为道，为德，为事，为功是也。其二，立十二字为全书之纲，元、亨、利、贞、吉、凶、悔、吝、厉、无咎是也。其三，由纲而为之目，如遇交求与艰匪笑誉等是也。其四，于卦位爻位，标以辨之，如大、小，内、外，远、近，新、旧，君子、小人是也。其五，即卦名为引申，如夬、履、困、蒙、观、颐、咸、临是也。其六，以卦象为引申，如冰即乾，龙即震，《说卦传》所云是也。其七，以一辞兼明两义，如坤为母，母从手为拇，则兼取艮，巽为鸡，既别其名为“翰音”，则兼引申“飞鸟遗之音”之“音”是也。其八，以同辞为引申，如“用拯马壮”，明夷与涣互明是也。其九，以同辞而稍异者为引申，如蛊《彖》“先甲三日，后甲三日”，巽九五称“先庚三日，后庚三日”是也。其十，以一字之同为引申，如“频复”、“频巽”，“甘节”、“甘临”是也。其十一，以一字之训诂为引申，迷之训为冥，为晦；久之训为永，为长；成之训为定，为宁是也。其十二，以同声之假借为引申，如豹为约之假借，羊为祥之假借，

祀为巳之假借，牀为戕之假借是也。

《史记·孔子世家》称：孔子读易，“韦编三绝”。非不能解也，正是解得其参伍错综之故。读至此卦、此爻，知其与彼卦、彼爻相比例，遂检彼以审之，由此及彼，又由彼及彼，千脉万络，一气贯通，前后互推，端委悉见，所以韦编至于三绝。即此“韦编三绝”一语，可悟易辞之参伍错综。孔子读易如此，后人学易无不当如此。非如此，不足以知易也。若云一见不解，读至千百度，至于“韦编三绝”乃解，失之矣。

附 录:

旧题唐·吕嵩《易说》

(编者按:此书仅见《道藏辑要》,旧题唐·吕嵩撰,《中国丛书综录》)著录亦同。然其书中称引北宋邵雍之名,则显为邵雍以后人之伪著。因其著年不能确定,故附于编末,以备一观。)

(一) 先天混极图

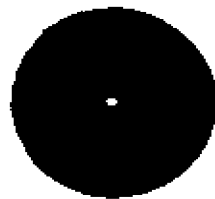

解说:

混极者,虚中之象也。苞象数于清浊未分之内,具形器于图书将判之先。其气机毕具者,言两仪、四象、八卦之理,闾然藏伏,所谓体不杂乎阴阳之太极也。形器已呈者,言虽有仪象卦画之分,而其所以然之理,初无声臭之可求,所谓用亦不离乎阴阳之太极也。

(二) 先天元极图

解说:

元极者,本元始之凝合,藏太和之纲蕴,粹至精而无色,含一气而无形,正有物浑成,先天地生之谓

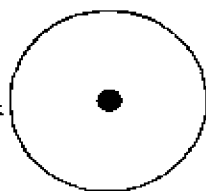

也。居混沌之先，清浊一致；具阴阳之体，变化有机；包三古而立混极之元，还终天而为始天之化，兹非太极之气母乎？是以知无终尽之机者，易也；有相生之本者，乃元极之神也。性超无极而独立者，乃能见之。

（三）先天灵极图

解说：

灵极者，藏妙有于虚灵之内，体真无于有极之先，不别而自分，不凿而自窅，将以启造化之初机，发灵光之始窍。《经》云：常无欲以观其妙，有欲以观其窍。正此时之探取也。道虚则大，心虚则灵，故灵极为天地之始窍，即为万物之化源也。



（四）先天太极图

解说：

太极者，灵极之渐辟而渐虚者也。洞然不杂于阴阳，朗然不亏于元体，存变化于无定极之中，而阴阳自有至定极之理，所以上之一即阳之奇也，下之二即阴之偶也，其中以奇偶之画合而歧之，即人也。人之用出于阳之上，而包于阴之外，故能参天两地而成位乎其中也。不言元极，则太极同于一物，而不足为万化之本根；不言太极，则元极沦于空寂，而不能为万物之资始，是以动静无端，阴阳无始，正太极之妙用也。

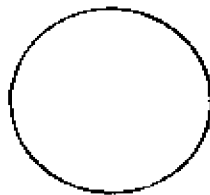

(五) 中极动静图

解说:

中极者，即灵极本来之真体。太极初分之始，机向之凝者渐融，形者渐运，阳动而上，动中有阴；阴静而下，静中有阳。静极则为动之体，动极即为静之用，交相体用，运行不息。静则阴之体立，而阴以分；动则阳之用行，而阳以分。但阴阳当以上下分，不当以左右列，动静当以生中含化，不当以极后推复也。故太极本自巽然，乘气机而端，变化本于刚柔相生之至理，非有颠倒造化之，能转移乾坤之力者，不能知其所以然之妙也。



(六) 少极变化图

解说:

少极者，一奇立于其中，二偶分于左右，阳气屈曲于其下，积气尚微，生机尚伏，故谓之“少”也。但阳既动，而轻清者上浮；阴既静，而重浊者下沉，则天气升而生化，地气降而化生，由是一元真气充塞两间，生生不穷，化源具备已。如阳始生为水，水尚柔弱，必至生木，而气始强盛；阴始生为火，火尚微渺，必至炼金，而力始坚固，故水为阳之稚，木为阳之盛；火为阴之稚，金为阴之盛也。老阳、老阴不能复生，必得少阳、少阴而后能成生育之功。少极继生生于太极之后者，岂非为三才之朕乎？

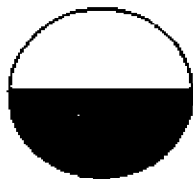

(七) 太阳图

解说：

太阳者，日也，以太极之全体一画横亘于其中，精实而不亏，故日为太阳之象也。但日虽阳精，质本乎阴，燠万物而化光者，必资于月质之合。始阳得蔽而不泄，是以日之体本阴，阴之精藏乎阳也。得其体，则万古不变，相兼以成者，即相待以久之理也。此日之所以交于月而成易也。



(八) 太阴图

解说：

太阴者，月也，以太极之分形，二画并列于其中，精虚而不盈，故月为太阴之象也。但月虽阴精，质本乎阳，丽万物而有常者，必借于日光之合。始阴有主而不散，是以月之体本阳，阳之精藏于阴也。得其用，则盈虚有度相克于隐显者，即相制于上下之理也，此月之所以承于日而成易也。



(九) 象明图

解说：

象明者，因日月之象而合之以成明，因日月合明而体之以成易，故悬象著明，莫大乎日月，日月之



道，贞明者也。贞明者，易之义也。盖日东月西则为明，日上月下则为易，阴阳变化特一旋转运用之间耳。故易之体用，不胶于离南、坎北之方位，不睽于先天、后天之推移，隐显融通，一名而含三义，其易之谓乎？以交代而名，则曰“易”，所谓生生不穷是也；以常体而名，则曰“不易”，所谓定位不移是也；以改革而名，则曰“变易”，所谓变则必通是也。“易”者，其德也；“不易”者，其位也；“变易者”，其气也。以往来环转之机律，上下一中之理，岂非日月相推而明生焉之谓乎？

(十) 三才图

解说：

三才者，以偶之二，叠于奇一之上，数象合三，乃天、地、人之全体也。天开于子，地辟于丑，人生于寅，以人而具二气之精，立两仪之极而首出乎其中矣。以藐然之身，而乃与天地并立为三，至其为道，又与天地混然而无间，其可不知所以自立之义哉！盖盈天地之间者，惟万物，而人居万物之一。物之感人，人之应物，无时不然。及其扩充运用，正三纲明，五教序，万事穷理尽性以至于命；致中和，赞化育，参天地而相与于无穷者，人又与太极同其功用也。故易之为书也，广大悉备，有天道焉，有人道焉，有地道焉。立天之道曰阴与阳，立地之道曰柔与刚，立人之道曰仁与义也。是以三才之统，还于太极之一也。



(十一) 八卦合洛书数图

解说：

先天八卦，乾、兑生于老阳之四、九；离、震生于少阴之三、八；巽、坎生于少阳之二、七；艮、坤生于老阴之一、六，其卦未尝不与“洛书”之位相合。

上古神龟出洛，其数戴九履一，左三右七，二、四为肩，六、八为足，五居其中。以一、九、三、七阳数，居四正之宫；二、八、六、四阴数，居四隅之地，始于一，而终于九。五行之性，顺则相生，逆则相克，而以一、六水克二、七火；二、七火克四、九金；四、九金克三、八木；三、八木克中五土；中五土克一、六水，右旋一周，以见循环制化之理。“洛书”之序，自北而西，右旋而相克。然相待之位，东南四、九金，生西北一、六水；东北三、八木，生西南二、七火，而相生已寓乎相克之中。盖造化之理，克而不生，则所克者必至灭绝，已是以克里含生。生之即所以成其克之之权，相克而有相生之机，于“洛书”而见之矣。

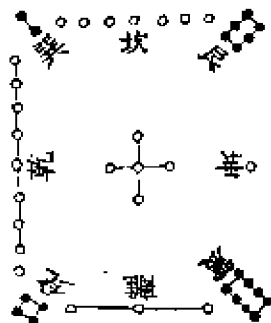

(十二) 八卦合河图数图

解说：

后天八卦，坎一、六水；离二、七火；震、巽三、八木；乾、兑四、九金；坤、艮五、十土，其卦未尝不与“河图”之数位相合。此“图”、“书”所以

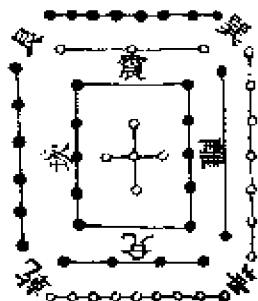

相为经纬，而先、后天亦有相为表里之妙也。

上古龙马负图出河，其阴阳奇偶错综分列，皆本乎天地自然之文。伏羲则而象之，绎成为图，其于八卦之义，自相吻合，生数居内，成数居外，一、二、三、四、五，生数也；六、七、八、九、十，成数也。一乃数之始，十乃数之终，五为天地之中，数即阴阳之统会也。阳生阴成，阴生阳成，内外配合，五行各居其方。生数至五已极，一乘五为六，故一、六同位于北；二乘五为七，故二、七同位于南；三乘五为八，故三、八同位于东；四乘五为九，故四、九同位于西；五乘五为十，故五、十同位于中。合而观之，奇偶并处，阴阳类从，乃机得有合，而同处其方，并行而无碍者也。观其相生之序，一、六水生三、八木；三、八木生二、七火；二、七火生五、十土；五、十土生四、九金。金复生水，左旋一周，以见生生不穷之义。

“河图”之数，自北而东，左旋而相生。然对待之位，北方一、六水，克南方二、七火；西方四、九金，克东方三、八木，而相克者寓于相生之中。盖造化之理，生而不克，则生者无有裁制，非天地一生一成之功也。是以生中带克，克之正，所以全其生之之德。先天以克为生，于“河图”而见之矣。

(十三) 阳奇图

解说：

阳奇者，包羲氏仰观俯察之余，见天之不满于西北也。故将太极之全体，欲分补其西北，而申之使直焉，则为一而横陈也，于是画一画以象之。其数奇，即谓之奇，阳之所以一而实也。而天运之左旋，四气之顺布，莫不自天门之辟而出

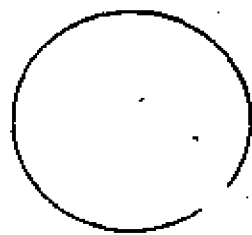

之矣。彼圣人者，岂徒为一画而已哉！

(十四) 阴偶图

解说：

阴偶者，包羲氏又有见于地之不满于东南也，复将太极之全体欲分补其东南，而析之使两焉，则为一而并列矣。于是断一画以象之，其数偶，故谓之偶。阴之所以二而虚也，而寒暑之平分，山河之两截，莫不自地户之辟而见之矣。作易者，岂泛然为二画而无本欤？

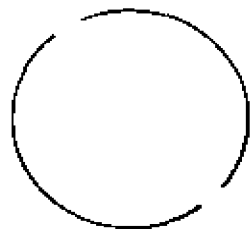

(十五) 两仪生四象图

(十六) 四象生八卦图



图 (十五)



图 (十六)

解说 (十五、十六两图并说)：

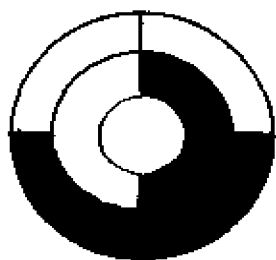
自太极相涵，阴阳摩荡，左阳右阴，两仪判矣。一元含化，两两相摩，阴阳老少，四象见矣。四象相摩，循流环转，分方定位，八卦成矣。此皆从天地氤氲之气，自相摩荡而成，非强为布

置于其间也。或谓乾、坤定位于上下，坎、离分衡于左右，艮山峙形于西北，兑泽通气于东南，以明天高地卑，日东月西，山起有原，水归有委，春近必雷，秋近必风之理。虽然，此亦是先天卦位已定其气机，岂因变化相合，而后定先天之卦位哉！天地之初，未有此形，先有此气；未蕴此气，先藏此理，理不可见，是为“无极”。及其无中生有，体象浑沦，其气氤氲将以化醇，是为“太极”。太极摩荡而生两仪，左为阳，右为阴也。两仪摩荡，而生四象，则有太阴、太阳、少阳、少阴之别。四象摩荡而生八卦，自然乾南坤北，离东坎西，兑居东南，艮居西北，巽居西南，震居东北矣。圣人亦何尝别其义以强合哉！不过就太极相涵之数，与太极初分之理推移以定斯位，故天上地下，日东月西，山起有源，水归有委，春近必雷，秋近必风之数，自具于中，岂强为布置于其间也耶！自震而离，而兑，而乾，阳之复也，故为顺；自巽而坎，而艮，而坤，阴之渐也，故为逆。阳生于子中，而极于午中；阴生于午中，而伏于子中。其阳自东而南，其阴自西而北，故乾尽午中，坤尽子中，坎尽酉中，离尽卯中，乃阴阳对待之理，即阴阳起伏之机也。观日以亥子，观月以晦朔，岁以冬至为始，令以四季为序，此正阴阳相交，动静相生之妙也。故知太极无所不包，则知两仪四象八卦之变化，无不涵蕴于其中也。此即气化自然之理矣。

(十七) 乾坤阖辟图

解说：

《易》曰：辟户谓之乾，阖户谓之坤，一阖一辟谓之变，往来不穷谓之通。是以阴阳阖辟之法，象不独取诸卦画，而取诸乾、坤也。以乾、坤为大父母，自一阳生于子，传至巳而六阳气足，则长养之用已极。卦为一阴生而继之以姤，自一阴生于午，传至亥而六阴气盈，则肃杀之机已极。卦为一阳生而继之以复，

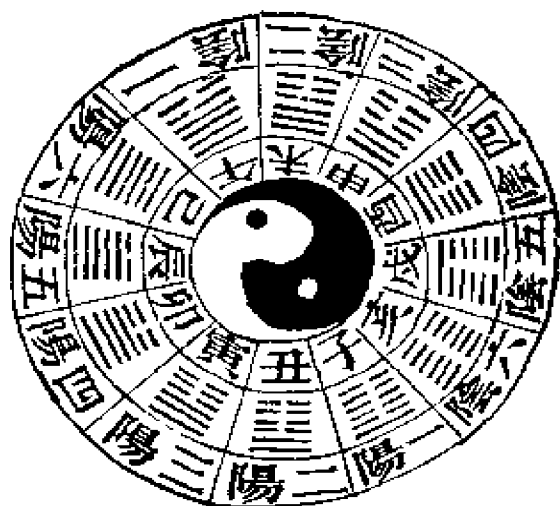

阴极生阳，时之至子一阳来复，乃以柔遇刚也。丑二阳为临，寅三阳为泰，至正月而乾道小成矣。盖言泰卦之下体成乾也。卯四阳为大壮，辰五阳为夬，至巳而六阳已极，乾体大成，纯阳太过，不可用事。当此时，万物皆动，故乾之六阳为辟。阳极生阴，时之至午，一阴生而为姤，此以刚遇柔也。未二阴为遁，申二阴为否，至七月而坤道小成矣。盖言否卦之下体成坤也。酉四阴为观，戌五阴为剥，至亥而六阴已极，坤体大成，纯阴不及，不能用事。当此时，万物皆静，故坤之六阴为阖。然阴极生阳，阳极生阴，自子至巳乾爻主之；自午至亥，坤爻主之，乾坤定位乎其中，阴阳化形于其外，互相消息，环运不穷，是以一阳息则一阴消，一阴进则一阳退也。往来变通之妙，不于此而可见哉！

(十八) 伏羲则河图以作易图

解说：

横图者，卦画之成数；圆图者，卦气之运行。以卦配数，离、震、艮、坤为同，而乾、兑、巽、坎为异。盖以阴之老少至静而守其常，阳之老少至动而通其变故也。

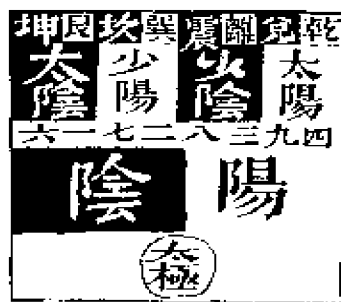
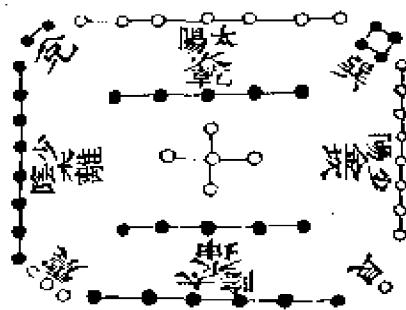

(十九) 大禹则洛书以作洪范图

解说 (十八、十九两图并说)：

天乃锡禹“洪范九畴”，彝伦攸斁，初一日五行，次二曰敬用五事，次三曰农用八政，次四曰协用五纪，次五曰建用皇极，次六曰义用三德，次七曰明用稽疑，次八曰念用庶徵，次九曰向用五福，威用六极。“洪范九畴”配九宫之数，阴阳之用备矣。

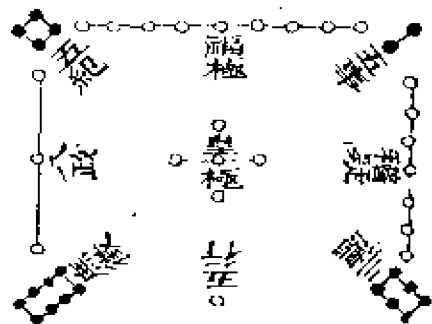

伏羲继天而王，受“河图”而画之八卦，禹治洪水，锡“洛书”而陈之九畴。“河图”、“洛书”相为经纬，八卦、九章相为表里。大抵经言其正，纬言其变，而二图之左旋右转，右转左旋，互为正变者也。主“河图”而言，则“河图”为正，“洛书”为变；主“洛书”

而言，则“洛书”为正，而“河图”又为变。要之，天地间不过一阳一阴而已，太极主乎中，两仪转乎外，五行变动于参互之间，即可攸分经纬，而相为表里也。是以“河图”不但可以画卦，亦可以明“畴”；“洛书”不特可以明“畴”，亦可以画卦。当时圣人不过因时论事，取象垂法耳。若以变通言之，伏羲之画卦，其表为八卦，而其里固可以为“畴”；大禹之叙“畴”，其表为“九畴”，而其里固可以为八卦。“河图”之文，七前六后，八左九右。“洛书”之文，九前一后，三左七右，四前左二，前右八后，左六后右。象以圆者为星辰，方者为井地；以奇者为阴用，以偶者为阳用，而羲文因之而作《易》，禹箕叙之而作《范》也。则知相通互用之妙，天下之万象，不出乎一方一圆；天下之万数，不出乎一奇一偶；天下之万理，不出于一动一静；天下之万声，不出于一阖一辟也。探索于此，可以体天地而知变化也矣。

(二十) 太极中分八卦图

解说：

“太极中分八卦图”，以伏羲“横图”合观之，则阴阳上下之分，八卦内外之别，了然在目，则知画前有易，便可参先天造化之机矣。

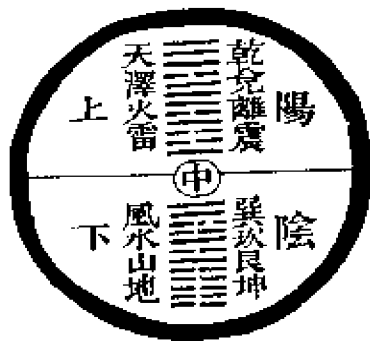

(二十一) 伏羲八卦方位图

(二十二) 伏羲八卦次序图



图 (二十一)



图 (二十二)

解说 (二十一、二十二两图并说):

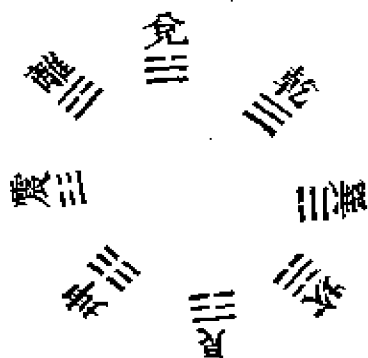
伏羲八卦，乾、坤、坎、离为四正，震、兑、巽、艮为四隅，所谓“先天”也；文王八卦，坎、离、震、兑为四正，乾、坤、艮、巽为四隅，所谓“后天”也。先天之为后天也，以变易而成也。四正相交，则变其卦体；四隅不相交，则易其方位。乾交于坤，而变为离；坤交于乾，而变为坎；离交于坎，而变为震；坎交于离，而变为兑，此四正之交也。坤得乾而以阴承阳，则退居西南；乾得坤而以阳薄阴，则退置西北。坤居巽位，则巽顺乎坤，而移于东南；乾居艮位，则艮避乎乾，而移于东北，此四隅之易位也。造化之变易，自然而然也。乾、坤为父母，而坎、离代其位，震、巽用其权，艮、兑终其事，故坎、离者，乾坤之用，而六子之体也。坎卦阳里而阴表，离卦阴里而阳表，阴阳之交，即性命之蒂也。六虚之动，坎离之运用也。万化之流，性命之根源也。是故八卦者，天体之自然也，即心体之自然也。圣人则而象之，理而分之，本无矫强之智也。

(二十三) 文王八卦方位图

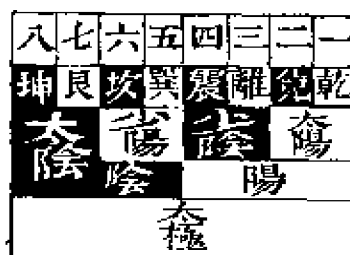
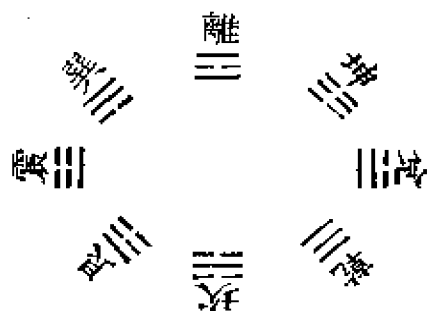

(二十四) 文王八卦次序图

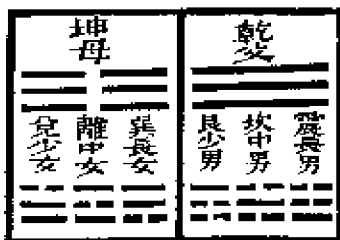

解说 (二十三、二十四两图并说):

先天之为后天何也? 乾自南而北, 以与坤交, 则退居亥位; 坤自北而南, 以与乾交, 则退居申位。亥者, 水之父也; 申者, 金之母也。乾居父位以生水, 而坎子居北, 故水为天一子, 首十二辰也。水生木, 则震居东; 木生火, 则离居南; 火生土, 则坤居西南; 土生金, 则兑居西, 至于金, 则又生水焉。土本居中, 分王四方, 是以乾、坤、艮、巽, 皆土位也。坤为阴土, 而收火之余气, 则不过寒, 故能生金。艮为阳土, 而藉水之余气, 则不

过燥，故能资木。乾之阳金，得土而旺，故先为父以生水。巽之阴木，得上而培，故能为母以生火。金、水相生，乾居其中，此乾为阳而主生气也。火、金相克，坤居其中，此坤为阴而主杀气也。五行之变化，虽不可胜穷，而生生之理不外乎此也。生所以制克，克所以继生，即太极之周流也。自强不息，体于此也。

(二十五) 六十四卦方圆图

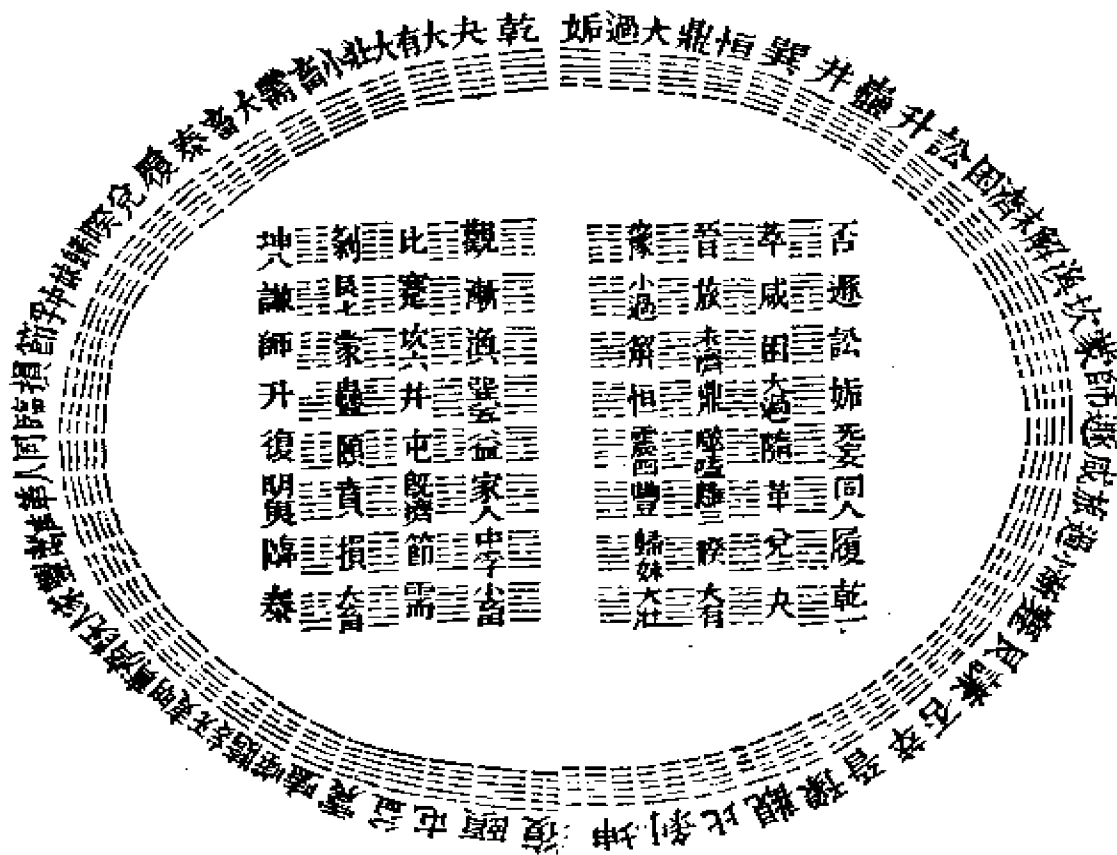

解说:

伏羲之图，所谓八卦方位也，外此而“横图”也，“圆图”也，方图也，则皆邵子之图也。图从中起，其心法也，三图不同，其揆一也。“横图”之序，始乾终坤，而震、巽居其中，阴阳不起于

乾、坤，而起于震、巽也。震、巽者，阴阳之初也。由震、巽而坎、离，由坎、离而艮、兑，由艮、兑而乾、坤，所谓图起于中，原于此也。即“横图”之两仪中分之，则为“圆图”；即“横图”之八卦重累之，则为“方图”。“圆图”周围皆八也，而震、巽居中为之交接；“方图”纵横亦皆八也，而震、巽居中为之联属，故图起于中者，震、巽为之也，即天之根也，月之窟也，六十四卦之枢也，在人心则寂感之交也，在事物则万化之本也，此先天定位之玄机也。

(二十六) 六十四卦刚柔相摩图

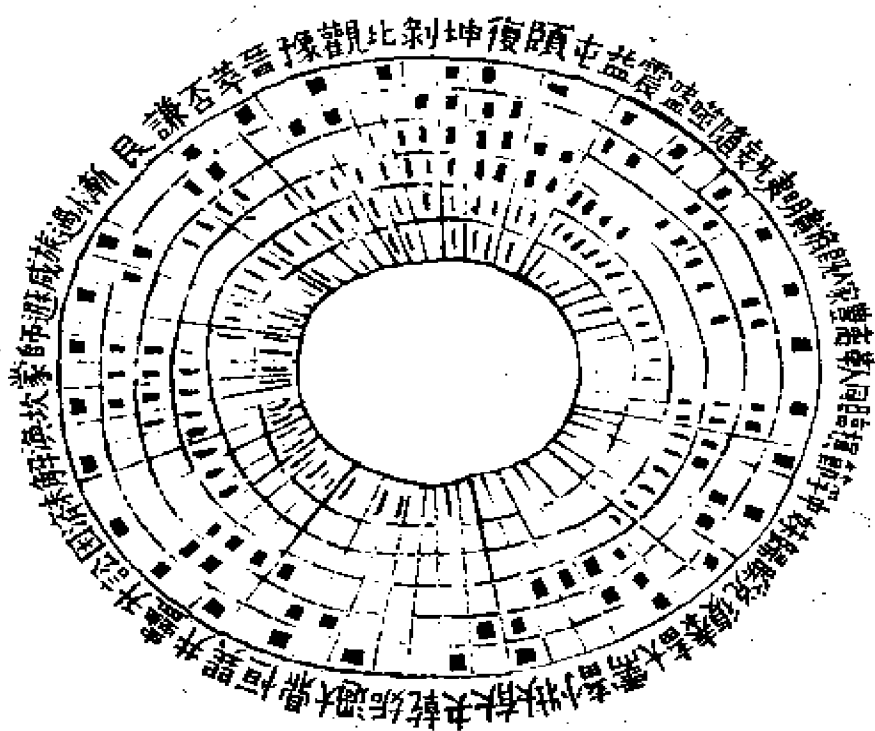

解说：

观“八卦相生图”，阴阳迭运，刚柔相摩，乃太极中变化之本根也，正指二气之相成也。盖天体至圆，运行不息，其行日夜一周，绕地左旋。两极不动，北高南下，阴阳交感，阳自东升，阴自西降，南随阳气上升而牵于左，北随阴气下降而牵于右，自外动而观乎变，理虽繁可以执一御也；由内静而返之极，义虽博可以一名举也。得其自然之主，不宰之宰，则六十四卦，原无卦也；三百八十四爻，原无爻也。是故卦画有先后，而理气无先后，阴阳为动静，动静即阴阳，以至神者而象之，至妙者而物之，可方可圆，变动不居，易之形象明矣，而天道自然之运亦明矣。

(二十七) 六十四卦节气图

解说：

易之数由逆而成，逆知四时之谓也。盖太阳未交以前，乾未生也。自其上生一奇，则为乾，而兑犹未生也，然其生之势不容已。不必太阳上生一偶，方知其为兑；即乾而逆推，兑于未生之前，已知其必为兑矣。少阴未交以前，离犹未生也，自其上生一奇则为离，而震犹未生也，然其生之势亦不容已。不必少阴上生一偶，方知其为震，即离而逆推，震于未生之前，已知其必为震矣。自巽五至坤八，其所推者亦然。如是春而推夏，知春之后必为夏；自夏而推秋，知夏之后必为秋；自秋而推冬，知秋之后必为冬。以气相接，以神交换，所谓逆知四时之谓者此也。以节候合卦气而言之，复为冬至子之半，颐、屯、益为小寒丑之初，无妄、临、家人为大寒丑之半，震、革为立春寅之初，贲、既济、随为雨水寅之半，丰、明夷、噬嗑为惊蛰卯之初，泰、同人为春分卯之半，损、节、中孚为清明辰之初，归妹、履、兑为谷雨辰

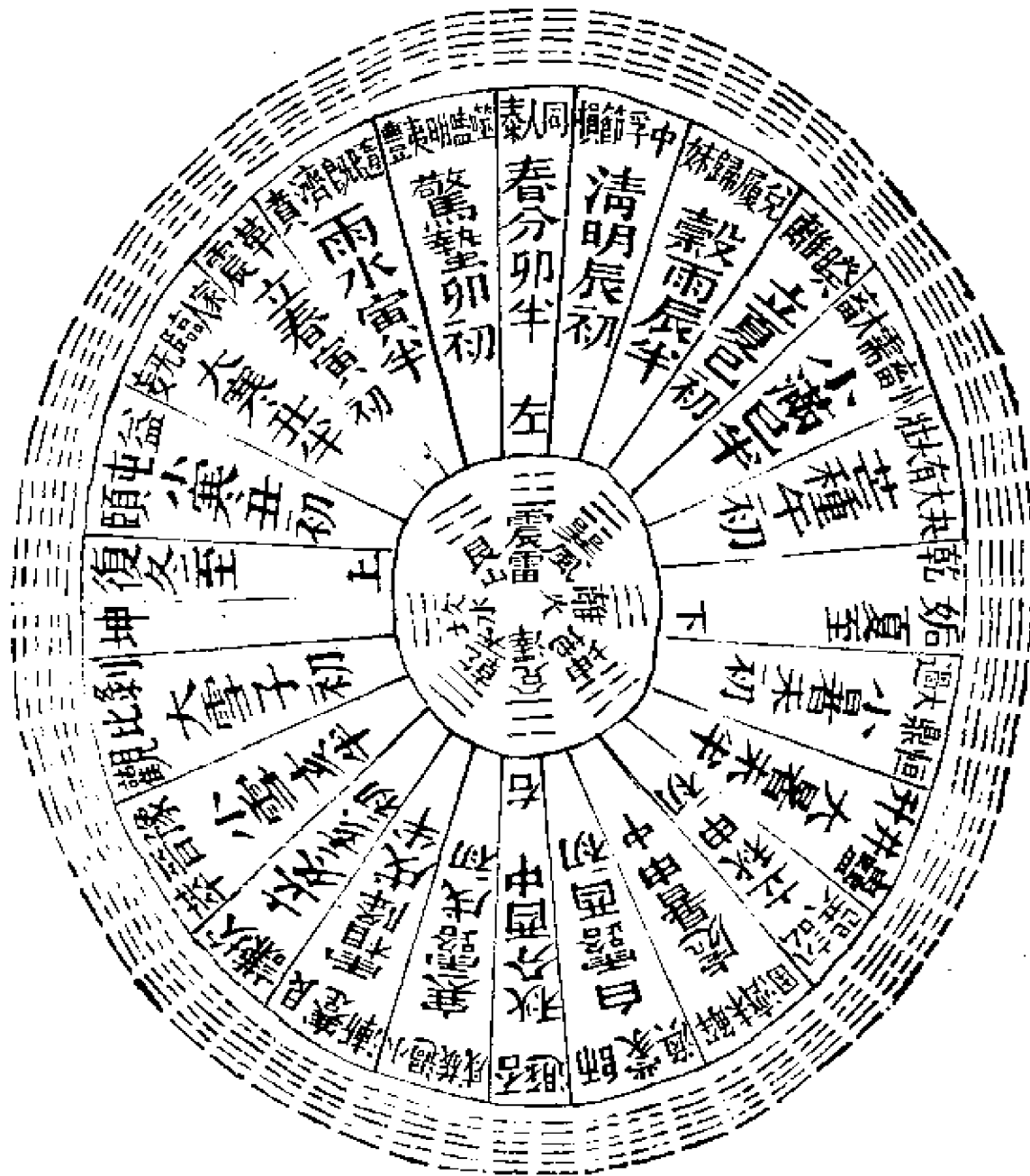

之半，离、睽为立夏巳之初，大畜、需、小畜为小满巳之半，大壮、大有、夬为芒种午之初，至乾之未交夏至午之半焉。此三十二卦，皆进而得。夫震、离、兑、乾，已生之卦也。姤为夏至午之半，大过、鼎、恒为小暑未之初，升、井、蛊为大暑未之半，巽、讼为立秋申之初，困、未济、解为处暑申之中，涣、蒙、师为白露酉之初，遁、否为秋分酉之中，咸、旅、小过为寒露戌之初，渐、蹇、艮为霜降戌之半，谦、坎为立冬亥之初，萃、晋、豫为小雪亥之半，观、比、剥为大雪子之初，至坤之未交冬至子之半焉。此三十二卦皆进而得。夫巽、坎、艮、坤，未生之卦也。二分、二至、四立，总为八节，每节各计两卦。以震之一阳初生同革卦，为立春之值候；以离之一阴初生同讼卦，为立秋之值候；以离之一阴中伏同睽卦，为立夏之值候；以坎之一阳内伏同谦卦，为立冬之值候。以三阳三阴上下平分，阳在下者，为春分之值候；阴在下，为秋分之值候。以一阳生于五阴之下，为冬至之值候；以一阴生于五阳之下，为夏至之值候。纪分四序，气合八卦，左行合于先天已生之阳数，右转合于后天未生之阴数，大易之秘见于斯矣。

(二十八) 阴阳律吕生生图

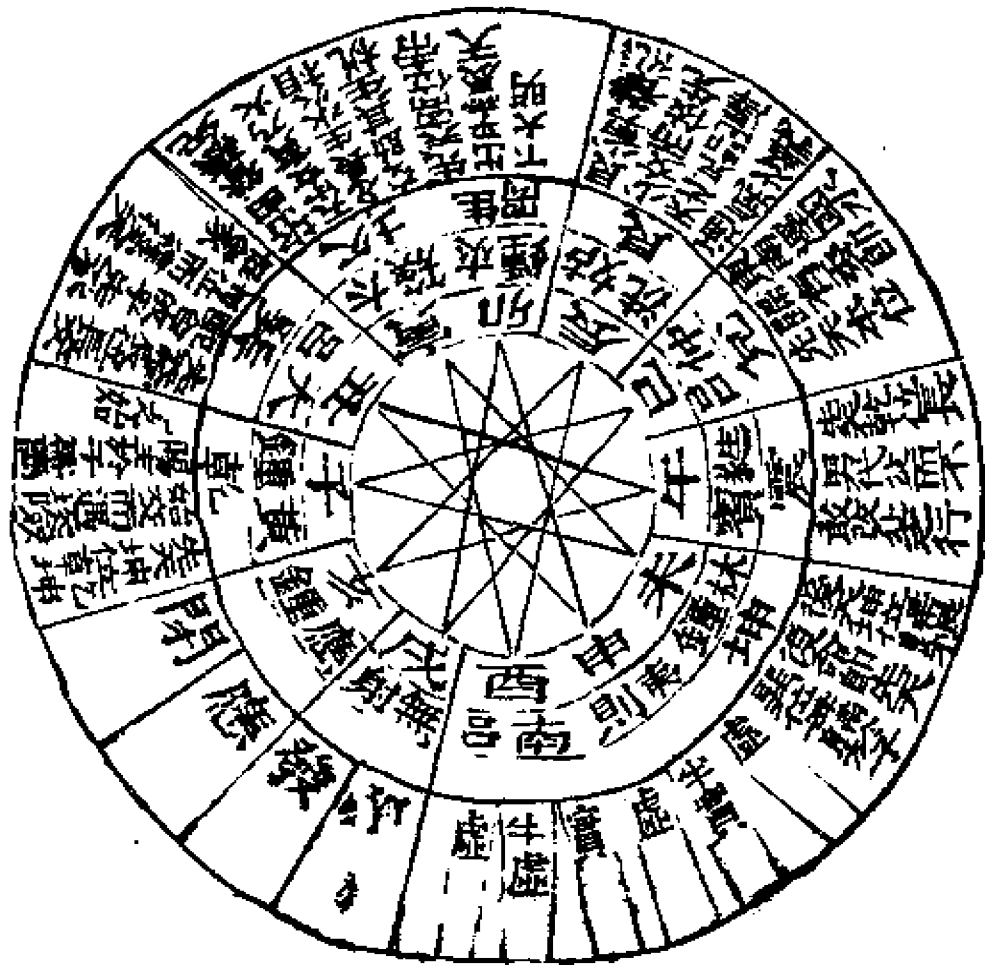

解说：

“阴阳律吕图”以见阴阳往来，隔八相生之义。乾为八卦之首，以类相从，配黄钟而起子，即先天坤位，乾、坤始交之义也。故一阳生于子，而为万化之根。坤为老阴之偶，就其眷恋隔八下生配林钟而起未，后天坤位乃归根复命之机。子、寅、辰、午、申、戌阳也，乾之属也。三男从父，长男虽当午位，代父之职，不敢自专，原从父而起子。坎中男也，故起于寅；艮少男也，故起于辰。丑、亥、酉、未、巳、卯阴也，坤之属也。三女从母，故长女起丑，中女起卯，少女起巳。巽居未而起丑，离居酉而起卯，兑居亥而起巳者，故内卦三爻位从我外而推，外卦三爻方从我后而出。巽不从母起未，而从本宫相对起丑者，长女乃阴之始，其势方长，故内从夫志而外承母道。离之先天居卯，帝出乎震，天下大明矣。兑之先天在巳东南泽国，水归有委矣。坎中男眷恋中女，而傍先天之离。寅乃火之长生，木火相交，助其生机也。艮少男眷恋少女而邻先天之兑，山泽通气，意有所属矣。阳刚用事，不必托体，皆能自立，阴柔之德依附而成，故皆有所本耳。三八为木，八者，生成之数也。且卦止于八，隔八相生，义类从也。是吞吐、阖辟、往来、进退，皆不出其数耳。于是黄钟子生林钟未，林钟未生太簇寅，太簇寅生南吕酉，南吕酉生姑洗辰，姑洗辰生应钟亥，应钟亥生蕤宾午，蕤宾午生大吕丑，是皆阳下生阴，阴上生阳也。阳起于子，阴起于丑，阳自奋而起，阴自合而止，阳生阴，而阴生阳者，虽云隔八相生，实以见对代。参前有三合，将周之义也。盖有天地而后有水火，有水火而后有山泽，有山泽而后有雷风，故先天乾、坤、坎、离当四正之位，震、巽、艮、兑列四维之地，即可见阴阳后先之理矣。

古者考律推声，出音入义，必先立黄钟之平为本，是以一阳来复之子。律起黄钟，而为万事根，其管长九寸，九九八十一也。凡律吕之数，以九乘之，九者，阳极之数也。阳极则风生，

风以鼓吹发于声，而中乎音者也，故用九数。然数多者下生数，少者上生，相生之数，不出于八；增减之数，不出于三。三者，东方之生数也，即三才之理也。一生二，二生三，三生万，三者，其万化之机乎？八者，木气之成数也，即八风之义也。二而四，四而八，八而为六十四，八者，其变化无穷之数乎？此相生相因增减之所由分也。以下生者，倍其实，三其法；以上生者，四其实，三其法。上生皆三分损益，下生亦三分损益。宫生商，商生羽，羽生角，角生徵，此五音相生之次也。然十二辰每辰各有五音，要皆不出十二律之正声也。黄钟之律九寸，下生林钟；林钟之律六寸，上生太簇；太簇之律八寸，下生南吕；南吕之律五寸三分寸之一，上生姑洗；姑洗之律七寸九分寸之一，下生应钟；应钟之律四寸七十四分四不尽，上生蕤宾；蕤宾之律六寸，三十二分五九二一，下生大吕；大吕之律四寸二十一分七二八一，上生夷则；夷则之律五寸六十二分三零四一，下生夹钟；夹钟之律三寸七十四分八六九四，上生无射；无射之律四寸九十九分四九二五三，下生仲吕；仲吕之律六寸六十五分九九八十有一，此十二律长短上下相生之一终也。是以黄钟生林钟，一阳生二阴也；林钟生太簇，二阴生三阳也；太簇生南吕，三阳生四阴也；南吕生姑洗，四阴生五阳也；姑洗生应钟，五阳生六阴也；应钟生蕤宾，则六阴生一阴矣。虽阴不生阴，然声音之道，低极不能顿高，况数极则变，变则以极阴而生微阴，正低极而欲高之机也。蕤宾生大吕，一阴生二阳也；大吕生夷则，二阳生三阴也；夷则生夹钟，三阴生四阳也；夹钟生无射，四阳生五阴也；无射生仲吕，五阴生六阳也；仲吕生黄钟，则六阳生一阳矣。虽阳不生阳，然律吕之义，紧极不能骤缓，况节变则通，通则以极阳而生微阳，正吐极而欲吞之候也。此非阴阳相生，虚实借用之妙乎？

(二十九) 三分损益之图

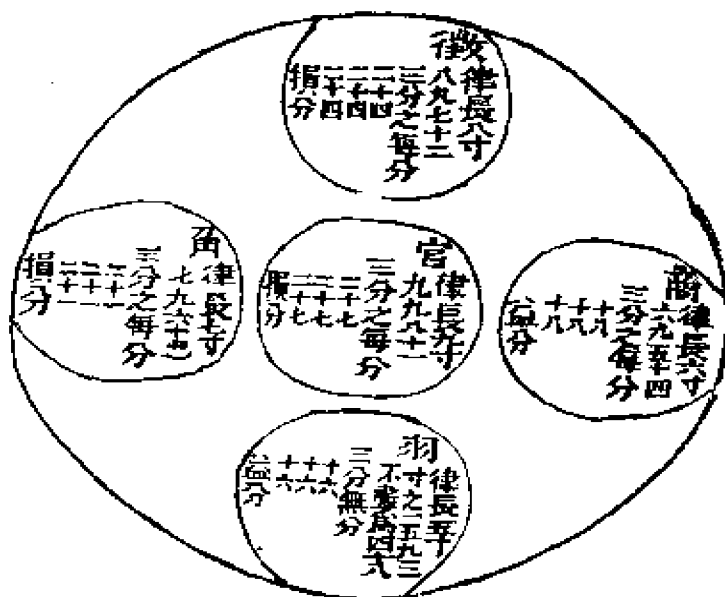

解说：

天地之道，形以气感；声音之道，气以形应。是气也。触于形而发于声也。声从阳起，九者，阳之极也，极则生风，见之于声，是以律吕相生以九乘之。然形有长短，气有衰旺，故声有高下之分，音有清浊之殊耳。黄钟之律九寸，九九八十一也，宫之数也。分而三之，每得二十七数，三九之数已极，势不能增，不增则减，故损一分而留二分，共存五十四数而生徵。太簇之律八寸，八九七十二也，商之数也。分而三之，每得二十四数，三九之数已盈，数益多矣，即欲不损，不可得也，故损一分而留二分，共存四十八数而生羽。姑洗之律七寸，七九六十三也，角之数也。分而三之，每得二十一数，损之又少，益之又多，故有奇零，有奇零，则不能生，所以五音遇角而收。收者，变之机也。蕤宾之律六六寸，九五十四也，徵之数也。分而三之，每得一十

八数，数已少矣，若使再损，五音皆无其数，故益一分十八，共积七十二数而生商。夷则之律五寸三十二分三不尽，五九四十五，三三不尽，而为四十八，羽之数也。分而三之，每得一十六数，数甚少矣，虽欲不益，不可得也。故益一分十六，共积六十四数而生角。羽有奇零者，音之尽也，角之应也。角有奇零者，音之中也，羽之生也。角其阳之阖乎？羽其阴之开乎？于此可以见阴阳开阖之机矣。阳数多而阴数少，数多而损，阳生阴也；数少而益，阴生阳也。一损一益，进退之道也。阳主升而阴主降，阴以生阳，升而进也；阳以生阴，降而退也。一升一降，阖辟之机也。损益、升降、往来不穷，进退、阖辟、吞吐、高下，要皆气之感乎形，而形达乎气者耳。若非律吕之长短损益，何以别声音之高下清浊哉！

(三十) 天根月窟图

耳目聪明男子身
 洪钧赋予未为贫
 手探月窟方知物
 足蹶天根始识人
 乾遇巽时观月窟
 地逢雷处见天根
 天根月窟闲来往
 三十六宫都是春



解说：

易者，履运处身之道也。凡动而生阳，静而生阴，理也；动而无静，静而无动，物也；静而无静，动而无动，神也；静中有

动，动中有静，气也；一动一静之间，往来不失其衡者，即“天根月窟”之谓也。所谓“天根”者，指坤、震二卦之间为言也。坤、震之间阴既极矣，阴复孕阳。微阳将生，即天所生之根也。所谓“月窟”者，指乾、巽二卦之间为言也。乾、巽之间阳既极矣，阳将生阴，微阴复生，即月所出之窟也。阴阳，一元气也，非有二也。动而阳，静而阴，更相禅代，无有穷已。方其动而阳也，非全无阴，阳渐盛，则阴渐微。及其静而阴也，非全无阳，阴渐盛，则阳渐微。盛之极者消，则微之极者息矣。知此，则知坤、震之间，乃乾之静专既极，而动直之将萌也，故曰“天根”。乾、巽之间，乃坤之静翕既极，而动辟之将萌也，故曰“月窟”。盖天包地外，地下有天，凡根之著愈深，则萌之所发愈畅，此天根之名所以立也。月之魄受日之光，就月之无光处，正月之本体始现，此月窟之名所以立也。气机阖辟，流行不已，而人物生焉。以吾身而处乎人物之中，必也下极乎动静之间，如足之蹶天根；上极乎动静之间，如手之探月窟，真有以见乎气机消息之妙，而后可以喻于呼吸存存之窍。所谓“三十六宫”，即指八卦之画为言也。以刚画奇为一，柔画偶为二，合阳宫之十二，阴宫之二十四，共成“三十六宫”之数也。以“耳目聪明”之身，而探月窟，蹶天根，知物识人，灼见乎震、巽之出入，即造化之所往来也。闲心独处；无将无迎，无起无灭，默合流行之妙，则泛而应曲而当三十六宫。阳宫不暑，阴宫不寒，无适而非春也。是故万物化光，皆根于心。心之为根也，心之为窟也，生生不息，与震俱出，与巽俱入，不戕其根，不障其窟，则满腔皆春，发育万物，是无偏倚驳杂之虞也已。