

Σημαντική σημείωση του ψηφιοποιητή του βιβλίου αυτού:

Το βιβλίο αυτό δημιουργήθηκε το 1971 στις ΗΠΑ από τον William Powell, με τίτλο "The anarchist cookbook". Μεταφράστηκε στα Ελληνικά και κυκλοφόρησε το 1982 από τις εκδόσεις "Άγιος Θεράπων". Εμπεριέχει θεωρητικές γνώσεις, γι αυτό και καθίσταται καθ' όλα νόμιμο. Άλλωστε στο εμπόριο κυκλοφορούν βιβλία πολύ πιο ενημερωμένα, με πολύ περισσότερες «συνταγές».

Λόγω της εξέλιξης της τεχνολογίας, της αλλαγής της νομικής δομής και άλλων, πολλά πράγματα πλέον δεν ισχύουν. Ο κύριος λόγος της ψηφιοποίησης του βιβλίου είναι η ηλεκτρονική του αρχιεπιπέδωση, καθώς πρόκειται για ένα ιστορικό, πλέον δυσεύρετο βιβλίο. Αυτό δε σημαίνει πως ορισμένες οδηγίες δε μπορούν να σας βοηθήσουν κάποια στιγμή.

Προσοχή!

Υπάρχουν αναφορές για την ΜΗ εγκυρότητα ορισμένων πληροφοριών, σχετικά με ορισμένες «συνταγές». Καλό θα ήταν σε κάθε περίπτωση να συμβουλευτείτε κάποιον ειδικό ή έστω κάποιο νεότερο βιβλίο.

Το βιβλίο δεν αποτελεί εγχειρίδιο διασκέδασης με δημιουργίες βεγγαλικών, ούτε εγχειρίδιο σχολικών καυγάδων. Οι περισσότερες «συνταγές» που περιέχονται, είναι θανατηφόρες και γι αυτό και ΔΕΝ ΕΙΝΑΙ ΠΑΙΧΝΙΔΙ!

Θα συμφωνήσω με τον συγγραφέα του βιβλίου William Powell, που λέει:

"Διαβάστε αυτό το βιβλίο αλλά μην ξεχνάτε ότι τα θέματα του είναι για πράγματα παράνομα και ίσως θανατηφόρα. Ακόμα πιο σημαντικό είναι να θυμάστε, πως όλες οι «συνταγές» είναι επικίνδυνες, ιδίως γι αυτούς που παίζουν και δεν ξέρουν ακριβώς τι κάνουν. Γι αυτό, πρέπει να είστε πολύ προσεκτικοί και να χρησιμοποιήσετε όλες τις δυνατές προφυλάξεις. Αυτό το βιβλίο δεν κάνει για παιδιά ή ηλίθιους!"

Επίσης γίνετε μια ταύτιση του αναρχισμού και της χρήσης ναρκωτικών. Η χρήση ναρκωτικών σε καμία περίπτωση δεν είναι συνυφασμένη με τον αναρχισμό. Άποψη μου, πως η χρήση είναι άμεσα αντίθετη, ειδικά όταν μιλάμε για εξαρτησιογόνες ουσίες. (Ας μη μαστουρώσουμε.. Ας μετατρέψουμε την πραγματικότητα σε μια γλυκιά μαστούρα :) )

Σας εύχομαι καλή και ΥΠΕΥΘΥΝΗ ανάγνωση.

Ο ψηφιοποιητής





# ΤΣΕΛΕΜΕΝΤΕΣ ΤΟΥ ΑΝΑΡΧΙΚΟΥ

William Powell



●  
ναρκωτικά

●  
όπλα

●  
εκρηκτικά

●  
ηλεκτρονικά

●  
παγίδες

●  
σαμποτάζ

**○ TELEMENTES TOY ANAPXIKOY      William Powell**

Ο

# ΤΣΕΛΕΜΕΝΤΕΣ ΤΟΥ ΑΝΑΡΧΙΚΟΥ

ένα βιβλίο του William Powell

μετάφραση  
Γιώργος Καράμπελας





**Ο ΤΣΕΛΕΜΕΝΤΕΣ ΤΟΥ ΑΝΑΡΧΙΚΟΥ**

ΕΚΔΟΤΗΣ  
ΜΕΤΑΦΡΑΣΤΗΣ:

**Γιώργος  
Καράμπελας**

Πρωτότυπος τίτλος:  
**THE ANARCHIST COOKBOOK**

**Copyright © 1971 by Lyle Stuart, Inc.**  
Library of Congress Catalog No. 71—127797

All rights reserved, including the right  
to produce this book or any portions  
thereof in any form.

**Copyright** for the greek language:  
© 1982 **Agios Therapon Press® Athens.**

Published by arrangement with Lyle Stuart.

**Copyright** για την ελληνική γλώσσα:  
© 1982 **Έκδόσεις ό "Άγιος Θεράπων®, 'Αθήνα.**

Έκδίδεται μέ την έγκριση τής Lyle Stuart, Inc.

"Όλα τά δικαιώματα δεσμεύονται σύμφωνα μέ  
τούς διεθνείς κανονισμούς περί «Copyright».  
'Απαγορεύεται ή μερική ή όλική ανατύπωση του  
βιβλίου σέ όποιαδήποτε μορφή, χωρίς τή γραπτή  
Άδεια του εκδότη.

Γιά περισσότερες πληροφορίες:

<p><b>Γιώργος Καράμπελας</b> <b>Δερινύ 28-30</b> <b>'Αθήνα, 104</b></p>
---

# Σημείωμα για την ελληνική έκδοση:

«Είμαι ή αναρχική του Θεάτρου.»

Άλίκη Βουγιουκλάκη

«Δέν είμαι αναρχικός· είμαι αναρχούμενος.»

Διονύσης Σαββόπουλος

«Ζοῦμε σέ μιά εποχή αναρχίας, στή χώρα μας καί στό  
έξωτερικό...»

Richard Nixon

(π. Πρόεδρος τῶν Ε.Π.Α.)

Οἱ ἐκδόσεις Agios Therapon Press® κυκλοφοροῦν γιά πρώτη φορά στήν Ἑλλάδα τό βιβλίον τοῦ William Powell Ὁ Τσελεμεντές τοῦ Ἀναρχικοῦ, ξεκινώντας μιά σειρά ἀπό ἐκδόσεις πού φιλοδοξοῦν νά ἐνημερώσουν τόν Ἕλληνα ἀναγνώστη πάνω σέ θέματα πού θεωροῦνται ταμποῦ καί νά τοῦ προσφέρουν πληροφορίες πού εἶναι δύσκολο νά βρεῖ ὅπουδήποτε ἄλλοῦ. Ἄς μὴν ξεχνᾶμε ὅτι, στή σημερινή πολυδιάστατη πραγματικότητα, ἡ συνείδηση τοῦ σύγχρονου ἀνθρώπου ἀναπτύσσεται κι ὀλοκληρώνεται περισσότερο σάν μιά σύνθεση διάφορων πληροφοριῶν πού δέχεται ἀπό παντοῦ, παρά σάν ἀποτέλεσμα τῶν προσωπικῶν του βιωμάτων.

Ὁ Τσελεμεντές τοῦ Ἀναρχικοῦ πρωτοκυκλοφόρησε τό 1971 στίς Ε.Π.Α., σάν ἐπιμέρους ἔκφραση τῶν κινημάτων ἀμφισβήτησης τῆς δεκαετίας τοῦ '60 καί ἔχει συμπληρώσει ἤδη πάνω ἀπό 20 ἐπανεκδόσεις! Ἄν καί ἡ μετάφρασή του σέ πολλές χώρες τό ἀνέδειξε σέ best-seller, κανείς δέν ἀποτόλμησε ὡς τώρα τήν ἔκδοσή του στόν τόπο μας ἀπό τό φόβο τῆς ἀπαγόρευσης.

Εἶναι πράγματι ἓνα βιβλίον πού ἔρχεται νά δοκιμάσει ὅλους αὐτοῦς πού καθημερινά πασχίζουν ν' ἀποδείξουν ὅτι μάχονται γιά τά συνταγματικά δικαιώματα τῆς ἐλευθερίας τοῦ τύπου στή χώρα μας. Ἐνα βιβλίον πού θά σοκάρει ἰδιαίτερα αὐτοῦς πού μέχρι τώρα πίστευαν ὅτι βιβλία μέ τέτοιο περιεχόμενο πρέπει νά κυκλοφοροῦν μόνο παράνομα ἢ καί καθόλου.

Τό λέω αὐτό γιατί, πέρα ἀπό τήν ἐμπορική του ἐπιτυχία, ὁ Τσελεμεντές ἔγινε ἀντικείμενο σφοδρῶτατης κριτικῆς ἀπό ἀναρχικούς σ' ὅλο τόν κόσμον (καί στήν Ἑλλάδα), ἴσως γιατί πιστεύουν ὅτι ὁ συγγραφέας ἐκμεταλλεύεται ἐμπορικά τό ἀναρχικό κλίμα τῆς ἐποχῆς μας. Ἀκόμα, ὑπάρχουν ἀνεξακρίβωτες πληροφορίες ὅτι οἱ συνταγές τοῦ βιβλίου εἶναι ἐπικίνδυνες, κι ὅτι διάφορα «παιδάκια» ἔχουν βγάλει μάτια κι ἔχουν χάσει χέρια προσπαθώντας νά φτιάξουν βεγγαλικά ἀκολουθώντας αὐτές τίς συνταγές.

Αὐτό δέν μποροῦμε νά τό ἐλέγξουμε, ἀλλά ἀκόμα κι ἂν εἶναι ἀλήθεια δέν ἀποδεικνύει ὅτι οἱ συνταγές εἶναι «κακές» (ἢ «σκόπιμα» κακές), ὅπως ἀκριβῶς δέν μποροῦμε νά κατηγορήσουμε τά αὐτοκίνητα γιά τά ἄπειρα τροχαῖα δυστυχήματα. Συνήθως εἶναι λάθος τοῦ ὁδηγοῦ.

Ὅπως καί νᾶχει, ὁ συγγραφέας ἐπαναλαμβάνει καί προειδοποιεῖ συχνά ὅτι οἱ συνταγές εἶναι θανάσιμα ἐπικίνδυνες γιά ὅσους δέν ξέρουν τί ἀκριβῶς κάνουν, κι ὅτι αὐτό καί μόνο τό βιβλίον δέν εἶναι ἐπαρκῆς προϋπόθεση, οὔτε προσφέρει τήν ἀπαραίτητη προπαιδεῖα γιά νά κατασκευάσει κάποιος π.χ. Τ.Ν.Τ. ἀσφαλῶς ... Γιά ὅσους δέν παίρνουν σοβαρά αὐτές τίς προειδοποιήσεις, τοῦς ὑπενθυμίζω ὅτι οἱ βόμβες ἀντιπαθοῦν τοῦς ἠλίθιους!

Ἀσχετα ἂν διαφωνοῦμε ἢ ὄχι μέ τό περιεχόμενο, τίς ἐπιλογές ἢ καί τοῦς σκοπούς τοῦ συγγραφέα, κρίναμε ἀναγκαῖα τή μετάφραση καί ἔκδοση τοῦ βιβλίου στήν Ἑλλάδα γιατί νομίζουμε ὅτι ἐκτός ἀπό τόν διασκεδαστικό τρόπο γραφῆς καί τίς πληροφορίες πού προσφέρει, Ὁ Τσελεμεντές τοῦ Ἀναρχικοῦ ἔχει μεγάλη ἱστορική ἀξία, ἀφοῦ ρίχνει φῶς σέ μιά λιγότερο γνωστή ἀλλά ἐξίσου σημαντική καί παράλληλη πτυχὴ τῶν κινημάτων τῶν εἰρηνιστῶν χίππυς, τῶν νεοβουδιστῶν, τῶν «ξαναγεννημένων» χριστιανῶν κ.τ.λ.

Δέν ζητᾶμε ἀπό τόν ἀναγνώστη νά διαφωνῆσει ἢ νά συμφωνῆσει μέ τά γραφόμενα τοῦ βιβλίου. Αὐτό, ἂν καί πολλοί δέν τό παραδέχονται, πιστεύουμε ὅτι μπορεῖ νά τό κρίνει ὁ ἴδιος. Θά ὑποστηρίξουμε ὅμως μέ πάθος – ὅπως ἄλλωστε κάνουμε μέ τήν ἔκδοση – τό δικαίωμα τοῦ καθένα νά πληροφορεῖται γιά κάθε τί ἀρνητικό ἢ θετικό πού συμβαίνει γύρω του, ὑπενθυμίζοντας γι' ἄλλη μιά φορά αὐτό πού πρὶν χρόνια εἶχε πεῖ ὁ Βολταῖρος: «Διαφωνῶ μέ ὅ,τι λές, μά θά ὑπερασπιστῶ μέχρι θανάτου τό δικαίωμά σου νά τό λές».

Ἀθήνα, Μᾶης τοῦ 1982

Ο ΕΚΔΟΤΗΣ

Γιώργος Καράμπελας

«Ἐάν ἔπρεπε νά διαλέξει, ὁ ἀμερικανικός λαός θά προτιμοῦσε τό ρόπαλο τοῦ χωροφύλακα, παρά τήν βόμβα τοῦ Ἀναρχικοῦ.»

Spiro Agnew

(π. Ἀντιπρόεδρος τῶν Ε.Π.Α.)



## ΠΕΡΙΕΧΟΜΕΝΑ

Πρόλογος .....	9	Πηγές ταχυδρομικών παραγγελιών .....	53
Εισαγωγή .....	11	Πειρατικοί Ραδιοσταθμοί .....	54
<b>Κεφάλαιο Πρώτο:</b>			
<b>ΝΑΡΚΩΤΙΚΑ – ΗΔΟΝΙΣΤΙΚΑ</b> .....	13	<b>Σαμποτάζ τηλεφώνων και έπικοινωνιών</b> .....	55
Μαριχουάνα – Φούντα (Pot) .....	14	Άλλες μορφές σαμποτάζ .....	56
Μέθοδοι καλλιέργειας της Μαριχουάνας .....	14	Πώς να ξαφρίζεις μαγαζιά .....	57
Ή Μαγειρική της Μαριχουάνας .....	16	Πώς να καταστρέφεις αυτοκίνητα .....	58
Χασίς (Hash) .....	20	<b>Κεφάλαιο Τρίτο:</b>	
Μαγειρική με Χασίς .....	21	<b>ΟΠΛΑ: ΦΥΣΙΚΑ, ΘΑΝΑΤΗΦΟΡΑ ΚΑΙ ΜΗ</b> .....	61
<b>L.S.D.</b> .....	22	<b>Φυσικά όπλα</b> .....	62
Παρασκευή του L.S.D. στο εργαστήριο .....	23	Μάχη σώμα με σώμα .....	63
Γιά ένα κακό φτιάξιμο .....	26	<b>Πρόχειρα όπλα</b> .....	65
Κατασκευή του L.S.D. στην κουζίνα .....	27	Μαχαίρια .....	65
Οί Δόσεις του L.S.D. ....	27	<b>Αύτοσχέδια όπλα</b> .....	68
<b>Πεγιότ (Peyote)</b> .....	27	Σιερένιες γροθιές και ρόπαλα .....	69
Άποσταξη Μεσκαλίνης στην κουζίνα .....	29	Βουκέντρα .....	69
Κατασκευή συνθετικής Μεσκαλίνης .....	30	Γκαρότα (Garrote) .....	70
<b>Ψιλοκυβίνη (Psilocybin)</b> .....	32	<b>Έκπαίδευση άνταρτών</b> .....	71
Πώς να καλλιεργήσετε μανιτάρια στην κουζίνα .....	32	<b>Πιστόλια και Ρεβόλβερ</b> .....	72
Πώς να κατασκευάσετε συνθετική Ψιλοκυβίνη .....	35	Θήκες .....	75
<b>D.M.T.</b> .....	36	<b>Τουφέκια</b> .....	76
Συνταγή για DMT .....	36	<b>Ήμιαυτόματα και αυτόματα όπλα</b> .....	78
<b>Μπανάνες</b> .....	38	<b>Κυνηγετικά Τουφέκια</b> .....	80
<b>Άμφεταμίνες</b> .....	38	Μετατροπή τουφεκίου σε έκτοξευτή βομβών .....	81
Περιγραφή Άμφεταμινών .....	38	<b>Σιγαστήρες</b> .....	82
<b>Βαρβιτουρικά</b> .....	39	Πώς να φτιάξετε σιγαστήρα για πιστόλι .....	82
Τύποι βαρβιτουρικών .....	39	Πώς να φτιάξετε σιγαστήρα για όπλοπολυβόλο .....	83
Νιτρικό Άμυλο .....	39	<b>Τόξα και βέλη</b> .....	85
Σορόπι για τό βήχα .....	39	<b>Χημικά και άερια</b> .....	86
<b>Δέρματα Φρύνων (Toad skins)</b> .....	40	Πώς να φτιάξετε δακρυγόνα στο υπόγειό σας .....	86
<b>Κόλλα (Glue)</b> .....	40	Άμυνα και θεραπεία κατά των αερίων .....	87
<b>Ναλλίνη (Nalline)</b> .....	40	<b>Κεφάλαιο Τέταρτο:</b>	
<b>Κοκαΐνη (Cocaine)</b> .....	41	<b>ΕΚΡΗΚΤΙΚΕΣ ΥΛΕΣ ΚΑΙ ΠΑΓΙΔΕΣ</b> .....	93
<b>Ήρωϊνη (Heroin)</b> .....	41	<b>Πώς να φτιάξετε Νιτρογλυκερίνη</b> .....	95
<b>Μοσχοκάρυδο (Nutmeg)</b> .....	41	Πώς να φτιάξετε Καψούλια .....	96
<b>Παρηγορικό (Paregoric)</b> .....	41	Πώς να φτιάξετε έκρηκτική ζελατίνα .....	96
<b>Φυστίκια (Peanuts)</b> .....	41	<b>Τύποι του Δυναμίτη</b> .....	97
<b>Φύλλα Όρτανσίας (Hydrangea)</b> .....	41	Πώς να φτιάξετε χλωριούχο άζωτο .....	98
<b>Κεφάλαιο Δεύτερο:</b>			
<b>ΗΛΕΚΤΡΟΝΙΚΑ, ΣΑΜΠΟΤΑΖ, ΠΑΡΑΚΟΛΟΥΘΗΣΕΙΣ</b> .....	43	Τύποι για συνθέσεις νιτρικού άμμωνίου .....	98
<b>Ήλεκτρονικές συσκευές παρακολούθησης</b> .....	45	Τύποι για δυναμίτες ζελατίνας .....	100
Μικρόφωνα .....	48	<b>Πώς να κατασκευάσετε T.N.T.</b> .....	100
Τηλεκατευθυνόμενοι Βομβητές .....	50	Πώς να κατασκευάσετε τετράλιο .....	101
Μαγνητόφωνα που αντιδρούν στη φωνή .....	50	Πώς να φτιάξετε πικρικό οξύ .....	101
Ήλεκτρονικοί άνιχνευτές ύποκλοπών .....	51	<b>Πώς να φτιάξετε έλαφρά έκρηκτικά</b> .....	102
Ήλεκτρονικά παράσιτα (Jamming) .....	52	<b>Τύποι για μαύρο μπαρούτι</b> .....	103
Ήλεκτρονικοί παραμορφωτές (Scramblers) .....	52	Πώς να φτιάξετε άκαπνο μπαρούτι .....	103
		Πώς να φτιάξετε τρι-ιωδιούχο άζωτο .....	103
		<b>Τύποι για ποικιλόχρωμα προπετάσματα καπνού</b> .....	104

<b>Οίκιακά ύποκατάστατα</b> .....	104	Παγίδα – πόμολο πόρτας .....	132
<b>ΠΡΟΦΥΛΑΞΕΙΣ ΓΙΑ ΤΗΝ ΑΣΦΑΛΕΙΑ ΣΑΣ</b> .....	105	Παγίδα – σανίδα πατώματος .....	132
<b>Βασικοί τύποι για τις άνατινάξεις</b> .....	108	Παγίδα – καγκελόπορτα .....	132
<b>Μερικές βασικές αρχές</b> .....	108	Παγίδα – καμινάδα .....	132
«Tampring» .....	111	Παγίδα – λάμπα πετρελαίου .....	132
<b>Τοποθέτηση έκρηκτικών φορτίων</b> .....	112	Παγίδα αυτοκινήτου .....	133
Καταστροφή γεφυριών .....	113	<b>Τσιμπούκι – παγίδα</b> .....	133
<b>Πυροκροτητές</b> .....	115	Στυλό – παγίδα .....	133
Πυροκροτητές άπελευθέρωσης τής πίεσης .....	117	Σφυρίχτρα – παγίδα, καί άλλα .....	133
Συσκευές χρονικής καθυστέρησης .....	130	<b>Κακοδύλιο (Cacodyal)</b> .....	134
<b>Παγίδα δρόμου</b> .....	130	<b>ΥΣΤΕΡΟΓΡΑΦΟ</b> .....	135
Παγίδα για πεζούς .....	131	Τό φαινόμενο «Μπάτσος» .....	136
Τορπίλη «Bangalore» .....	131	Τί νά κάνετε άν σάς συλλάβουν .....	137
<b>Κοκτέιλ Μολότωφ</b> .....	131	Ή καλύτερη συμβουλή .....	139
«Σπιτικιά» χειροβομβίδα .....	131	<b>ΒΙΒΛΙΟΓΡΑΦΙΑ</b> .....	141
Χειροβομβίδα κατά πεζικού .....	131		
<b>Παγίδα – βιβλίο</b> .....	132		



# Πρόλογος

Αυτό τό βιβλίό έχει γραφτεί γιά τό λαό τών Ένωμένων Πολιτειών τής Άμερικης. Δέν γράφτηκε γιά μέλη περιθωριακών ομάδων όπως οί Weathermen ή οί Minutemen\*. Έξτρεμιστικές ομάδες σάν κι αυτές δέν έχουν ανάγκη άπ' αυτό τό βιβλίό. Ξέρουν ήδη όλα όσα είναι γραμμένα έδω. Άν ό πραγματικός Άμερικανικός λαός, ή σιωπηλή δηλαδή πλειοψηφία, θέλει νά έπιζήσει, πρέπει νά ξέρει τά πάντα! Αύτός είναι καί ό σκοπός αυτού του βιβλίου.

Στίς μέρες μας ή άγνοια δέν είναι μόνο άδικαιολόγητη, είναι έγκληματική καί ίσως καί θανάσιμη. «Ό Τσελεμεντές του Άναρχικού» δέν είναι βιβλίό επαναστατικό αυτό καθ' έαυτό, όπως καί ένα όπλο δέν μπορεί νά πυροβολήσει άπό μόνο του. Έλπίζω όμως ειλικρινά πώς θά σπρώξει σέ δράση μερικά άποχαυωμένα κύτταρα του έγκεφάλου. Άν ό Άμερικανικός λαός δέν προστατέψει τόν έαυτό του άπό τούς φασίστες, τούς καπιταλιστές καί τούς κομμουνιστές, λίγα είναι τά ψωμιά του. Μήπως φαίνομαι νά κινδυνολογώ; Νά ποιά θά είναι ή διαδικασία τής έξαθλίωσης; Ξεκινώντας άπό τήν καθημερινή μόλυνση του πλανήτη άπό τούς καπιταλιστές, καί περνώντας μέσα άπό τόν πληθωρισμό πού όλοένα αύξάνεται, φτάνουμε σ' ένα κλίμα ώριμο γιά κομμουνισμό, μέ άποτέλεσμα τήν τε-

λική καταπίεση του λαού άπό τούς φασίστες πού θά καταλάβουν τήν έξουσία!

Σ' αυτό τό βιβλίό ίσως κάνω κατάχρηση του όρου «επανάσταση» χωρίς νά τόν άποσαφηνίζω. Νά τί θέλω νά πω μ' αυτόν: Έμένα προσωπικά δέν μου άρέσει καμιά μορφή κυβέρνησης. Άν όμως ή πλειοψηφία του λαού νομίζει πώς είναι άνίκανη νά αυτοκυβερνηθεί, τότε νομίζω πώς οί άρχές πού πάνω τους στηρίχτηκαν καί δημιουργήθηκαν οί Ένωμένες Πολιτείες, είναι άπό τίς καλύτερες πού υπάρχουν. Έπομένως επανάσταση σημαίνει αναβίωση, νά ξαναφέρουμε δηλαδή τήν Άμερική εκεί πού βρισκόταν πριν άπό διακόσια χρόνια. (Αυτή είναι ή πρώτη φορά πού πιάνω τόν έαυτό μου όπισθοδρομικό.)

Πιστεύω ότι αυτοί πού κατέχουν τήν έξουσία, (όχι μόνο τήν πολιτική αλλά καί τήν οικονομική καί τήν κοινωνική έξουσία), δέν πρόκειται νά τήν παραδώσουν ποτέ στό λαό χωρίς βία. Η έξουσία δέν είναι μιά ύλική ιδιοκτησία πού νά μπορεί νά μεταβιβάζεται. Είναι ή **ίκανότητα νά δράς**. Τήν έξουσία τήν παίρνεις. Ποτέ δέ σου τήν δίνουν.

Έλπίζω πώς τώρα πού γιορτάζουμε τά διακόσια χρόνια τής ανεξαρτησίας μας, θά μπορέσουμε νά δούμε τά χρόνια άπό τό 1960 ως τίς άρχές τής δεκαετίας του 70 σάν μιά σκοτεινή περίοδο στη μεγάλη ιστορία ενός ελεύθερου έθνους.

Σημ. Μεταφραστή:

\* Άνάλογες ομάδες τών Έρυθρών Ταξιαρχιών στίς Ε.Π.Α., άν και πολύ λιγότερο δραστικές.

# Εἰσαγωγή

Μέσα στη μακρόχρονη ιστορία της, ἡ ἀνθρώπινη φυλή πάντα προσπαθοῦσε νά ξεδιαλύνει τό νόημα καί τό βάθος διαφόρων ἰδεῶν ἢ ἐννοιῶν σύμφωνα μέ τά δεδομένα πού ἐπικρατοῦσαν σέ κάθε ἐποχή. Αυτό συμβαίνει καί στόν εἰκοστό αἰώνα, ἀλλά ὁ ἀνθρωπος προοδεύει τόσο γοργά καί τά δεδομένα ἀλλάζουν μέ τέτοια ταχύτητα, πού τρέχει καί δέν τά φτάνει. Σ' ὅλη τους τήν ἱστορία οἱ ἀνθρωποι προσπαθοῦσαν νά δώσουν καινούργιους καί πιό μοντέρνους ὀρισμούς στά ζητήματα πού τούς ἀπασχολοῦσαν κάθε φορά. Κι αὐτό γίνεται ὁλοένα καί πιό δύσκολο σ' αὐτόν τόν αἰώνα τῶν μαζικῶν τεχνολογικῶν ἀνακαλύψεων καί τοῦ ἀτέλειωτου βομβαρδισμοῦ πληροφοριῶν καί προπαγάνδας ἀπό τά μέσα ἐνημέρωσης. Γι' αὐτό νομίζω πώς θάταν ἀδικος κόπος νά δώσω ἕναν ὀρισμό τῆς ἀναρχίας μέ ὄρους τοῦ εἰκοστοῦ αἰώνα. Αὐτή τήν εὐχαρίστηση ἄς τήν ἀφήσουμε στούς πολιτικούς καί τούς ἀκαδημαϊκοῦς.

Δέν ζοῦμε πιά στήν ἐποχή πού σκοτεινοί ψηλόλιγνοι τύποι μέ μαῦρες κάπες караδοκοῦσαν στά σοκάκια καί ἔβαζαν σφαιρικές βόμβες μέ ἀναμμένο φυτίλι, ὅπως καί δέν ζοῦμε στήν ἐποχή τῶν πολιτικῶν συζητήσεων στίς μπυραρίες τοῦ Μονάχου. Ζοῦμε σέ μιάν ἀληθινά μοναδική ἐποχή, ὅπου τό ἄτομο ἔχει γίνει ὁ πρωταρχικός φορέας τῆς ἀναρχικῆς ἰδεολογίας χωρίς νά τό πάρει χαμπάρι καν. Δέν μπορούμε πιά νά ὀρίζουμε τήν ἀναρχία σάν ἀπελευθέρωση ἀπό τήν καταπίεση ἢ σάν ἔλλειψη κυβερνητικοῦ ἔλεγχου. Ἐχει προχωρήσει πολύ πιό πέρα. Ἐχει γίνει ιδιαίτερα στή σημερινή νεολαία ἕνας τρόπος ἀντίληψης, ἕνας λόγος ὑπαρξης. Εἶναι αὐτό πού λέμε «κάνουν τό κέφι τους», ἢ, πιό ἀπλά, μποροῦν νά διαλέξουν **ἂν θά κάνουν κάτι ἢ ὄχι**.

Ἡ ἀναρχία ἢ ἡ ἀναρχική θεωρία εἶναι ἡ μόνη ἰδεολογία πού ἔχει κάποια δόση αισιοδοξίας. Ρίχνει ὅλο τό βάρος τῆς εὐθύνης ἐκεῖ πού ἀνήκει, στούς ὤμους ὄλων καί ὄχι τῶν λίγων ἐκλεκτῶν. Γιατί ἡ βασική τῆς προϋπόθεση εἶναι μιὰ ἀκλόνητη πίστη στήν ἀνθρώπινη φύση καί στήν πρωταρχική καλωσύνη τῆς ἀνθρώπινης φυλῆς.

Οἱ σημερινοί νέοι δέν εἶναι τυφλοί ἰδεαλιστές. Εἶναι ἴσως ἡ πιό λογική καί πρακτική γενιά πού γνώρισε ποτέ αὐτή ἡ χώρα. Δέν ὑπάρχει ἐδῶ κανένα μεγάλο κίνημα πού νά συγκρίνεται μέ τή ρωσική ἢ τήν γαλλική ἐπανάσταση. Ὑπάρχουν ἀπλῶς πολλά ἄτομα πού δουλεύουν σάν ἀνεξάρτητες προσωπικότητες γιά μιὰ καινούργια κατάσταση πραγμάτων. Σήμερα ἔχει βγεῖ στή φόρα μιὰ μεγάλη ἀναβίωση τῆς ἀναρχίας σ'

ὄλους τούς τομεῖς: Στήν πολιτική, τήν τέχνη, τή μουσική, τήν παιδεία καί μέχρις ἐνός σημείου ἀκόμα καί στίς ἐπιχειρήσεις. Ἐάν καί αὐτή ἡ ἔκρηξη τοῦ ἀτομικισμοῦ εἶναι γεγονός, δέν θά βρεῖς πολλούς πρόθυμους νά τό ποῦν αὐτό «ἀναρχία». Αὐτό ὅμως εἶναι ἀπλῶς ζήτημα ὀρολογίας.

Ἐνας ἀναρχικός δέν εἶναι ἀπαραίτητα ἐπαναστάτης, ἂν καί συμβαίνει συχνά νά νοιώθει ὅτι καταπιέζεται κάποιος πού προσπαθεῖ νά ἀπαλλαγεῖ ἀπό τούς ἐξωτερικούς ἐλέγχους μέ σκοπό νά ἀναπτύξει μιὰ δικιά του φιλοσοφία. Ἡ καταπίεση αὐτή μπορεῖ νά ὀδηγήσει τό ἄτομο στήν ἰδέα τῆς ἐξέγερσης καί τῆς ἐπανάστασης.

Τό βιβλίό αὐτό εἶναι γιά ἀναρχικούς, αὐτούς πού νοιώθουν ἱκανοί νά αὐτοπειθαρχοῦν συνειδητά πάνω σ' ὅλα τά θέματα (ἀπό τά ναρκωτικά μέχρι τά ὄπλα καί τά ἐκρηκτικά) πού πρὸς τό παρόν εἶναι παράνομα καί ἀπαγορευμένα διά ροπάλου σ' αὐτή τή χώρα. Πιστεύω ἀκράδαντα ὅτι οἱ μόνοι νόμοι πού μπορεῖ νά σέβεται καί νά ὑπακούει τό ἄτομο εἶναι ἐκεῖνοι πού μαζί τους συμφωνεῖ κατά βάθος. Αὐτό ἐδῶ τό βιβλίό δέν εἶναι ἐπαναστατικό μέ τήν παραδοσιακή ἐννοια, ἀλλά ἔχει σάν ἀρχή ὅτι ἡ ἀνθρώπινη ἀξιοπρέπεια εἶναι ἀπαραβίαστη. Ἐάν αὐτή ἡ ἀξιοπρέπεια κι ὁ αὐτοσεβασμός τοῦ ἀτόμου εἶναι ἀδύνατοι μέ τήν ὑπάρχουσα κοινωνική τάξη, τότε μόνο μιὰ ἐκλογή ὑπάρχει γιά ἕνα γνήσιο ἄνθρωπο, καί αὐτή εἶναι ἡ ἐπανάσταση.

Σ' αὐτή τή χώρα δέν πρόκειται ποτέ νά γίνει ἐπανάσταση μέ τήν παραδοσιακή ἐννοια, σάν τήν γαλλική ἢ τήν ρωσική νά ποῦμε. Ἡ ἐπανάσταση σ' αὐτή τή χώρα ἔχει ἀρχίσει κιόλας. Εἶναι μιὰ πολυπρόσωπη μάχη σέ πολλά διαφορετικά μέτωπα. Εἶναι μιὰ μάχη πολιτική ἀνάμεσα στούς νεαρούς ἀγωνιστές τῆς ἐλευθερίας στό Σικάγο καί στό στενόμουαλο σύστημα, πού τό ἀντιπροσωπεύουν κάτι γερόντια μέ ἀρτηριοσκλήρωση πού φτιάχνουν νόμους πού δέν τούς καταλαβαίνουν καί ἀρχίζουν πολέμους πού δέν τούς νοιώθουν. Εἶναι μιὰ μάχη ἀνάμεσα στούς φτωχοῦς μαῦρους καί τούς πλοῦσιους ἐργοδότες. Εἶναι μιὰ μάχη ἀνάμεσα στούς καλλιτέχνες καί στούς λογοκρίτες. Εἶναι μιὰ μάχη ἀνάμεσα στήν συνταξιοῦχο μητέρα καί στήν γραφειοκρατία, κι ἀκόμα, πρᾶγμα ἐκπληκτικό, μιὰ μάχη ἀνάμεσα στόν φορολογούμενο καί στούς φορομπήχτες. Ὅλες αὐτές οἱ μάχες δέν εἶναι παρά μέρος ἐνός γενικότερου πολέμου, πού προσπαθεῖ νά ἀπελευθερώσει τό πνεῦμα καί τό σῶμα αὐτῶν πού νοιώ-



## 12 • Ο ΤΣΕΛΕΜΕΝΤΕΣ ΤΟΥ ΑΝΑΡΧΙΚΟΥ

θουν ότι η έλευθερία είναι τό σπουδαιότερο ιδανικό τής ζωής τους.

Αν μπορούσα νά βγῶ σ' αυτό τό βιβλίο καί νά υπερασπιστώ τήν ολοκληρωτική επανάσταση καί τή βίαια ανατροπή τών ΕΠΑ χωρίς τόν κίνδυνο νά ριχτώ στή φυλακή, δέν θ'άγραφα ποτέ τόν Τσελεμεντέ του Αναρχικού, ούτε θά τόν είχαμε ανάγκη.

Διάβασε αυτό τό βιβλίο, μά νά θυμάσαι ότι αναφέρεται σέ θέματα παράνομα πού περικλείουν κινδύνους. Κι ακόμα, τό σπουδαιότερο, ότι όλες οί συνταγές είναι επικίνδυνες, ιδιαίτερα για κάποιον πού παίζει μ' αυτές χωρίς νά ξέρει τί κάνει. Χρειάζεται προσοχή, προφύλαξη καί κοινή λογική. Αυτό τό βιβλίο δέν είναι για μωρά ή ξεμωραμένους.

# Κεφάλαιο Πρώτο:

## ΝΑΡΚΩΤΙΚΑ – ΗΔΟΝΙΣΤΙΚΑ



Τά ναρκωτικά δέν είναι ή κεντρική ιδέα τής αναρχίας, οὔτε ἔχουν καμιά σχέση μέ τήν πολιτική, καί θά μπορούσαμε νά πούμε πώς είναι τό αντίθετο τής επανάστασης, ἀφοῦ ἔχουν τήν τάση νά προκαλοῦν ἀπάθεια. Ἐχω τήν πεποίθηση, ὅτι ή χώρα μας περνά αὐτή τή στιγμή δύο επαναστάσεις. Ἀπό τή μιά ὑπάρχει ὁ πολιτικός ἀγώνας, κι ἀπό τήν ἄλλη εἴμαστε μάρτυρες μιᾶς πολιτιστικῆς ἀναγέννησης. Ἡ χρήση τῶν ναρκωτικῶν είναι συνέπεια τής γέννησης μιᾶς καινούργιας κουλτούρας. Ὅταν θάχουμε πιά ἀγωνιστεῖ καί κερδίσει ὅλες τίς πολιτικές μάχες, θά ἔρθει ή πιό δύσκολη ἐποχή. Ἡ ἐποχή δηλαδή πού ὅλος ὁ πληθυσμός –λευκοί καί μαῦροι, ἀριστεροί καί δεξιοί– πιασμένοι χέρι-χέρι θά πρέπει νά δημιουργήσουν μιά καινούργια κοινωνία. Πολλά γράφονται καί λέγονται γι' αὐτή τήν καινούργια κοινωνία καί ὅλοι ἔχουν τά σχέδιά τους γι' αὐτήν. Θά πρέπει νά νάιναι ἕνας τύπος κοινωνίας ἀπαλλαγμένος ἐντελῶς ἀπό τήν καταπίεση πού είναι τόσο ἔντονη σήμερα. Θά πρέπει νά βασίζεται στόν σεβασμό, ἐφ' ὅσον ή πίστη είναι πιά μονοπώλιο τής ἐκκλησίας.

Ἡ χρήση τῶν ναρκωτικῶν σ' αὐτόν τόν καινούργιο πολιτισμό θά είναι ἐλεύθερη. Δέν θά γίνονται πιά πολιτικές συλλήψεις γιά μαριχουάνα ἢ LSD, γιατί ποιός θά συλλαμβάνει ποιόν; Δέν θά ὑπάρχουν πιά μαῦρα παιδιά φυλακισμένα μέ στημένες κατηγορίες, γιατί δέν θά ὑπάρχουν οὔτε φυλακές.

«Ἡ μαριχουάνα ἔχει κεντρική θέση στήν επανάσταση, γιατί ἀποδυναμώνει τήν συνθηκολόγηση μέ τό κατεστημένο καί σέ βοηθά νά σκέφτεσαι μέ ἐντελῶς καινούργιο τρόπο. Τό σύνθημα τής επανάστασης θά είναι: ΜΑΡΙΧΟΥΑΝΑ, ΕΛΕΥΘΕΡΙΑ, ΑΣΥΔΟΣΙΑ. Οἱ ΜΠΟΛΣΕΒΙΚΟΙ τής ΕΠΑΝΑΣΤΑΣΗΣ θά είναι μακρομάλληδες καπνιστές μαριχουάνας», ὅπως ἔλεγε ὁ Jerry Rubin πού τό 1970 ἔφαγε πέντε χρόνια φυλακή ἐπειδὴ ἐκφραζόταν ἐλεύθερα καί ἀποτελεσματικά.

Μερικά ναρκωτικά (ἢ **ἡδονιστικά**, ὅπως σᾶς ἀρέσει) ἐπηρεάζουν τό μυαλό καί ἐπιτρέπουν στό ἄτομο νά δεῖ γιά πρώτη φορά τόν κόσμο ἐλεύθερα, χωρίς νά τοῦ ἐπιβάλλουν μέ τό ζόρι ἀξίες καί κανόνες συμπεριφορᾶς. Γιά πρώτη φορά μπορεῖ τό ἄτομο νά ξεμασκαρέψει τήν ἀνισότητα τής κοινωνίας καί τήν παράλογη φάρσα πού τοῦ παίζει. Οἱ σκουριασμένοι νόμοι περί ναρκωτικῶν καί οἱ ἀπαρχαιωμένοι νομοθέτες, μᾶς ἔδωσαν ἕνα κρυφό, «ὑπόγειο» δυναμικό. Στό χέρι μας είναι νά τό χρησιμοποιήσουμε κατάλληλα.

## ● Μαριχουάνα (Pot)

Ἡ Μαριχουάνα (ἢ χόρτο ἢ φούντα) είναι διαθέσιμη σ' ὅλη τή χώρα, ἀφοῦ ή μαύρη ἀγορά ἔχει ἀπλωθεῖ παντοῦ καί τά κονομαίει γερά. Ἡ Μαριχουάνα ἀπαντᾷ μέ κάμποσα ὀνόματα, ὅπως χρυσή τοῦ Ἀκαπούλκο, κόκκινη τοῦ Παναμά, πράσινη τοῦ Βιετνάμ καί ἄσπρη

τῆς Νέας Ὑόρκης. Ὅλα αὐτά τά ὀνόματα χαρακτηρίζουν τή δραστικότητα καί τόν τόπο καταγωγῆς τῆς. Ἡ Μεξικάνικη καί ή Βιετναμέζικη μαριχουάνα είναι μᾶλλον ή καλύτερη στήν ἀμερικάνικη ἀγορά. Τό χόρτο τῆς Μέσης Ἀνατολῆς ἔχει ἐπίσης ἐκλεκτή ποιότητα, μᾶ δέν τό βρίσκεις εὐκόλα. Δέν ὑπάρχει τρόπος νά καταλάβεις τί ἀγοράζεις ἄμα δέν δοκιμάσεις πρώτα, γιατί τά πιό πολλά χόρτα μοιάζουνε καί στήν ὄψη καί στή μυρωδιά, ἀνεξάρτητα ἀπό τή δραστικότητά τους. Ὁ πιό ἐνδιαφέρων ἀπ' ὅλους τούς τύπους τοῦ χόρτου είναι ή ἄσπρη τῆς Νέας Ὑόρκης, γιατί είναι ἕνα φυτό μεγάλης δραστικότητας πού φυτρώνει μέσα σέ μιά μεγαλόπολη. Τό βρίσκεις συχνά σέ ἔρημα οἰκόπεδα, στά πλάγια διαφόρων μονοπατιῶν πάρκων καί σέ αὐλές σχολείων. Παράδοξα ὅμως, τό μέρος ὅπου βλαστάνει σέ ἀφθονία είναι οἱ ὑπόνομοι. Τό Ὑπουργεῖο Ὑγιεινῆς μέ διάφορα δημοσιεύματά του προσπάθησε νά ἐξηγήσει αὐτό τό φαινόμενο καί δήλωσε ὅτι πολλοί πού καπνίζουν παράνομα, συνηθίζουν νά ρίχνουν σπόρους μαριχουάνας στήν τουαλέτα γιά ν' ἀποφύγουν τή σύλληψη, μέ ἀποτέλεσμα ὅλες αὐτές τίς μαζικές ὑπόγειες φυτεῖες. Οἱ φυτεῖες αὐτές θεωροῦνται σάν αἰτίες γιά πολλές πλημμύρες καί μπλοκαρίσματα τῆς ἀποχέτευσης. Σύμφωνα μέ τίς δηλώσεις αὐτές, είναι ὀλοφάνερο ὅτι οἱ συνθηκῆς μέσα στούς ὑπόνομους είναι ἰδεώδεις γιά τήν καλλιέργεια τῆς μαριχουάνας. Ὑπάρχει ή κατάλληλη θερμοκρασία, ὕγρασία καί ἄφθονη κοπριά γιά λίπασμα. Τό ὕψος τῶν βλαστῶν στούς ὑπόνομους φτάνει συνήθως τά 4-5 μέτρα καί τό χρῶμα τους είναι ξασπρουλιάρικο λόγω τῆς ἔλλειψης ἡλιακοῦ φωτός. Αὐτό ἐξηγεῖ πολλά πράγματα, π.χ. τί γύρευαν τά ποντίκια πού χόρευαν μέσ' στή μέση τοῦ πεζοδρόμου τῆς Πάρκ Ἀβενιου!...

**Ὑπάρχουν πολλές καί διάφορες μέθοδοι καλλιέργειας τῆς μαριχουάνας**, καί μοῦ φαίνεται ὅτι ὅλοι ἔχουν ἀνακαλύψει ποιό είναι τό καλύτερο λίπασμα. Πέντε βιβλία δέν θά μοῦ ἔφταναν γιά ν' ἀραδιάσω ὅλες τίς μεθόδους, κι ἔτσι βολευτεῖτε μέ δύο τεχνικές πού ἐμένα μοῦ φάνηκαν ἐξαιρετικά πετυχημένες.

### Πρώτη μέθοδος

Οἱ περισσότεροι σπόροι είναι γόνιμοι, ἀλλά οἱ καλύτεροι είναι οἱ μεξικάνικοι. Σέ καμιά περίπτωση νά μήν πετάξετε τυχαῖα τούς σπόρους, γιατί ή μαριχουάνα είναι ἀγριόχορτο καί φυτρώνει σχεδόν παντοῦ. Τό πρώτο βῆμα είναι νά μουσκέψετε τούς σπόρους ὅλη νύχτα σέ καθαρό, χλιαρό νερό. Τό καλύτερο θάταν νά χρησιμοποιήσετε τήν καθιερωμένη ζαρντινιέρα. Ἄν δέν σᾶς βρίσκεται καμιά, ἕνα πλαστικό ταψάκι θάτους πέντε ἑκατοστῶν περίπου κάνει τήν ἴδια δουλειά. Γεμίστε τό δοχεῖο πού διαλέξατε μέ λεπτή ξεπλυμένη ἄμμο καί ψιλοκομμένα βρύα σφάγνου (μούσκληια). Ἄν δέν μπορεῖτε νά βρεῖτε εὐκόλα, θάλα-



Κοτσάγι και φύλλα.

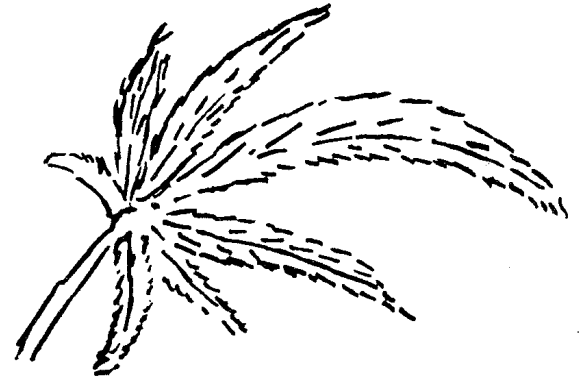

Φύλλα

Εικόνα 2: Ώριμο φυτό Μαριχουάνας.

τε κανονικό χώμα. Πρέπει να πατικώσετε το χώμα γερά και να το ποτίσετε τόσο, ώστε το νερό να ξεχειλίσει. Αύλακώστε το χώμα σ' όλο το μήκος του δοχείου και σε βάθος τεσσάρων εκατοστών περίπου. Τώρα είστε έτοιμοι για φύτεμα. Βάλτε ένα σπόρο σε κάθε δυόμισι εκατοστά. Μετά γεμίστε κάθε αυλάκι με χώμα, άμμο, θρύα και νερό. Σκεπάστε το δοχείο με ένα διαφανές φύλλο νάυλον και βάλτε το σε μέρος ζεστό όπου να υπάρχει ηλιοφάνεια τουλάχιστον έξι ώρες την ημέρα. Αφήνετε τότε τα φυτά μόνα τους μέχρι να βγάλουν τα πρώτα πραγματικά φύλλα τους.

Ακόμα κι αν τα παραπάνω υλικά είναι δύσκολο να βρεθούν, μπορείτε να χετε τις ίδιες πιθανότητες επιτυχίας αν βάλετε τους σπόρους σε διάφορα στρώματα από μουσκεμένες χαρτοπετσέτες. Και πάλι σκεπάστε τους σπόρους με ένα φύλλο νάυλον και βάλτε τους στο φως του ήλιου.

Σε μία εβδομάδα περίπου πρέπει να φανούν τα πρώτα σημεία ζωής. Μέσα σε δυό εβδομάδες πρέπει να παρουσιαστούν ξεκάθαρα τα πρώτα φυλλαράκια. Είναι πιά καιρός για μεταφύτευση. Το έδαφος που θα χρησιμοποιήσετε πρέπει να προετοιμαστεί προσεκτικά. Πρέπει να βάλετε και κοπριά τουλάχιστον μία εβδομάδα πριν από την οριστική μεταφύτευση. Το χώμα πρέπει να είναι όμοιο μ' εκείνο που είχατε στο αρχικό φυτώριο. Όλα τ' άλλα αγριόχορτα στην περιοχή πρέπει να ξεριζωθούν για να αφήσουν όσο δυνατόν περισσότερη έλευθερία ανάπτυξης στα φυτά σας. Θα πρέπει να ποτίσετε το αρχικό φυτώριο μία μέρα πριν από τη μεταφύτευση για να γίνει ή «μετακόμιση» πιά άνετη για τα φυτά και να θλάψετε τις ρίζες όσο γίνε-

ται λιγότερο. Να βάλετε τα φυτά σε τρύπες βάθους 5-7 πόντων ανάλογα με το μέγεθός τους. Το χώμα τριγύρω πρέπει να είναι αφράτο κι αν είναι δυνατόν προσθέστε και μερικά σκουλήκια.

Αν λείπει το ήλιακό φως, ένα φύλλο αλουμινοχαρτου τοποθετημένο κυκλικά γύρω από το φυτό θα βοηθήσει. Οι πρώτες-πρώτες μέρες μετά τη μεταφύτευση θα είναι οι πιό κρίσιμες. Αν τα φυτά αντέξουν τον «κλωνισμό» και επιζήσουν, δεν υπάρχει λόγος να μη γίνουν ευρωστα και ολοκληρωμένα φυτά (πού σημαίνει ότι σε ώριμα κλίματα ίσως φτάσουν τα 4-5 μέτρα!)

#### Φροντίδες:

Μετά απ' αυτό το στάδιο λίγη φροντίδα χρειάζεται, με εξαίρεση τη λίπανση. Σάν λίπασμα μπορείτε να χρησιμοποιήσετε κοπριά, διαλυτό άζωτο, νιτρικό νάτριο, ( $\text{NaNO}_3$ ), θειική άμμωνία ή σάπια σκουπίδια (πού είναι και τό πιό δημοφιλές). Για να δυναμώσει το φυτό, μπορείτε να κόψετε τα χαμηλότερα φύλλα, αλλά όχι πριν το φυτό φτάσει τό ένα μέτρο. Το έδαφος τριγύρω πρέπει να ναι καθαρό από αγριόχορτα, αλλά τα έντομα, πράγμα παράξενο, αγνοούν τη μαριχουάνα και δεν την πειράζουν.

#### Συγκομιδή:

Νάχετε σάν κανόνα να περιμένετε μέχρι να βγάλουν τα φυτά σπόρους, προτού τα κόψετε, αλλά αν είστε λαίμαργοι τότε σφάξτε την κότα που κάνει τα

χρυσά αυγά. 'Ο καλύτερος τρόπος αποξήρανσης είναι να τὰ τοποθετήσετε στον ήλιο, αν ζείτε όμως στην πόλη θάβαι ενοχλητικό και επικίνδυνο νάχετε δέντρα μαριχουάνας δύο ή τριών μέτρων στο πίσω μπαλκόνι σας. Σ' αυτή την περίπτωση μιά λάμπα με υπεριώδεις ακτίνες είναι προτιμότερη. Μέ τον ήλιο ή αποξήρανση θά σās πάρει δυό βδομάδες περίπου. Μέ τή λάμπα τό χόρτο είναι έτοιμο σε τρεις-τέσσερεις μέρες. "Αμα ξεραθούν τὰ φύλλα, ξεχωρίστε τα και τρίψτε τα. Αὐτός θάβαι ό πιό φίνος καπνός, εκτός κι αν έχετε θηλυκό φυτό. Τότε φυλάξτε τὰ άνθη για τόν πιό δυνατό καπνό που υπάρχει. Τά κοτσάνια και τὰ κλωνάρια μπορείτε να τὰ κομματιάσετε και να τὰ καπνίσετε με τσιμπούκι ή να τὰ πουλήσετε σ' ένα φίλο.

'Η μαριχουάνα βασικά είναι αγριόχορτο και φυτρώνει παντού, ακόμα και σε έσωτερικούς χώρους με τεχνητό φως. Μιά λάμπα υπεριωδών ακτίνων λειτουργεί αποτελεσματικά σε απόσταση μισού έως ενός μέτρου. "Ενα ενδιαφέρον πείραμα είναι να χρησιμοποιήσετε υπέρυθρο φως για τὰ μισά θλαστάρια και υπεριώδες για τὰ άλλα και να τὰ συγκρίνετε. Μιά μπανιέρα ή σκάφη είναι τό ιδεώδες φυτώριο για τούς κατοίκους τών πόλεως.

### Δεύτερη μέθοδος

Αὐτή ή μέθοδος είναι κάπως πιό περίπλοκη από τήν προηγούμενη αλλά έχει δώσει πολύ καλά αποτελέσματα.

Πρώτα απ' όλα χρειάζεστε ένα κουτί για φύτεμα. Τό κατασκευάζετε ως εξής: Πάρτε ένα ξύλινο κιβώτιο και κόψτε τις πλευρές 25 πόντους από τόν πάτο (Βλέπε σχήμα 1). Σκεπάστε τό άνοιγμα με διαφανές νάυλον αφήνοντας τή μίαν άκρη ανοιχτή. Καρφώστε ένα λεπτό καθρόνι κατά πλάτος του ανοίγματος και κρεμάστε σ' αυτό μιά λάμπα τών 60 βάτ. Τό φυτώριό σας είναι έτοιμο. Θα χρειαστείτε Kitty Litter\* και κοπριά. 'Ανακατέψτε ένα μέρος κοπριάς και πέντε μέρη Kitty Litter, γεμίστε τό φυτώριο με 5-10 εκατοστά από αυτό τό μίγμα και μουσκέψτε το με νερό. Μετά βάλτε τρύς σπόρους (4-5 σε κάθε τετραγωνικό εκατοστό) πάνω στο μίγμα και σκεπάστε τους με μισό εκατοστό από τό ίδιο μίγμα. Νάχετε τό γλόμπο τών 60 βάτ άναμμένο 24 ώρες τό 24ωρο. "Αμα σκάσουν μύτη οι σπόροι, χρησιμοποιείστε τόν γλόμπο μόνο σαν συμπλήρωμα στο ήλιακό φως.

Τά φυτά πρέπει να μεγαλώσουν μέσα στο φυτώριο για ένα μήνα πριν μεταφυτευθούν, όποτε πρέπει να διαλέξετε ένα σημείο με χώμα σχετικά γόνιμο και φυσικά μακριά από κάθε περίεργο βλέμμα. "Αμα γίνει κι αυτό, ανοίξτε τρύπες θάθους 30 πόντων και πλάτους όσο χρειάζεται. 'Αφήστε σε κάθε θλαστάρι αρκετό χώρο για να αναπτυχθεί, με λίγα λόγια μην τὰ στριμώχνετε.

Σημ. Μετ.: \* Μάρκα ειδικού χώματος για να χέζουν οι γάτες τών διαμερισμάτων.

Μπορείτε να «σπρώξετε» τήν ανάπτυξη με τή χρήση κοπριάς, φυτάνθρακα (σαπόχορτο), μιλοργανίτη ή τών άλλων λιπασμάτων που αναφέρονται στην πρώτη μέθοδο, προτού φυτέψετε. Μετά τό φύτεμα, να ποτίζετε τὰ φυτά και να ρίχνετε ένα φλυτζάνι ασβέστη σε κάθε τετραγωνικό μέτρο.

'Η μαριχουάνα κάνει συνήθως 4-8 μήνες να ώριμάσει, αλλά προσαρμόζεται φοβερά εύκολα σ' όλες τις εποχές. Μπορείτε να διακρίνετε εύκολα τό θηλυκό φυτό, γιατί είναι μικρότερο. Αυτό χρειάζεται ιδιαίτερη φροντίδα.

'Η καλύτερη μεταχείριση τής συγκομιδής σας, είναι να κρεμάσετε τὰ φυτά ανάποδα σε ένα σταύλο ή κάτι παρόμοιο με καλό άερισμό. 'Αφήστε τα να ξεραθούν με τό πάσο τους. "Αν για κάποιο λόγο βιάζεστε ή δεν έχετε σταύλο, μπορείτε να ξεράνετε τή συγκομιδή σας σ' ένα φούρνο με θερμοκρασία κάτω από 80 βαθμούς, ή με υπεριώδεις ακτίνες όπως και στην πρώτη μέθοδο.

'Η μαριχουάνα βαθμολογείται ως εξής: 'Ο πιό δραστικός τύπος είναι οι άκρες τών άνθων τών θηλυκών (τό κολώδες τσαμπί από φυλλαράκια και σπόρους ακριβώς στην άκρη του θηλυκού φυτού). Τά άπάνω έσωτερικά θηλυκά φυλλαράκια είναι επίσης πολύ δραστικά. Καμιά φορά είναι σκεπασμένα με ρετσίνι και είναι δεύτερα σε δραστικότητα. 'Ο τρίτος βαθμός μαριχουάνας είναι τὰ πάνω φύλλα του θηλυκού, αλλά όχι τόσο δραστικά όσο οι δύο πρώτοι βαθμοί. 'Ο τέταρτος και τελευταίος βαθμός προέρχεται από τὰ άρσενικά άνθη και τὰ άρσενικά φύλλα από τή μέση του κοτσανιού και πάνω.

"Αν για τόν ένα ή τόν άλλο λόγο αποφασίσετε να μην καλλιεργείτε μόνος σας τό «χόρτο» σας, δεν θα δυσκολευτείτε και πολύ να τό αποκτήσετε. "Οταν αγοράζετε χόρτο (ή οτιδήποτε απαγορευμένο) υπάρχουν μερικά πράγματα που πρέπει να τὰ θυμάστε: Πρώτο, και σπουδαιότερο, μην αγοράζετε ποτέ στο δρόμο και όπωσδήποτε όχι από άγνωστους. Είτε τό πιστεύετε είτε όχι, οι μπάτσοι ξοδεύουν εκατομμύρια δολάρια τό χρόνο για να διατηρούν ρουφιάνους με πολιτικά που προσπαθούν να μαγκώσουν κόσμο. 'Υπάρχει όμως κι άλλος ένας λόγος άποφυγής μιάς τέτοιας αγοράς: Δεν μπορείτε να δοκιμάσετε τό «πράγμα» πριν τό αγοράσετε, κι είναι πολύ πιθανό να πάτε σπίτι σας και ν' ανακαλύψετε ότι έχετε αγοράσει τόν πιό νόστιμο μαϊντανό ή τήν πιό νόστιμη ρίγανη που έχετε καπνίσει ποτέ.

### 'Η Μαγειρική τής Μαριχουάνας

Πολλοί πετάνε τούς σπόρους, τὰ κοτσάνια και τὰ κλαράκια όταν καθαρίζουν τό χόρτο τους. 'Εγώ σās συνιστώ θερμά να τὰ φυλάτε, γιατί υπάρχουν πολλές συνταγές γι' αυτά τὰ πραγματάκια. Μπορείτε να φτιάξετε ένα νόστιμο ρόφημα σαν τό τσάι αν δέσετε τ' άπομεινάρια τής κρύπτης σας σ' ένα μπαλάκι από



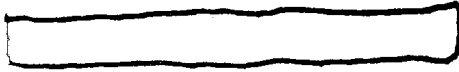

Δοχείο τών 5 πόντων (ξύλινο ή πλαστικό)

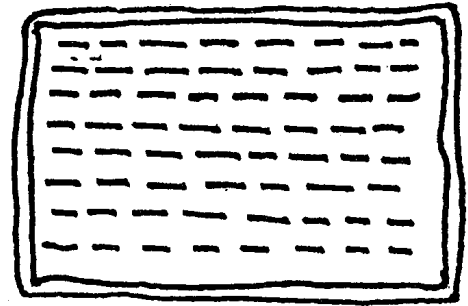

Δοχείο όπου φαίνονται τά αὐλάκια τοῦ 1,5 πόντου.

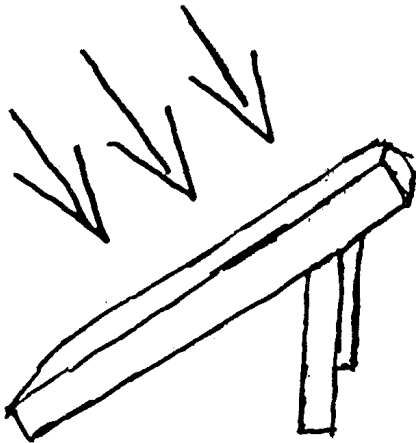

Φυτώριο σκεπασμένο με διαφανές φύλλο νάυλον, για να δέχεται ήλιακό φώς.

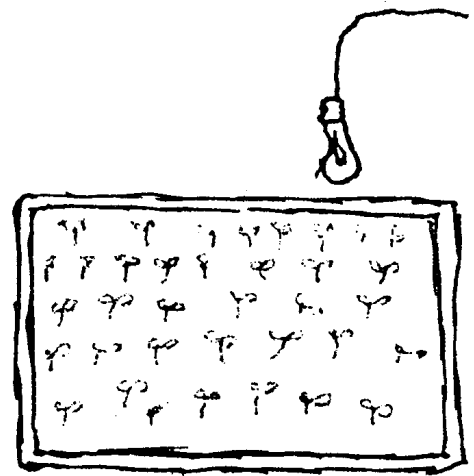

Βλαστοί έτοιμοι για μεταφύτευση.

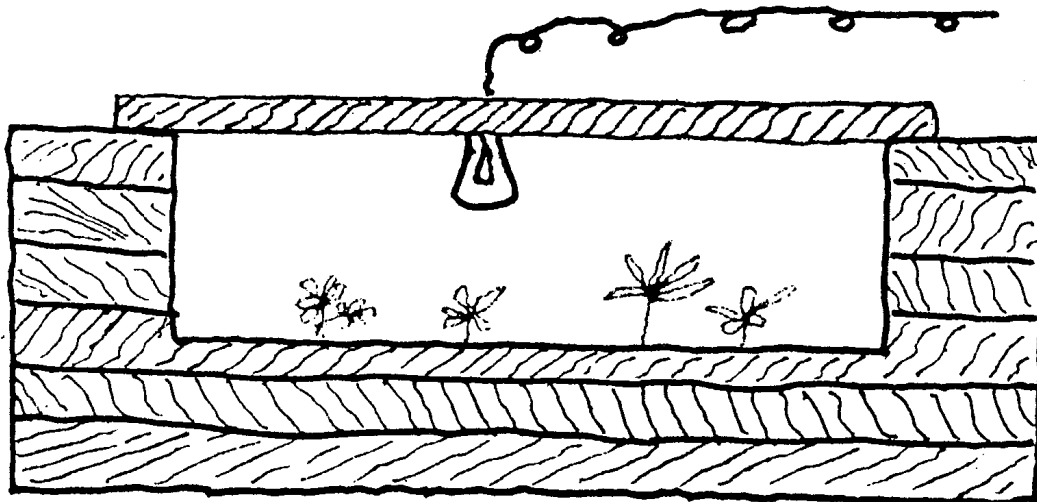

Φυτώριο για τη δεύτερη μέθοδο.

μουσελίνα ή σ' ένα τουλουπάνι. Χρησιμοποιήστε την ποσότητα που έχετε διαθέσιμη, γιατί από την ποσότητα εξαρτάται και η δραστικότητα. Βάλτε το τουλουπάνι σε μία τσαγιέρα με νερό και αφήστε το να πάρει βράση. Αφήστε το νερό να βράσει λίγα λεπτά, και μετά κατεβάστε το και αφήστε το να μουλιάσει για πέντε λεπτά ακόμα χωρίς να βγάλετε το χόρτο από μέσα. Το ρόφημα είναι πιά έτοιμο. Προσθέστε μόνο λίγη ζάχαρη και λεμόνι για τη γεύση.

"Αν αποφασίσετε να μην καλλιεργήσετε το χόρτο, αλλά να φάτε τους σπόρους, υπάρχει μία ενδιαφέρουσα συνταγή για «τηγανίτες» με σπόρους. Τσιγαρίζετε ελαφρά ένα τέταρτο του φλυτζανιού σπόρους σ' ένα φαρδύ τηγάνι. Ύστερα τους βγάζετε από το τηγάνι και τους προσθέτετε σ' ένα μίγμα από ένα φλυτζάνι φαρίνας που φουσκώνει, ένα αυγό, ένα τέταρτο του φλυτζανιού γάλα και μία κουταλιά της σούπας βούτυρο. Χτυπάτε το μίγμα μέχρι να γίνει απαλό σαν κρέμα. Βάζετε σ' ένα τηγάνι λίγο βούτυρο να κάψει και μετά ρίχνετε κουταλιές από το μίγμα. Αμα γίνουν οι τηγανίτες (ή άμα χρυσίσουν οι άκρες τους) γυρίστε τις. Επαναλάβετε τη διαδικασία μέχρι να τελειώσει το μίγμα. Σερβίρετε, τīs τηγανίτες με βούτυρο, σορόπι και μέλι.

Για ένα έρεθιστικό ποτό (όπως γράφουν κι όλοι οι άλλοι τσελεμεντέδες) βάζετε σ' ένα μπλέντερ ένα τέταρτο του λίτρου γάλα, λίγες κουταλιές ζάχαρη, μία κουταλιά της σούπας γαλακτούχο άλευρο, μισή μπανάνα, μισή κουταλιά της σούπας χόρτο και τρία ινδοκάρυδα. Αφήστε τα να χτυπηθούν στο μίξερ σε μάξιμουμ ταχύτητα για λίγα λεπτά και ύστερα τὰ σουρώνετε και σερβίρετε.

"Αν σὰς άρέσουν οι καραμέλες εύκολα θά φτιάξετε μερικές με χόρτο. Παίρνετε ένα τέταρτο του φλυτζανιού «χόρτο» σε σκόνη και προσθέτετε νερό μέχρι να γεμίσει. Ανακατέψετε με τέσσερα φλυτζάνια ζάχαρη και δυόμισι φλυτζάνια σορόπι καλαμποκιού. Ψήστε το μίγμα σε μία μεγάλη κατσαρόλα στους 150 βαθμούς και προσθέστε κόκκινη χρωστική ουσία για τρόφιμα και άρωμα μέντας. Κατεβάστε την κατσαρόλα από τη φωτιά και αφήστε το μίγμα να κρυώσει λίγο προτού το άδειάσετε πάνω σε κηρόχαρτο. Αμα κρυώσει ή καραμέλα την κόβετε σε τετραγωνάκια και την τρώτε.

Μία από τις πιο συνηθισμένες συνταγές μαγειρικής με χόρτο είναι το σπαγγέτι. Αύτη ή συνταγή δέν χρειάζεται πολλές ιδιαίτερες προετοιμασίες. Αρκεί την ώρα που ρίχνετε τη ρίγανη να προσθέσετε και ένα τέταρτο του φλυτζανιού χόρτο και να τὸ αφήσετε να σιγοβράσει με τή σάλτσα. Σιγουρευτείτε ότι τὸ χόρτο είναι καλά καθαρισμένο, εκτός κι αν δέ σὰς πειράζει να τρώτε και κοτσάνια και κλαράκια. Άλλος τρόπος σερβιρίσματος χόρτου με σπαγγέτι είναι να τὸ αλέσετε ψιλό-ψιλό και να τὸ ανακατέψετε μαζί με τὸ τριμμένο τυρί. Μετά πασπαλίζετε τὸ μίγμα τυριού και χόρτου πάνω από τή σάλτσα πριν αρχίσετε να τρώτε.

Τὸ ἐπιδόρπιο είναι ἴσως τὸ πιο σημαντικό στάδιο ενός γεύματος, γιατί είναι τὸ τελευταίο πράγμα πού θά θυμούνται οι καλεσμένοι σας προτού λιποθυμήσουν πάνω στο τραπέζι σας. Για ένα ενδιαφέρον γλύκισμα αλέστε δέκα γραμμάρια χόρτου ψιλό-ψιλό, και προσθέστε ὅσο νερό χρειαστεί για να σχηματίσει μία ζύμη. Στὸ μεταξύ διαλύετε χωριστά έναμισι φλυτζάνι ζάχαρη σε δυὸ φλυτζάνια γάλα. Προσθέστε στο διάλυμα τή ζύμη του χόρτου και τήν τριμένη φλούδα ενός λεμονιού. Χτυπήστε τα μαζί μ' ένα φλυτζάνι καϊμάκι μέχρι να γίνει τὸ μίγμα στερεό και παχύρρεστο. Ρίξτε τὸ μίγμα σε δίσκους για παγάκια και παγώστε το. Λίγο πριν τὸ σερβίρετε, ξαναχτυπήστε το να γίνει ελαφρό και άφράτο.

Άφου ὁ καθένas μας έχει κάποια ἰδιωτική συνταγή άφροδισιακού γιατί να μή γράψω κι ἐδὼ μία; Έχω άκούσει ανθρώπους να μου λένε στὰ σοβαρά πὼς τὸ μόνο άφροδισιακό που πιστεύουν είναι ένα καφάσι με μπύρες στο πίσω κάθισμα μιὰς Σεβρολέτ του 1956. "Αν δέν τὸ χάσετε αυτό, δοκιμάστε τήν παρακάτω συνταγή, πού θά λειτουργήσει καλύτερα από μία κάσα με μπύρες.

### Άφροδισιακό Σπescιαλιτέ

Κοπανίστε μία κουταλιά της σούπας μπαχάρι ὄχι αλέσμένο, δυὸ καθαρίδες (εἶδος σκαθarioύ καμιά σχέση με τīs κατσαρίδες), μία κουταλιά του γλυκού φρέσκια κόκκινη ζαφορά και μία κουταλιά του γλυκού από τήν πιο καλή ποιότητα χόρτου που μπορείτε να βρείτε. Κοπανίστε ὄλα τὰ ὑλικά μαζί μέχρι να γίνουν σκόνη. Προσθέστε μισὸ λίτρο νερό και βάλτε το να βράσει. Άφου βράσει για λίγα λεπτά, χαμηλώστε τή φωτιά και σιγοβράστε για 45 λεπτά περίπου, μέχρι ν' άπομείνει μόνο ένα τέταρτο του φλυτζανιού από τὸ ὑγρό. Μπορείτε να τὸ σερβίρετε σαν ποτό ή σαν σάλτσα για σκούρο ρύζι. Έγὼ δέν τήν έχω δοκιμάσει αύτη τή συνταγή, γιατί δέν μόρεσα ποτέ μου να θρώ καθαρίδες.

Στις σελίδες που ακολουθούν ὑπάχουν μερικές ακόμα συνταγές μαγειρικής με χόρτο.

### Πράσινη του Άκαπούλκο

- 3 γινωμένα άβοκάντο
- 1/2 φλυτζάνι ψιλοκομμένα κρεμύδια
- 2 κουταλιές του γλυκού πάπρικα
- 3 κουταλιές της σούπας εκλεκτό ξύδι
- 1/2 φλυτζάνι ψιλοκομμένο χόρτο

Άνακατεύετε τὸ ξύδι, τὸ χόρτο και τήν πάπρικα και αφήνετε τὸ μίγμα ἥσυχο για μία ώρα. Μετά προσθέσετε τὰ άβοκάντο και τὰ κρεμύδια και τὰ πολτοποιείτε ὄλα μαζί. Σερβίρετε με τάκος (μεξικάνικη τραγανή πίττα) ή σαν ὄρεκτικό (όπως ή ταραμοσαλάτα).

### Σούπα από «χόρτο»

- 1 κονσέρβα συμπυκνωμένο ζωμό βοδινού
- 3 κουταλιές τής σούπας χόρτο
- 3 κουταλιές τής σούπας χυμό λεμονιού
- 1/2 κονσέρβα νερό
- 3 κουταλ 'ς τής σούπας ψιλοκομμένο κάρδαμο

Βάλτε όλα τά ύλικά σέ ρηχή κατσαρόλα καί άφῆστε νά βράσουν σέ μέτρια φωτιά. Βάλτε τα στό ψυγείο για 2-3 ώρες, ξαναζεστάνετε καί σερβίρετε.

### Χοιρινό μέ φασόλια καί χόρτο

- 1 μεγάλη κονσέρβα (1 Kg) χοιρινό μέ φασόλια
- 1/2 φλυτζάνι χόρτο
- 4 φέτες μπείκον
- 1/2 φλυτζάνι έλαφριά μελάσα
- 1/2 κουταλιά γλυκού άλάτι Hickory
- 3 φέτες άνανά.

Άνακατεύετε σέ μία κατσαρόλα, σκεπάζετε από πάνω μέ άνανά καί μπείκον, ψήνετε στους 175 βαθμούς 45 λεπτά περίπου. Σερβίρετε έξι άτομα.

### Κεφτεδάκια

- 1/2 κιλό κιμά
- 1/4 φλυτζάνι ψιλοκομμένα κρεμύδια
- 1 κονσέρβα κρέμα από σούπα μανιταριών
- 1/4 φλυτζάνι ψίχα ψωμιού
- 3 κουταλιές σούπας χόρτο
- 3 κουταλιές σούπας ίνδικό μπαχάρι

Άνακατέψτε τα όλα καί φτιάξτε μπαλάκια. Τηγανίστε τα μέχρι νά πάρουν καφέ χρώμα καί στραγγίξτε τα. Βάλτε τα σέ μία κατσαρόλα μέ τή σούπα καί 1/2 φλυτζάνι νερό, σκεπάστε τα καί ψήστε τα σέ χαμηλή φωτιά για μισή ώρα περίπου. Ταίξτε τέσσερα άτομα.

### Σάλτσα σπαγγέτι

- 1 κονσέρβα (150 γραμ.) τοματοπελτέ
- 2 κουταλιές σούπας λάδι
- 1/2 φλυτζάνι ψιλοκομμένα κρεμύδια
- 1/2 φλυτζάνι ψιλοκομμένο χόρτο
- 1 πρέζα πιπέρι
- 150 γραμ. νερό
- 1/2 σκελίδα τριμμένο σκόρδο
- 1 φύλλο δάφνης
- 1 πρέζα θυμάρι
- 1/2 κουταλιά γλυκού άλάτι

Άνακατεύετε σέ μία φαρδειά κατσαρόλα, σκεπάζετε καί σιγοψήνετε άνακατεύοντας συχνά για δύο ώρες. Σερβίρετε μέ μακαρονάδα.

### Φρατζόλα χόρτου (ρολό)

- 1 πακέτο μίγμα κρεμυδόσουπας
- 1 κονσέρβα (1/2 Kg) ξεφλουδισμένες τομάτες
- 1/2 φλυτζάνι ψιλοκομμένο χόρτο
- 1 Kg μοσχαρίσιο κιμά
- 1 αυγό
- 4 φέτες ψωμί σέ ψίχουλα

Άνακατεύετε όλα τά ύλικά καί σχηματίζετε μία φρατζόλα. Ψήνετε στό φούρνο στους 200 βαθμούς, για μία ώρα. Σερβίρετε έξι άτομα.

### Φασόλια μέ χόρτο καί πάπρικα

- 1 κιλό κόκκινα φασόλια
- 1/2 κιλό μπείκον σέ κοματάκια τών 5 cm
- 2 φλυτζάνια κόκκινο κρασί
- 4 κουταλιές σούπας πάπρικα
- 1/2 σκελίδα σκόρδο
- 1 φλυτζάνι ψιλοκομμένο χόρτο
- 1/2 φλυτζάνι μανιτάρια

Μουλιάστε τά φασόλια όλονυχτίς σέ νερό. Σέ μία μεγάλη κατσαρόλα ρίξτε βραστό νερό πάνω στά φασόλια καί σιγοβράστε μία ώρα τουλάχιστον, ρίχνοντας κι άλλο νερό ώστε νά σκεπάζει τά φασόλια. Προσθέστε όλα τά άλλα ύλικά καί συνεχίστε νά σιγοβράζετε για τρεις ώρες ακόμα. Βάζετε άλάτι για τή γεύση. Σερβίρετε δέκα άτομα.

### Γέμιση για πουλιά.

- 5 φλυτζάνια ψίχουλα ψωμιού σίκαλης
  - 2 κουταλιές σούπας μπαχαρικού για πουλερικά
  - 1/2 φλυτζάνι σταφίδες
  - 1/2 φλυτζάνι άμύγδαλα
  - 1/2 φλυτζάνι σέλινο
  - 1/3 φλυτζάνι ψιλοκομμένα κρεμύδια
  - 3 κουταλιές σούπας λυωμένο βούτυρο
  - 1/2 φλυτζάνι ψιλοκομμένο χόρτο
  - 2 κουταλιές σούπας κόκκινο κρασί
- Άνακατέψτε τα όλα καί γεμίστε τά πουλερικά.

### Μήλα χόρτου

- 4 μήλα
- 1/2 φλυτζάνι σκούρα ζάχαρη
- 1/4 φλυτζάνι νερό
- 4 κεράσια
- 1/3 φλυτζάνι ψιλοκομμένο χόρτο
- 2 κουταλιές σούπας κανέλλα.

Κάνετε τό χόρτο σκόνη στό μίξερ καί μετά τό άνακατεύετε μέ τή ζάχαρη καί τό νερό. Βγάζετε από τά μήλα τούς πυρήνες (τά κουκούτσια) καί τά παραγεμίζετε μέ τό μίγμα. Πασπαλίστε τά μήλα μέ κανέλλα καί

βάλτε από ένα κεράσι στην κορυφή. Ψήστε για 25 λεπτά σε φούρνο 175 βαθμών.

### Κέικ χόρτου με σοκολάτα

1/2 φλυτζάνι αλεύρι  
3 κουταλιές σούπας λίπος  
2 κουταλιές ρούπας μέλι  
1 πρέζα αλάτι  
1/4 κουταλιά γλυκού μπέικιν πάουντερ  
1/2 φλυτζάνι ζάχαρη  
2 κουταλιές σούπας σορόπι καλαμποκιού  
1 αυγό χτυπημένο  
1 κουταλιά σούπας νερό  
1/2 φλυτζάνι χόρτο  
1 πλάκα λυωμένη σοκολάτα  
1 κουταλιά γλυκού βανίλια  
1/2 φλυτζάνι κοπανισμένα καρύδια

Κοσκινίστε τό αλεύρι, τό μπέικιν πάουντερ και τό αλάτι μαζί. Ανακατέψτε τό λίπος, τή ζάχαρη, τό μέλι, τό σορόπι και τό αυγό. Μετά χύστε και τή σοκολάτα και τά άλλα υλικά και ανακατέψτε καλά. Απλώστε τό μίγμα σε ταψί 20 πόντων και ψηστε για 20 λεπτά σε φούρνο 175 βαθμών.

### Ψωμί μπανάνας

1/2 φλυτζάνι λίπος  
2 αυγά  
1 κουταλιά γλυκού χυμό λεμονιού  
3 κουταλιές γλυκού μπέικιν πάουντερ  
1 φλυτζάνι κοπανισμένα καρύδια  
1 φλυτζάνι ζάχαρη  
1 φλυτζάνι πολτοποιημένες μπανάνες  
2 φλυτζάνια κοσκινισμένο αλεύρι  
1/2 φλυτζάνι ψιλοκομμένο χόρτο  
1/2 κουταλιά γλυκού αλάτι

Ανακατέψτε τό λίπος και τή ζάχαρη, χτυπήστε τά αυγά και προσθέστε τα στο μίγμα. Ανακατέψτε ξεχωριστά τίς μπανάνες με τό χυμό λεμονιού και προσθέστε τα στο πρώτο μίγμα. Κοσκινίστε τό αλεύρι, τό αλάτι και τό μπέικιν πάουντερ μαζί και ύστερα ανακατέψτε όλα τά υλικά μαζί. Ψήστε για 1 ώρα και 5' σε φούρνο 190 βαθμών.

### Μπισκότα σουσαμιού

100 γραμμάρια κοπανισμένο καθουρδισμένο σουσάμι  
3 κουταλιές σούπας καθουρδισμένα αμύγδαλα  
1/4 κουταλιά γλυκού μοσχοκάρυδο  
1/4 φλυτζάνι μέλι  
1/2 κουταλιά γλυκού αλεσμένη πιπερόριζα  
1/4 κουταλιά γλυκού κανέλλα  
10 γραμ. χόρτο  
Ψήστε τό χόρτο (όπως τίς φρυγανιές) μέχρι να πάρει

άνοιχτό καφέ χρώμα και κοπανίστε το σ' ένα γουδί. Ανακατέψτε το με τά άλλα υλικά σ' ένα σαγανάκι. Βάλτε τό σαγανάκι σε χαμηλή φωτιά και προσθέστε μιά κουταλιά σούπας άλμυρό βούτυρο. Αφήστε το να ψηθεί. Αμα κρυώσει, φτιάξτε με τό μίγμα μπαλλάκια και βουτήξτε τα στο σουσάμι.

Αν τυχόν μένετε στην έξοχή, σε μέρος που καλλιεργείται μαριχουάνα, να ή πιο άχτύπητη συνταγή που μπορείτε να φανταστείτε. Πάρτε ένα μέτριο φύλλο από τό φυτό της μαριχουάνας και βουτήξτε το σ' ένα φλυτζάνι λυωμένο βούτυρο, αλατίστε το και φάτε το.

### ● ΧΑΣΙΣ (Hash)

Τό χασίς (ή χασίσι) δέν είναι παρά ή ουσία της μαριχουάνας αποσταγμένη και συμπυκνωμένη σε πλάκες. Τό καπνίζεις συνήθως με τσιμπούκι, αν και υπάρχουν πολλές συνταγές που τόχουν σαν συστατικό.

Έχω άκούσει να λένε ότι τό χασίς έχει διαφορετικά άποτελέσματα από την μαριχουάνα. Αυτό δέν είναι άλήθεια, άφου δέν υπάρχει καμιά διαφορά ανάμεσά τους, εκτός του ότι τό χασίς είναι πολύ δυνατότερο. Τό πιο καταπληκτικό στο χασίς είναι ή τιμή του στη μαύρη άγορά. Ένα κιλό χασίς πουλιεται συνήθως για 2.000 έως 3.500 δολάρια, ανάλογα με την προσφορά και την ζήτηση. Λέω πως ή τιμή είναι εκπληκτική, γιατί από ένα κιλό χόρτο μπορεί να φτιάξει κανείς 200-220 γραμμάρια χασίς. Η συνηθισμένη τιμή του χόρτου είναι περίπου 150 δολάρια τό κιλό ενώ τά 200 γραμ. χασίς μπορεί να φτάσουν τά 700 δολάρια.

Η διαδικασία για την άπόσταση της ουσίας της μαριχουάνας είναι εύκολη, αλλά χρειάζεται τεράστια προσοχή. Για ν' αρχίσετε χρειάζεστε ένα κιλό χόρτου κι ένα κόσκινο για να τό περάσετε. Ένα κιλό μαριχουάνας συνήθως κυκλοφορεί σε συμπιεσμένους κύβους, γι' αυτό κοματιάστε τόν κύβο και κοσκινίστε τον άπαλά. Αφαιρέστε τή βρώμα και κάθε ξενο σωμα, αλλά μη βγάλετε τά κοτσάνια. Οί σπόροι πρέπει να βγουνε, γιατί παραείναι λιπαροί για ένα καλό χασίσι. Αφου διαλύσετε τόν κύβο και τόν κοσκινίσετε, βάλτε τον σε μιά μεγάλη κασαρόλα και βρέξτε τον με καθαρό οινόπνευμα για έντριβές (περίπου 5 ή 6 λίτρα για κάθε κιλό). Βράστε τό μίγμα για τρεις ώρες. Για σιγουριά προτιμήστε ένα ηλεκτρικό μάτι κουζίνας αντί για γκάζι, γιατί τό οινόπνευμα είναι φοβερά εύφλεκτο και δέν πρέπει ποτέ να εκτίθεται σε γυμνή φλόγα. Σαν περάσουν τρεις ώρες, στραγγίξτε τά υγρά από την κασαρόλα και φυλάξτε τα σε πλαστικό δοχείο με τήν έτικέττα «διάλυμα No 1». Υστερα πάρτε τόν πελτέ που άπόμεινε και επαναλάβετε τό βράσιμο με φρέσκο οινόπνευμα για άλλες τρεις ώρες. Υστερα από τίς δύο άποστάξεις με φρέσκο οινόπνευμα, ακολουθήστε την ίδια διαδικασία, αλλά αντικαταστή-

στε τό οινόπνευμα μέ νερό. Τό νερό πρέπει νά βράσει σέ μεγαλύτερη θερμοκρασία άπό τό οινόπνευμα, αλλά γιά μία ώρα μόνο. Κι αυτή ή διαδικασία βρασίματος μέ νερό πρέπει νά γίνει δύο φορές. Άφου τελειώσουν κι αυτά τά βρασίματα, στραγγίξτε και πάλι τά ύγρά και φυλάξτε τα σ' ένα άλλο δοχείο μέ τήν έτικέττα «διάλυμα Νο 2». Μετά μειώστε τόν όγκο τών διαλυμάτων βράζοντάς τα σέ χωριστές κατσαρόλες, χαμηλώνοντας τή φωτιά όταν τό κάθε διάλυμα αρχίζει νά πυκνώνει. Άμα πυκνώσει αρκετά κάθε διάλυμα, ανακατέψτε τα και ξαναβράστε τα γιά λίγο ακόμα στό ηλεκτρικό μάτι. Σ' αυτό τό σημείο τό διάλυμα πρέπει νά έχει τήν ύφή του πηλού άγγειοπλαστικής. Μετά ζεστάνετε ένα φλυτζάνι νέφτι και προσθέστε το στόν πελτέ. Νά είστε εξαιρετικά προσεκτικοί, γιαντί ακόμα και οί άτμοί άπό νέφτι είναι εύφλεκτοι. Προσθέστε 50 γραμ. ρετσίιιι πεύκου και ανακατέψτε σέ χαμηλή φωτιά γιά δέκα λεπτά. Μετά άδειάστε τόν πελτέ σ' ένα ταψάκι 5-10 πόντους βαθύ και ψήστε στόν φούρνο γιά 15 λεπτά στους 175 βαθμούς. Μετά άπ' αυτό θά έχετε χασίς καλής ποιότητας, αλλά άν είναι ακόμα λιπαρό, άφήστε το στό φούρνο γιά δέκα λεπτά ακόμα μέχρι νά ξεραθεί. Τό νοϋ σας όμως, μήν τό κάψετε.

Η παραπάνω συνταγή είναι γιά τήν άπόσταξη του χασίς άπό τήν μαριχουάνα. Στίς χώρες όμως τής Μέσης Άνατολής, όπου τούς είναι εύκολο, έχουν μιάν άλλη μέθοδο προετοιμασίας του χασίς. Όταν ξεραίνονται τά φυτά τής ίνδικής κάνναβης ή τής μαριχουάνας τά κρεμάνε άνάποδα σέ μιάν αίθουσα στρωμένη μέ καναβάτσο. Καθώς ξεραίνονται τά φυτά, τό ρετσίιιι και τά μικρότερα φύλλα πέφτουν πάνω στό καναβάτσο. Όταν μετά άπό μερικές βδομάδες σηκώνουν τό καναβάτσο, τό ύλικό πού τό έχει σκεπάσει είναι ή καλύτερη δυνατή ποιότητα άποστάγματος μαριχουάνας. Παίρνουν αυτό τό ύλικό και τό βράζουν και ύστερα τό συμπιέζουν σέ σκληρά στερεά κομμάτια.

Τό χασίσι τό καπνίζεις σέ πίπα ή ανακατεμένο μέ ταμπάκο σέ στριμμένο τοιγάρο. Η παράδοση είναι νά καπνίζεις τό χασίς σέ ναργιλέ ή σέ τσιμπούκι νερού, πού δέν είναι παρά ένα μεγάλο τσιμπούκι πού περνάει τόν καπνό μέσα άπό νερό και τόν δροσίζει. Ο

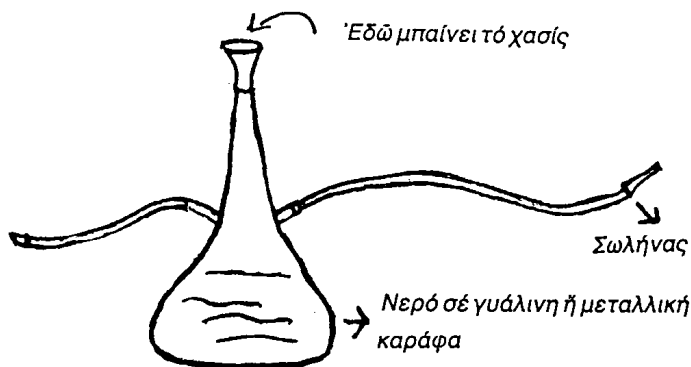

Εικόνα 3: Ναργιλές (Hookah)

ναργιλές στίς χώρες τής Μέσης Άνατολής είναι κάτι παραπάνω άπό τσιμπούκι, άφου έχει πάνω άπό ένα σωλήνες και πάνω άπό ένας καπνιστές μπορούν νά συμμετάσχουν ταυτόχρονα. Έχω άκούσει ότι άν αντικαταστήσεις τό νερό μέ κρασί ή άρωματισμένο μπράντυ τήν βρίσκεις μπέικα.

### Μαγειρική μέ χασίς

Τό χασίς είναι κι αυτό ένας θαυμάσιος τρόπος γιά νά κάνετε ένα λουκούλειο γεϋμα. Η κουζίνα μέ χασίς έχει μιά ιστορία μακροχρόνια πού αρχίζει άπό τούς πρώτους πολιτισμούς τής κοιλάδας του Γάγγη. Είναι επίσης άξιοσημείωτο ότι πολλές διάσημες προσωπικότητες σ' όλη τήν ιστορία είχαν δοκιμάσει τό χασίς. Όταν ο Μάρκο Πόλο γύρισε στην Άιταλία μιλούσε συχνά στό ήμερολόγιό του γιά κάποια παράξενη οϋσία πού προκαλούσε μιά ζαλάδα σαν μεθύσι, αλλά δέν έμοιαζε μέ καμιά προηγούμενη έμπειρία του.

### Μπισκότα Χασισιού

- 4 φλυτζάνια κοσκινισμένο άλεύρι
- 1 κουταλιά γλυκού μπέικιν πάουντερ
- 4 αυγά
- 1/2 κουταλιά γλυκού άλάτι
- 1/2 φλυτζάνι βούτυρο
- 3/4 φλυτζανιού μέλι

Άνακατέψτε τό μπέικιν πάουντερ, τό άλάτι και τ' άλεύρι μαζί σ' ένα μπώλ και μετά προσθέστε τά αυγά και τό μέλι. Δουλέψτε τό μίγμα μέ τά χέρια σας μέχρι νά γίνει πυκνό ζυμάρι. Άνοιξτε τό ζυμάρι σέ φύλλο και κόψτε το σέ τετραγωνάκια 7-8 πόντων. Άφήστε τό φύλλο κατά μέρος και έτοιμάστε τή γέμιση:

- 1/2 φλυτζάνι ψιλοκομμένους χουρμάδες
- 1/2 φλυτζάνι σταφίδες
- 1 κουταλιά γλυκού άλεσμένη πιπερόριζα
- 1 κουταλιά γλυκού κανέλλα
- 1/2 φλυτζάνι μέλι
- 1 όλόκληρο τριμμένο μοσχοκάρυδο
- 3,50 γραμ. χασίς σέ σκόνη
- 1 φλυτζάνι ψιλοκομμένα σύκα
- 1/2 φλυτζάνι κοπανισμένα καρύδια
- 1/2 φλυτζάνι κοπανισμένα άμύγδαλα

Βάλτε όλα τά ύλικά σ' ένα τηγάνι και ανακατέψτε τα μέ μισό φλυτζάνι νερό. Ψήστε τα ώσπου νά μαλακώσουν οί καρποί και νά εξατμιστεί τό νερό. Βάλτε τό μίγμα σέ μιά σαλτσιέρα, προσθέστε τρεις κουταλιές σούπας βούτυρο και ψήστε γιά πέντε λεπτά. Τώρα ή γέμιση είναι έτοιμη. Ρίξτε μιά φουσκωμένη κουταλιά σούπας γέμιση σέ κάθε κομμάτι ζύμης. Διπλώστε τίς άκρες του φύλλου γύρω άπό τή γέμιση και φουρνίστε τα στους 175 βαθμούς γιά 25 λεπτά. Αυτή ή συνταγή άρκει συνήθως γιά 25 μέ 35 μπισκότα.



**Χασισόσουπα**

3 αύγά  
 50 γραμ. κοσκινισμένο αλεύρι  
 1/4 κονσέρβα έτοιμο άρακά  
 1/2 φλυτζάνι ψιλοκομμένα συκωτάκια κοτόπουλου  
 1 κουταλιά γλυκού χασίς σέ σκόνη  
 50 γραμ. μικρές χυλοπίττες  
 4 κουταλιές σούπας τοματοπελτέ  
 1/2 φλυτζάνι ψιλοκομμένα γογγύλια  
 1/2 ψιλοκομμένο κρεμύδι  
 Πάρτε μιά μεγάλη κατσαρόλα και άλειψτε τόν πάτο μέ 1/4 φλυτζανιού λάδι. Βάλτε μέσα τό μισό κρεμύδι, τά συκωτάκια και τά γογγύλια. Ψήστε γιά μισή ώρα σέ χαμηλή φωτιά. Προσθέστε 3/4 του λίτρου νερό, τρεις κουταλιές σούπας βούτυρο, τέσσερεις κουταλιές σούπας τοματοπελτέ, τόν άρακά και τίς χυλοπίττες. Σ' ένα φλυτζάνι νερό ανακατέψτε τό αλεύρι και φτιάξτε ζύμη. Ρίξτε τή ζύμη και τό χασίς στην κατσαρόλα ανακατεύοντας. Προσθέστε άλάτι και πιπέρι και βράστε γιά 15 λεπτά, ανακατεύοντας συνεχώς. Μόλις κατεβάσετε τή σούπα από τή φωτιά, προσθέστε τά αύγά και σερβίρετε άμέσως.

**Τηγανιτές μπανάνες μέ χασίς**

4 μπανάνες  
 2 κουταλιές γλυκού χασίς σέ σκόνη  
 2 φέτες μπέικον  
 4 κουταλιές σούπας σκούρα ζάχαρη  
 Κόψτε τίς μπανάνες σ' ένα σαγανάκι και τηγανίστε τίς μέχρι νά πάρουν άνοιχτό καφέ χρώμα. Μήν τίς παραψήσετε. Ταυτόχρονα τηγανίστε τό μπέικον στό ίδιο τηγάνι, γιά νά προσθέσετε ένα ενδιαφέρον άρωμα στίς μπανάνες. Ανακατέψτε τό χασίς μέ τή ζάχαρη. Μετά τυλίξτε κάθε τηγανιτή μπανάνα μέ μιά λουρίδα μπέικον και σερβίρετε μέ τό μίγμα ζάχαρης και χασισιού πασπαλισμένο από πάνω.

**Κέικ σοκολάτας μέ χασίς**

1/2 κουταλιά γλυκού άλάτι  
 3/4 φλυτζανιού αλεύρι γιά κέικ  
 1 φλυτζάνι ζάχαρη  
 85 γραμ. σοκολάτα ύγείας (κουβερτούρα)  
 1/2 κουταλιά γλυκού μπέικιν πάουντερ  
 5 γραμ. χασίς σέ σκόνη  
 3 αύγά  
 1/2 φλυτζάνι γλυκό βούτυρο  
 Λυώστε τή σοκολάτα και τό βούτυρο μαζί και προσθέστε τή ζάχαρη και τό χασίς. Νά χτυπήσετε τό μίγμα μέχρι νά γίνει σάν κρέμα. Κοσκινίστε τό αλεύρι, τό μπέικιν πάουντερ και τό άλάτι μαζί και προσθέστε τα στό μίγμα. Άδειάστε τό μίγμα σέ ταψάκι και ψηστε σέ φούρνο 190 βαθμών γιά 30 λεπτά. Όταν κρυώσει κό-

ψτε τό κέικ σέ τετράγωνα κομματάκια και ρίξτε από πάνω ψιλοκομμένα καρύδια.

**● L.S.D.**

Νομίζω πώς άπ' όλα τά ναρκωτικά τής μαύρης άγορής στίς μέρες μας, τό LSD είναι τό πιό παράξενο και τό πιό ενδιαφέρον. Είναι τό πιό πρόσφατο από τά βασικά ναρκωτικά πού ήρθε στό φώς στην ψυχεδελική ύποκουλτούρα. Ο Άλντους Χάξλεϋ (Aldous Huxley) πειραματιζόταν μέ τή μεσκαλίνη πολλά χρόνια προτού θγούν τά ψυχεδελικά στή μαζική κατανάλωση, αλλά οί πειραματισμοί αυτοί δέν γινόντουσαν μέσα στά ίδια διανοητικά πλαίσια μέ τά όποια μεταχειριζόμαστε αυτά τά ναρκωτικά σήμερα. Ίσως ό προπάπους όλόκληρης τής ψυχεδελικής κοινότητας νά υπήρξε ό Άντονέν Άρτώ, (Antonin Artaud), πού πειραματίστηκε προσωπικά μέ τό πεγιότ στό Μεξικό. Η διαφορά άνάμεσα στους πειραματισμούς του Χάξλεϋ και του Άρτώ, ήταν ότι ό Χάξλεϋ κατάφερε νά κρατάει τά πειράματά του κάτω από έργαστηριακό έλεγχο πού τόν κανόνιζε μόνος του, ενώ ό Άρτώ άφηνε τά πειράματά του νά γίνουν μέρος τής ζωής του. Ο Άρτώ **άλλαξε** ύστερα από τήν έπαφή του μέ τό πεγιότ, αλλά είναι κακό αυτό; Και ένα βρώμικο πουκάμισο άλλάζει όταν τό πλύνουμε. Μέσα άπ' αυτή τήν άλλαγή, ό Άρτώ μπόρεσε νά δει και νά καταλάβει ιδέες και έννοιες μέ άλλη όπτική. Μπόρεσε νά πετάξει στά σκουπίδια τόν όρθολογισμό χωρίς νά δίνει δεκάρα γιά τίς μεθόδους όργάνωσης ή άκόμα και γιά τίς διάφορες άπόψεις τής αλήθειας τής έποχής του. Ο Άρτώ βρήκε μέ τόν τρόπο του, τή δικιά του αλήθεια και τή δικιά του κλίμακα αξιών. Αυτός ήταν και ό λόγος πού τόν μαντρώσαν στό ψυχιατρείο.

**«Πέθανα στό Ρόντεζ από ήλεκτροσόκ. Ήμουν νεκρός. Νομικά και κλινικά νεκρός. Τό κώμα από ήλεκτροσόκ κρατάει δεκαπέντε λεπτά. Μισή ώρα και κάτι άκόμα, κι ό άσθενής άρχίζει ν' άναπνέει.**

**Τώρα, μιά ώρα μετά τό ήλεκτροσόκ, δέν είχα άκόμα ξυπνήσει και είχα πάψει νά άνασαιίνω. Παραξενεμένος άπ' τήν άφύσικη άκαμψία μου, ένας ύπηρέτης έτρεξε και φώναξε τό γιατρό τής ύπηρεσίας, πού μ' έξέτασε μ' ένα στηθοσκόπιο και δέν βρήκε ούτε ίχνος ζωής μέσα μου».**

Αυτό τό κομμάτι είναι παρμένο από τήν «Άνθολογία του Άρτώ», πού είχε έκδοθει από τίς έκδόσεις «Τά φώτα τής πόλεως». Τό βρήκα φοβερά δύσκολο νά τό πετάξω σάν παραλήρημα ενός τρελλού, γιατί, άν αυτό είναι αλήθεια, τότε δέν μπορεί νά ύπάρχει αλήθεια, μόνο τρέλλα και διαύγεια, λογική και παραλογισμός. Άν λοιπόν κανείς παραδέχεται τά παραδε-

κτά, βρίσκει ότι υπάρχει ένα στενό μονοπάτι διαύγειας, αλλά τό παράλογο, όπως καί αυτό πού λέμε άνισορροπία, πάντα παραμονεύουν καί μās άπειλούν από τήν άλλη άκρη.

Τό LSD δέν προκάλεσε ποτέ τήν τρέλλα. Δέν έχει τέτοια δύναμη. Μόνο ό άνθρωπος μπορεί νά διακρίνει ανάμεσα στην τρέλλα καί τή λογική. Ποτέ μου δέν είδα ένα τρελλό πουλί. Υπάρχουν φυσικά μερικά άτομα πού δέν θάπαιρναν ποτέ ψυχεδελικά, αλλά αυτός είναι, καί πρέπει νά είναι, δικός τους λογαριασμός. Τό μόνο πού κάνει τό LSD, είναι νά επιτρέψει σέ κάποιον νά δει τά συνηθισμένα, καθημερινά πράγματα, άκόμα καί τόν έαυτό του, μέ πεντακάθαρη όραση (ίσως γιά πρώτη φορά). Μπορεί νά βλέπει χωρίς τίς παρωπίδες τών σαθρών αξιών καί τής περιορισμένης από τήν κοινωνία όπτικής. Μπορεί νά κυττάξει τόν κόσμο καί νά δει τήν όμορφιά εκεί πού δέν ύπήρχε πριν. Μπορεί νά συλλάβει τήν έννοια τής άσχημίας γιά πρώτη φορά. Μπορεί νά ξεραθει στά γέλια μέ τό πλήθος τών παραδόξων πού τόν περιβάλλουν. Μπορεί νά κυττάξει μέσα του καί νά δει ειλικρινά τή μούχλα καί τή σαπίλα.

Τό LSD δέν μπορεί νά βγάλει στή φόρα τίς λανθάνουσες πτυχές τής προσωπικότητάς σας. Δέν μπορεί νά σās τρελλάνει, όπως καί δέν μπορεί νά σās κάνει πιό ζεστό καί πιό ώραίο άνθρωπο. Αυτό πού κάνει τό LSD είναι νά σās δείξει από τί πάστα είστε φτιαγμένοι, ρίχνοντας μέ ειλικρίνεια τή μάσκα σας. Τό LSD δέν είναι θρησκεία καί ποτέ μου δέν βρήκα τίποτα τό θεϊκό σ' αυτή τήν υπόθεση. Ή άληθινή θρησκεία, άν τό πάρετε απ' αυτή τήν άποψη, είναι ή ίδια ή ύπαρξη. Τό LSD δέν είναι παρά ένα μέσον ν' ανακαλύψετε τήν ουσία τής ύπαρξης.

Τό LSD (ή Acid) τέθηκε εκτός νόμου τά τελευταία λίγα χρόνια. Γι' αυτό δέν είναι καθόλου δυσεύρετο στή μαύρη αγορά. Όταν αγοράζετε κάτι στή μαύρη πρέπει νάχετε στό νοϋ ένα-δυό πράγματα, μά τά παρακάτω είναι ιδιαίτερα σημαντικά γιά τό LSD:

1) Ποτέ μήν αγοράζετε από κάποιον άγνωστο ή στό δρόμο.

2) Ποτέ μή δίνετε προκαταβολές

3) Άν κρατάτε μεγάλα χρηματικά ποσά, μήν πάτε μόνος πουθενά μέ κάποιον πού δέν έμπιστεύεστε. Πολλοί πού πασάρουν χόρτο ή LSD είναι στην πραγματικότητα άετονύχηδες ή «junkies».

4) Όταν πρόκειται νά κάνετε διαπραγματεύσεις γιά «πράμμα», μήν παίρνετε όπλο μαζί σας. Θά προκαλέσει βιαιότητες καί νομικά μπλεξίματα. Άν δέν έμπιστεύεσε ένα τύπο, μήν έχετε πάρε-δώσε μαζί του.

5) Μήν αγοράζετε ποτέ μεγάλες ποσότητες ναρκωτικού χωρίς νά κάνετε πρώτα δειγματοληψία.

6) Άν κάνετε δοσοληψίες γιά LSD καί είστε στό σπίτι του πωλητή, μή δεχτήτε νά σās κεράσει τίποτα. Γιατί τό γνήσιο LSD μπορεί νάβαι μέσα στό κέρασμα

καί όχι στό δείγμα πού δοκιμάζετε.

7) Ένα κακό LSD μπορεί νά μήν είναι παρά κάποιιο χημικό διεγερτικό (speed) ή καί ποντικοφάρμακο.

8) Πριν λίγο καιρό κυκλοφόρησε μιά ουσία μέ τ' όνομα LBJ. Άν τυχόν πέσετε πάνω της, μήν τήν αγοράσετε. Τό LBJ είναι ένα μίγμα από LSD, μελαντόνα καί ήρωίνη. Είναι τό πιό φριχτό, τό πιό κακό, τό πιό κερατένιο φτιάξιμο πού μπορείτε νά πετύχετε. Καί ή μελαντόνα σέ μεγάλη ποσότητα είναι θανατηφόρο δηλητήριο.

9) Τό 99 % περίπου από αυτό πού πουλάνε στό δρόμο γιά THC (συνθετικό χόρτο) κάθε άλλο παρά THC είναι. Τό κόστος κατασκευής συνθετικού χόρτου είναι περίπου 15 δολάρια ή κάψουλα, καί ή κάψουλα του δήθεν THC πού πουλιέται συνήθως στό δρόμο κάνει 2,50 δολάρια. Προφανώς οί πωλητές ή είναι φιλόανθρωποι (πού άποκλείεται) ή σου πουλάνε φύκια γιά μεταξωτές κορδέλλες.

10) Όταν αγοράζετε χόρτο, προσέξτε μή σās πασάρουν χόρτο υγρό ή πασπαλισμένο μέ ζάχαρη. Γιατί έτσι αυξάνεται τό βάρος του χόρτου.

11) Ένα άλλο κόλπο γιά νά σās πιάσουν κορόιδο είναι νά σās πούνε ότι θ' ανέβουν στό δωμάτιό τους νά σās φέρουν τό «πράμμα», αλλά πρέπει νά δώσετε τό χρήμα μπροστά καί νά τούς περιμένετε κάτω στό δρόμο. Καθήστε λοιπόν νά περιμένετε μέχρι νά βαρεθήτε.

12) Μή δοκιμάσετε τό λαθρεμπόριο από τά σύνορα του Μεξικού. Ή κυβέρνηση δέ χαρίζει κάστανα καί μπαγαλώνει κόσμο καί κοσμάκη.

### Παρασκευή του LSD στο εργαστήριο.

Γιά νά φτιάξετε συνθετικό LSD, χρειάζεστε βασικές γνώσεις χημείας καί κάποιιο διαθέσιμο χημικό εργαστήριο. Επειδή δέν πολυκαταλαβαίνω τά άμπρακαντάμπρα τής χημείας, θά τά παρατήσω καί θά σās άραδιάσω τήν πατενταρισμένη συνταγή. Άν δέ σκαμπάζετε από χημεία, πηδήξτε αυτή τή συνταγή καί προχωρήστε στην επόμενη πού είναι καί άπλούστερη

### Μέθοδος Παρασκευής Άμιδίων Λυσεργικού Όξέος:

Γραφείον Εύρεσιτεχνίας Ένωμένων Πολιτειών  
2.736.728

Δίπλωμα τής 28 Φεβρουαρίου 1956

Του Richard P. Pioch, Ίνδιανάπολις, Ίνδιάννα, εκπροσώπου τής Elli Lilly καί Σία, Ίνδιανάπολις, Ίνδιάννα, μιάς εταιρείας τής Ίνδιάννας. Ουδέν σχέδιον. Αίτησις από 6-12-1954, αριθμός σειράς 473.443.10 θέματα. (CL. 260-285,5)

Ή εφεύρεση αυτή αναφέρεται στην δημιουργία άμι-

δίων λυσεργικού όξέος και μιās νέας ένδιάμεσης σύνθεσης χρήσιμης στην παρασκευή τών εϊρημένων άμιδίων.

Άν και έλάχιστα φυσικά και συνθετικά άμιδια λυσεργικού όξέος είναι γνωστά, κατέχουν έναν αριθμό διαφορετικών και χρήσιμων φαρμακολογικών ιδιοτήτων. Ίδιαίτερα χρήσιμη είναι ή έργονοβίνη, τό Ν-(1(+)-1-ύδροξυϊσοπροπύλιο) άμιδιο του d-λυσεργικού όξέος, πού χρησιμοποιείται στό έμπόριο σαν όξυτοκικός καταλύτης.

Οί προσπάθειες παρασκευής άμιδίων λυσεργικού όξέος μέ τίς συνηθισμένες μεθόδους παρασκευής άμιδίων, όπως ή αντίδραση μιās άμίνης μέ χλωριούχο λυσεργικό όξύ ή μέ ένα έστέρα λυσεργικού όξέος, υπήρξαν άκαρπες. Οί πατέντες τών ΗΠΑ Νο 2.090.429 και Νο 2.090.430 περιγράφουν διαδικασίες παρασκευής άμιδίων λυσεργικού όξέος και μολονότι είναι αποτελεσματικές στην έκπλήρωση τής έπιθυμητής μετατροπής του λυσεργικού όξέος σε ένα από τά άμιδιά του, δέν τούς λείπουν ώρισμένα μειονεκτήματα.

Μέ τήν έφεύρεσή μου άναπτύσσω μιάν άπλή και άνετη μέθοδο παρασκευής άμιδίων λυσεργικού όξέος, πού συνίσταται στην αντίδραση λυσεργικού όξέος μέ τριφθοριοακετικό άνυδρίδιο, πού παράγει ένα μικτό άνυδρίδιο λυσεργικού και τριφθοριοακετικού όξέος, και όταν αντίδρα τό μικτό άνυδρίδιο μέ μία άζωτούχο βάση πού νά έχει τουλάχιστον ένα ύδρογόνο συνδεδεμένο μέ τό άζωτο. Τό άμιδιο λυσεργικού όξέος πού προκύπτει άπομονώνεται από τό μίγμα αντιδράσεως μέ συμβατικά μέσα.

Ή αντίδραση του λυσεργικού και του τριφθοριοακετικού άνυδριδίου είναι αντίδραση χαμηλής θερμοκρασίας, δηλαδή πρέπει νά λαμβάνει χώραν σε θερμοκρασία κάτω από 0 βαθμούς κελσίου. Ή προτιμώμενη προς τό παρόν διακύμανση θερμοκρασίας είναι περίπου -15°C έως -20°C. Αυτή ή διακύμανση είναι αρκετά ύψηλή για νά έπιτρέπει στην αντίδραση νά λάβει χώραν μέ έπιθυμητώς ταχύ ρυθμό, αλλά παρέχει ένα όριο άσφαλείας έναντιον μιās ύπερβολικώς ταχείας αντιδράσεως πού θά προκαλούσε μιá ύψηλή θερμοκρασία αντιδράσεως και έπομένως παρατεταμένη άποσύνθεση του μικτού άνυδριδίου.

Ή αντίδραση διεξάγεται σ' ένα κατάλληλο άραιοτικό καταλύτη, δηλαδή, κάποιον πού νά είναι άδρανής σε σχέση μέ τά συστατικά τής αντίδρασης. Τό λυσεργικό όξύ είναι άδιάλυτο σχετικά σε άραιοτές κατάλληλους για τήν διεξαγωγή τής αντιδράσεως, γι' αυτό αίωρείται μεσα στον άραιοτή. Άπαιτούνται δύο γαλλόνια τριφθοριοακετικού άνυδριδίου για κάθε μόριο λυσεργικού όξέος για τήν ταχεία και πλήρη μετατροπή του λυσεργικού όξέος σε μικτό άνυδρίδιο. Φαίνεται ότι ένα μόριο του άνυδριδίου συνδέεται ή έννοει μιá ιοντική ένωση μέ ένα μόριο του λυσεργικού πού περιέχει ένα βασικό άτομο άζώτου και ότι αυτή ή ένωση αντίδρα μέ ένα δεύτερο μόριο τριφθο-

ριοακετικού άνυδριδίου για νά σχηματίσει τό μικτό άνυδρίδιο μαζί μέ ένα μόριο τριφθοριοακετικού όξέος. Ή μετατροπή του λυσεργικού όξέος σε μικτό άνυδρίδιο συμβαίνει σε σχετικά μικρό χρόνο, αλλά για νά εξασφαλισθεί μιá πλήρης μετατροπή, ή αντίδραση αφήνεται νά ολοκληρωθεί για μιá έως τρεις ώρες.

Τό μικτό άνυδρίδιο λυσεργικού και τριφθοριοακετικού όξέος είναι σχετικώς άσταθές ιδιαίτερα στην θερμοκρασία δωματίου και πάνω και πρέπει νά διατηρείται σε χαμηλή θερμοκρασία. Αυτή ή άστάθεια θερμοκρασίας του μικτού άνυδριδίου κάνει έπιθυμητό τό νά μετατραπεί σε άμιδιο λυσεργικού όξέος χωρίς άχρηστη καθυστέρηση. Τό ίδιο τό μικτό άνυδρίδιο, έφ' όσον περιέχει μιάν ομάδα λυσεργικού όξέος μπορεί επίσης νά ύπάρξει σε ένα μίγμα αντιδράσεως σε μεγάλο μέρος σαν ένωση ιόντων μέ τριφθοριοακετικό άνυδρίδιο ή τριφθοριοακετικό όξύ. Για μεγίστη άπόδοση προϊόντος είναι σημαντικό νά είναι ξηρό τό λυσεργικό όξύ πού θά χρησιμοποιηθεί στην αντίδραση. Είναι πιό βολικό νά άποξηραίνεις τό όξύ θερμαίνοντάς τό σε 105-110 βαθμούς Κελσίου σ' ένα κενό ενός χιλιοστού του ύδραργύρου περίπου ή λιγότερο για λίγες ώρες, άν και μπορεί νά χρησιμοποιηθεί κάθε άλλος συνηθισμένος τρόπος ξηράσεως.

Ή μετατροπή του μικτού άνυδριδίου σε άμιδιο μέ τήν αντίδραση του άνυδριδίου μέ τήν άζωτούχο βάση, όπως μιá σύνθεση άμινών, μπορεί νά διεξαχθεί σε θερμοκρασία δωματίου ή μικρότερη. Συμβατικότερα ή αντίδραση διεξάγεται μέ τήν προσθήκη του ψυχρού διαλύματος του μικτού άνυδριδίου στην σύνθεση άμινών ή μιá διάλυση αυτής πού γίνεται σε θερμοκρασία δωματίου περίπου. Λόγω τών όξικών συστατικών πού είναι παρόντα στο μίγμα αντιδράσεως του μικτού άνυδριδίου, περίπου πέντε μόρια ή τό ίσοδύναμο τής συνθέσεως άμινών άπαιτούνται για κάθε μόριο ή τό ίσοδύναμο του μικτού άνυδριδίου για τήν μεγίστη άπόδοση στη μετατροπή του μικτού άνυδριδίου σε άμιδιο. Κατά προτίμησιν χρησιμοποιείται μιá μικρή ύπέρβαση πάνω από τά πέντε μόρια για νά εξασφαλισθεί ή πλήρης χρησιμοποίηση του μικτού άνυδριδίου. Έάν είναι έπιθυμητό, μπορεί νά χρησιμοποιηθεί μιá βασική ουσία ικανή νά ουδετεροποιήσει τά συστατικά του όξέος πού είναι παρόντα στο μίγμα αντιδράσεως, αλλά άνικανη νά επέμβει στην αντίδραση. Μία ίσχυρως βασική τριτογενής άμίνη είναι ένα παράδειγμα μιās τέτοιας ουσίας. Σ' αυτή τήν περίπτωση περίπου ένα ίσοδύναμο τής συνθέσεως άμινών πού θά μετατραπεί σε άμιδιο λυσεργικού όξέος, καθώς και κάθε λυσεργικό όξύ πού δέν έχει μετατραπεί, μπορούν νά αφαιρεθούν από τό μίγμα αντιδράσεως και νά ξαναχρησιμοποιηθούν σε άλλες μετατροπές.

Μιá προτιμώμενη μέθοδος για τήν διεξαγωγή τής

εκτελέσεως αυτής της έφευρέσεως, είναι ή κατωτέρω·

Ξηρό λυσεργικό όξύ αίωρείται μέσα σέ κατάλληλο φορέα όπως τό άκετονιτρίλιο, καί τό αιώρημα ψύχεται στους  $-15^{\circ}\text{C}$  ή  $-20^{\circ}\text{C}$  περίπου. Στο αιώρημα προστίθεται άργά μία διάλυση δύο περίπου ίσοδυνάμων τριφθοριοακετικού άνυδριδίου διαλυμένου σέ άκετονιτρίλιο πού έχει προηγουμένως ψυχθεί στους  $-20^{\circ}\text{C}$  περίπου. Τό διάλυμα διατηρείται σέ χαμηλή θερμοκρασία περίπου μία έως τρείς ώρες γιά νά εξασφαλισθεί ή ολοκλήρωση του μικτού άνυδριδίου του λυσεργικού καί του τριφθοριοακετικού όξέος.

Η διάλυση του μικτού άνυδριδίου προστίθεται κατόπιν σέ πέντε περίπου ίσοδύναμα της συνθέσεως άμινών ή όποία πρέπει νά αντιδράσει μέ τό μικτό άνυδρίδιο. Η σύνθεση άμινών δέν χρειάζεται νά διαλυθεί προηγουμένως σέ διαλύτη, άν καί είναι συνήθως βολικό νά χρησιμοποιείται διαλύτης. Η αντίδραση διεξάγεται μέ τή σύνθεση άμινών ή τή διάλυση της συνθέσεως άμινών στην θερμοκρασία του δωματίου περίπου ή χαμηλότερη. Τό μίγμα αντιδράσεως παραμένει σέ θερμοκρασία δωματίου γιά μία ή δύο ώρες, κατά προτίμησιν στό σκοτάδι καί κατόπιν ό διαλύτης αφαιρείται δι' έξατμίσεως έν κενώ σέ θερμοκρασία κατά προτίμησιν μή υπερβαίνουσα κατά πολύ τή θερμοκρασία του δωματίου. Τό παχύρευστο υπόλειμμα πού άποτελείται από τό άμίδιο μαζί μέ περίσσειμα άμίνης καί άλατα άμίνης, λαμβάνεται σέ μίγμα χλωροφορμίου καί νερού. Τό νερό αφαιρείται, καί τό διάλυμα χλωροφορμίου πού περιέχει τό άμίδιο ξεπλένεται πολλές φορές μέ νερό γιά νά άπομακρυνθεί ή υπερβάλλουσα άμίνη καί τά διάφορα άλατα άμίνης πού δημιουργούνται στην αντίδραση, περιλαμβανόμενων καί των τοιούτων του λυσεργικού όξέος πού δέν έχει μετατραπεί. Η διάλυση χλωροφορμίου κατόπιν ξηραίνεται καί έξατμίζεται, αφήνοντας ένα υπόλειμμα άμιδίου λυσεργικού όξέος. Τό ούτως παραγόμενο άμίδιο μπορεί νά καθαριστεί μέ όποιαδήποτε συμβατική μέθοδο.

Οί κατάλληλοι διαλύτες γιά τους σκοπούς αυτής της έφευρέσεως είναι εκείνοι πού παραμένουν υγροί στις χαμηλές θερμοκρασίες πού χρησιμοποιούνται στην αντίδραση καί είναι τέτοιας άδρανούς φύσεως πού δέν θά αντιδράσουν κατά προτίμησιν προς τό λυσεργικό όξύ μέ τό τριφθοριοακετικό άνυδρίδιο. Άνάμεσα στους κατάλληλους διαλύτες είναι τό άκετονιτρίλιο, τό διμεθυλοφορμαμίδιο, τό προπιονιτρίλιο καί τά παρόμοια. Επιπρόσθετοι κατάλληλοι καταλύτες θά είναι εύκολα φανεροί από τήν προηγούμενη άπαρίθμηση. Από τά άνωτέρω τό άκετονιτρίλιο προτιμάται γιατί είναι μή-δραστικό καί άσταθές στην χρησιμοποιούμενη θερμοκρασία καί είναι σχετικά πτητικό καί έπομένως άποχωρίζεται εύκολα από τό μίγμα αντιδράσεως, δι' έξαερώσεως έν κενώ.

Μία μεγάλη ποικιλία άζωτούχων θάσεων όπως οί συνθέσεις άμινών μπορούν νά αντιδράσουν μέ τό μικτό

άνυδρίδιο γιά νά παράγουν άμίδιο λυσεργικού όξέος. Όπως είπαμε καί πριν ή σύνθεση άμινών πρέπει νά περιέχει ένα άτομο ύδρογόνου συνδεδεμένο μέ άζωτο γιά νά έπιτραπεί ή σύνθεση άμιδίου. Παραδείγματα συνθέσεων άμινών πού μπορούν νά χρησιμοποιηθούν στην αντίδραση είναι ή άμμωνία, ή ύδραζίνη, πρωτογενείς άμίνες όπως ή γλυκίνη, ή αίθανολαμίνη, ή διγλυκυλγλυκίνη, ή νορεφεδρίνη, ή άμινοπροπανόλη, ή βουτανολαμίνη, ή διαιθυλαμίνη, ή έφεδρίνη καί τά παρόμοια.

Όταν μία άλκανολαμίνη όπως ή αίθανολαμίνη ή ή άμινοπροπανόλη αντιδρά μέ τό μικτό άνυδρίδιο του λυσεργικού καί του τριφθοριοακετικού όξέος, τά προϊόντα της αντιδράσεως περιέχουν όχι μόνο τό έπιθυμητό ύδροξυ-άμίδιο, αλλά καί σέ μικρότερο βαθμό κάποιον άμινο-έστερα. Αυτές οί δύο ίσομετρικές ούσιες παρουσιάζονται λόγω της διττής λειτουργίας της αντιδρούσης άλκανολαμίνης. Συνήθως ό άμινοεστέρας δέν υπερβαίνει τό 25-30% του όλικού προϊόντος της αντιδράσεως, αλλά σέ περιπτώσεις πού ή ομάδα άμινών συγκρατείται από κάποιον έστερα, ή αναλογία του άμινο-έστερα θά αύξηθει. Ο άμινο-έστερας μπορεί εύκολα νά μετατραπεί στό έπιθυμητό ύδροξυ-άμίδιο καί ή συνολική άπόδοση του δευτέρου, αύξημένη διά της έπιδράσεως επί του άμινο-έστερα ή του μίγματος άμιδίου καί έστερα μέ άλκοολικό άλάλιο, νά προκαλέσει τή μετατροπή του άμινοεστέρα στό έπιθυμητό ύδροξυ-άμίδιο. Συμβατικότερα ή μετατροπή διεξάγεται μέ τή διάλυση του άμινοεστέρα ή ενός μίγματος πού περιέχει τόν άμινο-εστέρα σέ ελάχιστη ποσότητα άλκοόλης καί προσθέτοντας στό μίγμα μία διπλάσια ποσότητα από ένα διάλυμα μέ 4 N άλκοολικού ύδροξειδίου του καλλίου. Τό μίγμα παραμένει σέ κανονική θερμοκρασία γιά πολλές ώρες καί κατόπιν τό άμίδιο λυσεργικού όξέος άπομονώνεται καί καθαρίζεται.

Πρέπει νά γίνει αντιληπτό ότι ό όρος «λυσεργικό όξύ» όπως χρησιμοποιείται έδω, άναφέρεται γενικά σάν περιεκτικός όποιοδήποτε ή όλων των τεσσάρων δυνατών στερεοϊσομερών πού έχουν τή βασική δομή του λυσεργικού όξέος. Τά ίσομερή της σειράς του λυσεργικού όξέος μπορούν νά άποχωριστούν ή νά άλληλομετατραπούν μέ μεθόδους γνωστές στην έπιστήμη. Η έφεύρεση αυτή γίνεται άκόμα σαφέστερη μέ τά έπόμενα έξειδικευμένα παραδείγματα:

#### Παράδειγμα πρώτο

Παρασκευή του μικτού άνυδριδίου λυσεργικού καί τριφθοριοακετικού όξέος:

5,36 γραμ. d-λυσεργικού όξέος αίωρούνται σέ 125 ml άκετονιτρίλιου καί τό αιώρημα ψύχεται περίπου στους  $-20^{\circ}\text{C}$ . Σ' αυτό τό αιώρημα προστίθεται μία ψυχρή ( $-20^{\circ}\text{C}$ ) διάλυση 8,82g τριφθοριοακετικού άνυδριδίου μέ 75ml άκετονιτρίλιου. Τό μίγμα παραμένει στους  $-20^{\circ}\text{C}$  γιά μιάμιση ώρα, κατά τή διάρκεια της

όποιας τό αιώρουμενο ύλικό διαλύεται καί τό d-λυσσεργικό όξύ μετατρέπεται στού μικτό άνυδρίδιο λυσεργικού καί τριφθοριοακετικού όξέος. Τό μικτό άνυδρίδιο μπορεί νά άποχωρισθεί μέ μορφή έλαίου διά τής έξατμίσεως του διαλύματος έν κενώ σέ θερμοκρασία κάτω άπό 0°C περίπου.

#### Παράδειγμα δεύτερο

Παρασκευή του Ν, Ν-δισαιθυλ-αμιδίου d-λυσσεργικού όξέος.

Ένα διάλυμα του μικτού άνυδριδίου λυσεργικού όξέος καί τριφθοριοακετικού όξέος σέ 200 ml άκετονιτριλίου προκύπτει άπό τήν αντίδραση 5,36 g d-λυσσεργικού όξέος καί 8,82g τριφθοριοακετικού άνυδριδίου σύμφωνα μέ τή μέθοδο του πρώτου παραδείγματος. Τό διάλυμα άκετονιτριλίου πού περιέχει μικτό άνυδρίδιο προστίθεται σέ 150 ml άκετονιτριλίου πού περιέχει 7,6g δισαιθυλαμίνης. Τό μίγμα παραμένει στού σκοτάδι σέ θερμοκρασία δωματίου γιά δύο ώρες περίπου. Τό άκετονιτρίλιο έξατμίζεται έν κενώ άφήνοντας ένα υπόλειμμα πού άποτελείται άπό «φυσικές» καί «ίσομερείς» μορφές Ν, Ν-δισαιθυλ-αμιδίου d-λυσσεργικού όξέος μαζί μέ λίγο λυσεργικό όξύ, τό άλλας δισαιθυλαμίνης του τριφθοριοακετικού όξέος καί παρόμοια ύποπροϊόντα. Τό υπόλειμμα διαλύεται σέ μίγμα 150ml χλωροφορμίου καί 20ml παγωμένου νερού. Τό στρώμα χλωροφορμίου άποχωρίζεται καί τό ύδάτινο στρώμα άποσπάζεται μέ τέσσερα μέρη χλωροφορμίου τών 50ml. Τά άποσπάγματα χλωροφορμίου συνδυάζονται καί ξεπλένονται τέσσερις φορές μέ μέρη παγωμένου νερού τών 50ml περίπου ώστε νά άπομακρυνθούν τά ύπολείμματα άλάτων άμίνης. Τό στρώμα χλωροφορμίου κατόπιν ξηραίνεται μέ άνυδροθειικό νάτριο καί τό χλωροφόρμιο έξατμίζεται έν κενώ. Λαμβάνεται ένα στερεό υπόλειμμα τών 3,45g πού άποτελείται άπό φυσιολογικές καί ίσομερείς μορφές Ν,Ν-δισαιθυλαμιδίου του d-λυσσεργικού όξέος. Αυτό τό ύλικό διαλύεται σέ 160 ml σέ ένα μίγμα 3 πρós 1 βενζόλης καί χλωροφορμίου καί χρωματογραφείται μέ 240g βασικού άργίλλου. Καθώς έμφανίζεται τό χρωματογράμμα μέ τόν ίδιο διαλύτη, παρουσιάζονται δύο γαλάζιες φθορίζουσες ζώνες στή στήλη άργίλλου. Η ταχύτερον κινουμένη ζώνη είναι του Ν,Ν-δισαιθυλαμιδίου του d-λυσσεργικού όξέος πού πού εκχυλίζεται μέ 3000 ml του ίδιού διαλύτη ως άνωτέρω, καί η διαδικασία τής εκχυλίσεως ακολουθείται μέ τήν παρακολούθηση τής κινήσεως τής ταχύτερον κινουμένης γαλάζιας φθορίζουσας ζώνης πρós τά κάτω. Τό εκχύλισμα άναμιγνύεται μέ ταρταρικό όξύ γιά νά σχηματίσει ταρταρούχο όξύ του Ν,Ν-δισαιθυλαμιδίου του d-λυσσεργικού όξέος, τό όποιο καί άπομονώνεται, καί κατόπιν λιώνει μέ άποσύνθεση στούς 190-196°C περίπου.

Τό Ν,Ν-δισαιθυλαμίδιο του δι-ισο-λυσσεργικού όξέος

πού παραμένει άπορροφάται στή στήλη άργίλλου καθώς η δεύτερη φθορίζουσα ζώνη άπομακρύνεται άπό τή στήλη μέ εκχύλιση μέ χλωροφόρμιο. Η ίσομερής μορφή του άμιδίου άνακτάται δι' έξατμίσεως του εκχυλίσματος χλωροφορμίου μέχρι ξηράνσεως έν κενώ.

#### Παράδειγμα τρίτο

Παρασκευή του Ν-δισαιθυλαμινοαιθυλαμιδίου του δι-ισολυσεργικού όξέος: Ένα διάλυμα μικτού άνυδριδίου λυσεργικού όξέος καί τριφθοριοακετικού όξέος παρασκευάζεται άπό 2,68g d-λυσσεργικού όξέος καί 4,4 g άνυδριδίου τριφθοριοακετικού όξέος σέ 100 ml άκετονιτριλίου μέ τή μέθοδο του πρώτου παραδείγματος. Στο διάλυμα προστίθενται 6:03g δισαιθυλαμινοαιθυλαμίνης. Τό μίγμα αντίδρασεως παραμένει στού σκοτάδι σέ κανονική θερμοκρασία γιά 1 καί 1/2 ώρα. Τό άκετονιτρίλιο έξατμίζεται καί τό υπόλειμμα ύφίσταται έπεξεργασία μέ χλωροφόρμιο καί νερό όπως στού δεύτερο παράδειγμα. Τό έπεξεργασμένο υπόλειμμα πού περιέχει Ν-δισαιθυλαμινοαιθυλαμίδιο του δι-ισολυσεργικού όξέος διαλύεται σέ αρκετά ml άκετικού αιθυλίου καί τό διάλυμα ψύχεται σέ 0°C περίπου, όποτε τό Ν-δισαιθυλαμινοαιθυλαμίδιο του δι-ισολυσεργικού όξέος άποχωρίζεται σέ κρυσταλλική μορφή. Τό κρυσταλλικό ύλικό φιλτράρεται καί τό άποτέλεσμα μειώνεται σέ όγκο γιά νά παραχθεί μία πρόσθετη ποσότητα κρυσταλλικού άμιδίου. Η επανακρυστάλλωση άπό τό άκετικό αιθύλιο τών συνδεδεσμένων τεμαχίων του κρυσταλλικού ύλικού παράγει Ν-δισαιθυλαμινοαιθυλαμίδιο του δι-ισολυσεργικού όξέος πού λιώνει στούς 157-158 περίπου βαθμούς Κελσίου. Νά καί μία παράσση:

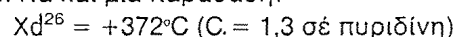

#### • Γιά ένα κακό φτιάξιμο:

Τά τελευταία χρόνια γίνεται πολύς λόγος γιά τή σωστή θεραπεία τών θυμάτων φτιαξίματος μέ LSD. Όταν ένα άτομο καταλαμβάνεται άπό πανικό καί έχει πάρει LSD, η κατάσταση είναι πολύ λεπτή. Αν καί λέγεται ότι τά ήρεμιστικά όπως η θοραζίνη βοηθούν τό άτομο νά ήρεμήσει, νά είσαστε πολύ προσεκτικοί γιατί ώρισμένα ναρκωτικά άντιδρούν άγρια μέ τά ήρεμιστικά (STP). Σέ μία τέτοια κατάσταση, σάς συμβουλεύω νά προσπαθήσετε νά δημιουργήσετε μιάν άτμόσφαιρα συμπάθειας καί καθησυχασμού. Σέ καμιά περίπτωση, εκτός κι άν ό πανικός ξεφύγει άπό κάθε έλεγχο, δέν πρέπει νά πηγαίνετε στού νοσοκομείο κάποιον πού έχει πάρει LSD. Αν θέλετε μιά φρικιαστική έμπειρία, περάστε μιά-δύο ώρες σ' ένα νοσοκομείο βλέποντας άνθρώπους νά πεθαίνουν στούς διαδρόμους!



Μιλήστε στο άτομο αυτό και θυμίστε του ότι βρίσκεται κάτω από την επίδραση του LSD. Προσπαθήστε να το ήρεμησετε. 'Ακόμα και μία αλλαγή περιβάλλοντος μπορεί να διαλύσει αποτελεσματικά ένα κακό φτιάξιμο.

### Κατασκευή του LSD στην κουζίνα.

Γιά τούς άναγνώστες πού δέν κατάλαβαν γρύ από τήν παραπάνω συνταγή γιά LSD, υπάρχει μία άλλη πολύ πιό άπλη. Βασικά ή συνταγή αύτή άποστάζει τά άμίδια λυσεργικού όξέος από σπόρους του κισσοϋ ή του Χαβανέζικου Ρόδου του Δάσου. Μπορείτε να τήν έκτελέσετε στην κουζίνα.

1) 'Αλέστε 150 γραμμάρια σπόρων κισσοϋ ή Χαβανέζικου ρόδου (Hawaiian Wood Rose)

2) Σέ 130 κυβικά έκατοστά αιθέρα πετρελαίου βάλτε τούς σπόρους να μουλιάσουν για δύο μέρες.

3) Φιλτράρετε τό διάλυμα μέ ένα πυκνό σουρωτήρι

4) Πετᾶτε τά υγρά και αφήστε τόν πελτέ των σπόρων να ξεραθεί.

5) Γιά δύο μέρες αφήστε τόν πελτέ να μουλιάσει σε 110 κυβικά έκατοστά ξυλόπνευμα.

6) Φιλτράρετε πάλι τό διάλυμα, φυλάξτε τό υγρό και βάλτε του τήν έτικέττα «No 1»

7) Ξαναμουλιάστε τόν πελτέ σε 110 cm<sup>3</sup> ξυλόπνευμα για δύο μέρες.

8) Φιλτράρετε τόν πελτέ και πετᾶτε τον.

9) Προσθέστε τό δεύτερο υγρό στο υγρό N° 1.

10) Βάλτε τό υγρό σε ένα ταψάκι και αφήστε να εξατμισθεί.

11) 'Αμα εξατμισθεί όλο τό υγρό, παραμένει μία κίτρινη γόμμα. Ξύστε την καλά και βάλτε την σε κάψουλες.

30 g σπόρων κισσοϋ = ένα φτιάξιμο

15 σπόροι Χαβανέζικου ρόδου του δάσου = ένα φτιάξιμο.

Πολλές εταιρείες, όπως ή Northrop-King σκεπάζουν τούς σπόρους μέ μία χημική τοξίνη πού είναι δηλητηριώδης. Νά παραγγέλνετε τούς σπόρους στο χονδρεμπόριο, πού είναι ασφαλέστερο και φθηνότερο. Τούς χαβανέζικους σπόρους (Hawaiian wood rose seeds) μπορείτε να τούς παραγγείλετε κατ' ευθείαν από τή διεύθυνση:

*Chong's Nursery & Flowers,  
P.O.Box 2154, Honolulu: Hawaii.*

### Οί Δόσεις του LSD:

Οί βασικές δόσεις του LSD ποικίλλουν ανάλογα μέ τό διαθέσιμο είδος του και τόν τρόπο λήψεως. Στη χημεία ή δραστικότητα του LSD-25 μετράται σε μικρογραμμάρια (mics). 'Αν έχετε κλίση στη χημεία ή

φτιάχνετε μόνοι σας τό LSD σας, ό ύπολογισμός των μικρογραμμάρων έχει μεγάλη σημασία. Μία ποσότητα ανάμεσα στα 300 και 500 μικρογραμμάρια άρκει για ένα φτιάξιμο πέντε έως όχτώ ώρων, ανάλογα μέ τήν ποιότητα του LSD φυσικά. 'Εχω άκούσει ότι μερικοί παίρνουν 1500 έως 2000 μικρογραμμάρια. Αυτό δέν είναι μόνο εξαιρετικά επικίνδυνο, αλλά και μεγάλη σπατάλη.

Τό LSD κυκλοφορεί σε πολλές διαφορετικές συσκευασίες. 'Ο παροιμιώδης κύβος ζάχαρης είναι πιά ξεπερασμένος, αφού άλλες πιό άληθοφανείς μέθοδοι έχουν πάρει τή θέση του. Οί πιό συνηθισμένοι είναι οί παρακάτω:

1) 'Η καφέ κουκίδα (κρύσταλλοι ή ζελατίνα), ή ένα κομματάκι χαρτί μέ μία ξεραμένη σταγόνα LSD άπάνω, κυκλοφορεί παντού. Συνήθως μία κουκίδα φτάνει για ένα «ταξίδι».

2) Τό LSD σε κάψουλες είναι πολύ «μπαμπέσικο», γιατί ή κάψουλα μπορεί ναχει σχεδόν οποιοδήποτε χρώμα, μέγεθος και δραστικότητα. Πάντα να ρωτάτε μέ τί έχει αναμιχθεί τό LSD, γιατί πολλές κάψουλες περιέχουν διεγερτικό ή στρυχνίνη. 'Επίσης σημειώστε και τή δοσολογία.

3) Είναι γνωστό ότι μερικά χαπάκια άσπρα ή χρωματιστά περιέχουν LSD. 'Αλλά όπως και μέ τίς κάψουλες, είναι αδύνατον να ξέρετε τή δραστικότητα χωρίς να ρωτήσετε.

4) 'Εχω άκούσει για μερικούς τύπους πού δοκιμάζουν τίς ένέσεις LSD, 'Η ένεση **οποιοδήποτε ναρκωτικού είναι πολύ άσχημη συνήθεια. Νά τήν άποφεύγετε!** Δέν μπορώ να φανταστώ ποιές είναι οί συνέπειές της αλλά σας συνιστώ να άποφεύγετε αύτή τήν κατάχρηση.

### ● Πεγιότ (Peyote)

'Ημουν μία φορά στο Μεξικό. Στο Χουάρεζ ή στο Λαρέντο, δέ θυμάμαι καλά, αλλά όλες οί πόλεις κοντά στα σύνορα είναι άπίθανες. Σε μία συνοριακή πόλη δέν υπάρχουν δείκτες έγκληματικότητας, τουλάχιστον όχι μέ τήν έννοια πού έχουν στις ΗΠΑ. Πώς να τήν μετρήσεις άλλωστε; Είναι μία άληθινή άπόλαυση να πηγαίνεις εκεί πού οί άνθρωποι δέν κάθονται να σκάσουν για τήν ήθική, τό ήθος και άλλες τέτοιες τρίχες. 'Ολοι τους είναι «λαδωμένοι», κι αν δέν είναι, τότε τούς ανήκει ή πόλη. Κάθε ταξιτζής έχει κι ένα φίλο πού τυχαίνει ναχει κι ένα φαρμακείο, ή ένα φίλο πού τυχαίνει ναχει κι ένα αγρόκτημα μέ λίγη μαριχουάνα ή μία παρθένα κόρη μέ τρία κουτσούβελα.

Θυμάμαι λοιπόν ότι εκεί πρωτοδοκίμασα τό πεγιότ. Είχα πιεί πολύ και δέν είχα έντελώς συνέλθει από τό «σπήντ» πού έπαιρνα τίς δύο τελευταίες βδομάδες, όταν ένα παιδάκι μ' έκανε να χεστώ από τό φόβο

μου. Έντελῶς ξαφνικά ἄρχισε νά φωνάζει, «Εἶ, μίστερ, μίστερ, χίπυ, θέλεις καλὸ πεγιότ πού μάζεψε ἢ μάμα;» Εἶμαι ἠλίθιος καί τό μεγαλύτερο κοροΐδο πού πέρασε ἀπό τή γῆ. Θά μπορούσα ν' ἀφήσω τό διάβολο νά μέ πάει στήν κόλαση μέ δεμένα μάτια, ἔτσι γιά νά δῶ πῶς μοιάζει. Εἶπα στό παιδί ὀκέϋ. "Ἦθελε τά λεφτά μπροστά. "Ε, δέν εἶμαι καί τόσο βλάκας. Πήγαμε μαζί. Πήγαμε κάπου πέντε ἢ ἕξι μίλια μακριά, ἔξω ἀπό τήν πόλη. Τό τοπίο ἦταν ὑπέροχο, ἀλλά δέν εἶχα μάτια νά τό δῶ, τόσο «σφιγμένος» ἦμουν. Καμιά φορά σταματάει καί μοῦ λέει «νά τό σπίτι μου». Πέντε κομμάτια κυματιστή λαμαρίνα δεμένα γύρω-γύρω μέ λουρίδες ἀπό πανί καί κομμάτια ξύλου νά βουλώνουν τίς χαραμάδες. "Ἐγινε ἡ καρδιά μου περιβόλι.

Πάλι ἤθελε νά τοῦ δῶσω τά λεφτά καί νά περιμένω ἀπ' ἔξω. Καί πάλι τοῦ εἶπα νά τό φέρει πρῶτα καί μετά τόν πληρώνω. Τότε ἔκανε κάτι πού μ' ἔκανε νά χεστῶ ἀπό τό φόβο μου: Μέ κάλεσε μέσα στό σπίτι. Προσπαθοῦσα νά μαντέψω πόσα ἀδέλφια του μέ περίμεναν ἀπό μέσα, μά θαρρῶ πῶς τό ἀλκοὸλ καί τό «σπῆντ» φουσκώνουν τήν αὐτοπεποίθηση, γιὰτί ἔπιασα τόν ἑαυτό μου νά λέει: «Τί σκατά, ἂν μοῦ ριχτοῦνε ὀρκίζομαι μά τό Θεό νά πάρω ἕναν ἀπ' αὐτούς τούς πούστηδες μαζί μου στόν ἄλλο κόσμο».

Μέ πήγε στό πίσω μέρος τοῦ σπιτιοῦ καί παραμέρισε ἕνα καφάσι ἀπό πορτοκάλια γιά νά περάσω. Ἡ πρώτη μου ἐντύπωση ἀπό τό ἐσωτερικό ἦταν τό μαῦρο σκοτάδι, μά σάν ἄρχισαν τά μάτια μου νά συνηθίζουν σιγά-σιγά, εἶδα μιά γυναίκα. "Ὅχι μιά χοντρή μάμα, ὅπως περίμενα, ἀλλά μιά ἀδύνατη, ντελικάτη γυναίκα μέ ὄλες τίς λύπες τῆς γῆς βαθειά χαραγμένες στό πρόσωπό της. Εἶχε κοντοκαθίσει πλάι σέ μιά μισοσβησμένη φωτιά στό κέντρο τοῦ δωματίου. Καθῶς σηκώθηκε νά ὑποδεχτεῖ τό παιδί της πρόσεξα πῶς δέν ἦταν τόσο μεγάλη ὅσο φανταζόμουν, ἀλλά ἦταν παράξενα συναρπαστική στή λάμψη τῆς θράκας πού ἔσβηνε.

Τό παιδί ξανάρχισε νά οὔρλιαζε. Θαρρῶ πῶς μόνο νά οὔρλιαζε ἤξερε, γιὰτί δέν τό ἄκουσα ποτέ νά μιλάει. Οὔρλιαζε τόσο γρήγορα πού δέν ἔπαιρνα οὔτε λέξη. Ἦταν σάν ἀλαμπουρνέζικα, κι ὅσο πιό γρήγορα βγαίνανε ἀπό τό στόμα του τόσο πιό γρήγορα γύριζε τό κεφάλι μου. "Ἀρχισα νά ζαλίζομαι στ' ἀλήθεια. Ἡ γυναίκα πρέπει νά κατάλαθε πῶς κάτι δέν πήγαινε καλά γιὰτί μ' ἔπιασε ἀπό τό μπράτσο καί μ' ἔβαλε νά κάτσω στό πάτωμα. "Ὅταν κάθησα ἔνοιωσα καλύτερα, ἄρχισα νά ξαναβρίσκω τίς αἰσθήσεις μου καί τό παιδί δέν οὔρλιαζε πιά.

Εἶδα τή μητέρα νά σηκώνεται καί νά πηγαίνει σέ μιά μεγάλη πῆλινη κατσαρόλα, ἀπ' ὅπου ἔβγαλε κάτι καί μοῦ τό ἔφερε. Τότε πήρα χαμπάρι ὅτι αὐτό ἔπρεπε νά ναι τό πεγιότ, καί αὐτό ἦταν ἡ αἰτία πού βρισκόμουν ἐκεῖ στό κάτω-κάτω. Πῆρα μιά χούφτα καί τήν ἔχωσα στό στόμα μου. Ἦταν τό πιό σιχαμένο πρᾶμμα ποῦχα φάει ποτέ. "Ὅταν στό τέλος κατάφερα καί τό κατάπια, ἔδωσα στή γυναίκα ὀλόκληρο τό πορτοφόλι

μου. Δέν ξέρω γιὰτί τόκανα αὐτό, ἴσως ἀπό ἀνακούφιση πού τό παιδί δέν εἶχε μεγαλύτερα ἀδέλφια ἢ ἴσως γιὰτί δέν ἤμουν σέ θέση νά μετρήσω τίποτα. Δέν ξέρω πῶς, ἀλλά ἐντελῶς ξαφνικά ὄλο μου τό στομάχι πήρε φωτιά σάν νάχα μπαρούτι στά ἄντερα. "Ἐνοιωθα ὅ,τι εἶχα φάει καί πιεῖ νά στροβιλίζεται μέσα στό στομάχι μου σάν καμιά κερατένια ρόδα τοῦ λούνα πάρκ. Μοῦ ἐρχόταν νά ξεράσω. Δέν μπορούσα νά τό σταματήσω μέ τίποτα, σάν νά μουν σέ μιά βάρκα καταμεσίς στή φουρτούνα.

Σηκώθηκα κι ἔτρεξα ἔξω, μέ μιά ἀμυδρή ἰδέα στό βάθος τοῦ μυαλοῦ μου μήπως μέ εἶχαν δηλητηριάσει ἐλαφρά. Μόλις βρέθηκα στή βρώμα τοῦ δρόμου, δέν πάει ἄλλο, σκέφτηκα, καί ἔβγαλα ἀμέσως τ' ἄντερα μου. Μοῦ φαινόταν πῶς οἱ σπασμοί δέν θά τέλειωναν ποτέ. Λές καί ὄλα μου τά σπλάχνα ἔβγαιναν ἔξω ἕνα-ἕνα.

"Ἐτσι καί καθάρισα τά ἐσωτερικά μου, πήρα δρόμο γιά τήν πόλη, ζαβλακωμένος καί ἀλαφρωμένος ἀπό τό πορτοφόλι μου.

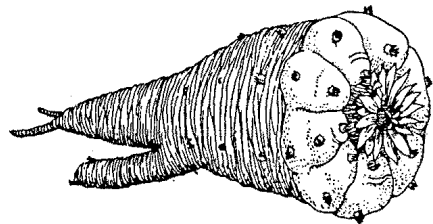

Εἰκόνα 4: Πεγιότ (Peyote)

Τό πεγιότ εἶναι ἕνας μικρός καφετής κάκτος, πού σέ φυσιολογική ἀνάπτυξη μόλις πού προεξέχει ἀπό τό ἔδαφος. Στήν κορυφή αὐτοῦ τοῦ κάκτου βρίσκονται μερικά ἐξογκώματα χωρίς ἀγκάθια πού μοιάζουν μέ μανιτάρια. Σ' αὐτά ἀκριβῶς τά ἐξογκώματα βρίσκεται ἡ **μεσκαλίνη**, καί αὐτά τά ἐξογκώματα εἶναι τά μόνα μέρη πού τρώγονται, ἂν καί μερικές φυλές Ἰνδιάνων τρῶνε καί τή ριζα ὀλόκληρη. Τό πεγιότ ἔχει μιά ἱστορία πολύχρονη πού φτάνει μέχρι τούς ἀρχαίους ἀζτέκους, πού τόχανε γιά ἱερό καί τό χρησιμοποιοῦσαν σέ πολλές τελετουργίες τους.

Ἡ χρήση τοῦ πεγιότ ἀνακαλύφθηκε ξανά ἀπό μερικές ἀπομονωμένες φυλές τοῦ Μεξικοῦ καί ἔγινε πάλι ἡ χρήση του διαδομένη. Οἱ Ἰνδιάνοι στό νοτιοδυτικά ὀργανῶσαν μέ ὄλους τούς τύπους μιά ἐκκλησία ὅπου τό πεγιότ εἶναι ἕνα ἀπό τά ἱερά τους μυστήρια. Ἡ «Γηγενῆς Ἀμερικανική Ἐκκλησία» (Native American Church) πού ἔχει πάνω ἀπό διακόσιες χιλιάδες μέλη, εἶναι ἀπό τά λίγα μέρη σ' ὄλο τόν κόσμο ὅπου μπορεῖ κανεῖς νά «φτιαχτεῖ» νόμιμα καί νά ρίχνει τό φταίξιμο στό Θεό ἂν τό «ταξίδι» δέν πάει καλά.

Ἡ παραδοσιακή κατασκευή τοῦ πεγιότ ὑπῆρξε πάντα ἀκριβῶς ἡ ἴδια μέ τή σημερινή. Ἀφαιροῦμε τά ἐξογκώματα ἀπό τόν κάκτο καί τά κόβουμε σέ μικροῦς στρογγυλοῦς δίσκους. Μετά τούς ξεραίνουμε

στόν ήλιο για κάμποσες μέρες. Μετά τὰ τρίβουμε καί τὰ βάζουμε σέ βραστό νερό για νά φτιάξουμε ἓνα εἶδος τσάι. Μπορεῖς νά φᾶς τό πεγιότ καί ὦμό, ἀλλά ἔχει μιά γεύση ξερατοῦ.

«Καί αὐτός ὁ ἴδιος, μέ μιάν ἰδέα πού γεννήθηκε ἀπ' αὐτό τό εἶδος τοῦ ἀδέξιου καθαρμοῦ, ἄρχισε νά φτύνει μετά ἀπό μερικά λεπτά. Ἔφτυνε ἀφού εἶχε πιεῖ τό πεγιότ ὅπως ὅλοι μας. Γιατί οἱ δώδεκα φάσεις τοῦ χοροῦ εἶχαν τελειώσει καί καθώς κόντευε νά χαράξει μᾶς ἔδωσαν τό τριμμένο πεγιότ, πού ἔμοιαζε σάν γλοιώδης στρεϊδόσουπα. Καί μπροστά στόν καθένα μας ἔσκαψαν μιά φρέσκια τρύπα για νά δεχτεῖ τὰ φτυσίματα καί τὰ ξερατά ἀπό τὰ στόματά μας, πού εἶχαν ἀγιάσει ἀπό τό πέραςμα τοῦ πεγιότ ἀπό μέσα τους.»

(Ἄντονέν Ἄρτώ, «Ἀνθολογία τοῦ Ἄρτώ»)

«Ὁ λευκός πηγαίνει στήν ἐκκλησία του καί μιλάει για τόν Ἰησοῦ.

Ὁ Ἰνδιάνος πηγαίνει στό καλύβι του καί μιλάει μέ τόν Ἰησοῦ.»

(J.S. Syotkin, 1956)

Μπορεῖτε νά ξεφορτωθεῖτε τήν ἄσχημη γεύση καί τή σιχαμένη μυρωδιά τοῦ πεγιότ μέ μιάν εὐκόλη μέθοδο. Παρακάτω θά βρεῖτε δύο βασικές μεθόδους, καί κατόπιν τήν συνταγή κατασκευῆς συνθετικῆς μεσκαλίνης, πού χρειάζεται κάποιες γνώσεις χημείας.

### Ἄποσταξη μεσκαλίνης ἀπό τό πεγιότ στήν κουζίνα

#### Μέθοδος Πρώτη

1) Πάρτε 50 γραμ. ξερό ἀλεσμένο πεγιότ καί βάλτε τα σέ μιά φιάλη Ἐρλενμάγιερ τῶν 500 χιλιοστολίτρων.

2) Προσθέστε 250 κυβικά ἑκατοστά ξυλόπνευμα, κλειστε τή φιάλη σφιχτά καί ἀφήστε τή σκόνη τοῦ κάκτου νά μουλιάσει μιά μέρα, τaráζοντας τή φιάλη πότε-πότε.

3) Ἀδειάστε τό διάλυμα ξυλοπνεύματος σέ ἓνα κύπελο τῶν 500 χιλιοστόλιτρων, φιλτράρετε καλά, καί ἀφήστε το σέ μέρος εὐάερο νά ἐξατμιστεῖ.

**Προσοχή:** Τό ξυλόπνευμα εἶναι εὐφλεκτο, κρατήστε το μακριά ἀπό φωτιά.

4) Ξαναμουλιάσετε τή σκόνη τοῦ φυτοῦ στή φιάλη για δύο ὦρες, ἀλλά σέ 100 cm<sup>3</sup> ὑδροχλωρικό ὀξύ 1N. (N – κανονικότης)

5) Φιλτράρετε, πετάξτε τόν πελτέ καί συνδυάστε τό φιλτραρισμένο διάλυμα ὑδροχλωρικοῦ ὀξέος μέ τό ὑπόλειμμα τῆς ἐξάτμισης τοῦ διαλύματος ξυλοπνεύματος. Ξαναφιλτράρετε.

6) Στό διάλυμα προσθέστε ἀρκετό ὑδροξείδιο τοῦ καλλίου 2N μέχρι νά γίνει τό διάλυμα οὐδέτερο. (βᾶφει τό φύλλο PH φαινολοφθαλεΐνης μπέζ).

7) Προσθέστε 100 cm<sup>3</sup> χλωροφόρμιο, ἀνακατέψτε, καί

ἀφήστε τό μίγμα ἀκίνητο μέχρι νά χωριστεῖ σέ δύο στρώματα.

8) Ἀποχωρίστε τὰ δύο στρώματα χρησιμοποιώντας ἓνα χωνί διαχωρισμοῦ (βλέπε εἰκόνα 5) καί πετάξτε τό στρώμα τοῦ νεροῦ (τό ἀπάνω στρώμα).

9) Προσθέστε 40 cm<sup>3</sup> νερό στό χλωροφόρμιο, ταρακουνήστε το καί ξαναχωρίστε τὰ δύο στρώματα. Πετάξτε τό ἀπάνω στρώμα.

10) Φιλτράρετε τό χλωροφόρμιο, ἐξατμίστε το, καί διαλύστε τό κολλῶδες ὑπόλειμμα σέ 20 cm<sup>3</sup> νεροῦ. Ξαναφιλτράρετε. Ἐχετε περίπου μιά δόση.

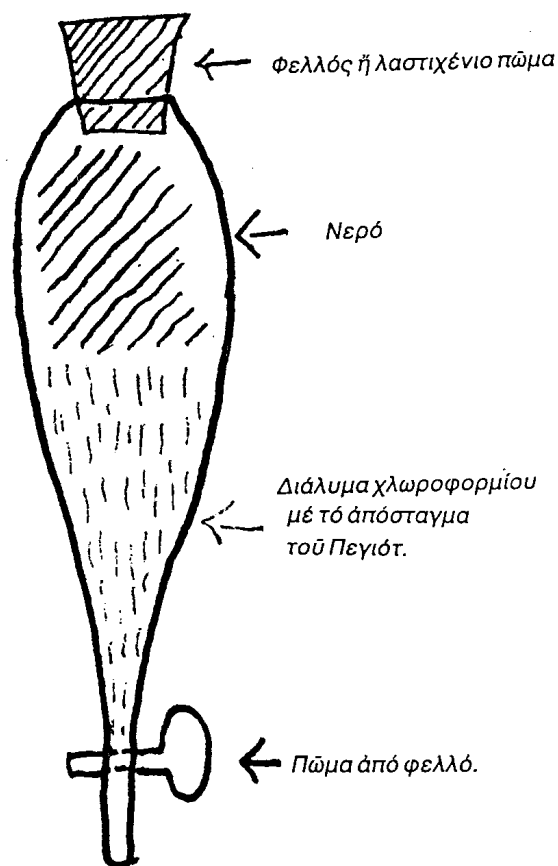

Εἰκόνα 5: Χωνί διαχωρισμοῦ (βλέπε παραγράφους 8 καί 9 για τήν ἀπόσταξη τῆς μεσκαλίνης ἀπ' τό πεγιότ.)

#### Μέθοδος δευτέρα

1) Πάρτε φρέσκα «ἐξογκώματα» τοῦ πεγιότ, πλύνετε, ἀφαιρέστε τή φλούδα καί ἀφαιρέστε ὅλες τίς φούντες καί ξένα σώματα.

2) Πάρτε τή «σάρκα» τοῦ πεγιότ καί ἀλέστε την σέ μηχανή τοῦ κιμᾶ ἢ μύλο τοῦ καφέ.

3) Ἀφήστε τό ἀλεσμένο πεγιότ νά ξεραθεῖ καί ξαναἀλέστε το ὅπως πρῖν

4) Βράστε τό ἀλεσμένο πεγιότ για πέντε ὦρες, ρίχνοντας ἀρκετό νερό στήν κατσαρόλα για νά μήν καεῖ.

5) Πάρτε τή φλούδα (έξωτερική καί έσωτερική) του πεγιότ καί κομματιάστε την πάνω στή σανίδα του ψωμιού. Άφου τήν κοπανίσετε καλά, βράστε την για πέντε ώρες σέ χωριστή κατσαρόλα.

6) Στραγγίξτε τα ύγρά από τίς δύο κατσαρόλες καί ανακατέψτε τα. Πεταξε τόν πελτέ του πεγιότ.

7) Βράστε αυτό τό διάλυμα μέχρι νά μαυρίσει, αλλά μήν τό αφήσετε νά γίνει πολύ πυκνό. Βάλτε μιά έτικεττα «Διάλυμα Α»

8) Μετά ψύξτε τό διάλυμα Α.

9) Πάρτε τό διάλυμα Α καί γεμίστε μισό σωλήνα διαχωρισμού.

10) Προσθέστε ίσο όγκο αιθυλικού αιθέρα καί ταρακουνήστε το για δύο λεπτά.

11) Άφήστε τά ύγρά νά κατασταλάξουν καί νά σχηματίσουν στρώματα. Άφαιρέστε τό διάλυμα νερού (τό κάτω στρώμα) γυρίζοντας τό κάτω κλείστρο. Μή βγάλετε τό διάλυμα του αιθέρα.

12) Μέ τόν ίδιο τρόπο νά χειριστείτε όλόκληρο τό διάλυμα Α. Αυτό τό περασμένο από αιθέρα διάλυμα ονομάστε το διάλυμα Β. Τά άπομεινάρια του αιθέρα βάλτε τα σ' ένα δοχείο καί πεταξε τα.

13) Βράστε τό διάλυμα Β για νά έλαττώσετε τόν όγκο του, αλλά μήν τό αφήσετε νά γίνει πολύ πνκνό.

14) Βάλτε στό διάλυμα Β ένα δείκτη φαινολοφθαλίνης μέχρι νά πάρει τό διάλυμα κόκκινο χρώμα.

15) Άνακατέψτε λίγο-λίγο ένα διάλυμα διύλισμένου θειικού όξέος μέχρι νά εξαφανισθεί τό κόκκινο χρώμα. Μή βάλτε παραπάνω όξύ άπ' όσο χρειαστεί.

16) Προσθέστε μιά κουταλιά του γλυκού μπέικιν πάουντερ (για νά ουδετεροποιήσετε τό όξύ) για κάθε 5 λίτρα διαλύματος. Ξαναβράστε για νά έλαττώσετε τόν όγκο.

17) Βάλτε τό διάλυμα Β στό ψυγείο για κάμποσες ώρες, αλλά μήν τό παγώσετε.

18) Όσο είναι άκόμα κρύο, χύστε όσο ύγρό γίνεται, αφήνοντας τά κρυσταλλικά κατακάθια στό δοχείο. Ξεπλύνετε τούς κρυστάλλους σέ νερό σχεδόν παγωμένο.

19) Προσθέστε τό νερό μέ τό όποιο ξεπλύνετε στό νερό που άδειάσατε από τούς κρυστάλλους. Βράστε αυτό τό διάλυμα νά μειωθεί ό όγκος του καί ύστερα βάλτε το στό ψυγείο. Έπαναλάβετε τή διαδικασία για τό σχηματισμό κρυστάλλων. Αυτοί οί κρύσταλλοι είναι σχεδόν καθαρή θειική μεσκαλίνη. Άφήστε τούς κρυστάλλους νά ξεραθούν καί βάλτε τους σέ κάψουλες. Αυτή ή μέθοδος δίνει περίπου 30 μέ 80 मिलीग्राम ανά «έξόγκωμα».

### Κατασκευή συνθετικής μεσκαλίνης στό έργαστήριο.

Ή παρακάτω συνταγή είναι για τήν κατασκευή συνθετικής μεσκαλίνης, καί, καθώς δέν τήν καταλα-

βαίνω, άποσύρομαι καί πάλι καί αντίγραφω. Άν δέν έχετε πάρε-δώσε μέ τή χημεία, πηδήξτε την. Θα σας φέρει πονοκέφαλο που δέν αξίζει τόν κόπο. Τήν έχω πάρει από τήν «Έφημερίδα τής Άμερικανικής Χημικής Κοινότητας», μιά έκδοση του έμπορίου, που για έναν άσχετο είναι γραμμένη στα κινέζικα.

Μέθοδος κατασκευής μιάς νέας συνθέσεως μεσκαλίνης:

Makepeace U. Tsao, «Μιά νέα σύνθεσις Μεσκαλίνης», Έφημερίς τής Άμερικανικής Χημικής Κοινότητας, τόμος 73, σελίδες 5495-96 (Νοέμβριος 1951).

Τό άλκαλοειδές του κάκτου, ή μεσκαλίνη, Β(3,4,5, τριμεθυλοξυφαινυλαιθαλαμίνη, μελετάται εδώ καί μερικά χρόνια λόγω των πολύ ένδιαφερουσών συνεπειών πάνω στή φυσική κατάσταση ανθρώπινων πειραματόζων. Άπό τήν διευκρίνηση τής χημικής δομής του άλκαλοειδούς μέσω τής σύνθεσης του Spath 2<sup>1</sup>-7 λίγες άλλες μέθοδοι κατασκευής έχουν δημοσιευθεί. Σ' αυτό τό άρθρο παρούσιάζουμε μιά άπλή σύνθεση που χρησιμοποιεί ύδριδιο λιθίου άργιλίου. Ή σύνθεση σκιαγραφείται ως άκολουθως: γαλλικόν όξύ -3,4,5- τριμεθοξυβενζοϊκό όξύ, -μεθυλεστερας τής -3,4,5-τριμεθοξυβενζυλαλκοόλης -3,4,5- τριμεθοξυβενζυλικό χλωρίδιο -3,4,5- τριμεθοξυφαινυλακετονιτρίλιο - Μεσκαλίνη.

### Τό πείραμα:

Μεθυλικός έστερας του 3,4,5-τριμεθοξυβενζοϊκού όξέος: Σ' ένα διάλυμα αποτελούμενο από 100 γρ. 3,4,5- τριμεθοξυβενζοϊκό όξύ (0,47 γραμμομόρια), 20 γρ. ύδροξειδιο του νατρίου, 55 γρ. άνθρακικό νάτριο καί 300 χιλιοστόλιτρα νερό, προστίθενται μέ άνάδευση 94 χιλιοστόλιτρα θειικού μεθυλίου (0,94 γραμμομόρια) σέ χρονικό διάστημα 20 λεπτών. Τό μίγμα άντιδράσεως άναδεύεται καί πάλι επί μιάμιση ώρα. Ό άκατέργαστος έστερας (65 γρ., 61%) καθιζάνει από τό κρύο μίγμα. Άπό τό φιλτράρισμα άνακτώνται 38 γρ. άρχικής ύλης, άφου όξεοποιηθεί μέ άραίωμα ύδροχλωρίου. Ό έστερας καθαρίζεται περαιτέρω μέ τή διάλυσή του στήν έλάχιστη ποσότητα μεθανόλης καί τήν έπεξεργασία του μέ νορίτη. Συνήθως είναι άπαραίτητο νά έπαναληφθεί ή έπεξεργασία αυτή για νά παραχθεί ένα άχρωμο κρυσταλλικό προϊόν που τήκεται στους 80-82 βαθμούς. Ό Semmler, που χρησιμοποίησε μιά διαφορετική μέθοδο, άνέφερε ΜΡ. 83-84 βαθμούς.

3,4,5-τριμεθοξυβενζυλική άλκοόλη. Σ' ένα αιώρημα 4,6 γρ. (0,12 γραμμομορίων) ύδριδίου λιθίου άργιλίου σέ 200 ml άνυδρου αιθέρα, προστίθεται, σέ διάστημα 30 λεπτών, ένα διάλυμα 22,6 γρ. (0,1 mol) του μεθυλικού έστερα του 3,4,5-τριμεθοξυβενζοϊκού όξέος μέ 300 ml αιθέρα. Τό στερεό που σχηματίζεται άποσυντίθεται προσεκτικά πρώτα μέ 50 ml παγωμένο νερό. Μετά τήν άπόσταξη του αιθέρα, προστίθενται 250 ml παγωμένου θειικού όξέος 10%. Τό προϊόν άποστάζε-

ται με 150 ml αιθέρα. Τά συνδεδυασμένα αποστάγματα, αφού ξηρανθούν με τή βοήθεια θειικού νατρίου, απελευθερώνονται από τόν αιθέρα και τό υπόλειμμα διυλίζεται. b.p. 135-137 βαθμοί (0,25 mm) προϊόν: 14,7 γρ. (73%). Η σύνθεση αυτή κατασκευάστηκε από τόν M. Marx με διαφορετική μέθοδο. b.p. 228 βαθμοί (25 mm).

3,4,5-χλωριούχο τριμεθοξυβενζύλιο: Ένα μίγμα από 25 γρ. 3,4,5 τριμεθοξυβενζυλικής αλκοόλης και 125 ml παγωμένου συμπυκνωμένου HCl αναταράσσεται ζωηρά μέχρι νά παραχθεί μία όμογενής διάλυση. Σέ μερικά λεπτά παρουσιάζεται μία θολότητα, πού ακολουθείται από τήν κατακάθιση ενός κολλώδους προϊόντος. Ύστερα από 4 ώρες και τήν άραιωση με 100 ml παγωμένου νερού, τό ύδατινο στρώμα διυλίζεται και αποστάζεται με τρία μέρη βενζόλης τών 50 ml. Κατόπιν τό κολλώδες όργανικό υπόλειμμα διαλύεται στά συνδεδυασμένα αποστάγματα βενζόλης. Τό διάλυμα τής βενζόλης ξεπλένεται με νερό και ξεραίνεται με θειικό νάτριο.

Τό διάλυμα βενζόλης μεταφέρεται σέ φιάλη διυλίσεως και ή βενζόλη απομακρύνεται με έλάττωση τής πιέσεως. Τό κόκκινο ήμι-στερεό υπόλειμμα αιώρεται σέ μικρή ποσότητα παγωμένου αιθέρα και φιλτράρεται μέσα από ένα παγωμένο χωνί. Τό κρυσταλλικό προϊόν, αφού ξεπλυθεί με μικρές αναλογίες παγωμένου αιθέρα, ζυγίζει 9,7 γρ. Τά συνδυσασμένα αποστάγματα αφού παραμείνουν στό ψυγείο παράγουν περισσότερους κρυστάλλους. Τό συνολικό προϊόν είναι 13,0 γρ. (48%). Μετά από 4 επανακρυσταλλώσεις από τήν βενζόλη, προκύπτουν άχρωμοι βελονοειδείς κρύσταλλοι. mp. 60-62 βαθμοί.

Υπολογισθεϊσα αναλογία του  $C_{10}H_{13}O_3Cl$ :  
C=55,42. H=6,05 Εύρεθεϊσα: C=55,55. H=6,13

Η σύνθεση είναι απολύτως διαλυτή στόν αιθέρα, στό οινόπνευμα και στό άσετόν, αλλά έλαφρώς διαλυτή στόν πετρελαϊκό αιθέρα. Άν μείνει σέ θερμοκρασία δωματίου μερικές έβδομάδες, οί κρύσταλλοι μετατρέπονται σ' ένα κόκκινο ήμι-στερεό. Μία αλκοολική διάλυση καθαρού ύλικού, μάς δίνει μίαν άμεση καθίζηση νιτρικού αλκοολικού άργύρου.

3,4,5-τριμεθοξυφαινυλακετονιτριλιο: Ένα μίγμα από 9 γρ. κυανιούχου καλλίου σέ 35 ml νερού και 60 ml μεθανόλης και 9,7 γρ. 3,4,5-χλωριούχου τριμεθοξυβενζυλίου θερμαίνεται για 10 λεπτά στους 90 βαθμούς. Τά διαλυμένα συστατικά απομακρύνονται μερικώς με έλάττωση πιέσεως. Κατόπιν τό υπόλειμμα αποστάζεται με 90 ml αιθέρα σέ τρία μέρη. Τά συνδυσασμένα αποστάγματα ξεπλένονται με νερό και αποξηραίνονται με θειικό νάτριο. Μετά τήν άφαίρεση του ξηραντικού καταλύτη, τό διάλυμα του αιθέρα θερμαίνεται στόν άτμό και ό αιθέρας απομακρύνεται με ρεύμα άέρος. Όταν κρυσώσει, τό υπόλειμμα παράγει φολιδωτούς κρυστάλλους. Η επανακρυστάλλωση από τόν αιθέρα μάς δίνει ένα όρθογώνιο πρίσμα. Προϊόν 2,5 γρ. (27%) : mp. 76-77 βαθμοί. Οί Baker και

Robinson αναφέρουν σημείον τήξεως 77 βαθμούς για αυτή τή σύνθεση.

**Μεσκαλίνη:** Σέ 150 ml άνυδρου αιθέρα αιώρεται ποσότης 0,85 γρ. σκόνης ύδριδίου λιθίου άργιλίου. 2,0 γρ. 3,4,5-τριμεθοξυφαινυλακετονιτριλίου σέ 150 ml άνυδρου αιθέρα προστίθενται με ανάδευση σέ διάστημα 15 λεπτών. Ύστερα από 25 λεπτά ανάδευση, προστίθενται με προσοχή 10 ml παγωμένου νερού. Κατόπιν ένα μίγμα από 10 γρ. θειικού όξέος και 40 ml νερού προστίθεται σέ μέτρια αναλογία. Τό ύδατινο στρώμα αποχωρίζεται και ύφίσταται έπεξεργασία με συμπυκνωμένο ύδροξειδίο του νατρίου. Τό καφετί έλαιο αποστάζεται με τρία μέρη αιθέρα τών 30 ml τό καθένα. Τά συνδυσασμένα αποστάγματα ξεπλένονται μία φορά με νερό και αποξηραίνονται με κολλώδες ύδροξειδίο του καλλίου. Στό άπεσταγμένο διάλυμα του αιθέρα προστίθεται ένα μίγμα ένός γρ. θειικού όξέος και 25 ml αιθέρα. Τό άσπρο ίζημα ξεπλένεται πολλές φορές με αιθέρα. Άπόδοση: 1,2 γρ. (40%). Μετά από δύο επανακρυσταλλώσεις από 95% αιθανόλης, οί μακρόστενοι φολιδωτοί κρύσταλλοι μαλακώνουν στους 172 βαθμούς και τήκονται στους 183 βαθμούς.

Ένα δείγμα θειικού όξέος μεσκαλίνης παρασκευασμένου από φυσικές πηγές και ευγενώς προσφερθέντος από τόν Δρ Seever's του Τμήματος Φαρμακολογίας μαλακώνει στους 170 βαθμούς και τήκεται στους 180 βαθμούς. Τό πικρικό όξύ πού παρασκευάζεται από τό θειικό όξύ, τήκεται στους 217 βαθμούς, μετά από τρεις επανακρυσταλλώσεις από τήν αιθανόλη. Τό χλωροπλατινικό πού παρασκευάζεται από έλεύθερη βάση τήκεται στους 184-185 βαθμούς. Ο Spath έδωσε τά παρακάτω σημεία τήξεως: Θειικό, 183-186 βαθμοί. Πικρικό 216-218 βαθμοί. Χλωροπλατινικό 187-188 βαθμοί.

1. E. Spath, *Monatsh.*, 40, 129 (1919).
2. K. H. Slotta and H. Heller, *Ber.* 63B, 3029 (1930).
3. H. Frisch and E. Waldman, German Patent 545, 853, July 3, 1930, *C.A.* 26, 3521° (1932).
4. K. Kindler and W. Peschke, *Arch. Pharm.*, 270, 410 (1932).
5. K. H. Slotta and G. Szuzker, *J. prakt chem.*, 137, 339 (1933).
6. G. Hahn and H. Wassmuth, *Ber.*, 67, 711 (1934).
7. G. Hahn and F. Rumpf, *ibid.*, 71b, 2141 (1939).
8. A. H. Blatt, "Organic Synthesis," Coll. Vol 1. 2nd ed., John Wiley and Sons, Inc., N.Y., N.Y. 1946, p. 537.
9. F. W. Semmler, *Ber.*, 41, 1774 (1908).
10. M. Marx, *Ann.* 263, 254 (1891).



11. All M.P.'s are uncorrected.  
12. Baker and R. Robinson, *J. Chem Soc.*, 160 (1929).

Σημείωση: Τό 3,4,5 τριμεθοξυφαινουλακετονιτρίλιο της προτελευταίας παραγράφου μπορείτε να τό παραγγείλετε απ' ευθείας από:  
Aldrich Chemical Co, 2371 N. 30th St., Milwaukee, Wisconsin.

• Η μεσκαλίνη μοιάζει πολύ με τό LSD και τήν ψιλοκυβίνη, στό ότι τά αποτελέσματά της έχουν τήν τάση να διαταράζουν τίς αισθήσεις. Μπορεί να προκαλέσει άγχος και έλαφριά ναυτία δύο ώρες μετά τή λήψη της, αλλά καθώς προχωρεί ή έμπειρία όλες οι έντυπώσεις και οι παρατηρήσεις του λήπτη έντεινόνται. Ό χώρος και ό χρόνος παραμορφώνονται ή άγνοούνται τελείως. Η αντίληψη αλλάζει σημαντικά. Διάφορα αντικείμενα φαίνονται σαν να αιώρονται μέσα σε κάποιο ύγρό, ή γενικά τά πάντα μοιάζουν σαν να πλέουν τριγύρω. Ό λήπτης μπορεί να έχει απόλυτη συνείδηση του έγώ του, και μπορεί να ύπάρξει και κάποιο αίσθημα άπειλης ή φόβου έξ αιτίας των χρωμάτων που γίνονται πολύ έντονα.

Η μεσκαλίνη, όπως και όλα τά ψυχεδελικά, χαρίζει μία πολύ προσωπική έμπειρία. Έπιδρά σε κάθε άτομο με διαφορετικό τρόπο, έτσι που μου είναι αδύνατο να σās περιγράψω τήν έμπειρία. Η κανονική δόση μεσκαλίνης είναι περίπου 500 μικρογραμμάρια, και μπορεί να έχει τοξικές αντιδράσεις μία υπερβολική δόση 1000 μικρογραμμάτων ή παραπάνω.

Η μεσκαλίνη είναι ένα άλκαλοειδές παραισθησιογόνο που αποστάζεται από τόν κάκτο πεγιότ ή που μπορεί να συντεθεί στό εργαστήριό, όπως και στην προηγούμενη στυνταγή. Η χημική δομή της μεσκαλίνης μοιάζει πολύ με του STP, που είναι πολύ ισχυρότερο ψυχεδελικό. Ό λόγος που ή διανομή και πώληση της μεσκαλίνης στη μαύρη αγορά δέν είναι περισσότερο διαδεδομένη σήμερα, είναι ότι τό LSD θεωρείται πέντε χιλιάδες φορές πιό δυνατό και έχει σχεδόν τά ίδια αποτελέσματα. Η μεσκαλίνη είναι και πιό άκριβη από τό LSD. Μία κάψουλα μεσκαλίνης πάει 5 με 7 δολλάρια πάνω κάτω, ενώ δέν θά δυσκολευτείς να βρεις μία καλή κάψουλα LSD με 3 ή 4 δολλάρια.

«Η αντίληψη του χώρου ήταν πολύ άσυνήθιστη (κάτω από τήν επίδραση της μεσκαλίνης). Έβλεπα τόν έαυτό μου απ' τό κεφάλι μέχρι τά νύχια, καθώς και τόν σοφά όπου ήμουν ξαπλωμένος. Όλα τά άλλα ήταν ένα τίποτα, ένα απόλυτο κενό. Βρισκόμουν σ' ένα μοναχικό νησί και έπλεα στόν αιθέρα. Κανένα μέλος του κορμιού μου δέν υπάκουε στους νόμους της βαρύτητας. Στην άλλη άκρη του κενού, τό δωμάτιο έμοιαζε νάναι άπειρο σε έκταση, και έμφανίστηκαν μπροστά στά μάτια μου σχήματα έντελώς φανταστι-

κά. Ήμουν σε μεγάλη έξαψη, ιδρώνα και έτρεμα και βρισκόμουν διαρκώς σε μία κατάσταση άκατάπαυτου θαυμασμού. Έβλεπα άτέλειωτα περάσματα με πανέμορφες, μυτερές άψίδες, άπολαυστικά χρωματιστά άραβουργήματα, άλλόκοτες διακοσμήσεις, θεσπέσιες, μεγαλειώδεις και μαγευτικές μέσα στη φανταστική τους λαμπρότητα. Τά όράματα αυτά άλλαζαν σε μεγάλα και μικρά κύματα, χτίζονταν, καταστρέφονταν και έμφανίζονταν και πάλι σε άτέλειωτες παραλλαγές, πρώτα μονοεπίπεδες και μετά τριδιάστατες, και εξαφανίζονταν στό άπειρο τελικά. Ό σοφάνησί εξαφανίστηκε. Δέν έννοιωθα τόν έαυτό μου. Μ' έπιασε ένα αίσθημα διάλυσης που μεγάλωνε ολοένα. Μία παθητική περιέργεια με κυρίεψε, πολλά μεγάλα πράματα θά άποκαλύπτονταν μπροστά μου. Θά κατάλάβαινα τήν ουσία των πάντων, τά προβλήματα της δημιουργίας θά ξεδιαλύνονταν. Ήμουνα εξαυλωμένος».

Louis Lewin, 1964

## ● Ψιλοκυβίνη (Psilocybin)

Η ψιλοκυβίνη, όπως και ή μεσκαλίνη, αποστάζεται από ένα φυτό. Η ψιλοκυβίνη έξάγεται από τήν «Ψιλοκύβη Μεξικάνα», ένα μικρό μανιτάρι που φυτρώνει σε ύγρες ή βαλτώδεις περιοχές. Άλλα είδη μανιταριών που έχουν ψυχεδελικές ιδιότητες είναι: *Copocybe Silliginoides*, *Psilocybe Aztecorum*, *P. Zapotecorum*, *P. Caerulescens* και *Stropharia Cubensis*.

Η ψιλοκυβίνη, όπως τό πεγιότ, χρησιμοποιόταν (και άκόμα χρησιμοποιείται σε μικρό βαθμό) στις θρησκευτικές τελετές των Ινδιάνων του Μεξικού. Τήν έλεγαν «τεονανάκτλ»: «σάρκα του θεού». Οι Ινδιάνοι συνηθίζουν να τρώνε 10 και 15 μανιτάρια που έχουν, σαν τό πεγιότ, μία πολύ δυσάρεστη σπιφή γεύση. Συνήθως ή λήψη ακολουθείται από ναυτία. Τά αποτελέσματα της ψιλοκυβίνης διαρκούν πέντε με έφτά ώρες.

Όταν τρώς τά ίδια τά μανιτάρια ώμά, ή δόση είναι 10 με 20 περίπου μέτρια «έξογκώματα». Μία πιό γρήγορη μέθοδος λήψης είναι να φτιάξεις μία σούπα, με τίς συνηθισμένες συνταγές σούπας για μανιτάρια. Άν και αυτό αυξάνει τήν ταχύτητα με τήν όποία ή ψιλοκυβίνη άπορροφάται από τό αίμα, αυξάνει και τή δυσάρεστη μυρωδιά και γεύση. Όταν παίρνετε συνθετική ψιλοκυβίνη, συνήθως μία κάψουλα των 20 με 50 μιλιγκράμ φτάνει για ένα «ταξίδι» τεσσάρων με έξι ώρων.

### Πώς να καλλιεργήσετε μανιτάρια στην κουζίνα.

Η συνταγή για τήν καλλιέργεια μανιταριών ακολουθεί στην επόμενη σελίδα. Είναι άρκετά εύκολη, και ό καθένας θά μπορούσε να τήν εκτελέσει στην κουζίνα του.

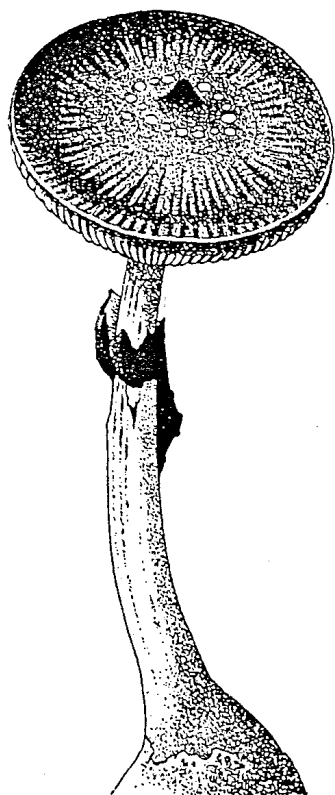

Εικόνα 6: Ή Στροφάρια ή Κυβική, καί ή Ψιλοκύβη ή Μεξικάνα.

### Συνταγή καλλιέργειας του μανιταριού ψιλοκύβη

Όταν δουλεύετε με μύκητες έχει σημασία να χρησιμοποιείτε τεχνικές «καθαρής καλλιέργειας», γιά να έμποδίσετε τούς μήκτες μέ τούς όποιους δουλεύετε να μολυνθούν από άνεπιθύμητους μύκητες τής ατμόσφαιρας. Αύτή ή τεχνική καθαρής καλλιέργειας εύκολα θά γίνει κτήμα σας αν διαβάσετε τά αφιερωμένα σ' αύτήν κεφάλαια όποιουδήποτε εισαγωγικού έργαστηριακού έγχειριδίου βακτηριολογίας. Άκόμα καλύτερα, όποιος έχει κάνει μερικά μαθήματα βακτηριολογίας μπορεί εύκολα να σās δείξει τήν τεχνική τής μεταφοράς μυκήτων και να κάνει τήν άπαραίτητη «θηλειά έμβολιασμού», πού χρησιμοποιείται γιά τή μεταφορά των μυκήτων από τόν ένα σωλήνα στόν άλλο και από τή μιά φιάλη στήν άλλη, χωρίς να μολυνθεί τό ύλικό.

Ό προσεκτικός χειρισμός του μύκητα ψιλοκύβης έχει πολύ μεγάλη σημασία, γιατί ή ψιλοκύβη εύκολα σκεπάζεται και καταστρέφεται από άλλους μύκητες (όπως τής μούχλας) πού βρίσκονται στό φυσικό περιβάλλον. Τό ύλικό μέσα στό όποιο καλλιεργούνται οί μύκητες λέγεται διάμεσος ή ξενιστής. Ή κατασκευή του διαμέσου ποικίλλει ανάλογα μέ τό είδος πού χρησιμοποιείται, αλλά γενικά ή διαδικασία είναι ή ίδια. Μέ λίγα λόγια τά ύλικά ζυγίζονται (πολύ μεγάλη ακρίβεια δέν είναι άπαραίτητη), διαλύονται στήν άπαιτούμενη ποσότητα νερού (άπεσταγμένου) και μοιράζονται σέ δοχεία γιά άποστείρωση. Ή χρήση γυάλινων βάζων του γλυκού, του ενός ή του μισού λίτρου, καλυμμένων μέ χοντρά φύλλα άλουμινόχαρτου έπενδυμένα μέ γάζα είναι ίκανοποιητική.

Όταν ό διάμεσος είναι έτοιμος γιά καθαρή καλλιέργεια των μυκήτων, όλοι οί μικροοργανισμοί εκτός από αύτόν πού θά καλλιεργηθεί πρέπει να άποκλειστούν. Γι' αύτό είναι άπαραίτητο να άποστειρωθεί ό διάμεσος πρότου χρησιμοποιηθεί, γιά να έξοντωθούν όλα τά μικρόβια ή βακτήρια πού μπορεί να υπάρχουν στόν διάμεσο ή στα γυαλικά. Ή άποστείρωση γίνεται μέ τήν τοποθέτηση των δοχείων μέ τόν διάμεσο σέ μιά χύτρα ταχύτητας, κατά προτίμησιν από αυτές πού χρησιμοποιούνται στήν κονσερβοποιία μέ μετρητή πίεσεως και πρέπει να κρατήσει 15 μέ 20 λεπτά στους 120 βαθμούς. Άφήστε τήν πίεση να χαμηλώσει πολύ άργά άλλοιώς ό διάμεσος θά παραβράσει.

Τά βάζα του λίτρου δέν πρέπει να γεμίζονται μέ περισσότερα από δύο φλυτζάνια όποιουδήποτε διαμέσου. Τά βάζα του μισού λίτρου όχι μέ περισσότερα από τρία τέταρτα του φλυτζανιού.

Άν ό διάμεσος περιέχει ζάχαρη (γλυκόζη, σακχαρόζη, μαλτόζη κλπ) μπορεί να καραμελοποιηθεί αν τό βράσιμο συνεχιστεί πέρα από τά 20 λεπτά στους 120 βαθμούς. Αύτή ή καραμελοποίηση μπορεί να είναι τοξική γιά τούς μύκητες και δέν θά μεγαλώσουν ή θά μεγαλώσουν πολύ λίγο ή δέν θά παραχθεί καθόλου ψυλοκυβίνη.

Μετά τήν κατασκευή και τήν άποστείρωση, είναι καλό να αφήσετε τόν διάμεσο σέ θερμοκρασία δωματίου γιά τρεις μέρες περίπου χωρίς να τόν άνοιξετε, γιά να βεβαιωθείτε αν ό διάμεσος έχει άληθινά άποστειρωθεί. Άν συμβεί και φυτρώσουν μύκητες ή σχηματιστεί μιά μεμβράνη από μύκητες πάνω στόν διάμεσο (πού συνήθως μπορείτε να τή δείτε ή να τή μυρίσετε), ή άποστείρωση πήγε στραβά. Σ' αύτή τήν πε-

ρίπτωση πετάξετε τόν διάμεσο. Κανένας διάμεσος δέν μπορεί νά ξανα-άποστειρωθεί ικανοποιητικά γιά τήν καλλιέργεια ψιλοκύβης.

Γιά νά έχετε ένα διάμεσο όπου θά διατηρεῖτε τούς μύκητες γιά πολύ καιρό, καλό είναι νά έτοιμάσετε μερικούς σωλήνες μέ διάμεσο πού θά περιέχει άγαρ σάν μέσον στερεοποίησης. Οί πιό ικανοποιητικοί σωλήνες είναι εκείνοι πού έχουν μήκος 15 πόντους καί διάμετρο έναμιση πόντο, μέ βιδωτά καπάκια επενδυμένα μέ λάστιχο (θά τά βρείτε σέ κάθε αποθήκη ειδών έργαστηρίου). Γεμίστε τούς δοκιμαστικούς σωλήνες στό ένα τρίτο μέ διάμεσο μέ άγαρ (άφου λυώσετε τό άγαρ-βλέπε τύπους), άποστειρώστε καί άφήστε νά κρυώσουν σέ θερμοκρασία δωματίου γιά νά στερεοποιηθεί τό άγαρ. Έμβολιάστε τούς μύκητες στό νερό μέ τήν άποστειρωμένη θηλειά έμβολιασμού, όπως άπαιτεί ή τεχνική καθαρής καλλιέργειας. Αὐτοί οί σωλήνες θά παραμείνουν σέ θερμοκρασία δωματίου γιά λίγες μέρες –ίσως καί μιά βδομάδα– ή μέχρι νά παρουσιαστεί μιά καλλιέργεια από μύκητες στην έπιφάνεια. Τά καπάκια βιδώνονται καλά καί οί καλλιέργειες τοποθετοῦνται σέ θερμοκρασία ψυγείου. Αὐτό άποτελεῖ τό «άπόθεμα καλλιέργειας» σας, καί είναι ή πηγή από τήν όποία έμβολιάζετε μεγαλύτερες ποσότητες διαμέσου. Η χρήση άποθέματος καλλιέργειας έξασφαλίζει ένα σταθερό άνεφοδιασμό από βίωση καί άμόλυντο ύλικό καλλιέργειας. Η ψιλοκύβη διατηρεῖται μέχρι κι ένα χρόνο σέ θερμοκρασία ψυγείου χωρίς νά μεταφερθεῖ σέ νέο διάμεσο.

Οί μεγαλύτερες φιάλες τοῦ διαμέσου έμβολιάζονται μέ μιά μικρή ποσότητα από τίς άσπριδερές κλωστές τών μυκήτων (ή κλωστή λέγεται «μυκέλιον») μέ χρήση προσεκτικῆς τεχνικῆς καθαρῆς καλλιέργειας. Άφήστε τήν καλλιέργεια σέ θερμοκρασία δωματίου, 20 μέ 23 βαθμούς πάνω-κάτω. Η θερμοκρασία αὐτή διατηρεῖται εύκολα άν έχει κανείς ύπόγειο. Η μπορεί νά βάλει κανείς έναν ηλεκτρολόγο νά τοποθετήσει ένα θερμοστάτη στό ψυγείο πού θά διατηρεῖ τήν άπαραίτητη θερμοκρασία. Οί μύκητες τῆς ψιλοκύβης μεγαλώνουν καί σέ μεγαλύτερη θερμοκρασία, αλλά παράγουν λίγη ή καθόλου ψιλοκυβίνη.

Δέν χρειάζεται νά πάρουν οί μύκητες (πού λέγονται καρποσώματα ή καρποφόρες) τή μορφή μανιταριού γιά νά μπορέσετε νά παράγετε ψιλοκυβίνη. Τό μυκέλιο περιέχει τόση ψιλοκυβίνη, όση καί τά καρποσώματα. Όταν οί κλωστές τοῦ μανιταριού έχουν άναπτυχθεῖ μέσα στόν διάμεσο γιά 10 μέ 12 μέρες, πρέπει νά θεριστοῦν. (Αὐτός ό χρόνος είναι ό πιό μεταβλητός παράγοντας γιά τήν άπόκτηση τῆς μεγαλύτερης δυνατῆς παραγωγῆς ψιλοκυβίνης. Μέ πολλές δοκιμές κάτω από άνεξάρτητες διαφορετικές συνθηκές άνάπτυξης θά πετύχετε νά σταθεροποιήσετε τήν παραγωγή. Άν κάποιος κρατά σημειώσεις πάνω στό τί διάμεσο χρησιμοποιεῖ, πώς τόν προετοιμάζει, τί χρόνους καί τί θερμοκρασία χρησιμοποιεῖ κλπ, θά μπορεί νά βελτιώσει τήν άπόδοση μέ τήν έξάσκηση.). Έπι-

στημονικά ή συγκομιδή γίνεται τέσσερις μέρες άφου οί μύκητες χρησιμοποιήσουν καί τό τελευταίο σάκχαρο. Η συγκομιδή γίνεται μέ τήν άπομάκρυνση τοῦ διαμέσου: Ρευστοποιεῖτε τόν διάμεσο φιλτράροντάς τον μέ φανελένιο ύφασμα καί κρατώντας τό πλέγμα τοῦ μυκέλιου. Στερεοποιεῖτε τόν διάμεσο άπλως άπομακρύνοντας τό πλέγμα τοῦ μυκέλιου. Τό μυκέλιο, πού μπορεί νά είναι μιά γλοιώδης μάζα, ξεραίνεται σέ θερμοκρασία όχι μεγαλύτερη από 90 βαθμούς, π.χ. σέ φούρνο μέ τήν πόρτα μισάνοιχτη. Κονιορτοποιήστε τό ξεραμένο ύλικό. Η σκόνη μπορεί νά άποσταχθεῖ άφου τήν μουλιάσετε σέ μεθανόλη, τή φιλτράρετε καί έξατμίσετε τό ύγρό μέ μέτρια θερμοκρασία. Η έξάτμιση νά γίνει σέ δωμάτιο εύάερο καί νά βεβαιωθεῖτε ότι όλη ή μεθανόλη έχει φύγει.

Θά ύπάρχει ψιλοκυβίνη καί στόν διάμεσο, αλλά γενικά σέ πολύ μικρές ποσότητες καί δέν αξίζει τόν κόπο νά προσπαθήσετε νά τήν άποστάξετε.

Η παραπάνω μέθοδος μπορεί νά σας φαίνεται περιπλοκή, αλλά ύστερα από μερικές δοκιμές θά στρώσετε. Η άπόδοση ψιλοκυβίνης έξαρτάται από κάμποσους παράγοντες, πού δέν είναι όλοι γνωστοί ακόμα. Δέν ύπάρχει άλλη μέθοδος από τίς πολλές δοκιμές μέχρι νά βρείτε τή μεγαλύτερη άπόδοση, όταν καλλιεργεῖτε τόν διάμεσο. Η συνταγή αὐτή είναι παρμένη από «Τό βιβλίο τῆς καψούρας», εκδόσεις Bar Nel.

Η ψιλοκύβη ή κυβική άναπτύσσεται καί καρποφορεῖ σέ διάμεσο από δεξτρόζη πατάτας, μαγιά ή κόκκους σίκαλης. Η ψιλοκύβη μεξικάνα όμως άναπτύσσεται καί καρποφορεῖ σέ δεξτρόζη πατάτας, αλλά όχι σέ κόκκους σίκαλης.

#### Συνταγή γιά άγαρ μαγιάς δεξτρόζης πατάτας:

- 1) Πλύνετε 250 γρ. πατάτες (Μή ξεφλουδίσετε)
- 2) Κόψτε σέ φέτες πάχους δύο πόντων
- 3) Ξεπλύνετε μέ νερό τῆς βρύσης μέχρι τό νερό νά τρέχει καθαρό.
- 4) Στραγγίξτε καί ξεπλύνετε μέ άπεσταγμένο νερό.
- 5) Σκεπάστε μέ άπεσταγμένο νερό καί θράστε μέχρι νά μαλακώσουν.
- 6) Στραγγίξτε τό ύγρό μέ φανελένιο ύφασμα διαφορετικῶν πυκνοτήτων ή μέ τουλουπάνι σ' ένα φλασκί ή βάζο γυάλινο.
- 7) Ξεπλύνετε τίς πατάτες μιά-δυό φορές μέ λίγο νερό άπεσταγμένο
- 8) Κρατήστε τό ύγρό καί πετάξετε τίς πατάτες. Προσθέστε αρκετό άπεσταγμένο νερό γιά νά συμπληρώσετε ένα λίτρο ύγρου.
- 9) Βάλτε τό ύγρό νά θράσει καί προσθέστε 15 γραμ. άγαρ καί άνακατέψτε μέχρι νά διαλυθεῖ (νά τό παρακολουθεῖτε μέ προσοχή, γιατί μπορεί νά παραβράσει. Καλύτερα νά χρησιμοποιεῖτε σκεῦος από άνοξειδωτο άτσάλι), 10 γραμ. δεξτρόζη καί 1,5 γραμ. άπόσταγμα μαγιάς.
- 10) Όσο τό ύγρό είναι ζεστό, μοιράστε το στά δοχεία

πού θέλετε.

11) Ἀποστειρώστε γιά 15 λεπτά σέ 120 βαθμούς, μέ πίεση περίπου 7 Kg.

12) Ὁ ζυμός μαγιάς δεξτρόζης πατάτας γίνεται με τόν ἴδιο τρόπο ἀλλά χωρίς τή ζάχαρη.

### Συνταγή γιά διάμεσο κόκκων σίκαλης:

Γιά βάζα τοῦ 1/4 τοῦ λίτρου:  
50 γρ. κόκκους σίκαλης (όλόκληρους)  
80 χιλιοστόλιτρα νερό  
1 γρ. κιμωλία (άνθρακασθέσιο)

Γιά βάζα τοῦ μισοῦ λίτρου:

100 γραμ. κόκκους σίκαλης (όλόκληρους)  
160 ml νερό  
2 γρ. κιμωλία (άνθρακασθέσιο)

Γιά βάζα τοῦ λίτρου:  
225 γρ. κόκκους σίκαλης (όλόκληρους)  
275 ml νερό  
4 γρ. κιμωλία (άνθρακασθέσιο)

Σημείωση: Ἄν ὁ διάμεσος ἀπό κόκκους σίκαλης φαίνεται ξερός, προσθέστε μικρές ποσότητες ἀπεσταγμένο νερό.

### Πῶς νά κατασκευάσετε συνθετική ψιλοκυβίνη στό ἐργαστήριο:

Ἡ παρακάτω συνταγή εἶναι γιά τή σύνθεση τῆς ψιλοκυβίνης. Εἶναι ἡ τελευταία τεχνική συνταγή τοῦ βιβλίου, γιατί τό βιβλίο δέν ἀπευθύνεται σέ σαῖνια τῆς χημείας. Γιά νά καταλάβετε καί νά ἐκτελέσετε αὐτή τή συνταγή, χρειάζεστε γνώσεις χημείας καί διαθέσιμο χημεῖο.

### Σύνθεση Ψιλοκίνης καί Ψιλοκυβίνης

Μεταφρασμένη ἀπό τόν Rolf Von Eckartsburg.

Hofman, Heim, Brack, Kobel, Frey, Ott, Petrzilka καί Troxler. «Psilocybin and Psilocin, zwei Psychotrope Wirkstoffe aus Mexikanischen Rauschpilzen» Helvetica Chemica Acta τόμος 42, σελ. 1570-71, 1959

(4-Βενζυλοξυ-ινδολύλη-(3))—γλωξυσαυρο—διμεθυλαμίδιο (V).

Σ' ἓνα διάλυμα 50 γρ. 4-Βενζυλοξυϊνδόλης (IV) σέ 1,2 λίτρα ξηροῦ αἰθέρα, προστίθεται βαθμιαία μέ ταυτόχρονη ἀνάδευση καί σέ θερμοκρασία 1 μέ 5 βαθμούς Κελσίου, ποσότητα 40 ml ἑξαλυχωριδίου καί ἀναδεύεται συνεχῶς ἀφοῦ συμπληρωθεῖ τό μίγμα γιά μία ἀκόμα ὥρα σέ θερμοκρασία 5 μέ 10 βαθμούς, αὐτό τό πορτοκαλοκόκκινο διάλυμα. Κατόπιν ψύχεται περισσότερο μέ μίγμα πάγου καί ἄλατος καί προστίθεται ἀργά ἓνα διάλυμα 100 γρ. διμεθυλαμίνης σέ

100 ml αἰθέρα μέ ἀργό στάξιμο. Ἀφοῦ ἡ ἀνάδευση συνεχιστεῖ γιά μιάμιση ὥρα ἀκόμα σέ θερμοκρασία δωματίου τό ρρτ φιλτράρεται δι' ἀναρροφήσεως χρησιμοποιοῦντας πλῆσιμο μέ αἰθέρα καί κατόπιν μέ πολύ νερό. Τό ἀκατέργαστο προϊόν πού προέκυψε ξηρό ἐν κενῶ διαλύεται σέ μίγμα βενζόλης καί μεθανόλης καί κρυσταλλοποιεῖται μέ τήν προσθήκη μερῶν πετρελαϊκοῦ αἰθέρα. Πρίσματα ἀπό smr. 146–150 βαθμῶν. Ἀπόδοση 52,6 γρ. (73%). Τό χρῶμα τῆς ἀντιδράσης, σύμφωνα μέ τόν Keller εἶναι γαλαζοπράσινο.

$C_{19}H_{18}O_3N_2$  Ber. C 70,8 H 5,6 O 14,9 N 8,7%  
(322,4) Gef. 70,6 5,7 14,6 8,7

### 4-Βενζυλοξυ-W-N, N-διμεθυλτριπταμίνη (VI)

Ἐνα διάλυμα 52,5 γραμ. (V) σ' ἓνα λίτρο ἀπ. Διοξάν ρίχνεται σταγόνα-σταγόνα μέ ζωηρή ἀνάδευση σ' ἓνα ἀναβράζον (κοχλάζον) διάλυμα 66 γρ.  $LiAlH_4$  σ' ἓνα λίτρο τοῦ ἴδιου διαλύτη καί ἡ ἀνάδευση συνεχίζεται γιά 17 ὥρες στήν ἴδια θερμοκρασία. Κατόπιν ἡ σύνθεση ἀποσυντίθεται, καθώς καί ἡ πλεονάζουσα οὐσία ἐλαττώσεως, μέ κατάλληλη ψύξη μέ πάγο καί μέ χρήση μεθανόλης. Κατόπιν προστίθενται 500 ml ἀραιωμένου σέ νερό διαλύματος θεϊκοῦ νατρίου, καί τό ἴζημα ἀναρροφᾶται καί ξεπλένεται καλά μέ μεθανόλη καί διοξάν. Τό ἀπόσταγμα ξυνίζει καί τά παραπροϊόντα ἀπομακρύνονται ἀφοῦ ἀναταραχθοῦν μέ αἰθέρα. Κατόπιν τό προϊόν τῆς βασικῆς ἀλκαλικῆς ἀντίδρασης ἀφαιρεῖται ἀφοῦ ἀλκαλοποιηθεῖ μέ ὑδροξειδίο τοῦ νατρίου καί μέ τή βοήθεια χλωροφορμίου. Ἀπό αὐτό τό ἀπόσταγμα χλωροφορμίου, ἀποξηραμένου μέ ποτάσα καί συμπυκνωμένου σέ μικρό ὄγκο (VI) κρυσταλλοποιεῖται καί ἀκολουθεῖ προσθήκη μέ ἀναλογίες πετρελαϊκοῦ αἰθέρα σέ λεπτές βελόνες μέ Smr. 125-126 βαθμούς, ἀπόδοση κρυστάλλων 33 γρ. Ἀπό τό «μητρικό» ἀλκαλικό διάλυμα, μετά ἀπό χρωματογραφικό καθαρισμό μέ 300 γρ.  $Al_2O_3$  μέ τό ὅποιο διύλιστηκε τό (VI) μέ τή βοήθεια βενζόλης πού περιεῖχε 0,2% οἰνόπνευμα, ἀποκτήθηκε μιά πρόσθετη ποσότητα 7,7 γρ. καθαροῦ ἀμαγάλματος. Συνολική ἀπόδοση 85% θ. (Th.)

$C_{19}H_{22}ON_2$  Ber. C 77,5 H 7,5 O 5,4 N 9,5%  
(.294,4) Gef. 77,6 7,4 5,5 9,8

### 4-ὑδροξυ-WN, N-διμεθυλτριπταμίνη (Ψιλοκίνη) (11)

Ἐνα διάλυμα 37,5 γρ. (VI) σέ 1,2 λίτρα μεθανόλης ἀναταράσσεται μέ ἓνα φορέα ὀξειδίου τοῦ ἀργιλίου μέ τήν προσθήκη 20 γρ. ἀπό καταλύτη παλλαδίου 5% μέ ὑδρογόνο, καί κατά τή διάρκεια 12 ὥρῶν οἱ θεωρητικῶς ὑπολογισθεῖσες ποσότητες 3,2 λίτρων ἀπορροφοῦνται. Ἀπό τό συμπυκνωμένο διάλυμα πού φιλτράρεται ἀπό τόν καταλύτη καί ἐλαττώνεται σέ ὄγκο, ἀποκρυσταλλώνεται τό (II) σέ ἐξάγωνες φολίδες μέ Smr. 173-176. Προϊόν 21 γρ. (81%). Χρῶμα ἀντιδράσεως κατά τόν Keller γαλαζοπράσινο.

$C_{12}H_{16}ON_2$  Ber. C 70,6 H 7,9 N 13,7%  
(204,3) Gef. 70,4 8,3 14,1

Ἡ συνθετική οὐσία συμφωνεῖ ὡς πρὸς ὅλες τὶς ιδιότητες, καὶ ἰδιαίτερα στὸ φάσμα IR μὲ τὴν φυσικὴ ψιλοκίνη.

4-διβενζυλο-φωσφορυλοξυ-W-N,N-διμεθυλτρυπταμίνη (VII)

6,3 γρ. (11) διαλύονται σὲ 30,5 ml IN μεθανολικοῦ NaOH, καὶ τὸ διάλυμα μὲ ἄζωτο ξηραίνεται καὶ ἐξαερώνεται καὶ τὸ ὑπόλειμμα ξηραίνεται γιὰ τρεῖς ὥρες σὲ μεγάλο κενό σὲ θερμ. 40 βαθμῶν. Τὸ ὑπόλειμμα διαλύεται σὲ 100 ml τ-ἀμυλαλκοόλης, μὲ τὴν προσθήκη ἑνὸς διαλύματος χλωριούχου διβενζυλφωσφορυλίου σὲ 30 ml CCl<sub>4</sub> πού κατασκευάστηκε φρέσκος ἀπὸ 8,3 γρ. διβενζυλικοῦ φωσφίτου. Ἀναταράσσεται γιὰ δύο ὥρες σὲ θερμοκρασία δωματίου. Ὑστερα βράζεται, καὶ τὸ ὑπόλειμμα ἀπορροφᾶται σὲ ἀλκοολικό χλωροφόρμιο 9:1, φιλτράρεται μὲ NaCl καὶ τὸ ἀπόσταγμα χρωματογραφεῖται σὲ μία στήλη 750 γρ. Al<sub>2</sub>O<sub>3</sub>. Μὲ τὸ ἴδιο διάλυμα -μίγμα γίνονται «eluid» 6,8 γρ. τοῦ (VII), ἀπὸ κρυστάλλους χλωροφορμίου -οἰνοπνεύματος μὲ Smp. 238-240 βαθμούς.

C<sub>26</sub>H<sub>29</sub>O<sub>4</sub>N<sub>2</sub>P Ber C 67,2 H 6,3 N 6,0 R 6,7%  
(465.5) Gef. 67,1 6,7 6,2 6,4

O-φωσφορυλ-4-ὑδροξυ - W-N,N-διμεθυλτρυπταμίνη (Ψιλοκυβίνη) (I)

Ἐνα διάλυμα 6.8 γρ. (VII) σὲ 100 ml μεθανόλης ἀναταράσσεται μὲ ἓνα φορᾶ Al<sub>2</sub>O<sub>3</sub> μὲ ὑδρογόνο μέχρι πλήρους διαλύσεως καὶ ἀφοῦ προστεθοῦν 5 γρ. καταλύτου παλλαδίου 5%. Τὸ ὑπόλειμμα τοῦ διαλύματος βράζεται ἀφοῦ καθαρισθεῖ ἀπὸ τὸν καταλύτη καὶ προστίθεται σὲ 200 ml νερό καὶ τὰ ἀδιάλυτα ὑποπροϊόντα φιλτράρονται. Τὸ ὕδατικό διάλυμα ἐξατμίζεται μέχρι νὰ ξηρανθεῖ καὶ τὸ ὑπόλειμμα ἀπορροφᾶται σὲ λίγη μεθανόλη ἀπὸ τὴν ὁποία τὸ (I) ἀποχωρίζεται σὲ λεπτά πρίσματα. Ἀφοῦ γίνεῖ ἡ ἀλλαγὴ μὲ κρυσταλλοποίηση ἀπὸ τὸ νερό, προκύπτουν μαλακὲς βελόνες ἀπὸ Smp 220-228 βαθμούς Κελσίου. Ἀπόδοσις 3,0 γρ. (42%). Χρῶμα ἀντιδράσεως κατὰ τὸν Keller πορφυρό.

C<sub>12</sub>H<sub>17</sub>O<sub>4</sub>N<sub>2</sub>P Ber. C 50,7 H 6,0 N 9,9P 10,9%  
(284,3) Gef. 50,5 6,1 9,5 10,8

Τὸ συνθετικό προϊόν συμφωνεῖ ὡς πρὸς ὅλες τὶς ιδιότητες, καὶ ἰδιαίτερα στὸ φάσμα IR μὲ τὴν ψιλοκυβίνη πού ἀπομονώνεται ἀπὸ τὰ μανιτάρια.

«Οἱ μόνοι νόμοι πού σέβομαι, εἶναι αὐτοὶ πού κάνουν τούς ἀνθρώπους πιά ζεστούς τὸ χειμῶνα, τὰ παιδιὰ πιά εὐτυχισμένα τὸ καλοκαίρι καὶ τὴ μύρα πιά δυνατή.»

-Brendan Behan: «Borstal Boy»

## ● D.M.T.

**Πῶς νὰ φτιάξετε DMT στὴν κουζίνα.**

DMT σημαίνει N,N-διμεθυλτρυπταμίνη. Τὸ DMT εἶ-

ναι μία ἡμιτεχνητὴ σύνθεση ὅμοια μὲ τὴν ψιλοκίνη στὴν κατασκευὴ. (Ἡ ψιλοκίνη εἶναι ἡ παραιοθησιογόνο οὐσία πού βασίζεται στὴν ψιλοκυβίνη). Τὸ DMT δρᾶ ἐξαιρετικὰ γρήγορα. Μέσα σὲ λίγα λεπτά ἀπὸ τὴν λήψη μπορεῖς νὰ νοιώσεις τὰ ἀποτελέσματα, πού ὅμως δὲν κρατᾶνε ὅσο τῶν ἄλλων ψυχεδελικῶν. Ἀπὸ τὴν ἄλλη ὅμως, ἡ ἔνταση εἶσαι ἐξ ἴσου δυνατὴ. Γιὰ 30 μὲ 45 λεπτά εἶσαι κάτω ἀπὸ τὴν ὀλοκληρωτικὴ ἐπήρεια αὐτοῦ τοῦ ναρκωτικοῦ. Ὁ πιό συνηθισμένος τρόπος λήψης εἶναι τὸ κάπνισμα, ἀλλὰ ἔχω ἀκούσει ὅτι ὑπῆρχαν καὶ κάψουλες ἐδῶ καὶ δύο χρόνια τώρα. Ἄν ἦταν καλὲς ἢ ὄχι δὲν ἔχω ἰδέα. Φύλλα μαϊντανοῦ προσεκτικὰ μουλιασμένα εἶναι ὁ συνηθισμένος τρόπος καπνίσματος, ἂν καὶ μερικοὶ βουτᾶνε μαριχουάνα στὸ DMT καὶ λένε ὅτι οἱ ἐμπειρίες τους εἶναι ἀσύλληπτες. Ἄλλες συνθέσεις πού μοιάζουν μὲ τὸ DMT εἶναι τὸ DET καὶ τὸ DPT.

Ἡ παρακάτω συνταγὴ εἶναι γιὰ DMT. Εἶναι πολὺ ἀπλὴ καὶ μπορεῖ νὰ ἐκτελεσθεῖ εὐκόλα στὴν κουζίνα. Ὅλα τὰ χημικὰ στοιχεῖα καὶ ἐργαλεῖα μποροῦν νὰ βρεθοῦν εὐκόλα σὲ κάθε πρατήριον χημικῶν εἰδῶν ἢ εἰδῶν χόμπυ.

### Συνταγὴ γιὰ DMT:

1) Ἀνακατέψτε καλὰ καὶ διαλύστε 25 γρ. ἰνδόλης (indole) μὲ μισὸ κιλό ξεροῦ αἰθυλικοῦ αἰθέρα σὲ μιά φιάλη τῶν 2000 ml (γυάλινο βάζο δύο λίτρων)

2) Πάρτε ἓνα δίσκο γιὰ παγάκια καὶ γεμίστε τον μὲ κοπανισμένο ἢ τριμμένο πάγο. Ψύξετε τὸ διάλυμα γιὰ 35 λεπτά περίπου μέχρι νὰ φτάσει σὲ θερμοκρασία 0°C. Ταυτόχρονα ψύξετε 50 ml ξεροῦ ὀξαλυχωριδίου σὲ -5°C περίπου στὸν ἴδιο δίσκο γιὰ παγάκια.

3) **Πολύ ἀργά** προσθέστε τὸ διάλυμα ὀξαλυχωριδίου στὸ διάλυμα ἰνδόλης.

ΠΡΟΣΟΧΗ: Ὅταν αὐτὰ τὰ δύο χημικὰ ἀνακατεύονται μαζί, ἡ ἀντίδραση εἶναι φοβερὰ βίαιη. Ἀποφύγετε τὸν ὑπερβολικὸ ἀναβρασμό, ἀποφύγετε τὴν ἐπαφὴ μὲ τὸ δέρμα καὶ τοὺς ἀτμούς.

4) Περιμένετε νὰ σταματήσει τελείως τὸ ἄφρισμα τοῦ διαλύματος καὶ μετὰ προσθέστε μερικὲς χούφτες κοινὸ μαγειρικό ἀλάτι στὸ δίσκο μὲ τὰ παγάκια γιὰ νὰ ψύξετε τὸ διάλυμα κι ἄλλο. Βάλτε αὐτὸ τὸ διάλυμα κατὰ μέρος μὲ τὴν ἐτικέττα «διάλυμα Νο 1».

5) Ψύξετε 100 ml ξηροῦ αἰθυλικοῦ αἰθέρα σὲ μιά φιάλη τῶν 500 ml μέχρι τοὺς 0°C σ' ἓνα ἀλατισμένο δίσκο γιὰ παγάκια. Ταυτόχρονα ψύξετε, χωρὶς νὰ τὸ ἀνοίξετε, ἓνα μπουκάλι τῶν 100 γρ. διμεθυλαμίνης στοὺς 0°C στὸ ἴδιο δίσκο.

6) Ἀνοίξετε τὴ σφραγίδα τοῦ πώματος τοῦ μπουκαλιοῦ τῆς διμεθυλαμίνης καὶ χύστε ἀργά καὶ σταθερὰ πάνω στὸν αἰθέρα. Ὀνομάστε το «διάλυμα 2»

7) Πολύ σιγὰ καὶ προσεκτικὰ προσθέστε τὸ διάλυμα ἓνα στὸ διάλυμα 2.

8) Πάρτε τὰ ἀνακατεμένα διαλύματα ἀπὸ τὸ δίσκο γιὰ τὰ παγάκια καὶ βάλτε τα σὲ θερμοκρασία δωμα-

τίου, ανακατεύοντας τό διάλυμα ὅλη τήν ὥρα. Θά πρέπει νά σᾶς μείνει ἕνα διάλυμα σχεδόν καθαρό. Ἐάν εἶναι ἀκόμα θολό ἢ μαυριδερό, συνεχίστε νά τό ανακατεύετε μέχρι νά γίνει ὅσο δυνατόν πιό καθαρό.

9) Τώρα φιλτράρετε τό διάλυμα γιά νά ἀποχωρίσετε τό κατακάθι μέ ἀναρρόφηση, ὅπως στήν εἰκόνα 7.

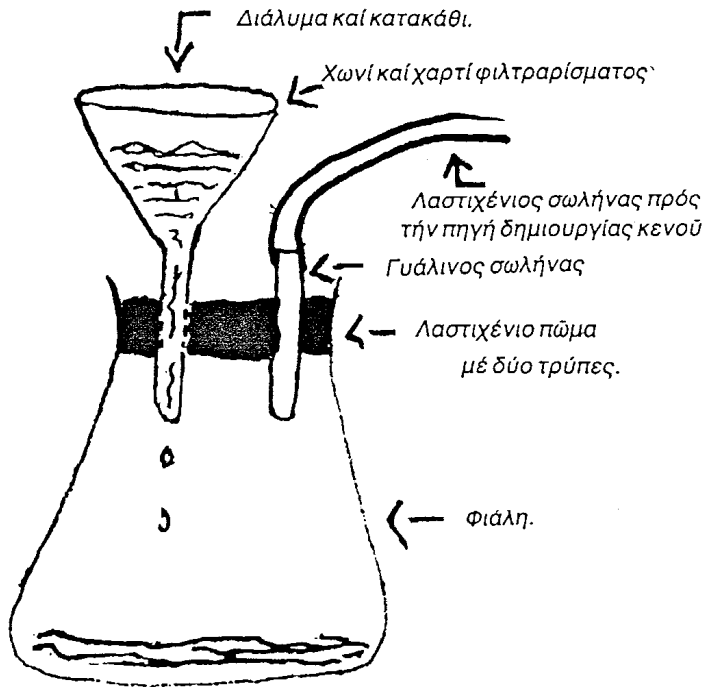

Εἰκόνα 7: Βασικό φιλτράρισμα τοῦ «σπιτικοῦ» DMT.

10) Ξαναφιλτράρετε μέ ἀναρρόφηση ἀφοῦ ρίξετε τεχνητό αἰθέρα στό κατακάθι.

11) Ἐπαναλάβετε τό φιλτράρισμα μιά ἀκόμα φορά μέ αἰθέρα καί ὕστερα δύο φορές μέ νερό.

12) Ἀφήστε αὐτή τήν οὐσία νά ξεραθεῖ σ' ἕνα πλαστικό ἢ πορσελάνινο δίσκο (μὴ χρησιμοποιεῖτε μέταλλο). Ἀφοῦ ξεραθεῖ, θά σχηματισθεῖ μιά στερεή ὕλη. Πάρτε αὐτά τά κομματάκια καί βάλτε τα σ' ἕνα φαρδύ κύπελο τῶν 800 ml.

13) Ἀνακατέψτε 100 ml βενζόλης μέ 100 ml μεθυλικῆς ἀλκοόλης. Ἀφοῦ ἀνακατέψετε καλά τό μίγμα, σκεπάστε τά στερεά κομματάκια ἀπό τό στάδιο 12 μέ ἕνα πόντο περίπου ἀπό διάλυμα καί θερμάνετε τό κύπελο σέ νερό μέχρι νά διαλυθεῖ ὅλη ἡ στερεά ὕλη. Προσθέστε περισσότερο διαλύτη ἂν χρειαστεῖ. Βλέπε εἰκόνα 8 κατωτέρω.

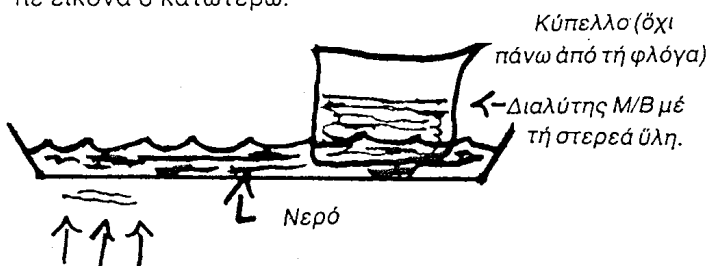

Εἰκόνα 8: Θέρμανση τοῦ διαλύματος τοῦ DMT. σέ «μπάνιο νεροῦ»

Εἰκόνα 8: Θέρμανση τοῦ διαλύματος τοῦ DMT. σέ «μπάνιο νεροῦ»

14) Ἀφοῦ διαλυθεῖ ὅλη ἡ στερεά ὕλη, κατεβάστε τό κύπελο ἀπό τή φωτιά καί ἀφήστε το νά κρυώσει. Καθώς θά κρυώνει, θά παρουσιαστοῦν μικροί κρύσταλλοι σέ σχῆμα βελόνες. Ὄταν γίνει κι αὐτό, προσπαθεῖτε νά χύσετε ὅσο περισσότερο διαλύτη μπορείτε χωρίς νά πειράξετε τίς βελόνες.

15) Βάλτε τούς κρυστάλλους σέ μιά φιάλη τῶν 1000 ml καί διαλύστε τους σέ τετραϋδροφουράνιο. (Χρησιμοποιεῖτε μόνο ὅσο εἶναι ἀπολύτως ἀπαραίτητο). Ὄνομάστε αὐτό τό διάλυμα «Α».

16) Ἀναμίξτε ἀργά 200 ml τετραϋδροφουράνιο καί 20 γρ. ὑδριδίου λιθίου ἀργιλίου σέ μιά φιάλη τῶν 500 ml καί ὀνομάστε το «διάλυμα Β».

ΠΡΟΣΟΧΗ: Τό ὑδρίδιο λιθίου-ἀργιλίου παίρνει φωτιά ἂν ἔλθει σέ ἐπαφή μέ ὕγρασία. Μὴν τό χρησιμοποιεῖτε σέ ὕγρες μέρες. Προφυλάξτε τά μάτια σας καί φορέστε λασιχένια γάντια.

17) Ἀναμίξτε τά διαλύματα Α καί Β ἀργά, ἀνακατεύοντας σταθερά.

18) Ἐτοιμάστε ἕνα «μπάνιο» νεροῦ καί θερμάνετε τό διάλυμα σ' αὐτό γιά τρεῖς ὥρες, ἀνακατεύοντας γιά τέσσερα λεπτά κάθε μισή ὥρα. Ὄταν δέν ἀνακατεύετε, νά χρησιμοποιεῖτε ἀναρροφητικό σωλήνα ὅπως φαίνεται στήν εἰκόνα 9.

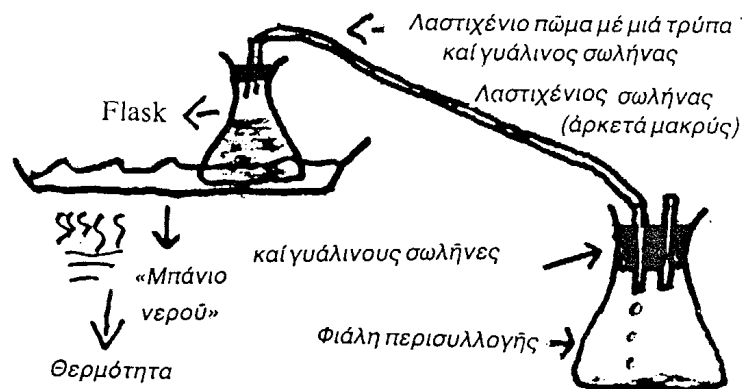

Εἰκόνα 9: Τελική περισυλλογή τοῦ DMT

19) Ὄταν τελειώσετε, ἀφήστε τή φιάλη σέ θερμοκρασία δωματίου γιά 20 περίπου λεπτά. Μετά βάλτε τήν σέ ἕνα «μπάνιο» μέ ἀλατισμένο πάγο καί κρυώστε τήν μέχρι τούς 0°C. Προσθέστε μιά μικρή ποσότητα παγωμένης μεθανόλης, ἀνακατεύοντας ἀπαλά, μέχρι νά θολώσει ἢ νά μαυρίσει τό διάλυμα.

20) Φιλτράρετε αὐτό τό θολό διάλυμα μ' ἕνα χάρτινο φίλτρο σ' ἕνα χωνί, καί μαζέψτε τό φιλτραρισμένο ὑγρό σέ μιά φιάλη.

21) Προσθέστε 100 ml τετραϋδροφουράνιο μέσα ἀπό τό φίλτρο, καί μαζέψτε το στήν ἴδια φιάλη. Μετά θερμάνετε τό διάλυμα αὐτό σέ «μπάνιο» νεροῦ μέχρι νά ἐξατμιστεῖ τό περισσότερο τετραϋδροφουράνιο καί παραμείνει μιά κολλώδης οὐσία.

22) Βάλτε μικρές στήλες ἀπό αὐτή τήν οὐσία σ' ἕνα δισκάκι καί μέ μιά λάμπα θερμότητας ξεράνετέ τήν γιά τρεῖς μέ τέσσερις ὥρες. Τό DMT σας εἶναι ἔτοι-

μο. Γιά νά τό πάρετε, τρίψτε μιά μικρή ποσότητα μέ μαϊντανό ή μέντα καί καπνίστε. Μήν κάνετε ένεση. Μήν καπνίζετε μαζί μέ ταμπάκο. Τό DMT είναι πολύ δυνατό ψυχεδελικό καί δέν πρέπει νά κάνετε κατάχρηση.

Σημείωμα τοῦ συγγραφέα: "Όλες οί χημικές ὕλες πού ἀναφέρονται στήν τελευταία συνταγή, μποροῦν νά παραγγελθοῦν ταχυδρομικῶς ἀπό ὅποιαδήποτε μεγάλη φήρμα χημικῶν. Τό ὑδρίδιο λιθίου-ἀργιλίου μπορεῖ νά παραγγελθεῖ ἀπό τήν Metal Hybrides Inc., Beverly, Massachusetts (κοστίζει περίπου 20 δολ. τά 100 γρ.). "Όλες οί ἄλλες ὕλες μποροῦν νά παραγγελθοῦν ἀπό τήν Van Water-Rogers.

## ● Μπανάνες.

"Ίσως σᾶς φαίνεται ἀπίστευτο, ἀλλά οί μπανάνες περιέχουν στ' ἀλήθεια μιά μικρή ποσότητα «Μούσα τῶν σοφῶν, μπαναναδίνη» (Musa Sapientum Bananadine) ἡ ὁποία εἶναι ἕνα ἐλαφρό ψυχεδελικό μικρῆς διάρκειας. Ὑπάρχουν πολύ εὐκολότεροι τρόποι νά «φτιαχτεῖτε», ἀλλά οί μπανάνες ἔχουν τό μεγάλο πλεονέκτημα νά εἶναι νόμιμες\*.

- 1) Πάρτε 7 κιλά ὠριμες κίτρινες μπανάνες.
- 2) Ξεφλουδίστε καί τά 7 κιλά καί φάτε τα. Φυλάξτε τίς φλούδες.
- 3) Μέ ἕνα κοφτερό μαχαίρι, ξύστε τό ἐσωτερικό κάθε φλούδας καί φυλάξτε τά ξέσματα.
- 4) Βάλτε ὅλα τά ξέσματα σέ μιά μεγάλη κατσαρόλα μέ νερό. Βράστε τρεῖς μέ τέσσερις ὥρες μέχρι ν' ἀποκτήση μιά στερεά σύσταση ζύμης.
- 5) Ἀπλώστε τή ζύμη σέ χαμηλό ταψάκι καί ξεράνετέ την σέ φούρνο γιά 20 μέ 30 λεπτά. Θά ἔχετε μιά λεπτή καφετιά σκόνη, βάρους περίπου μισοῦ κιλοῦ. Συνήθως νοιώθεις τήν ἐπίδραση τῆς μπανανιδίνης ἀφοῦ καπνίσεις τρία ἢ τέσσερα τσιγάρα.

## ● Ἄμφεταμίνες:

Οἱ ἀμφεταμίνες δροῦν σάν διεγερτικά στό κεντρικό νευρικό σύστημα. Δέν παράγουν ἐνέργεια, ὅπως τό φαγητό, ἀλλά μάλλον θέτουν σέ δράση τήν ἀποθηκευμένη στό σῶμα ἐνέργεια. Χημικά, οἱ ἀμφεταμίνες διαιροῦνται σέ τρεῖς τύπους: "Αλατα ρακεμικῶν ἀμφεταμινῶν, δεξτροαμφεταμίνες καί μεθαμφεταμίνες, πού διαφέρουν μονάχα στή δραστικότητα. Ἡ ἀμφεταμίνη, (ἡ σπῆντ), χρησιμοποιεῖται στήν ἰατρική γιά τήν καταπολέμηση τῆς χρόνιας κατάθλιψης, ἐφ' ὅσον δίνει στόν ἀσθενή ἕνα αἶσθημα εὐφορίας, ἐνῶ ἐλέγχει καί τήν ὄρεξή του.

Στή μαύρη ἀγορά, ἡ ἀμφεταμίνη συνήθως πουλιέ-

ται μέ δύο τρόπους, δηλαδή ἢ σέ μορφή χαπιοῦ (βενζεδρίνη, δεξεδρίνη, ντεσμπουτάλ, δεσοξίνη ἢ δεξαμύλη) ἢ σάν κρυσταλλική σκόνη (μεθεδρίνη). Τήν μεθεδρίνη συνήθως τήν κάνουν ἐνεση, ἂν καί μπορεῖς νά τήν ρουφήξεις μέ τή μύτη ἢ νά τήν φᾶς σέ μικρές ποσότητες. Τό σπῆντ συνήθως πουλιέται γιά 10 μέ 25 σέντς τό χάπι, ἀνάλογα μέ τήν δραστικότητα. Ἡ μεθεδρίνη κυκλοφορεῖ σέ μικροσκοπικά φακελλάκια ἀπό κηρόχαρτο καί πουλιέται γιά 5 σέντς.

Οἱ ἀμφεταμίνες δέν προκαλοῦν ἐθισμό, ἀλλά ἅμα σοῦ γίνονται συνήθεια ὁ ὀργανισμός μαθαίνει νά τίς ἀνέχεται, κάνοντάς σε νά αὐξάνεις τίς δόσεις. **Μετά ἀπό πολύ καιρό, ἡ χρήση θά προκαλέσει παράνοια καί πνευματικό ἀποπροσανατολισμό, ἰδιαίτερα ἡ χρήση μεθεδρίνης. Ἡ βαρεία χρήση ἀμφεταμίνης εἶτε σέ χάπια εἶτε σέ κρυστάλλους εἶναι ἐξίσου κακή μέ τήν χρήση ἡρώνης, ἂν ὄχι χειρότερη!**

Ὑπάρχουν πολλές μέθοδοι γιά νά βρεῖτε χάπια ἀμφεταμίνης (ups). Ὁ πρῶτος καί καλύτερος εἶναι νά πάτε ἕνα χοντρό φίλο σας στό γιαντρά νά τοῦ γράψει χάπια γιά δίαιτα, γιατί τά πιό πολλά χάπια δίαιτας εἶναι ἀμφεταμίνες. Τό καλύτερο μέρος τοῦ κόσμου γιά ν' ἀγοράσετε βενζεδρίνη ἢ ὅποιαδήποτε ἄλλη ἀμφεταμίνη εἶναι οἱ συνοριακές πόλεις τοῦ Μεξικοῦ, ὅπου κάθε ταξιδιτής ξέρει καί κάποιο στέκι, ἀλλά θά χρειαστεῖ νά εἰσάγετε τό «πράμα» παράνομο, τό ὁποῖο εἶναι μεγάλη μαλακία.

Ὁ καθένας μπορεῖ νά πάει στό γιαντρά καί νά ἰσχυριστεῖ ὅτι κοιμάται ὅλη τήν ὥρα, ὅτι δηλαδή δέν μπορεῖ νά κρατήσει τά μάτια του ἀνοικτά. Ὑπάρχει μεγάλη πιθανότητα νά τοῦ γράψει ὁ γιαντρός ἀμφεταμίνες. Ἄν βρεῖτε λευκά μπλόκ συνταγῶν, νά τά συμπληρώσετε πολύ προσεκτικά, γιατί οἱ φαρμακοποιοῖ ψάχνουν γιά λάθη μέ τό μικροσκόπιο καί συχνά πηγαίνουν στό πίσω δωμάτιο καί τηλεφωνοῦν στό γιαντρά, ἂν εἶναι φιλόποπτοι. Ἄλλος θαυμάσιος τρόπος γιά νά βρεῖτε χαπάκια εἶναι νά πιάσετε φιλίες μέ μιά νοσοκόμα ἐσωτερική σέ μεγάλο νοσοκομεῖο. Ἄν καί δέν θά μπορούσαν νά σᾶς φέρουν μεγάλες ποσότητες, αὐτή ἡ μέθοδος εἶναι ἴσως ἡ ἀσφαλέστερη.

## Περιγραφή τῶν ἀμφεταμινῶν.

**Βενζεδρίνη (Benedrine):** Ἐπίπεδη ρόζ ταμπλέτα σέ σχῆμα καρδιάς ἢ ἄσπρες ταμπλέτες τῶν 10 मिलिक्राम μέ ἕνα αὐλάκι στή μέση. Ὑπάρχουν καί κάψουλες τῶν 15 मिलिक्राम βραδείας ἐνεργείας.

**Διφεταμίνη (Biphetamine):** Πουλιοῦνται σέ κάψουλες τῶν 12 मिलिक्राम μέ ἄσπρο πάτο καί μαῦρο καπάκι. Ἡ κάψουλα τῶν 20 मिलिक्राम εἶναι κατάμαυρη, καί τῶν 7 मिलिक्राम κάτασπρη. Γράφουν ἀπάνω RJD ἢ RJS. Ἡ δόση πού συνιστοῦν οἱ κατασκευαστές εἶναι μιά κάψουλα τήν ἡμέρα.

**Ντεσμπουτάλ (Desbutal):** Πουλιέται σέ πράσινες κά-

\* Σημ. μετ: Τί ἀτυχία, στήν Ἑλλάδα εἶναι κι αὐτές παράνομες!



ψουλες των 5 μιλιγκράμ, σε ρόζ-μπλέ ταμπλέτες των 10 μιλιγκράμ και κίτρινες-γαλάζιες ταμπλέτες των 15 μιλιγκράμ. Η δόση που συνιστούν οι κατασκευαστές είναι μία κάψουλα των 5 μιλ. δύο με τρεις φορές την ημέρα ή μία ταμπλέτα των 10 ή 15 μιλ. κάθε πρωί.

**Δεξαμύλη (Dexamyl):** Η δεξαμύλη συνδυάζει ένα διεγερτικό άμφεταμίνης με ένα ήρεμιστικό βαρβιτουρικό, για να καταπολεμήσει τις παρενέργειες της άμφεταμίνης. (π.χ. τη νευρική κατάσταση). Η δεξαμύλη πουλιέται συνήθως σε ένα είδος κάψουλες που έχουν πράσινο καπάκι και διαφανή πάτο που αφήνει να φαίνονται άσπροι και πράσινοι βόλοι. Επίσης σε πράσινες ταμπλέτες σε σχήμα καρδιάς των 5 μιλ. με ένα αύλακι στο κέντρο. Στη Μεγάλη Βρεταννία πουλιέται με το όνομα Δριναμύλη (μώβ καρδιές).

**Μεθεδρίνη (Methedrine):** Η μεθεδρίνη πουλιέται σε άσπρες ταμπλέτες των 5 μιλ. με αύλακι στη μέση ή σε άμπουλες για ενέσεις που περιέχουν 20 μιλ. Πιο συνηθισμένη στη μαύρη αγορά είναι η κρυσταλλική μεθεδρίνη, που αποτελείται από κονιορτοποιημένη μεθεδρίνη συνήθως ανακατεμένη με κάτι άλλο (π.χ. ζάχαρη άχνη ή μαγειρική σόδα).

## ● Νιτρικό Άμυλο (Amyl Nitrate)

**Νιτρικό Άμυλο (Amyl Nitrate):** Το νιτρικό άμυλο πουλιέται σε μικρές γυάλινες κάψουλες και έχει αποτέλεσμα μόνον όταν το εισπνέεις. Χρησιμοποιείται στην ιατρική για τη θεραπεία των θυμάτων των καρδιακών προσβολών. Άμα σπάσει το γυαλί ο λήπτης εισπνέει άμέσως τους άτμους. Κάνει μόνο ένα δευτερόλεπτο να ενεργήσει, αλλά διαρκεί μόνο δύο με τρία λεπτά. Είναι πολύ δραστικό ναρκωτικό, και έχει την ιδιότητα να παρατείνει τον σεξουαλικό όργασμο. Σε πολλές πολιτείες πουλιέται χωρίς συνταγή. Άμα γίνει συνήθεια μπορεί να προκαλεί πονοκεφάλους ή ναυτία, αλλά η δηλητηρίαση είναι πολύ σπάνια.

## ● Σορόπι για το βήχα (Cough-Syrup)

**Σορόπι του βήχα (Cough-Syrup):** Πολύ περίεργη συνήθεια, μά την αλήθεια. Με τόσα ναρκωτικά που κυκλοφορούν στη μαύρη, μερικοί επιμένουν να τη βρίσκουν με σορόπι του βήχα. Τό Ρομπιτουσίν Α-С μπορείτε να το αγοράσετε χωρίς συνταγή, αλλά στη Νέα Υόρκη πρέπει να υπογράψετε για να το πάρετε. Περιέχει μικρή ποσότητα κοδεΐνη, Pheniramine, Maleate, και Glyceril Guaiacolate (ένα χαλαρωτικό των μυών). Προκαλεί καταπράυνση και ευφορία. Η πιο συνηθισμένη μέθοδος λήψης είναι να ανακατέψετε την

Robitussin A-C με ίση ποσότητα ginger – ale και να την πιείτε. Να μην υποτιμάτε ποτέ την δραστηριότητα κανενός ναρκωτικού. Μπορεί να σας βλάψει υπερβολική δόση σοροπιού για το βήχα!

## ● Βαρβιτουρικά.

Τά βαρβιτουρικά είναι βασικά το αντίθετο από τις άμφεταμίνες. Δηλαδή κατευνάζουν το κεντρικό νευρικό σύστημα. Σε μικρές δόσεις ενεργούν σαν ήρεμιστικά, αλλά σε μεγαλύτερες είναι ύπνωτικά. Ο ύπνος που προκαλείται από τα βαρβιτουρικά δεν είναι φυσιολογικός, από την άποψη ότι περιορίζουν τη φυσική δραστηριότητα των όνειρων. **Η παρατεταμένη χρήση βαρβιτουρικών, μπορεί να οδηγήσει σε ψυχική κατάπτωση, γιατί το μυαλό δεν έχει πιά μέσο να εκτονωθεί όταν του στερήσεις τα όνειρα. Τά βαρβιτουρικά είναι συνήθως μέσο αυτοκτονίας. Γι' αυτό, όπως και με όλα τα ναρκωτικά, να ξέρετε τί κάνετε.**

«Ο βαρβιτουρομανής είναι ένα αξιοθρήνητο θέαμα. Δεν μπορεί να συντονίσει τις κινήσεις του, παραπατάει, πέφτει από τα σκαμνιά του μπάρ, τό φαγητό του πέφτει από τό στόμα, τόν παίρνει ο ύπνος στη μέση μιάς φράσης του. Είναι μπερδεμένος, καυγατζής και θλάκας.»

(William Burroughs, «Τό γυμνό γεύμα»)

### Τύποι βαρβιτουρικών:

**Λουμινάλ (Luminal):** Η θανάσιμη δόση είναι τά 800 με 1000 μιλιγκράμ περίπου. Τό λουμινάλ θεωρείται δραστικό βαρβιτουρικό μακράς διάρκειας. Πουλιέται συνήθως σε αύλακωμένες ταμπλέτες των 16 μιλ. (μώβ), των 32 μιλ. (άσπρες) ή των 100 μιλ. (πράσινες).

**Άμυτάλ (Amytal):** Κι αυτό θεωρείται δραστικό βαρβιτουρικό μεγάλης διάρκειας. Η βαριά δόση είναι ανάμεσα στα 100 και τά 250 μιλιγκράμ. Τό άμυτάλ πουλιέται σε ταμπλέτες σε σχήμα χαραγμένης κάψουλας, με τη λέξη «Lilly» γραμμένη άπάνω, και στα έξης χρώματα: Άνοιχτοπράσινο (15 μιλ.), κίτρινο (30 μιλ.), πορτοκαλί (50 μιλ.) και ρόζ (100 μιλ.).

**Άμυτάλ – Νάτριο (Amytal Sodium):** Παρόμοιο με τό παραπάνω άμυτάλ, αλλά πουλιέται σε άνοιχτογάλαζες κάψουλες με μία σκούρα μπλέ λουρίδα εκεί που σμίγουν τό πάνω και τό κάτω μέρος. Η ίδια δόση όπως και παραπάνω.

**Μπουιζόλ-Νάτριο (Butisol Sodium):** Τό μπουιζόλ πουλιέται σε επίπεδες ταμπλέτες σε χρώμα πράσινο, πορτοκαλί, ρόζ ή άνοιχτό μώβ. που γράφουν «Mc Neil». Η βαρεία δόση είναι 150 μιλ.

**Νεμπουτάλ (Nembutal):** Τό νεμπουτάλ είναι βαρβιτουρικό μικρής διάρκειας με ήρεμιστικά και ύπνωτικά αποτελέσματα. Ή βαρειά δόση του νεμπουτάλ (ή κίτρινης ζακέτας) είναι 200 μιλ. περίπου. Αυτό τό βαρβιτουρικό (όπως και όλα τά άλλα) είναι έξαιρετικά επικίνδυνο νά τό παίρνεις όταν τό σηκώτι έχει κάποια μόλυνση ή άρρώστεια. Τό νεμπουτάλ πουλιέται σέ κάψουλες κατακίτρινες μέ τό γράμμα «α» στό κάτω μέρος, σέ κάψουλες τών 50 μιλ. μέ άσπρους πάτους και κίτρινα καπάκια και τό γράμμα «α» στό κάτω μέρος. Καί σέ κάψουλες τών 100 μιλιγκράμ κατακίτρινες μέ τή λέξη «Abbott» γραμμένη άπάνω.

**Σεκονάλ (Seconal):** Τό σεκονάλ είναι ίσως τό πιό δημοφιλές βαρβιτουρικό τής μαύρης άγοράς, γιατί είναι πολύ δημοφιλές και στους γιατρούς. Τό λένε «κόκκινοι διάβολοι», «κόκκινα πουλιά» ή «κόκκινοι», από τό χρώμα πού έχουν οι κάψουλες. Πουλιέται σέ κόκκινες κάψουλες τών 32 μιλ. και ή βαρειά δόση είναι 150 μιλ. περίπου.

**Λίμπριουμ (Librium):** Τό λίμπριουμ είναι έλαφρό καταπραϋντικό και ή δόση πού συνιστάται συνήθως είναι 5 μέ 15 μιλιγκράμ τρεις μέ τέσσερις φορές τήν ήμέρα. Είναι από τά πιό εύκολα κατευναστικά πού μπορείς νά βρεις, γιατί οι γιατροί σου τά γράφουν μέ τό παραμικρό, για άϋπνια δηλαδή ή για όξεία νευρικήτητα. Πουλιέται σέ πράσινες-κίτρινες κάψουλες τών 5 μιλ. πού γράφουν «Roche 5» σέ καφέ-πράσινες κάψουλες τών 10 μιλ. πού γράφουν «Roche 10» και άσπρες -κίτρινες κάψουλες τών 25 μιλ. πού γράφουν «Roche 25».

**Βάλιουμ (Valium):** Κι αυτό έλαφρό ήρεμιστικό, μέ συνιστώμενη δόση 5 μέ 10 μιλ. δυό-τρεις φορές τήν ήμέρα. Πουλιέται σέ άσπρες ταμπλέτες τών 2 μιλ. και κίτρινες τών 5 μιλ. μέ τή λέξη «Roche».

**Θοραζίνη (Thorazine):** Πολύ ισχυρό ναρκωτικό. Έχει καταταχθεί στα βαρειά κατευναστικά και πρέπει νά χρησιμοποιείται μέ τεράστια προσοχή. Ή θοραζίνη χρησιμοποιείται στα τρελλάδικα για νά κρατάει τούς άσθενείς ήσυχους. Ή δόση πού συνιστάται συνήθως είναι 25 μιλ. περίπου. Έχει χρησιμοποιηθεί για τή θεραπεία κακών «ταξιδιών» μέ LSD. Παρ' όλα αυτά, όπως είπα και πριν, νομίζω ότι ή θοραζίνη μπορεί νά ήρεμήσει κάποιον, αλλά δεκάρα δέ δίνει για τό πώς θά ξεπνήσει. **Δέ σās συνιστώ τή χρήση της.**

## ● Δέρματα φρύνων

Ποτέ δέν τό δοκίμασα αυτό, αλλά ένας φιλαράκος πού κατάγεται από τό Τέξας όρκίζεται στ' όνομά του.

Προφανώς τό έμαθε όταν πήγαινε σχολείο κοντά στό Ρίο Γκράντε και είχε μιάν ύπεραφθονία από φρύνους τής έρήμου. Στα δέρματα τών φρύνων (είδος μεγάλωσμου βατράχου πού ζει βασικά στη στεριά) υπάρχει μιά ούσία πού τή λένε «μπουφοτενίνη» (bufotenine) και είναι παραισθησιογόνο.

## Μέθοδος άπομόνωσης τής μπουφοτενίνης από δέρματα φρύνων.

1) Μαζέψτε πέντε μέ δέκα φρύνους. Νά σιγουρευτείτε πώς είναι φρύνοι γιατί τά κοινά βατράχια δέν πιάνουν. Τό καλύτερο είδος είναι οι φρύνοι τών δέντρων.

2) Σκοτώστε τους όσο γίνεται πιό άνώδυνα και γδάρτε τους άμέσως.

3) Άφήστε νά ξεραθούν τά δέρματα στό ψυγείο για τέσσερις μέ πέντε μέρες, ή μέχρι νά γίνουν εύθραυστα.

4) Τρίψτε τά δέρματα σέ σκόνη και καπνίστε την. (Έχει πολύ άσχημη γεύση, γι' αυτό καλύτερα νά τήν ανακατέψετε μέ μέντα ή άλλο άρωματικό φυτό πού νά καπνίζεται).

5) Άπολαύστε το, είναι νόμιμο! Νά προσεύχεστε όμως νά μή γίνει καμιά μετενσάρκωση...

## ● Κόλλα (Glue)

Δέν μπορώ νά καταλάβω γιατί θά 'πρεπε νά μυρίζει κανείς κόλλα, όταν είναι έξ' ισου νόμιμο νά καπνίζει δέρματα φρύνων. Ή εισπνοή άτμών κόλλας είναι μεγάλη μαλακία, γιατί προκαλεί πονοκεφάλους, σύγχιση, κατάθλιψη, χάσιμο τής όρεξης, ναυτία και σέ μεγαλύτερες δόσεις κόμα και θάνατο. Σ' αυτήν αποδίδονται επίσης και **άνεπανόρθωτες βλάβες του έγκεφάλου.**

Ή μέθοδος μέ τήν όποία τήν εισπνέεις «κανονικά» είναι ή παρακάτω. Βάλτε μισό σωληνάριο κόλας άεροπλάνων (μή χρησιμοποιείτε πάστα πού δένουν βιβλία) ή όποιοδήποτε υγρό. βασίζεται στον τετραχλωράνθρακα σέ μιά πλαστική σακούλα. Μετά χώστε τό κεφάλι σας μέσα και εισπνεύστε. Τά αποτελέσματα διαρκούν μόνο 45 μέ 60 λεπτά, αλλά σ' αυτό τό διάστημα μπορεί νά χάσει κανείς τό συντονισμό τών κινήσεών του, νά βλέπει διπλά, και ακόμα νά έχει και μερικές παραισθήσεις όχι και τόσο σοί. Συνήθως πέφτετε σέ παραλήρημα σαν του μεθυσιοϋ, αλλά μερικοί άντιδρούν βίαια όπως μαθαίνω.

## ● Ναλλίνη (Nalline)

Είναι κάτι πρωτοφανές -ένα ναρκωτικό πού κάποιος ξεχασε ν' άπαγορέψει. Συνήθως χρησιμοποιείται για

ν' άποτρέψει τά άποτελέσματα μιās ύπερβολικής δόσης άλλου ναρκωτικού, αλλά μπορεί σέ μικρές δόσεις τών πέντε μέ δέκα μιλιγκράμ, νά παράγει ένα αίσθημα χαλάρωσης όμοιο μ' εκείνο τής μαριχουάνας. Σέ μεγάλες δόσεις μπορεί ν' άναποδογυρίσει τ' άποτελέσματα καί νά προκαλέσει άγχος, παραισθήσεις καί ναυτία. Στίς περισσότερες πολιτείες είναι προσιτό χωρίς συνταγή, αλλά πρέπει νά τό μεταχειρίζεσαι μέ προσοχή, γιατί είναι πολύ ισχυρό ναρκωτικό.

## ● Κοκαΐνη (Cocaine)

Ή κοκαΐνη στήν καθαρή μορφή της είναι μιά κρυσταλλική άσπρη σκόνη πού συνήθως τή ρουφάνε από τή μύτη ή τήν κάνουν ένεση, γιατί ή περισσότερη από τήν δραστικότητα της χάνεται άμα τήν πάρεις από τό στόμα. **Έγώ δέν άνακατεύομαι καθόλου μέ έnéσεις γιατί είναι ή μεγαλύτερη μαλακία πού μπορείς νά φανταστείς.** Τό νά ρουφάς κοκαΐνη από τή μύτη είναι μιά έμπειρία μοναδική. Έπιδρά στό κεντρικό νευρικό σύστημα σάν διεγερτικό καί χαρίζει ξάναμμα καί ευφορία καί σέ μερικές περιπτώσεις παραισθήσεις.

## ● Ήρωΐνη (Heroin)

**Είναι ή μεγαλύτερη, μεγαλύτερη μαλακία πού ύπάρχει!!** Οί ήρωινομανείς (junkies) μοιάζουν μέ παγιδευμένα ζώα –άπελπισμένα, πληγωμένα άγρια θηρία– πού θάκαναν τά πάντα γιά νά βρούν λεφτά ν' άγοράσουν τή δόση τους. "Αν ένδιαφέρεστε γι' αυτά τά σκατά καί τό βρίσκετε ευχάριστο, κάντε μιά βόλτα μέχρι τή γωνία Μπροντγουάϊη καί 70ης όδοϋ στή Νέα Ύόρκη\* καί περπατήστε γιά λίγο τριγύρω. "Αν δέν σιχαθείτε γιά τά καλά, κάτι πάει στραβά μέ σας, γιά νά μήν πώ τίποτ' άλλο.

Μπορεί νά χρειαστούν πολλές ένέσεις μέχρι νά σου γίνει μανία ή ήρωΐνη, αλλά **ή άποτοξίνωση είναι σκέτη φρίκη**, όπως καί τά μέρη όπου σέ άποτοξινώνουν, νοσοκομεία – κόλαση.

## ● Μοσχοκάρυδο (Nutmeg)

Μπορείτε νά χρησιμοποιήσετε καί τό μοσχοκάρυδο γιά ψυχεδελικές έμπειρίες, γιατί περιέχει τό συστατικό έλεμισίν (ή έλεμικίνη) πού έχει παραισθησιογόνες ιδιότητες. Ή παρακάτω συνταγή δέν συγκρίνεται μ' εκείνη πού δημοσιεύτηκε στό «East Village Other» γιά σάπιες πιπεριές, γιατί τό μοσχοκάρυδο\* έπιδρά έλα-

φρά, ένώ οί σάπιες πιπεριές άπλως βρωμάνε.

## Μέθοδος έτοιμασίας του μοσχοκάρυδου:

1) Πάρτε μπόλικα μοσχοκάρυδα όλόκληρα καί αλέστε τα στό μύλο του καφέ. Μετά ό μύλος θά μυρίζει γιά πάντα μοσχοκάρυδο καί δέν θά μπορείτε νά τόν χρησιμοποιήσετε γιά καφέ, γι' αυτό χρησιμοποιήστε ένα παλιό μύλο.

2) Άφου αλέστουν καλά τά μοσχοκάρυδα, κοπανίστε τα σ' ένα γουδί μέχρι νά γίνουν σκόνη.

3) Ή συνηθισμένη δόση είναι 10 ή 15 γραμμάρια. Μεγαλύτερη δόση προκαλεί φοβερή δίψα, άγχος καί έντονο χτυποκάρδι, αλλά οί παραισθήσεις είναι σπάνιες.

## ● Παρηγορικό (Paregoric)

Τό παρηγορικό είναι ένα θάμμα από όπιο καί καμφορά σέ συνδυασμένο διάλυμα, πού χρησιμοποιείται στήν ιατρική γιά νά περιορίζει τή διάρροια. Σήμερα δέν χρησιμοποιείται πιά όσο στά 1920–1930, αλλά μπορείς ακόμα νά τό βρεις σέ πολλές πολιτείες χωρίς συνταγή. Μπορείς νά τό πιεις (συνήθως μισή λίτρα) ή νά βουτήξεις τσιγάρα μέσα, νά τ' αφήσεις νά στεγνώσουν καί νά τά καπνίσεις. Προκαλεί όμως δυσκοιλιότητα καί καλό είναι νά τόχεις ύπ' όψιν σου προτού δοκιμάσεις.

## ● Φυστίκια (Peanuts)

Νά μιά άλλη συνταγή πού δέν έχω δοκιμάσει ποτέ. Μοϋ τήν έδωσε ό ίδιος φίλος πού μοϋδωσε κι εκείνη γιά δέρματα φρύνων. Μπορεί νά πιάσει, μπορεί καί όχι, αλλά αξίζει νά δοκιμάσετε άφου είναι νόμιμο.

1) Πάρτε μισό κιλό φυστίκια άράπικα όχι καβουρδισμένα (ώμά).

2) Καθαρίστε τα, φυλάξτε τά καφέ φλούδια καί πετάξτε τά τσόφλια.

3) Φάτε τά φυστίκια.

4) Τρίψτε τά φλούδια, στρίψτε τα σέ τσιγάρο καί καπνίστε τα.

## ● Φύλλα Ήορτανσίας (Hydrangea)

Πολύς λόγος γίνεται ότι τά φύλλα όρτανσίας έχουν ψυχεδελικές ιδιότητες. Μπορείτε νά τήν βρείτε καπνίζοντας φύλλα όρτανσίας, αλλά είναι θανάσιμο δηλητήριο καί είναι γνωστό ότι έχει σκοτώσει πολύ κόσμο. **Μή τήν καπνίζετε, ούτε νά τήν παίρνετε μέ όποιοδήποτε τρόπο.**

\* Σημ. μετ: Ή κάντε μιά βόλτα στό τμήμα άποτοξίνωσης στό Δαφνί!

● **Νά μεταχειρίζεστε τὰ ναρκωτικά μέ σεβασμό, μέ μέτρο καί κοινή λογική.**

Μιά λέξη ακόμα γιά τὰ ναρκωτικά, γιατί νομίζω πώς παρεξηγήθηκα ὅσον ἀφορᾶ τήν πραγματική χρήση τῶν ναρκωτικῶν. Πρέπει νά χρησιμοποιοῦνται μόνο σάν κάποια ἐμπειρία τῆς ζωῆς, παρά νά γίνουιν αὐτοσκοπός, ἔξω ἀπό τὰ ὅρια τῆς ὑπαρξης. Νά μεταχειρίζεστε τὰ ναρκωτικά μέ τόν ἴδιο τρόπο πού ἕνας κανονικός ἄνθρωπος μεταχειρίζεται τό ἀλκοόλ, δηλαδή μέ σεβασμό, μέ μέτρο καί κοινή λογική. **Νάχετε σάν κανόνα νά μήν παίρνετε ποτέ κάψουλες χωρίς πρῶτα νά τίς βρεῖτε σέ κάποιο λεξικό καί μάθετε τί ἀκριβῶς εἶναι!** Ἐνα θαυμάσιο βιβλίό σχετικά μ' αὐτά εἶναι τό «The Drug Takers» τῶν ἐκδόσεων Time-Life, πού περιέχει εἰκόνες ὅλων τῶν συνηθισμένων χαπιῶν καί κάψουλων.

**Ἀποφεύγετε νά κάνετε στόν ἑαυτό σας ἐνέσεις ὁποιοῦδήποτε ναρκωτικοῦ, καί, γιά ὄνομα τοῦ Θεοῦ, νάχετε τή φρονιμάδα νά μήν ἀφήνετε κανέναν ἄλλον νά σᾶς τίς κάνει!** Τά νοσοκομεῖα ἀποτοξίνωσης εἶναι γεμάτα περιπτώσεις νέων μέ ἠπατίτιδα πού πεθαίνουν γιατί δέν εἶχαν αὐτή τή στοιχειώδη λογική.

Τό ν' ἀνακατεύεις βαρβιτουρικά μέ ἀμφεταμίνες δημιουργεῖ συνήθως παράλογες, δυσάρεστες ἐντυπώσεις, ἂν καί ὑπάρχουν μερικοί βιτσιόζοι πού ὀρκί-

ζονται σ' αὐτό τό ἀνακάτεμα. Τό ν' ἀνακατεύεις βαρβιτουρικά μέ ἀλκοόλ εἶναι ἐπίσης φριχτό! Τό σπουδαιότερο εἶναι νά ἐλέγχετε ὅλες τίς πιθανότητες προτοῦ πάρετε ὁποιοδήποτε ναρκωτικό.

**Ν' ἀποφεύγετε τίς δυσάρεστες παρέες ὅταν εἴστε φτιαγμένοι,** ἰδιαίτερα μέ LSD καί μεσκαλίνη, γιατί κάποτε μιά κακή συντροφιά μπορεῖ νά σᾶς ρίξει σέ πανικό, ὅπως μπορεῖτε καί νά πάθετε καί μόνοι σας. Αὐτό συμβαίνει καί σέ μικρότερο βαθμό καί μέ τό χόρτο. Νά καπνίζετε μόνο μέ φίλους. Μερικοί σαδιστές πούστηδες ἔχουνε τή φήμη ὅτι παίζουν ἀφάνταστα σκληρά παιχνίδια μέ τό μυαλό κάποιου πού ἔχει φτιαχτεῖ.

Ἄν συντροφεύετε κάποιον πού τοῦχουν δώσει ὑπερβολική δόση ἠρωίνης, μήν πανικοβάλλεστε. Βάλτε τον νά περπατήσῃ, κρατήστε τον δραστήριο ὅλη τήν ὥρα, μέχρι νά βρεῖτε ἕνα γιατρό ἢ νοσοκομεῖο. Σέ καμιά περίπτωση μήν τόν ἀφήσετε νά πέσει σέ κῶμα. Ἐχω ἀκούσει γιά μερικά ἀντίδοτα, ὅπως ἡ ἔνεση διαλύματος ἀλάτων, ἀλλά δέν ἔχω καμιά ἰατρική ἐπιβεβαίωση γι' αὐτό καί δέν σᾶς τό συνιστῶ.

**Νά φέρεστε στά ναρκωτικά μέ σεβασμό, γιατί εἶναι πάντοτε δυνατότερα ἀπό σᾶς!**

Εἰκόνα 10: Πίνακας μετατροπῆς μονάδων βάρους

Pounds	Ounces	Grams	Kilos
1	16	453.6	0.4536
0.0625	1	28.35	0.0283
	0.0352	1	0.001
2.205	35.27	1,000	1

# Κεφάλαιο Δεύτερο:

## ΣΑΜΠΟΤΑΖ, ΗΛΕΚΤΡΟΝΙΚΑ, ΠΑΡΑΚΟΛΟΥΘΗΣΕΙΣ

(ΚΑΤΑΣΚΟΠΕΙΑ – ΑΝΤΙΚΑΤΑΣΚΟΠΕΙΑ)



Εικόνα 11: Ώτακουστής

«Η χώρα αυτή, όπως και οι θεσμοί της, ανήκουν στο λαό που την κατοικεί. Όταν βαρεθούν την κυβέρνηση τους, μπορούν να εξασκήσουν το συνταγματικό τους δικαίωμα να την αλλάξουν, ή το επαναστατικό τους δικαίωμα να την καταργήσουν ή να την ανατρέψουν.»

Αβραάμ Λίνκολν

Αυτό τό κεφάλαιο προορίζεται νά ἐξηγήσει καί νά συζητήσει μιάν ἄποψη τῆς ἐπανάστασης πού μᾶλλον ἔχουμε ξεχάσει, ὅτι δηλαδή στήν ἐπανάσταση ὑπερτερῆ τό στοιχεῖο τῆς δημιουργίας ἀντί γιά τόν τυφλό, καταστροφικό μηδενισμό πού ἔχουμε συνηθίσει. Τό κεφάλαιο αὐτό ἀσχολεῖται μέ τήν τακτική καί τήν στρατηγική. Γιά νά ἐπιτύχει μιά ἐπανάσταση πρέπει νά ἰσορροπεῖ ἀνάμεσα στό πάθος καί στόν πρακτικό νοῦ. Ἡ ἐπανάσταση πρέπει νά περιέχει τό μέξιμουμ τοῦ σχεδιασμοῦ καί τό μίνιμουμ τῆς βίας καί τῆς καταστροφικότητας. Οἱ διαδηλώσεις, οἱ ταραχές καί οἱ συγκεντρώσεις στούς δρόμους πολύ λίγο ἔχουν νά κάνουν μέ ἕναν ἀληθινό ξεσηκωμό. Εἶναι πολύ δυσκολότερο νά δημιουργεῖς παρά νά καταστρέφεις, καί μιά ἐπανάσταση πρέπει νά δημιουργεῖται.

Αὐτό τό κεφάλαιο δέν ἔχει τίποτα νά κάνει μέ συμβολικές διαμαρτυρίες. Τίς συμβολικές διαμαρτυρίες τίς περιφρονῶ. Δέν εἶναι παρά ἡ κατακραυγή τῶν ἀδύναμων, ἀνήμπορων φιλελεύθερων εὐνοούχων. "Ἄν κάποιος ἐπιθυμεῖ μέ δύναμη κάτι, πρέπει καί νά ἔχει τή δύναμη νά κάνει κάτι γι' αὐτό κι ὄχι νά ἐκπορνεύει τόν ἑαυτό του κάνοντας πράγματα συμβολικά. Πρέπει νά βγεῖ καί νά κάνει κάτι χειροπιαστό. Ἡ ἐποχή τῶν διαδηλώσεων ἀνήκει στό παρελθόν, ἢ τουλάχιστον ἔτσι ἐλπίζω. Ἄρκετά κράτησε. Πρίν ἀπό τρία χρόνια οἱ **Provos** στήν Ὁλλανδία τό κατάλαβαν καί ἄλλαξαν ριζικά τήν τακτική τους. Πέρασαν ἀπό τή βασίλειά τῶν εἰρηνικῶν διαδηλώσεων σ' ἐκείνην τοῦ ἀνταρτοπόλεμου. "Ἐριχναν δηλαδή βόλους στά πόδια τῆς ἐφιππῆς ἀστυνομίας, ἐξαπόλυαν χιλιάδες ποντίκια μέ σφυροδρέπανα ζωγραφισμένα στίς ράχες τους στό πάρτυ τῶν γενεθλίων τῆς βασίλισσας, καί ἀπειλοῦσαν νά μολύνουν τό ὑδραγωγεῖο τοῦ Ἄμστερνταμ μέ LSD πού τύχαινε νάναί νόμιμο ἐκείνη τήν ἐποχή. Τέτοιες ἐνέργειες δέν εἶναι καθ' αὐτό ἐπαναστατικές, ἀλλά ἡ ἀντίδραση τοῦ στρατοῦ καί τῆς ἀστυνομίας σ' αὐτές τίς ἐνέργειες αὐξάνει τό ἐπαναστατικό αἶσθημα.

Στήν Πράγα, ὅταν εἰσέβαλαν οἱ Ρῶσοι, ὑπῆρχε μιά πληθώρα πειρατικῶν ραδιοσταθμῶν ἑτοιμῶν γιά ἐκπομπές, ὑπῆρχε ἄριστα ὀργανωμένος τύπος καί πολλά ὑπόγεια εἶχαν μετατραπεῖ σέ ἐργαστήρια κατασκευῆς κοκτέιλ μολότωφ καί ἄλλων ὀπλων. Κι ἔτσι γεννᾶται τό ἐρώτημα: Γιατί οἱ Ἐνωμένες Πολιτεῖες νά μένουν τόσο πίσω ἀπό αὐτές τίς χώρες; Ἡ, γιά νά τό πούμε ἄλλοιῶς: Γιατί οἱ ἄμερικανοί ἀναρχικοί καί ἐπαναστάτες νά εἶναι περισσότερο πρόθυμοι νά καίνε σημαῖες καί πιστωτικές κάρτες παρά νά υἱοθετοῦν δημιουργικές, μή συμβολικές τακτικές, πού νά σκοπεύουν σέ μιά θετική ἀλλαγῆ; Νομίζω πῶς μιά ἀπό τίς ἀπαντήσεις, ἢ μᾶλλον ἕνα μέρος τῆς ἀπάντησης, εἶναι ὁ μῦθος τοῦ πόσο δύσκολο εἶναι νά σχηματίσεις κυβέρνηση. Αὐτή ἡ ἰδέα ὅτι ὁ σχηματισμός μιᾶς ἀντιπροσωπευτικῆς κυβέρνησης εἶναι δύσκολος, εἶναι τρίχες. Συμφωνῶ ὅτι γίνεται πολύ δύσκολο ὅταν ἐμ-

φανίζονται στό προσκήνιο συγκρούσεις συμφερόντων, ἀλλά κατά τά ἄλλα εἶναι τόσο ἀπλό ὅσο καί τό νά σχηματίσεις ὅτιδήποτε ἄλλο. Ἡ ἄμερικανική νεολαία εἶναι τρομαγμένη ἀπό τίς εὐθύνες τοῦ σχηματισμοῦ μιᾶς καινούργιας κυβέρνησης, τρομαγμένη κι ἀπό τόν ἑαυτό της, καί πάνω ἀπ' ὅλα τρομαγμένη ἀπό τίς ἴδιες τῆς τίς δυναμικές ἐνέργειες.

"Ἐνας φίλος μου μοῦ λέει συχνά, ὅτι ἂν οἱ νέοι τοῦ Νότου νοιώθουν νά ἀπειλοῦνται ἀπό τήν κυβέρνηση, τότε ἡ ἐπανάσταση θά πάρει στ' ἀλήθεια τό δρόμο της. "Ἀρχισα νά τόν πιστεῦω, γιατί στόν Νότο ὑπάρχει πολύ περισσότερο ἀνεπτυγμένο τό αἶσθημα τῆς κοινότητας. Μέ ἄλλα λόγια, ἡ ἐνότητα τῆς ἀγροτικῆς κοινωνίας δέν ἔχει σπάσει ἀκόμα ὅπως στό Βορρά. Στό Βορρά οἱ νεαροί πού παριστάνουν τούς ἐπαναστάτες ἀγωνίζονται γιά ἰδέες, κι ὄχι γιά ρεαλιστικούς σκοπούς. Καμιά ἐπανάσταση σ' ὅλη τήν ἱστορία δέν ἔγινε γιά τίς ἰδέες. Οἱ ἐπαναστάσεις γίνονται γιά πράγματα πιό χειροπιαστά: γιά τό ψωμί, τό ντύσιμο, τή στέγη καί γιά τήν ἀνακούφιση ἀπό τήν ἀνυπόφορη καταπίεση. Τό ἀληθινό καθῆκον τοῦ ἐπαναστάτη εἶναι νά δημιουργεῖ ἀνυπόφορη καταπίεση καί νά τήν κάνει φανερή. Ὁ ἀγροτικός Νότος, ὅταν νοιώθει ὅτι τά παραπάνω πράγματα κινδυνεύουν, ἀντιδρᾷ βίαια καί ἄμεσα, γιατί ἀγωνίζεται γιά τήν κοινότητά του, ὅπως ἀκριβῶς καί οἱ Μαῦροι Πάνθηρες καί οἱ Young Lords ἀγωνίζονται γιά τίς δικές τους κοινότητες. Οἱ κατ' ὄνομα «ἐπαναστάτες» φοιτητές τῶν κολλεγίων καί πανεπιστημίων ἀγωνίζονται γιά ἀφηρημένες ἰδέες. Ἐκτός ἀπό τόν Patrick Henry δέν ξέρω κανέναν ἄλλον πού νάναί πρόθυμος νά πεθάνει γιά κάτι τό ἀφηρημένο.

Ὁ τρόπος μέ τόν ὁποῖο αὐξάνει ὁ πληθωρισμός καί ἡ μέθοδος μέ τήν ὁποία τόν χειρίζονται ὁ Πρόεδρος καί τό Κογκρέσο, δέν μποροῦν παρά νά ἐπιβεβαιώσουν μιά ἀκόμα μεγαλύτερη καταπίεση στό κοντινό μέλλον. Αὐτή ἡ οικονομική καταστροφή θά λειτουργήσει σάν παράγοντας ἐνοποίησης. Δηλαδή οἱ λιμενεργάτες καί οἱ ἄνθρωποι τῶν συνδικάτων πού τόσο εἶναι ἀποξενωμένοι ἀπό τούς σημερινούς νέους, θά βρεθοῦν νά ἀγωνίζονται στήν ἴδια γραμμῆ μ' αὐτούς, γιά τήν ἴδια τους τήν ἐπιβίωση. Ἡ μαύρη πανοῦκλα τοῦ Λονδίνου, τελείωσε μέ τή μεγάλη πυρκαϊά πού κατέστρεψε τό Λονδίνο.

Ἄρκετες ὁμάδες προσπαθοῦν κιόλας νά ἀναπτύξουν δεσμούς μέ τά σωματεῖα τῶν ἐργαζομένων, ὑποστηρίζοντας τίς ἀπεργίες τους καί κάνοντας πορείες μέ πλακάτ καί συνθήματα. Τό μόνο πρόβλημα μ' αὐτές τίς ὁμάδες εἶναι ὅτι δέν καταλαβαίνουν πῶς δέν θά κερδίσουν ποτέ τήν ὑποστήρηξη τῆς ἐργατικῆς τάξης, ἐνόσω ἀκόμα ξεφωνίζουν Μαρξιστικούς δογματισμούς καί ρητορείες.

Πρίν ἀπό λίγους μήνες οἱ ἐφημερίδες γέμιζαν ἀπό εἰδήσεις γιά τίς πολιτικές ἐλευθερίες στό στρατό. Δέν τούς πέρασε οὔτε στιγμή ἀπό τό μυαλό, ὅτι μερικοί ἀπό ἐκείνους πού πῆγαν στό στρατό, δέν εἶχαν

άλλο σκοπό από τού να δημιουργήσουν μιάν ατμόσφαιρα πού θά οδηγούσε στην άνταρσία καί στη στάση. Οί μπολσεβίκοι έκαναν ακριβώς τού ίδιου στά 1914 καί 1915, γιατί ό εύκολότερος τρόπος να σχηματίσεις ένα άπελευθερωτικό στρατό είναι να τόν κλέψεις από κάποιον άλλον, ιδιαίτερα αν ανήκει στον έχθρό σου. Πολλές στρατιωτικές βάσεις έχουν δημιουργήσει «υπόγειες» έφημερίδες καί φυλλάδια πού έχουν μιά σχετικά μεγάλη έλευθερία του λόγου. Πολλές έξωτερικές ομάδες, βίαιες ή όχι, έχουν δημιουργήσει κιόλας μυστικούς δρόμους διαφυγής πού βοηθούν τούς άνυπότακτους καί τούς λιποτάκτες να πάνε σε ασφαλές χώρες. Έπειδή υπάρχει σε όλους ό έμφυτος φόβος να δράσουν από μόνοι τους, είναι προφανές πως όσο τού κίνημα μεγαλώνει, τόσο μεγαλώνει ή έπιθυμία να γίνεις μέλος του, καθώς καί ή πιθανότητα έπιτυχίας.

Η κυβέρνηση, μέ τή βοήθεια του στρατού φυσικά, έχει γονιμοποιήσει χωρίς να τού καταλάβει τού μεγαλύτερο υπόγειο κίνημα έναντι της στό Βιετνάμ, μόνο καί μόνο μέ τούς καταπιεστικούς νόμους σχετικά μέ τή χρήση της μαριχουάνας. Αυτή ή καταπιεστική ενέργεια, έχει καταφέρει από μόνη της να ένώσει περισσότερους στρατιώτες καί στρατιωτικούς έναντι της Κυβέρνησης, απ' όσο όλες οι άλλες καταπιεστικές ενέργειες μαζί. Μιά κυβέρνηση πάντα δημιουργεί τήν επανάσταση μέσα στους κόλπους της, χωρίς τήν όποια δέν μπορεί να υπάρξει ξεσηκωμός.

«Η έλευθερία δέν είναι ένα αγαθό πού χαρίζεται στους σκλάβους άμα τού απαιτήσουν. Είναι ένα άνεκτήμητο θραβείο, τού λαμπρό τρόπαιο των άγώνων καί της θυσίας».

(Kwame Nkrumah, «Σας μιλάω για έλευθερία»)

## ● ΗΛΕΚΤΡΟΝΙΚΕΣ ΣΥΣΚΕΥΕΣ ΠΑΡΑΚΟΛΟΥΘΗΣΗΣ (BUGGING DEVICES)

Ένα από τά μεγαλύτερα προβλήματα μέ κάθε όνομα πού άντηχει έστω καί ελάχιστα τεχνολογικά, είναι ό τι τρέπει τούς ανθρώπους σε φυγή, γιατί πάντα τούς τρομάζει μέχρι θανάτου κάτι πού δέν μπορούν να καταλάβουν. Όμως οι ηλεκτρονικές συσκευές για ώτακουστές είναι ή απλούστερη καί ίσως ή φτηνότερη μέθοδος κατασκοπείας πού διαθέτει τού κίνημα μέχρι στιγμής.

Κάθε «υπόγειο» κίνημα ή άληθινά επαναστατική ομάδα πρέπει να είναι πάντα ενήμερα πάνω στην τεχνολογία της εποχής τους. Είναι άνώφελο να πολεμάς μέ πέτρες καί ξύλα. Μερικοί υποστηρίζουν ό τι ό τρίτος παγκόσμιος πόλεμος δέν θα γίνει μέ άτομικά όπλα, αλλά μάλλον μέ κομπιούτερς πού θα βρίσκονται εκατομμύρια μίλια μακριά. Καί θα χάσει τή μάχη ή μηχανή πού θα κάψει πρώτη τήν ασφάλειά της. Τά

ηλεκτρονικά παίζουν ένα τεράστιο ρόλο στό σημερινό άμερικάνικο τρόπο ζωής, καί θα παίξουν ένα ρόλο ακόμα πιό φοβερό σε κάθε μορφή ξεσηκωμού πού μπορεί να συμβεί στό μέλλον.

Μου φαίνεται παράξενο πού οι ιδιωτικές βιομηχανίες καί πρακτικά όλες οι κυβερνητικές υπηρεσίες (καί όχι μόνο τού FBI καί ή CIA) χρησιμοποιούν αυτές τις μικροσκοπικές έπινοήσεις εδώ καί χρόνια καί μάλιστα μέ φανταστική έπιτυχία, ενώ στους ανθρώπους πού δρούν «υπόγεια» ούτε πού τούς κόβει να ό τι θα μπορούσαν να χρησιμοποιήσουν τις ίδιες έπινοήσεις μέ τήν ίδια πιθανότητα έπιτυχίας έναντι των ίδιων οργανισμών καί υπηρεσιών. Η πληροφορηση παίζει πολύ μεγάλο ρόλο σε κάθε κίνημα, γιατί χωρίς αυτήν οι ομάδες πάνε κυριολεκτικά σκουντουφλώντας στό σκοτεινά, κι ό τι κι αν καταφέρουν, είναι από καθαρή τύχη.

Όταν φτάσει ό καιρός πού τού κίνημα θα χρειαστεί έξοπλισμό καί οι άγώνες στις πόλεις θα πάρουν συγκεκριμένο σχήμα, τότε τού πιό προφανές μέρος όπου μπορείς να βρεις υλικό είναι ό ίδιος σου ό έχθρος. Ένα μικροφωνάκι τοποθετημένο σήμερα, θα σου δώσει τις άπαραίτητες πληροφορίες σαν έρθει ή ώρα. Η θέση του έχθρου είναι κάτι πού έχει πολύ μεγάλη σημασία να ξέρεις, όταν ένα όλόκληρο σύνταγμα στρατού ξεκινάει να χτενίσει μιά όλόκληρη κοινότητα καί να μαζέψει κάμποσους «υποπτους» για προφυλάκιση καί ανάκριση. Όπως καί στό Άουσιβιτς, ό στρατός θα αναθέτει τήν υπόθεση σε άσυνειδήτους δικηγόρους πού θα ξεφωνίζουν: «Θά τακτοποιήσω άμέσως τήν υπόθεση μόλις βρω ποιός είναι ό υπεύθυνος».

Κάθε είδος σαμποτάζ ή ενέδρας θα είναι τελείως άσκοπο χωρίς κάποια πληροφορηση πάνω στις ενέργειες καί τις κινήσεις του έχθρου. Σήμερα αυτό δέν είναι τόσο ξεκάθαρο, όσο θα είναι στό μέλλον, έφ' όσον οι έφημερίδες έχουν ακόμα ένα δεδομένο βαθμό έλευθερίας.

«Για μεγάλη μας κατάπληξη, ανακαλύψαμε ό τι μεγάλος αριθμός όμοσπονδιακών υπηρεσιών χρησιμοποιούν τήν παγίδευση καί μαγνητοφώνηση παραβιάζοντας τόν όμοσπονδιακό νόμο, τούς νόμους των πολιτειών καί τούς κανονισμούς των υπηρεσιών... Υπάρχουν μικροσκοπικά μικρόφωνα, πού μερικά είναι μικρότερα κι από μιά δεκάρα. Μπορούν να κρυφτούν μέ πάρα πολλούς διαφορετικούς τρόπους. Υπάρχουν μικρόφωνα πού μπορείς να τά συνδέσεις σ' ένα λεπτό ραβδί καί να τά περάσεις μέσα από τόν τοίχο ενός διαμερίσματος στον γύψινο τοίχο του διπλανού. Υπάρχουν μικρόφωνα – σωλήνες πού χτίζονται μέσα στους τοίχους ενός κτιρίου όταν ακόμα χτίζεται. Αυτά τά μαραφέτια χρησιμοποιούνται διαδομένα από τούς ιδιωτικούς ντετέκτιβ καί τούς βιομηχανικούς καί συνδικαλιστικούς κατασκόπους. Μπορεί να σας φαίνεται έκπληκτικό, αλλά κανένας όμοσπονδιακός νόμος δέν τά άπαγορεύει... Άκόμα ένα άλλο κόλπο πού χρησιμοποιεί ή Έφορία είναι να πα-



γιδεύει τὰ δωμάτια όπου ἐξετάζονται οἱ φορολογούμενοι, συχνά μαζί μέ τούς δικηγόρους τους, γιά νά πιάσει πιθανούς φοροφυγάδες.»

**Γερουσιαστής Edward V. Long, 2-2-1966.**

Ἐπάρχουν κάμποσοι τύποι ἠλεκτρονικῶν συσκευῶν γιά ὑποκλοπές (ἢ «παγιδεύσεις»), καί θά σᾶς τούς παρουσιάσω ὅλους μέ τή σειρά. Ὁ πιό κοινός τρόπος παρακολούθησης εἶναι ὁ ἔλεγχος τηλεφωνικῶν συνομιλιῶν καί ἡ καταγραφή τους σέ μαγνητοταινία. Αὐτός ὁ τρόπος εἶναι καί ὁ ἀπλούστερος γιά τούς κυβερνητικούς πράκτορες. Ἄρκει ἓνα τηλεφώνημα σέ οποιαδήποτε τηλεφωνική ἐταιρεία καί ἔχουν ἀμέσως τήν πλήρη βοήθειά της. Μιά προειδοποίηση γιά ὅσους συνηθίζουν νά φλυαροῦν στό τηλέφωνο: **Κανείς δέν εἶναι τόσο μικρός, ὥστε νά μὴν τόν προσέξουν. Ἄν αὐτό πού ἔχετε νά πείτε ἀπό τό τηλέφωνο δέν θάπρεπε νά τ' ἀκούσει ἓνας μπάτσος, κρατήστε το γιά τόν ἑαυτό σας.**

Στίς 17 Ἰουνίου τοῦ 1966, ὁ Γερουσιαστής τῆς Μασαχουσέτης Μάριο Οὐμάνα, πού ἦταν πρόεδρος τῆς Ἐπιτροπῆς Μασαχουσέτης γιά τίς ἠλεκτρονικές ὠτακουστικές συσκευές, εἶπε σέ μία διάσκεψη ὅτι ἡ Ἐταιρεία Τηλεφῶνων καί Τηλεγράφων τῆς Νέας Ἀγγλίας μεταχειριζόταν ἓνα σύστημα μέ τό ὅποιο παρακολουθοῦσε ὅλες τίς τηλεφωνικές γραμμές τῆς Βοστώνης γιά περισσότερο ἀπό ἓνα χρόνο.

Ὅλα αὐτά μπορεῖ νά φαίνονται πολύ τεχνολογικά καί μπερδεμένα, ἀλλά στήν πραγματικότητα τό νά παγιδέψει ἓνα τηλέφωνο εἶναι τόσο εὐκόλο, πού πολλά σχολιαρόπαιδα τό κάνουν –παράνομα– στούς γονεῖς ἢ τούς φίλους τους γιά ἀστεῖο. Ἐπάρχουν πολλές συνταγές γιά νά φτιάξεις στό σπίτι σου συσκευές παρακολούθησης, ἀλλά οἱ περισσότερες ἀπ' αὐτές δέν εἶναι ἀποτελεσματικές, καί ἔτσι αὐτές πού πουλιοῦνται στό ἐμπόριο εἶναι πολύ ἀποτελεσματικότερες καί φτηνότερες.

Ὁ πιό εὐκόλος τρόπος νά ἐγκαταστήσετε ἓνα «παγιδευτή» εἶναι νά συνδέσετε μία δεύτερη τηλεφωνική συσκευή στήν ἴδια γραμμή μέ τή συσκευή πού θά παρακολουθήσετε. Αὐτή ἡ μέθοδος εἶναι πολύ πρωτόγονη καί ξεπερασμένη, γιατί ὅποτε σηκώνετε τό ἀκουστικό θά ἀκούγεται ἓνα «κλίκ» καί ἡ τηλεφωνική ἐταιρεία θά καταγράψει μία ὑπερφόρτωση τῆς γραμμῆς πού θά τήν χρεώνει στόν συνδρομητή της. Μιά ἀπλή μέθοδος γιά νά τό ξεπεράσετε, εἶναι ν' ἀγοράσετε ἓνα δεύτερο ἀκουστικό, πού θά σᾶς ἐπιτρέψει νά ἀκούτε τή συνδιάλεξη χωρίς νά σηκώσετε τό ἀκουστικό τῆς δεύτερης συσκευῆς καί ὑπερφορτώσετε τή γραμμή. Τά δεύτερα ἀκουστικά πουλιοῦνται γιά 10 δολ. ἀπό τήν Continental Telephone Supply. Αὐτό τό μαραφέτι ἐγκαθίσταται σέ μία σχισμή πού ὑπάρχει πίσω ἀπό τά καθιερωμένα ἐπιτραπέζια τηλέφωνα. Δέν χρειάζεται νά σηκώσετε τό κανονικό ἀκουστικό τῆς δεύτερης συσκευῆς. (βλέπε εἰκόνα 12).

Ἴσως ἀκόμα ἀπλούστερος ἀπό τόν προηγούμενο παγιδευτή, εἶναι ὁ τρόπος συνδέσεως μέ ἐπαγωγή, μέ τόν ὅποιο ἐλέγχεις τίς συνομιλίες. Ἡ σύνδεση ἐπαγωγῆς δέν εἶναι παρά ἓνα κοινό καρφί τυλιγμένο σφιχτά μέ σύρμα καί τοποθετημένο παράλληλα μέ τήν τηλεφωνική γραμμή. Ἄν τό φτιάξετε μόνοι σας μπορεῖ νά λειτουργήσει, ἀλλά, ὅπως καί μέ τήν προηγούμενη μέθοδο, σᾶς συνιστῶ θερμά νά τό ἀγοράσετε ἔτοιμο. Κοστίζει 3 μέ 5 δολ. Τά πιό πολλά ἄρκει νά τά συνδέσεις στόν πάτο τοῦ τηλεφώνου, καί τό καλώδιο πού θά συνδέει τό «καρφί» μέ τά ἀκουστικά σας, πρέπει νά τό κρύψετε καλά, εἴτε σέ κουφώματα εἴτε σέ ἄλλα ἀπροσπέλαστα μέρη.

Στήν ἴδια κατηγορία ἀνήκει αὐτό πού λέγεται βεντουζα, πού δέν εἶναι τίποτα παραπάνω ἀπό ἓνα συνηθισμένο παγιδευτή μέ μορφή βεντούζας, πού μπορεῖ νά κολλήσει σέ οποιοδήποτε μέρος τοῦ τηλεφώνου. Ἡ βεντούζα εἶναι ἰδεώδης γιά τήν μαγνητοφώνηση τῶν συνομιλιῶν, γιατί μπορεῖ νά συνδεθεῖ κατ' εὐθείαν μέ μαγνητόφωνο. Οἱ βεντούζες δέν κάνουν παραπάνω ἀπό 88 σέντς καί πουλιοῦνται ταχυδρομικῶς ἀπό μερικές φέρμες πού ἀναφέρονται στό τέλος τοῦ κεφαλαίου.

Ἀλλά ἡ πραγματική παγίδευση τηλεφώνου πού ἀκούγεται τόσο συχνά στίς εἰδήσεις εἶναι ἐξίσου ἀπλή μέ τίς μεθόδους πού ἀναφέρθηκαν ἤδη, ἀλλά κάπως ἀκριβότερη. Τό «μαῦρο κουτί» εἶναι ἓνα ὄργανο πού μπαίνει στίς ἴδιες τίς τηλεφωνικές γραμμές καί σοῦ ἐπιτρέπει, μέ ἓνα μετασχηματιστή, νά κρυφακοῦς τίς συνομιλίες πού θέλεις, καί νά τίς μαγνητοφωνήσεις κιόλας. Τό καλύτερο μέρος γιά τήν τοποθέτηση τοῦ «μαύρου κουτιοῦ» εἶναι τά σημεῖα διακλαδώσεως τῶν γραμμῶν, ἀλλά μποροῦν νά τοποθετηθοῦν καί σέ οποιοδήποτε σημεῖο τῆς τηλεφωνικῆς γραμμῆς. Ἀπό αὐτούς πού χρησιμοποιοῦν μαύρα κουτιά, οἱ περισσότεροι τά φτιάχνουν μόνοι τους, ἀφοῦ δέν ἀποτελοῦνται παρά ἀπό ἓνα μετασχηματιστή, μερικά κλίπς κι ἓνα ζευγάρι ἀκουστικά, ἀλλά μπορεῖτε νά τά ἀγοράσετε ἀπό τήν R&S Research INC. Houston, Texas γιά 35 δολ. περίπου.

Ἡ ἐπόμενη μορφή παρακολούθησης τηλεφώνου εἶναι ὁ «μεταδότης γραμμῆς», πού μεταδίδει μέ ραδιοκύματα τήν τηλεφωνική συνομιλία πού θέλετε ν' ἀκούσετε. Τό μεγάλο πλεονέκτημα αὐτῆς τῆς συ-

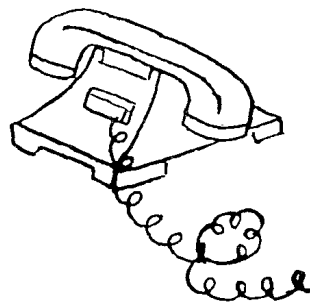

Εἰκόνα 12: Τό δεύτερο ἀκουστικό

σκευής είναι ότι δέν χρειάζεται να μπει κανείς στο ξένο κτίριο ούτε να σκαλίσει τό τηλέφωνο γιά να τό παγιδέψει. Κι άκόμα, μέ τό μικροσκοπικό της μέγεθος, μπορεί να κρυφτεί σ' όποιοδήποτε σημείο τής τηλεφωνικής γραμμής χωρίς μεγάλη δυσκολία. Οί περισσότερες άπ' αυτές τής συσκευές λειτουργούν μέ τής καθιερωμένες συχνότητες τών FM και μεταδίδουν πρós όλες τής κατευθύνσεις άπό 60 ως 400 μέτρα. Πλάκα πού θάχε να βλέπατε τά μούτρα τής αστυνομίας άμα ανακαλύψουν ότι τά δικά τους τηλέφωνα είχαν παγιδευτεί και οί δικές τους συνομιλίες μεταδίδονταν σέ μιάν όλόκληρη κοινότητα. Αυτοί οί μικροί τηλεφωνικοί ραδιο-μεταδότες πουλιούνται ταχυδρομικώς άπό πολλές φίρμες γιά 45 μέ 60 δολ., αλλά μπορείτε να αγοράσετε και τά σχέδιά τους γιά 2,98 δολ. άπό τήν Trin-Tron, Dallas, Texas.

Αυτά είναι βασικά τά φτηνότερα και πιό άποτελεσματικά μηχανήματα παρακολούθησης, άν και υπάρχουν πολλά περισσότερα, πολύ πιό πολύπλοκα, πού κάνουν τά πιό άπίστευτα πράγματα. "Αν είστε πλούσιος και σκαμπάζετε άπό ηλεκτρονικά, ένας μεγάλος δρόμος γιά κατασκόπευση είναι άνοιχτός μπροστά σας, άφου όλες οί μεγάλες εταιρείες ηλεκτρονικών πουλάνε έτοιμοπαράδοτες συσκευές πού μπορούν να τοποθετηθούν μέσα σέ δευτερόλεπτα. "Ενας άπό τούς πιό δημοφιλείς έτοιμους παγιδευτές μοιάζει ακριβώς μέ τόν μεταδότη ενός συνηθισμένου τηλεφώνου. Μπορεί να τοποθετηθεί σέ λιγότερο άπό δέκα δευτερόλεπτα, γιατί ή συσκευή αυτή άπλώς αντικαθιστά τόν κανονικό άναμεταδότη τής τηλεφωνικής εταιρείας. Αυτοί οί μικροί μηχανισμοί είναι τόσο καλοί, πού σέ πολλές περιπτώσεις έχουν ξεγελάσει και τής ίδιες τής τηλεφωνικές εταιρείες. Κάνουν περίπου 200 δολ. και μπορείτε να τούς βρείτε είτε στό Trin-Tron του Τέξας είτε στην Continental Telephone τής Νέας Υόρκης.

Γιά τούς πολύ - πολύ θλάκες, υπάρχουν και έτοιμα παγιδευμένα τηλέφωνα. Γιά τήν τοποθέτησή τους, άρκει να άποσυνδέσετε τό παλιό τηλέφωνο και να συνδέσετε τό παγιδευμένο. (Πολλοί επαγγελματίες ώτακουστές παρουσιάζονται σαν έπιδιορθωτές τής τηλεφωνικής εταιρείας.) Αυτά τά προ-παγιδευμένα τηλέφωνα μπορείτε να τά παραγγείλετε ταχυδρομικώς άπό πολλές φίρμες και κάνουν 250 δολ. περίπου.

Τό πιό πολύπλοκο μηχανήμα πού έχω άκουστά πώς είναι προσιτό στό κοινό, (γιατί ποιός ξέρει τί διάβολο άλλα μέσα διαθέτει ή κυβέρνηση) έχει τό όνομα «Μεταδότης Άπειρου». Είναι μιά συσκευή πού επιτρέπει σέ κάποιον να πάρει όποιοδήποτε άριθμό στό τηλέφωνο, άσχετα άπό τήν άπόσταση, και μέ ένα ηλεκτρονικό ταλαντωτή τόνου να έξουδετερώσει τό κρουδούνισμα του τηλεφώνου πού παίρνει άνοίγοντας τήν γραμμή κι έτσι ν' άκούει ότιδήποτε στόν χώρο του παγιδευμένου τηλεφώνου χωρίς να χρειαστεί να σηκωθεί τό άκουστικό του. Αυτά τά μικρά θαύματα τής έποχής μας πουλιούνται μέ 1000 δολ. περίπου,

άλλά μερικές φίρμες κάνουν έκπτωση.

Η ειρωνία είναι ότι ό κόσμος δυσκολεύεται να τό χωνέψει ότι τά τηλέφωνα πράγματι μπορούν να παγιδευτούν. "Έχω κουβεντιάσει μέ μερικούς πού τώρα τελευταία τούς μάγκωσαν γιά ναρκωτικά, και είχαν στ' άλήθεια μεσάνυχτα. Φαίνονταν άνίκανοι να καταλάβουν γιατί ή αστυνομία διάλεξε τό δικό τους διαμέρισμα γιά να κάνει «ντού». "Αν χαζεύετε στό τηλέφωνο και μένετε σέ περιοχές όπως τό Χάρλεμ ή τό Λόουερ "Ηστ Σάϊντ\*, είστε άληθινά κρετίνοι και σάς άξίζει πού σάς μαγκώνουν.

"Όταν έμενα στό Σαϊν Μάρκ Πλέηζ\* μ' ένα φίλο, είχαμε ένα προαίσθημα ότι παρακολουθούσαν τό τηλέφωνό μας, αλλά δέν είχαμε καμιάν άπόδειξη, μέχρι πού κάποια μέρα ό φίλος μου πήγε να κάνει ένα τηλεφώνημα. Κατά κάποιο τρόπο, αυτά τά τζίνια τής τεχνολογίας είχαν μπουρδουκλώσει τόν παγιδευτή, και πιάσαμε κατ' ευθείαν γραμμή μέ τόν άξιωματικό ύπηρεσίας του 9ου αστυνομικού τμήματος. Δέν χρειάζεται να σάς πω τί γέλια κάναμε γιά ώρες.

Στήν ίδια κατηγορία μέ τούς παγιδευτές τηλεφώνου, άν και είναι συνηθως πιό επικίνδυνοι, άνήκουν και οί μυστικοί μπάτσοι και οί άνθρωποι του FBI, πού «ξεψαχνίζουν» τής έξτρεμιστικές ομάδες. Φτάνεις μέχρι τό σημείο να μην ξέρεις ποιόν να εμπιστευτείς. "Ενα σημάδι γιά να ξεχωρίζετε τούς μυστικούς τής Νέας Υόρκης (άλλά όχι και του FBI), είναι ότι οί περισσότεροι έχουν γενειάδες, αλλά κοντά μαλλιά. Κι αυτό γιατί οί περισσότεροι μυστικοί περιφέρονται σ' όλη τήν πόλη, κι άν άφηναν μακριά μαλιά, πώς θα έμφανιζόντουσαν στό Κουήνς;\* Άπό τήν άλλη, οί άνδρες του FBI έχουν πολύ περισσότερα χρόνια στό επάγγελμα και ξέρουν να κανονίζουν καλύτερα τής μεταμφιέσεις τους. "Αν νομίζετε ότι γνωρίζετε κάποιον μυστικό, κάντε στόν έαυτό σας μιά χάρη και μείνετε μακριά του, και προειδοποιήστε τούς φίλους σας γι' αυτόν. "Αν έχετε και τά κότσια, μπορείτε να σπάσετε μεγάλη πλάκα, άφου έσεις θα ξέρετε τί γουρούνι είναι, αλλά εκείνος δέν θα ξέρει ότι ξέρετε. Τά περιοδικά East Village Other, The Rat και The Berkeley Tribe γιά κάμποσο καιρό δημοσίευαν φωτογραφίες μυστικών μπάτσων.

Κατά τή διάρκεια τής επανάστασης στην Ίρλανδία, οί Βρεταννοί χρησιμοποίησαν μιά πολύ κτηνώδη και άπάνθρωπη τρομοκρατία γιά να ύποτάξουν τό λαό. "Αν και ή ιδέα τής τρομοκρατίας εύρισκε αντίθετο τόν Ίρλανδικό Δημοκρατικό Στρατό (I.R.A.), κατέφυγε σ' αυτήν μόνο σαν τελευταίο μέτρο κατά τών Βρεταννών και έπιασε. 'Ο IRA έδωσε να καταλάβουν πώς γιά κάθε άγρότη πού θα σκότωναν οί Βρεταννοί, θα

\* Σημ. Μετ: Harlem, Lower East Side: Τό Γκέτο τών Μαύρων και τό «Εξάρχεια» τής Νέας Υόρκης.

\* Σημ. Μετ. St Mark's Place: 'Οδός στή φρικογειτονιά East Village του Manhattan

\* Queens. Πλούσια και συντηρητική περιοχή τής Νέας Υόρκης.

πέθαιναν δύο Άγγλοι πολίτες, και για κάθε αγροτόσπιτο που θα 'καναν στάχτη οι Βρεταννοί, θα καίγονταν δύο σπίτια βασιλοφρόνων. Και οι Βρεταννοί αποφάσισαν να σταματήσουν την τρομοκρατική τακτική τους.

Η ίδια μορφή τρομοκρατίας εξασκείται σήμερα σε κάθε γκέτο αυτής της χώρας, και πιστεύω ακράδαντα ότι ο μόνος τρόπος να σταματήσει είναι τό να μάθουν όλοι τί πάει να πει τρομοκρατία, και ότι στο ίδιο παιχνίδι μπορούν να παίζουν δύο αντίπαλοι.

## • Μικρόφωνα

Η έκλογή των μικροφώνων για παρακολούθηση είναι πολύ ενδιαφέρον θέμα, γιατί υπάρχουν πάρα πολλοί τύποι και μερικοί δέν είναι τόσο αποτελεσματικοί όσο άλλοι. Τό μικρόφωνο πρέπει να είναι αρκετά μικρό για να μπορεί να κρυφτεί και ταυτόχρονα αρκετά ισχυρό για να πιάνει ψίθυρους από τά πέντε μέτρα. Αλλά τά μικρόφωνα μπορούν να συνδεθούν με μαγνητόφωνα που λειτουργούν μόνο όταν πιάνουν φωνή, με ένισχυτές ή με μεταδότες ραδιοφωνικών κυμάτων.

Υπάρχουν πολλοί βασικοί τύποι μικροφώνων και όλοι έχουν τά μειονεκτήματά τους. Προσπαθήστε ν' αποφεύγετε τά μικρόφωνα που λειτουργούν με μπαταρίες, γιατί οι μπαταρίες έχουν την αναίδεια να τελειώνουν στό πιό σπουδαίο μέρος μιās συνομιλίας. Ίσως ο πιό σημαντικός κανόνας για την τοποθέτηση μικροφώνων ή παγίδεψη τηλεφώνων είναι να μήν προσπαθήσετε να πάρετε πίσω τούς παγιδευτές

αφού τούς τοποθετήσετε, γιατί πολλοί ώτακουστές έχουν συλληφθεί μ' αυτό τόν τρόπο. Πολλοί επαγγελματίες ώτακουστές ξέρουν από πείρα ότι είναι ασφαλέστερο να τοποθετούν δύο μικρόφωνα αντί για ένα, ώστε άμα αποτύχει τό ένα να υπάρχει τό άλλο, αλλά έτσι αυξάνει και ή πιθανότητα να τά ανακαλύψουν.

Ο πρώτος και ίσως πιό κοινός τύπος μικροφώνου είναι τό λεγόμενο «κουμπί κάρβουνου» Περιέχει λεπτούς κόκκους κάρβουνο ανάμεσα σε λεπτά διαφράγματα. Καθώς ο ήχος χτυπάει τό διάφραγμα, αυτό με τή σειρά του συμπιέζει και αποσυμπιέζει τό κάρβουνο, κανονίζοντας έτσι την ποσότητα ήλεκτρισμού που περνάει μέσα από αυτό. (Βλέπε εικόνα 13). Αυτοί οι τύποι μικροφώνου χρησιμοποιούνται στά τηλεφωνα και σε πολλά μικρόφωνα φτηνών μαγνητοφώνων. Υπάρχουν μερικά μειονεκτήματα: τά καρβουνάκια δέν είναι αρκετά εύαισθητα για να πιάνουν ήχους πέρα από τά 4-5 μέτρα. Χρειάζονται επίσης και μπόλικη ενέργεια.

Ο δεύτερος τύπος μικροφώνου λέγεται κρυσταλλικό μικρόφωνο, γιατί χρησιμοποιεί κάτι κρυστάλλους. Είναι καλός τύπος μικροφώνου, γιατί δέν χρειάζεται έξωτερικό βολτάζ, αφού κάθε κρύσταλλος όταν ύφίσταται πίεση παράγει δικό του βολτάζ. Είναι και αρκετά εύαισθητος, αλλά πρέπει να συνδεθεί με ένισχυτή. Τό μόνο μειονέκτημα σ' αυτόν τόν τύπο είναι ότι είναι σχετικά άστατος όταν χρησιμοποιείται σε έξωτερικούς χώρους, κι ακόμα ή θερμοκρασία στους έσωτερικούς μπορεί να τόν βγάλει άχρηστο. Μπορείτε όμως να τόν παραγγείλετε μόνο με 50 σέντς από μερικές φίρμες ταχυδρομικώς.

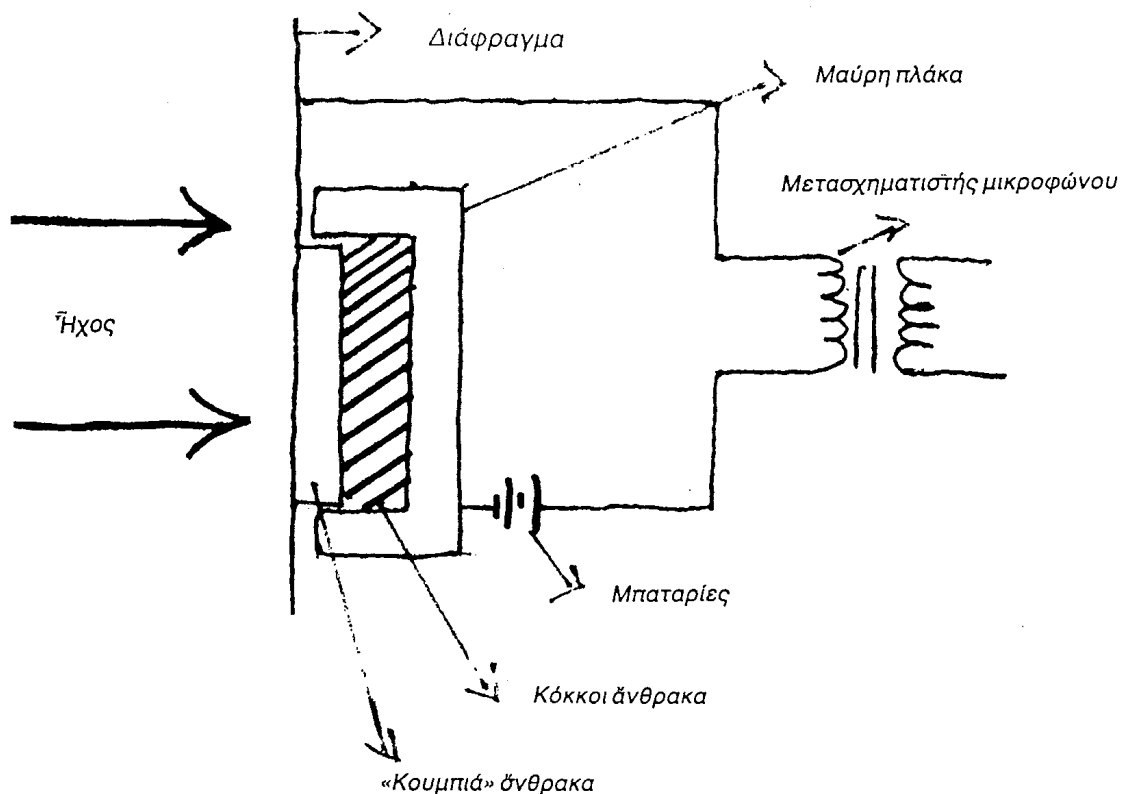

Εικόνα 13.: Τό μικρόφωνο με άνθρακα (carbon button)

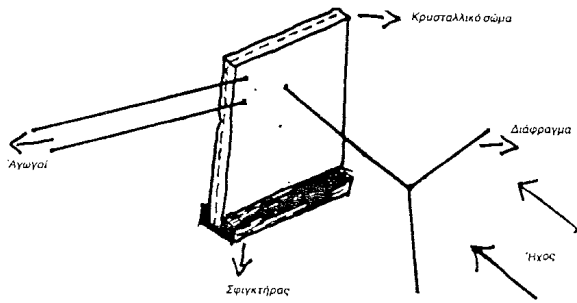

Εικόνα 14: Κρυσταλλικό μικρόφωνο

Ο τρίτος τύπος μικροφώνου είναι το «δυναμικό μικρόφωνο» που είναι ίσως το πιο αποτελεσματικό και σταθερό. Δεν είναι παρά ένα μεγάφωνο που λειτουργεί ανάποδα. Είναι κυριολεκτικά δυναμικό αλλά και ευαίσθητο, αλλά συνήθως χρειάζεται πρόσθετο ενισχυτή.

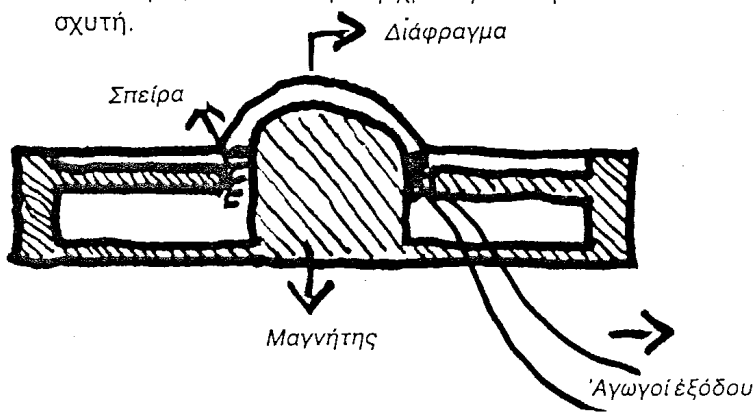

Εικόνα 15: Δυναμικό μικρόφωνο

Υπάρχουν κάμποσοι τύποι μικροφώνων για όλες τις περιπτώσεις, αλλά τά πιο κατάλληλα για παρακολούθηση και κατασκοπεία θά τά συζητήσουμε εδώ. Μερικά από τά πιο δημοφιλή συμπεριλαμβάνονται και εικονίζονται στον κατάλογο της Continental. Υπάρχει τό μικρόφωνο που μοιάζει με κύβο ζάχαρης. Υπάρχουν μικρόφωνα που μοιάζουν με στυλό διαρκείας. Υπάρχουν μικρόφωνα για τίς κουμπότρυπες, που δεν μοιάζουν παρά με κουμπιά. Υπάρχουν μικρό-

φωνα ένσωματωμένα σε μηχανισμούς ρολογιών του χεριού. Υπάρχουν άκόμα και όλόκληρες ένότητες, που αποτελούνται από μικρόφωνο, ένισχυτή και μαγνητόφωνο και είναι τόσο μικρές που χωράνε σ' ένα πακέτο τσιγάρα. Τό καλύτερο που έχετε νά κάνετε είναι νά φυλλομετρήσετε τούς καταλόγους έχοντας κατά νου τίς ανάγκες σας. Αναμφίβολα θά βρείτε κάτι που νά ταιριάζει στίς άπαιτήσεις σας.

Υπάρχουν άλλα δύο «άδιάκριτα» μηχανήματα που θάθελα νά σας αναφέρω, βασικά γιατί μου θυμίζουν τόν μύθο των άναρχικών με μανδύα και στιλέττο που κρατάνε σφαιρικές βόμβες. Τό πρώτο είναι τό περίφημο «Φίδι», που είναι ή νεώτερη ήλεκτρονική

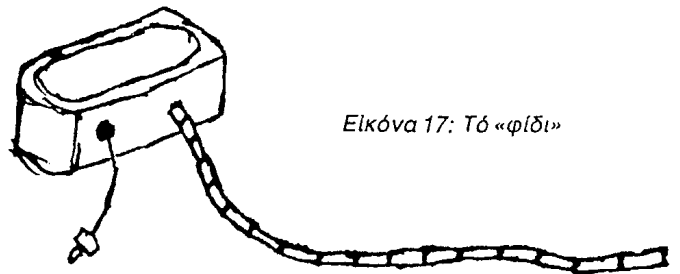

Εικόνα 17: Τό «φίδι»

έφεύρεση για νά κρυφακούς από κλειδαρότρυπες. Είναι έφοδιασμένο με μία μακριά προέκταση που μπορεί εύκολα νά μπει σε κάθε χαραμάδα ή κλειδαρότρυπα, ή άκόμα και νά ξετυλιχτεί από τό παράθυρο. Μπορείτε νά τ' άποκτήσετε από τήν Trin-Tron του Τέξας με 40 δολ. περίπου.

Η άλλη συσκευή παρακολούθησης που θυμίζει μανδύα και στιλέττο είναι τό ήλεκτρονικό στηθοσκόπιο. Είναι ίσως ή πιο δημοφιλής έπινόηση για νά κρυφακούς από τό ένα δωμάτιο στο άλλο. Άκούει και εισχωρεί μέσα από χοντρούς τοίχους, χαλιά, πατώματα, και μπορεί νά καταγράψει όλόκληρες συνομιλίες, άρκει νά τό συνδέσεις με μαγνητόφωνο. Δεν υπάρχει κυριολεκτικά κανένας τρόπος νά άνακαλυφθεί αυτό τό μαραφέτι. Μπορείς νά τό αγοράσεις από τήν Consolidated Acoustics για 13 δολάρια μονάχα.

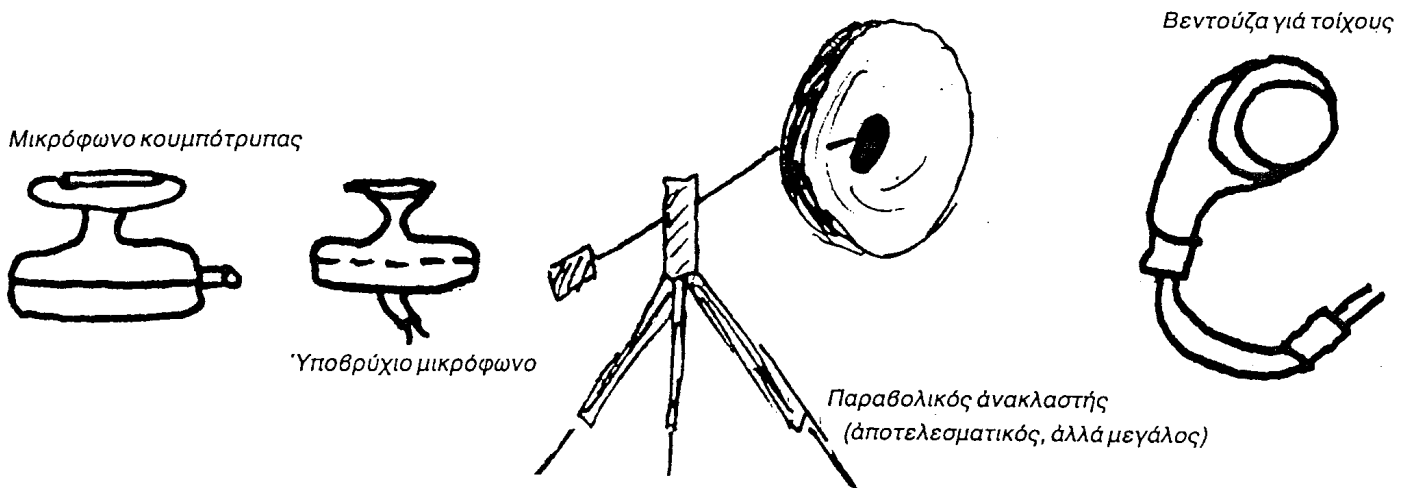

Εικόνα 16: Μικρόφωνο κουμπότρυπας, ύποβρύχιο μικρόφωνο, παραβολικός άνακλαστής και βεντούζα για «άκρόαση» τοίχων.

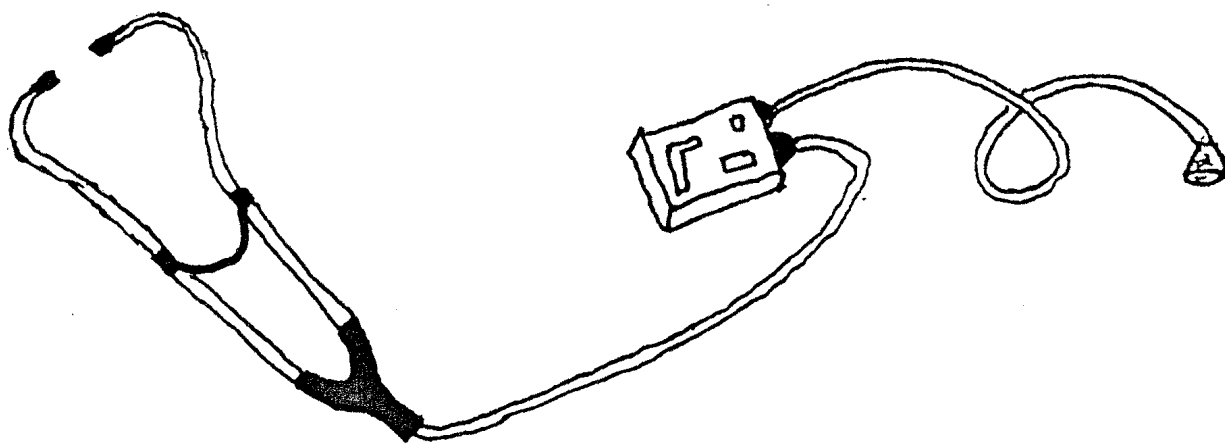

Εικόνα 18: Τό ηλεκτρονικό στηθοσκόπιο

### Τηλεκατευθυνόμενοι Βομβητές (Bumper Beepers)

Από τότε που πρωτοπαίχτηκε ή ταινία «Τζέιμς Μπόντ έναντίον Χρυσοδακτύλου», όπου ο υπερκατάσκοπος Τζέιμς Μπόντ παρακολουθεί τον υπερεγκληματία Χρυσοδάκτυλο σ' όλη την Εύρωπη, όλος ο κόσμος μιλάει για τους τηλεκατευθυνόμενους βομβητές. Αυτοί είναι κανονικοί μεταδότες για παγίδευση, που αντί για φωνή στέλνουν διακεκομμένα σφυρίγματα, (μπίπ-μπίπ-μπίπ). Έτσι γίνεται πολύ εύκολο να βρεις τά ίχνη ενός αυτοκινήτου, αφού ο κατάσκοπος μπορεί να παραμένει άθεατος και να βασίζεται στον βομβητή που θά τον καθοδηγήσει. Οί περισσότεροι βομβητές τοποθετούνται στο από κάτω μέρος των αυτοκινήτων, και προσκολούνται με μεταλλικές λουρίδες ή με ισχυρούς μαγνήτες. Τό αυτοκίνητο που παρακολουθεί έχει ένα ενσωματωμένο δέκτη, και μπορεί να υπολογίσει την κατεύθυνση του αυτοκινήτου που παρακολουθείται, την ταχύτητα με την οποία κινείται, και την απόσταση ανάμεσα στά δύο αυτοκίνητα. Η βασική διαφορά ανάμεσα σ' αυτούς τους ανιχνευτές είναι ή απόσταση που μπορούν να καλύψουν. Ένα σέτ με μέτρια τιμή (150 δολ.) μπορεί συνήθως να μεταδώσει σήματα που μπορούν να ανιχνευθούν από 5 έως 6 χιλιόμετρα. Η Continental Telephone (Νέα Υόρκη) κυκλοφορεί δύο μοντέλλα, και τά δυό στην τιμή των 375 δολ. Τό ένα τοποθετείται κάτω από τό ταμπλώ και μεταδίδει μέσω της κεραίας του ραδιοφώνου, ενώ τό άλλο έχει ή δικιά του πηγή ενέργειας και είναι εφοδιασμένο με ένα ισχυρό μαγνήτη έτσι που να μπορεί να κολλήσει γρήγορα σέ κάθε μέρος κάτω από τό αυτοκίνητο. Υπάρχουν και λιγότερο ακριβοί βομβητές, π.χ. από την Fudalla & Associates (tail-a-beep 75 δολ.) και από την Miles Wireless Intercom LTD (Car-Beeper 150 δολ.)

Αυτοί οί βομβητές έχουν όμως μειονεκτήματα, ότι δηλαδή, όπως και να τους κρύψεις, πρέπει να αφήσεις να έξεχει ένα συρματάκι που χρησιμεύει για κε-

ραία, εκτός κι αν μπορείτε να χρησιμοποιήσετε μία κεραία ραδιοφώνου που ήδη υπάρχει. Επίσης χρειάζεται πολύς χρόνος για να τοποθετήσετε μία τέτοια συσκευή, και μπορεί να συμβούν πολλά απρόοπτα. Ο καλύτερος τρόπος για να εγκαταστήσετε μία τέτοια συσκευή, είναι να «λαδώσετε» ένα γκαραζιέρη.

### Μαγνητόφωνα που αντιδρούν στη φωνή. (Voice-Activated)

Η πιο δημοφιλής μέθοδος ηλεκτρονικής κατασκοπείας είναι ή υποκλοπή τηλεφωνημάτων. Στο παρελθόν αυτό είχε μερικά αξιοπέραστα μειονεκτήματα, που τά έκανε πέρα τό μαγνητόφωνο που αντιδρά μέ τη φωνή. Κάθε μέθοδος παρακολούθησης περικλείει κι ένα μεγάλο χάσιμο χρόνου. Για κάμποσες ώρες αδιάκοπης «ακρόασης», μπορεί κανείς να πιάσει μόνο δυό-τρία λεπτά με χρήσιμες συνομιλίες. Στο παρελθόν, αυτός ο τύπος αδιάκοπης παρακολούθησης απαιτούσε να κάθεται κάποιος με τίς ώρες και μέ ακουστικά στό κεφάλι κι ένα μαγνητόφωνο, να ανοιγοκλείνει ή συσκευή. Αυτό πιά δέν είναι απαραίτητο σήμερα, γιατί τό VOX (παρατσούκλι του αυτόματου μαγνητόφωνα) ανοίγει μόνο του μόλις ακούσει μία φωνή, και στό τέλος της συνομιλίας κλείνει μόνο του. Άρκετες αυτόματες συσκευές που αντιδρούν στη φωνή κυκλοφορούν σήμερα στην αγορά. Η πιο καλή μάρκα είναι ίσως ή Voice-Matic της Kinematrix, που έχει ενσωματωμένη μία συσκευή αυτόματης χρονολόγησης που επιτρέπει στη μηχανή να ξεχωρίζει ανάμεσα στην αληθινή σιωπή και στις παροδικές παύσεις μιάς συνομιλίας. Αυτό τό Voice-Matic πουλιέται μέ 35 δολ. περίπου και μπορείτε να τό παραγγείλετε ταχυδρομικώς από τίς περισσότερες φίρμες ηλεκτρονικών που θά βρείτε στό τέλος αυτού του κεφαλαίου.

Για να δώσετε ζωή σέ όλες σχεδόν τίς συσκευές υποκλοπής, πρέπει να χρησιμοποιήσετε κι ένα δέκτη

κυμάτων AM ή FM. Αυτό δέν είναι παρά ένα κοινό ραδιόφωνο συντονισμένο σέ μιάν ιδιαίτερη συχνότητα. Μοῦ εἶναι ἀδύνατο νά σᾶς ἀναφέρω ἐδῶ ὅλους τούς διαφορετικούς τύπους δεκτῶν, γιατί κανένας ἀπ' αὐτούς δέν ἔχει κατασκευασθεῖ ἐπίτηδες γιά τήν τέχνη τῆς ὑποκλοπῆς. Νά διαλέξετε τόν τύπο τῆς συσκευῆς πού ταιριάζει καλύτερα στίς ἀπαιτήσεις τῆς παρακολούθησης πού σᾶς ἀφορᾷ. Ἄφοῦ ἀγοράσετε τόν τύπο πού σᾶς ἐξυπηρετεῖ καλύτερα, ἔχοντας στό νοῦ σας ἄν εἶναι εὐέλικτος, φορητός καί ἀνθεκτικός, πάρτε τό ραδιόφωνο σ' ἓνα συνεργεῖο ραδιοφῶνων τῆς γειτονιάς σας καί ζητήστε τους νά σᾶς ἀλλάξουν τίς συχνότητες. Ἄμα γίνεῖ κι αὐτό, θά ἔχετε λιγότερα προβλήματα ἀπό τά παράσιτα ἄλλων, πῶς ἰσχυρῶν πομπῶν πού θά μπροῦσαν νά παρεμβληθοῦν στήν συχνότητα πού διαλέξατε. Οἱ τιμές διαφέρουν πολύ, ἀπό 40 δολ. γιά ἓνα ραδιόφωνο πού θά τό συναρμολογήσετε μόνοι σας μέχρι 300 δολ. γιά τούς πῶς πολὺπλοκούς δέκτες. Δέν εἶναι ἀπαραίτητο νά ἀγοράσετε τόν πομπό καί τόν δέκτη τήν ἴδια ὥρα, οὔτε στό ἴδιο μέρος. Γιά τήν ἀκρίβεια, θά σᾶς συνιστοῦσα νά τά ἀγοράσετε ξεχωριστά, γιατί πολλές κυβερνητικές ὑπηρεσίες ἐνδιαφέρονται φοβερά γιά ἀνθρώπους πού ἀγοράζουν τέτοια ἐφόδια. Δέν χρειάζεται νά εἶστε καί μανιακός, μονάχα πολύ προσεκτικός, μέ πρακτικό μυαλό σέ ὀτιδήποτε κι ἄν καταπιάνεστε.

## Ἡλεκτρονικοί ἀνίχνευτές ὑποκλοπῶν (Bug Detection)

Ἡ ἠλεκτρονική ἀνίχνευση τῶν ὑποκλοπῶν εἶναι μᾶλλον ἢ πῶς δύσκολη ὑπόθεση σ' ὅλο αὐτό τό θέμα, γιατί θά δουλεύετε μόνοι σας, χωρίς τή βοήθεια χρησίων πληροφοριῶν πού θά μπορούσατε νά πάρετε ἀπό τήν τηλεφωνική ἐταιρεία ἢ ἄλλες ὑπηρεσίες. (Οἱ περισσότερες συσκευές ὑποκλοπῆς, ἐκτός ἀπό τίς πολύ πολὺπλοκες, μποροῦν νά ἀνιχνευθοῦν ἀπό τήν ἴδια τήν ὑπερφόρτωση τῆς τηλεφωνικῆς γραμμῆς). Ἐνα καλό ἐργαλεῖο γιά τήν ἀνίχνευση ὑποκλοπῶν εἶναι ἓνα κανονικό ραδιόφωνο μέ κύματα AM καί FM, φορητό, μέ τηλεσκοπική κεραία. Γιά ἐφαρμογή, σηκώστε τήν κεραία μέσα στό δωμάτιο πού ὑποπτεύεστε ὅτι ἔχει παγιδευτεῖ καί γυρίστε τό κουμπί ἐπιλογῆς σταθμῶν προσεκτικά ἀπό τή μιάν ἄκρη στήν ἄλλη, καλύπτοντας ὅλες τίς συχνότητες FM, μιλῶνας ταυτόχρονα στόν ἑαυτό σας συνεχῶς. Σέ κάποιο σημείο, ἄν ὑπάρχει κανένας παγιδευτής, θά ἀκούσετε τή φωνή σας ἀπό τό ραδιόφωνο, ἄν καί μπορεῖ νά εἶναι παραμορφωμένη ἐξ αἰτίας τῆς δυνατῆς ἔντασης. Πρέπει δηλαδή νά ἀκούτε συνεχῶς ἓνα ἐκκωφαντικό μούγκρισμα, οὐρλιασμα ἢ σφύριγμα σέ ψηλούς τόνους. Γιά νά βρεῖτε τήν ἀκριβῆ θέση τοῦ παγιδευτῆ, χαμηλώστε τήν ἔνταση τοῦ ραδιοφῶνου καί κινηθεῖτε ἀργά μέσα στό δωμάτιο. Ἡ ἔνταση θά αὐξάνεται

ὅσο θά πλησιάζετε τόν πομπό. Ἄμα τόν ἀνακαλύψετε, θά βρεθεῖτε γιά λίγα λεπτά σέ ἀμηχανία καί φόβο γιά τό πῶς θά τόν ξεφορτωθεῖτε. Ἄπό μιάν ἄποψη, τό νά καταστρέψετε ἓνα πομπό εἶναι σάν νά παραδέξεστε τήν ἐνοχή σας, καί τό μόνο πού θά καταφέρετε θά εἶναι νά προκαλέσετε τόν ἐχθρό νά ξαναβάλει ἓνα πομπό, ἀλλά μέ πῶς πολὺπλοκο τρόπο. Γι' αὐτό τό λόγο ἐγώ θά δίσταζα νά ἀφαιρέσω ἓνα πομπό. Ἄντίθετα θά προσπαθοῦσα νά τόν χρησιμοποιήσω ἐναντίον τοῦ ἴδιου τοῦ καθικιοῦ πού τόν ἔβαλε, περνώντας του ψεύτικες καί παραπλανητικές πληροφορίες.

Σέ μερικές περιπτώσεις ὁ ὠτακουστής μπορεῖ νά χει πάρεῖ τά μέτρα του ἐναντίον μιᾶς τέτοιας ἀνίχνευσης, καί ρυθμίζοντας τόν πυκνωτή ταλάντωσης νά μεταδίδει σέ συχνότητες ἐξω ἀπό τήν εὐαισθησία τοῦ ραδιοφῶνου σας. Τότε χρησιμοποιεῖστε τήν τηλεόρασή σας μέ τόν ἴδιο τρόπο πού χρησιμοποιήσατε τό ράδιο, χρησιμοποιώντας τό κουμπί ὑπερυψηλῶν συχνοτήτων (UHF). Καθῶς θά γυρίζετε τό κουμπί ἐπιλογῆς σταθμοῦ ἀπό τή μιά ἄκρη στήν ἄλλη, νάχετε συνεχῶς τό βλέμμα σας στήν ὀθόνη, μέχρι νά δεῖτε ἓνα σχέδιο ἀπό σκούρες κυματιστές γραμμές πού κινοῦνται σύμφωνα μέ τή φωνή σας, σέ συνδυασμό μέ μεγάλη ἔνταση ἤχου. Τήν ἀκριβῆ θέση τοῦ πομποῦ εἶναι πῶς δύσκολο νά τήν βρεῖτε, ἐκτός κι ἄν ἡ TV σας λειτουργεῖ μέ μπαταρία, ἀλλά μέ τή χρήση διαφόρων καλωδίων-προεκτάσεων καί μέ ἀργή κίνηση μπορεῖτε νά τό καταφέρετε κι αὐτό.

Αὐτή ἡ τεχνική ἀνίχνευσης, μπορεῖ νά ἐφαρμοστεῖ ἀκόμα καί ὅταν ἡ ὑποκλοπή γίνεται μέ κύματα CB, σάν αὐτά πού χρησιμοποιοῦνται στούς φτηνοῦς φορητοῦς ἀσύρματους «Walkie-Talkie» (γουώκι-τάκι). Μιά ἀπό τίς πῶς ἀπλές μεθόδους ὑποκλοπῆς εἶναι νά κολλήσετε μέ σελοτέιπ τό κουμπί μεταδόσεως ἑνός γουώκι-τάκι καί νά τό κρύψετε ἐκεῖ πού θά γίνει ἡ συνομιλία. Ἡ μέθοδος ἀνίχνευσης εἶναι ἡ ἴδια μέ τίς παραπάνω, μόνο πού ἀντί γιά ράδιο ἢ τηλεόραση θά χρησιμοποιήσετε ἓνα γουώκι-τάκι μέ ρύθμιση συχνοτήτων καί θά ψάχνετε γιά παράσιτα.

Ἄν καί οἱ προηγούμενες τεχνικές μέ παράσιτα εἶναι ἀποτελεσματικές, εἶναι ὅμως χρονοβόρες καί δέν πιάνουν 100%. Γι' αὐτό τό λόγο, οἱ ἐξπέρ τῶν ἠλεκτρονικῶν ἐπινόησαν καί κυκλοφόρησαν ἓνα μικρό μετρητή, πού ἀνιχνεύει τούς μεταδότες. Τό πῶς ἐνδιαφέρον πρόβλημα πού εἶχαν νά ξεπεράσουν αὐτοῖ οἱ ἐξπέρ, ἦταν τό πῶς θά μπορούσε ἓνα ἄτομο νά ἀνιχνεύσει ἓνα πομπό μικρῆς ἐμβέλειας μέ ὅλες αὐτές τίς ἐκπομπές μεγάλης ἐμβέλειας τοῦ ραδιοφῶνου καί τῆς τηλεόρασης μέσ στή μέση. Τό πέτυχαν ἀντιστρέφοντας τόν μετρητή. Μ' ἄλλα λόγια, ὅταν ὁ μετρητής ἦταν ὀρθάνοιχος, δέν ἔδειχνε καμιά ἐνδειξη. Καί ὅμως, ὅσο πλησιάζεζες τόν πομπό, τόσο λιγότερο ἀντιδρούσε ὁ δείκτης τοῦ μετρητή. Αὐτοῖ οἱ μετρητές ἰσχύος εἶναι διαθέσιμοι ἀπό τίς περισσότερες ἐταιρεῖες ἠλεκτρονικῶν σέ τιμές ἀπό 10

ως 200 δολ., ανάλογα με την ποιότητα και την ισχύ.

Μιά συσκευή παρόμοια με την παραπάνω, που την κυκλοφορεί μία εταιρεία του Τέξας, χρησιμοποιεί ένα φωτάκι, που αναβοσβήνει μόνο όταν πλησιάζει ένα πομπό. Η αληθινή αξία αυτής της συσκευής είναι ότι ξεχωρίζει τα κανονικά ραδιοκύματα (που δεν την επηρεάζουν) από τα επικίνδυνα ραδιοσήματα που εκπέμπουν οι μικροπομποί. Μπορείτε να την βρείτε στην Dee Company, Houston, Texas για 200 δολ. περίπου.

"Αν δεν είστε ηλεκτρονικό μυαλό, ή απλώς δεν έχετε τα ηλεκτρονικά εφόδια για να βρείτε τον παγιδευτή του τηλεφώνου σας, ή Continental Telephone έχει μία συσκευή που σας επιτρέπει, με τη χρήση του μετρητή της, να ξεκαθαρίσετε αν η γραμμή σας είναι παγιδευμένη, κι αν ναι, σε ποιο ακριβώς σημείο. Δυστυχώς αυτή η συσκευή (που τη λένε «ιδιωτικό φρουρό») κοστίζει 250 δολ.

### Ήλεκτρονικά παράσιτα (Jamming)

Οι περισσότερες συσκευές που αναφέρονται μέχρι εδώ σ' αυτό τό κεφάλαιο είναι νόμιμες, με κανόνες που ρυθμίζουν την εφαρμογή τους, αλλά η ίδια ή κατοχή ώρισμένων συσκευών παρασίτων είναι παράνομη. Αυτές οι συσκευές παρασίτων μάλλον καταστρέφουν την αποδοτικότητα των μικροπομπών παρά τους ανιχνεύουν. Ο λόγος που η Όμοσπονδιακή Έπιτροπή Έπικοινωνιών έχειβάλει αυστηρούς κανόνες γι' αυτές τις συσκευές, είναι ότι επηρεάζουν τα άλλα μέσα επικοινωνίας, εμποδίζουν έντελώς τη λήψη των ραδιοκυμάτων AM, βγάζουν άχρηστες τις τηλεοράσεις, κάνουν αδύνατη την επικοινωνία των ασυρμάτων της αστυνομίας και επεμβαίνουν σ' ένα βαθμό και στις αεροπορικές επικοινωνίες. Για να ναι αληθινά αποδοτικές σαν συσκευές έναντι των μικροπομπών, πρέπει να καλύπτουν όλο τό φάσμα των ήχητικών συχνοτήτων, και έτσι θά δημιουργήσουν παράσιτα και σε άλλους εξωτερικούς δέκτες και πομπούς. Γι' αυτό τό λόγο ό έλεγχος αυτών των συσκευών είναι ουσιώδης. "Αμα αποφασίσετε τί ακριβώς θέλετε να παρεμποδίσετε με παράσιτα, πρέπει να αποφασίσετε και τη συχνότητα που θά χρησιμοποιήσετε, έτσι που να μην παρεμποδίζετε άλλες εκπομπές. "Αν αποφασίσετε να χρησιμοποιήσετε συσκευή παρασίτων για παράνομους σκοπούς, πρέπει να βρρίσκεστε σε κίνηση πάση θυσία. (Τό πιό αποτελεσματικό είναι να εκπέμπετε παράσιτα από τό πίσω μέρος ενός κινούμενου φορτηγού). Η κινητικότητα είναι απαραίτητη, γιατί η Όμοσπονδιακή Έπιτροπή Έπικοινωνιών έχει κι αυτή μηχανές ανίχνευσης για πειρατικούς ραδιοσταθμούς και παράνομες συσκευές παρασίτων.

Υπάρχουν βασικά δύο τύποι συσκευών παρασίτων,

ή πρώτη από τις όποιες δεν κυκλοφορεί στό εμπόριο και πρέπει να την φτιάξει κανείς μόνος του. Αυτός ό τύπος λέγεται «συσκευή σπινθήρος κενού» και είναι πιό ισχυρός από τόν άλλο, καλύπτοντας μεγαλύτερη απόσταση. Ό δεύτερος τύπος λέγεται «συσκευή λευκού θορύβου» και κατασκευάζεται από την Continental Telephone, την Dectron Industries INC. και την Telsec, με τιμές από 150 έως 359 δολ. ανάλογα με την ισχύ.

### Ήλεκτρονικοί παραμορφωτές (Scramblers)

Οι ηλεκτρονικοί παραμορφωτές είναι συσκευές που δρουν σαν μηχανισμοί ενάντια στις ύποκλοπές, μετατρέποντας την κανονική όμιλία σε ακαταλαβίστικους ήχους. Η πιό πρωτόγονη μέθοδος, ξεπερασμένη σήμερα, είναι να γράφεις ένα μήνυμα σε μαγνητόφωνο και κατόπιν να τό μεταδίδεις παίζοντάς το ανάποδα ή με διαφορετική ταχύτητα. "Αν και αυτή η μέθοδος μπορεί να μεπιδέψει για μία στιγμή τούς ωτακουστές, αν έχουν κουκούτσι μυαλό δεν θ' άργήσουν να αποκρυπτογραφήσουν τό μήνυμά σας. Η βασική άρχή των παραμορφωτών ή όποιασδήποτε συσκευής κρυπτογράφησης, είναι να στέλνουν μηνύματα άχρηστα σε όλους εκτός από τόν επιθυμητό παραλήπτη που θά ελέγχει τη συσκευή αποκρυπτογράφησης.

Υπάρχουν κάμποσοι τύποι ηλεκτρονικών παραμορφωτών, που είναι όλοι αποτελεσματικοί, αλλά μοιράζονται ένα κοινό μειονέκτημα, την άλμυρή τιμή. Ό πιό φτηνός που βρήκα σε όλους τούς καταλόγους έκανε 500 δολ., αλλά όποιος έχει στοιχειώδεις γνώσεις της διαρρηκτικής τέχνης δεν τό βάζει κάτω μπροστά σε τέτοια εμπόδια... Ό πιό δημοφιλής τύπος κατασκευάζεται από την Dectron και χρησιμοποιείται σαν επέκταση του τηλεφώνου. Η όμιλία μπουρδουκλώνεται προτού μπει στό μικρόφωνο του τηλεφώνου και ξεμπουρδουκλώνεται άφου φτάσει στον παραλήπτη. "Ενα σέτ αυτού του τύπου ξεπερνά τα 500 δολ., αλλά τό αληθινό μειονέκτημα είναι ότι ό άτομικός κώδικας με τόν όποιο λειτουργεί ή συσκευή σας, παραμένει στό άρχείο της εταιρείας που την πουλάει, κι έτσι όποιος μπορεί να μπει σ' αυτό τό άρχείο τινάζει στον άέρα την ασφάλειά σας.

Η δεύτερη συσκευή παραμόρφωσης κατασκευάζεται από μιάν Άγγλική εταιρεία και λειτουργεί με τη μέθοδο άντιστροφής των κανονικών συχνοτήτων της όμιλίας. Μ' άλλα λόγια κάνει τις ψηλές νότες χαμηλές και τις χαμηλές ψηλές. Αυτό χαρίζει στό άτομο περισσότερη ασφάλεια, άφου ή συχνότητα όμιλίας κάθε άτομου είναι έντελώς διαφορετική από των άλλων, όπως και τα δακτυλικά άποτυπώματα. Τό μεγαλύτερο μειονέκτημα είναι ή τιμή. Πουλιέται από 1000 ως 1500 δολ.



Ο τρίτος τύπος παραμορφωτή, χρησιμοποιείται για ραδιοφωνικές εκπομπές. Κι αυτή ή συσκευή μπορεί να αγοραστεί από την Dectron, περίπου στις ίδιες τιμές που αναφέρονται παραπάνω. Ο ραδιοπαραμορφωτής λειτουργεί βασικά με τις ίδιες αρχές των άλλων παραμορφωτών, αντιστρέφει δηλαδή ή παραμορφώνει τη συχνότητα και την τονικότητα της όμιλίας ενώ μεταδίδεται, και κατόπιν αντιστρέφει τα άλαμπουρνέζικα και τα παραδίδει στον παραλήπτη κανονικά.

### Πηγές ταχυδρομικών παραγγελιών και λιανικής πώλησης ηλεκτρονικών:

Παρακάτω σας δίνω μία λίστα των βασικότερων πηγών ταχυδρομικής παραγγελίας και λιανικής πώλησης ηλεκτρονικών. Πολλές εταιρείες που πουλάνε αυτόν τον τύπο εφοδίων, πουλάνε μόνο στους αστυνομικούς, και ζητάνε από τον αγοραστή να αποδείξει τη σχέση του με κάποια υπηρεσία έπιβολής της τάξεως. Γι' αυτό τό λόγο δέν περιλαμβάνονται εδω. Οι εταιρείες του καταλόγου σχετίζονται με την κατασκευή ή και την πώληση υλικών ύποκλοπής και παρακολούθησης.

1. S.A.C. Electronics, 4818 West Jefferson Blvd., Los Angeles 18, California
2. Baker Electronics Co., R.R. 3, Greencastle, Indiana (μόνο σχέδια και υλικά για συναρμολόγηση, ταχυδρομικώς).
3. Dehart Electronics, P.O. Box 5232, Sarasota, Florida.
4. Continental Telephone Supply Co., 17 W 46th St., New York, N.Y. (φανταστικός κατάλογος)
5. Martel Electronics Sales, Inc., 2356 S. Cotner Ave., Los Angeles, California.
6. R & S Research, Inc., 2049 Richmond Ave., Houston, Texas.
7. Mittleman Manny, 136 Liberty St., New York, N.Y. («σπέσιαλ» και κατά παραγγελία συσκευές - 400 δολ. και πάνω).
8. Clifton, 11500 N.W. 7th Ave., Miami, Florida
9. Consolidated Acoustics, 1302 Washington St., Hoboken, N.J. (μόνο συσκευές για «άκρoαση»)
10. Ekkotonics Co., P.O. Box 5334, Milwaukee, Wisconsin (φτήνεια).
11. Dectron Industries, Inc., 13901 Saticoy St., Van Nuys, California (μόνο συσκευές έναντιον της ύποκλοπής).
12. Dee Co., Box 7263, Houston, Texas 77008
13. Tri-Tron of Dallas, 330 Casa Linda Plaza, Dallas, Texas (συσκευές ύποκλοπής με έκπτωση).
14. Security Electronics, 11 East 43rd St., New York, N.Y.

15. Telephone Dynamics Corp., 1333 Newbridge Road, North Bellmore, N.Y. (μόνο μικροσκοπικά μικρόφωνα)
16. Simlar Electronics, Inc., 3476 N.W. 7th St., Miami, Florida
17. Tracer Systems, 256 Worth Ave., Palm Beach, Florida.

Η Όμοσπονδιακή Έπιτροπή Έπικοινωνιών και ο Άρειος Πάγος είναι πολύ άυστηροί όσον άφορα τις ύποκλοπές και την παρακολούθηση τηλεφώνων. Έχουν βγάλει και οι δυό νόμους και κανονισμούς που άφορούν την ήλεκτρονική παρακολούθηση. Γι' αυτούς τούς λόγους θά σας τονίσω ότι χρειάζεται ή μεγαλύτερη προσοχή και οι μεγαλύτερες γνώσεις στην έφαρμογή αυτών των συσκευών. Ένδιαφέρον είναι τό «γράμμα του νόμου», όπου κάθε ύποκλοπή, έκτός από περιπτώσεις «έθνικης άσφάλειας», άπαγορεύεται από τούς κανονισμούς της ΟΕΕ και τιμωρείται με πρόστιμο όχι άνωτερο των 10.000 δολ. ή με πέντε χρόνια φυλακή. Τό «παραθυράκι» της «έθνικης άσφάλειας» δίνει σ' όλες τις κρατικές ύπηρεσίες, και ιδίως στό FBI και την CIA, αλλά και στην άστυνομία, τό έλεύθερο να χρησιμοποιούν κάθε μορφή παρακολούθησης χωρίς κανένα περιορισμό. Άν και σέ μερικές δίκες άπαλλάχτηκαν οι κατηγορούμενοι λόγω καταχρηστικών μεθόδων συλλογής πληροφοριών, στην πραγματικότητα, αν ή κυβέρνηση νομίζει ότι κάποιος άποτελεί κίνδυνο για την «έθνική άσφάλεια» (για όποιοδήποτε λόγο), μπορεί να παρουσιάσει στό δικαστήριο μαγνητοταινίες που γράφτηκαν με ύποκλοπή. Αυτές οι ταινίες παρουσιάζονται δηθεν όχι σαν τεκμήρια, αλλά παρ' όλ' αυτά οι κατηγορούμενοι πάνε φυλακή.

Η Άμερική σήμερα μοιάζει σαν ένα τεράστιο ταμπλώ του «Μονόπολι». Όλοι όσοι δέν βρίσκονται στη φυλακή αγοράζουν και πουλάνε χιλιάδες χαρτάκια με όλη τους τή σοβαρότητα, άνίκανοι να καταλάβουν ότι ένας μόνο θά είναι ο νικητής, που όταν θά βγει από τή φυλακή, θά δώσει σ' όλους από μία κλωτσιά στον κώλο!

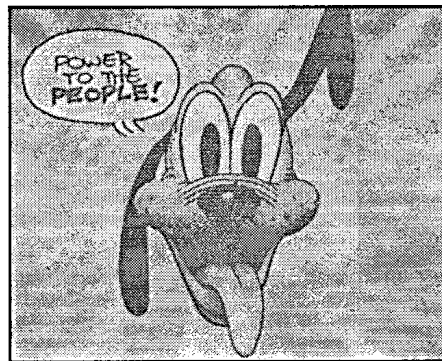

\* Σημ. Μετ. ΟΕΕ (FCC): Federal Communications Commission (Όμοσπονδιακή Έπιτροπή Έπικοινωνιών των Ε.Π.Α)

## Πειρατικοί ραδιοσταθμοί (Free Radio)

Σέ κάθε παράνομη ομάδα, πάντα βασική φροντίδα ήταν ή επικοινωνία και ή προπαγάνδα. Ή προπαγάνδα σάν λέξη χτυπάει άσχημα, αλλά στην πραγματικότητα δέν σημαίνει παρά τή μετάδοση πληροφοριών. Σ' αυτή τή χώρα έχει άρχισει νά αναπτύσσεται ένα «ύπόγειο» δίκτυο επικοινωνίας μέ τή μορφή μικρών έφημερίδων πού ξεφύτρωσαν σ' όλη τή χώρα. "Αν και αυτό αποτελεί μιά σπίθα, υπάρχει επίσης μιά τερατώδης έλλειψη έννημέρωσης έξω από τίς μεγαλουπόλεις. Όταν προετοιμάζα τό γράψιμο αυτού του βιβλίου, έπρεπε νά συγκεντρώσω μπόλικο ύλικό. Σ' αυτό τό ύλικό περιέλαβα όλες τίς άκραίες περιπτώσεις του πολιτικού φάσματος, από τήν άκρα άριστερά ως τήν άκρα δεξιά. Αυτές οι έξτρεμιστικές περιπτώσεις μοιάζουν τόσο πολύ μεταξύ τους, και θά μπορούσαν νά αποκτήσουν σημαντική δύναμη, αν άφηναν κατά μέρος τίς προκαταλήψεις πού έχουν ή μιά για τήν άλλη και άρχιζαν νά επικοινωνούν. Αυτός είναι ο λόγος πού θαρρώ πώς τά «ύπόγεια» κινήματα πρέπει νά κάνουν ένα βήμα μπροστά στην προπαγάνδα τους, δηλαδή από τά έντυπα φυλλάδια νά περάσουν στις ραδιοφωνικές έκπομπές.

**«Τό ραδιόφωνο είναι ένας παράγοντας αποφασιστικής σημασίας. Σέ στιγμές πού ο πυρετός του πολέμου έχει ανεβεί λίγο-πολύ σ' όλες τίς περιοχές μιάς χώρας, τά καυτά, ψυχωμένα λόγια ανεβάζουν αυτόν τόν πυρετό και τόν μεταδίδουν σέ κάθε μελλοντικό άγωνιστή. Έξηγούν, διδάσκουν, έμψυχώνουν και κάνουν έχθρους και φίλους νά πάρουν θέση. Παρ' όλ' αυτά, τό ράδιο πρέπει νά σέβεται τή βασική άρχή τής λαϊκής προπαγάνδας, τήν αλήθεια. Είναι προτιμότερο νά λές τήν αλήθεια, όσο μικρούλα κι άσήμαντη κι αν είναι, παρά ένα μεγάλο ψέμα, έντεχνα έξωραϊσμένο».**

**(Τσέ Γκεβάρα, «Ή τέχνη του άνταρτοπόλεμου»)**

Ο Kwame Nkrumah, στο «Έγχειρίδιο Έπαναστατικής Πολεμικής Τέχνης», τονίζει επίσης τήν χρήση τής ραδιοφωνικής προπαγάνδας. Τήν χωρίζει σέ δύο βασικούς τύπους: Ο πρώτος, και πιό σημαντικός, είναι ο ίδιος πού αναφέρει ο Τσέ παραπάνω, δηλαδή νά μεταδίδεις τήν αλήθεια για τόν άγώνα στο λαό μιάς χώρας. Ο Nkrumah (Νεκρούμα) προχωρεί αυτή τήν ιδέα ένα βήμα πιό μακριά, και λέει ότι για νά μεταδώσεις αυτή τήν αλήθεια, πρέπει νά μιλάς σέ διαφορετικά επίπεδα, κι αυτό είναι ένα ζωτικό σημείο. Πώς μπορεί ένας άναρχικός μέ δεξιό παρελθόν νά καταλάβει ή νά σχετιστεί μέ ένα άναρχικό πού χρησιμοποιεί μαρξιστική όρολογία; Αυτό άναγκάζει τούς παράνομους νά επικοινωνούν μέ πολλά διαφορετικά πλαίσια όρολογίας. Αυτό δέν έχει συμβεί σ' αυτή τή χώρα. Έδω όλοι, από τήν άκρα άριστερά μέχρι τήν άκρα δεξιά έχουν περιχαρακωθεί στις δογματικές

ιδέες τους, στην πολυχρησιμοποιημένη όρολογία τους και είναι άπολύτως ανεπίδεκτοι κοινής λογικής.

Ή δεύτερη έννοια τής προπαγάνδας κατά τόν Nkrumah άφορά τή μεταστροφή του έχθρου.

**«Πρίν από κάθε μάχη πρέπει χωρίς άναβολή νά επιτίθεται κανείς στο μυαλό του έχθρου, νά ναρκοθετήσει τή θέλησή του νά άγωνιστεί, έτσι πού τό αποτέλεσμα τής μάχης νά έχει κριθεί πρίν άρχισει ή μάχη. Ο έπαναστατικός στρατός επιτίθεται έτσι σ' ένα στρατό άναποφάσιστο, μέ σπασμένο τό ήθικό.»**

**(Nkrumah, «Τό έγχειρίδιο τής Έπαναστατικής Πολεμικής Τέχνης»)**

Αυτή ή χρήση τής προπαγάνδας για τήν αποθάρρυνση του έχθρου έχει σπουδαία θέση στον άγώνα πού γίνεται σήμερα σ' αυτή τή χώρα. Έχει χρησιμοποιηθεί σέ μικρό βαθμό, μέ άπίθανη έπιτυχία, γύρω από τίς στρατιωτικές βάσεις. Υπήρξε ένα σύνταγμα τής Έθνοφρουράς πού άρνήθηκε νά πάει στο Σικάγο στη διάρκεια τής Έθνικής Συνδιάσκεψης Δημοκρατικών. Υπόγειες έφημερίδες και φυλλάδια έχουν ένθαρρύνει στρατιωτικούς νά στασιάσουν και νά λιποτακτήσουν, και τούς απέδειξαν ότι είναι εύκολο. Η άποτελεσματικότητα πού δείχνει αυτή προπαγάνδα αποθάρρυνσης, δέν σημαίνει παρά μόνο ότι πραγματικά υπάρχει κάποια άναταραχή. Τό πετυχημένο αποτέλεσμα αυτής τής πληροφόρησης προκύπτει από μιά άποψη τής φύσης της, από τό ότι δηλαδή σέβεται μέ πάθος τήν αλήθεια.

Τό νά τυπώνεις μιά έπαναστατική έφημερίδα είναι πολύ πιό εύκολο από τό νά φτιάξεις ένα πειρατικό ραδιοφωνικό σταθμό. Αν και ή κυβέρνηση περιορίζει μέ άυστηρότητα τόν τύπο, ή άυστηρότητα αυτή δέν συγκρίνεται μέ τά μέτρα πού παίρνει για τίς ραδιοτηλεοπτικές έκπομπές. Η ΟΕΕ έχει ρίξει ένα σιδερένιο χέρι στους ραδιοφωνικούς σταθμούς, μέ τήν άδιάκοπη άπειλή νά τούς αφαιρέσει τήν άδεια λειτουργίας. Γι' αυτό τό λόγο κάθε ραδιοσταθμός πού άγωνίζεται για νά νάει άπολύτως έλεύθερος, πρέπει νά νάει στά μαχαίρια μέ τήν ΟΕΕ. Κι αυτό μπορεί νά γίνει μέ δύο τρόπους: Ο πρώτος είναι και ο πιό επικίνδυνος, αλλά ταυτόχρονα και ο πιό άποτελεσματικός. Είναι νά χρησιμοποιείς συσκευές πολύ μεγάλης ισχύος, πού θά «σκεπάζουν» τούς άλλους σταθμούς, τοποθετημένες πάνω σέ κινητή βάση. Η ΟΕΕ έχει άπίστευτα τελειοποιημένα μηχανήματα και μπορεί νά έντοπίσει κάθε πειρατικό ραδιοσταθμό σέ λίγα δευτερόλεπτα. Γι' αυτό τό λόγο, ή κινητικότητα είναι άπαραίτητη. Η μετάδοση από τήν καρότσα ενός μεταμφιεσμένου φορτηγού έχει χρησιμοποιηθεί μέ μεγάλη έπιτυχία, αν και ή κίνηση του φορτηγού τήν ώρα τής έκπομπής πρέπει νά είναι σταθερή και νά μήν έπαναλαμβάνει ποτέ τήν ίδια διαδρομή, αλλά ταυτόχρονα νά παραμένει μέσα στην περιοχή στην όποία πρέπει νά άκούγεται. Αυτή ή μέθοδος έκπομπής είναι ιδιαίτερα άποτελεσματική στις συγκεντρώσεις από-

μων, όπως στις διαδηλώσεις και στις πορείες, για να πληροφορεί τον κόσμο για τις κινήσεις του έχθρου. 'Η καλύτερη μέθοδος για ν' αποκτήσετε τα μηχανήματα είναι να τα φτιάξετε μόνοι σας, γιατί πρέπει να έχετε άδεια για να αγοράσετε ένα μεγάλο πομπό, κι εκτός αυτού είναι και ακριβός. Μπορείτε να φτιάξετε δικό σας πομπό με σχέδια και υλικά που θα παραγγείλετε ταχυδρομικώς από τις περισσότερες εταιρείες που αναφέρθηκαν ήδη σ' αυτό τό κεφάλαιο.

'Η δεύτερη μέθοδος για να παρακάμψετε τούς αυστηρούς κανονισμούς της ΟΕΕ είναι νόμιμη. Σύμφωνα με τούς κανόνες που αφορούν τις έκπομπές μικρής ισχύος, μπορεί κανείς να εκπέμπει νόμιμα κάτω από τὰ 100 χιλιοστοβάτ σε κάθε κενή θέση των κυμάτων AM ή FM, χωρίς να χρειαστεί άδεια ή καταχώρηση. Τά μειονεκτήματα είναι ολοφάνερα: Μπορεί να εκπέμπει κανείς μόνο σ' έναμιση χιλιόμετρο απόσταση. 'Ακόμα και σ' αυτήν τήν απόσταση, μπορούν να σέ σκεπάσουν οι έμπορικοί σταθμοί μεγάλης ισχύος. Κι αν πολλοί άνθρωποι ανακατευτούν με τέτοιες εκπομπές, ή ΟΕΕ θα κάνει καινούργιους κανονισμούς και γι' αυτές. Αυτή ή μέθοδος δέν είναι μονάχα θεωρία, έχει εφαρμοστεί στο Λόουερ 'Ηστ Σάιντ από τόν Τζών Τζιόρνο και τό «'Αντάρτικο Ραδιόφωνο» του. 'Έκανε έκπομπές από τήν κορυφή του καμπαριου του 'Αγίου Μάρκου στους 1400 χιλιοκύκλους των AM και ισχυρίζεται ότι έκανε όλα όσα ή ΟΕΕ έλεγε πώς δέν θά μπορούσε να κάνει. Δυστυχώς όμως εγώ δέν τήν άκουσα τήν έκπομπή, γιατί ήμουν μακρύτερα από έναμιση χιλιόμετρο εκείνη τήν εποχή.

## Σαμποτάζ τηλεφώνων και επικοινωνιών

Τό τηλεφωνικό σαμποτάζ μπορεί να εφαρμοστεί σε πολλά επίπεδα. Πρώτα θά σάς εξηγήσω τί πρόκειται να σάς γράψω. Δέν νομίζω ότι χρειάζεται να σάς εξηγήσω πώς να κάνετε τζάμπα τηλεφωνήματα λέγοντας στην τηλεφωνήτρια ότι πήρατε λάθος αριθμό, ούτε να σάς εξηγήσω πώς να χρησιμοποιείτε ροδέλλες νούμερο 14 τυλιγμένες σε σελοτέιπ στους κερματοδέκτες ή να τηλεφωνείτε με ξένες πιστωτικές κάρτες ή να φτύνετε δεκάρες. 'Όλα αυτά σάς τά εξηγεί τό «Γαμήστε τό Σύστημά»: ένα βιβλιαράκι για τό πώς να ζεις τζάμπα στη Νέα 'Υόρκη. Τό τηλεφωνικό σαμποτάζ που με ενδιαφέρει είναι τό έμπορικό και επικοινωνιακό.

'Εμπορικό, γιατί τά τελευταία χρόνια μισώ θανάσιμα όλες τις μηχανές-κερματοδέκτες, από τά τηλεφωνα μέχρι αυτές που πουλάνε διάφορα πράγματα. Αυτό τό μίσος με κάνει να σπάζω κάθε μηχανή που βρίσκω. Τό πιό εύκολο είναι τά παρκόμετρα. Τό μόνο που χρειάζεστε είναι ένα σφυρί και ένα σκαρπέλο ή ένα μεγάλο γαλλικό κλειδί. Οι μηχανές αναψυκτικων είναι επίσης εύκολες, αλλά αληθινή απόλαυση είναι

να ξεριζώνεις τις μηχανές Kotex\* από τούς τοίχους στις γυναικείες τουαλέτες ή να βάζεις λίγη έκρηκτική ύλη στη σχισμή κερμάτων στις πόρτες της τουαλέτας. 'Αλλά ποτέ δέν μόρρεσα να «ανοίξω» ένα δημόσιο τηλέφωνο —να τό σπάσω, ναί, να τό κάνω να μη λειτουργεί, ναί, αλλά ποτέ δέν μόρρεσα να τό ανοίξω και να πάρω τά κέρματα. Κι αυτό για κάμποσους λόγους: 'Ένας είναι ο χρόνος που χρειάζεται, αφού τά περισσότερα τηλέφωνα φαίνονται από παντού και άλλος είναι ότι τά δημόσια τηλέφωνα είναι εφοδιασμένα με φοβερές κλειδαριές που με κάνουν να χάνω τό μπουσουλα.

Για να γυρίσουμε στους σκοπούς αυτής της παραγράφου, πρέπει να σάς τονίσω τή σπουδαιότητα της καταστροφής των επικοινωνιών του έχθρου. Αυτό προκαλεί μπέρδεμα και χάος. Φανταστήτε μονάχα ένα περιπολικό χωρίς επικοινωνία με τό τμήμα του ή ένα έχθρικό αεροπλάνο με τόν ασύρματό του μπλοκαρισμένο. Τό να καταστρέφεις τις επικοινωνίες του έχθρου δέν είναι αυτοσκοπός, μονάχα μία τακτική, ένα μικρό, αλλά απόλυτα σημαντικό μέρος μιας ολοκληρης επιχείρησης.

'Όσον αφορά τις επικοινωνίες, είναι καλύτερο να αρχίζουμε με μία πιό πρωτόγονη μέθοδο και να προχωρούμε με τακτικές πιό τελειοποιημένες. 'Η πρώτη και απλούστερη μέθοδος για να άχρηστεύεις ένα τηλέφωνο είναι μονάχα προσωρινή. 'Αρκεί να τηλεφωνήσεις στην Τηλεφωνική 'Εταιρεία και να ζητήσεις να αποσυνδεθεί μία γραμμή. Αυτό πιάνει για γραμμές ανεξαρτήτων ατόμων, αλλά όχι για γραμμές κρατικων υπηρεσιων ή οργανισμων επιβολής της τάξης. 'Ένας σπουδαίος παράγοντας σε κάθε μορφή τηλεφωνικού σαμποτάζ είναι ο χρόνος επαλήθευσης, με άλλα λόγια ο χρόνος που χρειάζεται μια τηλεφωνική εταιρεία για να έντοπίσει από που τηλεφωνάς. 'Αν τηλεφωνάς από θάλαμο θά τό καταλάβουν άμέσως, γι' αυτό να τό αποφεύγετε. Να τηλεφωνάτε από ιδιωτικά τηλέφωνα με τά όποια δέν θά μπορούν να βρουν αν έχετε καμία σχέση και περιορίστε τό τηλεφώνημά σας σε λιγότερο από ένενήντα δευτερόλεπτα.

**ΠΡΟΣΟΧΗ:** Οι περισσότερες κρατικές υπηρεσίες, εταιρείες, συνδικάτα και επιχειρήσεις έχουν περισσότερες από μία γραμμές και πολλές φορές μία απ' αυτές δέν είναι γραμμένη στον κατάλογο.

Μία κοινή πλάνη είναι ότι μπορεί κανείς να άχρηστεύσει ένα τηλέφωνο παίρνοντας τόν αριθμό του, και (πρίν ο άλλος άπαντήσει) αφήνοντας τό άκουστικό άνοιχτό. Αυτό δέν είναι αλήθεια και δέν πιάνει. 'Ακόμα κι αν αυτός που παίρνει δέν κλείσει τό τηλέφωνο, ο λήπτης του τηλεφωνήματος μπορεί να κάνει τό τηλέφωνο να ξαναλειτουργήσει κλείνοντάς το και κρατώντας το κλεισμένο για τριάντα δευτερόλεπτα περίπου. 'Αν και αυτή ή μέθοδος δέν λειτουργεί στην πόλη (τό ξέρω γιατί έκανα πειράματα ο ίδιος), έχω

\* «Fuck the System»

\*Σημ. Μετ. Μηχανές που ρίχνουν ταμπόν με κέρματα.

ακούσει νά λένε ότι μπορεί νά χρησιμοποιηθεῖ στίς ἀγροτικές περιοχές μέ διάφορες πιθανότητες ἐπιτυχίας. Σᾶς προτείνω νά τό δοκιμάσετε μ' ἕνα φίλο γιά νά δεῖτε ἂν πιάνει στήν περιοχή σας.

Μιά ἄλλη, ἀληθινά ἀποτελεσματική μέθοδος, εἶναι ἡ πιό ἐπικίνδυνη. Τό νά κόβεις δηλαδή κυριολεκτικά τά τηλεφωνικά καλώδια. Αὐτό εἶναι πιό εὐκολο στίς ἀγροτικές περιοχές ὅπου τά καλώδια εἶναι πάνω ἀπό τό ἔδαφος, καί δέν υπάρχουν πολλά ἀπ' αὐτά. Σημειώστε ότι μπορείτε νά διακόψετε τίς τηλεφωνικές ἐπικοινωνίες μιᾶς κωμόπολης ἢ ἐνός χωριοῦ σέ λιγότερο ἀπό δέκα λεπτά. Ἀλλά τό πιό σημαντικό εἶναι ἴσως νά ἔχετε μιᾶ πλήρη γνώση τοῦ τί κάνετε καί νά χρησιμοποιεῖτε τά κατάλληλα ἐργαλεῖα. Τά τηλεφωνικά καλώδια εἶναι φορτισμένα μέ ἠλεκτρισμό κι ἂν δέν ξέρετε τί κάνετε καί δέν ἔχετε τά κατάλληλα ἐργαλεῖα εἶναι πολύ εὐκολο νά κεραυνοβληθεῖτε οἱ ἴδιοι. Σέ ἀγροτικές περιοχές, τά βασικά ἐργαλεῖα εἶναι: Παπούτσια μέ λαστιχένιες σόλες, πένσες μέ λαστιχένιες λαβές, μεγάλες ψαλίδες κοπῆς καλωδίων καί πάλι μέ λαστιχένιες λαβές, ἕνα ζευγάρι λαστιχένια γάντια χειρουργεῖου, ἕνα μικρό κλεφτοφάναρο (νά δουλεύετε νύχτα) καί ἕνα φαρδύ ζωνάρι νά σᾶς συγκρατεῖ στήν κορυφή τοῦ στύλου καί νάχετε τά χέρια σας ἐλεύθερα.

**ΠΡΟΣΟΧΗ:** Προτοῦ ἐπιχειρήσετε νά κόψετε ὅποιο δῆποτε καλώδιο, διαβάστε κανένα ἀντίτυπο τοῦ «ἐγχειριδίου ἐπιδιορθωτοῦ τηλεφώνου».

Ἡ ἴδια δουλειά μπορεί νά γίνει καί σέ ἀστικές περιοχές, ἂν καί ἡ διαδικασία εἶναι πολύ πιό πολύπλοκη. Στίς περισσότερες ἀστικές περιοχές οἱ τηλεφωνικές γραμμές θρῖσκονται κάτω ἀπό τό ἔδαφος, καί εἶναι ἐνσωματωμένες συνήθως στίς σήραγγες τῶν ὑπονόμων. Ἀλλά ἐκτός ἀπό τίς τηλεφωνικές γραμμές, στούς ὑπονόμους υπάρχουν καί ὅλα τά ἠλεκτρικά καλώδια ὑψηλῆς τάσης. Ἄν κόψετε κανένα ἀπ' αὐτά, ἀδιάφορο πόσο καλή μόνωση ἔχετε κάνει, θά γίνετε μπριζόλα στά κάρβουνα. Ἐνας σαμποτέρ τῶν πόλεων πρέπει ἢ νά ἔχει λεπτομερῆ χάρτη τῶν τηλεφωνικῶν γραμμῶν (πού διατίθεται σέ κάθε κοινοτική βιβλιοθήκη) ἢ νά κουβαλάει ἕνα μικρό ἀνιχνευτή ἠλεκτρικῶν γραμμῶν γιά νά βρεῖ καί νά κόψει τή σωστή γραμμή. Ἐνας ἀντάρτης τῶν πόλεων, σέ τέτοιου εἴδους ἀποστολές, πρέπει νά ἔχει τά ἴδια ἐργαλεῖα πού ἔχει ὁ ἀντάρτης τῆς ὑπαίθρου, μόνο πού θάπρεπε ν' ἀντικαταστήσει τό φαρδύ ζωνάρι μέ ἕνα μονωμένο σιδεροπρίονο καί νά πάρει κι ἕνα λοστό. Τό σιδεροπρίονο προορίζεται γιά τούς σιδερένιους σωλήνες πού περικλείουν ὅλα τά τηλεφωνικά καί ἠλεκτρικά καλώδια στούς ὑπονόμους. Εἶναι ἀρκετά εὐκολο νά μπεῖτε στούς ὑπονόμους, γιατί κάθε καταπακτῆ σᾶς ὁδηγεῖ σ' ἕνα καταπληκτικό μπέρδεμα ἀπό τούνελ ὄλων τῶν μεγεθῶν ὅπου μπορεί νά χαθεῖτε κυριολεκτικά ἐκτός κι ἂν εἶχατε τήν πρόνοια νά μελετήσετε ἕνα χάρτη τῶν ὑπονόμων, πού μπορείτε ἐπίσης νά τόν βρεῖτε σέ κάθε κοινοτική βιβλιοθήκη. Νά ξέ-

ρετε πού ἀκριβῶς πηγαίνετε, ὅλα τά ἐμπόδια πού μπορεί νά συναντήσετε, καί νά ἔχετε κάμποσες διόδους διαφυγῆς γιά περίπτωση ἀνάγκης. Δέν χρειάζεται νά σᾶς πῶ ότι ἂν ἀποφασίσετε νά κατεβεῖτε στούς ὑπονόμους πρέπει νά ντυθεῖτε ἀνάλογα. Κάνει κρύο, ὑγρασία, εἶναι πῆχτρα στά τρωκτικά καί στό σκοτάδι, καί πολλά τούνελ εἶναι κυριολεκτικά γεμάτα νερό.

Μιά λέξη γιά τή χρήση ἐκρηκτικῶν στίς γραμμές τῶν ὑπονόμων: Στούς ὑπονόμους, ξεχᾶστε τά ἐκρηκτικά. Στό Παρίσι, στά 1945, ἡ γαλλική ἀντίσταση ἀποφάσισε, ὅτι γιά νά βοηθήσει τούς συμμάχους πού ἐρχόντουσαν, ἔπρεπε νά κόψουν τίς ἐπικοινωνίες τοῦ ἀρχηγείου τῶν Ναζί μέ τό Βερολίνο. Ἀλλά αὐτό ἀπότυχε γιά πολλούς λόγους, ὁ σπουδαιότερος ἀπό τούς ὁποίους ἦταν ότι προσπάθησαν νά χρησιμοποιήσουν ἐκρηκτικά στούς ὑπονόμους. Ἐβαλαν μιᾶ μικρή ποσότητα ἀκριβῶς πάνω στίς τηλεφωνικές γραμμές καί τήν πυροδότησαν ἀπό μεγάλη ἀπόσταση. Ἡ τηλεφωνική γραμμή κόπηκε, ἀλλά γιά κακή τύχη τῆς ἀντίστασης ὑπῆρχε ἕνας σωλήνας γκαζιοῦ πλάι στίς τηλεφωνικές γραμμές. Τό ἀποτέλεσμα: Κόπηκαν οἱ τηλεφωνικές γραμμές, πολλοί πολίτες σκοτώθηκαν καί ἐνάμισι τετράγωνο ἰσοπεδώθηκε τελείως. Δέν καταστράφηκε μονάχα μιᾶ ὁλόκληρη περιοχή, ἀλλά πλημμύρισε ἀπό τήν ἐκρηξη τῶν σωλήνων τοῦ νεροῦ, πού μοιράζονταν τόν ὑπόνομο μαζί μέ τά καλώδια τοῦ τηλεφώνου.

Μπορεῖ κανεῖς ὅμως νά χρησιμοποιήσει μικρές ποσότητες ἐκρηκτικῆς ὕλης στήν ὑπαίθρο, ὅπου τά καλώδια εἶναι πάνω ἀπό τό ἔδαφος.

**«Σᾶς περιφρονῶ.**

**Περιφρονῶ τήν Τάξη σας, τήν ψεύτικη Ἐξουσία σας. Κρεμάστε με λοιπόν γι' αὐτό»**

Louis Lingg, 1898

## ● "Άλλες μορφές σαμποτάζ

Πολλά εἶδη σαμποτάζ περιλαμβάνουν τή χρήση ἐκρηκτικῶν ὕλων, ἀλλά θά μιλήσουμε γι' αὐτά σέ ἄλλο κεφάλαιο. Ἐδῶ θά προσπαθῶ νά σᾶς μιλήσω γιά σαμποτάζ χωρίς ἐκρηκτικά. Τό σαμποτάζ παίζει σημαντικό ρόλο σέ κάθε πολεμική τεχνική, καί ιδιαίτερα στούς ἀντάρτικους ἀγῶνες. Οἱ ἀστικές περιοχές ἐνδείκνυνται ιδιαίτερα γιά τό εἶδος τοῦ σαμποτάζ μέ τό ὅποιο θά ἀσχοληθοῦμε ἐδῶ, γιατί οἱ ἀποστάσεις ἀνάμεσα στούς στόχους εἶναι μικρές καί εἶναι εὐκολότερο νά δημιουργεῖτε χάος καί ταραχή ὅταν ἔχετε νά κάνετε μέ μεγάλους πληθυσμούς σέ μικρές σχετικά ἐκτάσεις. Αὐτό τό χάος καί ἡ σύγχυση γιά τά ὅποια μιλάω, χρειάζονται ἕνα ὄρισμό, γιατί χρησιμοποιῶ αὐτούς τούς ὄρους μέ διαφορετικό περιεχόμενο ἀπό αὐτό πού ἔχουν κανονικά. Ἡ σύγχυση καί τό χάος εἶναι καί πρέπει νά εἶναι ἕνα μικρό μέρος τῆς ἐπανάστασης. Πρέπει νά ἔχουν μικρό χρόνο ἐκτέλεσης, ἄλ-

λά πολύ μεγάλο σχεδιασμό. Ή εκτέλεση θά γίνεται από τόν ὄχλο, πού θά τόν καθοδηγεί ὄχι ὁ φόβος, ἀλλά ὁ θυμός καί ἡ παθιασμένη πίστη πώς κανουν ὅτι κανουν ἐπειδὴ εἶναι ὁ λαός, καί ἀκόμα, τό σπουδαιότερο, ὅτι δέν θά τιμωρηθοῦν. Δέν μιλάω γιά τίς τακτικές τοῦ μηδενισμοῦ, δηλαδή τό νά σπᾶς βιτρίνες καί νά βάζεις φωτιά στούς σκουπιδοντενεκέδες γιατί αὐτό δέν ὀδηγεῖ σέ τίποτα.

Μερικοί ἀπό τοὺς πιό δραστήριους ἀναρχικούς τῆς Νέας Ὑόρκης ἔβαλαν ἓνα δυνατό τύπο κόλλας ἐποξειδίου σ' ὅλες τίς κλειδαρότρυπες τοῦ χρηματιστηρίου τῆς Γουὼλ Στρήτ. Ὅταν ξεράθηκε αὐτή ἡ οὐσία, σκλήρυνε κι ἔγινε σάν ἀτσάλι. Τό χρηματιστήριο ἀξίων ἄνοιξε τρεῖς ὥρες ἀργότερα, κι ἀφοῦ κάλεσαν τοὺς κλειδαράδες γιά νά ἀλλάξουν τίς ἀχρηστες κλειδαριές. Ἡ κόλλα ἐποξειδίου (Epoxy) εἶναι φανταστική καί οἱ χρήσεις της ἀπεριόριστες.

Ἀφοῦ οἱ μηχανές κυβερνοῦν τήν κοινωνία στήν ὁποία ζοῦμε, δίκαιο εἶναι νά στρέψουμε ἐναντίον τους μιά καταστροφική δημιουργικότητα ἀντάξιά τους. Οἱ ἠλεκτρονικοί ὑπολογιστές, ἀπό τή φύση τους, εἶναι πολύ εὐκολο νά ἀχρηστευθοῦν. Ὅταν πληρώνετε λογαριασμούς μέ ἠλεκτρονικούς ὑπολογιστές, νά θυμᾶστε πάντοτε ὅτι ἔχετε τήν ἄφραστη ἀνωτερότητα νά διαθέτετε ἀνοιχτό μυαλό, καί τήν ἰκανότητα νά σκέπτεστε λογικά, ἐνῶ οἱ κομπιούτερς εἶναι προγραμματισμένοι νά κανουν ἓνα πράγμα μόνο. Μιά καλή μέθοδος γιά νά τοὺς σαμποτάρεις εἶναι νά ἀνοίξεις μερικές ἀκόμα τρύπες σέ μιά διάτρητη καρτέλα. (IBM). Τίς περισσότερες φορές ἡ μηχανή ἀπορρίπτει τήν καρτέλλα κι αὐτό στοιχίζει στήν ἐταιρεία μερικά δολλάρια γιά νά διορθώσει τό λάθος. Ἐχῶ ἀκούσει ὅτι μερικοί ἔκαναν αὐτή τή δουλειά, ἀλλά ξαν μερικές τρύπες καί πληρώθηκαν ἀπό τίς μηχανές μέ ἀρκετές ἑκατοντάδες δολλάρια. **Κι αὐτό μπορεῖτε νά τό κάνετε ἀτιμώρητα.**

Ὅταν δούλευα σέ κάποια μεγάλη ἐταιρεία τῆς Νέας Ὑόρκης, εἶχα κάθε μέρα δοσοληψίες μέ μιά τράπεζα. Μετά ἀπό λίγο καιρό πρόσεξα ὅτι οἱ ἄνθρωποι πού δούλευαν στήν τράπεζα εἶχαν χάσει κάθε τί τό ἀνθρώπινο καί εἶχαν γίνει καί αὐτοὶ ἄψυχες μηχανές. Ἐ, λοιπόν, αὐτό τό ψυχολογικό – σουρεαλιστικό μυθιστόρημα ἐπιστημονικῆς φαντασίας μου τράβηξε τό ἐνδιαφέρον. Φαντάστηκα τόν ἑαυτό μου σάν σωτήρα τῆς ἀνθρωπιᾶς τους, σάν Μεσσία τοῦ Πνεύματος τοῦ Ἀτομικισμοῦ. Ἀλλά γρήγορα προσγειώθηκα ἀνώμαλα. **Αὐτοὶ οἱ ἄνθρωποι δέν ἤθελαν νά σωθοῦν.** Σκέφτηκα νά τοὺς προσηλυτίσω ὅλους στό LSD ἀλλά μετά ἀποφάσισα ὅτι ἡ καλύτερη τακτική θά ἦταν νά «κανονίσω» τά πρότυπα πού συναγωνίζονταν, δηλαδή τοὺς κομπιούτερς. Στίς καθημερινές μου καταθέσεις ἔβαζα μπόλικο σελοτέιπ κι αὐτό ἔκανε τίς διάτρητες καρτέλλες καταθέσεων νά κολλᾶνε μέσα στά σπλάχνα τοῦ κομπιούτερ. Καί ἡ τράπεζα ἔκανε τρεῖς-τέσσερες ὥρες γιά ν' ἀνοίξει τίς μηχανές καί νά τίς ξεμπλοκάρει. Κι ὅταν ξεμπλοκάριζαν τίς μηχανές ἄλ-

λαζαν κατά κάποιο τρόπο τόν προγραμματισμό τους καί δέν λειτουργοῦσαν σωστά γιά βδομάδες ὁλόκληρες. Ποτέ μου δέν τόλμησα νά ξαναπατήσω στήν τράπεζα, ἀλλά ἐλπίζω ὅτι οἱ ὑπάλληλοι ἔχασαν τήν εὐλάβεια πού εἶχαν γιά τίς θεϊκές, ἀλάθητες μηχανές.

**Ἄλλη μορφή σαμποτάζ εἶναι νά ξαφρίζεις μαγαζιά.**

Ἐπάρχει μεγάλη διαφορά ἀνάμεσα σ' ἓνα κοινό κλέφτη καί ἓνα ἐπαναστάτη. Ὁ ἐπαναστάτης κλέβει τίς μεγάλες ἐπιχειρήσεις, ὁ κλέφτης κλέβει ὅποιονδήποτε. Ἄν μπορεῖτε νά ξεφορτωθεῖτε τή χριστιανική ἠθική σας, θά καταλάβετε τί ἐννοῶ. Κάθε ἐπαναστάτης ἔχει τίς δικές του μεθόδους ξαφρισματος, πού εἶναι πάρα πολλές γιά νά σᾶς τίς περιγράψω, ἀλλά θά προσπαθῶ νά σᾶς ἀναφέρω μερικές πρακτικές μεθόδους ὅπου χρειάζεται κοινή λογική.

1) Νά δουλεύετε δύο-δύο. Ὁ ἓνας θά ἀπασχολεῖ τόν ὑπάλληλο καί ὁ ἄλλος θά τόν κατακλέβει.

2) Σάν ἐπαναστάτης, ἡ δουλειά σας εἶναι νά κερδίσετε τή λαϊκή ὑποστήριξη. Γι αὐτό μὴν κλέβετε μικρά καταστήματα.

3) Νά μπαίνετε καί νά βγαίνετε ἀπό τό κατάστημα ὅσο γίνεται πιό γρήγορα. Μὴν χάνετε τόν καιρό σας προσπαθώντας νά κρύψετε τό ἐμπόρευμα ἢ νά βεβαιωθεῖτε ἂν σᾶς κυττάει κανεῖς.

4) Ἄν σᾶς τσακώσουν, παίξτε θέατρο. Μέ ἄλλα λόγια νά φαίνεστε ταπεινοὶ καί νευρικοὶ. Πάντα νά ζητᾶτε χίλιες συγγνώμες, κι ἀκόμα κλάψτε ἂν μπορεῖτε. Ὑπάρχουν πολλές πιθανότητες νά μὴ φωνάξουν τήν ἀστυνομία.

5) Ἄν σᾶς τσακώσουν καί σᾶς ἀφήσουν νά φύγετε προειδοποιώντας σας, μὴν ξαναπατήσετε στό ἴδιο μαγαζί.

6) Συνήθως τά μεγάλα καταστήματα δέν φωνάζουν τήν ἀστυνομία ἂν πιάσουν τοὺς κλέφτες γιά πρώτη φορά, ἐκτός κι ἂν εἶναι βίαιοι, ἢ ἂν τά κλοπιμαῖα ξεπερνᾶνε μίαν ὥρισημένη ἀξία. Ἀλλά πάντως νά προσέχετε.

7) Οἱ γωνιακοὶ καθρέφτες εἶναι πολύ δημοφιλεῖς στά μεγάλα καταστήματα ἰδίως ὅταν ὑπάρχουν «τυφλές γωνίες». Αὐτοὶ μποροῦν νά χρησιμοποιηθοῦν ἀποτελεσματικά καί ἐναντίον τῶν ὑπαλλήλων, ἀλλάζοντας τόν προορισμό τους. **Νά προσέχετε τοὺς διπλοὺς καθρέφτες.** (Σᾶς βλέπουν ἀπό πίσω!)

8) Ἄν πρόκειται νά κάνετε «χοντρό» ξάφρισμα, ἐξετάστε ὅλες τίς προοπτικές. Ἐνα μεγάλο κατάστημα πού βρίσκεται κοντά σέ σταθμό τοῦ μετρό προσφέρει μιά θαυμάσια διαφυγή, ἰδίως στίς ὥρες αἰχμῆς, ἂν πρόκειται νά ἀκολουθήσει κηρυγητό.

9) Μὴν κρατᾶτε ποτέ ταυτότητες μαζί σας. Κάντε ἓνα κόλπο μ' ἓνα φίλο (λεπτομέρειες στό τελευταῖο κεφάλαιο) πού θά μπορεῖ νά ἐπιβεβαιώσει τό ψεύτικο ὄνομα καί διεύθυνση πού δίνετε.

10) Περιττό νά σās πώ πώς δέν πρέπει νά έχετε άπάνω σας ναρκωτικά, όπλα ή τίποτα άλλο παράνομο.

11) "Αν σās πιάσουν γιά κλοπή μαγαζιού ή ληστεία, μήν παραδεχτείτε ποτέ ότι ανήκετε σέ κάποιο κίνημα. Θά φάτε περισσότερα χρόνια φυλακή.

### Μιά άλλη φοβερά εύκολη μορφή σαμποτάζ, είναι ή καταστροφή αυτοκινήτων.

Περιπολικά, κλούβες, τζίπ, αύρες, άκόμα και τάνκς μπορούν νά άχρηστευθούν μέ διάφορους άπλους τρόπους. 'Ο πρώτος είναι κι ό πιό άπλός, αλλά μόνο προσωρινός. Είναι τό νά αφαιρείς ένα σημαντικό μέρος του μηχανισμού του αυτοκινήτου, όπως τό ντιστριμπυτέρ ή τήν μπαταρία. Αυτό θά πιάσει άναμφίβολα και μπορεί νά γίνει μέσα σέ δευτερόλεπτα, αλλά τά όχηματα μπορούν επίσης νά επισκευασθούν μέσα σέ δευτερόλεπτα, άρκει νά υπάρχουν ανταλλακτικά.

'Η δεύτερη μέθοδος, επίσης άποτελεσματική αλλά καθόλου προσωρινή, μπορεί κι αυτή νά γίνει μέσα σέ δευτερόλεπτα. Είναι νά ρίξετε μπόλικα κιλά άμμου ή ζάχαρης μέσα στό ντεπόζιτο βενζίνης. Αυτά τά ξένα σώματα μπλοκάρουν και ουσιαστικά καταστρέφουν τόν κινητήρα. 'Η ζάχαρη θά μετατραπεί σέ κρυστάλλους μέσα στους σωλήνες καυσίμων και στό καρμπυρατέρ και θά μπλοκάρει άποτελεσματικά τή λειτουργία τής μηχανής. 'Η άμμος άπό τήν άλλη θά κουρελιάσει τό έσωτερικό τής μηχανής. Και τά δύο υλικά θά σταματήσουν τή λειτουργία του όχηματος όριστικά, γιατί ή επισκευή θά απαιτήσει νά διαλυθεί ή μηχανή, πράγμα άδύνατο σέ ώρες μάχης.

'Η τρίτη μέθοδος είναι νά καταστραφεί τό όχημα έντελώς, μέ άνατίναξη ή πυρπόληση. Πρίν έπιχειρήσετε νά καταστρέψετε κάτι, νά σκεφτείτε τήν χρησιμότητα πού θά μπορούσε νά έχει γιά τό κίνημά σας. Γιά νά κάψετε ένα αυτοκίνητο, άρκει νά «ρουφήξετε» λίγη βενζίνη άπό τό ντεπόζιτό του μ' ένα σωληνάκι και νά περιλούσετε τό αυτοκίνητο. "Αν τό αυτοκίνητο είναι κλειδωμένο σπάστε τά παράθυρα, μουσκέψτε τό έσωτερικό μέ βενζίνη και βάλτε φωτιά.

Κάτι σπουδαίο πού πρέπει νά θυμάστε, είναι ότι σέ κάθε είδος άνατρεπτικής δραστηριότητας πρέπει νά **νάχετε ένα δρόμο διαφυγής**. "Όλο και κάτι θά πάει στραβά. "Όσες προφυλάξεις κι αν πάρει κανείς θά παρουσιαστεί κάτι άπρόβλεπτο. Τά αυτοκίνητα είναι θαυμάσια μέθοδος διαφυγής. Φυσικά όταν κλέβετε ένα αυτοκίνητο, βοηθάει πολύ αν ό ιδιοκτήτης του ξεχάσει τά κλειδιά στη μηχανή, αλλά αν όχι, υπάρχουν κι άλλοι τρόποι. Κάθε έγχειρίδιο επιδιορθώσεων αυτοκινήτων θά σās διδάξει πώς νά βάλτε μπρός ένα αυτοκίνητο μέ τά κατάλληλα συρματάκια. Τά φολκσβάγκεν είναι φοβερά εύκολα. Νά ένα άλλο κόλπο, πού μπορεί νά χρησιμοποιηθεί στις Σεβρολέτ (μοντέλα πρίν άπό τό 1964). Τά κλειδιά μιās παλιάς

Σεβρολέτ μπορούν νά βγούν άπό τή θέση τους χωρίς νά κλειδώσουν τή μηχανή. Φυσικά ή μηχανή θά είναι σθησμένη, αλλά μπορείτε νά τήν βάλετε μπρός γυρίζοντας τήν ύποδοχή του κλειδιού και πατώντας γκάτζι. 'Εγώ έχω κάνει αυτοκινήτάδα άπ' τή Νέα 'Υόρκη μέχρι τή Φλόριντα χωρίς κλειδί (Εικόνα 19: Κλειδαρότρυπα μιās Σεβρολέτ πρό του 1964: Τό αυτοκίνητο μπορεί νά πάρει μπρός χωρίς κλειδί, αν ή κλειδαρότρυπα είναι στη θέση 2,3 ή 4).

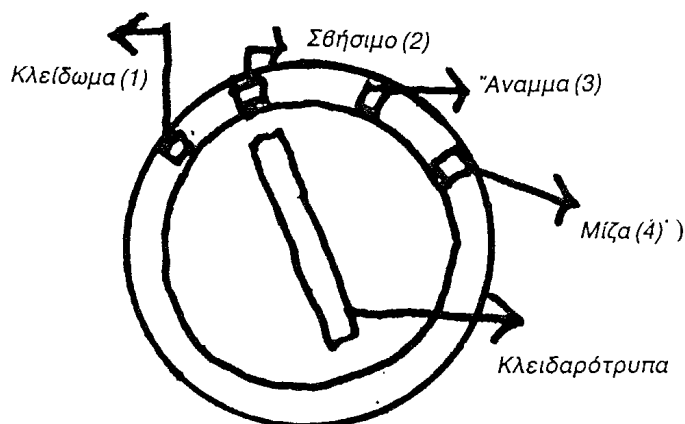

Εικόνα 19: Κλειδαριά μίζας, τυπικής γιά «Σεβρολέτ» πρό του 1964

'Υπάρχουν μερικοί κανόνες γιά τό σαμποτάζ και τήν άντάρτικη δραστηριότητα γενικά:

1) Βεβαιωθείτε ότι ή έπιχείρηση θά πετύχει. Μή σπαταλάτε χρόνο σέ έπιχειρήσεις (βίαιες ή όχι) πού δέν θάχουν άποτέλεσμα.

2) Νά χτυπάτε τόν έχθρό εκεί πού δέν τό περιμένει και εκεί πού πονάει περισσότερο.

3) Τά περισσότερα σαμποτάζ πρέπει νά γίνονται νύχτα.

4) 'Η χρονομέτρηση πρέπει νά ναι τέλεια, γιατί όσο πιό πολύ κρατάει ή έπιχείρηση, τόσο μεγαλώνουν οι πιθανότητες νά πάει κάτι στραβά.

5) Νά δουλεύετε μέ ανθρώπους πού έμπιστεύεστε. Πολλοί σπιούνιοι και χαφιέδες θά σās προτείνουν σχέδια πού μπορούν μονάχα νά σās παγιδέψουν. Νά δουλεύετε σέ μικρές ομάδες ή κύτταρα πού δέν θά άποτελούνται άπό περισσότερα άπό τέσσερα άτομα.

6) "Όλες οι έπιχειρήσεις πρέπει νά ναι άπλές και γρήγορες και νά υπάρχει σχέδιο γιά πολλούς τρόπους διαφυγής.

7) "Όλα τά όπλα πρέπει νά ναι καλυμμένα, όλα τά έκρηκτικά πρέπει νά χρησιμοποιούνται μέ τό σεβασμό πού τους άξιζει. (Στό κεφάλαιο γιά τά έκρηκτικά θά βρείτε οδηγίες σωστού χειρισμού)

8) "Όλες οι ομάδες πρέπει νάχουν έναν άρχηγό\*. Πρέπει νά επιλεγεί γιά τίς άρχηγικές του ίκανότητες. Θά παίρνει όλες τίς βασικές άποφάσεις.

\* Σημ. Μετ: 'Αναρχία σημαίνει 'Αναρχηγία. Δυστυχώς όμως, υπάρχουν πολλοί «'Αναρχικοί 'Αρχηγοί»

9) Ἡ ἀνάγκη γιά μυστικότητα εἶναι ὀλοφάνερη. Πρέπει νά διατηρεῖτε τήν ἀσφάλεια καί τή μυστικότητα χωρίς ἐπιφύλαξη.

10) Κάθε μέλος πού θά παραβιάζει τόν κώδικα τῆς ὁμάδας, πρέπει νά ἐκτελεῖται μπροστά στά μάτια τῶν ἄλλων μελῶν.

Πέρασε ὁ καιρός τῶν διαδηλώσεων καί τῶν ψευτοεπαναστάσεων καί τῶν φοιτητῶν πού καταλαμβάνουν τό πολιτικό προσκήνιο. Εἶναι καιρός γιά μαζικό ξεσηκωμό, πού θά περιλαμβάνει ὅλα αὐτά τά στοιχεία πού εἶναι ὀπλισμένα μέ στενοκέφαλη καί θανάσιμη μισαλλοδοξία.

Στήν γραφειοκρατία δέν ὑπάρχει δικαιοσύνη γιά τό ἄτομο, γιατί ἡ γραφειοκρατία φροντίζει μόνο γιά τόν ἑαυτό της. Οἱ συγγραφεῖς, οἱ καλλιτέχνες καί ποιητές τῆς ἐπανάστασης θά ἔχουν ἕνα ἔργο πού ποτέ ἄλλοτε στήν ἱστορία δέν ὑπῆρξε τόσο μεγάλο, γιατί θά πρέπει νά δημιουργήσουν μιά νέα δομή ἀξιών γιά τόν καινούργιο Κόσμο, γιά τόν καινούργιο Ἀμερικανό. Στήν εἰσαγωγή δήλωσα ὅτι αὐτό δέν εἶναι ἕνα πολιτικό βιβλίο μέ ὁποιαδήποτε σύγχρονη ἔννοια, καί νομίζω ὅτι δέν εἶναι πράγματι, γιατί προσπάθησα νά ἀποφύγω τό δόγμα πού ἐπικρατεῖ σήμερα. Σήμερα μᾶς φαίνεται παραδεκτό νά οὐρλιάζουμε γιά τήν ἐπανάσταση, χωρίς καμιά ἰδέα γιά τό τί πρόκειται νά ἀκολουθήσει. Αὐτό εἶναι αὐτό πού θέλουν οἱ ἐξουσιαστές, γιατί ποιός θά ἀκολουθήσει κάποιον πού δέν ξέρει πού πηγαίνει;

Γιά νά ἐπιτύχει, ὁ ἄνθρωπος πρέπει νά ἀλλάξει τόν ἑαυτό του, **τό ἄτομο πρέπει νά κάνει μίαν ἐπανάσταση μέσα του**, γιατί τότε καί μόνο τότε θά μπορέσει ν' ἀλλάξει τόν κόσμο. **Δέν ὑπάρχει θέση γιά στενοκέφαλιά στόν ξεσηκωμό πού μᾶς ἔρχεται. Ὁ καθένας πρέπει νά σπάσει, μέ μιά παθιασμένη κατανόηση, τίς ἀλυσίδες πού τόν ἔδεναν μέ τόν ἑαυτό του.** Γιατί ἂν κάποιος πέθάνει μέσα στήν ἀπάθεια, ὅλη ἡ ἐπανάσταση θά πεθάνει μαζί του. Δέν μπορεῖ κανεῖς νά ἐφαρμόζει τήν ἴδια γραφειοκρατία ἐναντίον τῆς

ὁποίας ἀγωνίζεται. **Ἡ ἐπανάσταση εἶναι δευτερεύουσα, τό σύστημα εἶναι δευτερεύον, ἡ πολιτική εἶναι δευτερεύουσα· τό ἄτομο εἶναι τό μόνο σημαντικό!**

Τό ἀποτελεσματικό σαμποτάζ, ὅπως κι ἕνα πετυχημένο ἀστεῖο, πρέπει νά περιέχει μιά δόση ἀλήθειας σ' ἕνα διάλυμα θανάσιμης εἰρωνίας. Δηλαδή τό σαμποτάζ ἐξυπηρετεῖ δύο βασικούς σκοπούς: Πρωτ' ἀπ' ὅλα, νά ἀποδυναμώσει τόν ἐχθρό, καί δεύτερο, νά ἐνισχύσει τό ἠθικό τοῦ ἀπελευθερωτικοῦ στρατοῦ. **Ἄν καί ἡ ἐπανάσταση καί τό σαμποτάζ εἶναι πράγματα θανάσιμα σοβαρά, πρέπει νά διατηρεῖ κανεῖς τήν αἴσθηση τοῦ χιούμορ** καί νά τήν ἐφαρμόζει στίς ἐπιχειρήσεις πού χρησιμοποιοῦνται. Ἐνα παράδειγμα πού μπορεῖ νά χρησιμοποιηθεῖ σήμερα μέ τό σύστημα στρατολογίας, εἶναι νά χρησιμοποιήσεις τίς ἀδυναμίες τῆς γραφειοκρατίας ἐναντία στόν ἑαυτό της.

Ὅταν ἕνας νέος ἀναγκάζεται νά πάει στήν τοπική στρατολογία καί νά καταγραφῆ γιά τό στρατό, τοῦ ζητοῦν νά δώσει λίγες μονάχα πληροφορίες. Γιά νά χρησιμοποιηθεῖ αὐτό τό γεγονός ἐναντίον τοῦ συστήματος ἐπιλογῆς, μιά μεγάλη ὁμάδα νέων πρέπει νά πᾶνε στήν τοπική στρατολογία καί νά γραφοῦν δύο ἢ τρεῖς φορές μέ ψεύτικα ὀνόματα, ἐκτός ἀπό τήν ἀληθινή καταγραφή τους. Αὐτό θά κάνει τή γραφειοκρατία τοῦ συστήματος ἐπιλογῆς νά χάσει τό μπούσουλα. Εἶναι ἤδη τόσο στριμωγμένη ἀπό ἀνθρώπους πού προσπαθοῦν ν' ἀποφύγουν τή στράτευση, πού θά ἐπεφτε ξερή ἂν ξαφνικά γέμιζαν τά ἀρχεια της μέ ἑκατοντάδες ἢ χιλιάδες ἄτομα πού δέν ἐννοοῦν νά παρουσιαστοῦν καί δέν μποροῦν νά ἐντοπιστοῦν. Οὔτε πού θά τοῦς πέρναγε ἀπ' τό μυαλό ὅτι θά μπορούσε νά εἶναι φτιαχτό. Μιά ἐνδιαφέρουσα θεαματική παραλλαγή τῆς ἴδιας ἰδέας εἶναι νά κάνουν ὅλοι τίς ψεύτικες ἐγγραφές τήν ἴδια μέρα, ἔτσι πού πολλοί μά πολλοί «προκατασκευασμένοι» πολίτες νά ἀναμένονται τήν ἴδια μέρα. Κι ἔτσι τό κέντρο στρατολογίας θά δεχτεῖ ἕνα μεγάλο πλήγμα ἀπό «ἀνυπότακτους» τήν ἴδια στιγμή.



# Κεφάλαιο Τρίτο:

## ΟΠΛΑ: ΦΥΣΙΚΑ, ΘΑΝΑΤΗΦΟΡΑ ΚΑΙ ΜΗ



(Τό δικαίωμα κατοχής όπλων, καί όπλοφορίας)

«Τό ζήτημα δέν είναι ότι πρέπει νά σπάσεις τά αυγά προτού κάνεις όμελέττα, αλλά ότι τά αυγά πρέπει νά σπάσουν μόνο τους άν φιλοδοξούν νά συμμετάσχουν στην «όμελετοποίηση».

Sufi

«Είναι έγκληματικό νά διδάσκεις κάποιον νά μήν υπερασπίζει τόν έαυτό του, όταν πέφτει συνεχώς θύμα κτηνώδικων έπιθέσεων».

Malcolm X.

“Όπως τόνισα και πριν, είναι οι άνθρωποι που δημιουργούν την επανάσταση και όχι τα όπλα ή τα έφοδια. Η επανάσταση αποτελείται από ιδανικά που δεν μπορούν να εκπληρωθούν χωρίς αγώνες. Άλλά ο αγώνας δεν είναι αυτοσκοπός, και ο μηδενισμός είναι μία παιδίαστική απάντηση σε μεγαλίστικα προβλήματα. Όταν μιλάει κανείς για όπλα, πρέπει να έχει κάμποσα πράγματα υπ’ όψιν: “Αν υπάρχουν διαθέσιμα όπλα και πολεμοφόδια, πόσο αποτελεσματικό είναι ένα όπλο και αν μπορεί να μεταφερθεί εύκολα. Όταν αγωνίζεσαι έναντι ενός έχθρου που είναι πολύ ισχυρότερος από τον αντίπαλο στρατό, μία θαυμάσια τακτική είναι να χρησιμοποιείς τα όπλα του έχθρου, αφού ουσιαστικά έχει απεριόριστα αποθέματα ανταλλακτικών και πολεμοφοδίων. Κάθε όπλο που δεν το κλέβεις από τον έχθρο, πρέπει να το πληρώσεις, γιατί ο σκοπός της επανάστασης είναι να κερδίσει την λαϊκή υποστήριξη και όχι να αποξενώσει το λαό για τον οποίο υποτίθεται ότι αγωνίζεται.

“Όταν λέω όπλα, δεν εννοώ μονάχα τα πυροβόλα. Σ’ αυτό το κεφάλαιο θα προσπαθήσω να καλύψω τα περισσότερα από τα όπλα που θα χρειαζόταν ένας επαναστάτης ή αντίπαλος. Οι ανάγκες διαφέρουν κατά κάποιον τρόπο στην ύπαιθρο και στις αστικές περιοχές. Θα προσπαθήσω να καλύψω όχι μόνο τα όπλα που είναι διαθέσιμα για ένα άτομο, αλλά κι εκείνα που χρησιμοποιούνται από τον στρατό και την αστυνομία. Κι’ αυτό για δύο λόγους: Πρώτον για να εξοικειωθεί ο αγωνιστής της ελευθερίας με ότι πρόκειται να αντιμετωπίσει, και δεύτερον για να πληροφορηθεί πώς λειτουργούν αυτά τα όπλα αν τυχόν συλληφθεί.

Τό κεφάλαιο αυτό θα μπορούσε να είναι πολύ μεγάλο. Γι’ αυτό τό χώρισα σε διάφορα βασικά τμήματα, ενώ τα έκρηκτικά ακολουθούν στο επόμενο κεφάλαιο. Τό πρώτο τμήμα ασχολείται με μάχες στήθος με στήθος, όπου χρησιμοποιούνται μόνο τα φυσικά όπλα του καθενός, και λίγα όπλα του χεριού (αστυνομικά και πολιτικά). Αυτά τα όπλα χωρίζονται σε όπλα που θα αγοράσεις, σε όπλα που θα κλέψεις και όπλα που θα τα φτιάξεις στο σπίτι. Τό επόμενο τμήμα θα ασχολείται με τα θανατηφόρα όπλα (πιστόλια, καραμπίνες, τουφέκια, άκονα και πολυβόλα).

Τό τελευταίο κεφάλαιο ασχολείται με χημικά μέσα και άερα, τόσο επιθετικά, όσο και άμυντικά. “Ενας σπουδαίος παράγοντας που πρέπει να έχετε υπ’ όψιν σ’ αυτό τό σημείο της επανάστασης είναι ή νομιμότητα αυτών των όπλων. Τά περισσότερα όπλα που περιγράφονται παρακάτω είναι παράνομα, και ή κατοχή τους, κρυφή ή όχι, μπορεί να σας ρίξει για κάμποσα χρόνια φυλακή. Γι’ αυτό θα ξαναδώσω έμφαση στην ασφάλεια, ή μυστικότητα και στο γεγονός ότι ή χρήση αυτών των όπλων πρέπει να είναι προσεκτική, επιδέξια, και εξαιρετικά προσχεδιασμένη.

Πάντα χάνω την ύπομνη μου μ’ αυτούς που ισχυρίζονται πώς τά πάντα θάταν ρόδινα αν απαγορευόταν τα όπλα. Αυτοί οι άνθρωποι δεν έχουν την

ικανότητα να προβλέψουν ότι αν τά όπλα γίνονταν παράνομα, θα γίνονταν βορά των έχθρων του λαού (του στρατού, της αστυνομίας, και των πλουσίων). Πιστεύω ακράδαντα ότι ο καθένας πρέπει να είναι όπλισμένος και προετοιμασμένος για τό χειρότερο. Στο σύστημα δεν υπάρχει δικαιοσύνη. Η μόνη άληθινή δικαιοσύνη είναι αυτή που τό άτομο δημιουργεί για τον έαυτό του, και τό άτομο είναι άβοήθητο χωρίς όπλο. Αυτό μπορεί να ακούγεται σαν δογματισμός άκροδεξιών ομάδων, όπως οι Minutemen. **Είναι.**

Η ένότητα είναι ο μόνος τρόπος με τον οποίο ο λαός αυτής της χώρας μπορεί να ανατρέψει τους φασίστες, τους κομμουνιστές, τους καπιταλιστές και όλα τά άλλα καθίκια που ισχυρίζονται πώς είναι δύσκολο να σχηματίσεις αντιπροσωπευτική κυβέρνηση. Αυτή την έμφαση την πήραν από την διακήρυξη των δικαιωμάτων και την έβαλαν στον τύπο έρμηνείας του συντάγματος που βολεύει καλύτερα την έξουσία.

## ● Φυσικά “Όπλα.

“Ένα κεφάλαιο πάνω στα όπλα πρέπει να αρχίζει με τά βασικά, δηλαδή με τίς πρωτόγονες, αλλά αποτελεσματικές μανούβρες του σώματος που σκοπό έχουν να σκοτώσουν κάποιον άλλο. Δεν θα μπω στα χωράφια του τζούντο, του καράτε ή καμιάς άλλης μορφής άθλητικής πάλης γιατί αυτό θα χρειαζόταν από μόνο του ένα βιβλίο όλόκληρο. Αυτό που θα προσπαθήσω να περιγράψω σ’ αυτό τό τμήμα, είναι οι βασικοί τρόποι να σκοτώνεις έναν άλλον άνθρωπο με τά ίδια σου τά χέρια. “Αν αυτό σας φέρνει άναγούλα, άρκει να θυμηθείτε πώς ο έχθρός σας ξέρει τί κάνει κι αν εσείς δεν ξέρετε, τότε έχετε ένα όλοφάνερο μειονέκτημα. Δυό καλά βιβλία πάνω σ’ αυτό τό θέμα είναι «**Τό έγχειρίδιο του μαχητή των ειδικών δυνάμεων**» και «**Τό μαχητικό έγχειρίδιο σωματικής ασφάλειας των πεζοναυτών**». Αυτή ή εκπαίδευση έχει μεγάλη χρησιμότητα για όποιον ενδιαφέρεται για την επανάσταση στα σοβαρά. Δυναμώνει την αυτοπεποίθηση κάποιου και του άφαιρεί την ψεύτικη αίσθηση ασφάλειας ότι στηρίζεται σε κάποιο πυροβόλο όπλο. Είναι επίσης χρήσιμη για νυχτερινές περιπόλους, και για άποστολές σαμποτάζ όπου χρειάζεται όπωσδήποτε ήσυχία. Υπάρχουν πέντε θεμελιώδεις κανόνες για ή μάχη σώμα με σώμα:

- 1) Να κάνετε πλήρη χρήση κάθε διαθέσιμου όπλου.
- 2) Να επιτίθεσθε όρμητικά, με άιφνιδιασμό αν γίνεται, και να χρησιμοποιείτε όλη σας ή δύναμη στο πιο άδύνατο σημείο του έχθρου.
- 3) Να διατηρείτε την ίσορροπία σας κάθε στιγμή και να κάνετε να την χάνει ο αντίπαλός σας.
- 4) Να μανουβράρετε τον αντίπαλό σας με τέτοιο τρόπο, που να χρησιμοποιείτε την όρμη του σε βάρος του.
- 5) Να μαθαίνετε κάθε φάση της εκπαίδευσης καλά

προτού επιχειρήσετε να αποκτήσετε ταχύτητα δράσης. 'Η ακρίβεια είναι πιό σημαντική για τους αρχάριους.

## ● Μάχη σώμα με σώμα

"Όταν πολεμάτε σώμα με σώμα, παίζετε τη ζωή σας κορώνα-γράμματα και πρέπει να τό ξέρετε πάντα. Τό να χρησιμοποιείτε κάθε διαθέσιμο όπλο είναι ζήτημα κοινής λογικής. "Αν ρίξετε άμμο στά μάτια του έχθρου, του δημιουργείτε προσωρινή τύφλωση και σύγχυση. Κι αυτό πρέπει να τό εκμεταλλευτείτε άμεσα. Μόνο ένας σκοπός ύπάρχει στην πάλη σώμα με σώμα, κι αυτός είναι να σκοτώσεις. Ποτέ μήν αντιμετώπιζετε έναν έχθρό με την πρόθεση να τον ρίξετε άναίσθητο. Τό πιθανότερο είναι να σās σκοτώσει αυτός.

"Όταν δέν ύπάρχει κανένα όπλο διαθέσιμο, πρέπει να καταφεύγει κανείς στην πλήρη χρήση των σωματικών του όπλων. Τά σωματικά όπλα είναι: 'Η κόψη της παλάμης σας, τά δάχτυλα διπλωμένα στην δεύτερη κλειδώση ή φάλαγγα, ή προεξέχουσα φάλαγγα του δεύτερου δαχτύλου σας, τό πάνω μέρος του καρπού, ή «κόψη» του μικρού δαχτύλου, ή μπότα σας, ό άγκώνας, τό γόνατο και τά δόντια σας.

'Η επίθεση είναι πρωταρχικός παράγοντας. Μιά μάχη δέν κερδήθηκε ποτέ με άμυντική δράση, κι εδώ δέν πρόκειται για σχολικούς καυγάδες, αλλά για ζήτημα ζωής και θανάτου. Νά όρμάτε με όλη σας τή δύναμη. Κάποια στιγμή ή σε κάποια φάση κάποιο τρωτό σημείο του αντίπαλου σας θά είναι ευάλωτο. Νά επιτίθεστε ούρλιάζοντας, γιατί ή κραυγή έχει δύο σκοπούς: πρώτον, να τρομάξει και να μπερδέψει τον αντίπαλό σας, και δεύτερον για να σās επιτρέψει να πάρετε μία βαθειά ανάσα, πού θά κάνει να έμπλουτιστεί τό αίμα σας με όξυγόνο πού θά σās δώσει περισσότερη δύναμη άπ' όση έχετε συνήθως. 'Η ισορροπία σας και ή ισορροπία του έχθρου σας είναι σημαντικοί παράγοντες. Γιατί αν κάνετε τον αντίπαλο να χάσει την ισορροπία του, οί πιθανότητες είναι έννέα προς μία ότι θά μπορέσετε να τον σκοτώσετε στην επόμενη κίνησή σας. 'Η καλύτερη στάση για μία πάλη σώμα με σώμα είναι να έχετε τά πόδια άνοιγμένα στο πλάτος των ώμων σας περίπου, με τό δεξί πόδι περίπου τριάντα πόντους μπροστά από τό άριστερό. Και τά δύο χέρια πρέπει να ναι λυγισμένα στους άγκώνες και παράλληλα μεταξύ τους, ένα από κάθε πλευρά του προσώπου και του λαιμού. Νά στηρίζετε στίς μύτες των ποδιών και να λυγίζετε έλαφρά τή μέση, όπως περίπου και οί μποξέρ. Με μία κραυγή ή ούρλιαχτό, ή με μίαν άπότομη κίνηση του χεριού, μπορείτε να κάνετε τον αντίπαλο να χάσει την ισορροπία του.

Τό σώμα έχει πολλά τρωτά σημεία και στίς επόμενες σελίδες θά ασχοληθούμε με τό καθένα με λίγα λόγια, με εξηγήσεις για άμεσα χτυπήματα σ' αυτά.

**Μάτια:** Μπορείτε να προκαλέσετε προσωρινή ή όριστική τύφλωση με διάφορους τρόπους, βασικά σχηματίζοντας ένα σχήμα «V» με τον δείκτη και τό μεσαίο δάχτυλο πού θά τό χώσετε στά μάτια του έχθρου σας με τά δάχτυλα και τον καρπό τεντωμένα. "Αν τό κάνετε με φόρα ή τύφλωση θά ναι όριστική. Μπορείτε να χρησιμοποιήσετε τον αντίχειρα ή τό μεσαίο δάχτυλο διπλωμένο για να ζουλήξετε τά μάτια.

**Μύτη:** 'Η μύτη είναι εξαιρετικά τρωτή στίς επιθέσεις. Μπορείτε να την χτυπήσετε με την κόψη της παλάμης, άπάνω στο κόκκαλο. Αυτό θά κάνει τό κόκκαλο να σπάσει, θά φέρει ένα όξύ πόνο, προσωρινή τύφλωση, κι αν τό χτύπημα είναι αρκετά δυνατό, θά ναι, γιατί τό κόκκαλο της μύτης μπορεί να χωθεί μέσα στον έγκέφαλο. Μιά άλλη μέθοδος είναι να χτυπήσεις τή μύτη άπ' τά κάτω προς τά πάνω με την άναποδη της γροθιάς. Αυτό θάχει τό ίδιο αποτέλεσμα όπως και τό χτύπημα στο κόκκαλο.

**Μήλο του 'Αδάμ:** Συνήθως είναι δύσκολο να φτάσετε στο μήλο του 'Αδάμ, γιατί όποιος εκτιμάει τη ζωή του έχει μάθει να κρατάει τό πηγούνι χαμηλά, αλλά αν βρείτε κάποιο άνοιγμα, χτυπήστε δυνατά με την κόψη της παλάμης. Αυτό μπορεί να γίνει και με τό μπράτσο, πάνω ή κάτω από τον άγκώνα. Οί πιθανότητες είναι, αν χτυπήσετε πολύ δυνατά, να σκοτώσετε τον αντίπαλό σας, σπάζοντάς του τον άναπνευστικό σωλήνα, αλλά κι αν τό χτύπημα ήταν μόνο εν μέρος άποτελεσματικό, ό έχθρός σας θά πάθει ένα άβάσταχτο πόνο και θά του κοπεί ή άνάσα. "Άλλη μέθοδος για να χτυπήσετε τό μήλο του 'Αδάμ, είναι να τό ζουλήξετε άνάμεσα στον αντίχειρα και τον δείκτη.

**Κρόταφος:** Μπορείτε εύκολα να σκοτώσετε έναν αντίπαλο με ένα ξερό χτύπημα στον κρόταφο, γιατί εκεί ύπάρχει μία άρτηρία κι ένα μεγάλο νεύρο κοντά στην επιδερμίδα. "Ένα βαρύ χτύπημα πού θά καταφέρετε με την κόψη της παλάμης θά φέρει άκαριαίο θά ναι. "Ένα μέτριο χτύπημα στον κρόταφο θά προκαλέσει άβάσταχτο πόνο και διάσειση. "Αν καταφέρετε να ρίξετε τον αντίπαλο κάτω, κλωτσήστε τον δυνατά στον κρόταφο, με τή μύτη ή τό τακούνι της μπότας. "Έτσι θά βεβαιωθείτε ότι δέν θά ξανασηκωθεί πιά.

**Σβέρκος:** Μ' ένα χτύπημα σαν κι αυτό πού σκοτώνουν τά κουνέλια, ή μ' ένα χτύπημα με την κόψη της παλάμης στη βάση του σβέρκου, μπορείτε εύκολα να σκοτώσετε κάποιον σπάζοντάς του τό σβέρκο, αλλά για ασφάλεια είναι καλύτερο να χρησιμοποιήσετε κάποιο άλλο όπλο, σαν την λαβή ενός πιστολιού ή ένα σφυρί. "Αν μπορέσετε να ρίξετε χάμω τον αντίπαλο, κλωτσήστε τον στον σβέρκο, είτε με ένα τίναγμα του γόνατου είτε με τό τακούνι της μπότας σας. Γενικά είναι καλύτερα να χτυπάς με τό πλάι ή τό τακούνι της μπότας, γιατί ή μύτη συνηθίζει να γλιστράει από τον στόχο της.

**Πάνω χείλος:** Τό σημείο όπου ή βάση της μύτης συναντά τό πάνω σαγόνι, είναι ένα μέρος όπου ύπάρχει ένα μεγάλο δίκτυο από νεύρα πάρα πολύ κοντά στο

δέρμα. Ένα ξερό χτύπημα προς τα πάνω με την κόψη της παλάμης θά προκαλέσει αφάνταστο πόνο και λιποθυμία.

**Αυτιά:** Πλησιάζοντας τον έχθρο από πίσω και χτυπώντας τις παλάμες (σέ σχήμα φλυτζανιού) πάνω στα αυτιά του θύματος, μπορείτε να το σκοτώσετε. Οί παλμοί που θά δημιουργηθούν από τό χτύπημα θά σπάσουν τά τύμπανα του θύματος και θά προκαλέσουν έσωτερική αίμορραγία στον έγκέφαλο.

**Πηγούνι:** Από τότε που τά καουμπόικα έργα κατέκτησαν τό Άμερικανικό κοινό, κάθε χτύπημα καταφέρεται στό πηγούνι. Τό πηγούνι δέν είναι και τόσο τρωτό. Μπορεί να καταφέρετε ένα αποτελεσματικό χτύπημα με την ανάποδη της παλάμης, αλλά αποφεύγετε να χτυπάτε με την κλειστή γροθιά. Πολλά δάχτυλα έσπασαν και πολλοί καρποί στραμπουλήχτηκαν σέ ανθρώπους που χτυπούσαν με τή γροθιά.

**Άρχιδια:** Αυτό είναι κάτι που ό καθένας που έχει βρεθεί σέ καυγά ξέρει την άδυναμία του και προσπαθεί να τό υπερασπίσει. Άν τά βρείτε άκάλυπτα, χτυπήστε άλύπητα με τό γόνατο, με κίνηση προς τά πάνω. Μπορείτε επίσης να χτυπήσετε με τή γροθιά ή τό τακούνι, ειδικά αν καταφέρετε να ξαπλώσετε τον αντίπαλο χάμω.

**Ήλιακό πλέγμα:** Τό ήλιακό πλέγμα είναι ένα μεγάλο δίκτυο νεύρων στή βάση του θώρακα. Πρέπει να χτυπάτε με κίνηση έλαφρά προς τά πάνω με τό μεσαίο δάχτυλο διπλωμένο σέ προεξοχή. Ένα ξερό χτύπημα μπορεί να προκαλέσει άβάσταχτο πόνο και λιποθυμία.

**Σπονδυλοί:** Η σπονδυλική στήλη περικλείει τά σπονδυλικά νεύρα και ένα καλά σχεδιασμένο χτύπημα σ' αυτή την περιοχή μπορεί να παραλύσει ή να σκοτώσει έναν αντίπαλο. Ο μόνος άληθινά αποτελεσματικός τρόπος για να καταφέρετε ένα χτύπημα αυτού του είδους είναι να ρίξετε χάμω τον αντίπαλό σας. Τό χτύπημα μπορεί να γίνει με τό γόνατο, τον άγκώνα, την μύτη ή τό τακούνι της μπότας. Πρέπει να χτυπάτε πέντε περίπου πόντους πάνω από τή μέση (τή ζώνη) γιατί εκεί είναι τό πιό αδύνατο σημείο της στήλης.

**Νεφρά:** Ένα μεγάλο νεύρο που διακλαδίζεται από τή σπονδυλική στήλη έρχεται πολύ κοντά στην επιφάνεια του δέρματος κοντά στα νεφρά, κι έτσι ένα χτύπημα κατ' ευθείαν στα νεφρά μπορεί να προκαλέσει θάνατο. Για να επιτεθείτε σ' αυτό τό σημείο, μπορείτε να χτυπήσετε είτε με την κόψη της παλάμης ή με τή γροθιά όπου θά έξεχει τό μέσο δάχτυλο διπλωμένο. Άν έχετε ξαπλώσει χάμω τον αντίπαλο, τό χτύπημα μπορεί να γίνει και με τό τακούνι ή τή μύτη της μπότας.

**«Κλειδί»:** Ένα ξερό χτύπημα με τον άγκώνα ή την κόψη της παλάμης μπορεί να σπάσει τό κλειδί (τό κόκκαλο ανάμεσα στό λαιμό και στην ώμοπλάτη) του αντιπάλου σας και να τον γονατίσει.

**Ελεύθερες πλευρές:** Οί τέσσερις χαμηλότερες

πλευρές, που δέν ένώνονται με τό στέρνο, είναι πολύ ευαίσθητα σημεία του σώματος και μπορείτε να τις χτυπήσεις από μπρός ή από πίσω. Είναι καλύτερα να επιτίθεσαι και να χτυπάς τον έχθρο στή δεξιά του πλευρά, γιατί εκεί βρίσκεται και τό συκώτι. Μπορείτε να ρίξετε κάποιον άναίσθητο μ' ένα αποτελεσματικό χτύπημα με την κόψη της παλάμης, ή, αν έχετε ρίξει χάμω τον αντίπαλο, μπορείτε να τον σκοτώσετε με μία κλωτσιά με τό τακούνι, τον άγκώνα, τό γόνατο ή τή μύτη του ποδιού. Να θυμάστε πάντα ότι δέν βρίσκεστε σέ σχολικό καυγά, άγωνίζεστε για τή ζωή σας, γι' αυτό πρέπει πάντα να βάζετε όλη σας τή δύναμη.

**Στομάχι:** Υπάρχουν πολλοί συνδυασμοί χτυπημάτων που μπορούν να διαμορφώσουν ένα βασικό σχέδιο επίθεσης, αλλά ένα από τά πιό βασικά είναι ένα χτύπημα στό στομάχι. Έκτός από τό ήλιακό πλέγμα, τό στομάχι δέν προσφέρεται σαν στόχος για αποτελεσματικά χτυπήματα, μόνο σαν σημείο έκκίνησης για μία σειρά από χτυπήματα. Ο καλύτερος τρόπος για να χτυπήσετε τό στομάχι όσο γίνεται πιό βαθιά, είναι να σφίξετε τή γροθιά με τά δάχτυλα διπλωμένα στή δεύτερη κλειδώση και να χτυπήσετε βαθιά με κίνηση έλαφρά άνοδική. Ένα χτύπημα στό στομάχι θ' αναγκάσει τον αντίπαλο να διπλωθεί προς τά εμπρός, όποτε τον χτυπάτε στή μούρη με τό γόνατο μ' όλη σας τή δύναμη ή στή βάση του σβέρκου με την κόψη της παλάμης.

**Μασχάλη:** Στις μασχάλες υπάρχει ένα μεγάλο δίκτυο από νεύρα κοντά στην επιφάνεια του δέρματος. Άλλά τό μεγάλο πρόβλημα είναι πως θά φτάσετε ως εκεί για να χτυπήσετε. Γι' αυτό είναι πιό πιθανό να μπορέσετε να χτυπήσετε εκεί άφου ρίξετε χάμω τον αντίπαλο και άρπάξετε τό χέρι του. Τό χτύπημα πρέπει να γίνεται με τό τακούνι ή τή μύτη της μπότας, και προκαλεί άβάσταχτο πόνο και παροδική μερική παράλυση.

**Καμάρα του ποδιού:** Τά κόκκαλα της καμάρας της πατούσας είναι πολύ μικρά και αδύνατα, και σπάνε πολύ εύκολα. Άν ποδοπατήσετε με δύναμη με την κόψη της δεξιάς σας μπότας την δεξιά καμάρα του έχθρου σας, θά έχετε καλό αποτέλεσμα και ταυτόχρονα θά προστατέψετε τό όσχεο (τά αρχίδια) σας. Να θυμάστε πάντοτε την καμάρα, γιατί είναι σχεδόν πάντα άπροστάτευτη ή άνυπεράσπιστη κι αν της επιτεθείτε κατ' ευθείαν θά άκίνητοποιήσετε τον αντίπαλο από τον άβάσταχτο πόνο. Η επίθεση στην καμάρα είναι επίσης χρήσιμη για να σπάσετε μία λαβή του αντιπάλου, ιδίως αν σας έχει πιάσει από πίσω (nelson).

**Γόνατο:** Κλωτσήστε τον αντίπαλο στην κλειδώση του γόνατου με την κόψη της μπότας (όχι με τή μύτη, γιατί έχει την τάση να γλιστράει αφήνοντας τον έχθρο άβλαπτο). Χτυπήστε με κίνηση προς τά πάνω για να πετύχετε τό κάτω μέρος της άρθρωσης (της επιγονατίδας) και να κομματιάσετε τους χόνδρους και τους συνδέσμους. Αυτό θ' αφήσει τον αντίπαλο άνικανο να κινηθεί από τον πόνο. Άν καταφέρετε να

έρθετε πίσω από τόν αντίπαλο, μπορείτε τό ίδιο εύκολα νά τοῦ καταφέρετε μιάν ἀποτελεσματική κλωτσιά στό γόνατο.

**Ἦμος:** Ἄν καταφέρετε ν' ἀδράξετε τό μπράτσο τοῦ ἀντιπάλου σας, πολύ λίγη δύναμη χρειάζεται νά τό στρίψετε καί νά τοῦ ἐξαρθρώσετε τόν ὦμο. Αὐτή ἡ δουλειά χρειάζεται γρηγοράδα. Δέν εἶναι δουλειά ἑνός ἀντάρτη νά βασανίζει τόν ἐχθρό του. Πρέπει νά τόν ξεφορτώνεται ὅσο πιό γρήγορα γίνεται. Τό στρίψιμο τοῦ χεριοῦ πρέπει νά θυμίζει τή λαβή «μισό νέλσον» ἢ «σφυρί», ἔχοντας κατά νοῦ ὅτι πρέπει νά προκαλέσετε μάλλον ἀνικανότητα παρά πόνο. Αὐτή ἡ λαβή γίνεται καλύτερα ἂν ἔχετε ξαπλώσει τόν ἀντίπαλο. Μπορεῖτε μετά νά ρίξετε μέ δύναμη τό γόνατό σας στή σπονδυλική του στήλη προκαλώντας παράλυση ἢ θάνατο.

**Ἀγκώνας:** Ἡ ἄρθρωση τοῦ ἀγκώνα εἶναι ἀπό τά πιό ἀδύνατα σημεῖα τοῦ σώματος, καί μπορεῖτε νά τήν ἐξαρθρώσετε ἢ νά τήν σπάσετε μέ ἕνα σχετικά ὀρμητικό χτύπημα. Ἀδράξτε τόν καρπό ἢ τό μέρος τοῦ χεριοῦ κάτω ἀπό τόν ἀγκώνα καί τραβήξτε το πρός τά πίσω. Αὐτό θά τεντώσει τό χέρι τοῦ ἀντιπάλου, ὅποτε χτυπήστε ξερά μέ τό πλάι τῆς γροθιάς τό πίσω μέρος τοῦ τεντωμένου ἀγκώνα. Αὐτό θά προκαλέσει, ἀνάλογα μέ τή δύναμη τοῦ χτυπήματος, ἐξάρθρωση ἢ σπάσιμο τοῦ ἀγκώνα.

**Καρπός:** Μιά λαβή τοῦ καρποῦ εἶναι χρήσιμη γιά διάφορους λόγους: Ὁ πιό σπουδαῖος εἶναι ὅτι σ' αὐτή τή θέση ὁ ἐχθρός γίνεται τοῦ χεριοῦ σας. Ἡ λαβή τοῦ καρποῦ δέν εἶναι παρά νά βάλετε καί τούς δύο ἀντίχειρες στή ράχη τοῦ χεριοῦ τοῦ ἀντιπάλου καί νά τό λυγίσετε σέ ὀρθή γωνία μέ τό κάτω μέρος τοῦ μπράτσου. Αὐτό θά προκαλέσει ἀφάναστο πόνο καί χάσιμο τῆς ἰσορροπίας.

**Δάχτυλα:** Τά δάχτυλα εἶναι κάτι πού παίζει μεγάλο ρόλο, γιατί πάνω ἀπό τά μισά χτυπήματα πού μπορεῖ νά σᾶς δώσει ὁ ἀντίπαλος, μέ τή μία ἢ τήν ἄλλη μορφή προέρχονται ἀπό τά δάχτυλα. Μπορεῖτε νά σπάσετε τά δάχτυλα μέ διάφορους τρόπους. Ἐνας ἀπό τούς πιό ἀποτελεσματικούς εἶναι νά χρησιμοποιήσετε τό ἀριστερό σας χέρι σάν μοχλό. Ἀδράξτε τόν καρπό τοῦ ἀντιπάλου καί τραβήξτε τον πρός τά κάτω, ἐνῶ ταυτόχρονα μέ τό δεξί σας χέρι λυγίστε τόν δείκτη καί τόν μέσο τοῦ ἀντιπάλου πρός τά πίσω. Ἐτσι θά τοῦ σπάσετε τά δάχτυλα καί θά μπορέσετε νά ξεφύγετε ἀπό πολλές λαβές του.

Ἐδῶ χρειάζεται μιὰ προειδοποίηση: Πρέπει νά ἐξασκηθεῖτε σ' αὐτά τά χτυπήματα προτοῦ δοκιμάσετε νά τά ἐφαρμόσετε. Τό νά διαβάσετε γιά τεχνικές πάλης (ἢ ὅποιοσδήποτε ἄλλες) δέν ἄρκει. Πρέπει νά ἐξασκεῖστε, νά ἀποκτᾶτε ἐπιδεξιότητα καί ἀκρίβεια. Ἀλλά στήν ἐξάσκηση μήν ξεχνᾶτε ποτέ ὅτι ἄρκει μιὰ μικρή πίεση γιά νά σκοτώσει ἢ νά σακατέψει τόν «ἀντίπαλό» σας, γι' αὐτό φερθεῖτε του μέ τό μαλακό.

## Ἐφαρμογές τῶν ὀπλων τοῦ χεριοῦ:

Ἄν ὑπάρχει κάποιο ὄπλο, μόνο ἕνας χαζός θά προτιμοῦσε νά χτυπάει μέ τά χέρια καί τά πόδια. Αὐτό πού μετράει ὁμως εἶναι ἡ ἐφαρμογή ἑνός ὄπλου. Ἐγώ θά προτιμοῦσα νά ἔρθω στά χέρια μέ κάποιον πού ἔχει μαχαίρι ἐνῶ ἐγώ δέν ἔχω, ἂν ὁ ἄλλος δέν ξέρει νά τό χρησιμοποιήσει σωστά. Γιατί ἐγώ θά εἶχα δύο χέρια ἐλεύθερα, ἐνῶ ὁ ἄλλος θά ἐμποδιζόταν ἀπό ἕνα πρόχειρο ὄπλο πού θά τό χρησιμοποιοῦσε ἀδέξια. Ὅποτε λοιπόν ὑπολογίζετε σέ ἕνα πρόχειρο ὄπλο, νά λογαριάζετε σέ τί μπορεῖ νά χρησιμεύει καί πόσο καλά μπορεῖτε νά τό χρησιμοποιήσετε.

## ● Πρόχειρα Ὅπλα

Ἡ λαβή μιᾶς ξιφολόγχης, ἕνα παλούκι γιά ἀντίσκηνο ἢ κάθε ἄλλο ἀμβλύ ὄργανο μπορεῖ νά «σωπάσει» ἀποτελεσματικά ἕνα φρουρό. Ἐνα ξερό χτύπημα μέ τέτοια ἀντικείμενα κατ' εὐθείαν στό σβέρκο, στίς πιό πολλές περιπτώσεις θά σπάσει τό λαιμό τοῦ ἀντιπάλου καί θά τόν σκοτώσει ἀκαριαῖα.

Μπορεῖτε νά φτιάξετε εύκολα ἕνα «Blackjack» μέ ὑγρή ἄμμο καί μιὰ παλιά κάλτσα. Γεμίσετε τήν κάλτσα στό ἕνα τέταρτο μέ ἄμμο καί δένετε κόμπο ἀκριβῶς πάνω ἀπό τήν ἄμμο. Ὅταν χτυπάτε ἕνα ἐχθρό, χτυπήστε μέ δύναμη τόν σβέρκο. Θά ἔχετε τά ἴδια ἀποτελέσματα μέ τήν παραπάνω παράγραφο.

Ἄν ἔχετε τουφέκι καί σᾶς λείπουν τά πυρομαχικά, χρησιμοποιήστε το σάν ὄπλο τοῦ χεριοῦ. Χτυπήστε μέ τόν ὑποκόπανο βαθεῖα στήν κοιλότητα τῆς ράχης κάποιου καί θά τόν ρίξετε ἀναισθητο. Χτυπώντας μέ τόν ἴδιο τρόπο, ἀλλά μέ τήν κάνη τοῦ τουφεκιοῦ, μπορεῖτε νά τόν σκοτώσετε κιόλας.

## Μαχαίρια

Ἴσως τό πιό συνηθισμένο ὄπλο ἐκτός ἀπό τά πυροβόλα εἶναι τό μαχαίρι, ἀλλά ἴσως εἶναι καί τό πιό ἄσχημα χρησιμοποιημένο. Περισσότεροι ἀγωνιστές τῆς ἐλευθερίας ἔχουν πεθάνει ἀπό βλακεία καί ἔλλειψη ἐξάσκησης παρά ἀπ' ὅλους τούς ἄλλους λόγους μαζί. Καί βέβαια ὁ ἐχθρός σας θά σᾶς κλωτσήσει τό μαχαίρι ἀπό τό χέρι ἂν τό τεντώνετε μπροστά σας. Νά τό κρατᾶτε μέ τόν ἴδιο τρόπο πού κρατᾶτε ἕνα πιστόλι, δηλαδή κολητά στό γοφό καί μακριά ἀπό τά χέρια τοῦ ἀντιπάλου. Ἐνας σημαντικός παράγοντας στή χρήση ἑνός μαχαίριου εἶναι ὁ τρόπος πού τό κρατᾶτε. Ὁ καλύτερος εἶναι ὁ ἐξῆς: Ἀκουμπήστε τό μαχαίρι διαγώνια στό πλάτος τῆς ἀνοιχτῆς παλάμης σας. Μετά πιάστε μέ τόν ἀντίχειρα καί τόν δείκτη τή λαβή ἀκριβῶς κάτω ἀπό τόν «προφυλακτήρα» χωρίς νά τήν περικυκλώσετε. Μέ τά ὑπόλοιπα δάχτυλα περικυκλώστε τήν ὑπόλοιπη λαβή σφιχτά.

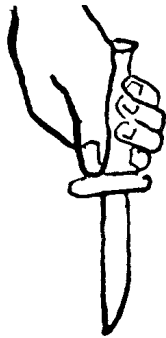

Εικόνα 20: 'Ο σωστός τρόπος νά κρατᾶς μαχαίρι.

Αὐτός ὁ τύπος πιασίματος σᾶς ἐπιτρέπει νά μανουβράρετε τό μαχαίρι πρὸς ὅλες σχεδόν τίς κατευθύνσεις εὐκόλα καί γρήγορα. Ἡ στάση τοῦ σώματος γιά μιὰ πάλη μέ μαχαίρι εἶναι ἐξ ἴσου σημαντική. Πρέπει νά στέκεστε μισολυγισμένος μέ ἀνοιχτά τά πόδια καί τεντωμένους τοὺς ὤμους, ρίχνοντας ὅλο τό βάρος στά δάχτυλα τῶν ποδιῶν. Ἄν εἴστε δεξιόχειρας τότε τό δεξί πόδι πρέπει νά νάι λίγο πιό πίσω ἀπό τό ἀριστερό. Νά κρατᾶτε τό μαχαίρι κοντά στό γοφό καί μακριά ἀπό τά χέρια τοῦ ἐχθροῦ.

Ὅταν ἐπιτίθεσθε μέ μαχαίρι, ὑπάρχουν ὠρισμένα τρωτά σημεῖα πού πρέπει νά σηματοδεύετε. Θά προκαλέσετε ἔτσι θάνατο ἢ βαρὺ τραυματισμό.

**Λάρυγγας:** Ὁ λάρυγγας εἶναι ἀπό τά πιό τρωτά σημεῖα τοῦ σώματος καί πρέπει νά τόν μεταχειρίζεστε ἀνάλογα. Ὅποιος ξέρει τί τοῦ γίνεται ὑπερασπίζεται τό λαρυγγί του καλά. Ἄν δεῖτε κανένα ἀνοιγμα ἢ μπορείτε νά δημιουργήσετε ἓνα μέ τό ἐλεύθερο χέρι σας, ὑπάρχουν δύο μορφές ἐπίθεσης: Ἄν ὁ ἐχθρὸς ὑπερπροστατεύει τό λαρυγγί του, μὴν ἐπιμένετε σ' αὐτό τό στόχο, ψάξτε γιά κανέναν ἄλλο. Γιά κανένα λόγο δέν πρέπει νά ρισκάρετε τήν ἰσορροπία σας γιά μιάν ἐπίθεση πού ἴσως ἀφήσετε στή μέση. Ἡ πρώτη ἐπίθεση στὸν λάρυγγα γίνεται μέ ἓνα εὐθύ τίναγμα πρὸς τά πάνω, πρὸς τήν κοιλότητα στή βάση τοῦ λαιμοῦ, λίγους πόντους κάτω ἀπό τό μῆλο τοῦ Ἀδάμ. Αὐτό προκαλεῖ ἀκαριαῖο θάνατο, γιὰτί κόβεται ἡ φλέβα τοῦ λαιμοῦ. Ὁ δεύτερος τύπος ἐπίθεσης γίνεται μέ σχίσσιμο τοῦ λαιμοῦ σέ ἓνα ἀπό τά πλάγια. Αὐτό κόβει τήν καρωτίδα (τήν ἀρτηρία πού μεταφέρει αἷμα στὸν ἐγκέφαλο) καί προκαλεῖ θάνατο σέ λίγα δευτερόλεπτα. Ἄφου τό λαρυγγί εἶναι τόσο τρωτό, σίς πιό πολλές περιπτώσεις θά εἶναι καλά προφυλαγμένο. Γι' αὐτό εἶναι κάποτε καλύτερο νά πληγώνετε τὸν ἐχθρὸ κάπου ἄλλου πρῶτα, γιά νά πάθει σύγχυση καί ν' ἀφήσει τό λαιμό του ἀπροστάτευτο.

**Στομάχι:** Τό στομάχι πρέπει νά τό θεωροῦμε σάν μέρος πού δέχεται χτυπήματα ἀντιπερισπασμοῦ μᾶλλον παρά καθ' αὐτό θανατηφόρα. Ἄν καί ἓνα βαθύ τραῦμα στό στομάχι μπορεί νά εἶναι θανάσιμο ἂν μείνει χωρίς φροντίδα, μιὰ σπουδαία τακτική εἶναι ἓνας συνδυασμὸς τρυπήματος καί σχισίματος τοῦ στομαχιοῦ, πού θά δημιουργήσει σύγχυση καί φόβο. Ἡ σύγχυση μπορεί νά κάνει τὸν ἐχθρὸ νά ξεχάσει τήν ἄμυνα

τοῦ λαρυγγιοῦ καί νά προσπαθήσει νά προστατέψει τό ἤδη πληγωμένο στομάχι.

**Καρδιά:** Ἡ καρδιά εἶναι ἓνα ἄλλο θανατηφόρο σημεῖο πού πρέπει νά ἔχετε ὑπ' ὄψιν σας στήν ἐπίθεση, ἀλλά σημειώστε ὅτι ἡ καρδιά προστατεύεται καλά ἀπό τό θώρακα, καί εἶναι ἀρκετά δύσκολο νά χτυπηθεῖ. Ἐνα ξερό, γερό τρύπημα μπορεί νά γλιστρήσει μέσα ἀπό τίς πλευρές καί νά διαπεράσει τήν καρδιά. Κι αὐτό προκαλεῖ ἀκαριαῖο θάνατο. Τό χτύπημα αὐτοῦ τοῦ τύπου πρέπει νά γίνεται μέ κίνηση πρὸς τά πάνω.

**Καρπός:** Ἐνα θαυμάσιο σημεῖο πού πρέπει νά γνωρίζετε, εἰδικά ἂν ὁ ἐχθρὸς προσπαθεῖ νά σᾶς ἀρπάξει τό μαχαίρι, τό μπράτσο ἢ ἀπό ἓνα ροῦχο σας. Ἐνα σχίσσιμο στό κάτω μέρος τοῦ καρποῦ κόβει τήν ἀκτινική ἀρτηρία πού εἶναι μόλις ἓνα πόντο κάτω ἀπό τό δέριμα. Μέ κομμένη τήν ἀρτηρία αὐτή, χάνει κανεῖς τίς αἰσθήσεις του σέ τριάντα δευτερόλεπτα καί πεθαίνει σέ δύο λεπτά.

**Μπράτσο:** Τό μπράτσο εἶναι τρωτό ὅσο καί ὁ καρπός, γιὰτί ἓνα σωστό σχίσσιμο κόβει τήν βραχιόνια ἀρτηρία καί θανατώνει σέ δύο λεπτά. Τό σχίσσιμο πρέπει νά γίνεται στό ἐσωτερικό τοῦ μπράτσου γιὰτί ἓνα τρύπημα μονάχα μπορεί νά μὴν κάνει τήν κατάλληλη ἐπαφή. Ἄν τό τρύπημα δέν πετύχει, μπορεί νά σᾶς κάνει νά χάσετε τήν ἰσορροπία σας καί νά σᾶς ἀφήσει εὐάλωτο στό χτυπήματα.

**Ἐσωτερικό τοῦ μηροῦ:** Ἐνα σχίσσιμο σέ συνδυασμό μέ τρύπημα στό ἐσωτερικό τοῦ μηροῦ, ἀκριβῶς κάτω ἀπό τά σκέλια θά κόψει μερικές πολὺ μεγάλες ἀρτηρίες καί θά ἀχρηστέψει τό πόδι.

**Νεφρά:** Αὐτοῦ τοῦ εἶδους ἡ ἐπίθεση μπορεί νά γίνει μόνο ἀπό τά πίσω καί εἶναι ἰδιαίτερα ἀποτελεσματική σέ ἀποστολές πού ἀπαιτοῦν ἀπόλυτη σιωπή. Πρέπει νά ὀρμάει κανεῖς ὅταν βρίσκεται ἐνάμισι μέτρο πίσω ἀπό τήν πλάτη τοῦ ἐχθροῦ. Δηλαδή μέ μιὰ κίνηση μπηγεί τό μαχαίρι βαθιά στό νεφρὸ ἐνῶ ταυτόχρονα μέ τό ἄλλο χέρι τοῦ φράζει τό στόμα. Μετά ἀπό μερικά δευτερόλεπτα θγάζει τό μαχαίρι ἀπό τά νεφρά σχίζοντάς τα καί μετά κόβει τό λαρυγγί τοῦ θύματος. Τήν ὥρα πού τοῦ κόβει τό λαρυγγί, μπορεί τό θύμα νά νάι κιάλας νεκρὸ, ἀλλά καλύτερα νά φυλάει κανεῖς τά ρούχα του.

**Τρύπημα τοῦ ὤμου:** Ἡ ὑποκλειδῖος ἀρτηρία βρίσκεται περίπου ὀχτῶ πόντους κάτω ἀπό τήν ἐπιφάνεια τοῦ δέρματος, ἀνάμεσα στό κλειδί καί τήν ὠμοπλάτη. Ὅταν ἐπιτίθεσθε σ' αὐτό τό σημεῖο, πρέπει νά πλησιάζετε τὸν ἐχθρὸ ἀπό πίσω, κρατῶντας τό μαχαίρι σάν γουδοχέρι. Χτυπήστε πρὸς τά κάτω στήν ὀδόντωση στό πλάι τοῦ λαιμοῦ. Καλό θά εἶναι νά φράξετε καί τό στόμα καί τή μύτη τοῦ ἐχθροῦ γιά ν' ἀποφύγετε κάθε ἀνεπιθύμητο θόρυβο. Εἶναι δύσκολο νά χτυπηθεῖ αὐτή ἡ ἀρτηρία, γι' αὐτό σάν βγάζετε τό μαχαίρι κάντε μιὰ κίνηση σχισίματος, γιά νά βαθύνετε τό τραῦμα καί νά σιγουρευτεῖτε ὅτι πετύχατε

τήν αρτηρία. Έτσι και τήν κόψετε, ό έχθρός πεθαίνει σχεδόν άκαριαία.

**Δέν είναι καθόλου άστείο νά σκοτώνεις άνθρωπο, καί αυτές έδώ οί μέθοδοι δέν είναι γιά πλάκα.** Είναι άποτελεσματικές καί χρησιμοποιούνται σήμερα από τόν στρατό, τούς πεζοναύτες καί τίς ειδικές δυνάμεις στή Νοτιανατολική Άσία. Όταν επιτίθεστε ή σάς επιτίθενται, νά παραμένετε όσο γίνεται πιό ήρεμοι. Μή χάνετε τήν ψυχραιμία σας μέ θυμούς ή φόβους.

**Τά μαχαίρια** είναι χρήσιμα έργαλεία, αλλά καί όπλα γιά όποιον φιλοδοξεί νά γίνει άντάρτης. Υπάρχουν πολλοί τύποι μαχαιριών, ό καθένας γιά διαφορετικό σκοπό καί χρήση. Τά μαχαίρια πού θά περιγράψω είναι αυτά πού μπορούν νά χρησιμοποιηθούν καί σάν όπλα καί σάν έργαλεία, μέ τή μεγαλύτερη άποδοτικότητα. Τό κυνηγετικό μαχαίρι μέ θήκη είναι πρωταρχικό έργαλείο γιά κάθε άντάρτη τών πόλεων ή τής ύπαιθρου. Οί καλύτεροι τύποι είναι αυτοί πού σχεδιάστηκαν επίτηδες από τούς στρατιωτικούς. Τό μαχαίρι τής εικόνας 23 είναι τό μαχαίρι μάχης τών πεζοναυτών, πού έχει μιά γερή λάμα δέκα όχτώ πόντων καί μιά δερμάτινη αύλακωτή λαβή γιά σίγουρο πιάσιμο. Η λάμα είναι καλυμμένη μέ μιάν άδιάβροχη ουσία πού έμποδίζει τή σκουριά καί τήν όξειδωση, αλλά δέν έπηρεάζει τή χρήση τής λεπίδας. Είναι από τά καλύτερα μαχαίρια τής άγοράς.

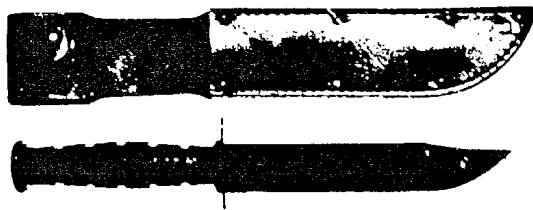

Εικόνα 23: Μαχαίρι μάχης τών Πεζοναυτών

Ένα άλλο μαχαίρι άξιο έμπιστοσύνης είναι τό σέτ επιβίωσης τής άεροπορίας. Είναι κάτι παραπάνω από μαχαίρι, είναι ένα σέτ πού περιλαμβάνει μιά λεπίδα δέκα τριών πόντων μέ δοντάκια στήν άλλη κόψη. Έχει μιά δερμάτινη αύλακωτή χειρολαβή γιά σίγουρο πιάσιμο, μέ μιά βαρεία έξάγωνα άκρη πού μπορεί νά χρησιμοποιηθεί σάν σφυρί. Έχει καί μιά δερμάτινη θήκη πού «στεγάζει» καί μιά πέτρα γιά άκόνισμα. Εικονίζεται στήν εικόνα 24.

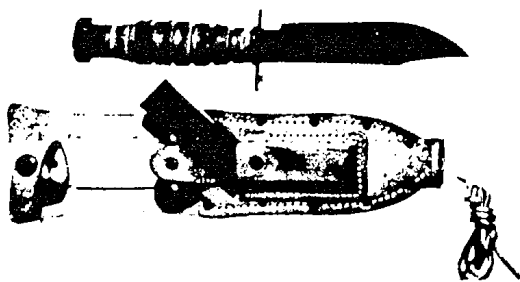

Εικόνα 24: «Σέτ-έπιβίωσης» τής άεροπορίας.

Ένας άλλος τύπος κυνηγετικού μαχαιριού είναι τό μαχαίρι πού τό πετάς στό στόχο. Είναι σπουδαίο όπλο, μόνο γιά όσους έχουν έξασκηθεί σ' αυτό. Μήν πιάσετε νά ρίξετε κανένα χωρίς τήν έπιδεξιότητα πού άποκτά κανείς μέ τήν έξάσκηση. Ένα άλλο σημαντικό μειονέκτημα τού μαχαιριού αυτού, είναι ότι είναι άπλώς καί μόνο μαχαίρι γιά «πέταγμα» καί δέν μπορεί νά χρησιμοποιηθεί γιά άλλους σκοπούς γιατί οί λεπίδες του είναι γενικά μάλλον χοντρές. Αν έχετε τήν έπιδεξιότητα καί ξέρετε πώς νά ρίχνετε μαχαίρια, τότε έχετε ένα άθόρυβο καί θανάσιμο όπλο. Αυτά τά μαχαίρια είναι μάλλον φτηνά, αλλά χρειάζονται πότε-πότε άκόνισμα.

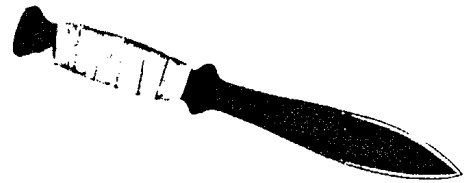

Εικόνα 25: Μαχαίρι γιά «ρίξιμο»

Η εικόνα 25 παρουσιάζει ένα τυπικό, φτηνό μαχαίρι γιά ρίψεις. Έχει μάκρος είκοσι πέντε πόντους καί τέλεια ίσορροπία. Έχει δερμάτινη λαβή γιά σίγουρο πιάσιμο σέ κάθε περίπτωση. Νά άποφεύγετε τίς ξύλινες λαβές γι' αυτό τό λόγο.

Οί τρεις τύποι μαχαιριών πού εικονίζονται είναι περιπίου οί καλύτεροι γιά άγώνες τόσο σέ άστικές όσο καί σέ ύπαιθριες περιοχές. Οί ξιφολόγες καί τά μεγάλα μαχαίρια λαχανικών μπορούν καί πρέπει νά χρησιμοποιούνται σέ ύπαιθριες μάχες, αλλά είναι πολύ μεγάλα γιά νά χρησιμοποιούνται στήν πόλη. Τά μαχαίρια πού περιγράφονται στίς προηγούμενες σελίδες είναι διαθέσιμα σέ κάθε κατάσταση στρατιωτικών καί ναυτικών ειδών χωρίς περιορισμούς, έκτός πού σέ μερικές περιοχές θά σάς ρωτήσουν γιά τήν ηλικία σας.

Οί σουγιάδες (μαχαίρια τσέπης μέ έλατήριο) καί τά στιλέττα (κι αυτά μέ έλατήριο αλλά ή κόψη πετάγεται από τό έμπρός μέρος τής λαβής) είναι άποτελεσματικά από τήν άποψη ότι μπορούν νά χρησιμοποιηθούν μέ μεγάλη ταχύτητα, αλλά κατά τήν γνώμη μου τά μειονεκτήματά τους ξεπερνούν κάθε άποτελεσματικότητα. Πρώτ' απ' όλα δέν υπάρχει τρόπος νά τά άνοιξεις άμα σπάσει τό έλατήριο, καί φαίνεται ότι στήν άνάγκη αυτά τά μικροπράγματα πάντα σπάνε. Ύστερα είναι καί τό μέγεθος τους. Είναι συνήθως μάλλον μικρά, αλλά υπάρχουν καί μεγαλύτερα πού όμως έχουν τήν τάση νά άργούν ν' άνοιξουν καί είναι καί πιό εύθραυστα. Τρίτον, είναι παράνομα, καί ποιός θάθελε νά πάει φυλακή γιατί κράταγε ένα όπλο καθόλου άποτελεσματικό; Υπάρχει ένας γενικός κανόνας γιά τά περισσότερα όπλα καί έργαλεία: Όσο λι-



γότερα τὰ κινητὰ μέρη, τόσο καλύτερο τὸ ὄπλο.

“Ένας σημαντικός παράγοντας σέ κάθε ὄπλο εἶναι ἡ ψυχολογική ἐπίδραση πού θάχει στὸν ἐχθρό. Γι’ αὐτὸ κάθε ὄπλο μέ παράξενο σχῆμα εἶναι καλὸ ὄπλο. Ὅσο πιὸ κτηνῶδες δείχνει τόσο καλύτερο εἶναι. Ένα καλὸ παράδειγμα εἶναι τὸ κυρτὸ μαχαίρι γιὰ κόψιμο χαλιῶν. Τὸ ξυράφι πού διπλώνει, ἂν καὶ ἀνήκει σ’ αὐτὴ τὴν κατηγορία, εἶναι ἀπὸ τὰ χειρότερα ὄπλα τοῦ κόσμου. Γιατί ἡ λεπίδα του δέν κλειδώνει καὶ μπορεῖ ξαφνικά νά κλείσει καὶ νά κόψει τὰ δάχτυλα αὐτοῦ πού τὸ κρατάει. Ἐπίσης ν’ ἀποφεύγετε τίς μαλακίες σάν τὰ σουβλιὰ γιὰ παγάκια, κεραῖες αὐτοκινήτων, ἄλυσιδες ποδηλάτων κι ἄλλες παρόμοιες τρίχες ἀπ’ αὐτές πού χρησιμοποιοῦν οἱ συμμορίες τοῦ δρόμου. Κανένα ἀπ’ αὐτὰ τὰ ὄπλα δέν εἶναι ἀποτελεσματικὸ καὶ τὸ πιθανότερο εἶναι πῶς θά τὸ ξέρει κι ὁ ἐχθρός σας.

**Οἱ χειρότεροι ἐχθροὶ ἑνὸς ἀγωνιστῆ τῆς ἐλευθερίας εἶναι οἱ συγκινήσεις.** Νά παρατηρεῖτε τίς κινήσεις τοῦ ἐχθροῦ, νά προσπαθεῖτε νά μαντέψετε ποιά θάναί ἢ ἐπόμενη κίνησή του καὶ νά τὸν ἐμποδίσετε νά τὴν κάνει. Χάνω τὴν ὑπομονή μου μ’ αὐτοὺς πού συμφωνοῦν ὅτι ἀπειλοῦνται, ἀλλά δέν ἐννοοῦν νά ἀμυνθοῦν, γιατί σιχαίνονται ἢ φοβοῦνται τὴ βία. Ὅλοι νοιώθουν φόβο, καὶ γενναῖοι εἶναι ἐκεῖνοι πού σκέφτονται τὸν φόβο τους μέ λογικὴ καὶ ἡρεμία, καὶ τὸν σχετίζουν μέ τὴν κατάσταση πού ἀντιμετωπίζουν. Οἱ φράσεις «κάνεις βρώμικο παιχνίδι» ἢ «μὴ χτυπᾶς κάτω ἀπὸ τὴ ζώνη» εἶναι γιὰ παιδάκια ἢ γιὰ ἀθλητές. Ἡ βία εἶναι μιά θανάσιμα σοβαρὴ ἐπιχείρηση γιὰ ἐνήλικες καὶ δέν σηκώνει δεύτερη σκέψη.

“Έχει μεγάλη σημασία τὸ νά «σωπαίνεις» τοὺς φρουροὺς ὅταν βρίσκεσαι σέ ἀνταρτοπόλεμο. Αὐτοῦ τοῦ εἴδους ἡ ἐπίθεση χρησιμοποιεῖται πολὺ συχνά σέ ἐνέδρες καὶ σέ σαμποτάζ. Πρωταρχικός παράγοντας σέ τέτοιες ἐπιθέσεις εἶναι ἡ ταχύτητα καὶ ἡ σιωπή. Ὅσες ἀπὸ τίς παραπάνω μεθόδους περιλαμβάνουν προσέγγιση τοῦ ἐχθροῦ ἀπὸ τὰ πίσω, μπορεῖτε νά τίς χρησιμοποιήσετε καὶ γιὰ νά «σωπάσετε» ἕνα φρουρὸ ἢ φύλακα, σκεπάζοντας ἀπλῶς τὸ στόμα καὶ τὴ μύτη του μέ τὸ ἐλεύθερο χέρι σας, ἐνῶ μέ τὸ ἄλλο τοῦ μπήγετε τὸ μαχαίρι σέ ἕνα ἀπὸ τὰ θανάσιμα σημεῖα. Ένας ἐνδιαφέρων καὶ ἀποτελεσματικὸς τρόπος εἶναι νά χρησιμοποιήσετε τὸ ὄπλο τοῦ ἀντιπάλου ἐναντίον τοῦ ἴδιου. Πλησιάζετε τὸν ἐχθρὸ ἀπὸ πίσω, τοῦ καταφέρετε ἕνα χτύπημα στό σθέρκο καὶ ταυτόχρονα ἀδράχνετε τὸ μπροστινὸ μέρος τοῦ κράνους του καὶ τὸ τραβάτε ἀπότομα πρὸς τὰ πίσω. Ἄν λοιπὸν τὸ κράνος εἶναι δεμένο μέ λουρί, θά τοῦ σπάσει τὸ λαιμὸ καὶ θά τὸν ρίξει ἀναίσθητο ἀμέσως, ἐνῶ σέ λίγο θ’ ἀκολουθήσει καὶ ὁ θάνατος. Ἄν τὸ κράνος δέν εἶναι δεμένο, εἶναι πολὺ πιθανὸ νά τὸν ἔχει ρίξει ἀναίσθητο τὸ χτύπημα στό σθέρκο, ἀλλά γιὰ νά σιγουρευτεῖτε ἀνοίξετε του ἀμέσως τὸ κρανίον χτυπώντας το μέ τὸ κράνος. Αὐτὸ μπορεῖ νά γίνει τόσο γρήγορα, πού ὁ φρουρός δέν θά προλάβει νά φωνάξει βοήθεια.

## ● Αὐτοσχέδια ὄπλα.

Τὸ βασικὸ σημεῖο σέ μιά πάλη σῶμα μέ σῶμα, εἶναι νά ὑπολογίζεις τὸ πρόβλημα ἀπὸ πρῖν καὶ νά κάνεις τίς ἐνέργειες πού πιστεύεις ὅτι θά φέρουν τὸ ἐπιθυμητὸ ἀποτέλεσμα. Ἡ ἐξάσκηση κάθε ἀντάρτη πρέπει νά περιέχει μίαν ἰσορροπία ἀνάμεσα στὴν αὐτοπεποίθηση καὶ στὸν φόβο. Νά θυμᾶστε πάντα ὅτι ὁ ἐχθρός σας ξέρει καλά τί κάνει, καὶ τίς περισσότερες φορές τὸ κάνει καλύτερα ἀπὸ σᾶς. Γι’ αὐτὸ εἶναι καλύτερα νά ἀρχίζετε μέ κάποιο πλεονέκτημα, μέ ἕνα ὄπλο δηλαδὴ ἢ μέ τὸ στοιχεῖο τοῦ αἰφνιδιασμοῦ. **Ὁ ἀντάρτης πρέπει νά εἶναι ὁ πιὸ θηριώδης ἀγωνιστῆς τοῦ κόσμου.** Γιατί σύμφωνα μέ τοὺς νομικοὺς ὅρους τοῦ κατεστημένου ἔχει διαπράξει ἐσχάτη προδοσία καὶ δέν θά πιαστεῖ αἰχμάλωτος. Ἄν πιαστεῖ ἕνας ἀντάρτης, πρέπει νά περιμένει βασανιστήρια καὶ θάνατο. Αὐτὸ εἶναι ἕνα ἀπὸ τὰ ἀληθινὰ πλεονεκτήματα στοὺς ἀγῶνες γιὰ τὴν ἐλευθερία.

Σ’ αὐτὸ τὸ τμήμα ἔχω περιλάβει πολλές «συνταγές» γιὰ ὄπλα τοῦ χεριοῦ, τόσο θανατηφόρα, ὅσο καὶ ἡμι-θανατηφόρα. Ὑπάρχουν ἀκόμα καὶ μερικές συνταγές γιὰ σαμποτάζ πού δέν ταίριαζαν σέ κανένα ἄλλο κεφάλαιο.



Εἰκόνα 21: Μεγάλη καρφίτσα καπέλλων.

“Ένα ἀπὸ τὰ πιὸ ἀπλά καὶ ἀποτελεσματικὰ ὄπλα αὐτοῦ τοῦ τύπου εἶναι ἡ καρφίτσα γιὰ γυναικεῖα καπέλλα παλιᾶς μόδας. Έχει μᾶκρος ὄχτώ μέ δέκα πόντους κι ἕνα πλαστικὸ κεφαλάκι στὴν ἄκρη. Μπορεῖτε νά τὴν ἀγοράσετε σέ πολλά ψιλικατζίδικα. Μπορεῖτε νά τὴν χρησιμοποιήσετε σάν ἀθόρυβο θανατηφόρο ὄπλο ὅπως φαίνεται ἀπὸ τὴν παρακάτω ἀληθινὴ ἱστορία: Μίαν ἐπαναστατικὴ ὁμάδα στὴν Ἴρλανδία τὴν ἀπειλοῦσε ἕνας καταδότης πού εἶχε προσχωρήσει στὸν ἐχθρό. Ἦξεραν ὅτι ἔπρεπε νά τὸν ἐξοντώσουν, γιὰ νά διατηρήσουν τὸ ἠθικὸ καὶ τὴν ἀσφάλεια ὅλης τῆς ὁμάδας. Τὸν φρουροῦσαν πολὺ προσεκτικά, ἀλλά μέ κάποια παρακολούθηση κατάφεραν νά μάθουν πού ἔτρωγε, τίς ὥρες τοῦ φαγητοῦ του καὶ τὸν ἀριθμὸ τῶν φρουρῶν του. Κάποια μέρα, ἐκεῖ πού ἔτρωγε ὁ καταδότης, ἕνα μέλος τῆς ἀντάρτικης δύναμης, ἄγνωστο στὸν καταδότη, μπήκε στὴν τραπεζαρία κι ἔκατσε δίπλα του. Παράγγειλε φαγητὸ γιὰ νά κοιμίσει τίς ὑποψίες τῶν φρουρῶν καὶ μετὰ ἔμπηξε μιά καρφίτσα δέκα πόντων μέσα στό αὐτὸ τοῦ καταδότη. Ἡ καρφίτσα πῆγε ἴσια στὸν ἐγκέφαλο. Πέθανε ἀκαριαῖα καὶ ἀθόρυβα, σάν νάπαθε καρδιακὴ προσβολή. Ὁ δολοφόνος ἔφυγε ἀπὸ τὸ φαγάδικο ἀτιμώρητος, ἀφοῦ ἔστησε ὄρθιο τὸ νεκρὸ καὶ γύρισε στὴ βάση του μέ τὸ πάσο του.

Οί παλιομοδίτικες καρφίτσες καπέλλων είναι από τά όπλα πού κρύβονται πολύ εύκολα.

Όταν κηρύσσεται στρατιωτικός νόμος, κατάσχονται όλα τά όπλα, εκτός από εκείνα πού έχουν κρυφτεί καλά. Γι' αυτό πρέπει νά δημιουργηθούν αυτοσχέδια όπλα. Νά μιά καλή συνταγή για ένα πρόχειρο όπλο πού αποδείχτηκε αποτελεσματικό σέ πολλές διαδηλώσεις. Τό μόνο πού χρειάζεται για νά φτιάξετε ένα τέτοιο όπλο είναι μιά άδεια κονσέρβα μπύρας ή σόδας κι ένα ανοιχτήρι κονσέρβας. Μέ τό ανοιχτήρι κομματιάστε καί τραθήξτε τίς δύο άκρες τής κονσέρβας πρós τά έξω σχηματίζοντας όδοντωτές προεξοχές. Για νά λειτουργήσει, τυλίξτε τό κονσερβοκούτι στή μέση μέ μονωτική ταινία για νά τό πιάνετε καλά καί κουνήστε το μπρός-πίσω μπροστά στον έχθρο σας.

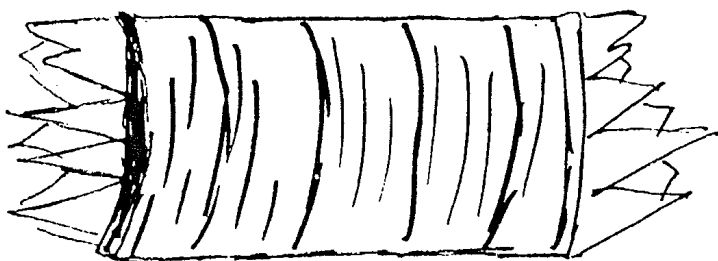

Εικόνα 22: Πρόχειρο όπλο από κονσέρβα.

### Σιδερένιες γροθιές καί ρόπαλα.

Υπάρχουν καί πολλά άλλα όπλα πού είναι εξαιρετικά αποτελεσματικά στίς άψιμαχίες. Τά όπλα πού θά περιγράψω στίς επόμενες σελίδες ανήκουν στήν οικογένεια τών ροπαλών. Τά περισσότερα όπλα πού περιγράφονται καί εικονίζονται είναι άστυνομικά, γιατί ή άστυνομία έχει τά πιό αποτελεσματικά. Μιά πολύ συνηθισμένη έσφαλμένη αντίληψη είναι ότι τά γκλόμπς δέν είναι θανατηφόρα. Είναι θανατηφόρα από τήν άποψη ότι αν βαρέσετε κάποιον μέ γκλόμπ στό κεφάλι, οί πιθανότητες είναι φίφτυ-φίφτυ νά του άνοιξετε τό κεφάλι ή νά του τό κάνετε θρύψαλα.

Οί σιδερένιες γροθιές είναι πολύ αποτελεσματικό ήμι-θανατηφόρο όπλο για τίς άψιμαχίες. Είναι εύκολο νά τίς φτιάξετε, αλλά καί φτηνές για νά τίς αγοράσετε. Είναι παράνομες στίς περισσότερες πολιτείες. Υπάρχουν κάμποσοι τύποι. Ό πιό συνηθισμένος εικονίζεται στό σχήμα 26. Δέν είναι παρά ένα μεταλλικό



Εικόνα 26: Σιδερένια γροθιά

ραβδί πού ταιριάζει στό χέρι, συνδεδεμένο μέ τέσσερις τρύπες σέ σχήμα δαχτυλιδιού για τά δάχτυλα. Οί άλλοι τύποι περιλαμβάνουν τό «Έλα εδώ Κέλλυ» (Kelly Come Along) (Εικ. 27) καί τά «ΰπουλα γάντια», πού δέν είναι παρά ένα ζευγάρι δερμάτινα γάντια μέ



Εικόνα 27: «Έλα μαζί Κέλλυ»

ένα μεταλλικό ραβδί ραμμένο από μέσα, είτε στό πάνω είτε στό κάτω μέρος τής παλάμης.

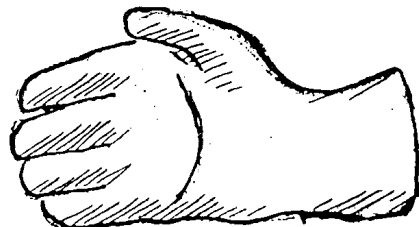

Εικόνα 28: Σιδερένια γάντια

Στήν εικόνα 29, όλα τά ρόπαλα άριστερά είναι νόμιμα, από τήν άποψη ότι ένας πολίτης μπορεί νά τά κατέχει. Τά «Flat Slappers»\*, οί σιδερένιες γροθιές, τά «ΰπουλα γάντια» καί τά «έλα εδώ Κέλλυ» είναι παράνομα για όλους εκτός από τούς άστυνομικούς. Τά ρόπαλα μπορείτε νά τ' αγοράσετε χωρίς περιορισμό σέ κάθε κατάσταση στρατιωτικών καί ναυτικών ειδών.

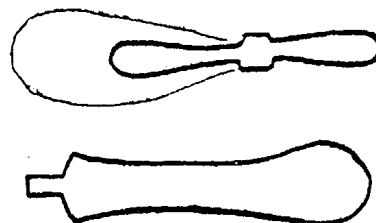

\*Flat Slapper: Τά «φλάτ σλάπερς» είναι δερμάτινα ρόπαλα μ' ένα έλατήριο άκριβώς πάνω από τή λαθή. Τό κεφάλι είναι από μολύβι καλυμμένο μέ δέρμα.

### Βούκεντρα

Ένα άλλο σπουδαίο όπλο ενάντια σέ καβαλάρηδες είναι αυτό πού οί γεωργοί όνομάζουν βούκεντρο (κεντρί για τά βόδια) καί ή άστυνομία «ράβδο χειραγωγήσεως του όχλου». Είναι κατασκευάσματα πού μοιάζουν πολύ μέ ρόπαλα, εκτός πού στή μίαν άκρη έχουν δυό μακρουλά δόντια πού μεταδίδουν ένα σχετικά χαμηλό ήλεκτρικό σοκ. Αν καί τό σοκ είναι σέ χαμηλή τάση, άρκει για νά ρίξει ένα καβαλάρη από τό άλογο ή νά συγχίσει κάποιον πού επιτίθεται σέ τέτοιο σημείο, πού νά μείνει άβοήθητος. Διατίθενται από τήν Continental Telephone Supply Co, 17 W. 46th St. New York σέ τιμή κάτω από δέκα δολάρια. Αυτό πού χρησιμοποιεί ή άστυνομία εικονίζεται στό σχήμα :

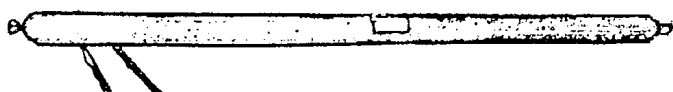

Εικόνα 30: Ράβδος «χειραγωγήσεως» όχλου



Άστυνομικό γκλόμπ.

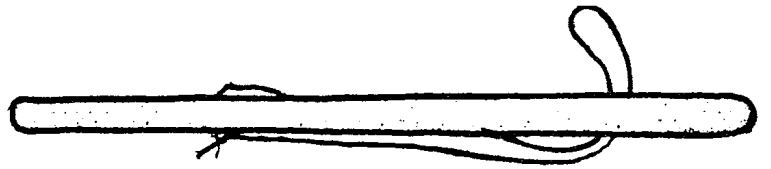

Γκλόμπ διαδηλώσεων ή Νυκτερινά ραβδιά

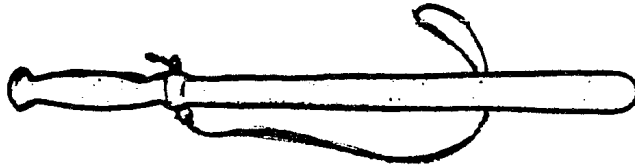

Ρόπαλο από ξύλο τριανταφυλλιάς.

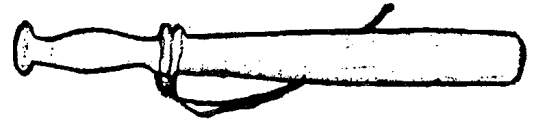

Ρόπαλο από ξύλο Hickory.

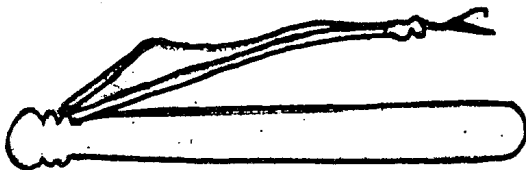

Άστυνομικό ρόπαλο με κωνική λαβή.



Γκλόμπ διαδηλώσεων με αύλακωτή λαβή.

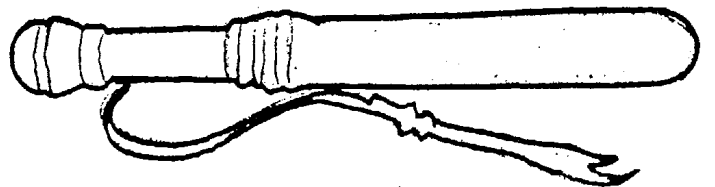

Ρόπαλο με σιδερένιο φλοιό

Εικόνα 29: Διάφορα είδη ροπαλών και γκλόμπ.

### Γκαρότα (Garrote)

Ένα όπλο άναμφίβολα θανατηφόρο είναι η γκαρότα. Είναι ένα σούπερ αποτελεσματικό όπλο για ν' αποκεφαλίζεις τόν κόσμο. Έχει ένσωματωμένα όλα τά στοιχεία πού χρειάζεται ένα μεγάλο όπλο: ταχύτητα, ήσυχία, απλότητα και δολοφονικότητα. Αποτελείται από δύο κομμάτια ξύλο με μιά χορδή πιάνου ανάμεσά τους.

Καθώς πλησιάζετε, σηκώνετε τά χέρια, τά σταυρώνετε, καθώς φέρνετε τό σύρμα μπροστά, κάτω, και πάνω από τό κεφάλι του έχθρου. Κι έτσι στό πίσω μέρος του κεφαλιού τά σύρματα διασταυρώνονται και τό άριστερό χέρι τραβάει πρós τά άριστερά και τό δεξί πρós τά δεξιά. Είναι φοβερά θανατηφόρο όπλο.



Εικόνα 31: Γκαρότα (Garrote)

● Έκπαίδευση άνταρτών:

Όταν μιλάμε για τύπους όπλων, ο πιο σημαντικός παράγοντας δεν είναι η απόκτηση του όπλου αλλά μάλλον η σωστή εφαρμογή του. Τό παράδειγμα βρίσκεται σε κάθε φτωχογειτονιά. Οι συμμορίες των μικρών παιδιών που τρέχουν γύρω-γύρω με τα αυτοσχέδια όπλα τους, θα αποτελούσαν τον σοβαρότερο κίνδυνο στην Αμερική, αν ήξεραν μόνο πως να κάνουν πλήρη χρήση των όπλων που διαθέτουν. Κάθε μεγάλος πολιτικός ηγέτης και κάθε ισχυρός τύραννος έχει αντιληφθεί τον πλούτο της ενεργητικότητας, του θάρρους και της τυφλής σκληρότητας της ηλικίας ανάμεσα στα 12 και στα 16. Αυτοί οι μπόμπιρες δεν τρομάζουν, δεν έχουν επίγνωση του θανάτου, αγαπάνε την έξαψη του κινδύνου και με κατάλληλη εκπαίδευση θα γινόνταν οι καλύτεροι κομάντος. Ο Χίτλερ χρησιμοποίησε τους νέους της Γερμανίας στην «Χιτλερική Νεολαία», μία τρομοκρατική οργάνωση νέων που υπήρξε μάλλον η πιο αποτελεσματική που γνώρισε ο κόσμος. Ο Μάο χρησιμοποίησε επίσης δεκατριάχρονους και δεκατετράχρονους στην Έρυθρη Φρουρά γιατί δεν είχαν ακόμα αποκτήσει συνείδηση των πράξεών τους. Η ανάπτυξη αυτών των ηλικιών έχει αρχίσει στις Ηνωμένες Πολιτείες με πολιτική κατάρτιση σε επίπεδο γυμνασίου και λυκείου, αλλά ταυτόχρονα η ενεργητικότητα που υπάρχει δεν πρέπει να πνιγεί μέσα στους δογματισμούς. Πρέπει να διοχετευθεί μέσω της εκπαίδευσης σε εξειδικευμένους τομείς που θα χρειαστούν για τη μεγάλη αλλαγή που ετοιμάζεται για αυτούς.

Ο κάθε βλάκας μπορεί να αποκτήσει ένα όπλο, αλλά τότε τί θα κάνει με αυτό το όπλο είναι ο παράγοντας που θα αποφασίσει την επιτυχία ή την αποτυχία μιας συγκεκριμένης επιχείρησης. Αυτή είναι και η βασική αιτία της αποτυχίας των Minutemen. Έχουν τα όπλα, αλλά όχι και την εξάσκηση ή τις τεχνικές γνώσεις για να τα κάνουν αποτελεσματικά. Ο Nkrumah, στο βιβλίο του για την επαναστατική πολεμική τέχνη, βασικά σχεδιαγραφεί τις μορφές εκπαίδευσης που πρέπει να έχει ένας άνταρτης. Λέει πως προτού αρχίσει η άσκηση του σώματος και των όπλων, ο νεοσύλλεκτος πρέπει να εκπαιδευτεί πάνω στο δίκαιο και το αληθι-

νό της υπόθεσής του. Αυτή η μορφή διανοητικής εξάσκησης, ή κατάρτισης, είναι πολύ σημαντική, αλλά ταυτόχρονα δεν επιτυγχάνεται εύκολα. Ο άνεκπαίδευτος νεοσύλλεκτος δεν ξέρει τίποτα για την τέχνη του άνταρτοπόλεμου. Τό μόνο που καταλαβαίνει είναι η καταπίεση, τα ψέματα και τα σκατά που τον ταΐζαν τόσο καιρό. Αυτό είναι κάτι στο οποίο δεν πρέπει να καταφεύγουν οι επαναστατικές δυνάμεις. Πρέπει να δημιουργούν για τους νεοσύλλεκτους, όπως και για τους βετεράνους του αγώνα, μιάν αδελφότητα της αλήθειας, χωρίς δογματισμούς, στηριζόμενες στα ανθρώπινα πάθη, αισθήματα και τό ήθικό των ατόμων. Είναι δύσκολο να εξηγήσεις τις αρχές του Μάο σε ένα δεκατετράχρονο. Γι' αυτό οι εκπαιδευτές της επανάστασης πρέπει να ξεφορτωθούν την απαραίτητη όρολογία και να μιλούν σαν άνθρωπος σε άνθρωπο, κι όχι απ' ύψηλου.

Τά άνεκπαίδευτα άτομα πρέπει να εξασκηθούν στα τουφέκια, τα πιστόλια και τα μικρά αυτόματα. Αυτή η όπλασκία δεν περιλαμβάνει μόνο ακρίβεια στόχευσης και έκαλό σημάδι, αλλά και μέτρα ασφαλείας, φροντίδες και καθαρισμό και πρακτική εφαρμογή της μάχης. Ένω συνεχίζεται η σωματική και τεχνική άσκηση, οι εκπαιδευτές πρέπει να ενσταλάζουν στους εκπαιδευόμενους μιάν πειθαρχία, που πρέπει να είναι μιάν έσωτερική αυτοπειθαρχία για την επιβίωση της ομάδας, σε αντίθεση με την έξωτερική, μηχανική πειθαρχία ενάντια στην οποία αγωνίζονται. Η καλύτερη εξάσκηση είναι η πραγματική μάχη με ένα άντάρτικο τμήμα, έτσι που μόλις προοδέψει αρκετά ο καθένας, να τον παίρνουν στη μάχη σαν ισότιμο μέλος της ομάδας. Κατά την εξάσκηση ενός πολεμιστή πρέπει να γίνεται προσπάθεια κατανόησης των κοινών προβλημάτων του. Τό πιο κοινό είναι ο φόβος. Πρέπει να γίνεται συζήτηση πάνω σε αυτόν και αληθινές προσπάθειες σε όλα τα επίπεδα για να τον καταλάβει, αν και η δειλία δεν πρέπει ποτέ να είναι ανεκτή.

Υπάρχει μιάν εξαιρετικά αποτελεσματική μέθοδος για να σαμποτάρουντά τα φορτηγά και άλλα όχηματα του στρατού. Δυό άντάρτες τεντώνουν ένα άνθεκτικό συρματόσχοινο διαγώνια πάνω σε ένα έξοχικό

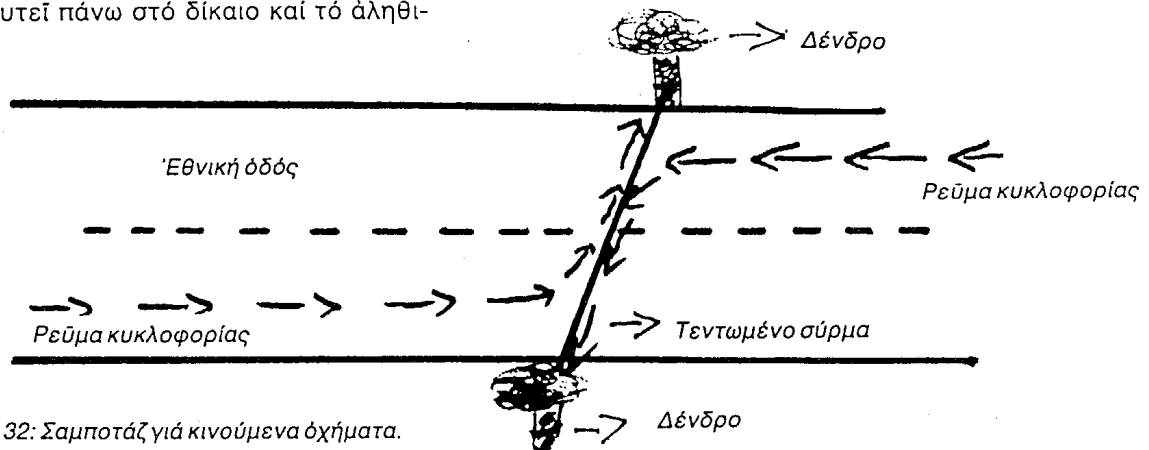

Εικόνα 32: Σαμποτάζ για κινούμενα όχηματα.

δρόμο. Πρέπει να διαλέξουν ένα δρόμο όπου συχνάζει ο έχθρος. Τό σχοινί μπορούν να τό δέσουν σε δέντρα ή σε παλούκια που θα τό μπήξουν εκεί για αυτόν τον λόγο. Αφού τεντώσουν καλά τό σχοινί, πρέπει να τό βάψουν μαύρο, έτσι πού να μή φαίνεται με τούς προβολείς των φορητών. Μετά οι άντάρτες φεύγουν εξασφαλίζοντας τήν ασφάλειά τους. Αμα ένα όχημα χτυπήσει τό τεντωμένο συρματοσχοινο, θα γλιστρήσει κατά μήκος του σχοινοῦ μάλλον παρά θα τό κόψει, και θα πέσει πάνω σ' ένα δέντρο ή σε μία καλά τοποθετημένη νάρκη.

## ● Πιστόλια και ρεβόλβερ.

Κάθε άντρας στο άντάρτικο πρέπει να έχει σαν βασικό εφόδιο ένα πιστόλι. Τό πιστόλι, όπως όλα τα πυρόβολα όπλα, πρέπει να είναι ενός τύπου που διαθέτει άφθονα πυρομαχικά και άνταλλακτικά. Δέν πρέπει να χρησιμοποιούνται άπαρχαιωμένα όπλα. Γι' αυτό είναι μεγάλο πλεονέκτημα να χρησιμοποιείτε τον ίδιο τύπο με τον έχθρο. Μή μπερδεύετε με παράξενα όπλα. Να επιμένετε στα άπλά, συμβατικά πιστόλια και τουφέκια. Μή χρησιμοποιείτε άντικες.

Υπάρχουν πέντε βασικές μεθοδοι για τήν απόκτηση πυροβόλων όπλων. Μπορεί κανείς να τό αγοράσει. Αν και τώρα είναι παράνομη ή ταχυδρομική πώληση όπλων, πολλές πολιτείες είναι πολύ έπιεικείς για τήν αγοραπωλησία όπλων. Η έπιδρομή σε στρατιωτικές αποθήκες είναι επίσης πολύ άποτελεσματική, αλλά πρέπει να άποφασίζεται μόνο όταν ή άντάρτικη ομάδα έχει ήδη αρκετά όπλα για να άντέξει σε μία τέτοια έπίθεση. Ο άφοπλισμός των άστυνομικών ή στρατιωτικών είναι μία καλή μέθοδος, που ένισχύει επίσης και τό ήθικό των άνταρτών. Μπορεί κανείς και να προσπαθήσει να φτιάξει μόνο του όπλα, αλλά αυτό γίνεται μόνο αν κάποιος έχει προπαίδευση πάνω σ' αυτό και ξέρει τί ακριβώς κάνει. Ένα ελαττωματικό όπλο βάζει σε κίνδυνο όλη τήν ομάδα. Η πιο έξυπνη και ασφαλής μέθοδος για απόκτηση όπλων είναι ή τοποθέτηση ενός άντάρτη σαν εργάτη σ' ένα εργοστάσιο πολεμοφοδίων, που θα κλέψει ό,τι χρειάζεται και θ' αφήσει τό υπόλοιπο υλικό σε τέτοιο χάλι που θ' είναι άχρηστο.

Όταν μιλάω για όπλα, όπως και για ότιδήποτε άλλο σ' αυτό τό βιβλίο, έχω τήν υποχρέωση να έπιστήσω τήν προσοχή του άναγνώστη πάνω στην ίδια του τήν άγνοια ή άνεμελιά. Ένα όπλο δέν είναι παιχνιδάκι. Ένα όπλο δέν είναι για να παίζεις. Να φέρεσαι στο όπλο σου με σεβασμό, γιατί μπορεί να έρθει ή ώρα που ή σωστή χρήση του θα σου δώσει τή ζωή. Μπορεί να σας φαίνεται ότι λέω κολοκύθια, αν δέν έχετε πείρα από όπλα: Αν έχετε, ξέρετε ότι αυτό είναι αλήθεια. Μερικοί κανόνες για τή χρήση ενός όπλου:

1) Να μεταχειρίζεστε τό όπλο σας σαν τό πιο άνεκτίμητο αγαθό σας.

2) Να τό καθαρίζετε τακτικά.

3) Μή σημαδεύετε στ' άστεία κανένα, ούτε καν τον έχθρο σας.

4) Μήν αφήνετε κανέναν άλλον από σας να ρίχνει με τό όπλο σας.

5) Να νοιώθετε τό όπλο σαν προέκταση του έαυτου σας.

6) Να περηφανεύεστε για τίς ικανότητές σας στη στόχευση, αλλά σε καμιά περίπτωση μήν άρχίσετε τίς καυχισιολογίες.

7) Η άντάρτικη όργάνωση δέν έχει άνάγκη από καουμπουδες ή γρήγορα πιστόλια.

8) Στίς περισσότερες περιπτώσεις πυροβολείτε για να σκοτώσετε, αλλά υπάρχουν και περιστάσεις όπου ένας τραυματίας προκαλεί περισσότερους μπελάδες στον έχθρο απ' όσους ένας νεκρός.

Υπάρχουν βασικά τρεις τύποι πιστολιών, που διαφέρουν πρωταρχικά στο φορτίο και τήν ταχύτητα βολής. Ο τύπος που δέν πρέπει να σας άπασχολεί καθόλου είναι ο έμπροσθογεμής. Οι άλλοι δύο είναι τα περιστροφή και τα αυτόματα και ήμιαυτόματα πιστόλια με γεμιστήρα. Και τα δυό έχουν πλεονεκτήματα και μειονεκτήματα.

Τά πιστόλια που άραδιάζονται παρακάτω διαλέχθηκαν για διάφορους λόγους: Χρησιμοποιούνται σε μεγάλο βαθμό από τήν άστυνομία και τό στρατό, είναι αρκετά ισχυρά για να σωριάσουν κάποιον κάτω, οι τιμές τους δέν είναι και πολύ έξωφρενικές και τά άνταλλακτικά και πυρομαχικά είναι εύκολόβρετα.

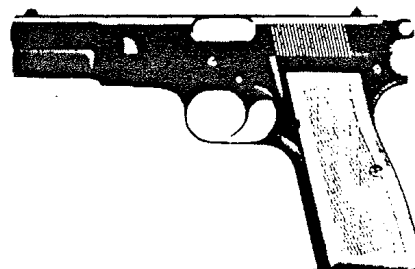

Εικόνα 33: Αυτόματο πιστόλι Μπράουνινγκ μεγάλης ισχύος: Είναι ένα ρωμαλέο όπλο ενός κιλού περίπου με γεμιστήρα για 13 σφαίρες. Έχει ασφάλεια και για τόν άντίχειρα και στον γεμιστήρα. Γι' αυτό δέν μπορείς να πυροβολήσεις αν ο γεμιστήρας δέν είναι στη θέση του. 108,50 δολ.

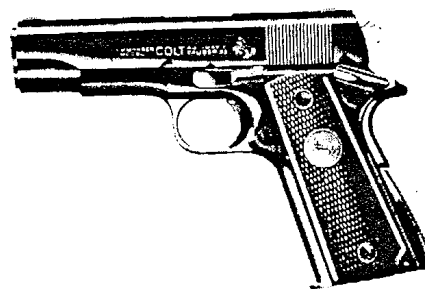

Εικόνα 34: Αυτόματο πιστόλι Κόλτ Κομάντερ\*: Είναι

ένα αυτόματο 45άρι με γεμιστήρα για 7 σφαίρες, βάρος κάπου 750 γραμ. Έχει καλή δύναμη πυρός και πολύ μεγάλη κρούση. Έχει ασφάλεια στη λαβή και στον αντίχειρα. Κάνει κάπου 115 δολ. Διατίθεται επίσης και υπεραυτόματο 38άρι.



Εικόνα 35: Αυτόματο πιστόλι Σμίθ και Γουέσον των 9 χιλιοστών: Αυτό είναι μικρότερο όπλο που ζυγίζει μόνο 700 γραμ. χωρίς τον γεμιστήρα. Διαθέτει γεμιστήρα με 8 σφαίρες και ασφάλεια στον «κόκκορα», διπλή δράση βραχείας όπισθοδρόμησης, κλειδωμένο πίσω μέρος. Και τὰ κλειστρα του γεμιστήρα ανοίγουν με την τελευταία πιστολιά. 100 δολ.

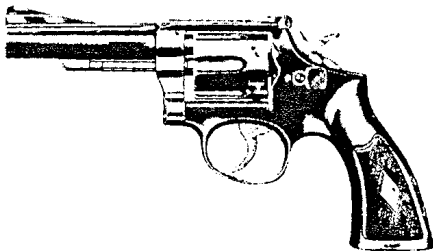

Εικόνα 36: «Αριστουργηματικό» περιστροφο μάχης Σμίθ και Γουέσον. Αυτό είναι ένα φτηνό «σπέσιαλ» 38άρι με εξάσφαιρο κύλινδρο, που γεμάτο ζυγίζει ένα κιλό και κάτι. Είναι γοητευτικό όπλο για την αποτελεσματικότητα και την τιμή του. 89 δολ. Οι τιμές που αναφέρονται είναι για καινούργια όπλα. Τά μεταχειρισμένα μισοτιμής.

Εικόνα 37: Αυτόματο πιστόλι Llama Μοντέλο VIII. Αυτό τό πιστόλι (38άρι ή 45άρι) έχει κατασκευασθει μόνο για τίς δυνάμεις επιβολής του νόμου και της άμυνας. Δέν είναι κυνηγετικά όπλα. Είναι βαριά, ακριβή πιστόλια με μεγάλη δύναμη. Τό 38άρι έχει 9σφαιρο γεμιστήρα, ενώ τό 45άρι 7σφαιρο. Αύτά τὰ όπλα ύπῆρξαν πολύ δημοφιλή στό παρελθόν για τὰ πολλά εξαρτήματα ασφαλείας τους. Έγώ βαθμολογώ αύτά τὰ όπλα λίαν καλώς και νομίζω ότι είναι αντάξια



μέ τὰ αυτόματα Μπράουνινγκ των 9 χιλιοστών. Τιμή: 75 δολ. τὰ 38άρια και 78,95 τὰ 45άρια.

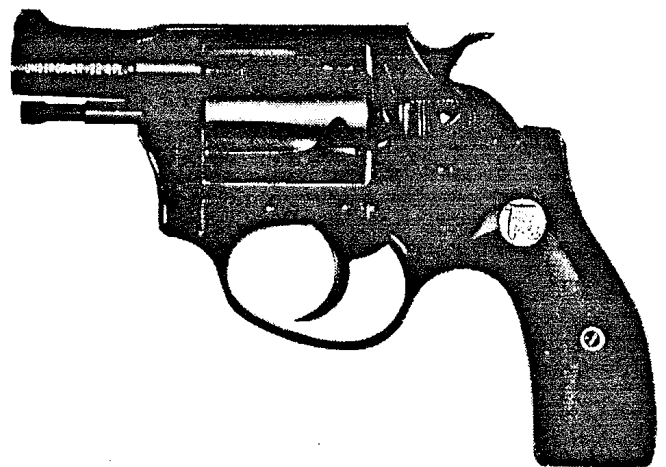

Εικόνα 38: «Σπέσιαλ κρυφό» 38άρι Τσάρτερ Άρμς. Είναι ένα μικρό (16 εκ.) έλαφρό (450 γραμ.) περιστρο-

φο μέ πεντάσφαιρο κύλινδρο, Διατίθεται με κάννες των 5 ή 7,5 εκατοστών και είναι ένα πανίσχυρο μικρό όπλο. Είναι θαυμάσιο για κρυφές δουλειές, όπου το όπλο πρέπει να μένει κρυμμένο. Ή πιό γοητευτική του λεπτομέρεια είναι ή τιμή του: 75 δολ. καινούργιο.



Εικόνα 39: Ήπίσημο αστυνομικό περίστροφο Κόλτ\*. Είναι ένα βαρύ (1 κιλό) «σπέσιαλ» 38άρι αστυνομικό με όλοφάνερα πλεονεκτήματα. Ο κύλινδρος χωράει έξι σφαίρες με μεγάλη δραστικότητα. Ήν είστε άνικανοι να αποκτήσετε ένα χωρίς να τό πληρώσετε, κάνει 110 δολ. καινούργιο.

Ή εταιρεία Σμίθ και Γουέσον έχει κατασκευάσει τόσα στρατιωτικά και αστυνομικά όπλα όσα καμία άλλη. Πρίν αγοράσετε ένα όπλο θά σας συμβούλευα να ζητήσετε τόν κατάλογό τους. Ο κατάλογος αστυνομικών και στρατιωτικών όπλων τής Σμίθ και Γουέσον έχει τά παρακάτω όπλα: 38άρι Chief's Special M-36 των 76,50 δολ., 38άρι Bodyguard M-37 των 79 δολ., 38άρι Military and Police M-10 (με κυλινδρική ή τετράγωνη λαβή) των 76,50 δολ., 38άρι Military and Police Special Airweight M-12 των 79 δολ., 38άρι Combat Masterpiece M-15 (με κάννη των 5 ή 10 εκατοστών) των 89 δολ. και τό Highway Patrolman, ένα μάγκνουμ 357 M-28 των 98 δολ.

Ή καλύτερη δουλειά είναι ν' αποφεύγετε τά όπλα μικρού διαμετρήματος (22άρια και 25άρια) γιατί δέν έχουν αρκετή δύναμη για στρατιωτικές επιχειρήσεις. Ήνα πιστόλι Μάγκνουμ 22 μπορεί να χρησιμοποιηθεί αποτελεσματικά από μικρή απόσταση για δολοφονίες, αλλά γενικά δέν σας τό συνιστώ.

Ήμα αγοράζετε κανένα όπλο από δεύτερο χέρι να προσέχετε πολύ και να εξετάζετε τό όπλο προσεκτικά, γιατί αν έκραγει, θά είναι τά δικά σας χέρια και μούτρα πού θά κομματιάσει. Ήπίσης να δίνετε σημασία στην αξιοπιστία αυτού πού πουλάει τό όπλο, γιατί

πολλές πολιτείες έχουν αυστηρούς νόμους για τά πυροβόλα όπλα, ιδιαίτερα τά πιστόλια.

Ήν και τά πιό εύκολόβρετα πιστόλια είναι τά ξένα στρατιωτικά όπλα θά σας συνιστούσα τήν ίδια προσοχή στην έπιλογή ενός όπλου από τό έξωτερικό, όση και για ένα μεταχειρισμένο όπλο. Ήπήρχε κάποια συμμορία με μοτοσυκλέττες στην Καλιφόρνια πού είχε καταπατήσει τόν νόμο για τά όπλα με ένα ένδιαφέροντα τρόπο, αλλά για λίγο καιρό. Φορούσαν θήκες με πιστόλια στό πλάι των γοφών καθώς έτρεχαν καθάλα. Φορώντας τα όλοφάνερα, υπάκουαν τίς διατάξεις πού απαγόρευαν τά κρυμμένα όπλα. Περιπτώ να σας πώ ότι οι μπάτσοι τάκαναν άπάνω τους και πολύ λίγοι μοτοσυκλετιστές έφαγαν κλήση για υπερβολική ταχύτητα, ώσπου άλλαξε ό νόμος.

Τά πυρομαχικά για τά μικρά όπλα (του χεριού) δέν θάπρεπε να παρουσιάσουν προβλήματα, αν έχετε διαβάσει καλά αυτό τό κεφάλαιο και διαλέξει ένα όπλο πού οι σφαίρες του είναι πάντα εύκολόβρετες. Οι άρχές πού διέπουν τή βολή μιās σφαίρας είναι διαφορετικές και θάπρεπε να σημειωθούν. Ή υπάρχουν βασικά δύο μέθοδοι γόμωσης για όλα τά βλήματα των μικρών όπλων. Τήν πρώτη δέν θά τήν συζητήσω γιατί δέν χρησιμοποιείται στις Ήνωμένες Πολιτείες και γενικά δέν θεωρείται τόσο ασφαλής όσο ή μέθοδος «Boxer». Ή γόμωση «Boxer» χρησιμοποιείται σ' όλόκληρες τίς Ήνωμένες Πολιτείες. Κατασκευάζεται σε δύο τμήματα, ή γόμωση ξεχωριστά από τόν κάλυκα, και κατόπιν μπαίνει μέσα στον κάλυκα σαν ένότητα.

Ή γόμωση «Boxer» αποτελείται από ένα μικρό άμόνι και τό φορτίο ανάφλεξης. Ήταν χτυπηθεί τό καπάκι τής γόμωσης έκρήγνυται και συμπιέζει τό φορτίο άνάμεσα στο καπάκι και στο άμόνι. Ή φλόγα πού δημιουργείται περνάει από τό άμόνι και μιá μικρή τρύπα πού οδηγεί στο έσωτερικό του κάλυκα και πυροδοτεί τό κύριο φορτίο μπαρουτιού.

Ή υπάρχουν πολλών ειδών βλήματα για κάθε διαμέτρηση όπλου. Ή κύρια διαφορά είναι τό σχήμα τής μύτης του βλήματος, (π.χ. στρογγυλή μύτη, πλακουτσή, θελονοειδής, μαλακή κλπ.) Ή σφαίρα «ντούμ ντούμ» είναι παράνομη, αλλά πολλές εταιρείες έχουν προσπαθήσει να ένσωματώσουν μερικά από τά χαρακτηριστικά τής ντούμ-ντούμ σε κοινές σφαίρες χωρίς να φτάνουν στο σημείο να τίς κάνουν τίς ίδιες παράνομες. Ή «ντούμ-ντούμ» δέν είναι παρά ένα βλήμα μ' ένα αυλάκι ή σταυρό χαραγμένο στη μύτη. Είναι έτσι κατασκευασμένη πού κυριολεκτικά έκρήγνυται μέσα στο σώμα του θύματος. Ήνα ένδιαφέρον πείραμα είναι να πυροβολήσετε με «ντούμ-ντούμ» ένα παλιό τηλεφωνικό κατάλογο από σχετικά κοντά. Ή πρόσψη του βιβλίου θά δείχνει μιá τρύπα περίπου στο μέγεθος δίφραγκου ενώ τό πίσω μέρος θά έχει άνατιναχθεί κυριολεκτικά και θάχει σκορπιστεί σε χίλια κομμάτια. Ήν ή ύψη ενός καταλόγου μπορεί να συγκριθεί με τήν ύψη του ανθρώπινου σώματος, τότε μπο-



ρεϊτε νά φαντασθεϊτε τί αποτέλεσμα θάχει τό χτύπημα μιās τέτοιας σφαιράς.

Εϊναι εύκολο νά διαλέξετε ένα όπλο καί σέ λίγο νά μάθετε καλό σημάδι. Αυτό όμως θά κάνει ένα ουσιαστικά άπειρο άτομο νά φαντάζεται ότι εϊναι έξπερστίς βολές. Ή ψεύτικη αύτοπεποίθηση εϊναι τόσο με-

γάλο σφάλμα όσο καί ή άνυπαρξία αύτοπεποίθησης. Στήν εκπαίδευση κάθε αγωνιστή τής ελευθερίας πρέπει νά ύπάρχει μιá ισορροπία ανάμεσα στήν παλληκαριά καί τίς έξυπνες προφυλάξεις. "Ένας νεκρός δέν έχει ανάγκη από αύτοπεποίθηση καί θάρρος.

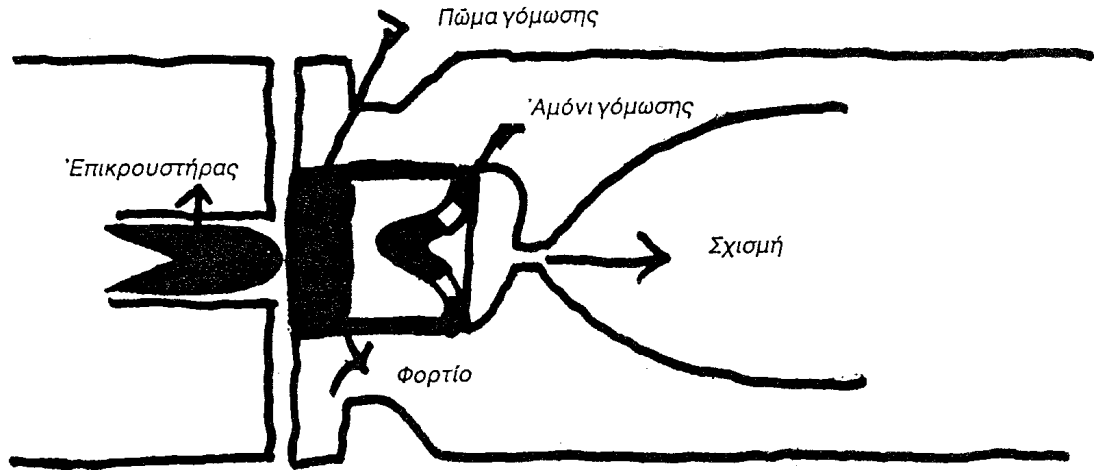

Εϊκόνα 40: Γόμωση «Boxer»

## ● Θήκες

Ύπάρχουν πολλοί τύποι θηκών για τά όπλα αυτά. Ή κάθε μιá εϊναι σχεδιασμένη μέ κάποιο ιδιαίτερο σκοπό κατά νοϋ. Μιá καλή θήκη πρέπει νάχει τρία βασικά χαρακτηριστικά: Άσφάλεια του όπλου μέσα στή θήκη, σιγουριά ότι δέν θά χαθει τό όπλο, καί ταχύτητα μέ τήν όποία τραβιέται τό όπλο για δράση. Οί θήκες πού εικονίζονται παρακάτω προσπαθοϋν νά συμπεριλάβουν αυτά τά τρία προσόντα. Σας συνιστώ ν' άποφεύγετε θήκες μέ έπινοήσεις για γρήγορο τράβηγμα. Αυτές οί έπινοήσεις τά κάνουν μούσκεμα όταν τίς χρειάζεσαι.

Εϊκόνα 41: «Γρήγορη» θήκη ώμου: Λειτουργεί βασικά μέ τήν ίδια αρχή τής βίδας συσφίξεως όπως καί ή άνωτέρω. Εϊναι σχεδιασμένη για νά κρέμεται ίσια πρós τά κάτω, χωρίς νά εμποδίζει τίς κινήσεις του μπράτσου. Εϊναι άόρατη κάτω από τό σακκάκι. Τιμή κάπου 15 δολ.

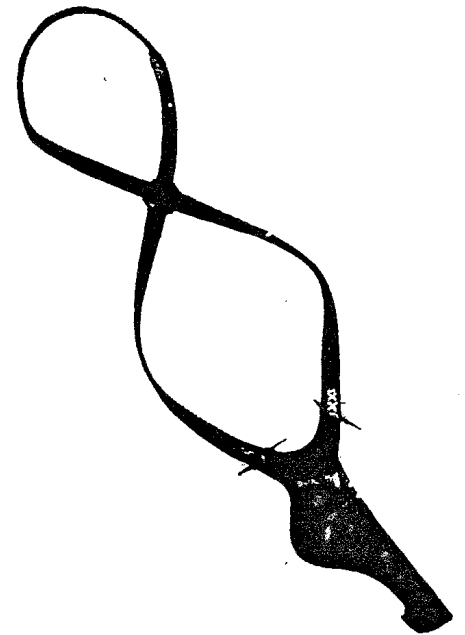

Εϊκόνα 42: Θήκη κλειστής άκρης για γρήγορο τράβηγμα: Εϊναι μάλλον ό πιό γρήγορος τύπος, πού προσφέρει ένα μεταλλικό πλακάκι πού κρατάει τό άνοιγμα τής κάννης μακριά από τό σώμα καί ταυτόχρονα προσφέρει γρήγορο πιάσιμο. Μιá γερή θήκη πού τιμάται συνήθως 16 δολ.

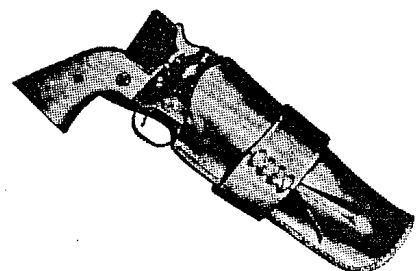

Εικόνα 43 Θήκη με λουρί. Αυτός ο τύπος έχει ένα δερμάτινο λουράκι που κλείνει πάνω από το πιστόλι και εξασφαλίζει την ασφάλειά του αλλά ταυτόχρονα επιβραδύνει το τράβηγμά του. Πάντως όχι σε τέτοιο βαθμό που νάναι μεγάλη ή διαφορά. Τιμή κάπου 5 δολ.

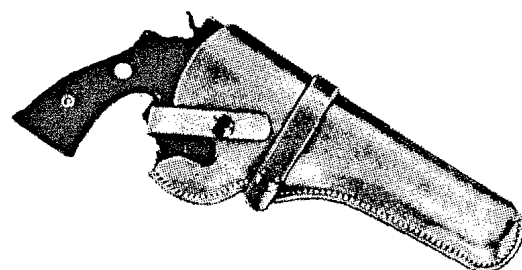

Εικόνα 44: Γρήγορη θήκη: Είναι ένα θαυμάσιο είδος θήκης για γρήγορο τράβηγμα. Πολλές στρατιωτικές και αστυνομικές εγκαταστάσεις έχουν αρχίσει να την χρησιμοποιούν. Έχει μία μικρή βίδα που σφίγγει το πιστόλι και κάνει το πέσιμό του αδύνατο. 5,50 δολ.

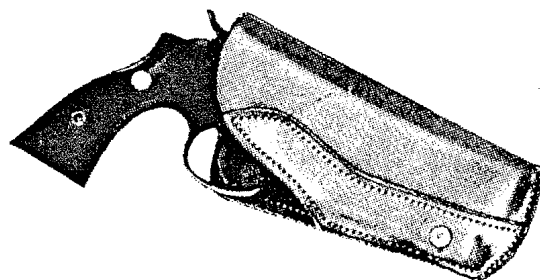

## ● Τουφέκια

Τά τουφέκια μπορείτε να τ' αποκτήσετε με τούς ίδιους πέντε τρόπους που περιγράφονται για τὰ πιστόλια. Οί περισσότεροι κανόνες ασφαλείας που ταιριάζουν στα πιστόλια ταιριάζουν και στα τουφέκια, με τήν εξαίρεση ότι τὰ τουφέκια είναι πολύ πιο χρήσιμα για τήν επιτυχία μιάς αντάρτικης επιχείρησης, εξ αιτίας τής πανίσχυρης φύσης τους. "Αν και τὰ πιστόλια είναι εξαιρετικά εύκολόχρηστα για τίς κοντινές αποστάσεις και τήν αυτοάμυνα, γίνονται άχρηστα στίς μεγάλες αποστάσεις ή όταν εφαρμόζονται σε κάθε σχεδόν στρατιωτική επιχείρηση. Ό καθένας, σε πόλεμο ή σε ειρήνη, πρέπει νάχει πάντα στο σπίτι του ένα πιστόλι κι ένα τουφέκι. "Αν κάποιος δέν σκοπεύει να υπερασπίσει τόν έαυτό του και θέλει να τό κάνει ή κυβέρνηση αυτό για λογαριασμό του, με τί δικαίωμα διαμαρτύρεται αν ή κυβέρνηση αποφασίσει να υπερασπίσει τόν έαυτό της εναντίον του και τόν εκτελέσει; "Έτσι όπως έχουν διαστραφεί τὰ λογικά του ανθρώπου, πρέπει να φέρνει στο νοῦ του τούς βασικούς νόμους τής φύσης και τήν επιβίωση τῶν ζῶων. Αυτό και μόνο θάπρεπε να ναι αρκετό για να κάνει μιά οικογένεια να αποκτήσει ένα όπλο για να υπερασπίσει τόν έαυτό της. "Ένας από τούς μεγαλύτερους μύθους όλων τῶν εποχῶν είναι ότι ο «πολιτισμένος» άνθρωπος δέν είναι πιά ζῶο και γι' αυτό μπορεί ν' αγωνίζεται για τόν άφοπλισμό του και να παχαίνει με διάφορες μπαρούφες. Χρησιμοποίησε μιά «στριμμένη» λογική με τήν όποία συμφώνησε να παραδώσει τήν ασφάλειά του σε μιά συμμορία από πεινασμένους για έξουσία που χρησιμοποιεί αυτή τήν ασφάλεια και τόν ίδιο τόν άβοήθητο άνθρωπο όπως τής καπνίσει. "Ένας άληθινός άνθρωπος, με τήν πραγματική έννοια τής λέξης, είναι σαν κάποιο άγριο ζῶο, από τήν άποψη ότι ή έλευθερία του και ή έλευθερία τής οικογένε-

νείας του βασίζονται σ' ένα παράγοντα: στήν ικανότητά του να προστατέψει τόν έαυτό του και τήν οικογένειά του από τούς έξωτερικούς περιορισμούς. Σ' αυτή τή χώρα έχουμε φτάσει στο σημείο να πιστεύουν οι άνθρωποι ότι είναι άνθρωποι επειδή άπλως γεννήθηκαν έτσι. "Αν αυτό είναι άλήθεια, τότε με τήν ίδια λογική ένα ζῶο φυλακισμένο στο ζωολογικό κήπο είναι ακόμα ένα άγριο και έλεύθερο θηρίο. "Ένας άνδρας πρέπει να γίνεται άνδρας, πρέπει να μπορεί να σταθεί στα δυό του πόδια άφοβος γιατί έχει έμπιστοσύνη στήν δικιά του ασφάλεια και στίς δικές του δυνάμεις. **Δέν υπάρχει θέση για ανθρώπους συναισθηματικά ή πολιτικά γαμημένους στήν κοινωνία για τήν όποία μιλάω.** Η επιβίωση του ικανώτερου. "Αν πρέπει να χουμε βία, ως είναι άληθινή βία, ως είναι για τήν επιβίωση και όχι μεσοβέζικες λύσεις για ψεύτικα ιδανικά.

Ό ευνουχισμός, αν τόν αφήσουμε να συμβεί, θα κατεβάσει έναν άνδρα ή μιά γυναίκα στο επίπεδο τῶν κατοικίδιων, καλά εκπαιδευμένων ζῶων: θα κάνουν διάφορα ακροβατικά, θα ζητιανεύουν για τήν τροφή τους και θα βασίζονται ολοκληρωτικά σε μιάν έξωτερική δύναμη για τό δικαίωμά τους να επιζήσουν. "Αν κάποιος δέν καταλαβαίνει τὰ όπλα και τὰ φοβάται, οι φίλοι του θάπρεπε να του τὰ διδάξουν. Δέν θάπρεπε να του δείξουν οίκτο, αλλά κατανόηση: γιατί δέ φταίει αυτός, αλλά τό ψέμα που τόν ανάγκασαν να πιστεύει.

Μιά επανάσταση, ειρηνική ή βίαια, ή κάθε μορφή αλλαγής, είναι ένα τυχερό παιχνίδι, και έτσι πρέπει να αντιμετωπίζεται. Δέν έχω ακούσει ποτέ να στοιχηματίζει κάποιος άληθινός παίκτης αν δέν νοιώθει ότι ή τύχη είναι με τό μέρος του. Πως μπορεί κάποιος ν' αντιμετωπίσει τή ζωή χωρίς να έλπίζει πως ή τύχη θά ναι με τό μέρος του; Οί κυβερνήσεις έχουν δημιουργήσει δημοφιλή ψέματα για να σπάσουν τό φρόνημα

των ἀληθινῶν ἀνδρῶν, γιὰ νὰ τούς βγάλουν ἀβοήθητα, ἄχρηστα πλασματάκια πού θά τά χειραγωγούν σάν πιόνια. Ἡ κυβέρνηση ἔχει διαστρέψει εὐκολα τήν ἀντίληψη τῶν ἀτόμων γιὰ τό τί εἶναι ἡ ἀνθρώπινη ἀξιοπρέπεια γιὰ νὰ τήν χρησιμοποιεῖ ὅπως θέλει. Ἐνῶ κάποτε ἡ ἀληθινή ἀνθρώπινη ἀξιοπρέπεια πηγάζε ἀπό τήν αὐτάρκεια καί τήν ἱερότητα τοῦ ἀνθρώπινου πνεύματος, σήμερα τήν μετράνε μέ ὑλικές ἀξίες -πόσα βγάζει κανεῖς, πόσα ξοδεύει, πόση πίστωση μπορεῖ νὰ πάρει, ποῦ μένει, ποιούς γνωρίζει. "Ἄν ὁ ἀνθρώπος θέλει νά ναι ἀνθρώπος, ἕνα ἀνεξάρτητο, ἐλεύθερο πνεῦμα, πρέπει νὰ ὀπλιστεῖ ὄχι μόνο μέ ὄπλα, ἀλλά καί μέ ἰδέες καί ἀξίες γιὰ τίς ὁποῖες εἶναι πρόθυμος νὰ παλέψει καί νὰ πεθάνει. Ἐνα ζῶο διακινδυνεύει τή ζωή του γιὰ νὰ προστατέψει τά μικρά

του. Οἱ ἀνθρώποι εἶναι τόσο δισταραμμένοι πού θά τό σκεφτοῦν καί δεύτερη φορά προτοῦ ἀποφασίσουν γι' αὐτή τή φυσική ἀντίδραση...

Τά τουφέκια πού περιγράφονται παρακάτω ἔχουν τά ἴδια προσόντα μέ τά πιστόλια: "Ἄν ὑπάρχουν διαθέσιμα πυρομαχικά καί ἀνταλλακτικά, ἂν εἶναι ἰσχυρά καί ἂν μποροῦν νὰ μεταφερθοῦν σέ μεγάλες ἀποστάσεις.

Lee-Enfield No 1 καί No 4 μέ διάμετρο 303 καί οὐραῖο. Εἶναι ἀπό τά πιό καλά φτηνά τουφέκια. Χαρακτηρίζεται ἀπό ἐπινοήσεις ἀσφαλείας καί ἄλλα πλεονεκτήματα πού λίγα τουφέκια μέ οὐραῖο ἔχουν. Εἶναι γρήγορο, ἀπλό καί σίγουρο. Χρησιμοποιήθηκε ἀπό τό στρατό στόν 1ο καί τόν 2ο παγκόσμιο πόλεμο. Γιά τό τουφέκι (μεταχειρισμένο) καί κάπου 1000 σφαῖρες πληρώνετε κάπου 75 δολ.

Εἰκόνα 45: Τουφέκι Μπράουνινγκ μεγάλης ἰσχύος. Κι αὐτό τουφέκι μέ οὐραῖο, ἔχει τή σταθερή δράση ἑνός μάουζερ καί διατίθεται μέ διαμέτρημα 222, 243, 270, 284, 30-06 καί 308. Τό 30-06 εἶναι ἕνα δυνατό ἐλαφρό ὄπλο, ἔχει γεμιστήρα ἐξάσφαιρο καί κοστίζει 300 δολ.

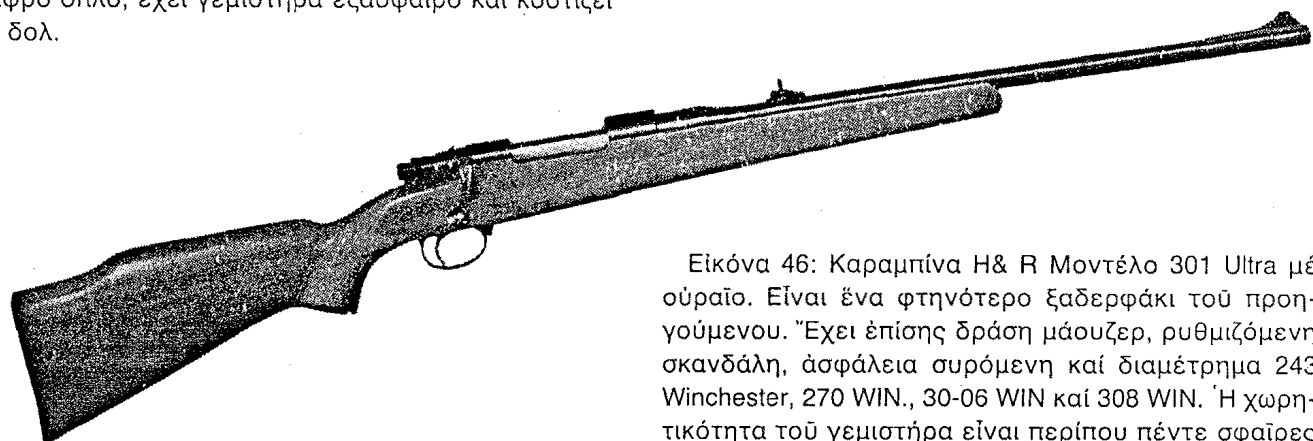

Εἰκόνα 46: Καραμπίνα H&R Μοντέλο 301 Ultra μέ οὐραῖο. Εἶναι ἕνα φτηνότερο ξαδερφάκι τοῦ προηγούμενου. Ἐχει ἐπίσης δράση μάουζερ, ρυθμιζόμενη σκανδάλη, ἀσφάλεια συρόμενη καί διαμέτρημα 243 Winchester, 270 WIN., 30-06 WIN καί 308 WIN. Ἡ χωρητικότητα τοῦ γεμιστήρα εἶναι περίπου πέντε σφαῖρες γιὰ ὅλα τά διαμετρήματα. Τιμᾶται κάπου 145 δολ. καινούργιο.



Εἰκόνα 47. Τουφέκι H&R Μοντέλο 330 μέ οὐραῖο. Καλό καί δυνατό ὄπλο μέ διαμετρήματα 243 Winchester, 270 WIN., 30-06 καί 308 WIN. Ὁ γεμιστήρας παίρνει πέντε σφαῖρες σέ ὅλα τά διαμετρήματα. Τιμή κάπου 230 δολ.

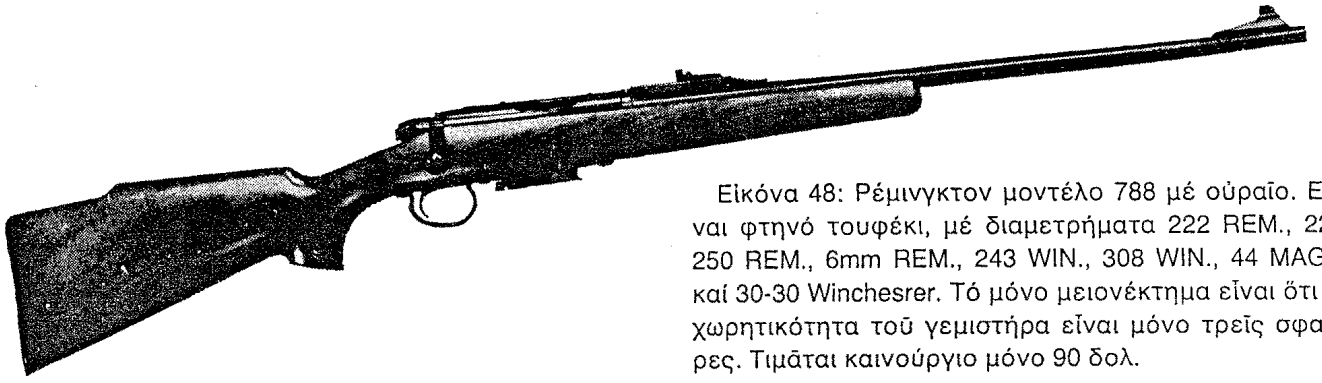

Εικόνα 48: Ρέμινγκτον μοντέλο 788 με ούραϊο. Είναι φτηνό τουφέκι, με διαμετρήματα 222 REM., 22-250 REM., 6mm REM., 243 WIN., 308 WIN., 44 MAG., και 30-30 Winchester. Το μόνο μειονέκτημα είναι ότι η χωρητικότητα του γεμιστήρα είναι μόνο τρεις σφαίρες. Τιμάται καινούργιο μόνο 90 δολ.

"Ένα τουφέκι με ούραϊο χρειάζεται λιγότερη συντήρηση και είναι πιο κατάλληλο για ένεδρες από τους άλλους τύπους. Με 100 δολάρια πάνω-κάτω αγοράζετε ένα μεταχειρισμένο όπλο και 1000 σφαίρες. Τα όπλα με ούραϊο που περιγράφονται παρακάτω είναι στρατιωτικά και μπορείτε να τα βρείτε από δεύτερο χέρι με σημαντική οικονομία, αλλά, όπως και για κάθε τί από δεύτερο χέρι, χρειάζεται εξαιρετική προσοχή.

1903 Springfield με ούραϊο 30-06 ή μάουζερ 98 με ούραϊο. Είναι εξαιρετικά ακριβή με πολύ καλό ρίξιμο. Με 1000 σφαίρες δεν θα κοστίζει πάνω από 100 δολ.

Mossberg Μοντέλο 800 (όχι στρατιωτικό) καραμπίνα με ούραϊο. Έχει μοντέλα με τρία διαμετρήματα 308 WIN., 243 WIN., και 22-250 REM. τό καθένα με χωρητικότητα γεμιστήρα πέντε σφαίρες. Καινούργιο κοστίζει κάπου 105,50 δολ.

Καραμπίνα Savage 110 E με ούραϊο (όχι στρατιωτικό). Στάνταρ 30-06, 243 και 308 διαμέτρημα, με γεμιστήρες πεντάσφαιρους (4 σφαίρες στο κλίπ και μία έτοιμη για έκτοξευση), είναι ένα καλό βαρύ όπλο. Κάνει 110 δολ. καινούργιο. (Η εταιρεία Savage έχει μία καλή σειρά όπλα με ούραϊο σε μέτριες τιμές. Ζητήστε τόν κατάλογό της).

Σμιθ και Γουέσον, Καραμπίνες με ούραϊο.: Έχουν πέντε μοντέλα, όλα με στάνταρ διαμετρήματα (270, 30-06, 308 και 243). Έχουν όλα πεντάσφαιρους γεμιστήρες και κάνουν από 200 δολ. και πάνω.

Sears 53 Bar: Διατίθενται με τα ίδια στάνταρ διαμετρήματα όπως και τό προηγούμενο με πεντάσφαι-

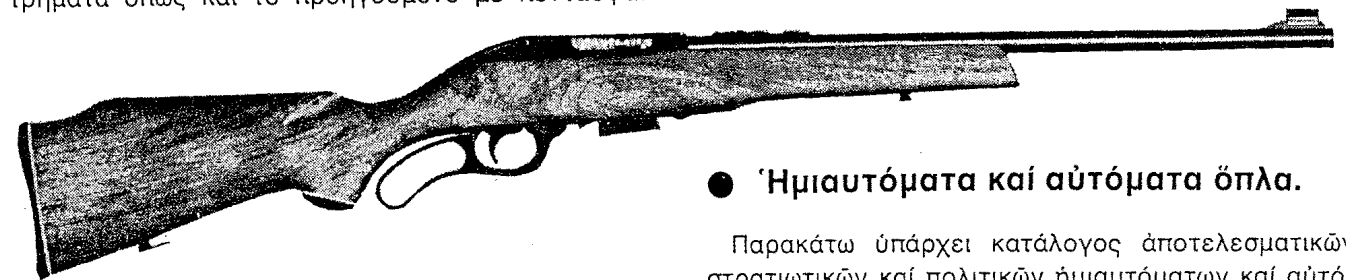

ρους γεμιστήρες (όχι στρατιωτικά). Καινούργια κάπου 119,99 δολ.

Μοχλός κάτω απ' τή σκανδάλη. Κινείται προς τό εμπρός και όπισθεν. Άντικαθιστά τή χρήση του ούραϊου. —

"Αν και τά τουφέκια με ούραϊο χρειάζονται λιγότερη συντήρηση απ' τά άλλα, έχω περιλάβει εδώ μερικά τουφέκια με μοχλό\*. Είναι όλα ρωμαλέα και φτηνά, και μπορούν να χρησιμοποιούνται έναλλακτικά με τά όπλα με ούραϊο. Πάντως για γενικότερη χρήση συνιστώ τά όπλα με ούραϊο.

Marlin με μοχλό (Μοντέλο 366-T) Καραμπίνα κατ' ευθείαν από τό παλιό Γουέστ, είναι γρήγορη, επαναληπτική, επτάσφαιρη. Διατίθεται μόνο σε διάμετρομα 30/30 Winchester. Καινούργιο περίπου 100 δολ.

Εικόνα 49 Τουφέκι Marlin 62 Levermatic: Φτηνό αλλά αποτελεσματικό τουφέκι με μοχλό με διάμετρομα είτε 30 U.S. (Καραμπίνα) ή 256 μάγκνουμ. Έχει τετράσφαιρο γεμιστήρα, άνοιχτό σκόπευτρο και σίγουρη ασφάλεια. Καινούργιο 75 δολ.

Τουφέκι Savage μοντέλο 99 με μοχλό: Η Savage προσφέρει μία πολύ καλή σειρά πανίσχυρα τουφέκια με μοχλό. Αυτό τό μοντέλο είναι φτηνό, διαθέσιμο σε όλα τά στάνταρ διαμετρήματα, με γεμιστήρα πεντάσφαιρο. Καινούργιο περίπου 50 δολ.

Η Winchester προσφέρει επίσης μία πολύ καλή σειρά τουφέκια με μοχλό, αλλά φαίνεται ότι κόβουν τό λαιμό τους να φτιάξουν μάλλον άντίγραφα των τουφεκιών τής Άγριας Δύσης παρά αποτελεσματικά όπλα. Τό μοντέλο 94 είναι ένα αποτελεσματικό, γρήγορο τουφέκι με διάμετρομα 30/30 WIN. που παίρνει 6 κάλυκες και κάνει 100 δολ.

## ● Ήμιαυτόματα και αυτόματα όπλα.

Παρακάτω υπάρχει κατάλογος αποτελεσματικών στρατιωτικών και πολιτικών ήμιαυτόματων και αυτόματων όπλων, κατασκευασμένων στις ΗΠΑ. Είναι άπαραίτητα σε κάθε πετυχημένο άντάρτικο κίνημα και δεν πρέπει να παραβλέπονται, αν και υπάρχουν περιορισμοί για τή χρήση τους σε διάφορες περιοχές.

Εικόνα 50: Αυτόματη καραμπίνα Universal Enforcer: (Του χεριού) Μπορεί να φαίνεται παράξενη, αλλά είναι νομίζω αρκετά καλή. Είναι μία καραμπίνα 30 M1 που μπορεί να χρησιμοποιηθεί με γεμιστήρα των 5, 15 ή 30 σφαιρών. Ζυγίζει κάπου 2,50 κιλά και κοστίζει περίπου 130 δολάρια.

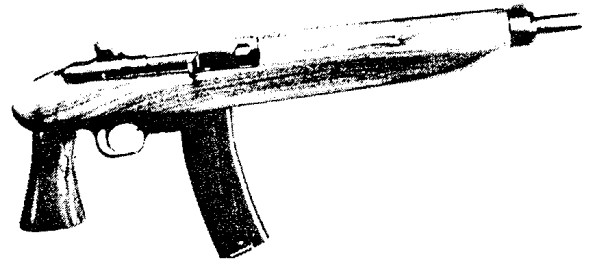

Εικόνα 51: Καραμπίνα Armalite AR-180: Είναι ήμιαυτόματη. Λειτουργεί χωρίς ελατήριο (έπαναφορά με τα άερια) κι έχει διαμέτρημα 223. Χρησιμοποιεί γεμιστήρες των πέντε σφαιρών και είναι σχεδιασμένη με καλά χαρακτηριστικά ασφαλείας. Κοστίζει κάπου 237 δολάρια με δύο γεμιστήρες.

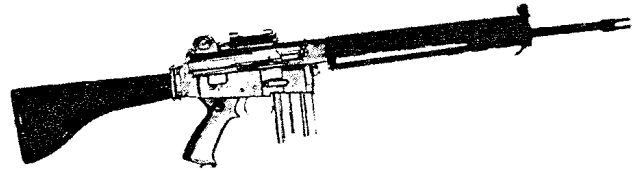

Εικόνα 52: Αυτόματο ισχυρό τουφέκι Μπράουνιγκ: Είναι ήμιαυτόματο τουφέκι με άερια (χωρίς ελατήριο) που κυκλοφορεί σε διαμετρήματα 270, 308 243 Winchester και 30.06. Έχει γεμιστήρα άποσυνδεδεμένο πεντάσφαιρο με «πόρτα ασφαλείας» και ρυθμιζόμενα πίσω στόχαστρα. Καινούργιο τιμάται κάπου 175 δολ.

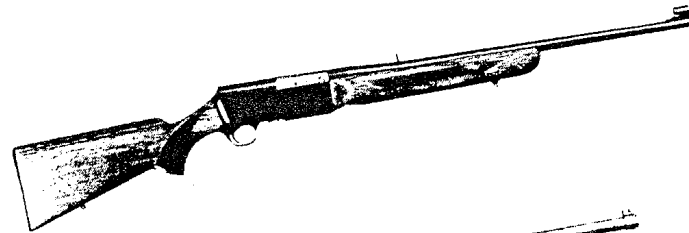

Εικόνα 53 Καραμπίνα Eagle «Apache»: Είναι τουφέκι ήμιαυτόματο με όπισθοδρόμηση που χρησιμοποιεί κάλυκες 45 ACP σε 30σφαιρους γεμιστήρες. Έλαφρό (4 κιλά) τουφέκι με τέσσερα μόνο κινητά μέρη. Πουλιέται για 130 δολ. πάνω-κάτω.

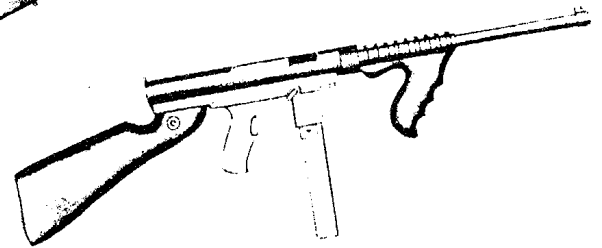

Εικόνα 54: Ύπεραυτόματο Harrington and Richardson 360: Είναι τετράσφαιρο ήμιαυτόματο τουφέκι με άερια, διαθέσιμο με διαμέτρημα 243 και 308. Είναι έφοδιασμένο με ασφάλεια συρόμενης θηλειάς της σκανδάλης και με σιασθήρα όπισθοδρόμησης και κάνει κάπου 190 δολ.



Εικόνα 55: Ήμιαυτόματη καραμπίνα J&R 68. Λειτουργεί με όπισθοδρόμηση και πυροβολεί από ένα κλειστό ούραϊο. Είναι πολεμικό όπλο των 9 mm Parabellum που λειτουργεί με 30σφαιρο γεμιστήρα. Πολύ έλαφριά (3,5 κιλά) καραμπίνα, κοστίζει καινούργια 150 δολ. Μειονέκτημα: Πλαστικό κοντάκι.

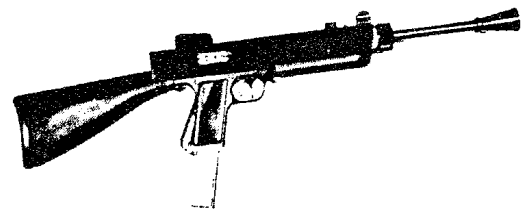

Εικόνα 56: Remington 742 Woodmaster: Τουφέκι αερίου, διαμετρήματα: 243 WIN., 6mm REM., 308 WIN., και 30-06 με τετράσφαιρο γεμιστήρα, έντελως αυτόματο. Η λειτουργία με άεριο περιορίζει το «κλώσημα» στο έλαφρό αυτό όπλο. (4 κιλά). Καινούργιο πουλιέται για 160 δολ.

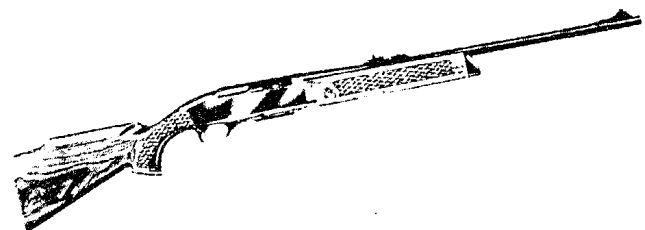

Εικόνα 57: Καραμπίνα Plainfield Machine Co: Είναι ένα τουφέκι νέας κατασκευής, φτηνό, ελαφρό, αυτόματο, πού έχει την εμφάνιση του δημοφιλοῦς μοντέλου G.I. Είναι μιὰ καραμπίνα M1 30άρα πού είναι κελεπούρι στήν τιμή τῶν 105 δολ. καινούργια.



Εικόνα 58: Καραμπίνα Universal 1000 αὐτογεμιζόμενη. Είναι μιὰ 30άρα καραμπίνα M1 ἀεριοκίνητη μέ πεντάσφαιρο γεμιστήρα. Ζυγίζει μόνο τρία κιλά καί κοστίζει κάπου 117 δολ. (χρησιμοποιεῖ γεμιστήρες μέ 5, 15 ἢ 30 σφαῖρες).



Εικόνα 59: Αὐτογεμιζόμενη καραμπίνα Winchester 100: Ἀεριοκίνητη μέ οὐραῖο περιστρεφόμενο ὀδοντωτά, μέ διαμετρήματα 243, 284 καί 308. Χαρακτηριστικά: Στέρεο πλαίσιο, πλευρική ἀπόρριψη, καί ἀσφάλεια σταυρωτοῦ οὐραίου. Τιμή κάπου 150 δολ.

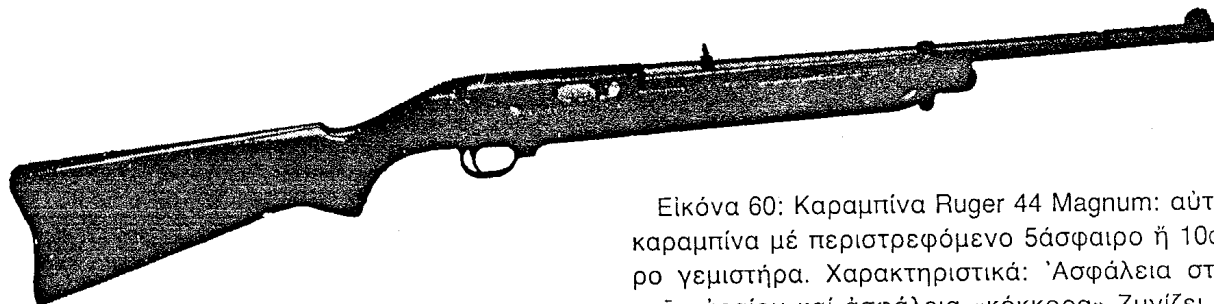

Εικόνα 60: Καραμπίνα Ruger 44 Magnum: αὐτόματη καραμπίνα μέ περιστρεφόμενο 5άσφαιρο ἢ 10άσφαιρο γεμιστήρα. Χαρακτηριστικά: Ἀσφάλεια σταυρωτοῦ οὐραίου καί ἀσφάλεια «κόκκορα» Ζυγίζει κάπου τρία κιλά καί διπλώνει στά 60 ἐκ. Τιμᾶται 118 δολ.

Ἄν καί δήλωσα πρὶν ὅτι τὰ ἀλλοδαπά ὄπλα φέρουν μελάδες, ὅσον ἀφορᾷ τὰ πυρομαχικά καί τίς ἐπιδιορθώσεις, περιέλαβα ὅμως παρακάτω μερικά ἄριστα ξένα ἡμιαυτόματα καί αὐτόματα ὄπλα. Τά περισσότερα μποροῦν νά ἀγοραστοῦν ἀπό δεύτερο χέρι καί στίς περισσότερες περιπτώσεις ἐγγραψα τή μέση τιμή τῶν μεταχειρισμένων.

Τουφέκι G-3 Assault: Δυτικογερμανικό ὄπλο, ἡμιαυτόματο μέ 20σφαιρο γεμιστήρα. Τό τουφέκι καί 1000 σφαῖρες δέν πρέπει νά ξεπερνοῦν τὰ 300 δολ.

The Colt AR-15: Ὀπλο ταχείας ἐκπυρσοκρότησης γιά κοντινές ἀποστάσεις, μέ 20 σφαῖρες τῶν 5,56 mm (223 REM). Είναι ελαφρό, εὐκόλοχρηστο τουφέκι. Τό τουφέκι μέ 1000 σφαῖρες δέν θά ξεπερνᾷ τὰ 275 δολ. Τό Colt AR-15 καί τό G3 κάνουν ἀφθαστο συνδυασμό.

Τουφέκι BM-59 Assault: εἶναι ἓνα ὄπλο 7,26 NATO πού βασίζεται στή δρᾶση τοῦ M1 Garand. Ἔχει 20σφαιρο γεμιστήρα. Τό τουφέκι καί 1000 σφαῖρες δέν θά ξεπερνοῦν τὰ 250 δολ.

Τουφέκι M-1 Garand: Είναι ἓνα καθιερωμένο στρατιωτικό ὄπλο πού χρησιμοποιήθηκε καί στοὺς δύο παγκοσμίους πολέμους καί τήν Κορέα. Ἔχει ἡμιαυτόματη δρᾶση καί χρησιμοποιεῖ πυρομαχικά 30-06. Νά

προσέχετε νά ναι γνήσιο M-1, ν' ἀποφεύγετε ὅλα τ' ἄλλα. Τό τουφέκι καί 1500 σφαῖρες σέ γεμιστήρες δέν θά κάνουν παραπάνω ἀπό 200 δολ.

Καραμπίνα M-1: Κι αὐτό στρατιωτικό ὄπλο, κατασκευασμένο γιά δύναμη καί ἀνοχή. Τό τουφέκι, 1500 σφαῖρες καί 12 γεμιστήρες τῶν 15 σφαιρῶν καί 5 γεμιστήρες μέ 30 σφαῖρες δέν πρέπει νά ξεπερνοῦν τὰ 150 δολ. Ἐνα τουφέκι M-1 Garand καί μιὰ καραμπίνα M-1 κάνουν καλό συνδυασμό μαζί.

## ● Κυνηγετικά Τουφέκια

Πολλά ἄτομα πού ζοῦν στήν ὑπαιθρο μποροῦν νά σᾶς ποῦν τὰ πλεονεκτήματα τῶν κυνηγετικῶν τουφεκιῶν (διαφέρουν στό ὅτι ρίχνουν σκάγια ἀντί σφαῖρες) Ὁ ἀντάρτης τῶν πόλεων, ἂν δουλεύει μόνος του, δέν πρέπει νά σκοτίζεται γιά τουφέκια, ἀλλά νά χει ἓνα πιστόλι, πού εἶναι τό πιό κατάλληλο ὄπλο. Ἄλλᾳ ἂν ἡ ἀντάρτικη δρᾶση ἔχει φτάσει στό σημεῖο νά σχηματίζει ὁμάδες καί νά ἐκτελεῖ ἐνέδρες καί σαμποτάζ, τότε ἡ ὁμάδα πρέπει ν' ἀποκτήσει κάμποσα κυνηγετικά τουφέκια. Τό κυνηγετικό τουφέκι εἶ-

ναι άφθαστο όπλο από πολλές απόψεις. "Αν πριονιστεί γίνεται ένα μικρό αλλά φοβερά αποτελεσματικό όπλο με μεγάλη δύναμη για μικρές αποστάσεις και μπορεί εύκολα να μετατραπεί σε όσα άλλα όπλα θέλουμε, ακόμα και σε έκτοξευτές βομβών.

**Μετατροπή τουφεκιού σε έκτοξευτή βομβών:**

"Ένα κυνηγετικό τουφέκι με 12 ή 16 «gauge» εφοδιάζεται με δύο πτυσσόμενα πόδια για να σχηματίσει ένα τρίποδο με τρίτο πόδι τό κοντάκι, σε γωνία περίπου 45 μοιρών. Ή γωνία μπορεί να αλλάζει για την σκόπευση με κίνηση των ποδιών μπρός-πίσω. Για να φτιάξετε ένα έκτοξευτή βομβών ανοίγετε ένα φυσίγιο και άδειάζετε όλα τα σκάγια. Αφού γίνει αυτό, βάζετε στη θέση τους ένα λείο κυλινδρικό ραβδί που έχει κοπεί για να ταιριάζει καλά. Όταν μπει τό φυσίγιο μέσα στό όπλο, τό ραβδί πρέπει να εξέχει από τό στόμιο της κάννης. Στο τμήμα που εξέχει πρέπει να στερεωθεί μία επίπεδη λαστιχένια βάση και πάνω σ' αυτήν ένα κοκτέιλ μολότωφ. Αυτό θά στείλει τά φλεγόμενα μπουκάλια πέρα από τά 100 μέτρα με αρκετά

μεγάλη ακρίβεια. Είναι ένα όπλο κατάλληλο για περικυκλώσεις.

Τό κοκτέιλ μολότωφ είναι ένα μπουκάλι γεμάτο με εύφλεκτο υγρό όπως ή βενζίνη, ανακατεμένη με λάδι ή σαπουνόσκονη για να γίνει πιό πυκνή. Ένα φυτίλι, συνήθως ένα κουρέλι μουσκεμένο σε βενζίνη στερεώνεται στό φελλό, ανάβεται και έκτοξεύεται. Τό μπουκάλι σπάει όταν χτυπήσει πάνω σ' ένα σκληρό αντικείμενο και ή βενζίνη παίρνει φωτιά, προκαλώντας μιάν έκρηξη από φλόγες. Αυτά τά κοκτέιλ χρησιμοποιήθηκαν με μεγάλο βαθμό επιτυχίας στην Ούγγαρία, και μάλιστα έναντίον μεγάλων τάνκς.

Στά κυνηγετικά τουφέκια μπορείτε να έξοικονομήσετε μερικά χρήματα, γιατί κατά κανόνα είναι πιό φτηνά από τά στρατιωτικά τουφέκια. Τό μοντέλο 200 της Sears είναι ένα έπαρκές, καλά ισορροπημένο, με μέτρια τιμή όπλο με όλα τά απαραίτητα χαρακτηριστικά άσφαλείας. Ένα 20 «gauge» κάνει κάπου 85 δολ. καινούργιο. Ήπειδή δέν είναι στρατιωτικά όπλα, ό τοπικός σας πωλητής άθλητικών όπλων θά σας δώσει αρκετές πληροφορίες γι' αυτά, αν βέβαια δέν είστε μαύρος, ισπανόφώνος, ή φρικιό.

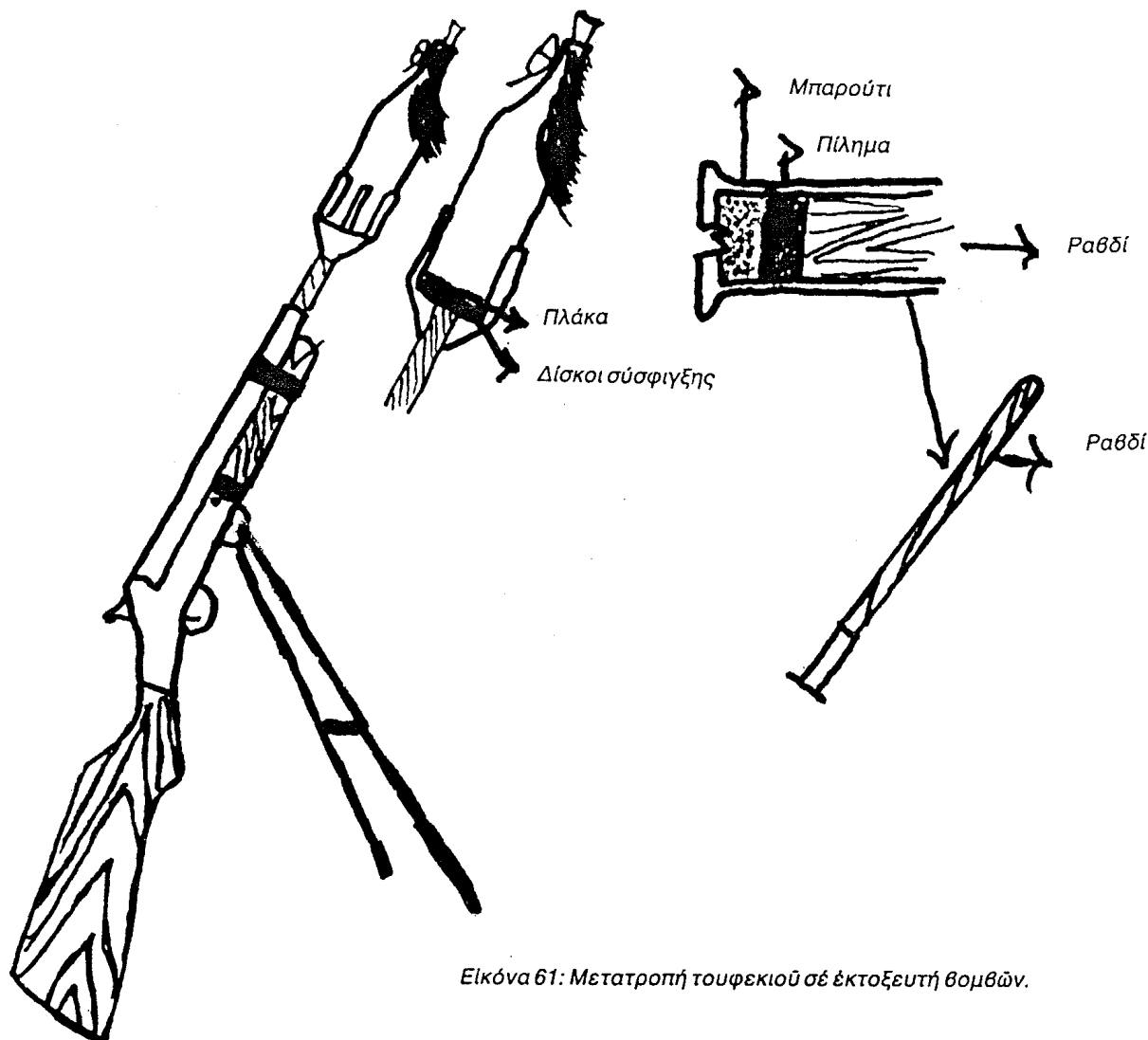

Εικόνα 61: Μετατροπή τουφεκιού σε έκτοξευτή βομβών.



## ● Σιγαστήρες

“Όπως ξέρουν σχεδόν όλοι, οί σιγαστήρες είναι παράνομοι ούσιαστικά σ' όλο τόν κόσμο, αλλά ένας άληθινός επαναστάτης πιστεύει πώς ή κυβέρνηση είναι παράνομη, καί άκολουθώντας αυτή τή λογική, δέν βλέπω κανένα λόγο νά αισθάνεται περιορισμένος από νόμους καμωμένους από παράνομα σώματα. Είναι πιό σημαντικό νά παίρνεις τά μέτρα σου όταν χρησιμοποιείς παράνομα όπλα παρά νά ψάχνεις νά βρεις λογική στίς άπαγορεύσεις. Οί σιγαστήρες έχουν μεγάλη χρησιμότητα στίς ένέδρες καί τά νυχτερινά σαμποτάζ, όπου ή επιτυχία όλόκληρης τής άποστολής εξαρτάται από τήν ήσυχία. Υπάρχουν πολλά είδη αύτοσχέδιων σιγαστήρων, πού θά τούς περιγράψω άργότερα σ' αύτό τό κεφάλαιο. Ό σιγαστήρας ενός πυροβόλου όπλου όρίζεται νομικά σαν «κάθε εξάρτημα πού μειώνει τόν ήχο τής έκρηξης ενός φορητού όπλου».

Τό πιό περίεργο μέ τούς διάφορους νόμους, είναι ό τρόπος μέ τόν όποιο επιβάλλονται. Άν σās συλλάβουν γιά κατοχή παράνομου σιγαστήρα (κακούργημα), δέν αντιμετώπιζετε κατηγορίες από τό FBI, αλλά από τό τμήμα καπνού καί οίνοπνευματωδών τής Έφορίας! Πράγμα θέβαια πολύ παράξενο.

Οί άρχές λειτουργίας τών σιγαστήρων διαφέρουν μέχρι ενός σημείου, ανάλογα μέ τόν τύπο του όπλου καί του σιγαστήρα πού χρησιμοποιείται, αλλά βασικά ή άρχή συμπιεσμένου άερίου είναι ή ίδια. Ό σιγαστήρας κατασκευάζεται μέ ένα θάλαμο – προέκταση πού θά κρατήσει καί θά διαμοιράσει τόν πεπιεσμένο άέρα πού άκολουθεί τή σφαίρα. Στά περισσότερα όπλα, ό πεπιεσμένος άέρας πού διαφεύγει είναι αύτός πού δημιουργεί τόν ήχο τής έκρηξης. Αύτή ή κατακράτηση καί διασκόρπιση του ήχου γίνονται μέ τή χρήση μιās σειράς από διαφράγματα, σέ συνδυασμό μέ άπορροφητικά υλικά πού σπάνε τή μεγάλη πίεση. Ό ήχος τών περισσότερων όπλων μικρού διαμερήματος (22,25, 32 κλπ) προέρχεται άπ' εύθείας από αύτόν τόν πεπιεσμένο άέρα. Παρ' όλ' αύτά, στά μεγαλύτερα όπλα μέ μεγαλύτερο διαμέτρημα, τό θορυβώδες άέριο ένώνεται μέ έναν άλλο θόρυβο, τό «ήχητικό μπούμ». Κάθε βλήμα πού κινείται μέ ταχύτητα μεγαλύτερη τών 340 μέτρων τό δευτερόλεπτο (ταχύτητα του ήχου) δημιουργεί ένα «ήχητικό μπούμ». Υπάρχουν συσκευές πού δέν λαμβάνουν ύπ' όψιν μόνο τόν πεπιεσμένο άέρα, αλλά καί ελαττώνουν τήν ταχύτητα τής σφαίρας σέ επίπεδο μικρότερο από τήν ταχύτητα του ήχου, γιά νά ξεφορτωθούν τό μπούμ. Αύτή ή ελάττωση τής ταχύτητας γίνεται μέ κάμποσους διαφορετικούς τρόπους. Ένας πού έχει άποδειχθεί άποτελεσματικός είναι νά ανοίξεις τρύπες στήν κάνη του όπλου, γιά νά «άφαιμάξεις» λίγη ένέργεια από τό όπλο. Μιά άλλη μέθοδος (πολύ άσφαλέστερη, γιανί μία τρύπα μπορεί νά καταστρέψει έντελώς ένα

όπλο) είναι νά ξαναγεμίσεις τούς κάλυκες γιά νά έχουν μικρότερη ταχύτητα. Η τελευταία μέθοδος γιά τήν ελάττωση τής ταχύτητας του βλήματος κάτω από τήν ταχύτητα του ήχου είναι νά τό έξαναγκάσεις νά περάσει μέσα από μία ήμιστερεά ύλη. Αυτό πρέπει νά γίνεται μέ τή μεγαλύτερη προσοχή καί επιδεξιότητα.

Η πρόσφατη δημοτικότητα τών κατασκοπικών ταινιών έχει δώσει στους σιγαστήρες μία φήμη πού δέν τήν αξίζουν. Από τότε πού ψηφίστηκε ό Έθνικός Νόμος περί Πυροβόλων Όπλων του 1934, δέν έγιναν πιά πειράματα από πολίτες πάνω στους σιγαστήρες, κι έτσι οί τύποι τών σιγαστήρων πού άπαγορεύονται σήμερα είναι βασικά οί ίδιοι πού χρησιμοποιούνταν στή δεκαετία του 1930. Αυτό είναι μάλλον μεγάλο μειονέκτημα, γιανί εκείνες οί συσκευές ήταν μεγάλες καί άβολες. Οί τύποι τών σιγαστήρων πού χρησιμοποιεί ό Τζέιμς Μπόντ καί άλλοι υπερπράκτορες είναι φυσιολογικά άδύνατον νά υπάρχουν, λόγω του μεγέθους τους.

Υπάρχουν κι άλλα μειονεκτήματα στους σιγαστήρες πού κάνουν τή χρήση τους καθόλου πρακτική γιά ώρισμένα όπλα. Γιά παράδειγμα, τό πιστόλι λούγκερ λειτουργεί μέ τήν άρχή τής όπισθοδρόμησης, καί θάζοντας ένα βαρύ σιγαστήρα στήν άκρη τής κάννης, θά δυσκολέσετε τή λειτουργία του όπλου, γιανί ή κάννη θά ναι πολύ βαριά γιά όπισθοδρόμηση. Ένα άλλο παράδειγμα τής έλλειψης πρακτικότητας μερικών σιγαστήρων είναι ή περίπτωση τών όπλων πού λειτουργούν μέ άέριο, όπλου ή κάννη γεμίζει τρύπες ή θραχύνεται γιά νά άπελευθερωθεί ό πεπιεσμένος άέρας. Καί μπορεί νά συμβεί νά άπελευθερώνεται τό άέριο μέ μικρή ή καθόλου πίεση, έτσι πού νά μή φεύγει ή σφαίρα.

### Πώς νά φτιάξετε ένα σιγαστήρα γιά πιστόλι.

Άν έπρεπε κανείς νά εφαρμόσει ένα σιγαστήρα σ' ένα αύτόματο όπλο, θάπρεπε νά ναι ιδιαίτερα προσεκτικός, γιανί τό άπορροφητικό υλικό πού χρησιμοποιείται δέν είναι κατασκευασμένο γιά νά άντέξει τή θερμότητα μιās συνεχούς ριπής από σφαίρες αύτόματου όπλου. Όλοι αύτοί οί παράγοντες πρέπει νά λαμβάνονται ύπ' όψιν προτου κατασκευασθεί μία τέτοια συσκευή. Παρακάτω υπάρχουν εικόνες καί περιγραφές μερικών βασικών σιγαστήρων πυροβόλων όπλων, αλλά πρέπει νά επαναλάβω τήν άναγκαιότητα γιά προσοχή, όχι μόνο γιά πιθανά νομικά προβλήματα αλλά καί γιανί αν δέν ξέρεις τί κάνεις υπάρχουν πολύ μεγάλες πιθανότητες νά τινάξεις τά μυαλά σου στόν άέρα.

Στήν εικόνα 62 φαίνεται ένα αύτοφορτιζόμενο 22άρι πιστόλι στρατιωτικής χρήσης. Τό περίβλημα τής κάννης έχει άφαιρεθεί καί ή κάννη έχει άπομείνει μέ τό ελάχιστο πάχος της. Έχουν ανοιχτεί τέσσερις σειρές από έντεκα τρύπες γιά νά επιτρέπουν στά πεπιεσμένα άέρια νά διαφεύγουν, κάνοντας τό όπλο σι-

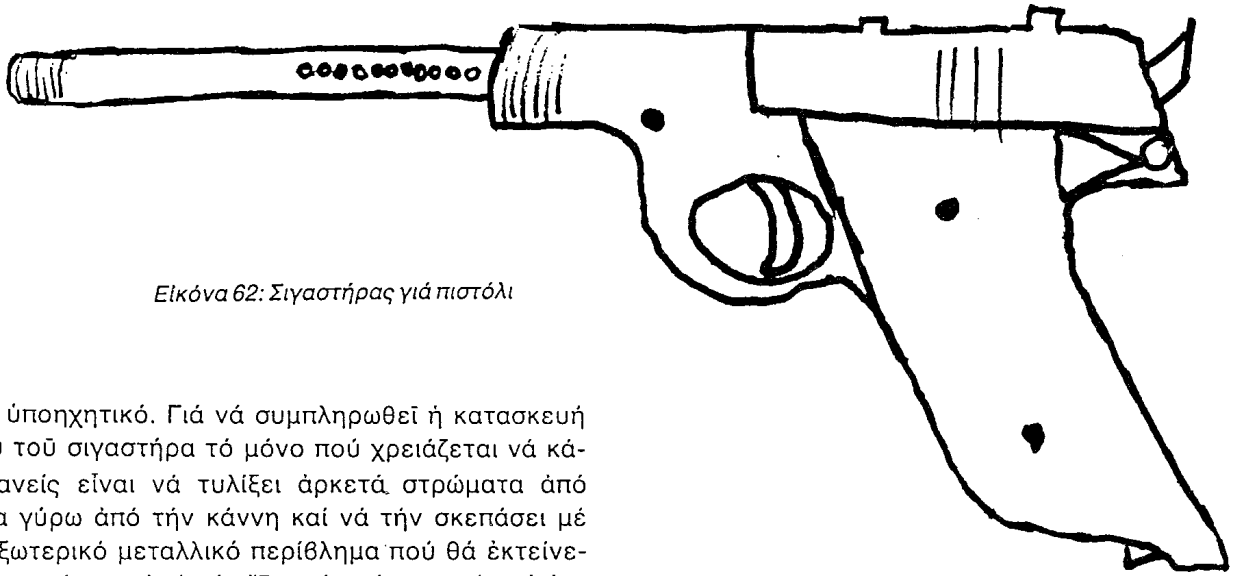

Εικόνα 62: Σιγαστήρας για πιστόλι

γανό, ύποπληκτικό. Για νά συμπληρωθεί ή κατασκευή αούτου του σιγαστήρα τό μόνο πού χρειάζεται νά κάνει κανείς είναι νά τυλίξει αρκετά στρώματα από σύρμα γύρω από τήν κάννη καί νά τήν σκεπάσει μέ ένα έξωτερικό μεταλλικό περίβλημα πού θά εκτείνεται περισσότερο από τήν ίδια τήν κάννη πρός τά εμπρός. Αύτή ή προέκταση μπροστά από τήν κάννη φορτώνεται μέ ροδέλλες δεμένες μέ τό ίδιο σύρμα καί τελικά καλύπτεται μέ μία βιδωτή μεταλλική ροδέλλα. Αύτός ό σιγαστήρας κάνει ένα όπλο μέ διάμετρο 22 νά άντηχεί σαν άεροβόλο! Στίς επόμενες δύο σελίδες έχω σχεδιάσει ένα εξαιρετικά άπλό σιγαστήρα πού μπορεί νά χρησιμοποιηθεί μέ όπλα αυτόματα καί ήμιαυτόματα. Τό «Α» είναι ένα όπλοπολυβόλο Thompson μέ τόν σιγαστήρα συνδεδεμένο καί τό «Γ» είναι τό όπλοπολυβόλο Μ-3 μέ τόν σιγαστήρα συνδεδεμένο. Τό «Β» είναι μία εγκάρσια τομή του σιγαστήρα του Thompson, πού εφαρμόζεται επίσης καί στό Μ-3.

Στό διάγραμμα Β βλέπετε ότι ό σιγαστήρας λειτουργεί μέ μεγάλη όμοιότητα πρός τόν σιγαστήρα του αυτοφορτιζόμενου 22αριου της εικόνας 62. Κατασκευάζεται από δύο σωλήνες, ένα μεγάλο όπίσθιο καί ένα μικρότερο εμπρόσθιο πού ενώνονται στή μέση μέ συνδετικό σωλήνα. Ό μεγαλύτερος πίσω σωλήνας περιβάλλει τήν κάννη πού έχει τέσσερεις σειρές από τέσσερεις τρύπες. Γύρω από τήν κάννη υπάρχουν κάμποσα στρώματα από μπρούτζινα σύρματα κοσκινοειδώς καί από πάνω ό μεγάλος μεταλλικός σωλήνας. Ό μικρότερος συνδεδεμένος μπροστινός σωλήνας περιέχει 250 συρματοδεμένες ροδέλλες μέ μία βιδωτή ροδέλλα στήν άκρη πού συγκρατεί τίς άλλες. Οι ροδέλλες πρέπει νά έχουν αρκετά μεγάλο άνοιγμα καί νά ναι τοποθετημένες εύθύγραμμα, έτσι πού νά περνάει ή σφαίρα από μέσα τους χωρίς νά τίς άγγίζει. Γενικός κανόνας για τήν κατασκευή σιγαστήρων, είναι ότι δέν συνιστάται νά άγγίζει ή σφαίρα κανένα μέρος του σιγαστήρα. Παρ' όλ' αυτά, μερικοί ύπερηχητικοί σιγαστήρες τό άπαιτούν. Ό τύπος αυτός του σιγαστήρα λειτουργεί καλά, αν χρησιμοποιηθεί μέ όπλα πού δέχονται σφαίρες τών 45 ACP πού έχουν ταχύτητα μικρότερη του ήχου καί δέν χρειάζεται νά μειωθεί.

Οί περισσότερες πολιτείες έχουν άυστηρούς κανονισμούς για τήν κατοχή όπλοπολυβόλων, άκόμα καί τών πιό μικρών, γι' αυτό καλύτερα νά εξετάσετε τό θέμα άπ' όλες τίς πλευρές προτου σας χώσουν στή φυλακή.

### Πώς νά κατασκευάσετε ένα σιγαστήρα για όπλοπολυβόλο.

Ό Βιετκόγκ έχουν δημιουργήσει τήν παρακάτω παραλλαγή για σιγαστήρες όπλοπολυβόλων για τίς μάχες τους, καί μάλιστα μία πολύ άποτελεσματικότερη καί άπλή στήν κατασκευή της. Ό πρώτος καί μεγαλύτερος σωλήνας (160 χιλιοστά μάκρος καί 40 χιλ. διάμετρος) καλύπτεται μέ μπρούτζινο κοσκινοειδές σύρμα (όπως καί στήν εικόνα 63, μόνο πού έχουν προσθέσει μπαμπάκι βουτηγμένο στό λάδι) καί κατόπιν στερεώνεται στήν κάννη του όπλου. Αυτό τό λαδωμένο μπαμπάκι χρησιμεύει σαν ψυκτικό, πού είναι πολύ άπαραίτητο όσον άφορά τά αυτόματα όπλα σε κατάσταση μάχης. Ό δεύτερος καί μικρότερος σωλήνας (μήκος 170 χιλ. καί διάμετρος 30 χιλ.) παραγемίζεται μέ ένα ρολό από μπρούτζινο κοσκινοειδές σύρμα πού είναι πολύ πιό άπλό από τίς ροδέλλες. Ό σιγαστήρας είναι άποτελεσματικός κατά τά 70 τοίς εκατό περίπου, πού σημαίνει ότι τό όπλο δέν άκούγεται πέρα από τά 300 ή 400 μέτρα, πού είναι ένα άχτύπητο πλεονέκτημα για έναν άντάρτη.

Υπάρχουν πολλοί ίσχυρισμοί για αυτοσχέδιους σιγαστήρες, αλλά μέχρι τώρα δέν έχω κάνει κανένα πείραμα σχετικά ούτε έχω δοκιμάσει κανένα τους, αλλά πολλοί μοιάζουν νάχουν κάποιο βαθμό άποτελεσματικότητας.

1) Πάρτε ένα κομμάτι σωλήνα καί γεμίστε τον μέ πώματα μπουκαλιών, στά όποια έχετε χαράξει ένα «X» στή μέση κι έχετε λυγίσει τά φύλλα πού σχηματί-

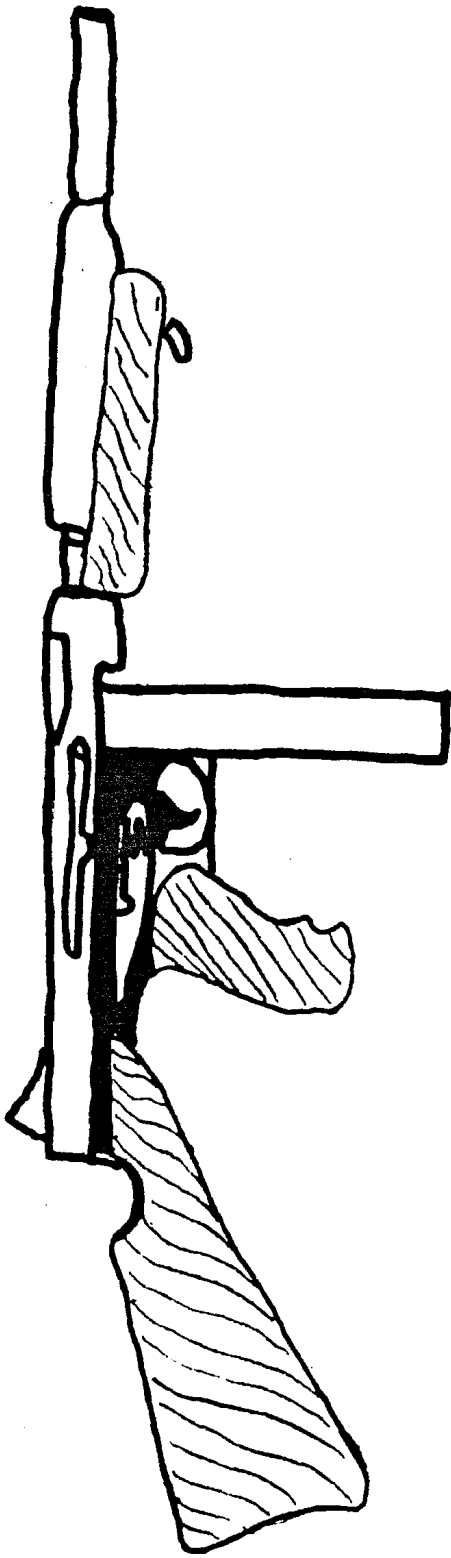

Εικόνα 63: Ημισυτόματο «Τόμπσον» (Thompson) με σιγαστήρα.

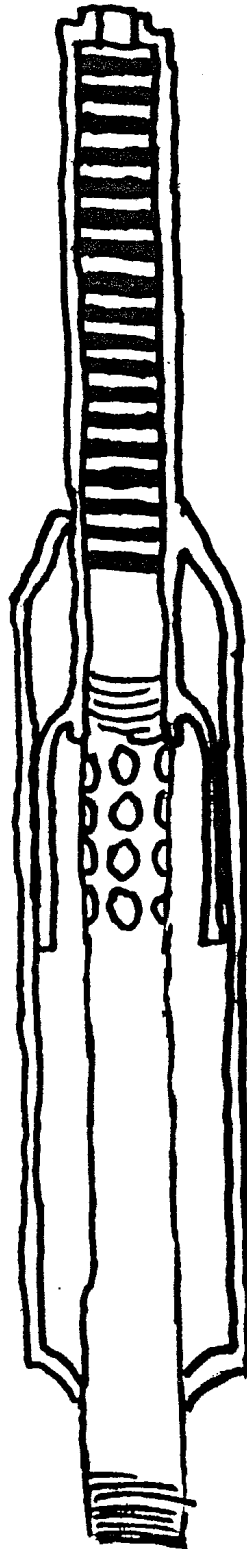

Εικόνα 64: Έγκάρσια τομή του σιγαστήρα του ημισυτόματου Thompson.

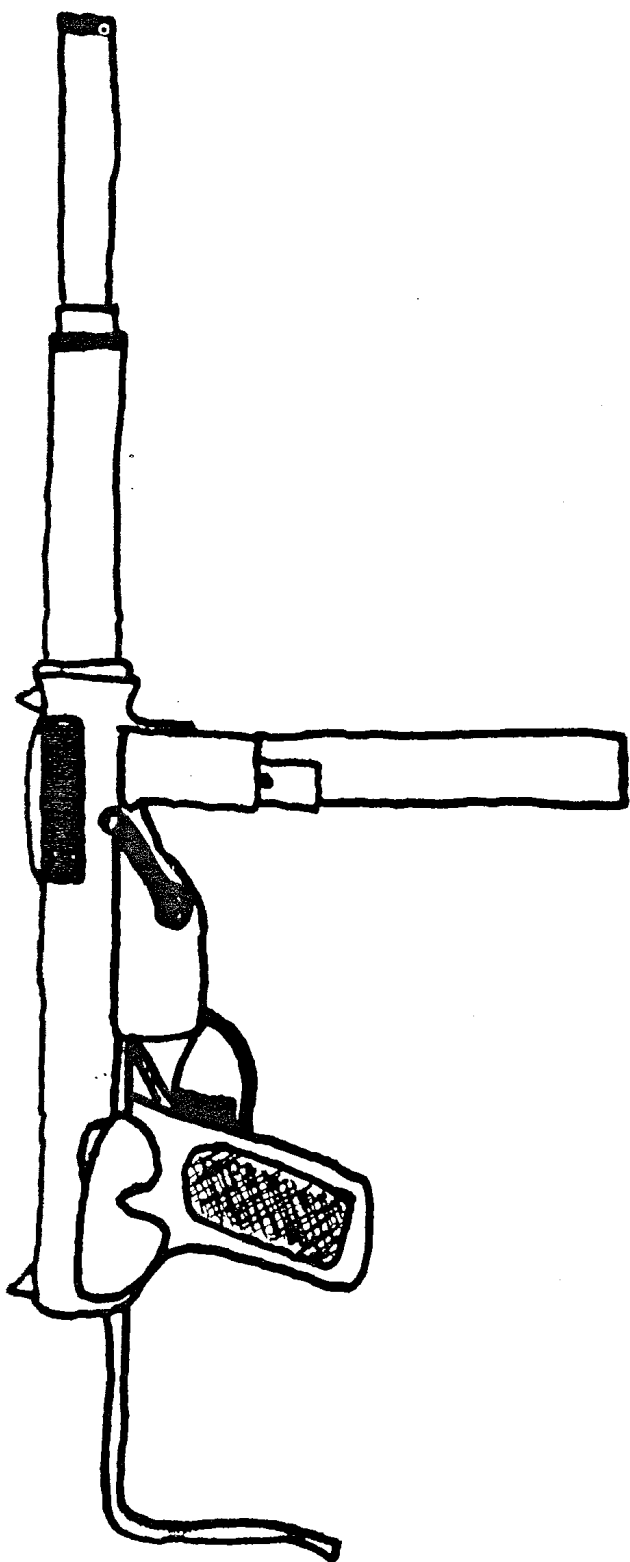

Εικόνα 65: Ήμιαυτόματο Μ-3 με σιγαστήρα.

ζονται προς τὰ πίσω, ὥστε νά δημιουργηθεῖ ἓνα μικρό τριγωνικό ἄνοιγμα γιὰ νά περνάει ἡ σφαῖρα.

2) Παίρνετε τή «θηλή» ἑνός μπιμπερόν, χαράζετε ἓνα Χ στήν κορυφή της καί τήν ἐφαρμόζετε στήν ἄκρη τῆς κάννης. Θά μειωθεῖ ὑποτίθεται ὁ κρότος τῆς πιστολιάς, ἀλλά αὐτός ὁ τύπος κάνει μόνο γιὰ μία πιστολιά.

3) Ἐνας ἀποτελεσματικός σιγαστήρας ἔχει κατασκευαστεῖ μέ μία σειρά ροδέλλες περασμένες σ' ἓνα σωλήνα συγκολλήσεως καί σκεπασμένες μ' ἓνα ἐξωτερικό περίβλημα.

4) Λένε ὅτι ἓνα μπαλόني περασμένο πάνω ἀπό ἓνα συρμάτινο πλαίσιο σέ σχῆμα αὐγοδάρτη εἶναι καλό γιὰ μία πιστολιά.

### ● Τόξα καί βέλη

Ἐνα τόξο μέ βέλος ἔχει ἀποδειχτεῖ ἀποτελεσματικό ἀκόμα καί σήμερα, παρ' ὅλη τήν ὑπερτεχνολογία. Τό μεγάλο πλεονέκτημα τοῦ τόξου εἶναι ἡ ἡσυχία. Μπορεῖ κανεῖς νά σκοτώσει σέ ἐνέδρα χωρίς νά τόν ἀκούσουν, οὔτε νά τόν δοῦν. Ἐνα μακρύ, ἴσιο τόξο εἶναι μεγάλο καί ὄγκωδες, γι' αὐτό καλύτερα νά χρησιμοποιεῖτε μία «βαλίστρα» (βλέπε εικόνα 66) ἂν πρόκειται νά χρησιμοποιήσετε κάποιο εἶδος τόξου. Μπορεῖτε νά τήν ἀγοράσετε σέ κατάστημα ἀθλητικῶν εἰδῶν ἢ μέ τό ταχυδρομεῖο, ἂν καί οἱ βαλίστρες ἀπαγορεύονται γιὰ τό κυνήγι σέ πολλές πολιτείες. Μία βαλίστρα δέν εἶναι παιχνίδι. Εἶναι θανατηφόρο ὄπλο καί πρέπει νά ἔχει τόν ἴδιο σεβασμό μ' ἓνα πυροβόλο ὄπλο. Πάντα νά βγάζετε τή χορδή μετά τή χρήση. Ἄν εἶναι ξύλινο τό τόξο, νά τό φυλάτε σέ ξερό μέρος γιὰ ν' ἀποφύγετε τή στρέβλωση. Νά ἐξετάζετε ὅλα τὰ βέλη προτοῦ τὰ ἀγοράσετε μήπως εἶναι στρεβλωμένα. Αὐτό γίνεται «στοχεύοντάς» τα, δηλαδή κυττώντας τα ἀπό τό πίσω μέρος μέ τὰ φτερά πρὸς τὰ ἐμπρός γιὰ νά δεῖτε ἂν ὑπάρχει καμιά καμπύλη.

Ἡ βαλίστρα πού εἰκονίζεται στήν εικόνα 66 εἶναι πολύ καλή, ἂν καί ὑπάρχουν καί ἄλλες δυνατότερες. Μπορεῖ νά διαπεράσει ἓνα χοντρό τηλεφωνικό κατὰ-λογο στά 25 μέτρα. Μία προειδοποίηση γιὰ τή χρήση

#### CROSSBOW

Outfit  
\$29.95



USE 30 DAYS  
AT OUR RISK!

CROSSBOW SHOOTING—the exciting modern sport. Kill game, do backyard target shooting, even crossbow fishing! Powerful 80 lb. thrust shoots arrows "like bullets". Easy pull. Aims like a rifle, has adjustable open and peep sights.  
**POWERFUL—SILENT—ACCURATE**  
Handsome, polished hardwood stock. Steel trigger. Aluminum bow. Automatic safety lock. Simple instructions. Ready to use. Crossbow plus leather quiver. 1 hunting, 2 target arrows and fishing harpoon. Only \$29.95 plus \$1.75 postage and handling. C.O.D.'s require \$3 deposit. **SHOOT 30 DAYS IF NOT SATISFIED RETURN FOR A FULL REFUND! ORDER TODAY!** Midwest Crossbow Co. XB-8601 9043 S. Western, Chicago 60620.

Εικόνα 66: Βαλίστρα (Crossbow)

του τόξου και του βέλους: Πρέπει να εξασκηθείτε προσεκτικά προτού δοκιμάσετε να τα χρησιμοποιήσετε σαν όπλα. Η τοξοβολία είναι μια επιδεξιότητα που μαθαίνεται, και είναι πιά δύσκολη από την όπλοβολία. "Αν και δεν χρειάζεται να ν' άνησυχείτε για το «κλώτσημα» σ' ένα τόξο, πρέπει να άνησυχείτε για τους καρπούς σας. Έχω δει ένα τύπο που έγδαρε όλο το δέρμα του κάτω μέρους του χεριού του με μιά άπρόσεχτη ριζιά.

Τό φάιμπεργκλας είναι καλύτερο από τό ξύλο γιατί δεν στρεβλώνει. Πάρτε ένα τόξο με «τράβηγμα» μεγαλύτερο από 25 κιλά, γιατί τό μικρότερο είναι μόνο για εξάσκηση τοξοβολίας με στόχους. Τά βέλη έχουν πολλών ειδών «μύτες». Νά τούς βάζετε κυνηγετικές.

## ● Χημικά και άέρια.

«Είδα τό πτώμα της κόρης μου της Άνί άπανθρακωμένο και τά γεννητικά της όργανα διαμελισμένα και σκορπισμένα από την γαλλική άστυνομία μετά τόν θάνατό της».

Άντονέν Άρτώ, Άνθολογία του Άρτώ.

«Η ανάπτυξη των δακρυγόνων αερίων ύπήρξε ένα μεγάλο βήμα προς τά εμπρός στην ιστορία του πολιτισμού».

Robert Reynolds, (Πρόεδρος των Όμοσπονδιακών Έργαστηρίων, ό μεγαλύτερος κατασκευαστής δακρυγόνων στον κόσμο).

Μόλις ξαναδιάβασα ένα βιβλιαράκι για τά μή θανατηφόρα άστυνομικά όπλα για τόν έλεγχο των έκδηλώσεων του όχλου, και όπως και τίς προηγούμενες φορές μου την έδωσε! Η άστυνομία κάθεται στα κάρβουνα με την πρόσφατη αύξηση των διαδηλώσεων και ταραχών. Έχουν ξοδέψει άπίστευτα ποσά για κάθε τύπο όπλου για τόν έλεγχο τους. Έχουν μιά μηχανή που μπορεί να όδηγηθεί σε μιά περιοχή ταραχών και σε μερικά λεπτά να γεμίσει μιά περιοχή δέκα τετραγώνων, σε ύψος έναμιση μέτρο, μ' έναν όχι δηλητηριώδη χρωματιστό άφρό. Ό άφρός έμποδίζει την κίνηση των διαδηλωτών και τό χρώμα θά τούς προδώσει άργότερα στις συλλήψεις. Η άστυνομία έχει άναπτύξει κι ένα ακόμα πιά τρομακτικό όπλο: Άποτελείται από ένα φορητό μ' ένα μέγανω στήν κορυφή που όδηγείται στην περιοχή ταραχών. Από αυτό εκπέμπεται ένας ύψηλης συχνότητας ήχος, σαν της σιωπηλής σφυρίχτρας για σκύλους. Αύτός ό ήχος δεν ακούγεται, αλλά καταφέρνει να μπερδέψει τόν έγκέφαλο και να κάνει τούς διαδηλωτές άνικανους να σκεφτούν και να κινηθούν. Άν και τό άποτέλεσμα δεν είναι μόνιμο, είναι πάντως τρομακτικό. Άλλά ό τομέας όπου αυτοί οι έπιστήμονες της άστυνομίας έχουν κάνει τή μεγαλύτερη πρόοδο, είναι τά χημικά

και τά άέρια. Δεν άρκοονται σε μή δηλητηριώδη χημικά, αλλά χρησιμοποιούν και άέρια που σακατεύουν τόν κόσμο για τά καλά. Τό μόνο παρήγορο είναι ότι αυτά τά άέρια δεν είναι δύσκολο να κατασκευασθούν, και είναι προσιτά σε όλους, αν και ή κατοχή τους είναι παράνομη στις περισσότερες πολιτείες.

Τά πιά άπλά χημικά μέσα είναι τό πιπέρι και ή σκόνη της μουστάρδας. Και τά δυό λειτουργούν καλά σε μικρές άποστάσεις. Άν ριχτούν στα μάτια ή ρουφηχτούν από τή μύτη προκαλούν σύγχιση, παροδική τύφλωση και φοβερό άίσθημα καούρας στην άναπνευστική όδό. Τό μεγάλο μειονέκτημα στο πιπέρι και τή σκόνη μουστάρδας είναι ό τρόπος που θά τά ριξεις. Στις έπόμενες σελίδες ύπάρχει μιά μέθοδος για την παραγωγή άποτελεσματικών δακρυγόνων που έχουν πολύ μεγαλύτερη άποδοτικότητα από τό πιπέρι και τή μουστάρδα.

Πολλές πολιτείες έχουν κηρύξει την κατοχή των δακρυγόνων παράνομη, αλλά ένα είδος αερίου με πιπέρι είναι διαθέσιμο σε μικρά δοχεία με σχήμα μολυβιού, που κοστίζουν συνήθως κάτω από 5 δολάρια και λειτουργούν πολύ καλά, ιδιαίτερα σε κλειστούς χώρους. Ένα άπ' εύθείας ψέκασμα με μιά τέτοια συσκευή προκαλεί την τέλεια άνικανότητα κάποιου. Τά βρίσκετε στα περισσότερα καταστήματα μαγικών τρύκ, ιδίως γύρω από την Τάιμς Σκουέαρ, στην Νέα Υόρκη.

## Πώς να φτιάξετε δακρυγόνα στο ύπόγειό σας.

Η μέθοδος κατασκευής δακρυγόνου είναι τόσο άπλή, που μπορεί να την εκτελέσει ό καθένας. Δυό πράγματα που πρέπει να θυμάστε είναι ή προσοχή και ή προφύλαξη. Θά χρειαστείτε κάμποσα έφόδια, αλλά, όπως και τίς χημικές ύλες, θά τά βρείτε σε κάθε κατάσταση ειδών χόμπυ ή άποθήκες σπιτικών χημικών ύλών. Άν δεν έχετε ακόμα μιά μάσκα αερίων (άντιασφυξιόγνο) να πάτε να αγοράσετε. Τίς πουλάνε στα καταστήματα στρατιωτικών και ναυτικών ειδών κάτω από δέκα δολάρια. Παρακάτω ό κατάλογος των άπαιτητών ύλικών:

- 1) Δακτυλιοειδής βάση
- 2) Καμινέτο οίνοπνεύματος
- 3) Φιάλη (300 ml)
- 4) Σφιγκτήρας
- 5) Λαστιχένιο πώμα
- 6) Γυάλινος σωλήνας
- 7) Βάση του σφιγκτήρα
- 8) Λαστιχένιος σωλήνας
- 9) Συμπυκνωτής
- 10) Λαστιχένιος σωλήνας
- 11) Δακτυλιοειδής βάση
- 12) Σφιγκτήρας και βάση σφιγκτήρα
- 13) Λαστιχένιος σωλήνας
- 14) Λαστιχένιος σωλήνας

- 15) Γυάλινος σωλήνας
- 16) Λαστιχένιο πώμα
- 17) Μπουκάλι συλλογής
- 18) Γυάλινος σωλήνας
- 19) Λαστιχένιος σωλήνας
- 20) Γυάλινος σωλήνας
- 21) Λαστιχένιο πώμα
- 22) Μπουκάλι παγιδεύσεως αέρος
- 23) Γυάλινος σωλήνας
- 24) Λαστιχένιος σωλήνας
- 25) Γυάλινος σωλήνας
- 26) Κύπελλο (300 ml)

#### Μέθοδος παρασκευής δακρυγόνου:

- 1) Νά δουλεύετε σέ γκαράζ ή σέ άνοιχτό χώρο άν γίνεται, όχι σέ κουζίνα.
- 2) Άνακατέψτε δέκα μέρη γλυκερίνης μέ δύο μέρη διθεικού νατρίου στην φιάλη (No 3) και θερμάνετε. Μή γεμίζετε τή φιάλη πάνω από τό ένα τρίτο γιατί τό μίγμα άφρίζει μόλις θερμανθει. Άμα άρχισει τό άφρισμα, ρυθμίστε τή φωτιά.
- 3) Μόλις δείτε ότι δέν σχηματίζεται πιά δακρυγόνο άέριο και άρχίζουν νά σχηματίζονται στερεά στή φιάλη παραγωγής (No 3) ή ένα καφέ ύπόλειμμα στον σωλήνα (No 6), άπομακρύνετε τή φωτιά, **φορώντας τή μάσκα σας** και χύστε τά ύπολείμματα τής φιάλης. Πρέπει νά τά χύσετε έξω. **Μήν τά χύσετε στό νεροχύτη ή στην τουαλέτα.**
- 4) Άπομακρύνετε τό μπουκάλι συλλογής (No 17) και κλείστε το μέ πώμα άμέσως. Αυτό πού μαζέψατε εκεί μέσα είναι δακρυγόνο.
- 5) Μή δοκιμάσετε νά φτιάξετε πάνω από 85 γραμμάρια τή φορά.
- 6) Νά σιγουρεύεστε ότι όλες οι συνδέσεις είναι σφιχτές.

#### Μέθοδος τοποθέτησης τών οργάνων:

- 1) Οι μεταλλικές δακτυλοειδείς βάσεις (1 και 11) τοποθετούνται στην επιφάνεια έργασίας.
- 2) Ο σφιγκτήρας και ή βάση του (4 και 7) τοποθετούνται στή δακτυλοειδή βάση (1)
- 3) Ο σφιγκτήρας και ή βάση του (12) τοποθετούνται στή βάση (11).
- 4) Η φιάλη παραγωγής (3) τοποθετείται στον σφιγκτήρα (4).
- 5) Δυό κομμάτια λαστιχένιου σωλήνα (10 και 13) συνδέονται στον συμπυκνωτή (9)
- 6) Ο συμπυκνωτής (9) τοποθετείται στον σφιγκτήρα (12)
- 7) Ένα τμήμα γυάλινου σωλήνα (6) τοποθετείται στό λαστιχένιο πώμα (5)
- 8) Τμήματα γυάλινου σωλήνα (15 και 18) τοποθετούνται στό λαστιχένιο πώμα (16)

- 9) Τμήματα γυάλινου σωλήνα (20 και 23) τοποθετούνται στό λαστιχένιο πώμα (21)
  - 10) Τό λαστιχένιο πώμα (5) τοποθετείται στό στόμιο του φιάλης παραγωγής (3)
  - 11) Τό λαστιχένιο πώμα (16) τοποθετείται στό στόμιο του μπουκαλιού συλλογής (17)
  - 12) Τό λαστιχένιο πώμα (21) τοποθετείται στό στόμιο του μπουκαλιού παγιδεύσεως αέρος (22)
  - 13) Συνδέστε τον γυάλινο σωλήνα (6) μέ τον συμπυκνωτή (9) και μέ τον λαστιχένιο σωλήνα (8)
  - 14) Συνδέστε τον συμπυκνωτή (9) μέ τον γυάλινο σωλήνα (15) και τον λαστιχένιο σωλήνα (14)
  - 15) Συνδέστε τον γυάλινο σωλήνα (18) μέ τον γυάλινο σωλήνα (20) και τον λαστιχένιο σωλήνα (19)
  - 16) Συνδέστε τον γυάλινο σωλήνα (23) μέ τον γυάλινο σωλήνα (25) και τον λαστιχένιο σωλήνα (24).
  - 17) Συνδέστε τον λαστιχένιο σωλήνα (13) μέ μία θρύση.
  - 18) Βάλτε τήν άκρη του λαστιχένιου σωλήνα (10) σ' ένα νεροχύτη ή άποχέτευση.
  - 19) Γεμίστε τό κύπελλο (26) κατά τά τρία τέταρτα μέ νερό και βάλτε τό γυάλινο σωλήνα (25) στό νερό.
  - 20) Βάλτε τά ύλικά στή φιάλη παραγωγής (3).
  - 21) Άνοιξτε τό νερό στον λαστιχένιο σωλήνα (13)
  - 22) Άνάψτε τό φυτίλι στό καμινέτο οίνοπνεύματος (2) και βάλτε το κάτω από τή φιάλη παραγωγής. (3).
- Η καλύτερη μέθοδος για νά θέσετε τό δακρυγόνο σέ δράση είναι νά τό βάλετε ύπό πίεση σ' ένα γυάλινο φιαλίδιο ή μπουκάλι. Μετά ρίξτε τό μπουκάλι στό στόχο πού θέλετε. Τό γυαλί θά σπάσει μέ τό χτύπημα και θ' αφήσει τό δακρυγόνο νά διαφύγει. Έχουν δοκιμαστεί κι άλλες πετυχημένες μέθοδοι, όπως συμπίεση σ' ένα βαποριζατέρ, φιάλη άεροζόλ, μπουκάλι σόδας μέ ψεκαστήρα και τά λοιπά.

#### Άμυνα και θεραπεία κατά τών αερίων

Τό πρόβλημα μέ τά άέρια (έπιθετικά) είναι ότι είναι πολύ εύκολη ή άμυνα έναντίον τους και είναι πολύ πιθανόν ότι αυτοί πού πρόκειται νά τούς τά ρίξει έχουν πάρει τά μέτρα τους. Σ' αυτό τό σημείο του άγώνα, κάθε άντάρτης τών πόλεων ή τής ύπαίθρου πρέπει νά έχει μία μάσκα αερίων. Όλοι πρέπει νά καταλαβαίνουν τήν άπλή διαδικασία για τή θεραπεία τών θυμάτων τών αερίων. Όλοι πρέπει νά μπορούν νά ξεχωρίσουν τον τύπο τών αερίων πού χρησιμοποιήθηκαν έναντίον τους, για νά άποφασίσουν τή μέθοδο θεραπείας και τήν κρισιμότητα τής κατάστασης. Αυτούς τούς παράγοντες θά αναπτύξω στις επόμενες σελίδες.

Υπάρχουν πέντε μορφές αερίων πού χρησιμοποιούνται από τήν άστυνομία μέχρι τώρα, και οι άποτελεσματικές μορφές άμυνας ποικίλουν. Μία άμυνα έναντίον του ενός μπορεί νά προκαλέσει πιά άσχημες συνέπειες άμα χρησιμοποιηθει έναντίον ενός άλλ-

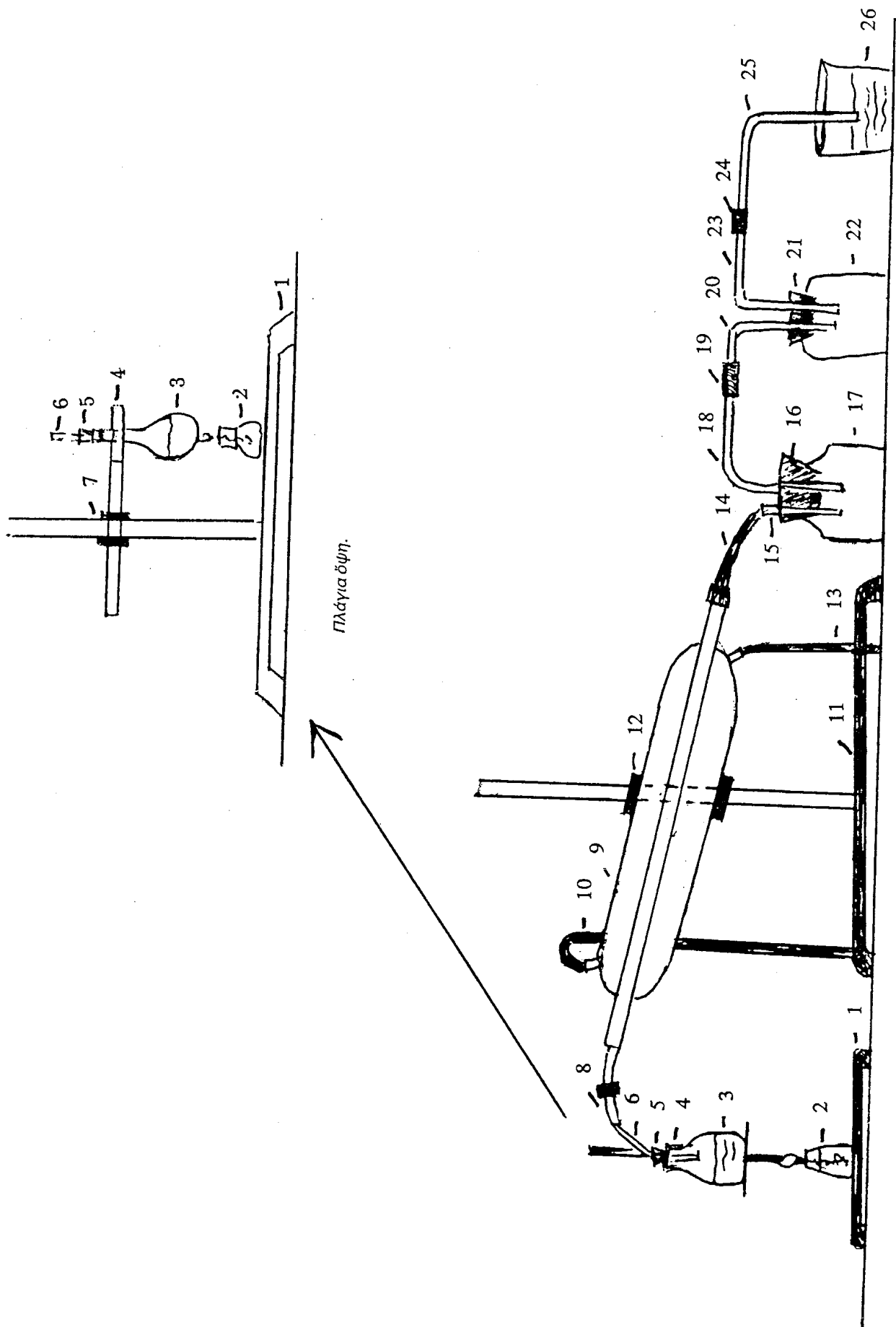

Εικόνα 67: Σέτ ὀργάνων γιὰ τὴν κατασκευὴ δακρυγόνου ἀερίου.



λου. Αυτό συμβαίνει με την βαζελίνη. Η βαζελίνη καταπολεμά καλά το Mace\*, πού είναι υγρό, αλλά κάνει τὰ αέρια νά προσκολλώνται στό δέρμα καί προκαλεί σοβαρότερα καψίματα.

Η αστυνομία χρησιμοποιεί καί κουτιά πού δέν σκάνε άμα χτυπήσουν στό έδαφος, αλλά άφου τὰ σηκώσει κανείς μετά από τήν άρχική πρόσκρουση. Αυτό κάνει νά άνατιναχτεί τό άέριο κατ' ευθείαν στά μουτρα κάποιου. "Αν καί ή λαστιχένια μάσκα άερίων σέ προστατεύει καλά ένάντια στά περισσότερα άέρια, είναι άχρηστη καί άκόμα επικίνδυνη όταν χρησιμοποιηθούν άέρια ναυτίας. Βρεμένες χαρτοπετσέτες καί χειρουργικές μάσκες μπορούν νά χρησιμοποιηθούν για νά διευκολύνουν τὰ προβλήματα με τήν άναπνοή, αλλά κι αυτά είναι άχρηστα με τὰ άέρια ναυτίας. Γι' αυτό ή πιό σημαντική φροντίδα πρίν από τή θεραπεία ένός θύματος άερίων ή χημικών είναι νά ξεχωρίσετε τόν τύπο του άερίου ή χημικού πού χρησιμοποιήθηκε.

**Δακρυγόνο CS:** Αυτό τό άέριο είναι μοιρασμένο σέ κουτιά διαφόρων μεγεθών, πλαστικές χειροβομβίδες καί μηχανές όμίχλης καί μπορεί νά ψεκαστεί από έλικόπτερο σέ μίαν όλόκληρη περιοχή. "Αν σάς χτυπήσουν με τέτοιο άέριο, θά πάθετε βήχα, θά τρέχουν ή μύτη καί τὰ μάτια, θά καίνε τὰ μάτια, θά κοκκινίσουν τὰ έκτεθειμένα μέλη, θά πάθετε ναυτία καί σέ μερικές περιπτώσεις ζαλάδα. Για νά άνακουφίσετε τὰ μάτια πού καίνε καί τρέχουν, πλύντε τα με ένα μέρος βορικό όξύ καί τρία μέρη νερό. "Αν δέν υπάρχει βορικό όξύ, πλύνετε με καθαρό νερό τής βρύσης. Οι καθιερωμένες σταγόνες για τὰ μάτια μπορούν νά χρησιμοποιηθούν άποτελεσματικά. Τό έπόμενο βήμα στή θεραπεία του άερίου CS είναι νά άπομακρύνετε τό ίδιο τό άέριο από τό δέρμα σας. Αυτό γίνεται άμα άλείψετε τὰ άκάλυπτα μέρη του δέρματός σας με λάδι μηχανής. "Αν δέν υπάρχει, χρησιμοποιείστε νερό, αλλά άμέσως άφου άλείψετε τό νερό, σκουπίστε όλη τήν άκάλυπτη περιοχή, εκτός από τὰ μάτια, με οινόπνευμα. Θά άνακουφίσει τό κάψιμο καί θά τό άντικαταστήσει μ' ένα αίσθημα δροσιάς. "Αν δέν βάλετε οινόπνευμα, ό έρεθισμός καί τό κάψιμο μπορεί νά κρατήσουν δυό ώρες, ένω τό οινόπνευμα περιορίζει τό χρόνο σέ λίγα λεπτά. Μιά μάσκα άερίων, ή ένα βρεμένο ύφασμα ή χαρτοπετσέτα μπορούν νά χρησιμοποιηθούν άποτελεσματικά έναντίον αυτού του τύπου άερίου.

**Άέριο CN:** Είναι βασικά τό ίδιο με τό CS, αλλά σέ πολύ πιό έλαφριά μορφή. Κυκλοφορεί με τούς ίδιους τύπους δοχείων καί έχει τὰ ίδια άποτελέσματα, αλλά δέν είναι καί τόσο δυσάρεστο. Η θεραπεία είναι τό πλύσιμο των άκάλυπτων μερών με νερό. Στίς πιό πολλές περιπτώσεις τό μηχανόλαδο καί τό οινόπνευμα δέν είναι άπαραίτητα.

**Άέριο ναυτίας:** Είναι εξαιρετικά επικίνδυνο άέριο, γιατί είναι άχρωμο καί άοσμο. Δέν επηρεάζει τούς

δακρυγόνους άδένες, έτσι πού είναι πολύ πιθανόν νά μήν καταλάβεις ότι τό χρησιμοποιούν, παρά όταν είναι πιά άργά. Κυκλοφορεί με τούς ίδιους τύπους όπως καί τό CS καί τό CN. Τό άποτέλεσμα είναι πολύ άσχημο. Έγώ δέν έχω χτυπηθεί από τέτοιο άέριο, αλλά έχω μιλήσει με μερικούς φίλους από τό στρατό πού έχουν. Μου είπαν ότι τό άέριο ναυτίας είναι τό χειρότερο πού υπάρχει. "Όποιος εκτεθεί σ' αυτό ξερνάει άμέσως μετά τήν είσπνοή του, αλλά δέν είναι φυσιολογική ή μορφή αυτή του έμετου. Είναι άποτέλεσμα μιås σύσπασης των μυώνων πού όνομάζεται «έκτοξευόμενος έμετός», καί είναι ή εκτόξευση των περιεχομένων του στομαχιού σέ μεγάλη άπόσταση. Αυτό μπορεί νά προκαλέσει σχίσιμο του στομαχιού ή γδάριμο του λάρυγγα. Εκτός από τόν έμετό, παθαίνει κανείς καί άμεση διάρροια. Αυτά τὰ συμπτώματα είναι άρκετά σιχαμερά, αλλά τό χειρότερο είναι πώς χάνεις καί τή φυσιολογική ίσορροπία του έγκεφάλου. Φυσιολογικές λειτουργίες, όπως τό περπάτημα καί τό τρέξιμο, μπορεί νά φαίνονται εξαιρετικά δύσκολες. "Αν πάθει κανείς άναπνευστικές δυσκολίες, πρέπει νά τόν πάνε άμέσως στό γιατρό. Δέν μπορείτε νά κάνετε καί πολλά πράγματα κατά των άερίων ναυτίας μόνοι σας, παρά νά περιμένετε νά περάσουν τὰ συμπτώματα. "Αν τὰ συμπτώματα δέν εξαφανίζονται ή γίνονται έντονότερα, δείτε ένα γιατρό. Δέν υπάρχει καμιά προστασία ένάντια σ' αυτόν τόν τύπο των άερίων. "Αν φοράτε μάσκες άερίων, πρέπει νά τις βγάξετε άμέσως μόλις άντιληφθείτε ότι πρόκειται για άέρια ναυτίας, άλλίως μπορεί νά πνιγείτε μέσα στα ίδια σας τὰ ξερατά. Η μόνη άποτελεσματική προστασία είναι νά κόψετε λάσπη καί ν' άπομακρυνθείτε όσο γίνεται πιό γρήγορα. Έπειδή δέν υπάρχει άποτελεσματική προστασία κατά των άερίων ναυτίας, ή χρήση τους είναι κάπως περιορισμένη. Γιατί ούτε κι ό Πρόεδρος δέν μπορεί νά διατάξει τόν άνεμο πρós τὰ πού νά φυσήξει.

**Άέριο για φουσκάλες:** Είναι πιό παράξενο καί τρομακτικό από τό άέριο ναυτίας, αλλά, δόξα τώ Θεώ, είναι πολύ σπανιότερο. Δέν έχω καμιά έμπειρία με τέτοιο άέριο, αλλά άπ' ότι κατάλαβα είναι πολύ «βρώμικο». Προκαλεί φουσκάλες στα άκάλυπτα σημεία του δέρματος. Μπορεί νά έμφανιστούν μερικά λεπτά μετά τήν άρχική εκθεση, αλλά μπορεί καί νά κάνουν μέρες νά έμφανισθούν. Αυτό τό άέριο δέν πειράζει τὰ μάτια καί τό λαιμό, γι' αυτό είναι δύσκολο νά καταλάβεις αν χρησιμοποιείται. Η μόνη προστασία έναντίον του είναι νά σκεπάσεις κάθε σημείο του δέρματος. Αυτό σημαίνει πώς θά χρειαστούν γάντια, καπέλα, έπίδεσμοι, μακριά παντελόνια κλπ. (Τά κορίτσια δέν πρέπει ποτέ νά φοράνε φούστες στίς διαδηλώσεις). Η θεραπεία για τίς φουσκάλες είναι νά άλείψετε μηχανόλαδο καί νά προστατεύετε τήν προσβεβλημένη περιοχή από τόν άέρα. Προσπάθηστε νά βρείτε ένα γιατρό άμέσως. "Όποιος βγάλει φουσκάλες πρέπει νά

μή βγαίνει στο δρόμο, γιατί ή αστυνομία ή ο στρατός θά τον έντοπίζουν άμέσως.

**Mace:** Τό Mace είναι ύγρό μάλλον παρά άέριο και χρησιμοποιείται άτομικά μάλλον άντί για όμαδικά. Άποτελείται από 10% άέριο CS, 70% προωθητικό μέσο (διττανθρακικό νάτριο) και 20% κηροζίνη. Η κηροζίνη είναι τό συστατικό πού προκαλεί τό άβάσταχτο αΐσθημα καψίματος. Άν σās έχουν ρίξει Mace θά ξέρετε τί ακριβώς έννοώ. Νοιώθετε σάν νά σās έχουν ρίξει σ' ένα πυρωμένο καμίνι, ένώ σās βγάζουνε τά μάτια από τίς κόχες τους και τά βουτάνε σέ συμπυκνωμένο βιτριόλι. Ό πόνος πού προκαλεί τό Mace είναι πολύ έντονος και μέ τή σειρά του προκαλεί κατάρρευση τών φυσιολογικών σωματικών και πνευματικών λειτουργιών, όπως τό τρέξιμο. Άν σās ψεκάσουν στο στόμα, μπορεί νά πάθετε άνεξέλεγκτους σπασμούς. Η θεραπεία για τά θύματα του Mace είναι ή παρακάτω: Νά του πλύνετε τά μάτια μέ τό ίδιο διάλυμα βορικού όξέος πού περιγράφεται στο τμήμα για τό άέριο CS, νά πλύνετε όλα τά προσβεβλημένα μέλη του σώματός του μέ νερό και μετά άλείψτε τα μέ οινόπνευμα για έντριβές για νά διαλύσετε τήν κηροζίνη και νά ανακουφίσετε τό κάψιμο. Ό συνδυασμός γυαλιών του σκί και ενός λεπτού στρώματος βαζελίνης πού καλύπτουν τό πρόσωπο, έχει άποδειχτεί πολύ άποδοτικός. Η βαζελίνη πρέπει νά σκουπίζεται άμέσως μετά τήν έκθεση στο Mace.

• Κάτι πού πρέπει νά θυμάστε, είναι πώς όλα αυτά τά άέρια και χημικά έχουν κατασκευασθεί για νά χρησιμοποιούνται έναντίον του Άμερικάνικου λαού. Ό στρατός δέν χρησιμοποιεί Mace στο Βιετνάμ, αλλά τό Mace χρησιμοποιείται στο Γουότς και στο Χάρλεμ\*. Κάθε χρόνο ξοδεύονται έκατομμύρια δολάρια για τόν έλεγχο τών ανθρώπων, πού ύποτίθεται ότι έλέγχουν τήν κυβέρνηση.

Οί εικόνες 68 και 69 παρουσιάζουν διάφορες μορφές κούφιων βελών (darts). Αυτά μπορεί νά φανούν έξαιρετικά χρήσιμα για έναν άντάρτη, γιατί μπορούν νά έκτοξευτούν από οποιοδήποτε άεροβόλο μέ λίγο ή καθόλου θόρυβο. Η εικόνα 68 είναι ιδιαίτερα ένδιαφέρουσα γιατί δείχνει τήν πλήρη κατασκευή ενός βέλους - ένεσης, μέ ένα ειδικό θάλαμο για τό «ναρκωτικό τής έκλογής σας».

Ένα παλιό γνωμικό λέει ότι «ή άγνοια δέν είναι δικαιολογία». Έ λοιπόν, σ' αυτό τό σημείο μπορεί κανείς νά κάνει ένα βήμα μπροστά και νά πει: «ή άγνοια είναι θανάσιμη». Ένας σημερινός νέος πρέπει νά ξέρει τό τί και τό πώς τής τεχνολογίας. Ποτέ άλλοτε ή αυτάρκεια και ή μάθηση δέν ύπήρξαν τόσο άπαραίτητες, και είναι ουσιαστικά στενά δεμένες μέ τήν επίβίωση.

\* Σημ. Μετ. Watts, Harlem: Τά γκέτο του Λός Άντζελες και τής Νέας Υόρκης.

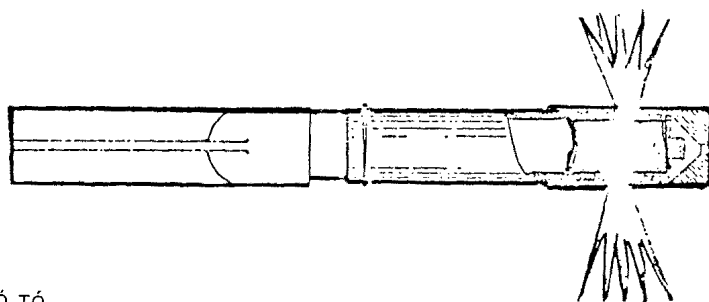
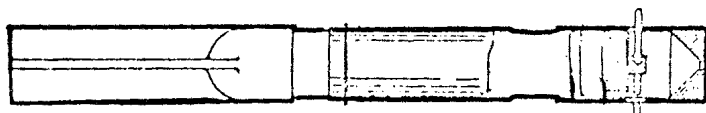

**ΒΕΛΟΣ ΜΕ ΜΠΟΓΙΑ ΜΑΡΚΑΡΙΣΜΑΤΟΣ:** Αυτό τό βέλος είναι γεμάτο μέ μία μή δηλητηριώδη μπογιά «ούρανίνης», δηλαδή μέ ένα λαμπρό φωσφορίζον κίτρινο χρώμα. Μπορεί νά γεμιστεί μέ διάφορα ύγρά, όπως ειδικά ύγρά πού βρωμάνε ή πού προκαλούν έμετό. Χρησιμεύει για νά σημαδεύει ή νά έντοπίζει διάφορα άτομα μέσα στο πλήθος όπου ή έπαφή και ή σύλληψη είναι δύσκολες. Έχει σάν άποτέλεσμα νά καταστρέφει τήν άνωνυμία.

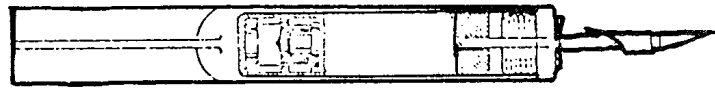

**ΕΚΤΟΞΕΥΟΜΕΝΗ ΥΠΟΔΕΡΜΙΚΗ ΣΥΡΙΓΓΑ:** Ὑπο-  
 δερμική σύριγγα σέ μορφή βέλους γιά τόν ἔλεγχο  
 τῶν ζῶων. Αὐτό τό βέλος μπορεῖ νά τρυπήσει μέ  
 ἀκρίβεια καί νά κάνει ἔνεση μιᾶς δόσης ἑνός κυβικοῦ  
 ἑκατοστοῦ σέ ἀπρόσιτα ζῶα. Ἀπό τοῦς κτηνιάτρος  
 διατίθενται ἀμπούλες ὑπό πίεσιν γιά τό γέμισμα τῶν  
 βελῶν. Ἡ ἔνεση τοῦ ὄρρου γίνεται μέ πεπιεσμένο  
 ἀέρα πίσω ἀπό ἕνα πιστόνι, ἀφοῦ ἡ βελόνα βυθιστεῖ  
 στή σάρκα. Ἡ ἀκρίβεια τοῦ βέλους εἶναι σημαντικός  
 παράγοντας τῆς χρησιμότητάς του.



**ΕΚΠΑΙΔΕΥΤΙΚΟ ΒΕΛΟΣ:** Αὐτό τό βέλος εἶναι ἐφο-  
 διασμένο μέ τό ἴδιο βάρος καί ἰσορροπία τῶν διαφό-  
 ρων κανονικῶν βελῶν καί ἀφήνει τό σχῆμα τῆς τρο-  
 χιάς πίσω του ἔτσι πού ὁ ἐκπαιδευόμενος μπορεῖ ν'  
 ἀποκτήσει τήν αἴσθηση τοῦ ὄπλου χωρίς νά ξοδεύει  
 δαπανηρά θλήματα. Μπορεῖ νά πυροβοληθεῖ ἀπειρες  
 φορές σέ «μαλακούς» στόχους. Ἐνα ψαθάκι ἢ μαξι-  
 λαράκι εἶναι κατάλληλα σάν στόχοι ἐκπαίδευσης.

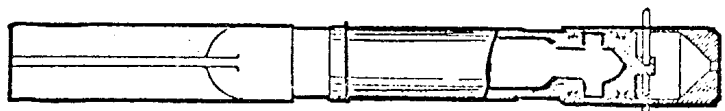

**ΔΑΚΡΥΓΟΝΟ ΒΕΛΟΣ:** Αὐτό τό βέλος εἶναι σχεδια-  
 σμένο γιά νά γεμίζει μέ 2,5 κυβικά ἑκατοστά δακρυ-  
 γόνο ὑγρό πού καλύπτει μιάν ἐπιφάνεια διαμέτρου  
 30 ἕως 40 ἑκατοστῶν. Ἐχει ἕνα ἀσφαλιστικό κλίπ  
 ἐλατηρίου. Αὐτό τό κλίπ ἀποσύρεται ὅταν γεμίζει τό  
 βέλος, κάνοντάς το ἔτοιμο γιά ἐκτόξευση. Τό δακρυ-  
 γόνο εἶναι ἐξαιρετικά ἀποτελεσματικό ὅταν πέσει πά-  
 νω σέ κάποιον, ἀκόμα κι ἂν δέν τόν χτυπήσει ἄμεσα  
 στήν περιοχή τῶν ματιῶν. Εἶναι πρακτικό γιά ρίψεις  
 ἀπό τά 10 ἕως 50 μέτρα.

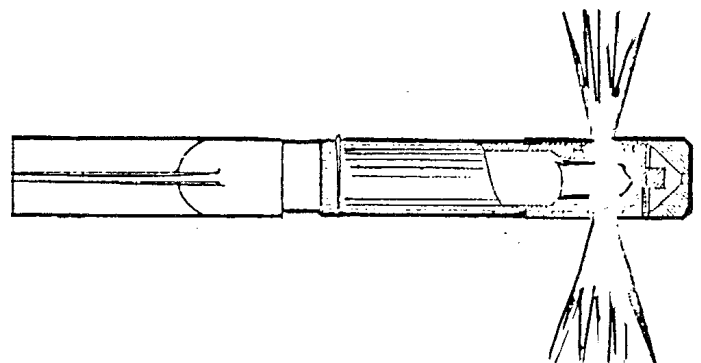

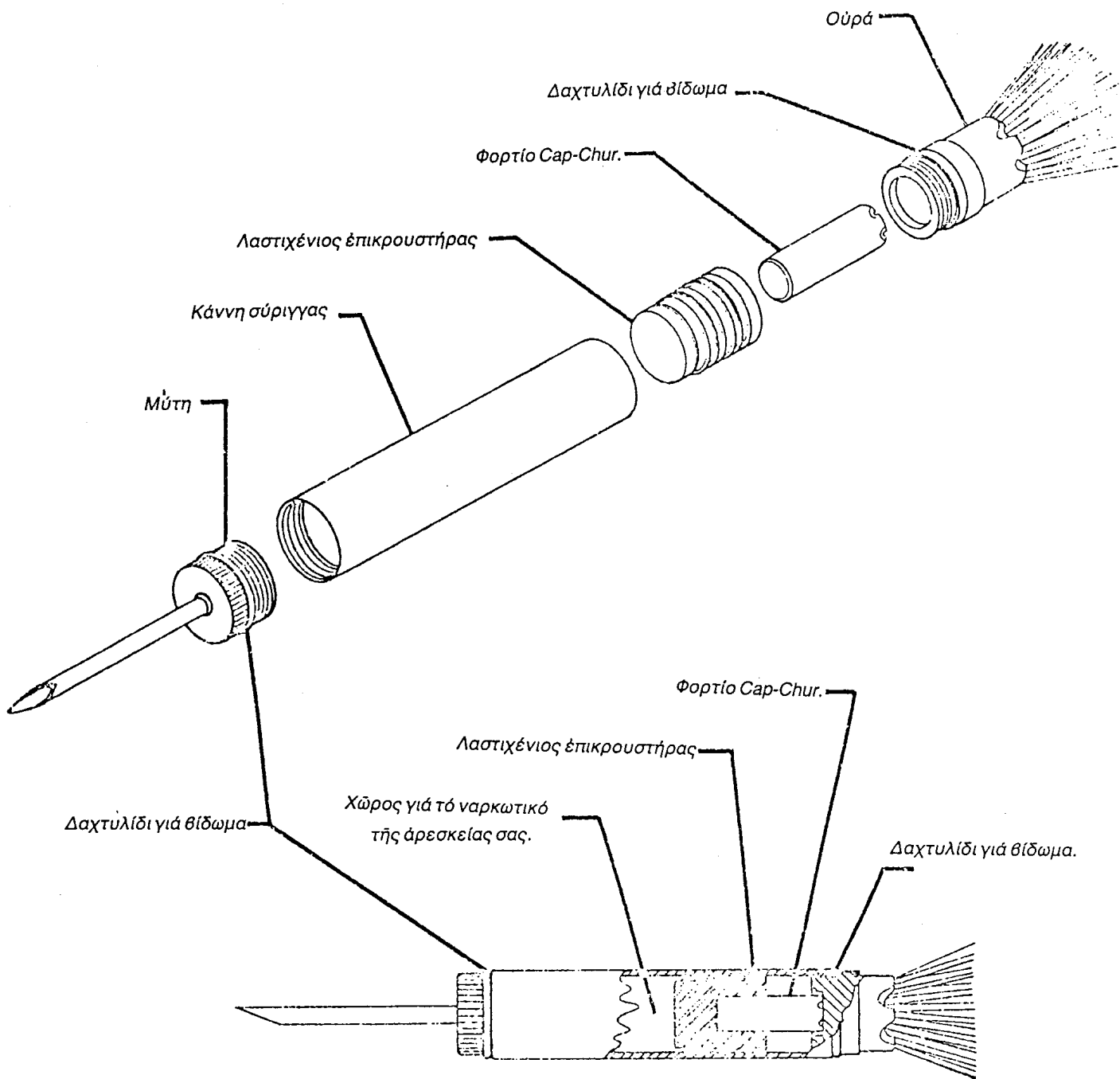

Εικόνα 68: Βέλη για «γρήγορη» ένεση.

# Κεφάλαιο Τέταρτο:

## ΕΚΡΗΚΤΙΚΕΣ ΥΛΕΣ ΚΑΙ ΠΑΓΙΔΕΣ



Εικόνα 70: «Παράφρων άναρχικός»

«Η ήρωικότερη λέξη σ' όλες τις γλώσσες είναι η  
'Επανάσταση».

Eugene Debs

Αυτό τό κεφάλαιο θά σκοτώσει καί θ' ἀκρωτηριάσει περισσότερους ἀπ' ὄσους ὅλα τ' ἄλλα μαζί, γιατί οἱ ἄνθρωποι δέν ἐννοοῦν νά παίρνουν τά πράγματα στά σοβαρά. Οἱ φόρμουλες καί οἱ συνταγές ἐδῶ εἶναι ἀληθινές καί μποροῦν νά ἐκτελοῦνται ἀπ' ὄλους σχεδόν, καί μάλιστα στήν κουζίνα. Ἀλλά θά σᾶς δώσω μιᾶ σοβαρή συμβουλή: Αὐτοί πού σκοτώθηκαν στό σπίτι τῆς 11ης ὁδοῦ στή Νέα Ὑόρκη τό 1970 σέ μιάν ἔκρηξη πού προκλήθηκε ἀπό τίς βόμβες πού ἔφτιαχναν, δέν ἤξεραν τί ἔκαναν. Ὅχι μόνο σκοτώθηκαν, ἀλλά πήραν στό λαιμό τους καί ἀθώους. Γι' αὐτό ἡ ἄγνοια δέν γίνεται μόνο ἀσυγχώρητη καί θανάσιμη, ἀλλά καί ἐγκληματική. **Ἄν δέν εἴσαστε ἀπόλυτα σίγουροι τί κάνετε, μὴν τό κάνετε.** Ἡ ἐπανάσταση ἔχει ἤδη ἀρκετούς «μάρτυρες» δέν χρειάζεται ἄλλους!

Οἱ ἐκρηκτικές ὕλες, ἂν χρησιμοποιοῦνται μέ προσοχή κι ὅλες τίς ἀπαραίτητες προφυλάξεις, ἀποτελοῦν ἕνα ἀπό τά μεγαλύτερα ἐργαλεῖα στά χέρια κάθε ἀπελευθερωτικοῦ κινήματος. Τά ἐνενήντα τοῖς ἑκατό τῶν μεθόδων σαμποτάζ βασίζονται σέ κάποιο εἶδος ἐκρηκτικοῦ ἢ «δόκανου». Τά περισσότερα ἀπό τά θανάσιμα ὄπλα τοῦ προηγουμένου κεφαλαίου ἐξαρτῶνται ἀπό κάποια ποσότητα ἐκρηκτικῆς ὕλης. Ἡ πρακτική ἐφαρμογή τῶν ἐκρηκτικῶν μπορεῖ νά γίνει μιᾶ συναρπαστική καί ικανοποιητική ἐμπειρία. Ἐχω ἕνα φίλο πού δούλευε στίς ἀνατινάξεις στή Μέση Ἀνατολή καί μοῦ εἶπε σέ κάμποσες περιστάσεις ὅτι γι' αὐτόν μιᾶ ἔκρηξη ἦταν μιᾶ ἐμπειρία παρόμοια μέ τόν σεξουαλικό ὄργασμο. Αὐτό μπορεῖ νά φαίνεται παράξενο σέ ὅποιον δέν ἔχει ἐμπειρίες μέ ἐκρηκτικές ὕλες, ἀλλά ἀπό πολλές ἀπόψεις εἶναι ἀπόλυτα ἀληθινό. Μιᾶ ἔκρηξη εἶναι ἕνα ἀπίθανο φαινόμενο. Σέ συνδυασμό μέ τήν καταστροφή ἑνός ἀντικειμένου τοῦ λαϊκοῦ μίσους, μπορεῖ νά ἀποτελεῖ κάτι περισσότερο ἀπό μιᾶ χημική ἀντίδραση. Μπορεῖ νά πάρει τή μορφή τῆς Ἑλπίδας σ' ἕνα ἔθνος ἀπό καταπιεσμένους ἀνθρώπους. Εἶναι μιᾶ ὀλοκληρωμένη ἡδονική ἐμπειρία. Ἐπηρεάζει ὅλες τίς αἰσθήσεις καί στίς πρωτόγονες κοινωνίες τήν λάτρευαν σάν θεό. Ἄν ἔχετε διαβάσει τίποτα σχετικά μέ ἀντάρτικους ἀγῶνες ἢ ἔχετε ζήσει κανένα, θά καταλάβετε ὅτι μιᾶ ἔκρηξη ἔχει πολλές ἐπιδράσεις, εἰδικά ὅταν γίνεται ἀπό τήν καταπιεσμένη ομάδα. Θά φέρει σύγκριση στόν ἐχθρό, θά προκαλέσει καταστροφές καί θανάτους, θά ἐντυπωσιάσει καί θά τρομοκρατήσῃ τὸν ἐχθρό μέ τήν τεχνολογία καί τή δύναμη τοῦ λαοῦ.

Ἴσως θᾶπρεπε νά ξεκαθαρίσω μερικά σημεῖα γιά νᾶχω τή συνείδησή μου ἡσυχῆ. Αὐτές οἱ συνταγές δέν μπῆκαν σ' αὐτό τό βιβλίον γιά νά χρησιμοποιηθοῦν ἀπό μιᾶ μειοψηφία. **Δέν τίς ἔβαλα ἐδῶ γιά χρῆση τῶν περιθωριακῶν πολιτικῶν ομάδων.** Περιλαμβάνονται σ' αὐτό τό βιβλίον γιά νά διδάξουν, γιατί ἤδη ἔχουμε ἀποφασίσει ὅτι ἡ ἄγνοια εἶναι ἀσυγχώρητη, θανάσιμη καί ἐγκληματική. Εἶναι γιά τό λαό, φτωχοῦς καί πλουσίους, ἀριστερούς καί δεξιούς, μαύρους, ἰσπανόφωνους, ἄσπρους, φιλελεύθερους τοῦ γλυκοῦ

νεροῦ, νέους καί γέρους. Γιατί αὐτή εἶναι ἡ μορφή ἐκπαίδευσης πού ἔχουν οἱ δυνάμεις τοῦ φασισμού, τοῦ κομμουνισμοῦ καί τοῦ καπιταλισμοῦ. **Ἡ γνώμη μου εἶναι ὅτι αὐτές οἱ ικανότητες πρέπει νᾶναι προσιτές σέ ὄλους, γιά νά μποροῦν νά ἀποκρούουν αὐτές τίς δυνάμεις τῆς καταπίεσης.**

Μερικές φορές ἀναρωτιέμαι μέ ποιανοῦ τό μέρος εἶναι μερικοί αὐτοαποκαλούμενοι «ἀπελευθερωτικοί στρατοί». Θέλω νά πῶ ὅτι δέν καταλαβαίνω κάποιο πού θέλει νά ἀνατινάξει πολυκαταστήματα, ἐκτός κι ἂν τᾶχει ταραξίερα στά βερεσέδια, ἀλλά κι αὐτό εἶναι μιᾶ ἀκόμα ἐκφραση τοῦ καπιταλισμοῦ. Τό πραγματικό πρόβλημα προέρχεται ἀπό τίς περιθωριακές πολιτικές φράξιες πού σήμερα ἔχουν ἀποξενωθεί τόσο πολύ ἀπό τόν γνήσιο λαό τῆς Ἀμερικῆς, πού νομίζουν ὅτι ζοῦν στή Ρωσία τοῦ 1917.

Πάντως ὅλες αὐτές οἱ φράξεις προκαλοῦν μεγάλη σύγκριση στήν ἐξουσία. Δέν μποροῦν πιά οἱ ἀρτηριοσκληρωτικοί πολιτικάντηδες τῆς πολυθρόνας νά ρίχνουν ὅλο τό φταίξιμο γιά τήν ἀναταραχή σέ κουβανέζικο δάκτυλο ἢ σέ καναδέζους σαμποτέρ. Τᾶχουν χαμένα, οἱ καημένοι οἱ μπινέδες. Πιστεύουν στά σοβαρά ὅτι οἱ Μαύροι Πάνθηρες σκόπευαν ν' ἀνατινάξουν τό Βοτανικό Κῆπο. Ἄν οἱ ψυχολόγοι μπορούσαν νά παρατηρήσουν ἐργαστηριακά αὐτές τίς ἀντιδράσεις, εἶμαι σίγουρος πῶς θά τοῦς ἔβρισκαν ἕνα καινούργιο ὄνομα.

Αὐτό πού πρέπει νά θυμᾶστε εἶναι ὅτι αὐτοῦ τοῦ εἶδους ἡ ἀντίδραση εἶναι μιᾶ τρέλλα, ἀλλά σέ μιᾶ ἐξαιρετικά ἐξυπνη κι ἐπικίνδυνη μορφή. Ἀπό τήν τρέλλα πηγάζει ἡ ἴδια της ἢ «μοιραία ὕβρις» πού θά τήν καταστρέψει. Ἀλλά πότε-πότε χρειάζεται ἕνα σπρώξιμο πρὸς τή σωστή κατεύθυνση.

Ἐπάρχει μιᾶ ἐσφαλμένη ἀντίληψη σέ μερικά κοινωνικά στρώματα ὅτι τό νά συμβεῖ μιᾶ ἔκρηξη, ἀδιάφορο πού, εἶναι καλύτερο παρά νά μὴν ὑπάρξει καμιᾶ ἔκρηξη. Ἐχω μιλήσει μέ ἀρκετά ἄτομα πού ὑποστηρίζουν αὐτή τήν πίστη, μέ τόν ἰσχυρισμό ὅτι ὅλοι εἶναι ἔνοχοι γιά κάτι καί πρέπει νά τιμωρηθοῦν. Οἱ ὀργανώσεις πού ὑποστηρίζουν τόν πόλεμο θᾶπρεπε νά τινάζονται στόν ἀέρα, οἱ φιλελεύθεροι πού δέν παίρνουν τόν κῶλο τους ἀπ' τήν καρέκλα θᾶπρεπε νά τουφεκίζονται, οἱ πολιτικάντηδες πού δέν δίνουν δεκάρα γιά τό λαό θᾶπρεπε νά πεθάνουν, ὅποιος ζεῖ στίς Μεσοδυτικές ἢ Νότιες πολιτείες εἶναι γουρούνι καί θανάσιμη ἀπειλή γιά τήν ἐπανάσταση κλπ. Εἶναι δύσκολο νά τό ἐκτιμήσετε αὐτό, μά παρ' ὅλ' αὐτά εἶναι ἀληθινό. Ἄς πάρουμε γιά παράδειγμα ἕνα ἄτομο πού θέλει νά καταστρέψει τήν Ρωμαιοκαθολική Ἐκκλησία. Δέν θάταν μόνο ἠλίθιος, ἀλλά καί δολοφόνος ἂν ἔριχνε μιᾶ βόμβα σέ μιᾶ γεμάτη ἐκκλησία ἕνα Κυριακάτικο πρωινό. Μιᾶ πιό ἀποτελεσματική καί ἐξυπνη προσέγγιση τοῦ προβλήματος θάταν μιᾶ καλοστημένη διάδοση πού θά δυσφήμιζε τόν Πάπα, ἔτσι πού οἱ ἴδιοι οἱ καθολικοὶ θά κατάστρεφαν τήν ἐκκλησία τους ἀπό μόνοι τους.

Όταν χρησιμοποιώ τον όρο επανάσταση, δέν τον χρησιμοποιώ μέ τό ίδιο περιεχόμενο ή μέ τό ίδιο νόημα του Τσέ Γκεβέρα ή του Λένιν ή όποιουδήποτε άλλου. Έγώ βλέπω τήν «επανάσταση» σάν μιάν άνθρωπιστική άλλαγή, μιά ξανα-άνάσταση του ανθρώπου, πού μπορεί νά άπαιτήσει ή νά μήν άπαιτήσει βία. Θά ξαναγεννιόταν τό «Άμερικάνικο σύστημα» άν ξαναγυρίζαμε στίς γνήσιες ήθικές καί πολιτικές άρχές πού υίοθετήθηκαν τό 1776. Ίσως νά μήν είμαι επαναστάτης, αλλά αυτό είναι ζήτημα όρολογίας καί περισσότερο μισαλλοδοξία έχει πηγάσει από έννοιολογικές παρεξηγήσεις παρά από κάθε άλλη αίτία.

Ένας άγωνιστής τής έλευθερίας, είτε εργάζεται μέσα στό σύστημα είτε έξω άπ' αυτό, πρέπει νά είναι πραγματικά αισιόδοξος, πρέπει δηλαδή νά μπορεί νά βλέπει τά πλεονεκτήματά του σέ κάθε περίπτωση, άσχετα μέ τό πόσο άσχημες μπορεί νά φανούν στήν άρχή οί συνθήκες. Ένας άγωνιστής τής έλευθερίας δέν μπορεί ποτέ νά τό βάζει κάτω, γιατί άν τό κάνει γίνεται κι αυτός ένα μέρος του προβλήματος. Όσο γιά τόν άντάρτη, τόν βίαιο άγωνιστή τής έλευθερίας, δέν θά ύπάρξει καμιά δίκη σέ περίοδο άναταραχής, μοναχά μαρτύριο καί θάνατος.

Υπάρχουν μερικά άτομα στήν κοινωνία μας πού ισχυρίζονται ότι δέν μπορούμε νά ύπάρξουμε χωρίς κάποιο καταναγκασμό καί κάποιους κανόνες, γιατί είμαστε παιδιά. Συμφωνώ ότι είμαστε παιδιά, γιατί πάντα είχαμε κάποια επίβλεψη, καί ποτέ δέν μάς δόθηκε ή έλευθερία νά δούμε τούς έαυτούς μας κάτω από ένα διαφορετικό φώς. Είμαστε όλοι παιδιά τής άνθρωπιστικής επανάστασης καί είτε άρέσει αυτό σέ μερικούς είτε όχι, τά παιδιά τής Άμερικής μεγαλώνουν, γρήγορα.

• Τά έκρηκτικά χωρίζονται σέ δύο βασικές κατηγορίες. Η πρώτη είναι τά ισχυρά έκρηκτικά, όπως ό δυναμίτης, ή τρινιτροτολουόλη (TNT), ή νιτρογλυκερίνη καί οί έκρηκτικές «πλαστελίνες». Η δεύτερη κατηγορία περιλαμβάνει έλαφρά έκρηκτικά, πού κάνουν λιγότερο θόρυβο κι έχουν μικρότερη δύναμη από τήν πρώτη κατηγορία. Τά έλαφρά έκρηκτικά περιλαμβάνουν τό άκαπνο μπαρούτι, τό μαύρο μπαρούτι καί άλλες λιγότερο ισχυρές χημικές ένώσεις. Θά άσχοληθώ μέ τήν κάθε κατηγορία ξεχωριστά άρχίζοντας μέ τά ισχυρά έκρηκτικά καί προχωρώντας στα έλαφρά. Μετά έχω περιλάβει ένα πολύ σημαντικό τμήμα πού **πρέπει νά διαβαστεί. Είναι οί προφυλάξεις άσφαλείας καί μέθοδοι χειρισμού των διαφόρων μορφών έκρηκτικών.** Μετά από τίς προφυλάξεις άσφαλείας ύπάρχει ένα τμήμα γιά τήν πρακτική έφαρμογή των καταστροφών καί των παγίδων. Θέλω νά ξεκαθαρίσω ότι δέν πρέπει νά χρησιμοποιηθεί κανένα τμήμα αυτού του κεφαλαίου χωρίς πρώτα νά διαβαστεί καί νά μελετηθεί όλο τό υπόλοιπο.

## ● Πώς νά φτιάξετε Νιτρογλυκερίνη.

Όλες σχεδόν οί μοντέρνες έκρηκτικές ύλες είναι παράγωγα μιās βάσης νιτρικού όξέος. Άν καί τό καπνίζον νιτρικό όξύ (διάλυμα 98% σέ νερό) δέν είναι έκρηκτικό αυτό καθαυτό, γίνεται έκρηκτικό όταν άναμιχθεί μέ πολλές άλλες συνθέσεις. Αυτή ή διαδικασία άνάμιξης μιās σύνθεσης μέ νιτρικό όξύ όνομάζεται στή χημεία «νιτρωτική άρχή». Ό πιό γνωστός νιτρωτικός φορέας είναι ή γλυκερίνη, αλλά μπορούν νά χρησιμοποιηθούν καί χρησιμοποιούνται πολλοί άλλοι. Ό ύδράργυρος, ή ζάχαρη, ό φελλός, κόκκοι σταριού, πριονίδι, κόλα κολαρίσματος, τό λαρδί καί τό λουλάκι είναι όλα κοινοί νιτρωτικοί φορείς καί χρησιμοποιούνται στή μοντέρνα βιομηχανία. Γιά παράδειγμα, όταν νιτρώνεται τό πριονίδι γίνεται νιτροκυτταρίνη καί χρησιμοποιείται γιά τό άκαπνο μπαρούτι. Ό βροντώδης ύδράργυρος (νιτρωμένος ύδράργυρος) είναι ένα πολύ ισχυρό καί άποτελεσματικό καψούλι.

Η παρακάτω συνταγή είναι γιά νιτρογλυκερίνη. Η νιτρογλυκερίνη είναι ένα ισχυρό έκρηκτικό μέ άπίστευτα άσταθή φύση. Μπορεί νά έκραγει μέ τήν παραμικρή αίτία, όπως μιάν άλλαγή τής θερμοκρασίας κατά ένα ή δύο βαθμούς ή ένα άσήμαντο κούνημα. **Λόγω τής άστάθειας τής νιτρογλυκερίνης προτείνω νά δοκιμάσουν αυτή τή διαδικασία μόνο άνθρωποι μέ έκτεταμένη προπαιδεία τόσο στή χημεία, όσο καί στίς έκρηκτικές ύλες!**

### Νιτρογλυκερίνη: $C_3H_5(NO_3)_3$

1) Γεμίστε ένα κύπελλο των 75 χιλιοστολίτρων μέχρι τόν δείκτη των 13 χιλιοστολίτρων μέ καπνίζον κόκκινο νιτρικό όξύ σέ διάλυμα 98%.

2) Βάλτε τό κύπελλο σέ «λουτρό πάγου» καί άφήστε το νά κρυώσει σέ θερμοκρασία χαμηλότερη του δωματίου.

3) Άφού κρυώσει, προσθέστε σ' αυτό τριπλάσια ποσότητα καπνίζοντοςθειϊκού όξέος (99%  $H_2SO_4$ ). Μ' άλλα λόγια προσθέστε στό ψυχρό καπνίζον νιτρικό όξύ 39 χιλιοστόλιτρα καπνίζοντοςθειϊκού όξέος. Όταν άνακατεύετε κάθε είδους όξέα, νά τό κάνετε άργά καί προσεκτικά γιά ν' αποφύγετε τό πιτσιλίσμα.

4) Άφού άναμιχθούν αυτά τά δύο, χαμηλώστε τή θερμοκρασία τους προσθέτοντας κι άλλο πάγο στό λουτρό, μέχρι τούς 10 ή 15 βαθμούς Κελσίου. Μπορείτε νά τήν μετρήσετε μ' ένα θερμόμετρο Κελσίου μέ ύδράργυρο.

5) Όταν τό διάλυμα των όξέων έχει κρυώσει στήν έπιθυμητή θερμοκρασία, είναι έτοιμο γιά τή γλυκερίνη. **Η γλυκερίνη πρέπει νά προστίθεται σέ μικρές ποσότητες μ' ένα ίατρικό σταγονόμετρο.** Ρίχνουμε τή γλυκερίνη, άργά καί προσεκτικά, μέχρι νά σκεπαστεί από αυτήν ολόκληρη ή έπιφάνεια του διαλύματος των όξέων.

6) Αυτό εδώ είναι ένα επικίνδυνο σημείο, γιατί η νίτρωση θα γίνει άμεσα μόλις προστεθεί η γλυκερίνη. Η νίτρωση θα παράγει θερμότητα, γι' αυτό **τό διάλυμα πρέπει να διατηρείται κάτω από τους 30 βαθμούς Κελσίου**. Αν η θερμοκρασία ξεπεράσει τους 30 βαθμούς, πρέπει να βγάλετε το κύπελλο από το λουτρό πάγου και να χύσετε προσεκτικά το διάλυμα κατ' εμβείαν μέσα στο ίδιο το λουτρό γιατί αυτό θα εμποδίσει την έκρηξη.

7) Για δέκα περίπου λεπτά άμεσα μετά την νίτρωση πρέπει να αναδεύετε το μίγμα απαλά. Σε μία φυσική αντίδραση, η νιτρογλυκερίνη θα σχηματισθεί σαν στρώμα στην κορυφή του διαλύματος των όξεων, ενώ το θειικό όξύ θα απορροφήσει το νερό που περισεύει.

8) Αφού συμπληρωθεί η νίτρωση και σχηματισθεί η νιτρογλυκερίνη στην κορυφή του διαλύματος, **ολόκληρο το κύπελλο πρέπει να μεταφερθεί πολύ άργα και προσεκτικά σ' ένα άλλο κύπελλο με νερό**. Όταν γίνει κι αυτό, η νιτρογλυκερίνη κατακαθίζει στον πάτο, έτσι πού το περισσότερο διάλυμα όξεων μπορεί να αφαιρεθεί.

9) Αφού απομακρύνετε όσο περισσότερο όξύ γίνεται χωρίς να ταραξείτε την νιτρογλυκερίνη, αφαιρέστε την νιτρογλυκερίνη μ' ένα σταγονόμετρο και βάλτε την σ' ένα διάλυμα διττανθρακικού νατρίου. Το διττανθρακικό νάτριο είναι αλκάλιο και θα εξουδετερώσει το περισσότερο όξύ πού περίσσεψε. Αυτή η διαδικασία πρέπει να επαναληφθεί **όσες φορές χρειαστεί**, χρησιμοποιώντας γαλάζιο χαρτί ήλιοτροπίου για να ελέγξετε την παρουσία όξεος. Αν παραμείνει όξύ, κάνει τη νιτρογλυκερίνη **πιό ασταθή** απ' ότι είναι κανονικά.

10) Τό τελικό βήμα είναι να αφαιρέσετε την νιτρογλυκερίνη από τό διττανθρακικό. Αυτό γίνεται μ' ένα σταγονόμετρο, **άργα και προσεκτικά**. Τό συνηθισμένο **τέστ για να δείτε αν η νίτρωση έχει γίνει με επιτυχία**, είναι να βάλετε μία σταγόνα νιτρογλυκερίνης σ' ένα μεταλλικό πλακάκι και να την ανάψετε. Αν είναι αληθινή νιτρογλυκερίνη, θα καεί με μία διαυγή γαλάζια φλόγα. **Προσοχή:** Η νιτρογλυκερίνη είναι φοβερά ευαίσθητη στην αποσύνθεση, την θερμότητα, τό χύσιμο, ή την εμφιάλωσή και μπορεί να **έκραγει** ακόμα κι αν την αφήσετε **αδιατάραχτη και ψυχρή**. **Νά ξέρετε τί κάνετε πριν τό κάνετε**.

## ● Πώς να φτιάξετε βροντώδη ύδραργυρο (Καψούλια)

Όταν χρησιμοποιεί οποιοδήποτε ισχυρό έκρηκτικό, πρέπει κανείς να χρησιμοποιεί και κάποιο πυροδότη. Τά καψούλια είναι μάλλον τά **πιό δημοφιλή** σήμερα, γιατί είναι λειτουργικά και σχετικά σταθερά. Τό πρωταρχικό συστατικό σέ κάθε καψούλι ή πυροκροτητή

γενικά είναι ό βροντώδης ύδραργυρος. Υπάρχουν διάφοροι τρόποι για να κατασκευάσεις βροντώδη ύδραργυρο.

### Μέθοδος Νο 1 για την κατασκευή βροντώδους ύδραργύρου:

1) Πάρτε 5 γραμ. καθαρού ύδραργύρου και αναμίξτε τα με 35 χιλιοστόλιτρα νιτρικού όξεος.

2) Τό μίγμα θερμαίνεται άργα και απαλά. Άμεσα μόλις αρχίσει να αφρίζει τό διάλυμα και να πρασινίζει, ξέρετε ότι διαλύθηκε ό άσημής ύδραργυρος.

3) Αφού διαλυθεί, τό διάλυμα πρέπει να χυθεί άργα σ' ένα μικρό κύπελλο με αιθυλική αλκοόλη. Αυτό θα δημιουργήσει κόκκινους καπνούς.

4) Ύστερα από μισή ώρα πάνω-κάτω, οί κόκκινοι καπνοί θα γίνουν άσπροι, πού σημαίνει ότι η διαδικασία πλησιάζει τό τελικό στάδιο.

5) Μετά από λίγα λεπτά, προσθέστε **άπεσταγμένο νερό** στό διάλυμα.

6) Τώρα **ολόκληρο** τό διάλυμα φιλτράρεται, έτσι πού να παραμένουν οί μικροί άσπροι κρύσταλλοι. Αυτοί οί κρύσταλλοι είναι καθαρός βροντώδης ύδραργυρος, αλλά πρέπει να ξεπλυθούν πολλές φορές και να εξετασθούν με χαρτί ήλιοτροπίου μήπως έχει παραμείνει κανένα **άνεπιθύμητο όξύ**.

### Μέθοδος Νο 2 για την κατασκευή βροντώδους ύδραργύρου:

1) Αναμίξτε ένα μέρος όξειδίου του ύδραργύρου με δέκα μέρη διαλύματος άμμωνίας. Όταν μιλάμε για αναλογίες, αναφερόμαστε μάλλον στό **βάρος** παρά στόν **όγκο** τους.

2) Αφού περιμένετε **όχτώ με δέκα μέρες**, θα δείτε ότι τό όξείδιο του ύδραργύρου έχει **αντιδράσει** με τό διάλυμα της άμμωνίας και παράγει τούς άσπρους βροντώδεις κρυστάλλους.

3) Αυτούς τούς κρυστάλλους πρέπει να τούς χειριστείτε με τόν ίδιο τρόπο όπως και στην πρώτη μέθοδο, πρέπει δηλαδή να τούς ξεπλύνετε πολλές φορές και να τούς κάνετε κάμποσα **τέστ** με χαρτί ήλιοτροπίου.

Πολλά άλλα βροντώδη άλατα μπορούν να κατασκευαστούν με τόν ίδιο τρόπο όπως παραπάνω, αλλά **δέν** θα τά περιγράψω γιατί τά περισσότερα είναι **έξαιρετικά ασταθή** και **ευαίσθητα** σέ κάθε τράνταγμα. **Όλα τά βροντώδη άλατα, ακόμα και του ύδραργύρου, είναι ευαίσθητα** στό χτύπημα ή στην τριβή γι' αυτό **δέν** πρέπει να τά μεταχειρίζεται κανείς για κανένα λόγο με **άπρόσεχτο ή άξεστο** τρόπο!

## ● Πώς να κατασκευάσετε έκρηκτική ζελατίνα

Μιά από τίς σχεδόν τέλειες έκρηκτικές συνθέσεις,



από την άποψη της χημικής καύσης μάλλον παρά της σταθερότητας, είναι η έκρηκτική ζελατίνα. Τήν ανακάλυψε ο Νόμπελ και είναι μία πολύ πρωτόγονη μορφή πλαστικής έκρηκτικής ύλης όπως τήν ξέρουμε σήμερα. Κατασκευάζεται με τήν ανάμιξη μιάς μικρής δόσης νιτροκυτταρίνης (νιτρωμένο πριονίδι) με μία μεγαλύτερη δόση νιτρογλυκερίνης. Δημιουργείται έτσι μία σκληρή, πλαστική ουσία πού η δύναμή της σάν έκρηκτικού είναι μεγαλύτερη από εκείνη του καθενός συστατικού της. "Οποιος δοκιμάσει να τήν φτιάξει, πρέπει να χρησιμοποιήσει 92% νιτρογλυκερίνη και 8% νιτροκυτταρίνη και να προσευχηθεί. "Αν δέν θέλετε να έχετε πάρε-δώσε με τή νιτροκυτταρίνη και μπορείτε να βρείτε βαμβακοπυρίτιδα, χρησιμοποιήστε την.

**Κάθε συνταγή σ' αυτό τό κεφάλαιο πού περιλαμβάνει άσταθείς ή εύαισθητες έκρηκτικές συνθέσεις, όπως ή νιτρογλυκερίνη πρέπει να εγκαταλείπεται από όποιον δέν έχει διαθέσιμο χημικό έργαστήριο και προπαίδεια στη χημεία. Αυτό τό βιβλίο δέν αποτελεί άρκετή παιδεία για να ανακατεύετε με τέτοιες συνθέσεις!**

## ● Τύποι του Δυναμίτη.

"Ίσως μία από τίς λίγες μεγάλες ανακαλύψεις στά έκρηκτικά έγινε έντελώς τυχαία, όταν ο Νόμπελ ανακάλυψε μία πρωτόγονη μορφή δυναμίτη. "Ένα από τά βασικά συστατικά του δυναμίτη είναι ή νιτρογλυκερίνη, πού έχει μεγάλη έκρηκτική δύναμη, παρ' όλο πού έχει τό μειονέκτημα νάναι ύπερευαίσθητη στη θερμοκρασία και στον κλονισμό. Αυτό πού κάνει ο δυναμίτης είναι να συνδυάζει τήν ισχυρή έκρηκτική δύναμη τής νιτρογλυκερίνης με ένα σταθεροποιητικό παράγοντα, για να τήν κάνει πανίσχυρη αλλά ασφαλή στη χρήση της. "Ο Νόμπελ ανέπτυξε αυτό πού λέμε σήμερα «εύθειες σειρές δυναμίτη», πού δέν είναι παρά ή νιτρογλυκερίνη με κάποιο σταθεροποιητικό παράγοντα. "Ακολουθούν οί πιο κοινοί τύποι εύθους δυναμίτη. ("Η νιτρογλυκερίνη θά γράφεται NG).

1) NG	32	2) NG	24
Νιτρικό νάτριο	28	Νιτρικό κάλλιο	9
Ξυλάλευρο	10	Νιτρικό νάτριο	56
'Οξαλικό άμμώνιο	29	Ξυλάλευρο	9
Βαμβακοπυρίτιδα	1	'Οξαλικό 'Αμμώνιο	2
3) NG	35,5	4) NG	25
Νιτρικό κάλλιο	44,5	Νιτρικό κάλλιο	26
Ξυλάλευρο	6	Ξυλάλευρο	34
Βαμβακοπυρίτιδα	2,5	Νιτρικό θάριο	5
Βαζελίνη	5,5	"Αμυλο	10
Ξυλοκάρβουνο σκόνη	6		

5) NG	57	6) NG	18
Νιτρικό κάλλιο	19	Νιτρικό νάτριο	70
Ξυλάλευρο	9	Ξυλάλευρο	5,5
'Οξαλικό άμμώνιο	12	Χλωριούχο κάλλιο	4,5
Βαμβακοπυρίτιδα	3	Κιμωλία	2
7) NG	26	Νιτρικό Βάριο	32
Ξυλάλευρο	40	'Ανθρακικό Νάτριο	2
8) NG	44	9) NG	24
Ξυλάλευρο	12	Νιτρικό Κάλλιο	32,5
"Ανυδρο θειικό νάτριο	44	Ξυλάλευρο	33,5
		'Οξαλικό 'Αμμώνιο	10
10) NG	26	11) NG	15
Νιτρικό κάλλιο	33	Νιτρικό νάτριο	62,9
Ξυλάλευρο	41	Ξυλάλευρο	21,2
		'Ανθρακικό νάτριο	0,9
12) NG	35	13) NG	32
Νιτρικό νάτριο	37	Νιτρικό κάλλιο	27
Ξυλάλευρο	27	Ξυλάλευρο	10
'Οξαλικό 'Αμμώνιο	1	'Οξαλικό 'Αμμώνιο	30
		Βαμβακοπυρίτιδα	1
14) NG	33	15) NG	40
Ξυλάλευρο	10,3	Νιτρικό νάτριο	45
'Οξαλικό 'Αμμώνιο	29	Ξυλάλευρο	15
Βαμβακοπυρίτιδα	0,7		
'Υπερχλωριούχο κάλλιο	27		
16) NG	47	17) NG	30
"Αμυλο	50	Νιτρικό νάτριο	22,3
Βαμβακοπυρίτιδα	3	Ξυλάλευρο	40,5
		Χλωριούχο κάλλιο	7,2
18) NG	50	19) NG	23
Νιτρικό νάτριο	32,6	Νιτρικό κάλλιο	27,5
Ξυλάλευρο	17	Ξυλάλευρο	37
'Οξαλικό άμμώνιο	0,4	'Οξαλικό άμμώνιο	8
		Νιτρικό θάριο	4
		'Ανθρακικό άσβέστιο	0,5

Οί αριθμοί πού εμφανίζονται στις δεξιές στήλες είναι ποσοστά επί τοις εκατό, πού προστιθέμενα δίνουν σύνολο 100%. Οί ποσοστιαίες αναλογίες βασίζονται μάλλον σε αναλογίες βαρών παρά όγκων. "Όταν κατασκευάζετε κάθε τύπο ισχυρού έκρηκτικού να είστε σίγουροι πώς ξέρετε τί κάνετε. Να έχετε τά κατάλληλα όργανα, και τά κατάλληλα χημικά υλικά. Πολλές άπ' αυτές τίς ύλες κυκλοφορούν με έμπορικές όνομασίες, πού είναι πιο γνωστές από τίς χημικές όνομασίες, αλλά προτού βγάλετε κανένα συμπέρασμα να διαβάσετε τά συστατικά και να μήν πάρετε τίποτα σάν δεδομένο.

Οί παραπάνω τύποι είναι για τούς λεγόμενους «εύθειες δυναμίτες», πού είναι μία πολύ πρωτόγονη μορ-

φή αυτού που ξέρουμε σήμερα σαν δυναμίτη. Άργότερα προστέθηκε νιτρικό άμμώνιο στο δυναμίτη. Αυτή ή ουσία πρόσθεσε περισσότερη έκρηκτική δράση αλλά μικρότερη ταχύτητα. Η έντατικοποίηση της έκρηκτικής δράσης γίνεται γιατί το νιτρικό άμμώνιο παρέχει περισσότερο όξυγόνο στον δυναμίτη. Το νιτρικό άμμώνιο δεν έχει χρησιμοποιηθεί μόνο στον δυναμίτη, αλλά και σε πολλές άλλες διαφορετικές έκρηκτικές συνθέσεις, όπως ή νιτρογλυκερίνη, το πικρικό όξύ και ή ή καρβουνόσκονη. Το νιτρικό άμμώνιο αν ανακατευτεί με τις παραπάνω ουσίες δημιουργεί τις φτηνότερες μορφές ισχυρού έκρηκτικού που ξέρει ο άνθρωπος.

### ● Πώς να κατασκευάσετε χλωριούχο άζωτο

Ένα καλό παράδειγμα για το πως μπορεί το νιτρικό άμμώνιο να αναμιχθεί χημικά με άλλες ουσίες, και να προσδώσει τις έκρηκτικές του ιδιότητες σ' αυτές τις κανονικά μη έκρηκτικές συνθέσεις, βρίσκεται στην παρασκευή χλωριούχου άζωτου.

1) Σ' ένα μικρό γυάλινο κύπελλο συλλέγεται μιά ποσότης αερίου χλωρίου και τοποθετείται ανάποδα σ' ένα άλλο γυάλινο κύπελλο που περιέχει μιά διάλυση νιτρικού άμμωνίου και νερού.

2) Η διάλυση του νιτρικού άμμωνίου θερμαίνεται απαλά. Ένω θερμαίνεται, ή επιφάνεια του διαλύματος θα γίνει ελαιώδης, και τελικά θα σχηματισθούν σταγονίδια και θα βυθισθούν στον πάτο του κύπελλου.

3) Αφού τελειώσει αυτή ή διαδικασία, διακόψτε την θέρμανση και στραγγίξτε το διάλυμα νιτρικού άμμωνίου που περισσεύει. Τα σταγονίδια που παραμένουν στον πάτο του κύπελλου είναι χλωριούχο άζωτο ή νιτροχλωρίδιο. Το νιτροχλωρίδιο εκρήγνυται βίαια όταν έρθει σ' επαφή με άνοιχτή φλόγα ή όταν εκτεθεί σε θερμοκρασία μεγαλύτερη των 100 βαθμών Κελσίου.

Υπάρχουν εκατοντάδες κι εκατοντάδες τύποι για τη χρήση του νιτρικού άμμωνίου σε διαφορετικές έκρηκτικές συνθέσεις. Αυτές που ακολουθούν είναι οι σπουδαιότερες ή οι πιο γνωστές. Για περισσότερες πληροφορίες ένα έγχειρίδιο χημείας ή έκρηκτικών υλών θα ήταν πολύ χρήσιμο.

#### Τύποι για συνθέσεις νιτρικού άμμωνίου

1) Νιτρικό άμμώνιο	60	2) Νιτρικό άμμώνιο	34
Νιτρικό κάλλιο	29,5	Νιτρικό κάλλιο	34
Άλεуро θείου	2,5	T.N.T.	17
Σκόνη Ξυλάνθρακα	4	Χλωριούχο άμμώνιο	15
Ξυλάλευρο	4		

3) Νιτρικό άμμώνιο	59	4) Νιτρικό άμμώνιο	70
Ξυλάλευρο	10	θειικό άμμώνιο	9
χλωριούχο νάτριο	20	νιτρογλυκερίνη	6
άνθρακικό μαγνήσιο	1	θειικό θάριο	7
νιτρογλυκερίνη	10	δεξτρίνη	8
5) Νιτρικό άμμώνιο	88	6) Νιτρικό άμμώνιο	75
σκόνη Ξυλάνθρακα	12	σκόνη άργιλλίου	25
7) Νιτρικό άμμώνιο	94	8) Νιτρικό άμμώνιο	64
νιτρικό κάλλιο	2	T.N.T.	15
σκόνη Ξυλάνθρακα	4	χλωριούχο νάτριο	21
9) Νιτρικό άμμώνιο	60	10) Νιτρικό άμμώνιο	35
Ξυλάλευρο	10	νιτρικό κάλλιο	33
νιτρογλυκερίνη	10	T.N.T.	12
χλωριούχο νάτριο	20	χλωριούχο άμμώνιο	20
11) Νιτρικό άμμώνιο	87	12) Νιτρικό άμμώνιο	92,5
Σκόνη Ξυλάνθρακα	13	διχρωμιούχο κάλλιο	2
		ναφθαλίνη	5,5
13) Νιτρικό άμμώνιο	70	14) Νιτρικό άμμώνιο	65,5
θειικό άμμώνιο	9	T.N.T.	15
νιτρογλυκερίνη	6	χλωριούχο νάτριο	5
θειικό θάριο	7	χλωριούχο κάλλιο	14,5
δεξτρίνη	8		
15) Νιτρικό άμμώνιο	68	16) Νιτρικό άμμώνιο	76
Ξυλάλευρο	8	Ξυλάλευρο	2
νιτρογλυκερίνη	9	T.N.T.	16
χλωριούχο κάλλιο	15	υπερχλωριούχο κάλλιο	6
17) Νιτρικό άμμώνιο	73	18) Νιτρικό άμμώνιο	80
νιτρικό θάριο	19	Ξυλάλευρο	10
άμυλο πατάτας	8	νιτρογλυκερίνη	10
19) Νιτρικό άμμώνιο	63,5	20) Νιτρικό άμμώνιο	65
άλεуро θείου	2	άλεуро θείου	2
άλεуро Ξυλάνθρακα	18,5	σκόνη Ξυλάνθρακα	20
θειικό άργίλιο	7,5	άμυλο ρυζιού	9
νερό	1	κερί παραφίνης	3
θειικός χαλκός	7,5	νερό	1
21) Νιτρικό άμμώνιο	85	22) Νιτρικό άμμώνιο	88
υπόλειμα κυτταρίνης	15	δινιτροναφθαλίνη	12
23) Νιτρικό άμμώνιο	80,75	24) Νιτρικό άμμώνιο	88
σκόνη Ξυλάνθρακα	4,25	σκόνη Ξυλάνθρακα	4
πυροκονίαμα άργιλλίου	15	πυροκονίαμα άργιλλίου	8
25) Νιτρικό άμμώνιο	80	26) Νιτρικό άμμώνιο	89
σκόνη Ξυλάνθρακα	2	θειικό άμμώνιο	6
πυροκονίαμα άργιλλίου	18	υδροχλωριούχος άνιλίνη	5
27) Νιτρικό άμμώνιο	70	28) Νιτρικό άμμώνιο	90
νιτρικό νάτριο	20	σκόνη Ξυλάνθρακα	6
νιτρωμένο ρετσίνι	10	πυροκονίαμα άργιλλίου	4

29) Νιτρικό άμμώνιο σκόνη ξυλάνθρακα πυροκονίαμα άργιλίου	94,5 2,5 3	30) Νιτρικό άμμώνιο άνιλίνη όξαλικού χαλκού ζάχαρη άχνη	75 20 5	57) Νιτρικό άμμώνιο T.N.T. χλωριούχο νάτριο σιτάλευρο άλεούρι σίκαλης	61 15 15 4 5	58) Νιτρικό άμμώνιο ξυλάλευρο T.N.T. νιτρογλυκερίνη θαμβακοπυρίτιδα	77 3 12 3 5
31) Νιτρικό άμμώνιο νιτρικό νάτριο νιτρωμένο ρετσίι	70 25 5	32) Νιτρικό άμμώνιο νιτρικό κάλλιο ρετσίι	91 4 5	59) Νιτρικό άμμώνιο νιτρικό κάλλιο T.N.T. χλωριούχο άμμώνιο	47,5 24 10 18,5	60) Νιτρικό άμμώνιο T.N.T. χλωριούχο νάτριο γραφίτης	57 15 21 7
33) Νιτρικό άμμώνιο ύδροχλωριούχος άνιλίνη	94 6	34) Νιτρικό άμμώνιο νιτρωμένο ρετσίι	90 10	61) Νιτρικό άμμώνιο νιτρικό κάλλιο όξαλικό άμμώνιο άλεούρι θείου ξυλάνθρακας	38 35,5 10,5 4,5 11,5		
35) Νιτρικό άμμώνιο ρετσίι	95,1 4,9	36) Νιτρικό άμμώνιο δινιτροβενζόλιο	83,5 16,5	37) Νιτρικό άμμώνιο θειονωμένο νιτροκρε- ζολικό άμμώνιο	84 16	38) Νιτρικό άμμώνιο θειονωμένο κρεζο- λικό νάτριο	87 13
39) Νιτρικό άμμώνιο Σκόνη ξυλάνθρακα πυροκονίαμα άργιλίου διχρωμιούχο κάλλιο	86 2,5 8 3,5	40) Νιτρικό άμμώνιο Σκόνη ξυλάνθρακα σκόνη ψευδαργύρου πυροκονίαμα άργιλίου	70 20 5 5	41) Νιτρικό άμμώνιο θειονωμένο κρεζολικό νάτριο θειονωμένο νάτριο	60 10 30	42) Νιτρικό άμμώνιο T.N.T. σιτάλευρο	89,5 5 5,5
43) Νιτρικό άμμώνιο T.N.T. χλωριούχο νάτριο σιτάλευρο άλεούρι σίκαλης	65 6 20 4 5	44) Νιτρικό άμμώνιο T.N.T. χλωριούχο νάτριο σιτάλευρο άλεούρι σίκαλης	66 15 10 4 5	45) Νιτρικό άμμώνιο T.N.T. πυριτιούχο άσβέστιο	78 8 14	46) Νιτρικό άμμώνιο T.N.T. σιτάλευρο	81 17 2
47) Νιτρικό άμμώνιο T.N.T.	85 15	48) Νιτρικό άμμώνιο τετρώλιο	78,5 21,5	49) Νιτρικό άμμώνιο T.N.T. νιτρογλυκερίνη άλεούρι σίκαλης	80 12 4 4	50) Νιτρικό άμμώνιο νιτρικό κάλλιο T.N.T. χλωριούχο άμμώνιο	38,5 29,5 10 22
51) Νιτρικό άμμώνιο νιτρικό νάριο T.N.T. χλωριούχο άμμώνιο	34,3 33,3 12,2 20,2	52) Νιτρικό άμμώνιο νιτρικό κάλλιο χλωριούχο άμμώνιο τετρώλιο	35 33 20 12	53) Νιτρικό άμμώνιο T.N.T. μονονιτροναφθαλίνη	88 8 4	54) Νιτρικό άμμώνιο όξαλικό άμμώνιο T.N.T.	89 1 10
55) Νιτρικό άμμώνιο ξυλάλευρο νιτρογλυκερίνη	80 10 10	56) Νιτρικό άμμώνιο T.N.T. γραφίτης	88 10 2				

**Οί παραπάνω τύποι είναι για ισχυρά έκρηκτικά. Δέν είναι για τρακατρούκες ή βεγγαλικά.** Τά συστατικά πού αποτελούν αυτούς τούς τύπους έχουν διάφορες λειτουργίες: Η πρώτη είναι τό ίδιο τό έκρηκτικό μέσο, ή δεύτερη είναι ό σταθεροποιητικός παράγων καί ή τρίτη ένας συνδετικός παράγοντας (παραφίνη). Παρακάτω θά βρείτε ένα κατάλογο μέ τά πιό σημαντικά καί συνηθισμένα συστατικά πού χρησιμοποιούνται στόν σχηματισμό μιās έκρηκτικής σύνθεσης, καί μιá περιγραφή του σκοπού καί τής λειτουργίας τους.

**Νιτρικό άμμώνιο:** Ένα εξαιρετικά άσταθές, άσπρο έκρηκτικό, συνήθως σέ κρυσταλλική μορφή.

**Άργίλιο** Μιά άσημιά μεταλλική σκόνη, όταν είναι πυροκονίαμα, καί είναι ένα βασικότατο συστατικό σέ πολλές άμμωνιακές έκρηκτικές συνθέσεις.

**Όξαλικό Άμμώνιο** Ένας πολυτιμότερος σταθεροποιητικός παράγοντας, ειδικά για τήν νιτρογλυκερίνη.

**Νιτρικό Βάριο** Νιτρωμένο βάριο, σέ μορφή άσπρης κρυσταλλικής σκόνης.

**Σκόνη ξυλάνθρακα** Μιά ψιλή μαύρη σκόνη, πού είναι εξαιρετικά άπορροφητική καί χρησιμοποιείται έκτεταμένα σήν πυροτεχνουργία.

**Βαμβακοπυρίτιδα** Νιτρωμένη κυτταρίνη (πριονίδι), είναι αρκετά σταθερή, αλλά συνήθως χρησιμοποιείται μέ άλλα συστατικά μάλλον παρά μόνη της. Περιέχει άζωτο 13-14 τοίς εκατό περίπου.

**Ναφθαλίνη** Είναι παράγοντας ευαισθητοποίησης πού βρίσκεται συνήθως σέ άσπρη κρυσταλλική μορφή.

**Παραφίνη** Είναι σημαντικό συστατικό στίς πλαστικές έκρηκτικές ύλες καί χρησιμεύει σάν συνδετικός παράγοντας.

**Νιτρικό κάλλιο** Από μόνο του έκρηκτικό συστατικό, πού είναι σταθερό. Βρίσκεται συνήθως σέ άσπρη κρυσταλλική μορφή.

**Υπερχλωριούχο κάλλιο** Μιά άσπρη σκόνη πού χρησιμεύει σάν μέσον αναφλέξεως σέ ισχυρά έκρηκτικά. Είναι πολύ συνηθισμένο συστατικό στά έλαφρά έκρηκτικά.

**Ρετσίνι** Μία κολώδης ουσία, εϋφλεκτη πού χρησιμεύει στα έκρηκτικά σάν μέσον ανάφλεξης.

**Άνθρακικό νάτριο** Αυτή ή άσπρη κρυσταλλική σκόνη χρησιμεύει γιά τήν έξουδετέρωση τών όξέων, πού μπορεί νά κάνουν μιάν έκρηκτική ύλη πιό άσταθή άπ' ότι εΐναι συνήθως.

**Χλωριούχο νάτριο** Δέν εΐναι παρά τό συνηθισμένο μαγειρικό άλάτι καί χρησιμοποιείται σάν ψυχραντικός παράγοντας σέ πολλά ίσχυρά έκρηκτικά.

**Νιτρικό νάτριο** Μιά σταθερή έκρηκτική σύνθεση πού έχει τό πλεονέκτημα νά άπορροφά τό νερό.

**Θειϊκό νάτριο** Ένας σταθεροποιητικός παράγοντας πού άντιστέκεται στό νερό.

**Άμυλο** Μπορεί νά εΐναι άμυλο πατάτας ή καλαμποκιού καί χρησιμεύει σάν άπορροφητικό σέ πολλές έκρηκτικές συνθέσεις.

**Θείο** Μιά κίτρινη κρυσταλλική σκόνη, πού πρέπει νά χρησιμοποιείται μόνο σέ μορφή άλεύρου.

**Βαζελίνη** Ένας διαυγής «ζελές» πετρελαίου πού χρησιμοποιείται μέ τόν ίδιο τρόπο όπως καί ή παραφίνη σάν «πλαστικοποιητής» σέ πολλές μορφές έκρηκτικών ζελατινών καί πλαστικών έκρηκτικών.

#### • Τύποι γιά δυναμίτες ζελατίνας

Οί παρακάτω σελίδες περιέχουν μερικούς άπό τούς πιό σπουδαίους τύπους γιά ζελατινούχους καί ήμιζελατινούχους δυναμίτες. Όπως συμβαΐνει μέ τίς περισσότερες έκρηκτικές ουσίες αύτου του κεφαλαίου, ύπάρχουν έκατοντάδες διαφορετικές συνταγές. Κάθε χημικός ίσχυρίζεται ότι έχει τήν πιό παντοδύναμη καί άσφαλή συνταγή. Αυτό πού προσπάθησα νά κάνω ήταν νά μαζέψω τούς πιό κοινούς βιομηχανικούς καί στρατιωτικούς τύπους γιατί λειτουργοΰν μέ τρόπο πού συμφωνεί μέ τό πνεΰμα αύτου του βιβλίου.

1) Νιτρογλυκερίνη θαμβακοπυρίτιδα νιτρικό άμμώνιο	12 0,5 87,5	2) Νιτρογλυκερίνη νιτρικό κάλλιο τετράλιο	88 5 7
3) Νιτρογλυκερίνη θαμβακοπυρίτιδα νιτρικό άμμώνιο ξυλάλευρο όξαλικό άμμώνιο χλωριούχο νάτριο	9,5 0,5 59 6 10 15	4) Νιτρογλυκερίνη θαμβακοπυρίτιδα νιτρικό άμμώνιο ξυλάλευρο όξαλικό άμμώνιο χλωριούχο νάτριο	9,5 0,5 59,5 6 5 19,5
5) Νιτρογλυκερίνη θαμβακοπυρίτιδα νιτρικό άμμώνιο	24 1 75	6) Νιτρογλυκερίνη νιτρικό άμμώνιο κολλοδιοθάμβακας	12 87,5 0,5
7) Νιτρογλυκερίνη νιτρικό άμμώνιο κολλοδιοθάμβακας σκόνη ξυλάνθρακα	71 23 4 2	8) Νιτρογλυκερίνη θαμβακοπυρίτιδα νιτρικό κάλλιο ξυλάλευρο	75 5 15 5

9) Νιτρογλυκερίνη θαμβακοπυρίτιδα νιτρικό άμμώνιο νιτρικό κάλλιο	12 0,5 82,5 5	10) Νιτρογλυκερίνη θαμβακοπυρίτιδα νιτρικό άμμώνιο χλωριούχο νάτριο	30 1 68 1
11) Νιτρογλυκερίνη νιτρικό άμμώνιο ξυλάλευρο χλωριούχο νάτριο	9,5 67,5 8 15	12) Νιτρογλυκερίνη νιτρικό άμμώνιο τετράλιο σκόνη ξυλάνθρακα	25 62 1 12
13) Νιτρογλυκερίνη δινιτρογλυκολικό αΐθυλένιο	80 20	14) Νιτρογλυκερίνη δινιτροτολουόλη	60 40
15) Νιτρογλυκερίνη θαμβακοπυρίτιδα νιτρικό κάλλιο ξυλάλευρο	60 4 28 8	16) Νιτρογλυκερίνη θαμβακοπυρίτιδα νιτρικό άμμώνιο νιτρικό κάλλιο	29 1 65 5
17) Νιτρογλυκερίνη θαμβακοπυρίτιδα νιτρικό κάλλιο ξυλάλευρο άνυδρο θειϊκό μαγνήσιο (άλατα Έπσομ)	55 3 18 7 17	18) νιτρογλυκερίνη θαμβακοπυρίτιδα νιτρικό άμμώνιο νιτρικό νάτριο σκόνη ξυλάνθρακα θειϊκό βάριο	27 0,7 30 30 11 1,3
19) Νιτρογλυκερίνη θαμβακοπυρίτιδα νιτρικό άμμώνιο	29 1 70		

#### ● Πώς νά κατασκευάσετε Τ.Ν.Τ.

Όπως ή σπουδαιότερη έκρηκτική σύνθεση πού χρησιμοποιείται σήμερα νά εΐναι τό Τ.Ν.Τ. (τρινιτροτολουόλη). Αυτός ό τύπος έκρηκτικού καί άλλοι παρόμοιοι χρησιμοποιοΰνται όλοι άπό τό στρατό, γιά τήν φανταστική τους δύναμη, (150 τόννοι άνά τετραγωνικό έκατοστό), καί τή μεγάλη τους σταθερότητα. Τό Τ.Ν.Τ. έχει επίσης τό μεγάλο πλεονέκτημα νά τήκεται στους 27 βαθμούς Κελσίου, κι έτσι μπορεί νά χυθεί σέ κάλυκες, σέ όλμους ή άλλα βλήματα. Τό στρατιωτικό Τ.Ν.Τ. κυκλοφορεί σέ δοχεία πού μοιάζουν μέ ξηρές μπαταρίες καί συνήθως άναφλέγονται μέ ένα ηλεκτρικό φορτίο, σέ συνδυασμό μέ ένα ηλεκτρικό καψούλι, άν καί ύπάρχουν κι άλλες μέθοδοι.

#### Παρασκευή του Τ.Ν.Τ.

1) Πάρτε δύο κύπελλα. Στο πρώτο, έτοιμάστε μιά διάλυση 76% θειϊκού όξέος, 23% νιτρικού όξέος καί 1% νερού. Στο άλλο κύπελλο έτοιμάστε μιάν άλλη διάλυση 57% νιτρικού όξέος καί 43% θειϊκού όξέος (ποσοστά σέ αναλογία βαρών μάλλον παρά όγκων).  
2) Δέκα γραμμάρια άπό τό πρώτο διάλυμα χύνονται σ' ένα άδειο κύπελλο καί τοποθετοΰνται σέ λουτρό πάγου.

3) Προσθέστε δέκα γραμμάρια τολουόλης και ανακατέψτε για αρκετά λεπτά.

4) Απομακρύνετε αυτό το κύπελλο από το λουτρό πάγου και θερμαίνετε το άπαλά μέχρι τους 50°C. Νά αναδεύετε το διάλυμα συνεχώς καθώς θά θερμαίνεται.

5) Προστίθενται πενήντα ακόμα γραμμάρια από το όξύ του πρώτου κυπέλλου και ή θερμοκρασία αφήνεται νά ανέβει στους 55°C. Η θερμοκρασία αυτή διατηρείται για τά επόμενα δέκα λεπτά και ένα έλαιώδες ύγρό αρχίζει νά σχηματίζεται στην κορυφή του όξέος.

6) Μετά από 10 ή 12 λεπτά το διάλυμα των όξέων επιστρέφει στο λουτρό πάγου και ψύχεται στους 45°C. "Αμα φτάσετε αυτή τή θερμοκρασία το έλαιώδες ύγρό θά βουλιάξει και θά μαζευτεί στον πάτο του κυπέλλου. Σ' αυτό το σημείο το όξύ πού απομένει πρέπει νά αναρροφηθεί μέ τή βοήθεια μιās σύριγγας.

7) Πενήντα ακόμα γραμμάρια από τήν πρώτη διάλυση όξέων προστίθενται στο έλαιώδες ύγρό ενώ ή θερμοκρασία αυξάνει **αργά** στους 83 βαθμούς Κελσίου. Αφού φτάσετε σ' αυτή τή θερμοκρασία, τήν διατηρείτε για τριάντα όλόκληρα λεπτά.

8) Στο τέλος αυτής τής περιόδου το διάλυμα αφήνεται νά κρυώσει μέχρι τους 60°C και διατηρείται σ' αυτή τή θερμοκρασία για μισή ώρα ακόμα. Μετά το όξύ αφαιρείται πάλι, αφήνοντας και πάλι μόνο το έλαιώδες ύγρό στον πάτο.

9) Προστίθενται 30 γραμμάρια θειϊκού όξέος, ενώ το έλαιώδες ύγρό θερμαίνεται άπαλά μέχρι τους 80°C. "Ολες οι αύξησεις τής θερμοκρασίας πρέπει νά επιτυγχάνονται **αργά** και άπαλά.

10) Αφού φτάσετε στην έπιθυμητή θερμοκρασία, προσθέτετε 30 γρ. από το δεύτερο διάλυμα όξέων και αυξάνετε τή θερμοκρασία από τους 80 στους 104°C και τήν διατηρείτε για τρεις ώρες.

11) Μετά τήν περίοδο αυτή των τριών ωρών, χαμηλώνετε τή θερμοκρασία του μίγματος στους 100°C και τήν διατηρείτε για μισή ώρα.

12) Μετά τή μισή ώρα, απομακρύνετε το έλαιώδες ύγρό από το όξύ και ξεπλύνετε το μέ βραστό νερό.

13) Αφού ξεπλυθεί μέ βραστό νερό, ενώ αναδεύεται συνεχώς, τό T.N.T. αρχίζει νά στερεοποιείται.

14) Αμα αρχίσει ή στερεοποίηση, προσθέστε κρύο νερό στο κύπελλο έτσι πού τό T.N.T. νά πάρει τή μορφή σφαιριδίων. Αμα γίνει κι αυτό, έχετε πιά T.N.T. καλής ποιότητας.

**Σημείωση:** Οι θερμοκρασίες πού αναφέρονται στην κατασκευή του T.N.T. είναι ακριβείς και πρέπει νά τις τηρήσετε. Μήν προσπαθήσετε νά τις υπολογίσετε κατά προσέγγιση. Ν' αγοράσετε ένα καλό θερμόμετρο Κελσίου.

## ● Πώς νά κατασκευάσετε τετράλιο

Οι δύο παρακάτω συνταγές είναι για τήν κατασκευή τετρυλίου και πικρικού όξέος, πού και τά δυο χρησιμοποιούνται συχνά σέ συνθέσεις πού περιέχουν T.N.T.

### Μέθοδος κατασκευής τετρυλίου:

1) Διαλύστε μιά μικρή ποσότητα διμεθυλανιλίνης σέ μιά μεγαλύτερη ποσότητα πυκνού θειϊκού όξέος.

2) Προσθέστε αυτό το μίγμα σέ ίση ποσότητα νιτρικού όξέος. Το νέο μίγμα φυλάξτε το σ' ένα λουτρό πάγου και νά το ανακατεύετε καλά.

3) Μετά από πέντε λεπτά περίπου φιλτράρετε το τετράλιο και ξεπλύνετε το μέ κρύο νερό.

4) Μετά βράστε το σέ καθαρό νερό, πού νά περιέχει μιά μικρή ποσότητα διττανθρακικού νατρίου. Αυτή ή διαδικασία γίνεται για νά έξουδετερώσει κάθε όξύ πού απομένει. Τά πλυσίματα επαναλαμβάνονται όσες φορές χρειαστεί σύμφωνα μέ τά τέστ του χαρτιού ήλιοτροπίου. Όταν βεβαιωθείτε ότι δέν έχει απομείνει καθόλου όξύ, φιλτράρετέ το από το νερό και αφήστε το νά ξεραθεί. Όταν πυροδοτηθεί το τετράλιο, συμπεριφέρεται παρόμοια μέ τό T.N.T.

## ● Πώς νά φτιάξετε πικρικό όξύ.

### Μέθοδος παρασκευής πικρικού όξέος:

1) Λιώνετε φαινόλη και τήν ανακατεύετε μέ πυκνό διάλυμα θειϊκού όξέος. Ανακατεύετε το μίγμα συνεχώς και τό διατηρείτε σέ σταθερή θερμοκρασία 95°C για τέσσερις μέ έξι ώρες, ανάλογα μέ τήν ποσότητα τής φαινόλης πού χρησιμοποιήσατε.

2) Μετά απ' αυτό αραιώστε το διάλυμα όξέος και φαινόλης μέ αποσταγμένο νερό και προσθέστε μιάν ίση ποσότητα νιτρικού όξέος. Το μίγμα του νιτρικού όξέος θά προκαλέσει άμεση αντίδραση πού θά παράγει θερμότητα, γι' αυτό ή προσθήκη του όξέος πρέπει νά γίνεται **αργά**, αλλά τό πιό σημαντικό είναι **νά μήν υπερβεί** ή θερμοκρασία του διαλύματος τους 110°C.

3) Δέκα λεπτά περίπου μετά τήν προσθήκη του νιτρικού όξέος, τό πικρικό όξύ θά έχει σχηματιστεί έντελώς και μπορείτε νά αναρροφήσετε τό όξύ πού απομένει. Πρέπει νά φιλτραριστεί και νά ξεπλυθεί μέ τόν ίδιο τρόπο όμως και προηγουμένως, μέχρι τό τέστ μέ ελάχιστου όξέος. Όταν ξεπλένετε, νά χρησιμοποιείτε μόνο κρύο νερό. Μετά πρέπει ν' αφήσετε τό πικρικό όξύ νά ξεραθεί έν μέρει.

Τό πικρικό όξύ είναι πιό ισχυρό έκρηκτικό από τό T.N.T. αλλά έχει τά μειονεκτήματά του. Κοστίζει πολύ περισσότερο ή κατασκευή του, και είναι πιό εύκολος

ο χειρισμός του σε μορφή υγρού διαλύματος σε 10% αποσταγμένο νερό, γιατί τό πικρικό όξύ γίνεται πολύ άσταθές όταν είναι έντελώς ξερό. Αύτη ή σύνθεση δέν πρέπει ποτέ νά έρχεται σε άμεση έπαφή με μέταλλα, γιατί άμέσως με τήν έπαφή σχηματίζεται πικρικό μεταλλικό άλας πού έκρήγνυται αυτόματως κατά τόν σχηματισμό του.

## ● Πώς νά κατασκευάσετε έλαφρά έκρηκτικά.

Μέχρι έδω έχω άσχοληθεϊ με ισχυρά έκρηκτικά μόνο, αλλά υπάρχουν πολλοί τύποι και συνταγές για έλαφρά έκρηκτικά, πού παρ' όλο πού δέν έχουν τήν δύναμη και τήν έκρηκτικότητα των ισχυρών έκρηκτικών, είναι γενικά άσφαλέστερα στό χειρισμό και τή χρήση τους. Με τήν πρώτη ματιά μπορεί νά φαίνεται πως μία έκρηκτική σύνθεση πού έχει μικρότερη ισχύ είναι μειονεκτική, αλλά αυτό δέν είναι άλήθεια. "Αν κάποιος χρησιμοποιούσε ένα ισχυρό έκρηκτικό για νά ρίξει μία σφαίρα από ένα όπλο, τό όπλο πιθανότατα θά έσκαζε στά μούτρα του. Έπομένως τά έλαφρά έκρηκτικά έχουν συγκεκριμένο σκοπό και χρήση και δέν χρησιμοποιούνται έναλλακτικά με τά ισχυρά. "Αν και τόνισα προηγουμένως ότι, μιλώντας γενικά, τά έλαφρά έκρηκτικά είναι πιό σταθερά από τά ισχυρά, υπάρχουν μερικές έλαφρές έκρηκτικές συνθέσεις πού είναι ίσως πιό επικίνδυνες από τίς ισχυρές έκρηκτικές. Παρακάτω υπάρχει μία κατάσταση με τούς πιό κοινούς συνδυασμούς έλαφρών έκρηκτικών και ή σταθερότητα και τά προσόντα τους.

**Μπαρούτι από νιτρικό νάτριο και νιτρικό κάλλιο:** Χωρίς άμφιβολία είναι από τά άσφαλέστερα έλαφρά έκρηκτικά στό χειρισμό τους. Είναι ιδιαίτερα αποτελεσματικά όταν πακεταριστούν σφιχτά και έκραγούν υπό πίεση.

**"Ακαπνο μπαρούτι:** Αύτός ό τύπος έλαφρού έκρηκτικού μοιάζει πολύ με τόν παραπάνω, από τήν άποψη ότι είναι έξαιρετικά σταθερός, αλλά είναι πολύ ισχυρότερος. Χρειάζεται επίσης τό στοιχείο τής πίεσης σε πραγματικές άνατινάξεις.

**Χλωριούχα κάλλια με θειούχα:** Πρέπει ν' άποφεύγετε κάθε άνάμιξη χλωριούχου καλλίου ή νατρίου πάση θυσία, γιατί οί πιό πολλοί συνδυασμοί έκρήγνυται αυτόματα κατά τό σχηματισμό τους, κι αυτοί πού δέν έκρήγνυται είναι φοβερά άσταθεις και μπορεί νά έκραγούν κάθε στιγμή.

**Νιτρικό άμμώνιο με χλωριούχα:** Ίσχύει τό ίδιο με τίς συνθέσεις τής παραπάνω παραγράφου. Είναι φοβερά ριψοκίνδυνες συνθέσεις, με πολύ άσταθη συστατικά.

**Χλωριούχο κάλλιο και κόκκινος φώσφορος:** Αύτός ό συνδυασμός είναι ίσως ό πιό άσταθής και πιό εύαισθητος άπ' όλα τά έλαφρά έκρηκτικά. Έκρήγνυται άμέσως και βίαια κατά τόν σχηματισμό του, ακόμα

και σε άνοιχτούς χώρους και όχι υπό πίεση.

**'Αργίλλιο ή μαγνήσιο με χλωριούχο κάλλιο ή ύπεροξειδιο του νατρίου:** Κάθε μία άπ' αυτές τίς συνθέσεις, άν και όχι τόσο άσταθής όσο οί παραπάνω, είναι όμως πολύ εύαίσθητη για νά πειραματίζεσαι ή νά παίξεις μαζί της.

**Χλωριούχο θάριο με γομμαλάκα.** Κάθε μίγμα πού περιλαμβάνει θάριο ή νιτρικό θάριο και άνθρακα ή χλωριούχο θάριο και κάθε άλλη ούσία, πρέπει νά είναι άντικείμενο μεγάλης προσοχής. Τό νιτρικό θάριο και τό νιτρικό στρόντιο άν άνακατευτούν μαζί σχηματίζουν ένα πολύ εύαίσθητο έκρηκτικό, αλλά ό κίνδυνος αξάνει πάρα πολύ με τήν προσθήκη ξυλάνθρακα ή άνθρακα.

**Νιτρικό θάριο και στρόντιο με ύπερχλωριούχο άργίλλιο και κάλλιο:** Αύτός ό συνδυασμός είναι σχετικά άσφαλής, όπως και ό συνδυασμός νιτρικού θαρίου και θείου, νιτρικού καλλίου και των περισσοτέρων άλλων κονιορτοποιημένων μετάλλων.

**Νιτρική γουανιδίνη και ένα καύσιμο:** Αύτός ό συνδυασμός νιτρικής γουανιδίνης και ενός καυσίμου (πχ. κονιορτοποιημένου άντιμονίου) είναι ένας από τούς άσφαλέστερους άπ' όλα τά έλαφρά έκρηκτικά.

**Διχρωμιούχο κάλλιο και ύπερμαγκανικό κάλλιο:** Είναι μία πολύ εύαίσθητη και άσταθής σύνθεση και πρέπει νά τήν άποφεύγετε, γιατί είναι πολύ ριψοκίνδυνο νά τήν έπεξεργάζεστε ή νά τήν χειρίζεστε.

Η αντίδραση των έλαφρών έκρηκτικών βασίζεται στην άρχή του συνδυασμού ενός καυσίμου ύλικού με ένα όξειδωτικό παράγοντα, με άλλα λόγια στον συνδυασμό ενός ύλικού πού καίγεται εύκολα με ένα άλλο ύλικό πού θά παρέχει στή χημική αντίδραση τό όξυγόνο πού άπαιτείται για τήν άνάλωση του καυσίμου. Παρακάτω υπάρχει ένας κατάλογος των πιό κοινών συνδυασμών καυσίμων και όξειδωτικών μέσων για κατασκευή έλαφρών έκρηκτικών. Τό πρώτο συστατικό πού αναφέρεται είναι τό όξειδωτικό και τό δεύτερο τό καύσιμο:

- 1) Νιτρικό όξύ και ρετσίνι.
- 2) Νιτρικό θάριο και μαγνήσιο.
- 3) Νιτρικό άμμώνιο και σκόνη άργιλίου.
- 4) Ύπεροξειδιο του θαρίου και σκόνη ψευδαργύρου.
- 5) Ύπερχλωριούχο άμμώνιο και άσφαλτος
- 6) Χλωριούχο νάτριο και γομμαλάκα
- 7) Νιτρικό κάλλιο και ξυλάνθρακας
- 8) Ύπεροξειδιο του νατρίου και άνθη θείου
- 9) Ύπερχλωριούχο μαγνήσιο και ξυλάλευρο
- 10) Ύπερχλωριούχο κάλλιο και καλαμοζάχαρο
- 11) Νιτρικό νάτριο και άνθη θείου
- 12) Διχρωμιούχο κάλλιο και σκόνη άντιμονίου
- 13) Νιτρική γουανιδίνη και σκόνη άντιμονίου.
- 14) Χλωριούχο κάλλιο και κόκκινος φώσφορος
- 15) Ύπερμαγκανικό κάλλιο και ζάχαρη σκόνη
- 16) Χλωριούχο θάριο και κερί παραφίνης.

Οί πιό ευαίσθητοι καί άσταθείς συνδυασμοί είναι οί ύπ' αριθμόν 3,5,7,13,15,16. Αυτούς πρέπει νά τούς άποφεύγετε.

## ● Τύποι γιά μαύρο μπαρούτι

Τό μπαρούτι είναι ό προ-προπάππος όλων τών υπόλοιπων ίσχυρών καί έλαφρών έκρηκτικών, καί άκόμα καί σήμερα είναι ένα από τά σημαντικότερα έκρηκτικά. Όπως καί μέ τούς υπόλοιπους τύπους έκρηκτικών, φαίνεται ότι ό καθένας έχει τή δικιά του συνταγή καί ίσχυρίζεται ότι είναι ή καλύτερη. Μάζεψα έδω 11 από τίς άσφαλέστερες, λειτουργικότερες μεθόδους κατασκευής μπαρουτιού. Τό πιό σημαντικό πράγμα πού πρέπει νά θυμάστε κατά τήν κατασκευή μπαρουτιού είναι ή άπίστευτη ευαίσθησία του στίς σπίθες.

**Σημείωση:** "Ένα βιβλίό **δέν** μπορεί νά σέ κάνει «μάγειρα».

1) ύπερχλωριούχο κάλλιο	69,2	2) Χλωριούχο κάλλιο	75
θειό	15,4	ξυλάνθρακας	12,5
ξυλάνθρακας	15,4	θειό	12,5
3) Νιτρικό κάλλιο	70,4	4) Νιτρικό κάλλιο	79
θειό	19,4	θειό	3
θειικό νάτριο	10,2	άχυροξυλάνθρακας	18
5) Νιτρικό κάλλιο	64	6) Νιτρικό κάλλιο	70,6
θειό	12	θειό	23,5
αιθάλη	7	θειικό άντιμόνιο	5,9
πριονίδι	17		
7) Νιτρικό κάλλιο	50	8) Νιτρικό κάλλιο	37,5
Ύπερχλωριούχο άμμώνιο	25	άμυλο	37,5
θειό	12,5	θειό	18,75
σκόνη ξυλάνθρακα Ιτιάς	12,5	σκόνη άντιμονίου	6,25
9) Νιτρικό θάριο	75	10) Νιτρική γουανιδίνη	49
θειό	12,5	νιτρικό κάλλιο	40
ξυλάνθρακας	12,5	ξυλάνθρακας	11
11) Ύπεροξειδίο του νατρίου	67		
τριθειικό νάτριο	33		

Όταν κατασκευάζετε μπαρούτι γιά πυροβόλα όπλα, έχει σημασία νά ξέρετε ότι αυτοί οί τύποι είναι πολύ δυνατότεροι από τούς τύπους γιά τό συνηθισμένο μπαρούτι νιτρικού καλλίου καί γι' αυτό πρέπει νά χρησιμοποιούνται μικρότερες ποσότητες. Η σωστή ποσότητα μπορεί νά ανακαλυφτεί μόνο μέ τή δοκιμή καί τόν πειραματισμό, αλλά πρέπει νά λαμβάνονται προφυλάξεις ενάντια στην ύπερφόρτωση.

"Αν καί τό μαύρο μπαρούτι είναι ένα από τά άσφαλέστερα έκρηκτικά, έχει τά μειονεκτήματά του: Είναι έξαιρετικά ευαίσθητο στίς σπίθες, καί αφήνει ένα βρώμικο υπόλειμμα στίς κάννες τών όπλων πού άπαιτεί τακτικό καθαρισμό. Τό πλεονέκτημα του άκαπνου μπαρουτιού είναι ότι είναι ένα έξαιρετικά σταθερό ίσχυρό έκρηκτικό πού άνήκει στην κατηγορία τών έλαφρών, καί δίνει μόνο άέρια ύποπροϊόντα κατά τήν

έκρηξη. Ό πρώτος τύπος άκαπνου μπαρουτιού πού χρησιμοποιούσε ό στρατός ήταν βασικά ή νιτροκυταρίνη μέ μία μικρή ποσότητα διφαινυλαμίνης γιά σταθεροποίηση. Τό άκαπνο μπαρούτι είναι ίσως ή άσφαλέστερη άπ' όλες τίς έκρηκτικές συνθέσεις πού αναφέρονται σ' αυτό τό κεφάλαιο, καί γι' αυτό ή πιό δημοφιλής σήμερα.

## ● Πώς νά φτιάξετε άκαπνο μπαρούτι:

- 1) Βράστε μπαμπάκι γιά 30 λεπτά σέ ένα διάλυμα ύδροξειδίου του νατρίου 2%
- 2) Ξεπλύνετε τό μπαμπάκι σέ καυτό νερό κι αφήστε το νά στεγνώσει.
- 3) Άνακατέψτε άργά καί προσεκτικά στους 25°C 250 κυβικά έκατοστά πυκνού θειικού όξέος, 150 κυβικά έκατοστά πυκνού νιτρικού όξέος καί 20 κυβικά έκατοστά νερού. Πρέπει νά τά διατηρήσετε σούς 25°C.
- 4) Μετά βάλτε τό στεγνό μπαμπάκι στό διάλυμα τών όξέων καί ανακατέψτε καλά μέ γυάλινο ή πορσελάνινο ραβδάκι. (Μή χρησιμοποιήσετε μεταλλικό). Αυτό πρέπει νά γίνεται επί 35 λεπτά.
- 5) Μετά τή νίτρωση, ξεπλύνετε τά όξέα καί μετά ξεπλύνετε τό μπαμπάκι σέ βραστό νερό πέντε φορές, γιά 25 λεπτά κάθε φορά. Μετά κάνετε κάμποσα τέστ στό μπαμπάκι μέ χαρτί ήλιοτροπίου. "Αν τό τέστ του ήλιοτροπίου άποδείξει ότι υπάρχει άκόμα λίγο όξύ, χρησιμοποιείστε μία διάλυση 2 % διττανθρακικού νατρίου γιά νά τό έξουδετερώσετε. Αυτό έχει σημασία, γιατί αν μείνει καθόλου όξύ θά άποτελεί ένα ξένο σώμα πού θά κάνει τό έκρηκτικό πιό άσταθές.

## ● Πώς νά φτιάξετε τρι-ιωδιούχο άζωτο

"Ίσως ή πιό ριψοκίνδυνη άπ' όλες τίς έκρηκτικές συνθέσεις είναι τό τρι-ιωδιούχο άζωτο. Τό παράδοξο είναι ότι έχει μεγάλη δημοτικότητα στους χημικούς του γυμνασίου, πού δέν έχουν ούτε τήν πιό άμυδρή ιδέα τί κάνουν. Ό λόγος τής δημοτικότητάς της είναι ίσως τό ότι τά ύλικά της είναι πολύ εύκολόβρετα, αλλά είναι τόσο ευαίσθητη στην τριβή, πού έχει άκουστεί ότι μία μύγα πού προσγειώθηκε πάνω της τήν έκανε νά έκραγεί. Η συνταγή συμπεριλήφθηκε μόνο σάν προειδοποίηση καί σάν άξιοπερίεργο. **Δέν πρέπει νά χρησιμοποιηθεί!**

## Προετοιμασία γιά τήν κατασκευή τρι-ιωδιούχου άζώτου:

- 1) Προσθέστε μία μικρή ποσότητα στερεών κρυστάλλων ιωδίου σέ 20 περίπου κυβικά έκατοστά πυκνού ύδροξειδίου του άμμωνίου. Αυτή ή δουλειά πρέπει νά γίνεται πολύ άργά, μέχρι νά σχηματιστεί ένα καφετί-κόκκινο κατακάθι.

2) Μετά φιλτράρετέ το με χάρτινο φίλτρο και ξεπλύνετε το πρώτα με οινόπνευμα και μετά με αιθέρα.

Τό τρι-ιωδιοϋχο άζωτο πρέπει να παραμείνει υγρό, γιατί αν στεγνώσει γίνεται υπερευαίσθητο στην τριβή και άκόμα κι ένα άπαλό άγγιγμα μπορεί να τό τινάξει στον άέρα. Είναι πολύ άσταθής σύνθεση και δέν πρέπει να πειραματίζεστε μαζί της.

## ● Τύποι για ποικιλόχρωμα προπετάσματα καπνού

Μιά ένδιαφέρουσα άποψη των έκρηκτικων είναι τά έξτρα συστατικά που μπορείτε να προσθέσετε για να δώσετε σε μία έκρηξη μερικά χαρακτηριστικά που κανονικά δέν τά έχει. Μιά καπνογόνος βόμβα είναι ένα παράδειγμα, από τήν άποψη ότι δέν χρησιμεύει μόνο για να προκαλεϊ σύγχυση και χάος, αλλά και για να έξαναγκάζει κάποιους να βγούν από κλειστούς χώρους, ή για να δίνει κανείς σινιάλα.

### Τύποι κατασκευής μαύρου προπετάσματος καπνού:

1) Σκόνη μαγνησίου	19	2) Σκόνη μαγνησίου	20
έξαχλωροαιθάνιο	60	έξαχλωροαιθάνιο	60
ναφθαλίνη	21	ναφθαλίνη	20
3) Έξαχλωροαιθάνιο	55,8	4) Μαύρο μπαρούτι FFF	50
ναφθόλη άλφα	14	νιτρικό κάλλιο	10
άνθρακένιο	4,6	άνθρακόπισσα	20
σκόνη άργιλίου	9,3	σκόνη ξυλάνθρακα	15
άκαπνο μπαρούτι	14	παραφίνη	5
ναφθαλίνη	2,3		

### Τύποι κατασκευής άσπρου προπετάσματος καπνού.

1) Χλωριούχο κάλλιο	44	2) Σκόνη ψευδαργύρου	28
άλευρο θείου	15	όξειδιο ψευδαργύρου	22
σκόνη ψευδαργύρου	40	έξαχλωροαιθάνιο	50
διττανθρακικό νάτριο	1		
3) Σκόνη ψευδαργύρου	66,67		
έξαχλωροαιθάνιο	33,33		

### Τύποι κατασκευής κίτρινου προπετάσματος καπνού:

1) Χλωριούχο κάλλιο	25	2) Χλωριούχο κάλλιο	30
παρανιτρανιλίνη	50	ναφθαλινική αζωδι-	
λακτόζη	25	μεθυλική άνιλίνη	50
		ζάχαρη σκόνη	20
3) Χλωριούχο κάλλιο	21,4		
ναφθαλινική άζωδιμε-			
θυλική άνιλίνη	2,7		
(Auramine) ούραμίνη	38		
διττανθρακικό νάτριο	28,5		
άλευρο θείου	9,4		

### Τύπος κατασκευής πράσινου προπετάσματος καπνού:

1) Νιτρικό κάλλιο	20	κόκκινο άρσενικό	20
άλευρο θείου	20	θειούχο άντιμόνιο	20
μαύρο μπαρούτι FFF	20		

### Τύποι κατασκευής κόκκινου προπετάσματος καπνού:

1) Χλωριούχο κάλλιο	20	2) Χλωριούχο κάλλιο	26
λακτόζη	20	δισουλφαιμινοροσιν-	
κόκκινη παρανιτρα-		νιλίνη	60
		δόνη	48
		ζάχαρη σκόνη	26
3) Χλωριούχο κάλλιο	27,4	4) ύπερχλωριούχο	
μεθυλαμινοανθρακινόνη	42,5	κάλλιο	25
διττανθρακικό νάτριο	19,5	θειούχο άντιμόνιο	20
άλευρο θείου	10,6	κόκκινη ροδαμίνη	50
		δεξτρίνη	5

## ● Οικιακά ύποκατάστατα

Παρακάτω έχω παραθέσει μία λίστα με τά όνόματα των χημικων ύλων και τά πιό συνηθισμένα οικιακά τους όνόματα. Αύτή ή λίστα δέν είναι έντελώς σωστή, αν και μπορεί να φαίνεται ότι είναι. Τά οικιακά ύποκατάστατα πρέπει να έλέγχονται πριν χρησιμοποιηθούν για να βεβαιώνεται ή όρθότητά τους. Να βεβαιώνετε ότι ή χημική ύλη που θέλετε είναι μόνη της, γιατί αν περιέχεται μέσα σ' ένα οικιακό ύποκατάστατο, αλλά όχι άπομονωμένη, τά έξτρα συστατικά μπορεί να άνατρέψουν τά έπιθυμητά άποτελέσματα.

### ΧΗΜΙΚΟ ΟΝΟΜΑ

Όξικό όξύ  
Όξειδιο του άργιλίου  
θειικό κάλλιο άργιλιο  
θειικό άργιλιο  
ύδροξειδιο άμμωνίου  
άνθρακικό άσβέστιο  
ύποχλωριούχο άσβέστιο  
όξειδιο άσβεστίου  
θειικό άσβέστιο  
άνθρακικό όξύ  
τετραχλωράνθρακας  
διχλωριούχο αίθυλένιο  
όξειδιο του σιδήρου  
γλυκόζη  
γραφίτης  
ύδροχλωρικό όξύ  
ύπεροξειδιο του ύδρο-  
γόνου  
όξικός μόλυβδος  
τετροξειδιο του μο-  
λύβδου

### ΟΙΚΙΑΚΟ ΥΠΟΚΑΤΑΣΤΑΤΟ

Ξύδι  
άργιλλος.  
στυπτικό  
στυπτικό  
άμμωνία  
κιμωλία  
λευκαντικά  
άσβέστης  
γύψος  
χωνευτική σόδα (seltzer)  
ύγρό καθαρισμού  
Dutch Fluid  
σκουριά του σιδήρου  
σιρόπι καλαμποκιού  
μύτη μολυβιού  
σπίρτο του άλατος  
όξυζενέ  
άχνη μολύβδου  
κόκκινος μόλυβδος



πυριτικό μαγνήσιο	τάλκ
θειικό μαγνήσιο	άλατα Epsom
ναφθαλίνη	βόλοι για τόν σκώρο
φαινόλη	φαινικό όξύ
διταρταρικό κάλλιο	τρυγικός πολτός
θειικό χρώμιο κάλλιο	χρωμιούχο στυπτικό
νιτρικό κάλλιο	νίτρο τής Χιλής
διοξειδίο του πυριτίου	άμμος
διττανθρακικό νάτριο	μαγειρική σόδα
βορικό νάτριο	βόραξ
άνθρακικό νάτριο	σόδα πλυσίματος
χλωριούχο νάτριο	άλατι
ύδροξειδίο του νατρίου	άλυσιβα
πυριτικό νάτριο	γυαλί
θειικό νάτριο	άλατα Glauber's
θειοθειικό νάτριο	φωτογραφικό ύποσουλφίτ
θειικό όξύ	βιτριόλι (ύγρά μπαταρίας αυτοκινήτου)
σακχαρόζη	καλαμοζάχαρο
χλωριούχος ψευδάργυρος	ύγρό τών γανωμάτων

## ● Προφυλάξεις για τήν ασφάλειά σας

Οί επόμενες σελίδες είναι οί πιό σημαντικές αυτού του κεφαλαίου. Περισσότεροι άνθρωποι απ' όσους μπορώ νά θυμηθώ, νέοι καί γέροι, πολιτικοί καί άπολιτικοί, έχουν έκτελέσει τούς έαυτούς τους μέ κάποια μορφή έκρηκτικού. Ή διαδικασία ασφαλείας για τά περισσότερα έκρηκτικά δέν είναι τίποτα περισσότερο από τήν κοινή λογική καί σκέψη. Ναί, τό άκαπνο μπαρούτι είναι σταθερό, αλλά άν τό βάλετε σέ φούρνο θά έκραγει. Αυτό μπορεί νά σάς φαίνεται ήλίθιο, αλλά ένας 14χρονος στό Όχάιο έκανε κάτι τέτοιο πριν από δύο χρόνια καί σκοτώθηκε. Τά πλαστικά έκρηκτικά είναι επίσης πολύ σταθερές ενώσεις, αλλά πρέπει νά τά μαλακώνεις πριν από τή χρήση. "Ένας τύπος στό Νιού Τζέρσεϋ μαλάκωσε τήν πλαστική ύλη μ' ένα σφυρί καί μās άφησε χρόνους. Τό TNT μπορεί νά καεί καί νά μήν έκραγει—τίς περισσότερες φορές—αλλά τό μπαρούτι έκρήγνυται μέ τήν παραμικρή σπιθα.

**Ήθικό δίδαγμα:** Διαβάστε τίς επόμενες σελίδες καί μελετήστε τίς, μή θγάζετε από μόνοι σας συμπεράσματα για τίποτα!

### Προφυλάξεις ασφαλείας για τήν αποθήκευση τών έκρηκτικών:

1) Ό πιό σημαντικός παράγοντας στήν επιλογή μιās αποθήκης είναι ή τοποθεσία της. Θά χρειαστεί νά είναι αρκετά κοντά ώστε νά βρίσκεται κάτω από τήν επίβλεψη σας, αλλά όχι τόσο κοντά ώστε νά ριψοκινδυνεύετε έσεις καί ή οικογένειά σας. Όλες οί αποθήκες έκρηκτικών πρέπει νά έχουν κλειδαριές ασφαλείας σ' όλες τίς πόρτες.

2) Μήν αποθηκεύετε καψούλια, (ήλεκτρικά καί μή) ή γομώσεις στό ίδιο δοχείο ή ακόμα καί στόν ίδιο θάλαμο μαζί μέ όποιαδήποτε άλλη μορφή ισχυρού ή ελαφρού έκρηκτικού.

3) Μήν αποθηκεύετε φυτίλια ή άλλου είδους καψούλια σέ ύγρά ή θρεμένα μέρη ή κοντά σέ αποθηκευμένα εύφλεκτα ύλικά όπως τό λάδι, πετρέλαιο, ύγρά καθαρισμού ή μπογιές. Τά φυτίλια πρέπει επίσης νά φυλάγονται μακριά από καλοριφέρ, σωλήνες άτμου, φούρνους, ήλεκτρικές κουζίνες ή κάθε άλλη πηγή θερμότητας, γιατί ή ίδια ή φύση τών μή ήλεκτρικών φυτιλιών είναι νά βάζουν μεγάλες φωτιές κοντά σέ τέτοια ύλικά.

4) Τά μέταλλα πρέπει νά διατηρούνται όπωσδήποτε μακριά από τά έκρηκτικά, δηλαδή μεταλλικά εργαλεία δέν πρέπει νά φυλάγονται στό ίδιο μέρος μέ έκρηκτικά.

5) Σέ καμιά περίπτωση νά μήν αφήνετε άνοιχτές φλόγες ή άλλες φωτιές, ούτε καν ένα άναμμένο τσιγάρο γύρω από μιάν αποθήκη έκρηκτικών.

6) Ή αυτανάφλεξη είναι ένα σοβαρό πρόβλημα τής αποθήκευσης έκρηκτικών. Γι' αυτό τό λόγο, μήν αφήνετε ξερά φύλλα, χορτάρι, θάμνους ή άλλα μπάζα νά συσσωρεύονται γύρω από τήν περιοχή τής αποθήκης τών έκρηκτικών.

7) Μήν ρίχνετε πιστολιές κοντά σέ μιάν αποθήκη έκρηκτικών. Μήν πυροβολείτε μέσα στήν αποθήκη. Νά κρατάτε τά έκρηκτικά μακριά από πυροβολισμούς.

8) Ώρισμένοι τύποι έκρηκτικών άπαιτούν ώρισμένους τύπους αποθήκευσης, όπως κανονισμένη θερμοκρασία καί άλλους έλέγχους. Νά βεβαιώνετε ότι καταλάβατε όλες τίς απόψεις τής φύσης μιās έκρηκτικής ούσίας προτού τήν χειριστείτε ή τήν αποθηκεύσετε.

9) Έν πάση περιπτώσει νά χρησιμοποιείτε κοινή λογική, καί νά επιτρέπετε μόνο σέ ειδικευμένα άτομα νά πλησιάζουν ή νά χειρίζονται τά έκρηκτικά.

### Προφυλάξεις ασφαλείας για τόν χειρισμό τών έκρηκτικών.

1) Όταν μετεφέρετε έκρηκτικά, νά ξέρετε τούς νόμους καί τίς διατάξεις πού κανονίζουν τίς μεταφορές έκρηκτικών. Οί περισσότερες απ' αυτές τίς διατάξεις δέν είναι παρά προφυλάξεις για τό δικό σας τό καλό.

2) Νά βεβαιώνετε ότι τό όχημα πού χρησιμοποιείτε για τή μεταφορά λειτουργεί πολύ καλά καί είναι έφοδιασμένο μέ σκληρό ξύλινο (ή μεταλλικό, αλλά πού νά έμποδίζει τίς σπιθες) πάτωμα μέ πλευρές καρότσας αρκετά ψηλές για νά έμποδίσουν τά έκρηκτικά νά πέσουν έξω. Τό φορτίο σ' ένα ξεσκεπαστο φορτηγό πρέπει νά σκεπάζεται μέ ένα αδιάβροχο καί πυρίμαχο μουσαμά. Τά σύρματα πρέπει νά είναι καλά μονωμένα για τήν αποφυγή θραχυκυκλώματος καί πρέπει νά υπάρχουν τουλάχιστον δύο πυροσβεστήρες.

Τό φορτηγό πρέπει νά εἶναι καλά σημαδεμένο, ἄν γίνεταί.

3) Σέ καμιά περίπτωση νά μήν ἀφήνετε μέταλλα κανενός εἴδους (ἐκτός ἄν εἶναι τοῦ τύπου πού ἐμποδίζει τίς σπίθες) νά ἐφάπτονται μέ τίς θήκες τῶν ἐκρηκτικῶν. Μέταλλα, εὐφλεκτα ἢ διαβρωτικά ὑλικά δέν πρέπει νά μεταφέρονται μαζί μέ τά ἐκρηκτικά.

4) Ποτέ καί γιά κανένα λόγο νά μήν ἐπιτρέπετε τό κάπνισμα γύρω ἀπό κανένα ἐκρηκτικό, ἄσχετα μέ τή σταθερότητά του.

5) Μήν ἀφήνετε ἄσχετους ἀνθρώπους νά πλησιάζουν τά ἐκρηκτικά. Κι' αὐτό γιά δύο λόγους: Πρῶτα γιατί μπορεῖ νά μήν ξερουν τί κάνουν καί νά προκαλέσουν μιά τυχαία ἐκρηξη, καί ὕστερα γιατί μπορεῖ νά εἶναι σπιούνοι βαλτοί ἀπό τόν ἐχθρό σας.

6) Ὅταν φορτώνετε καί ξεφορτώνετε ἐκρηκτικά, ὅποια κι ἄν εἶναι ἡ ποσότητα, μή βιάζεστε. Νά πηγαίνετε μέ τό πάσο σας καί νά ἔχετε τά μάτια σας τέσσερα.

7) Ἄν χρειαστεῖ νά μεταφέρετε ἰσχυρά ἐκρηκτικά μαζί μέ καψούλια στό ἴδιο ὄχημα, νά βεβαιώνετε ὅτι εἶναι ἐντελῶς ξεχωριστά τό ἓνα ἀπό τό ἄλλο.

#### Προφυλάξεις ἀσφαλείας γιά τή χρήση ἐκρηκτικῶν:

1) Ὅταν ἀνοίγετε ἓνα κιβώτιο μέ ἐκρηκτικά, νά μήν χρησιμοποιεῖτε γιά κανένα λόγο σιδερένιους λοστούς ἢ σφήνες. Νά χρησιμοποιεῖτε ξύλινες σφήνες ἢ μή μεταλλικά ἐργαλεῖα.



Εἰκόνα 71: Ὁ σῶστός τρόπος νά ξεκαρφώνεις κουτί μέ ἐκρηκτικές ὕλες.

2) Νά μήν καπνίζετε οὔτε ν' ἀφήνετε κανέναν ἄλλο νά καπνίζει. Μήν κρατᾶτε ἀνοιχτές φλόγες, οὔτε καμιά ἄλλη πηγή θερμότητας ἢ φωτιάς κοντά σέ μιά περιοχή ὅπου χρησιμοποιοῦνται ἐκρηκτικές ὕλες.

3) Μήν τοποθετεῖτε ἐκρηκτικά σέ μέρη πού μποροῦν νά ἐκτεθοῦν σέ φωτιά, ὑπερβολική θερμοκρασία, σπίθες ἢ χτυπήματα.

4) Νά ξανακλείνετε τό καπάκι ἢ νά σκεπάζετε τήν κορυφή τοῦ δοχείου τῶν ἐκρηκτικῶν μετά τή χρήση.

5) Μήν κουβαλᾶτε ποτέ ἐκρηκτικά στήν τσέπη σας ἢ ἀπάνω σας γενικά. Ἄκόμα καί σέ μιά ἀποστολή γιά σαμποτάζ, εἶναι προτιμότερο νά κρατᾶτε τά ἐκρηκτικά σ' ἓνα ξεχωριστό δοχεῖο.

6) Ὅταν φτιάχνετε γομώσεις ἢ καψούλια, μήν τό κάνετε κοντά σέ κανένα ἄλλο ἐκρηκτικό, ἰσχυρό ἢ ἐλαφρό.

7) Τά καψούλια, ἄν καί μπορεῖ νά μοιάζουν σάν ἀποκριάτικες κροτίδες, εἶναι δυνατά ἐκρηκτικά φορτία καί πρέπει νά τά μεταχειρίζεστε ἀνάλογα.

8) Ποτέ νά μή βάζετε μέσα στά καψούλια τίποτ' ἄλλο παρά μόνο ἓνα φυτίλι. Ἄφοῦ τά καψούλια εἶναι εὐαίσθητα, ὥστε νά εἶναι λειτουργικά, πρέπει νά παίρνετε μεγάλες προφυλάξεις στό χειρισμό τους.

9) Ποτέ νά μήν πειραματίζεστε οὔτε νά ἀποσυναρμολογεῖτε, χτυπάτε ἢ σκαλίζετε ἓνα καψούλι ἢ νά προσπαθεῖτε μέ κανένα τρόπο νά βγάλετε ἔξω ἀπό ἓνα καψούλι τό περιεχόμενό του. Ποτέ μήν προσπαθήσετε νά τραβήξετε τά σύρματα ἔξω ἀπό ἓνα ἠλεκτρικό καψούλι.

10) Ὅταν χειρίζεστε ἐκρηκτικά, τά μόνα πρόσωπα πού πρέπει νά παραβρίσκονται εἶναι τά ἀπολύτως ἀπαραίτητα. Ὅλα τά ἀχρείαστα καί ἄσχετα πρόσωπα πρέπει νά ἀπομακρύνονται ἀπό τήν περιοχή. Αὐτό φυσικά συμπεριλαμβάνει καί τά παιδιά καί τά ζῶα.

11) Μή χειρίζεστε ἐκρηκτικά οὔτε νά μένετε σέ περιοχή ἀποθηκευμένων ἐκρηκτικῶν ὅταν πλησιάζει καταιγίδα μέ στατικό ἠλεκτρισμό. Ἄδειᾶστε τήν περιοχή καί ἀποσυρθεῖτε σέ μέρος ἀσφαλές.

12) Νά ἐξετάζετε ὅλα τά ἐφόδια πρῖν ἀπό τή χρήση τους καί ποτέ νά μή χρησιμοποιεῖτε ἓνα ὑλικό πού ἔχει πάθει θλάβη ἢ φθορά.

13) Ποτέ μήν προσπαθήσετε νά διορθώσετε ἓνα ἐκρηκτικό ἢ καψούλι μουσκεμένο ἀπό νερό.

#### Προφυλάξεις ἀσφαλείας ὅταν ἀνοίγετε τρύπες.

1) Νά ἐλέγχετε τί πάτε νά τρυπήσετε, μήπως καί ὑπάρχουν ἤδη ἐκρηκτικά φορτία ἐκεῖ. Ποτέ μήν ἀνοίγετε τρύπες σέ ἐκρηκτικά φορτία.

2) Ποτέ μή σωριάζετε τά ἐκρηκτικά πού περισσεύουν κοντά στήν περιοχή πού τρυπάτε.

3) Ἄφοῦ ἡ ἐνέργεια τοῦ τρυπήματος βασίζεται στήν ἀρχή τῆς τριβῆς, θά δημιουργηθεῖ θερμότητα. Ποτέ μή γεμίζετε μιά τρύπα πού ἀνοίξατε ἄν δέν ἐλέγχετε πρῶτα τή θερμοκρασία. Ἐπίσης νά ἐλέγχετε ἄν ὑπάρχουν τίποτα καυτερά ὑλικά. Οἱ θερμοκρασίες πάνω ἀπό τούς 65°C εἶναι ἐξαιρετικά ἐπικίνδυνες.

4) Μιά συνηθισμένη πρακτική στίς ἀνατινάξεις εἶναι αὐτό πού λέγεται «μεγάλωμα τρύπας». Αὐτό γίνεται ὅταν ἓνα μικρό ἐκρηκτικό φορτίο χρησιμοποιεῖται γιά νά μεγαλώσει μιά τρύπα πού ἔχει ἀνοιχτεῖ, ὥστε νά μπορεῖ νά τοποθετηθεῖ μέσα ἓνα μεγαλύτερο ἐκρηκτικό φορτίο. Αὐτό ὅμως ἀπαιτεῖ ἐξαιρετική προσοχή. Νά ἐλέγχετε ἄν ὑπάρχουν ἄλλα ἐκρηκτικά φορτία ἐκεῖ κοντά.

5) Ποτέ μή ζορίζετε τά ἐκρηκτικά νά μπουν μέσα σέ μιά τρύπα. Νά ἐξετάσετε ξανά τήν τρύπα καί νά ἀπομακρύνετε τά ἐμπόδια πρῖν προσπαθήσετε νά τήν ξαναγεμίσετε.

6) Ποτέ μη ζορίζετε ένα καψούλι (ηλεκτρικό ή μη) να μπει σ' ένα δυναμίτη. Νά χρησιμοποιείτε την τρύπα που έχει γίνει με τό τρυπητήρι.

7) Γιά κανένα λόγο μη σκαλίζετε τή γόμωση.

8) Νά υπολογίζετε τί ποσότητα έκρηκτικού θά σās χρειαστεί, σύμφωνα μέ τούς τύπους πού θά βρείτε παρακάτω σ' αυτό τό κεφάλαιο, καί νά τοποθετείτε αυτήν τήν ποσότητα. Μήν χρησιμοποιείτε περισσότερη άπ' όση χρειάζεται.

### Προφυλάξεις άσφαλείας γιά τό «Tamping»

(Τό «Tamping» είναι νά θάζεις ύλικά όπως σάκκους μέ άμμο γύρω άπό τά έκρηκτικά, ώστε νά στέλνεις τήν έκρηκτική δύναμη πρός μιάν ώρισμένη κατεύθυνση.)

1) Τό «Tamping» είναι μιá διαδικασία πού πρέπει νά γίνεται μέ τό μαλακό καί ποτέ βίαια.

2) Όταν χρησιμοποιείτε έργαλεία γιά «Tamping» νά βεβαιώνετε ότι είναι ξύλινα ή άπό άλλο ύλικό πού δέν προκαλεί σπίθες.

3) Όταν κάνετε «Tamping» σέ μιá τρύπα πού μόλις άνοιξατε, νά χρησιμοποιείτε λάσπη, άμμο, βρωμιές ή κάποιο άλλο άφλεκτο ύλικό.

4) Νά προσέχετε έξαιρετικά νά μήν πειράξετε ή χαλάσετε τό φυτίλι ή τό σύρμα του ηλεκτρικού πυροκροτητή όταν κάνετε «Tamping».

5) Πρέπει νά κάνετε πάντα «Tamping» άν είναι δυνατόν, γιατί αυτή ή ένέργεια περιορίζει τίς έκρηκτικές ποσότητες πού χρειάζονται.

### Προφυλάξεις άσφαλείας γιά τήν ηλεκτρική πυροδότηση:

1) Μήν ξετυλίγετε τά σύρματα ένός ηλεκτρικού καψουλιού ούτε νά τά χρησιμοποιείτε κατά τή διάρκεια μιás καταιγίδας μέ άστραπές, άμμοθύελλες ή όταν ύπάρχει κάποια άλλη πηγή στατικού ήλεκτρισμού.

2) Νά είστε πολύ προσεκτικοί όσον άφορά τή χρήση ηλεκτρικού καψουλιού κοντά σέ πομπό ραδιοφώνου. Νά συμβουλευτείτε τούς «Κινδύνους τών ραδιοφωνικών συχνοτήτων», ένα φυλλάδιο πού έκδίδεται άπό τό Ίνστιτούτο Κατασκευαστών Έκρηκτικών Ύλων.

3) Νά προφυλάγετε τό κύκλωμα πυροδότησης προσεκτικά μονωμένο άπό κάθε άλλο άγωγό έκτός άπό τό κύκλωμα πού θά χρησιμοποιήσετε. Αυτό σημαίνει πολύ προσεγγμένη μόνωση άπό τό έδαφος, τά γυμνά καλώδια, ράγιες, σωλήνες, ή κάθε άλλη δίοδο άδέσποτου ρεύματος.

4) Νά φυλάτε όλα τά καλώδια, τά σύρματα ή άλλα ηλεκτρικά έφόδια μακριά άπό τά ηλεκτρικά καψούλια, έκτός άπό τήν ώρα τής πυροδότησης καί για τούς σκοπούς τής πυροδότησης.

5) Νά είστε πολύ προσεκτικοί άν χρησιμοποιείτε πάνω άπό ένα καψούλι. Νά μη χρησιμοποιείτε ποτέ δύο ή περισσότερους τύπους καψουλιού στήν ίδια άνατίναξη.

6) Νά χρησιμοποιείτε τό κατάλληλο ρεύμα πού συνιστά ό κατασκευαστής γιά νά πυροδοτήσετε τά καψούλια. Ποτέ νά μη χρησιμοποιείτε λιγότερο.

7) Νά βεβαιώνετε ότι όλες οι άκρες του σύρματος πού θά συνδέσετε είναι καθαρές καί λαμπερές.

8) Νά έχετε τά ηλεκτρικά πυροδοτικά καλώδια ή τά καλώδια-όδηγούς βραχυκυκλωμένα μέχρι νάρθει ή ώρα νά χρησιμοποιηθούν.

### Προφυλάξεις άσφαλείας κατά τή χρήση ένός φυτιλιού.

1) Νά χειρίζεστε τό φυτίλι προσεκτικά. Ν' άποφεύγετε νά πειράξετε τό κάλυμμά του. Αν κάνει κρύο, νά τό ζεστάνετε έλαφρά πριν άπό τή χρήση του. Ν' άποφεύγετε νά ραγίζετε τό άδιάβροχο έξωτερικό κάλυμμα.

2) Ποτέ μη χρησιμοποιείτε ένα κοντό φυτίλι. Νά είναι πάντα πάνω άπό μισό μέτρο μακρύ. Νά είστε άπόλυτα σίγουροι ότι ξέρετε τήν ταχύτητα μέ τήν όποία καίγεται τό φυτίλι καί νά υπολογίσετε τόν χρόνο πού θά χρειαστεί γιά νά άπομακρυνθείτε σέ άσφαλές μέρος.

3) Όταν τοποθετείτε φυτίλι στό καψούλι, νά κόψετε δύο ή τρία έκατοστά γιά νά βεβαιωθείτε ότι είναι στεγνό. Νά κόβετε τό φυτίλι ίσια καί κατά πλάτος μέ ένα καινούργιο καθαρό ξυράφι. Άφού μπει στή θέση του τό φυτίλι, μήν τό στρίβετε, τό τραβάτε ούτε νά προκαλείτε τριβή μέ κανένα τρόπο.

4) Άφού μπει στή θέση του τό φυτίλι, θά χρειαστεί νά ένώσετε τό φυτίλι μέ τό καψούλι. Η ένωση ένός μη ηλεκτρικού καψουλιού μ' ένα φυτίλι γίνεται μέ τό λύγισμα τών άκρων του καψουλιού γύρω άπό τό φυτίλι. Αυτό γίνεται μέ ένα ειδικό έργαλείο (Crimper) πού μοιάζει μέ τανάλια, αλλά δέν είναι τανάλια καί δέν πρέπει νά χρησιμοποιείτε κοινές τανάλιες. Μόνο αυτό τό ειδικό έργαλείο. Όταν κάνετε τήν ένωση, νά είστε άπολύτως σίγουροι ότι ξέρετε τί κάνετε, γιατί άν κατά λάθος ζουλήξετε τό περιεχόμενο του καψουλιού αντί για τά άκρα του, τό καψούλι μπορεί νά σκάσει μέσα στα χέρια σας καί νά σās τά κόψει.

5) Μήν άνάψετε τό φυτίλι προτού βεβαιωθείτε ότι οι σπίθες πού θά βγαίνουν άπό αυτό δέν θά άνατινάξουν τό έκρηκτικό προτού καεί τό φυτίλι.

### Προφυλάξεις άσφαλείας κατά τήν άνατίναξη.

1) Ποτέ μήν κρατάτε στα χέρια σας ένα έκρηκτικό όταν τό άνάβετε.

2) Προτού άνατινάξετε όποιοδήποτε έκρηκτικό φορτίο, νά βεβαιωθείτε ότι έχει γίνει ένας πλήρης έλεγχος τής περιοχής καί ότι έχετε δώσει σ' όλους τόν άπαραίτητο χρόνο καί προειδοποίηση.

3) Μήν ξαναγουρίζετε στήν περιοχή τής έκρηξης προτού ξεκαθαρίσουν όλοι οι καπνοί.

4) Μήν επιχειρήσετε νά πάτε πολύ νωρίς νά έλέγξετε γιατί άπέτυχε μιá πυροδότηση. Νά περιμένετε τουλάχιστον

χιστον μιάν ώρα καί νά βεβαιωθείτε, ἄν χρησιμοποιεῖτε ἠλεκτρικό καψούλι, ὅτι τό ἔχετε ἀποσυνδέσει.

5) Ποτέ νά μήν προσπαθεῖτε νά βγάξετε ἀπό τίς τρύπες ἀποτυχημένα ἐκρηκτικά.

6) Ποτέ μήν ἐγκαταλείπετε πουθενά ἐκρηκτικά.

7) Μήν ἀφήνετε καθόλου ἐκρηκτικά ἐφόδια, ὑλικά συσκευασίας ἢ ἄδειους κάλυκες σέ μέρη πού μπορεῖ νά πάνε παιδιά ἢ ζῶα.

## ● Βασικοί τύποι γιά τίς ἀνατινάξεις

### 1) Ὑπολογισμός τῆς ἐλάχιστης ἀπόστασης ἀσφαλείας:\*

Γιά φορτία μικρότερα ἀπό 27 λίβρες (pounds) ἢ μικρότερη ἀπόσταση ἀσφαλείας εἶναι 300 πόδια. Γιά περισσότερες ἀπό 27 λίβρες ἢ μικρότερη ἀπόσταση ἀσφαλείας μπορεῖ νά ὑπολογιστεῖ μέ τόν παρακάτω τύπο:

$$300X^3 \sqrt{\text{λίβρες τοῦ T.N.T.}}$$

\* Οἱ μονάδες μέτρησης δέν μετατρέπονται γιά νά ἰσχύουν οἱ τύποι.

### 2) Κόψιμο ἀτσάλιου:

Ὅταν κόβετε μέ ἐκρηκτικά ἕνα μέρος μιᾶς ἀτσάλινης κατασκευῆς, νά ἀποφασίζετε πρῶτα πόση εἶναι ἡ ἐπιφάνεια σέ τετραγωνικές ἴντσες τοῦ κομματιοῦ πού θά κόψετε. Ἄν ὀνομάσουμε αὐτή τήν ἐπιφάνεια «Α», μποροῦμε νά χρησιμοποιήσουμε τόν παρακάτω τύπο:

$$P = 3/8 A$$

Ὅπου P εἶναι ὁ ἀριθμός τῶν λιβρῶν τοῦ TNT πού χρειάζονται.

### 3) Κόψιμο ἀτσάλιου:

Ὅταν τό ἀτσάλινο κομμάτι δέν ἀποτελεῖ τμήμα μιᾶς μεγαλύτερης κατασκευῆς, χρησιμοποιεῖται ἕνας διαφορετικός τύπος, πού βασίζεται στή διάμετρο αὐτοῦ τοῦ κομματιοῦ.

$$P = D^2$$

Ὅπου P εἶναι ἡ ἀπαιτούμενη ποσότητα TNT καί D ἡ διάμετρος τοῦ ἀτσάλινου κομματιοῦ.

### 4) Σιδηροτροχιές:

Γιά νά κόψετε σιδηροδρομικές ράγιες πού ζυγίζουν λιγότερο ἀπό 80 λίβρες, νά χρησιμοποιεῖτε μισή λίβρα ἐκρηκτικά. Γιά νά κόψετε ράγιες βάρους μεγαλύτερου ἀπό 80 λίβρες, νά χρησιμοποιήτε μία γεμάτη λίβρα ἐκρηκτικά.

### 5) Κόψιμο ξυλείας:

Ὅταν τό φορτίο εἶναι ἐξωτερικό καί χωρίς «Tamping», χρησιμοποιεῖστε τόν παρακάτω τύπο:

$$P = \frac{C^3}{30}$$

Ὅπου P εἶναι οἱ λίβρες ἐκρηκτικῆς ὕλης πού χρειάζονται καί C εἶναι ἡ περιφέρεια τοῦ δέντρου σέ πόδια. (Αὐτός ὁ τύπος εἶναι γιά πλαστικές ἐκρηκτικές ὕλες) Ὅταν χρησιμοποιεῖτε ἕνα φορτίο ἐσωτερικό μέ «Tamping», ὁ τύπος εἶναι:

$$P = \frac{D^2}{250}$$

Ὅπου P εἶναι οἱ λίβρες τῶν ἐκρηκτικῶν καί D ἡ διάμετρος τοῦ δέντρου σέ ἴντσες.

## ● Μερικές βασικές ἀρχές:

Ἐνας βασικός κανόνας πού πρέπει νά ἀκολουθεῖτε σ' ὅλους τούς ὑπολογισμούς πού ἀφοροῦν ἐκρηκτικές ἐνώσεις εἶναι νά στρογγυλεῦτε τήν ποσότητα τους στήν ἀμέσως χαμηλότερη μονάδα συσκευασίας. Μερικές φορές μπορεῖτε νά χρησιμοποιεῖτε λίγο περισσότερο ἀπ' ὅσο χρειάζεται, ἀλλά νά βεβαιωθείτε ὅτι θά πετύχετε. Ἐνας ἄλλος κανόνας γιά τόν ὑπολογισμό φορτίων εἶναι νά προσθέσετε ἀκόμα ἕνα τρίτο τοῦ ἐκρηκτικοῦ ἄν δέν πρόκειται νά κάνετε «Tamping». Ἄν ἕνας τύπος ἔχει δοθεῖ γιά πλαστικές ὕλες, (σύνθεση 4), ὅπως ἔγινε μέ τούς δύο τύπους γιά τό κόψιμο ξυλείας, μπορεῖτε νά ὑπολογίσετε τήν ποσότητα τοῦ TNT προσθέτοντας τό ἕνα τρίτο τῆς ποσότητας τοῦ πλαστικοῦ.

Ἄν θέλετε νά γεμίσετε μέ κρατῆρες ἕνα πλακόστρωτο δρόμο, νά χρησιμοποιεῖτε περισσότερα ἀπό ἕνα ἐκρηκτικά φορτία. Τό νά γεμίζεις τρύπες μέ ἐκρηκτικά εἶναι πολύ ἀποτελεσματικό ἐδῶ. Εἶναι ἄστοχο νά προσπαθήσετε νά γεμίσετε ἕνα δρόμο μέ λακούβες ἄν δέν κάνετε «Tamping», γιατί ἡ περισσότερη ἀπό τήν καταστροφική δύναμη τῶν ἐκρηκτικῶν σας θά πάει κατ' εὐθείαν ψηλά στόν ἀέρα.

Στά δύο πρῶτα τμήματα αὐτοῦ τοῦ κεφαλαίου κουβεντιάσαμε τά ἐκρηκτικά ἀπό χημική ἀποψη καί μιλήσαμε γιά τόν ἀσφαλή χειρισμό τους. Στό τρίτο τμήμα, θά προχωρήσουμε σέ εἰδικές ἐφαρμογές τους.

**Οἱ βόμβες, ὅπως καί οἱ κατάσκοποι, δέν ἔχουν καθόλου μπέσα, οὔτε κἀν πρὸς τούς δημιουργούς τους.**

Οἱ βόμβες καί οἱ παγίδες χρειάζονται κάτι παραπάνω ἀπό τεχνικές γνώσεις, καί βασίζονται στήν ἀνθρώπινη φύση. Γιά νά κατασκευάσετε ἕνα ἀποτελεσματικό δόκανο, πρέπει νά ἔχετε κάποια πρωτόγονη προαίσθηση γιά τίς ἐνέργειες, σκέψεις καί μεθόδους τοῦ ἐχθροῦ σας. Προτοῦ ἀρχίσουμε τίς λεπτομέρειες γιά τό πῶς κατασκευάζονται οἱ παγίδες, οἱ βόμβες, οἱ νάρκες, οἱ χειροβομβίδες κλπ, ἔχει σημασία νά σᾶς ἐξηγήσω τίς βασικές ἀρχές λειτουργίας καί τούς μηχανισμούς ὄλων αὐτῶν τῶν μαραφετιῶν.

Γιά τήν ἀπόκτηση τῶν ἐφοδίων, σᾶς συνιστῶ νά τά

αγοράζετε ή να τα κλέβετε παρά να τα φτιάχνετε μόνοι σας. Τα βιομηχανικά έφοδια είναι ασφαλέστερα για τη δουλειά σας και συνήθως πιο αποτελεσματικά. Άφου αποκτήσετε την έκρηκτική σας σύνθεση, θα σ'ας χρειαστεί κι ένας τρόπος για να την κάνετε να πάρει φωτιά, να την πυροδοτήσετε. Με όλα τα ισχυρά έκρηκτικά θα χρειαστείτε ένα καψούλι, ηλεκτρικό ή μη. εκτός κι αν αποφασίσετε να μπήγεται το φυτίλι κατ' ευθείαν μέσα στα έκρηκτικά, πράγμα που δέν σ'ας συνιστώ. Ένα καψούλι είναι μια έλαφριά έκρηκτική σύνθεση που συνδέεται με ένα ισχυρό έκρηκτικό για τόν σκοπό της πυροδότησης. Υπάρχουν δύο τύποι καψουλιών, τά ηλεκτρικά και τά μη ηλεκτρικά.

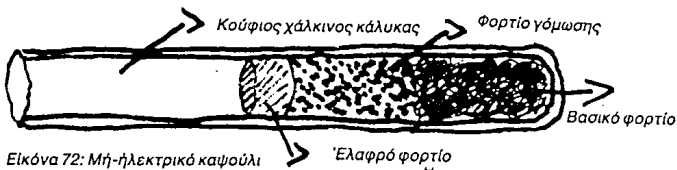

Εικόνα 72: Μη-ηλεκτρικό καψούλι

Για να χρησιμοποιήσετε ένα μη ηλεκτρικό καψούλι, βάζετε απαλά τό φυτίλι μέσα στο κοίλωμα μέχρι να μπει καλά. Μετά ενώνετε την κοίλη μεταλλική άκρη στρίβοντάς την γύρω από τό φυτίλι, και τό βάζετε μέσα στα ισχυρά έκρηκτικά. Όταν καεί τό φυτίλι, βάζει φωτιά στο έλαφρότερο έκρηκτικό φορτίο του καψουλιού, που με τη σειρά του πυροδοτεί την γόμωση κι αυτή με τη σειρά της τό βασικό έκρηκτικό φορτίο, που παράγει πιά αρκετή θερμότητα για να ανατινάξει τό φορτίο των ισχυρών έκρηκτικών. Τό φυτίλι μπορεί να είναι κοινό φυτίλι ασφαλείας ή πυροδοτικό κορδόνι.

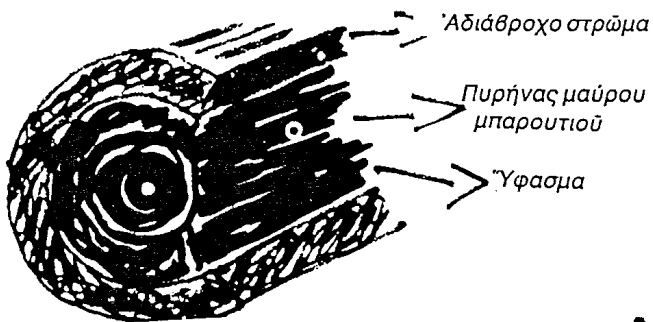

Εικόνα 73: Φυτίλι ασφαλείας

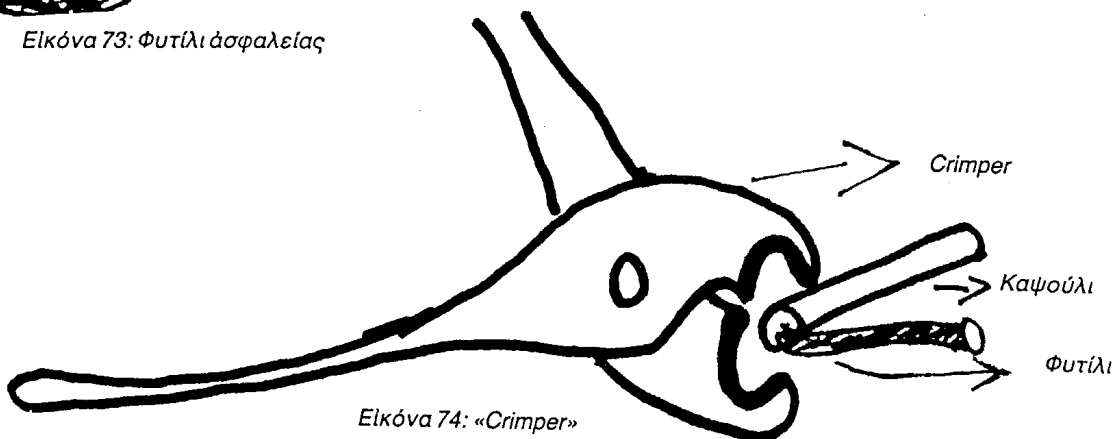

Εικόνα 74: «Crimper»

Όταν βάζετε τό φυτίλι στο καψούλι πρέπει να τό «σφραγίζετε». Αυτό τό σφράγισμα λέγεται «Crimping». Όταν ασχολείστε με κάτι τέτοιο, πρέπει να χρησιμοποιείτε τίς καθιερωμένες προφυλάξεις ασφαλείας που αναφέρθηκαν στο προηγούμενο τμήμα. Τό εργαλείο με τό οποίο γίνεται τό Crimping, λέγεται Crimper και μοιάζει με τανάλια και ή λειτουργία του είναι σχεδόν ή ίδια, αλλά δέν κάνει να χρησιμοποιείτε τανάλιες για τό Crimping. Με τό Crimper στο δεξί σας χέρι και τό καψούλι στο άριστερό ζουλήξετε έλαφρά την κοίλη άκρη του καψουλιού μέχρι να «πιάσει» γερά πάνω στο φυτίλι. Χρειάζεται προσοχή για να μη ζουλήξετε και την έκρηκτική ύλη μέσα στο καψούλι, γιατί μπορεί να την πυροδοτήσετε.

Ένώ τά μη ηλεκτρικά καψούλια είναι λειτουργικά και μπορείς πάντα να βασίζεσαι σ' αυτά όπως έχει αποδειχτεί, τά ηλεκτρικά καψούλια προσφέρουν μια πολύ μεγαλύτερη ποικιλία χρήσεων. Η βασική αρχή των ηλεκτρικών καψουλιών είναι ότι ένα ηλεκτρικό ρεύμα διατρέχει ένα μονωμένο σύρμα μέχρι να φτάσει σ' ένα σημείο του ίδιου σύρματος που δέν είναι μονωμένο και περιβάλλεται από ένα έλαφρό έκρηκτικό φορτίο. Η θερμότητα του ηλεκτρικού ρεύματος ανατινάξει τό πρωταρχικό φορτίο, που με τη σειρά του πυροδοτεί μια σειρά από μικρές εκρήξεις μέχρι να φτάσει στην ισχυρή έκρηκτική ύλη.

Και οι δύο τύποι καψουλιών πρέπει να μπαίνουν μέσα στο ίδιο τό ισχυρό έκρηκτικό. Αυτό είναι εύκολο όταν δουλεύεις με πλαστική έκρηκτική ύλη ή με εύλυγιστες ουσίες. Τό βιομηχανικό TNT έχει μια μικρή τρύπα στην κορυφή σχεδιασμένη γι' αυτόν ακριβώς τό σκοπό, αλλά με τόν δυναμίτη πρέπει ν' ανοίγει κανείς τίς δικές του τρύπες. Αυτές οι τρύπες πρέπει να γίνονται μ' ένα αντίκειμενο ξύλινο ή μεταλλικό που όμως αποτρέπει τίς σπίθες. Οι άκρες ενός «Crimper» είναι ότι πρέπει. Η τρύπα γίνεται με δύο τρόπους: Ο πρώτος είναι να τρυπάζ προσεκτικά και απαλά προς τά κάτω από την κορυφή της ράβδου σε βάθος ίσο με τό μήκος του καψουλιού. Ο δεύτερος τύπος τρύπας γίνεται από τά πλάγια με κατεύθυνση προς τά κάτω και διαγωνίως. Και οι δύο αυτές μέθοδοι είναι αποτελεσματικές.

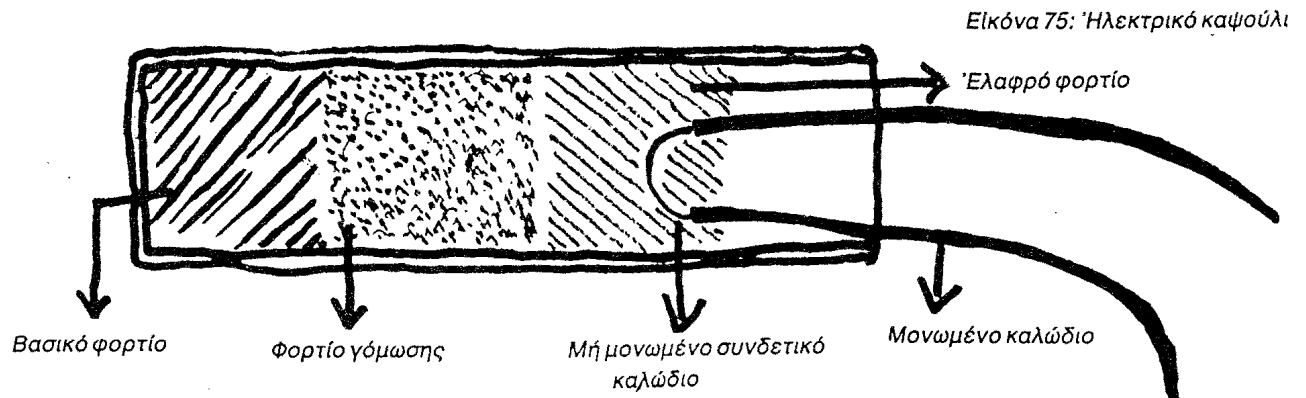

Μιά άλλη μέθοδος γομώσεως του δυναμίτη είναι τό δέσιμο (Lacing), πού όμως δέν είναι τόσο σίγουρο όσο τά ηλεκτρικά καί μη ηλεκτρικά καψούλια. Η βασική αρχή στους περισσότερους πυροκροτητές είναι νά προκαλούν μία θερμοκρασία αρκετά ψηλή γιά νά ανάψει τό ισχυρό έκρηκτικό. Αυτή ή αύξηση τής θερμοκρασίας μπορεί νά κατορθωθεί μέ σχετικά καλό βαθμό επίτυχίας μέ τό νά πλέξετε τό φυτίλι γύρω

τήν διαδικασία τής καύσης διατηρείται καί κατακρατείται από τό ισχυρό έκρηκτικό μέχρι νά επιτευχθεί ή θερμοκρασία πυροδοτήσεως.

Υπάρχουν διάφορες μέθοδοι «δεσίματος», πού εξαρτώνται από τόν τύπο του ισχυρού έκρηκτικού πού τυχαίνει νά έχετε διαθέσιμο. Γιά τόν δυναμίτη ή πιό κοινή καί πιό λειτουργική μέθοδος είναι νά ράψετε κυριολεκτικά τό πυροδοτικό κορδόνι μέσα στη ράβδο του δυναμίτη. Αυτή ή μέθοδος άπαιτεί νά ανοίξεις μόνος σου κάμποσες τρύπες μέσα από τόν δυναμίτη. Αυτό τό τρύπημα πρέπει νά γίνεται όπως κι' εκείνο γιά τό «φύτεμα» των καψουλιών. Πρέπει νά σκάβεις τίς τρύπες άπαλά καί άργά μέ ένα μη μεταλλικό έργαλειό. Τό «δέσιμο» πρέπει νά γίνεται όταν δέν υπάρχει άλλη λύση καί δέν βρίσκονται πουθενά καψούλια.

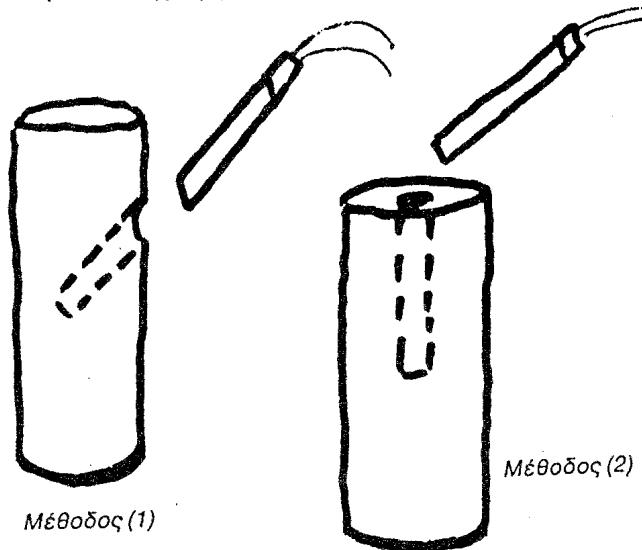

Εικόνα 76: Ηλεκτρική γόμωση του δυναμίτη

άπό όλο τό ισχυρό έκρηκτικό, έτσι πού καθώς θά καίγεται τό φυτίλι ή θερμοκρασία πού θά παράγεται άπό

Όταν χρησιμοποιείτε TNT, μπορείτε νά τό «δέσετε» τυλίγοντας τό πυροδοτικό κορδόνι γύρω άπό τό σώμα του έκρηκτικού τουλάχιστον πέντε ή έξι φορές καί μετά νά τό δέσετε μέ μία θηλειά. Αυτό θά κάνει ένα μεγάλο μέρος τής θερμοκρασίας νά μεταφερθεί στό TNT άπό τό φυτίλι καί νά τό άνατινάξει.

Καί τά πλαστικά έκρηκτικά μπορούν νά πυροδοτηθούν μ' αυτό τόν τρόπο, μέ τή χρήση ενός χοντρού πυροδοτικού κορδονιού πού θά δέσετε ένα διπλό κόμπο στη μιά του άκρη. Αυτό τό χοντρό κόμπο μετά τόν βυθίζετε βαθιά στό κέντρο τής έκρηκτικής σύνθεσης καί τόν σκεπάζετε. Πρέπει νά απέχει τουλάχιστον τρία έκατοστά άπό κάθε πλευρά.

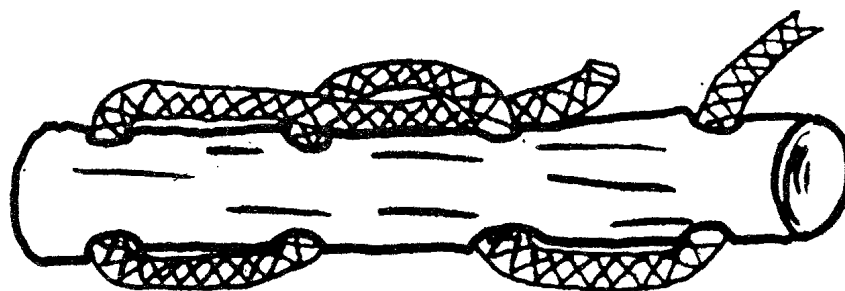

Εικόνα 77: «Δέσιμο» του δυναμίτη

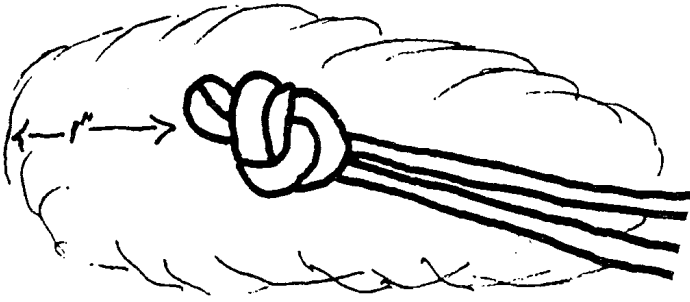

Εικόνα 78: «Δέσιμο» του πλαστικού.

### «Tamping»

Τό «Tamping» δέν είναι παρά μία έργασία πού γίνεται πρίν από τήν ανάτιναξη γιά νά κανονίσει καί νά κατευθύνει τήν καταστροφική δύναμη τής έκρηξης. Μέ άλλα λόγια, αν ανάψετε μισό κιλό μαύρο μπαρού-

τι μ' ένα σπύρτο, θά γίνει ή έκρηξη, αλλά τό μεγαλύτερο μέρος τής καταστροφικής δύναμης θ' ακολουθήση τό δρόμο μέ τή μικρότερη αντίσταση, θά χαθεί δηλαδή μέσα στην ατμόσφαιρα. Τώρα, αν τό ίδιο μισόκιλο μπαρουτιού τοποθετηθεί μέσα σ' ένα ατσάλινο σωλήνα καί σφραγιστεί κι από τίς δύο άκρες, αφήνοντας μόνο μία τρυπίτσα γιά τό φυτίλι, ή έκρηξη μπορεί νά κατευθυνθεί μέ εύκολία. Αύτή ή δουλειά του «Tamping» είναι άπαραίτητη σέ κάθε μορφή ανάτιναξης γιά νά πετύχει ή έπιχείρηση. Ένα ραβδί δυναμίτη τοποθετημένο σ' ένα ασφαλτόδρομο χωρίς «Tamping», θά δημιουργήσει ένα πολύ μικρό κρατήρα, ίσως λίγων εκατοστών. Αν τό ίδιο ραβδί δυναμίτη είχε «Tamping», μέ τήν τοποθέτηση κάμποσων σάκκων μέ άμμο άπάνω στή ράβδο καί γύρω άπ' αύτήν, ή έκρηξη θά δημιουργήσει ένα πολύ μεγαλύτερο κρατήρα. Τό «Tamping» είναι άπολύτως άπαραίτητο γιά τήν ανάτιναξη μιás μεγάλης κατασκευής ή κτιρίου.



Χωρίς «Tamping»

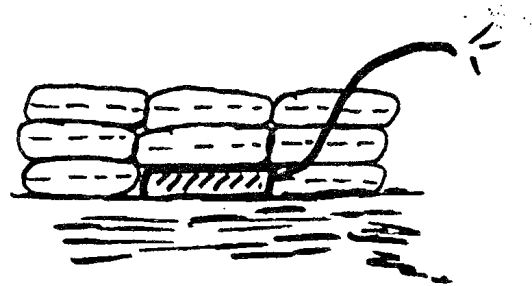

Μέ «Tamping» (σάκκοι μέ άμμο)

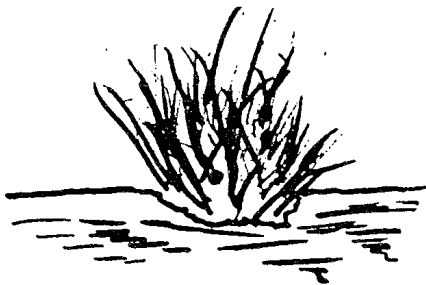

Εικόνα 79: Φορτία γιά κρατήρες στό έδαφος

1) Όταν έπιχειρείτε νά κόψετε ένα ατσάλινο ραβδί ή παλούκι μέ χρήση έκρηκτικών, νά βάζετε ένα έκρηκτικό φορτίο από κάθε πλευρά, αφήνοντας ένα μικρό κενό ανάμεσα στις άκρες του έκρηκτικού.

2) Όταν κόβετε μιάν άλυσίδα, βάλτε τό έκρηκτικό φορτίο στή μιά πλευρά καί στερεώστε την μέ μονωτική ταινία.

3) Όταν κόβετε κανένα αντικείμενο μέ παράδοξο σχήμα, ή καλύτερη έκρηκτική ύλη πού μπορείτε νά χρησιμοποιήσετε είναι ή πλαστική, γιατί είναι εύκαμπτη. Είναι ιδιαίτερα χρήσιμη καί άποτελεσματική όταν κόβετε βαριά συρματόσχοινα. Η σύνθεση πρέπει νά τοποθετείται γύρω άπό τήν πλευρά του συρματόσχοινου πού θά κοπεί, μέ πάχος κάπου έναμιση πόντο.

Όταν σαμποτάρετε σιδηροδρομικές γραμμές μέ έκρηκτικά, νά χρησιμοποιείτε πλαστικά αν υπάρχουν, γιατί είναι ή πιά εύκολη ούσία γιά τό κόψιμο αντικειμένων μέ ανώμαλα σχήματα. Ό πιά κοινός τρόπος γιά τό κόψιμο σιδηροτροχιών είναι νά βάζετε έκρηκτικά φορτία κι άπ' τίς δύο πλευρές του αύλακιού τής ράγιας, έτσι πού νά δράσουν οι δυνάμεις δύο έκρήξεων ή μιά πάνω στην άλλη καί νά προκαλέσουν τή μεγαλύτερη καταστροφή στό αντικείμενο πού βρίσκεται ανάμεσά τους.

Μιά άλλη μέθοδος πού έχει άποδειχτεί άποτελεσματική είναι νά βάζετε ένα έκρηκτικό φορτίο ανάμεσα στή ράγια καί τό «κλειδί». Τό κλειδί είναι ένα από τά πιά αδύνατα σημεία τής γραμμής καί ένα σχετικά μικρό έκρηκτικό φορτίο μπορεί νά κόψει όχι μόνο τό

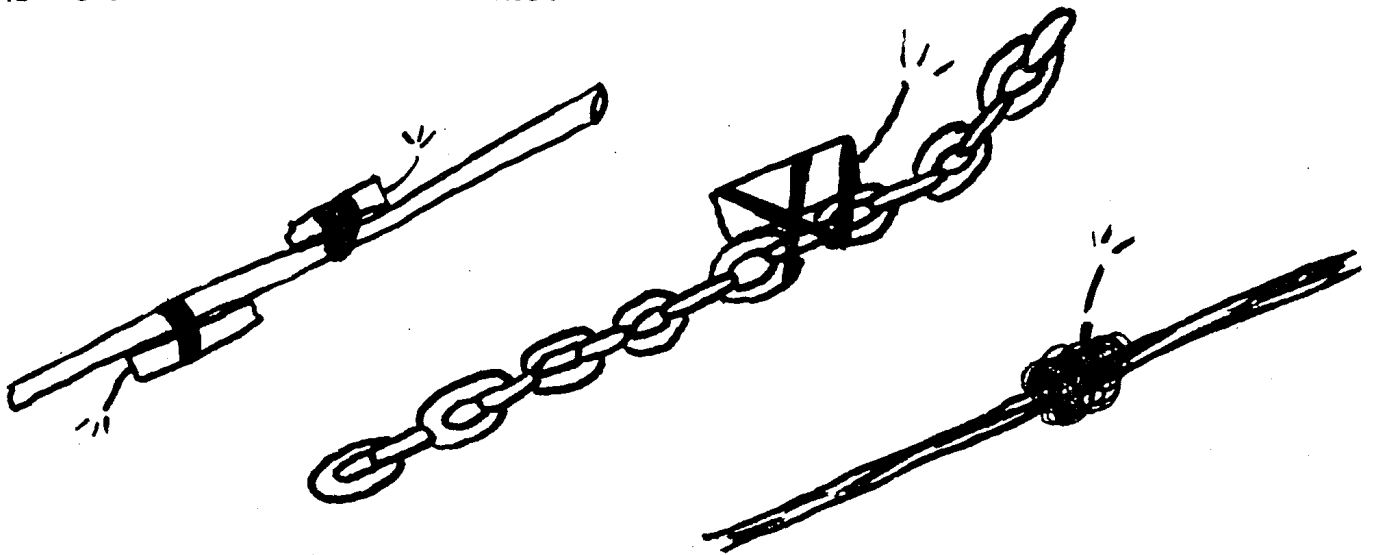

Εικόνα 80: Χρήση έκρηκτικών για κόψιμο διαφόρων υλικών.

κλειδί και τή ράγια, αλλά και νά ξηλώσει και τούς «συνδέσμους» και τήν «κοίτη» του σιδηρόδρομου. "Αν κάνετε «Tamping» με σάκκους με άμμο θά είναι ακόμα καλύτερα, γιατί ή έκταση τής ζημιάς θά είναι ακόμα μεγαλύτερη με «Tamping». Τό «Tamping» είναι άχρηστο αν βρίσκεστε σέ μιάν άποστολή άστραπιαίας ορασης. Σέ τέτοια περίπτωση, ένα φορτίο TNT του ενός κιλου τοποθετημένο ανάμεσα στό κλειδί και στή ράγια με προσοχή θά σάς κάνει καλά τή δουλειά σας χωρίς «Tamping». 'Η καλύτερη διαδικασία σ' αυτό τό είδος σαμποτάζ είναι νά επαναλαμβάνετε τήν άνατίναξη σέ κάθε χιλιόμετρο περίπου, έτσι πού νά καθυστερήσετε τούς επιδιορθωτές και νά προκαλέσετε σύγχυση.

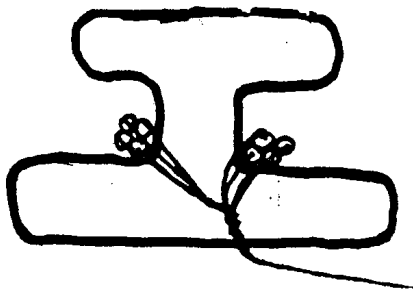

Εικόνα 81: Σαμποτάζ σιδηροδρόμου

### ● Τοποθέτηση έκρηκτικῶν φορτίων

Στίς άνατινάξεις, τό μεγαλύτερο πρόβλημα είναι ή ίδια ή τοποθέτηση τών έκρηκτικῶν φορτίων. "Όταν ένα άτομο δουλεύει σέ μιά μεγάλη κατασκευή όπως ένα κτίριο ή μιά γέφυρα, είναι έπιτακτική ανάγκη νά ξέρει τήν κατεύθυνση τών δυνάμεων τών έκρηκτικῶν και τά άδύνατα σημεία τής κατασκευής. Αύτές οι με-

γάλες κατασκευές είναι φτιαγμένες έτσι πού νά άντέχουν κάθε άφύσικη πίεση και έτσι υπάρχουν πολλές πιθανότητες, εκτός αν τά έκρηκτικά τοποθετηθούν σωστά, νά έχει τό σαμποτάζ μικρό ή καθόλου άποτέλεσμα.

"Όταν έπιχειρείτε τήν καταστροφή ενός κτιρίου, τό πρώτο πράγμα πού πρέπει νά κάνετε είναι νά αποφασίσετε ποιά είναι τά πιό αδύνατα σημεία τής δομής του. Σ' αυτά ακριβώς τά σημεία πρέπει νά τοποθετηθούν τά έκρηκτικά και μάλιστα με καλό «Tamping» για νά έπιτευχθεί όσο μεγαλύτερη καταστροφή γίνεται. Ένα μεγάλο κτίριο θά χρειαστεί συνήθως περισσότερα από ένα έκρηκτικά φορτία. 'Η καλύτερη δουλειά είναι νά τοποθετεί κανείς μεγάλα έκρηκτικά φορτία στήν κάθε πλευρά ενός αδύνατου σημείου στό θεμέλιο. Αύτά τά φορτία πρέπει νά έχουν «Tamping» άπ' έξω, έτσι πού νά κατευθύνεται όλη ή έκρηκτική ισχύς πρὸς τά μέσα.

'Υπάρχουν κάμποσες μέθοδοι για τό «φύτεμα» έκρηκτικῶν. Τό πλεονέκτημα τών περισσότερων πού

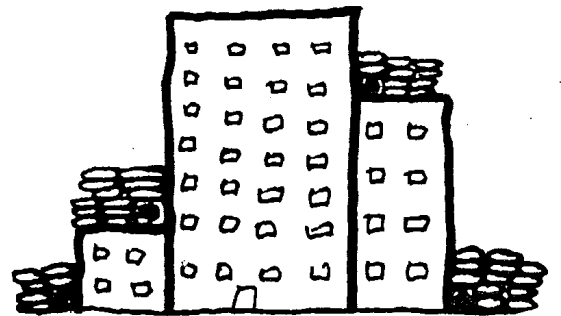

Εικόνα 82: Τρόπος τοποθέτησης έκρηκτικῶν και «Tamping» για τήν καταστροφή μεγάλου κτιρίου.



αναφέρονται παρακάτω είναι ότι έχουν ένα φυσικό «Tamping», τόν έντοιχισμό τους.

- 1) Θάψτε τις έκρηκτικές ύλες κάτω από τό αντίκειμενο πού θά καταστραφεί.
- 2) Άνοιξτε μιά τρύπα μέσα στό αντίκειμενο καί γεμίστε την μέ έκρηκτικές ύλες.
- 3) Σχηματίστε ένα δεσμό πού θά συγκρατεί τά έκρηκτικά σφιχτά άπάνω στό αντίκειμενο τής καταστροφής. Ένας καλός δεσμός γίνεται μ' ένα ξύλο πού τοποθετείται διαγώνια, μέ τήν κάτω άκρη του μπηγμένη στό έδαφος.
- 4) Τοποθετήστε ένα φορτίο σέ άνοιχτό μέρος καί βάλτε κατάλληλο «Tamping» γύρω του έτσι πού νά κατευθύνετε τήν ισχύ τής έκρηξης.

### • Καταστροφή γεφυριών

Είναι πολύ πιά δύσκολο νά καταστρέψεις μιά γέφυρα από ένα κτίριο, κι αυτό γιά διάφορους λόγους:

- 1) Οί περισσότερες γέφυρες πού πρόκειται νά καταστραφούν είναι πολύ μεγαλύτερες από ένα κτίριο.
- 2) Είναι πολύ γερά χτισμένες, γιά νά κρατάνε γιά πολύ καιρό.
- 3) Έχουν πολλές ένισχύσεις πού δέν είναι όρατές.
- 4) Ό καθένας αντίλαμβάνεται τήν στρατηγική σημασία μιάς γέφυρας κι επομένως όλοι πρέπει νά ξέρουν πόσο καλά φρουρείται.

Ένας σημαντικός παράγοντας πού πρέπει νά θυμάστε, όταν δουλεύετε γιά τήν καταστροφή μιάς γέφυρας, είναι τό μέγεθος τής επίθυμητης καταστροφής. Η ολοκληρωτική καταστροφή μιάς γέφυρας είναι άχρηστη, είναι σπατάλη καλών έκρηκτικών. Μπορεί ακόμα νά είναι καί βλαβερή, γιατί μπορεί νά έρθει μιά στιγμή πού θά χρειαστεί νά περάσει τή γέφυρα ένας φιλικός στρατός. Η καταστροφή γεφυριών πρέπει επομένως νά θεωρείται μιά έπιχείρηση τακτικής καθυστέρησης. Πρέπει νά έπιβραδύνει τις κινήσεις του έχθρου καί νά τόν αναγκάζει νά σπαταλάει χρόνο καί χρήμα γιά νά τις ξαναφτιάξει. Άφού οί τύποι τών έκρηκτικών φορτίων διαφέρουν ανάλογα μέ τούς τύπους τών γεφυριών, θά πάρω κάθε τύπο γέφυρας ξεχωριστά.

**Γέφυρες μέ σιδερένιες δοκούς:** Είναι οί πιά συνηθισμένες τσιμεντένιες γέφυρες ή ξύλινες γέφυρες πού υπάρχουν. Συνήθως έχουν ένα ή περισσότερα τμήματα ανάμεσα σέ κολώνες, αλλά αυτό δέν έχει μεγάλη σημασία γιά τήν τοποθέτηση τών έκρηκτικών. Άν πρέπει νά καταστραφούν περισσότερα από ένα τμήματα, πρέπει νά έπαναλαμβάνεται ή ίδια τοποθέτηση τών έκρηκτικών καί στό δεύτερο τμήμα. Οί γέφυρες αυτού του τύπου έχουν συνήθως δύο ή τρεις άτσάλινες δοκούς σχήματος «I». Η μέθοδος είναι προφανώς νά κοπούν αυτά τά πρωταρχικά στοιχεία τής όλης κατασκευής. Αυτό γίνεται μέ τήν τοποθέτη-

ση φορτίων στή μία πλευρά κάθε δοκαριού. Κάθε φορτίο πρέπει νά έχει «Tamping» είτε μέ σάκκους μέ άμμο ή μέ μιά ξυλοδεσιά. Τό αποτέλεσμα τής τοποθέτησης όλων τών φορτίων στήν ίδια πλευρά τών δοκαριών είναι τό στράβωμα καί ή αναγκαστική παραμόρφωση τών άτσάλινων δοκαριών πού άποκλείει κάθε μελλοντική χρήση. Όταν έχετε νά κάνετε μέ μιά γέφυρα τέτοιου τύπου πού περιλαμβάνει πάνω από ένα διαστήματα, νά τοποθετήσετε τά έκρηκτικά στά σημεία ένώσεως τών διαστημάτων, γιατί αυτά είναι τά πιά αδύνατα σημεία τής γέφυρας.

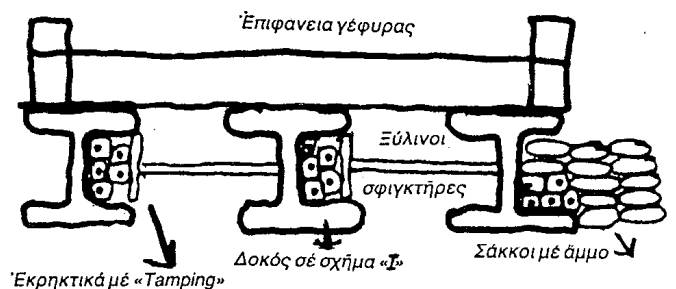

Εικόνα 83: Γέφυρα μέ σιδερένιες δοκούς

Μιά γέφυρα μέ πλάκες είναι πολύ άπλή κατασκευή, πού αποτελείται από μιάν επίπεδη πλάκα είτε από τσιμέντο είτε από ξύλα πού συνδέονται μεταξύ τους μέ τέτοιο τρόπο, πού νά σχηματίζουν μιά συνεχή πλάκα. Αυτές οί γέφυρες είναι πιά εύκολο νά καταστραφούν, γιατί τό μόνο πού χρειάζεται είναι μιά διαγώνια γραμμή μέ έκρηκτικά τοποθετημένα είτε από κάτω από τήν κατασκευή είτε σέ τρύπες μέσα σ' αυτήν. Άν τοποθετηθούν τά έκρηκτικά φορτία κάτω από τή γέφυρα, πρέπει νά στερεωθούν μέ κάποιο μέσον καί νά χρησιμοποιηθεί καί «Tamping».

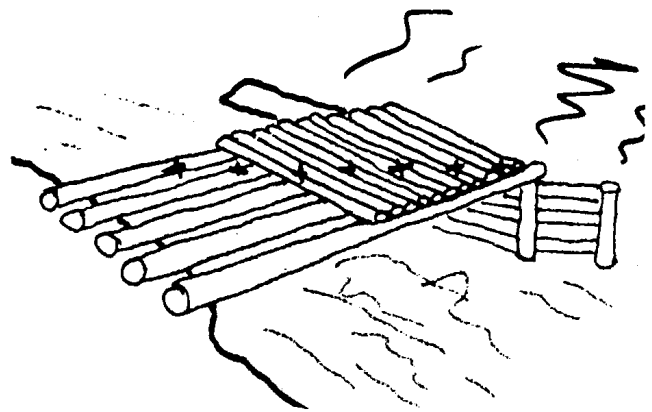

Εικόνα 84: Γέφυρα μέ πλάκες

Ἡ γέφυρα μέ δοκάρια σέ σχῆμα «Τ». Αὐτή εἶναι παρόμοια μέ τήν γέφυρα μέ δοκάρια σέ σχῆμα «Ι», μόνο πού δέν ἔχει ἐνισχύσεις στόν πάτο. Αὐτό δέν σημαίνει ὅτι ἡ γέφυρα «Τ» εἶναι πιά ἀδύνατη καί πιά εὐκόλη στήν ἀνατίναξη. Αὐτός ὁ τύπος τῆς γέφυρας στηρίζεται σέ τρία ἢ τέσσερα τσιμεντένια ἢ ἀτσάλινα δοκάρια σχήματος «Τ» πού τά σκεπάζει μιά μεγάλη πλάκα ἀπό τσιμέντο. Ὁ χώρος ἀνάμεσα στά δοκάρια «Τ» κάτω ἀπό τή γέφυρα εἶναι ἰδανικός γιά τήν τοποθέτηση τῶν ἐκρηκτικῶν φορτίων, γιατί τό 75% τοῦ «Tamping» πού χρειάζεται εἶναι ἤδη κατασκευασμένο, ἀπό τήν ἴδια τή φύση τῆς γέφυρας. Αὐτός ὁ τύπος γέφυρας μπορεῖ νά ἔχει περισσότερα ἀπό ἕνα

τμήματα, ἀλλά ἐφ' ὅσον ἡ καταστροφή μιᾶς γέφυρας εἶναι μόνο μιά ἐπιχείρηση καθυστέρησης τοῦ ἐχθροῦ, ἡ καταστροφή ἑνός μόνο τμήματος ἀρκεῖ. Ἄν θέλετε νά καταστρέψετε πάνω ἀπό ἕνα τμήματα, ἐπαναλάβετε τήν ἴδια διαδικασία καί στό δεύτερο τμήμα, δίνοντας μεγάλη σημασία στίς ἐνώσεις. Ὅπως καί στίς γέφυρες μέ δοκάρια «Ι» τά ἐκρηκτικά τοποθετοῦνται κάτω ἀπό τή γέφυρα ἀνάμεσα στά ἴδια τά δοκάρια. Θά ἔπρεπε νά κατασκευαστεῖ καί μιά ἀτσάλινη ἢ ξύλινη βάση γιά νά συγκρατεῖ τά ἐκρηκτικά καί γιά νά κατευθύνει τή δύναμή τους πρὸς τά πάνω, πρὸς τή γέφυρα.

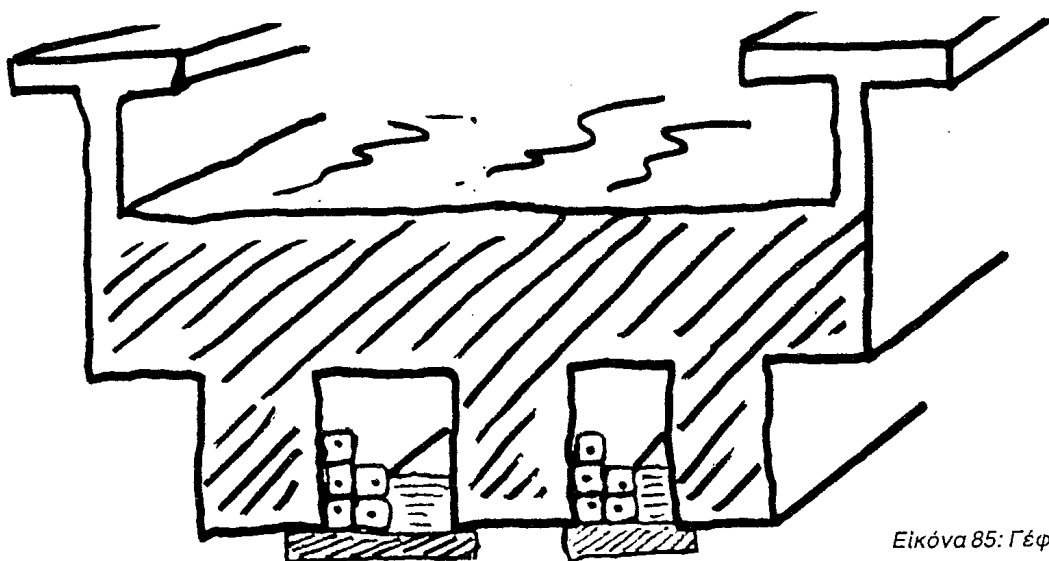

Εἰκόνα 85: Γέφυρα μέ δοκοῦς «Τ»

Ἡ τσιμεντένια γέφυρα μέ τά κολωνάκια, πού μοιάζει μέ ὑπερυψωμένο δρόμο, εἶναι μιά πολύ χαμηλή γέφυρα, πού ἀποτελεῖται ἀπό πολλά μικρά τμήματα πού στηρίζονται ἀπό πολλές χαμηλές τσιμεντένιες κολώνες. Πρέπει νά ἀκολουθηθεῖ βασικά ἡ ἴδια διαδικασία ὅπως καί προηγουμένως, ἀπό τήν ἀποψη ὅτι πρέπει νά ἀναζητᾶται κανεῖς τά πιά ἀδύνατα σημεῖα σ' ὀλόκληρη τήν κατασκευή καί νά στερεώσῃ τά ἐκρηκτικά ἐκεῖ. Τό πιά ἀδύνατο σημεῖο στίς περισσότερες κατασκευές εἶναι τό μέρος ὅπου ἐνώνονται δύο τμήματα, καί ἐπομένως τά ἐκρηκτικά φορτία πρέπει νά τοποθετοῦνται πάνω στίς ἐνώσεις τῶν χωριστῶν τμημάτων. Νά τοποθετεῖτε ἐκρηκτικά καί στίς βάσεις τῶν

ἀντίστοιχων κολωνῶν, γιά νά εἶναι σίγουρη ἡ καταστροφή. Τά φορτία πού τοποθετοῦνται στίς βάσεις τῶν κολωνῶν θά πρέπει νά ἔχουν ὅλα «Tamping» καί νά τοποθετοῦνται στήν ἴδια πλευρά ὅλων τῶν κολωνῶν γιά νά ἐξασφαλιστεῖ ἡ μέγιστη καταστροφή. Αὐτός ὁ τύπος γέφυρας ἔχει πολλά τμήματα, ἀλλά συνήθως χρειάζεται νά καταστραφῶν ἀρκετά ἀπό τά μεσαῖα τμήματα, ὅπως φαίνεται στήν εἰκόνα. Τά «X» στήν εἰκόνα δείχνουν τή θέση τῶν ἐκρηκτικῶν φορτίων. Ὅλα τά φορτία πού τοποθετοῦνται στίς βάσεις τῶν κολωνῶν πρέπει νά βρίσκονται στίς ἴδιες πλευρές, γιά νά κατευθύνουν τήν καταστροφική κίνηση πρὸς μιά κατεύθυνση.

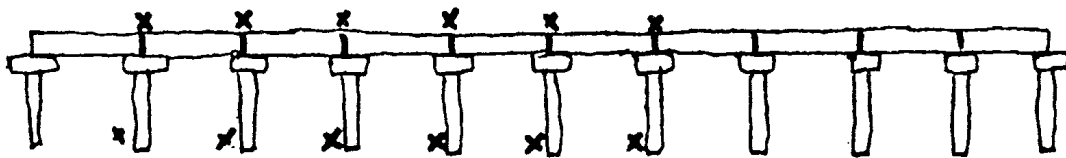

Εἰκόνα 86: Ἐπίπεδη τσιμεντένια γέφυρα.

Οἱ γέφυρες μέ σιδερένιο σκελετό χρησιμοποιοῦνται συνήθως στίς σιδηροδρομικές γραμμές καί εἶναι φτιαγμένες ἀπό γερό ἀτσάλι. Αὐτός ὁ τύπος γέφυρας εἶναι ἕνας ἀπό τούς πιά ἰσχυροῦς στόν κόσμο καί

δημιουργεῖ πολλά προβλήματα στούς σαμποτέρ. Ἡ καλύτερη μέθοδος εἶναι νά κάνετε ἀρκετές διαφορετικές ἐκρήξεις σέ διαστήματα 30 λεπτῶν, κι ἔτσι θά καταλάβετε τί ἀκριβῶς χρειάζεται νά καταστραφεῖ,

άλλα αυτό δέν είναι έφικτό στόν άνταρτοπόλεμο. 'Η εικόνα 87 είναι ένα διάγραμμα μιάς γέφυρας αυτού του τύπου. Τά «X» δείχνουν τή θέση πέντε έκρηκτικών φορτίων πού μπορούν νά τοποθετηθούν βιαστικά καί είναι σχετικά άποτελεσματικά. Νά είσατε πολύ προσεκτικοί όταν εφαρμόζετε σαμποτάζ αυτού του τύπου, ιδιαίτερα στίς γέφυρες μέ σκελετό, γιατί, άφου είναι γέφυρες σιδηροδρομικές, άσφαλώς θά φρουρούνται άγρυπνα.

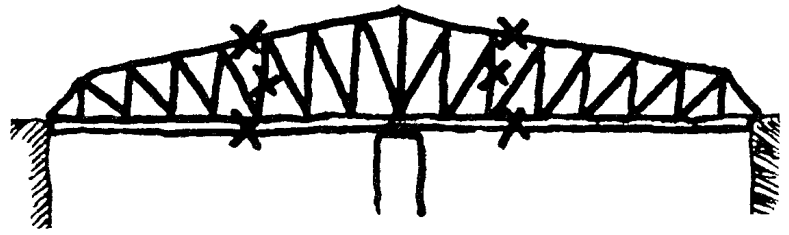

Εικόνα 87: Γέφυρα μέ «σκελετό»

Οί κρεμαστές γέφυρες, είναι βασικά οί μεγαλύτερες γέφυρες στόν κόσμο καί έπομένως καί οί πιό δυνατές. Μιά καλή ιδέα είναι νά κάνετε τρεις ή τέσσερις ξεχωριστές άνατινάξεις μέ χρονικά διαστήματα ανάμεσά τους, αλλά άν αυτό δέν είναι δυνατόν, συγκεντρώστε τά φορτία σας στά κύρια καλώδια καί στό

κεντρικό σημείο τής γέφυρας. Έξη άκόμα φορτία (όχι λιγότερο σημαντικά) θά έπρεπε νά τοποθετηθούν στούς δύο πύργους στίς άκρες τής γέφυρας μέ κατάλληλο «Tamping». Τά «X» δείχνουν τή θέση των έκρηκτικών φορτίων στήν εικόνα 88.



Εικόνα 88: Κρεμαστή γέφυρα

## ● Πυροκροτητές (Detonators)

'Η πιό κοινή συσκευή γιά νά κερδίζεις χρόνο sé μιάν έκρηξη είναι τό συνηθισμένο φυτίλι άσφαλείας. Αυτό τό φυτίλι συνήθως άποτελείται από ένα πυρήνα από μαύρο μπαρούτι τυλιγμένο sé ύφασμα καί κατόπιν σ' ένα στρώμα από άδιάβροχο ύλικό. Άν καί υπάρχουν πολλοί διαφορετικοί τύποι, μπορούμε νά πούμε γενικά ότι τά φυτίλια καίγονται μέ ταχύτητα ανάμεσα στά 90 καί τά 135 δευτερόλεπτα τό μέτρο. Έν πάση περιπτώσει όμως νά έλέγχετε αυτά τά νούμερα όταν κάνετε τά ψώνια σας. Τά φυτίλια μπορούν νά αγοραστούν από κάθε έταιρεία πυροτεχνικών πού τά στέλνει ταχυδρομικώς. Νά δύο μέ τίς όποιες έχω συναλλαγές εγώ:

Ecco Products  
Box 189  
Northvale, New Jersey 07647

Westech Corporation  
P.O. Box 8193  
Salt Lake City, Utah 84108

Τό άδιάβροχο φυτίλι μέ διπλή έπικάλυψη κοστίζει συνήθως 20 μέ 25 δολάρια γιά τρεις έως τέσσερις χιλιάδες μέτρα. Σας συμβουλεύω ν' αγοράζετε αυτά τά ύλικά, γιατί τά φυτίλια πού φτιάχνετε στό σπίτι σας δέν είναι νά τά έμπιστεύεστε.

Οί βόμβες μπορούν νά πυροδοτούνται μέ πολλούς τρόπους. 'Η πυροδότηση καί ή χρήση ώρισμένων συσκευών βασίζονται κυρίως στήν έξυπνάδα καί τήν φαντασία του σαμποτέρ. Στο παρακάτω τμήμα θά σας παραθέσω κάμποσους βασικούς τύπους πυροκροτητών, ηλεκτρικών καί μή. Παρ' όλ' αυτά ύπάρχει ένας άπειρος αριθμός από ποικιλίες πού μπορεί νά ταιριάζουν καλύτερα sé συγκεκριμένες καταστάσεις.

'Ο πρώτος τύπος είναι γνωστός σαν συσκευή άπελευθέρωσης τής έντασης ή πυροδότησης μέ σύρμα. Λειτουργεί μέ τήν άπελευθέρωση τής έντασης πού δημιουργεί ένα συμπιεσμένο έλατήριο πάνω sé μιά περόνη, ή όποία άπελευθέρωση επιτρέπει στό έλατήριο νά χτυπήσει καί νά πυροδοτήσει ένα μή ηλεκτρικό καπούλι, πού μέ τή σειρά του θά παράγει τήν θερμότητα πού άπαιτείται γιά νά έκραγει τό TNT ή ό δυναμίτης. Αυτό μπορεί νά εφαρμοστεί μέ πολλούς

τρόπους. Δύο άπλες μέθοδοι εικονίζονται στα σχήματα 89 και 90. Μία κοινή μέθοδος με την οποία εφαρμόζεται ή αρχή της πυροδότησης με σύρμα, είναι να τεντώσετε ένα σύρμα πυροδότησης κάπου δεκαπέντε πόντους πάνω από τό έδαφος. Μία άλλη έξ ίσου δημοφιλής μέθοδος εφαρμογής αυτής της συσκευής είναι να δέσετε τό τεντωμένο σύρμα στό πίσω μέρος μίας πόρτας, έτσι πού όταν ανοίξει ή πόρτα νά απελευθερωθει ή ένταση καί νά πάρει φωτιά τό έκρηκτικό.

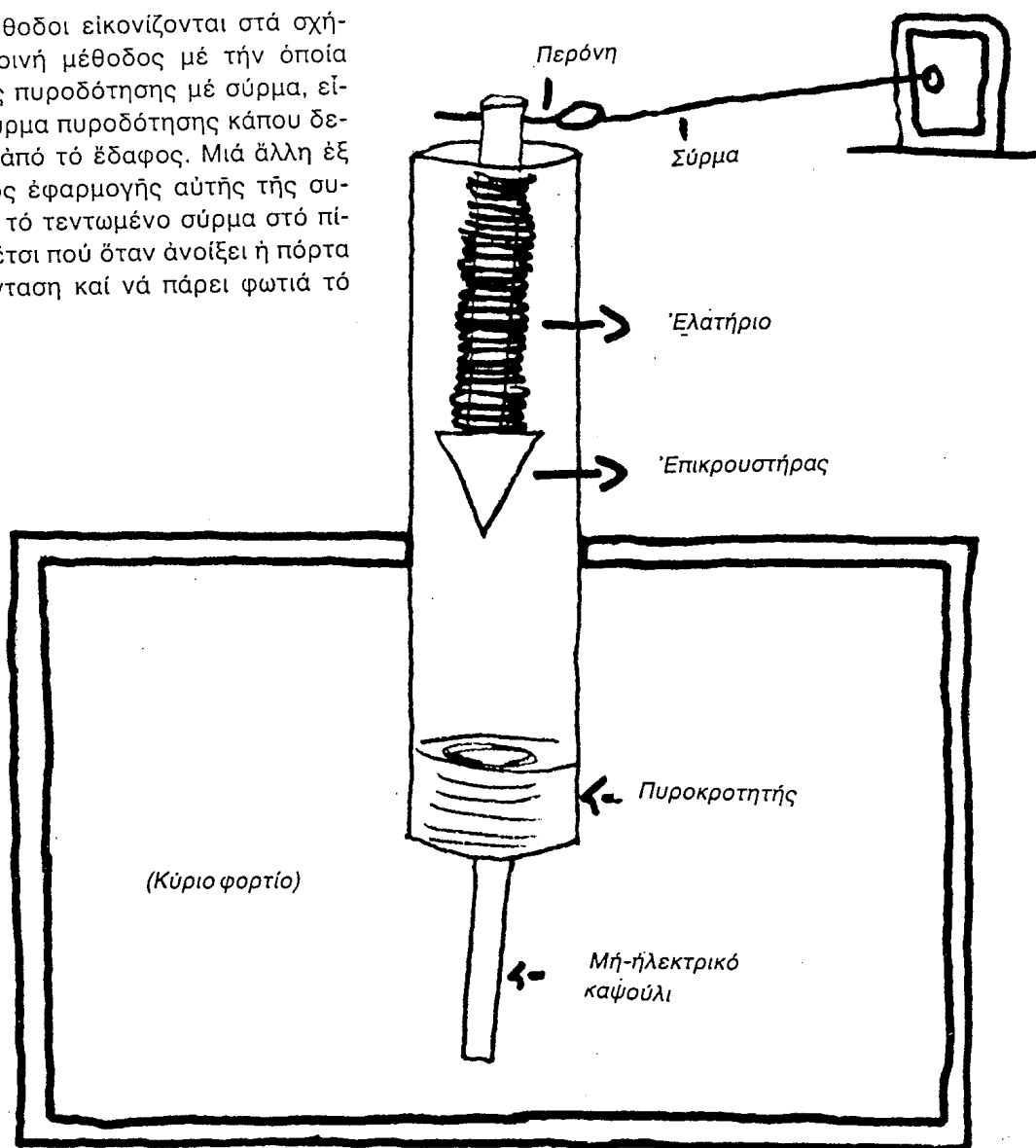

Εικόνα 89:

Πυροκροτητής  
 απελευθέρωσης  
 έντασης.

Μία συσκευή παρόμοια με την προηγούμενη είναι ό ηλεκτρικός πυροκροτητής με τράβηγμα σκανδάλης. Λειτουργεί με τόν ίδιο τρόπο, από την άποψη ότι αφαιρείται μία περόνη ασφαλείας από την περόνη πυροδότησεως αναγκάζοντάς την νά κινηθει προς τά εμπρός καί νά συνδεθει με μία μεταλλική πλάκα. Αυτή ή έπαφή με τή μεταλλική πλάκα κλείνει ένα ηλεκτρικό κύκλωμα. Οί μπαταρίες έχουν συνδεθει μέσω καλωδίων με ένα ηλεκτρικό καψούλι, μία μεταλλική πλάκα καί τελικά με την περόνη πυροδότησης. (Βλέπε εικ. 91) "Αν καί υπάρχουν επαγγελματικά έφοδια σέ λογικές τιμές για τέτοιες συσκευές, τό διάγραμμα δείχνει τήν πυροδοτική συσκευή κατασκευασμένη με διάφορα αντικείμενα του νοικοκυριού. Η κατασκευή αυτής της συσκευής γίνεται ως έξης: Δύο μπαταρίες για κλεφτοφάναρα συνδέονται μεταξύ τους, καί μετά ένα καλώδιο συνδέει τόν ένα πόλο των μπαταριών με τό ηλεκτρικό καψούλι, ένω ένα άλλο καλώδιο από τόν αντίθετο πόλο συνδέει τίσ μπαταρίες με την με-

ταλλική πλάκα. Ένα τρίτο καλώδιο συνδέει τό καψούλι με τήν περόνη πυροδότησης. Αυτό συμπληρώνει όλη τή συσκευή.

Με τόν ίδιο τρόπο πού πυροδοτείται τό έκρηκτικό στην εικ. 89, πυροδοτείται καί ή κοινή στρατιωτική χειροβομβίδα. Η αρχή απελευθέρωσης της έντασης είναι ή ίδια. Αφού τραβηχτεί ή περόνη από τήν χειροβομβίδα, τό έλατήριο είναι ελεύθερο νά αντιδράσει, κάνοντας τή γόμωση νά μεταδώσει φωτιά σ' ένα φυτίλι από μολύβι (Lead Spitter) πού κι αυτό με τή σειρά του ανάβει τό όξειδιο του μολύβδου καί τόν πεντολίτη. Ο πεντολίτης παράγει αρκετή θερμότητα για νά ανάψει τό TNT καί νά σκάσει σέ θρύψαλα τό μεταλλικό περίβλημα της χειροβομβίδας.

Ο επόμενος τύπος πυροκροτητή πού θα περιγράψω λέγεται συσκευή πίεσης σκανδάλης. Βασίζεται στην εφαρμογή πίεσης, καί όχι τραβήγματος καί απελευθέρωσης, όπως στα προηγούμενα μηχανήματα. Αυτός ό μηχανισμός χρησιμοποιείται βασικά όταν

υπάρχει ηλεκτρικό κύκλωμα. Ο επικρουστήρας ώθειται προς τα κάτω. Αναγκάζει μία λεπτή μεταλλική πλάκα να χτυπήσει μιά άλλη παχύτερη μεταλλική πλάκα. Οί μπαταρίες συνδέονται μέσω του καψουλίου με κάθε μία από τις μεταλλικές πλάκες. Κι όταν οί πλάκες συνδεθούν, κλείνει τό ηλεκτρικό κύκλωμα καί πυροδοτείται ή έκρηκτική ύλη.

Αυτός ό τύπος μηχανισμού έχει πολλά σημαντικά πλεονεκτήματα. Πρώτ' άπ' όλα, μπορεί να κατασκευασθεί μακριά από τήν περιοχή όπου θά χρησιμοποιηθεί. Αυτό περιορίζει τόν χρόνο τής εγκατάστασής της στό ελάχιστο. Αργότερα σ' αυτό τό κεφάλαιο, θά περιγράψω ένα τύπο βόμβας πού παγιδεύει τό σύστημα ανάφλεξης ενός αυτοκινήτου. Αν καί ή παγίδα του συστήματος ανάφλεξης λειτουργεί πολύ καλά, χρειάζεται χρόνο για να εγκατασταθεί. Αυτή ή βόμβα πίεσεως σκανδάλης λειτουργεί σχεδόν μέ τόν ίδιο τρόπο, αν τοποθετηθεί κάτω από τό κάθισμα του οδηγού καί μπορεί να εγκατασταθεί σε πολύ μικρότερο χρόνο. (Βλέπετε εικόνες 92 καί 93).

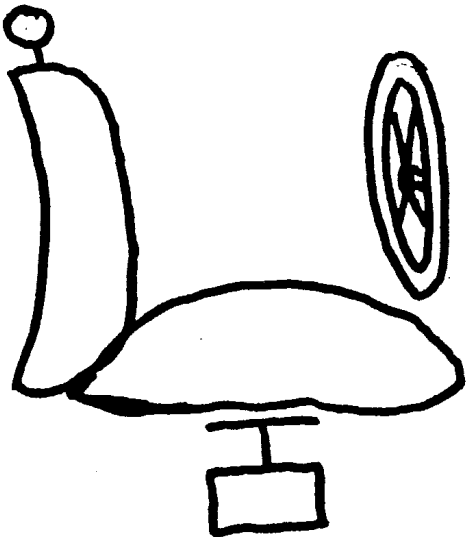

Εικόνα 92: Συσκευή πίεσης σκανδάλης κάτω από κάθισμα οδηγού.

### Πυροκροτητές άπελευθέρωσης τής πίεσης.

Ο επόμενος τύπος πυροκροτητικής συσκευής πού θά συζητήσουμε λέγεται μηχανισμός άπελευθέρωσης τής πίεσης. Αυτός ό μηχανισμός περιλαμβάνει άκριβώς τις ίδιες άρχές μέ τόν μηχανισμό πίεσης σκανδάλης, αλλά από τήν άνάποδη. Η κίνηση τής πλάκας πίεσης είναι προς τα πάνω αντί για τα κάτω. Αυτό μπορεί να γίνει άποτελεσματικά αν τοποθετηθεί ένα βάρος πάνω στην πλάκα πίεσης. Μετά, όταν άφαιρεθεί αυτό τό βάρος, ό μηχανισμός πυροδοτείται. Για τήν κατασκευή του, χρησιμοποιήστε ένα δυνατό ελατήριο κάτω από τήν πρώτη μεταλλική πλάκα, όπως φαίνεται στην εικόνα 94. Συνδέστε ένα σύρμα από τό καψούλι μέχρι τήν πρώτη μεταλλική πλάκα. Μετά τεντώστε τό δεύτερο σύρμα από τόν πάτο τής μπαταρίας Α μέχρι τήν δεύτερη μεταλλική πλάκα. Τό τρίτο σύρμα συνδέει τό ηλεκτρικό καψούλι μέ τόν

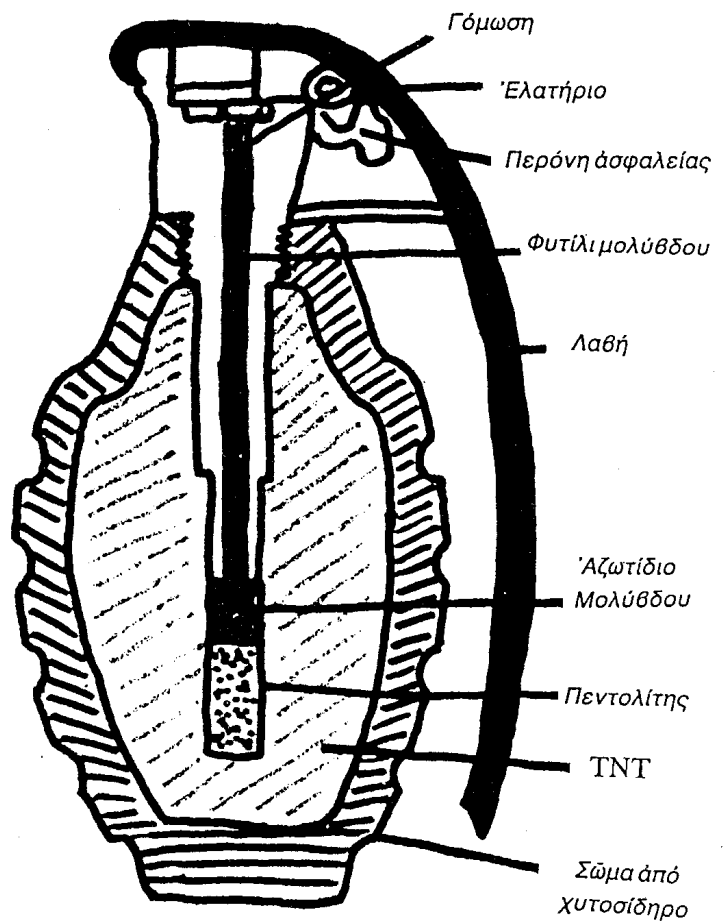

Εικόνα 90: Στρατιωτική χειροβομβίδα

πάτο τής μπαταρίας Β. Όταν γίνουν όλα αυτά, ή παγίδα είναι τελείως έτοιμη. Όταν άφαιρεθεί τό βάρος από τήν πλάκα πίεσης, τό ελατήριο θά αναγκάσει τή δεύτερη μεταλλική πλάκα να συνδεθεί μέ τήν πρώτη, κλείνοντας έτσι τό ηλεκτρικό κύκλωμα καί ανατινάζοντας τή συσκευή.

Η εικόνα 95 δείχνει μιά παγίδα μέ συσκευή άπελευθέρωσης τής έντασης. Όταν ή ένταση, πού δημιουργείται από ένα σύρμα πού τραβάει μιά εύλύγιστη μεταλλική λουρίδα, άπελευθερωθεί, ή μεταλλική λουρίδα θά επιστρέψει καί θά χτυπήσει μιά άλλη μεταλλική λουρίδα. Αφού τά καλώδια από τις μπαταρίες καί τό καψούλι συνδέονται μέ κάθε μεταλλική λουρίδα, όταν θ' άγγίξουν ή μιά τήν άλλη θά κλείσει τό κύκλωμα καί θά πυροδοτηθεί τό έκρηκτικό φορτίο. Αυτός ό τύπος πυροκροτητή είναι ιδιαίτερα άποτελεσματικός όταν συνδεθεί μέ συρτάρια, πόρτες ή άλλα κινητά άντικείμενα.

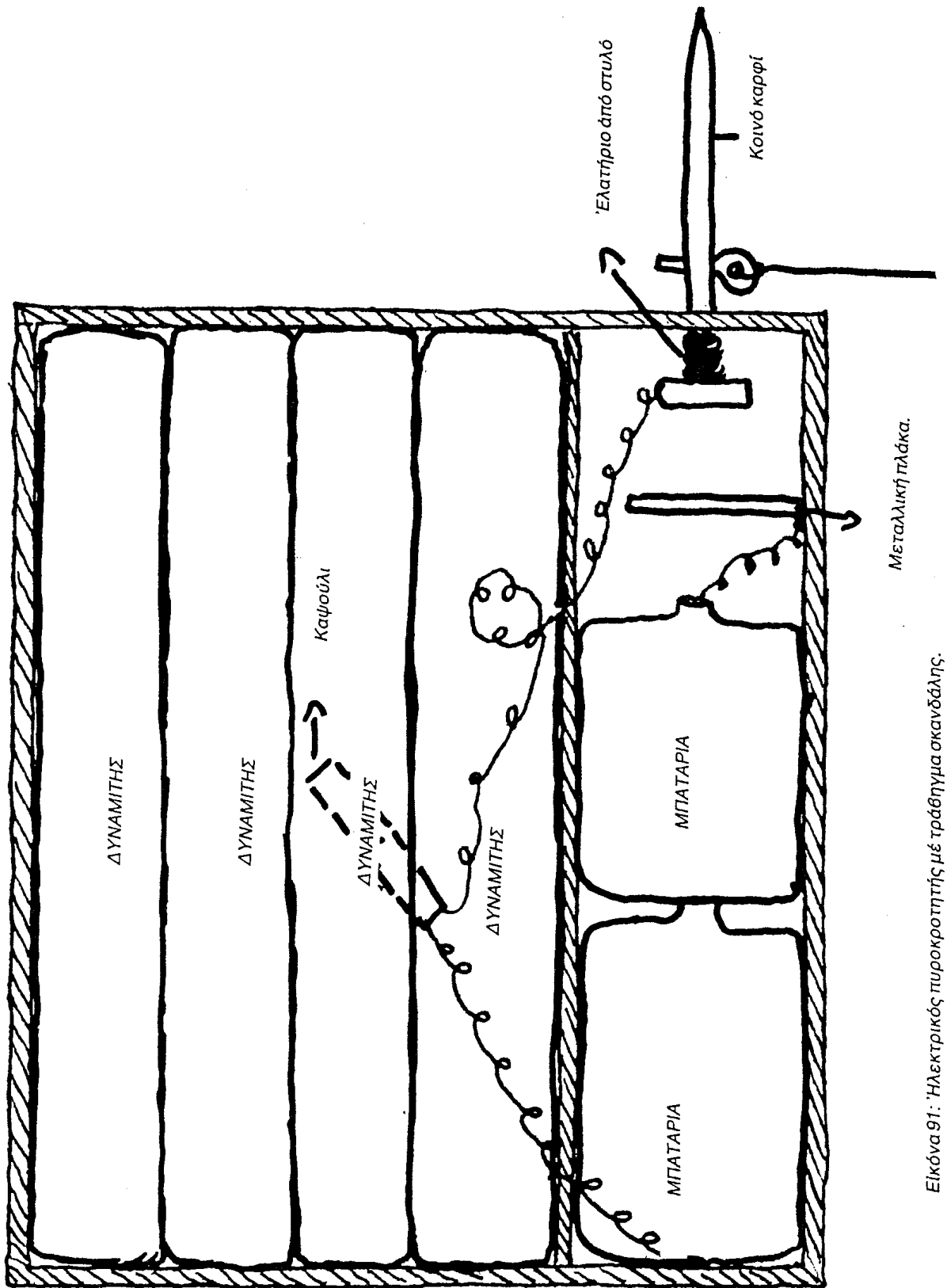

Εικόνα 91: Ήλεκτρικός πυροκροτητής με τράβηγμα σκανδάλης.

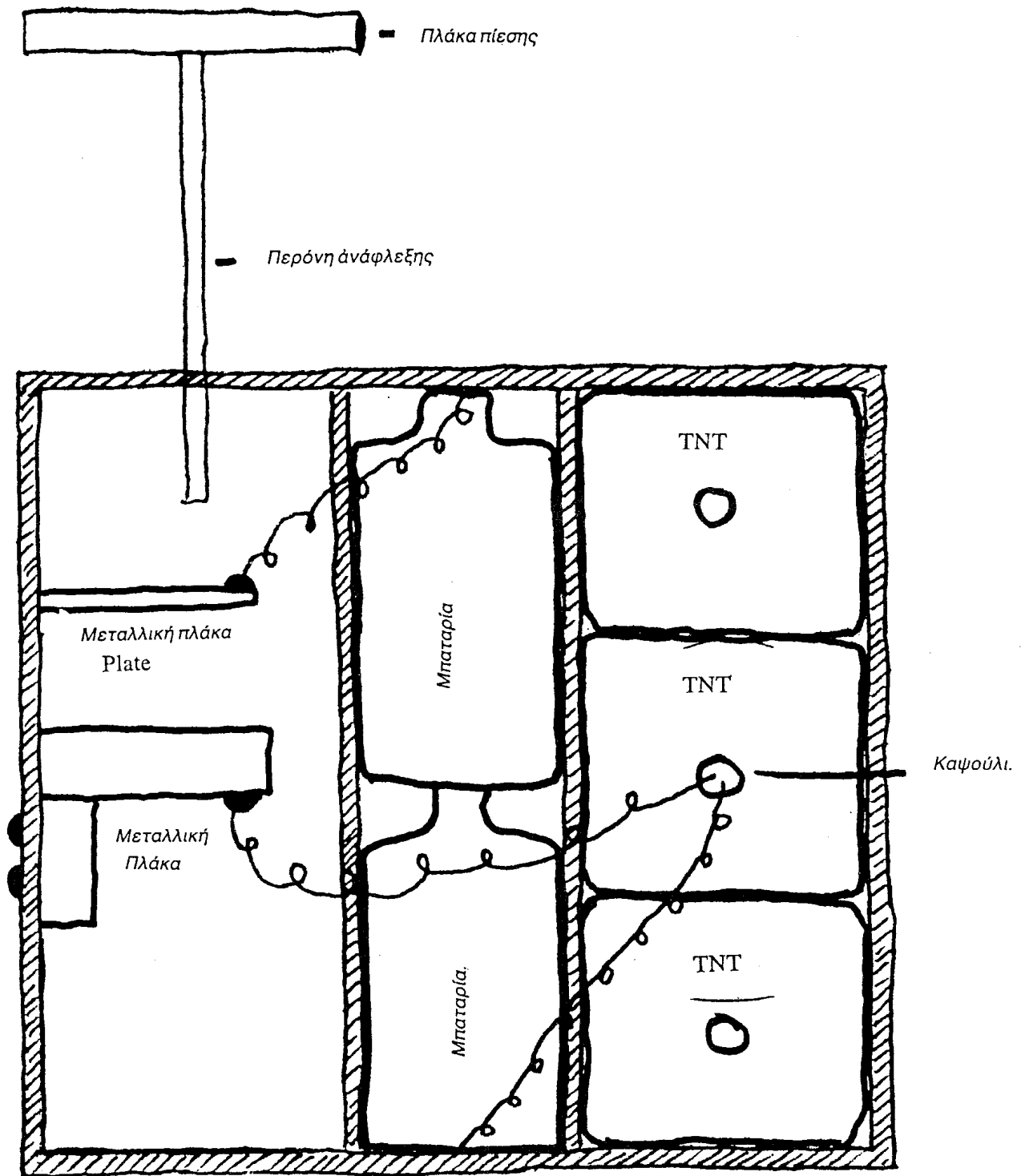

Εικόνα 93: Πυροκροτητής πίεσης πλάκας

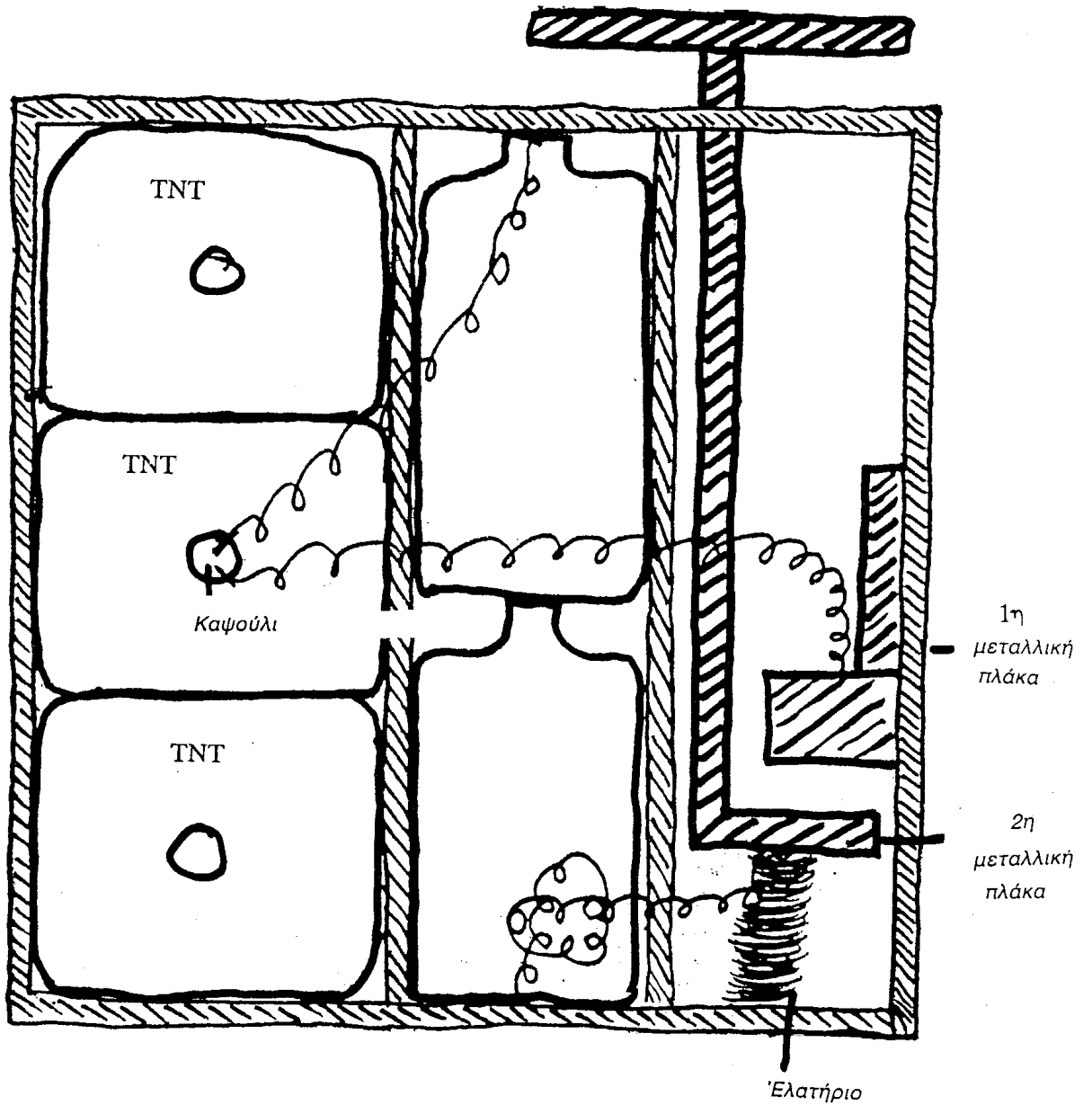

Εικόνα 94: Πυροκροτητής άπελευθέρωσης πίεσης.



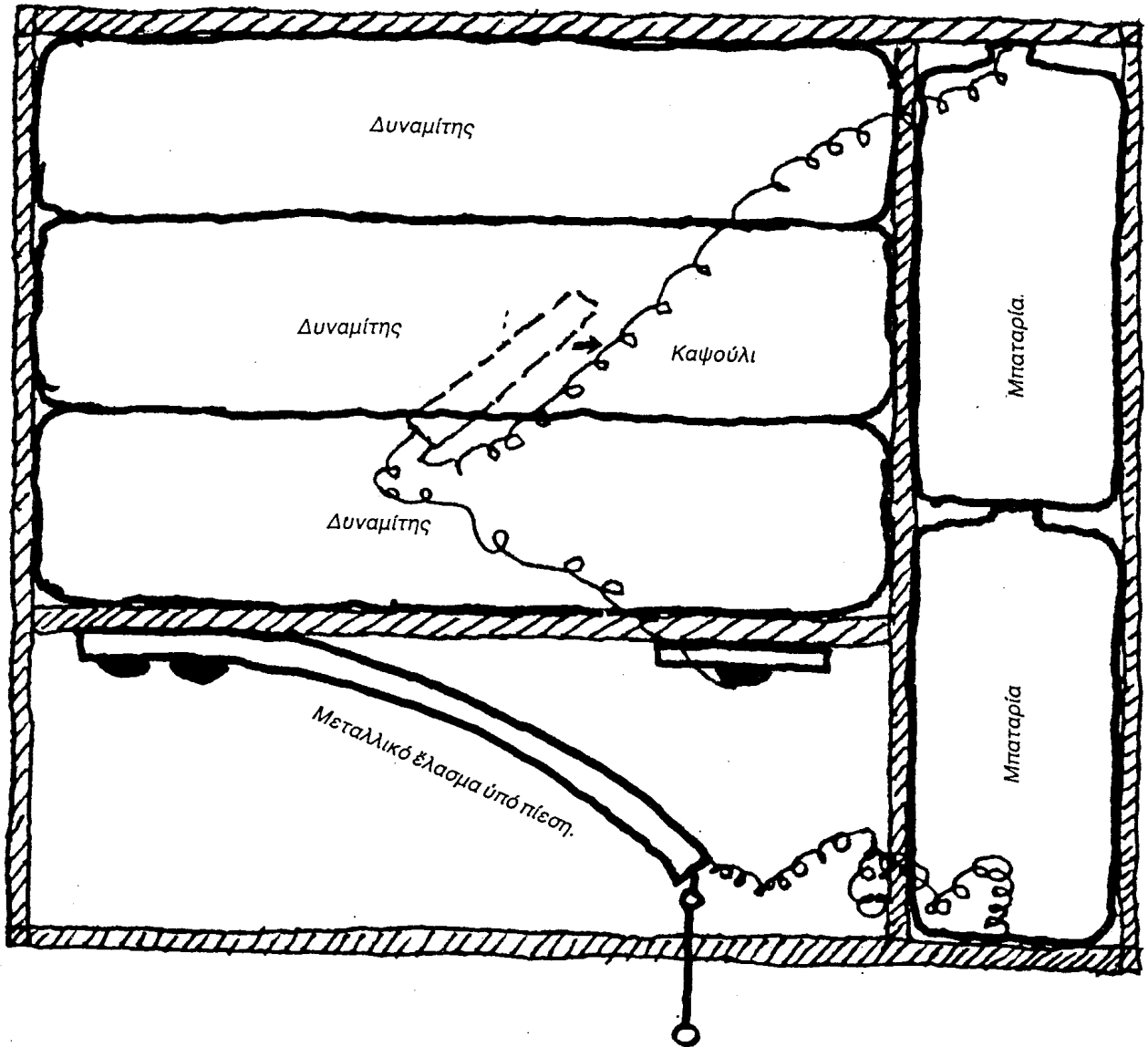

Εικόνα 95: Πυροκροτητής άπελευθέρωσης έντασης.

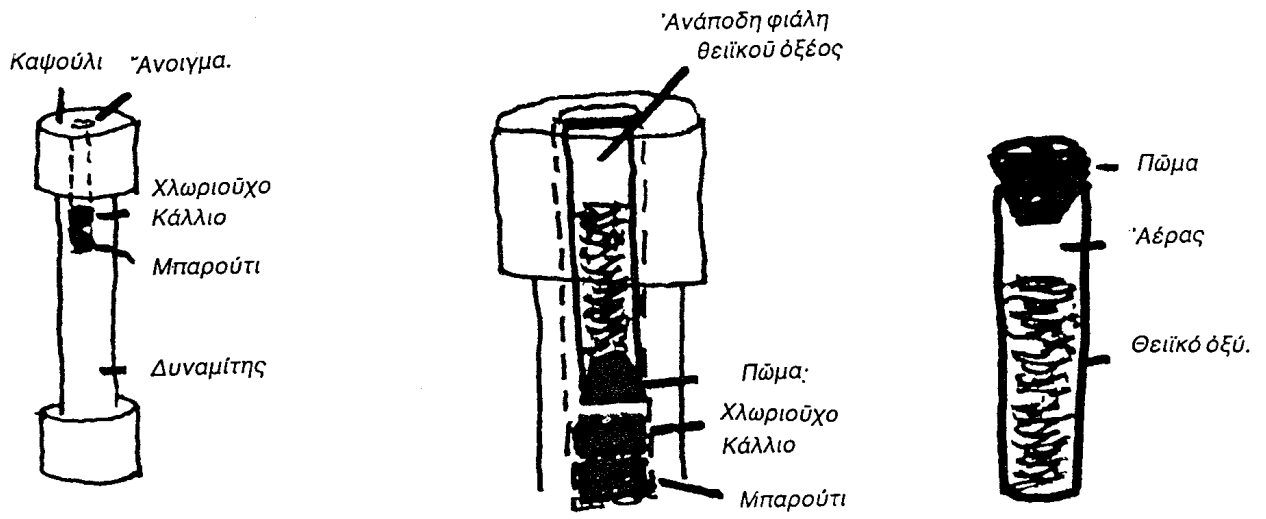

Εικόνα 96: Χρονική βόμβα – μπιμπερόν.

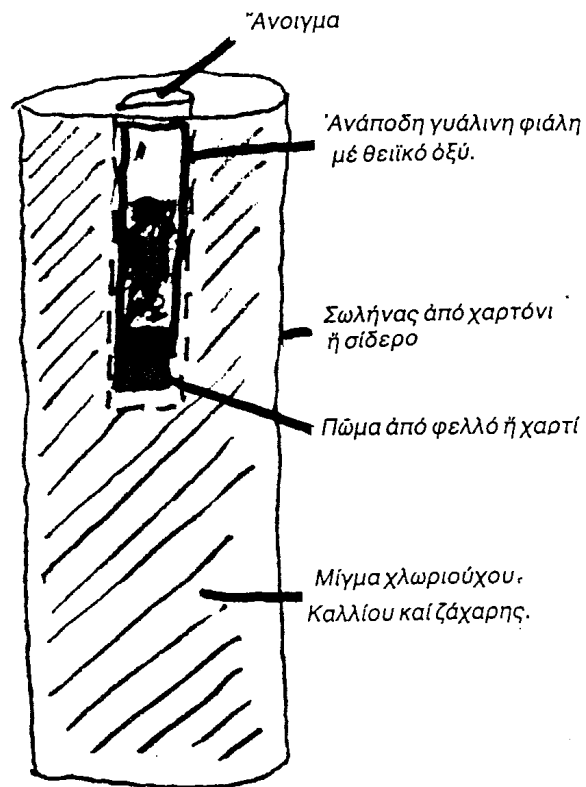

Εικόνα 97: Έμπρηστική χρονική βόμβα.

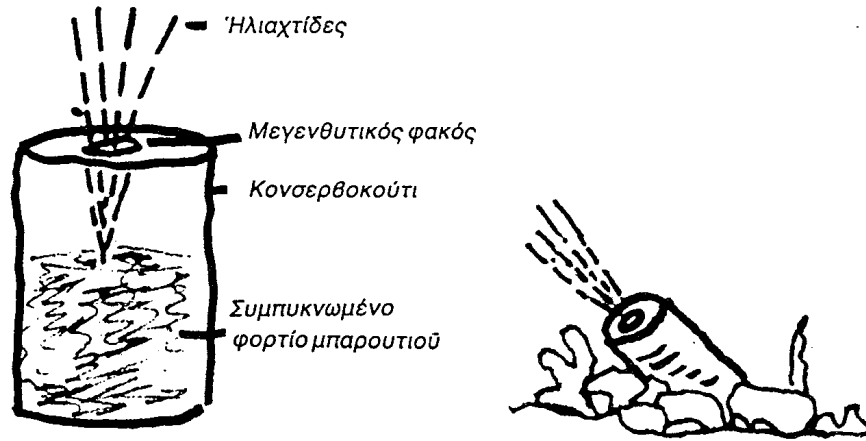

Εικόνα 98: Βόμβα μεγενθυτικού φακού

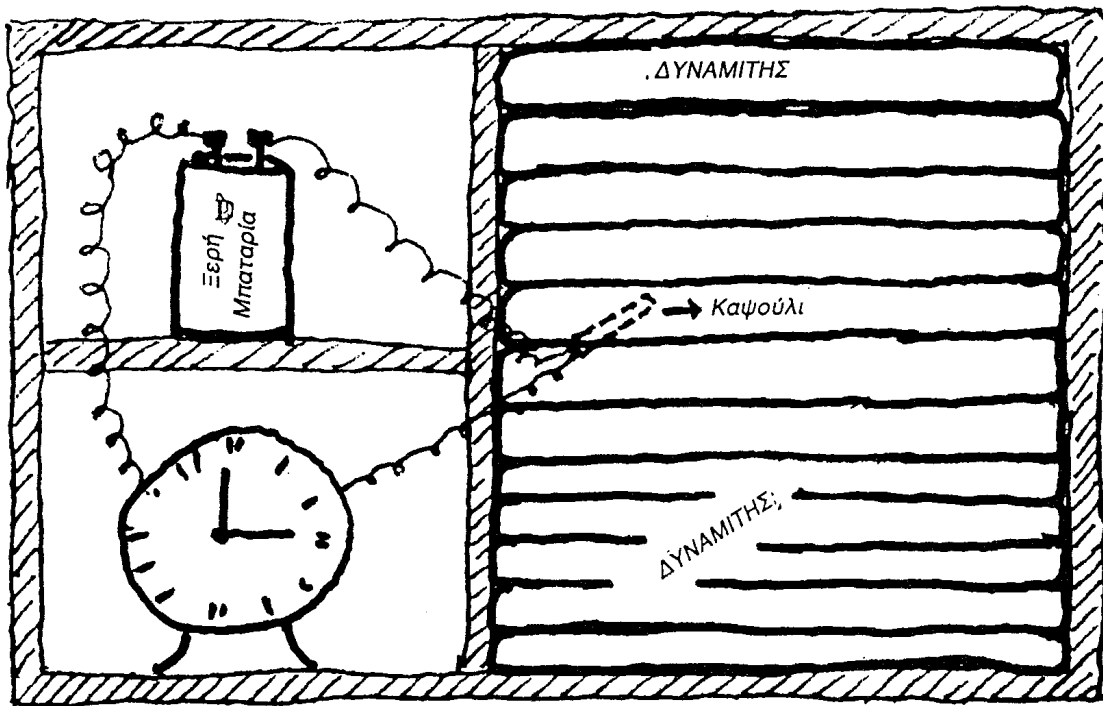

Εικόνα 99: Βόμβα - Ξυπνητήρι

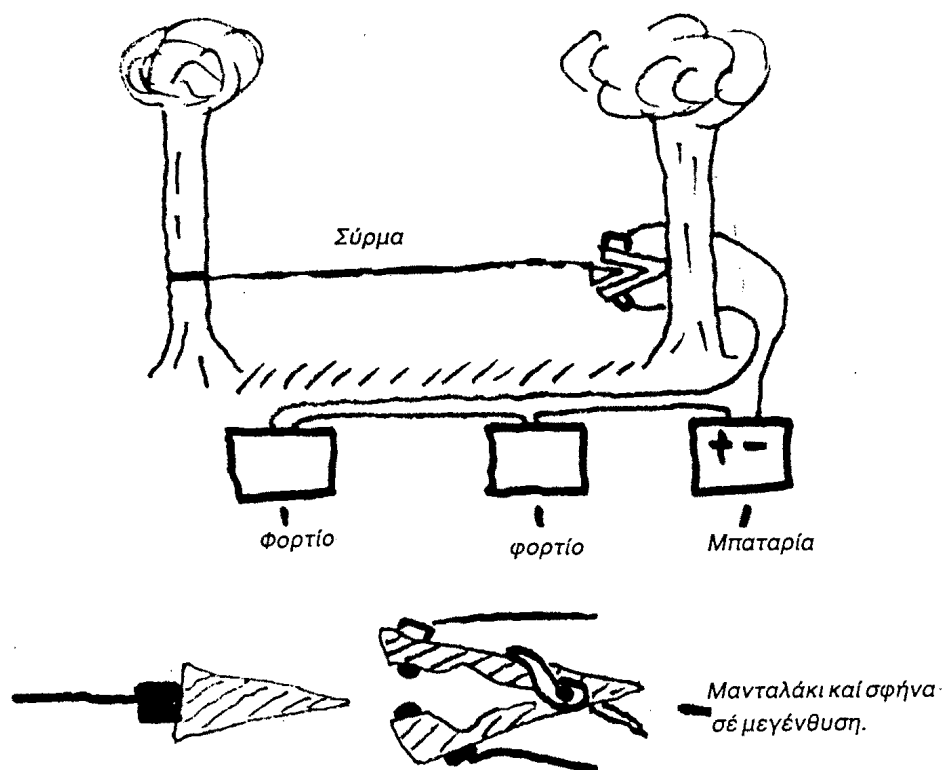

Εικόνα 100: Παγίδα δρόμου

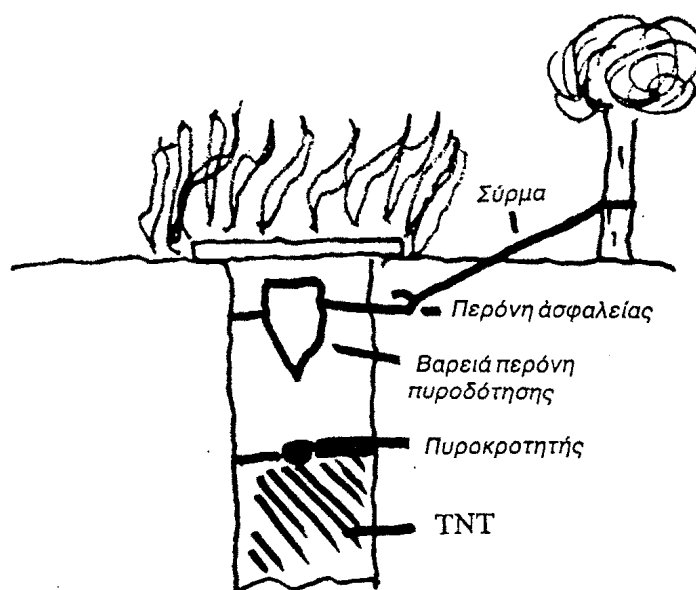

Εικόνα 101: Παγίδα για πεζούς.

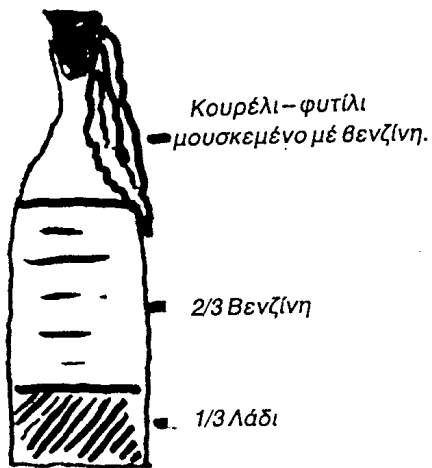
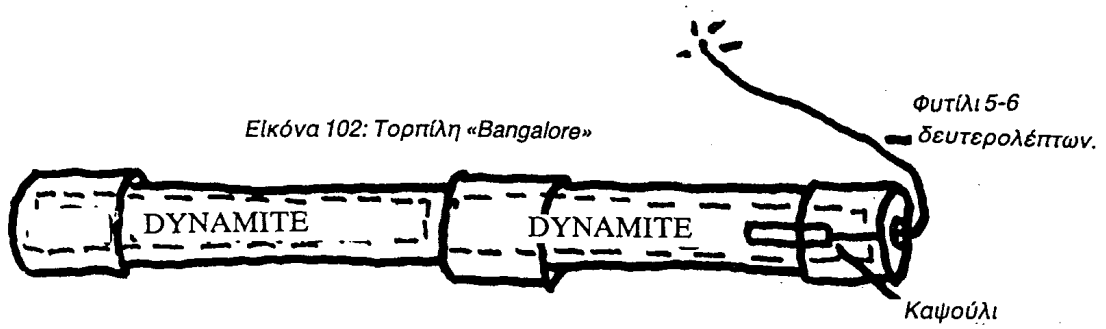

Εικόνα 103: Κοκτέιλ «Μολότωφ»

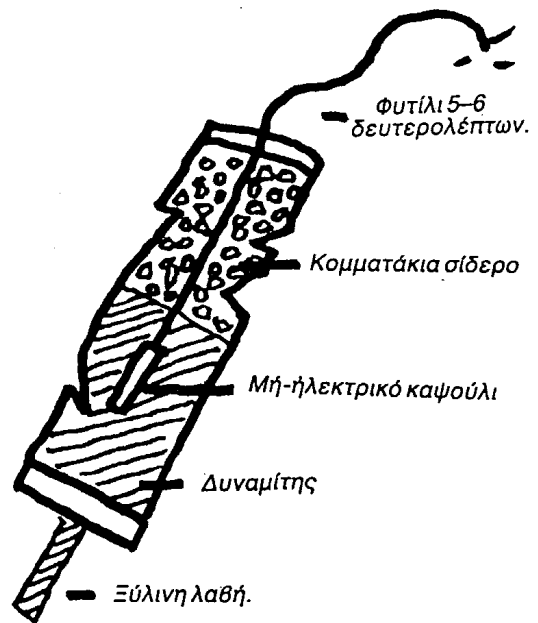

Εικόνα 104: «Σπιτικιά» χειροβομβίδα

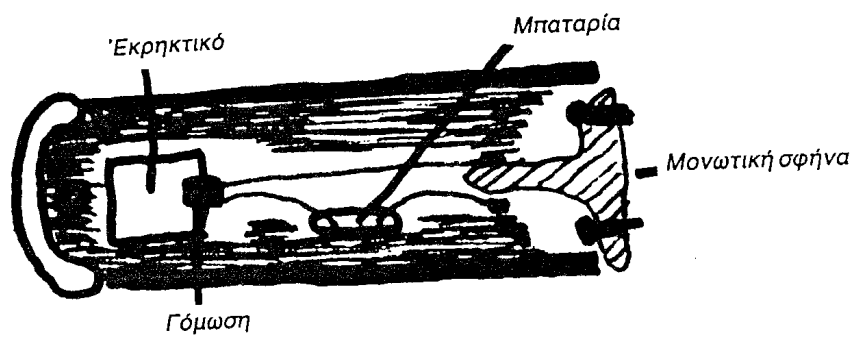

Εικόνα 105: Παγίδα-βιθλίο

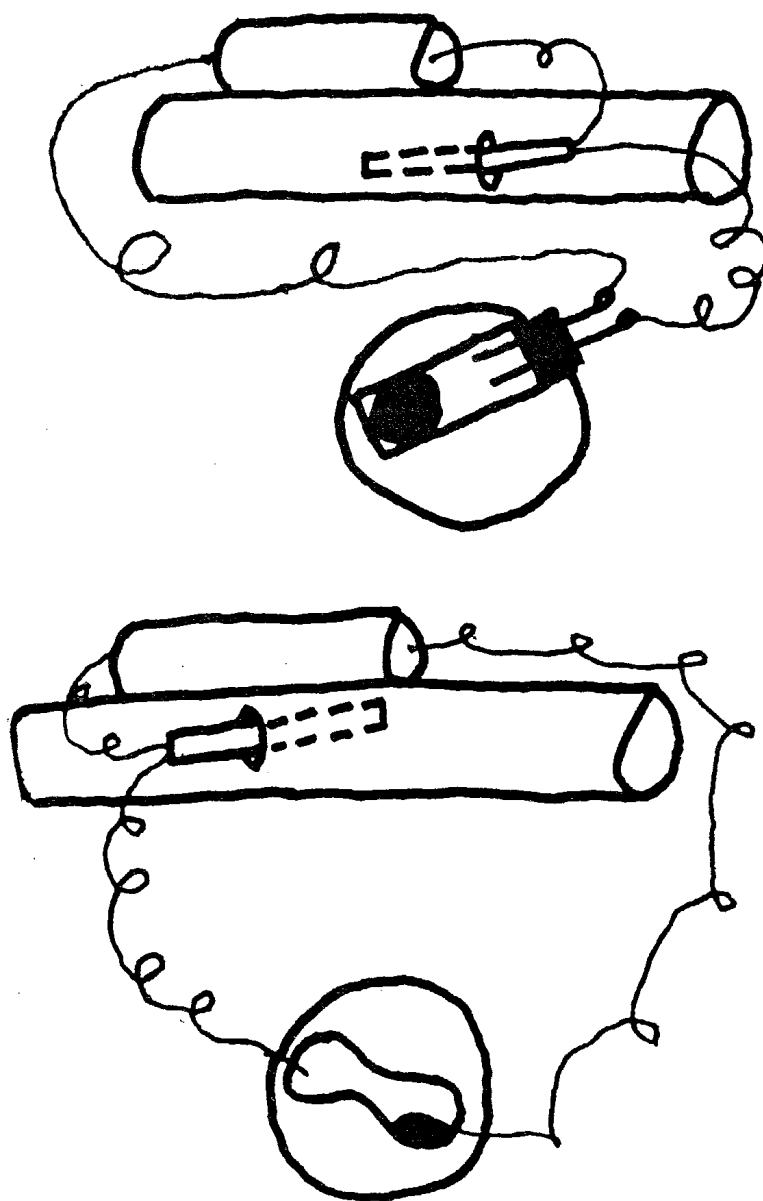

Εικόνα 106: Παγίδες για πόμολα πόρτας

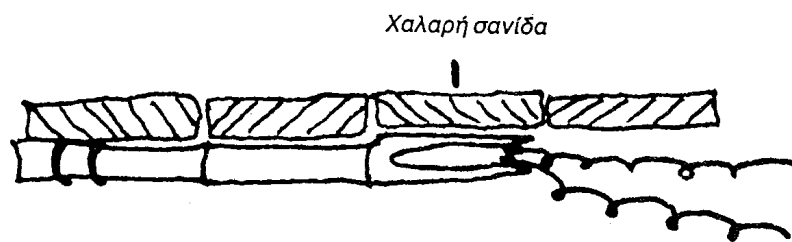

Εικόνα 107: Παγίδα χαλαρής σανίδας πατώματος

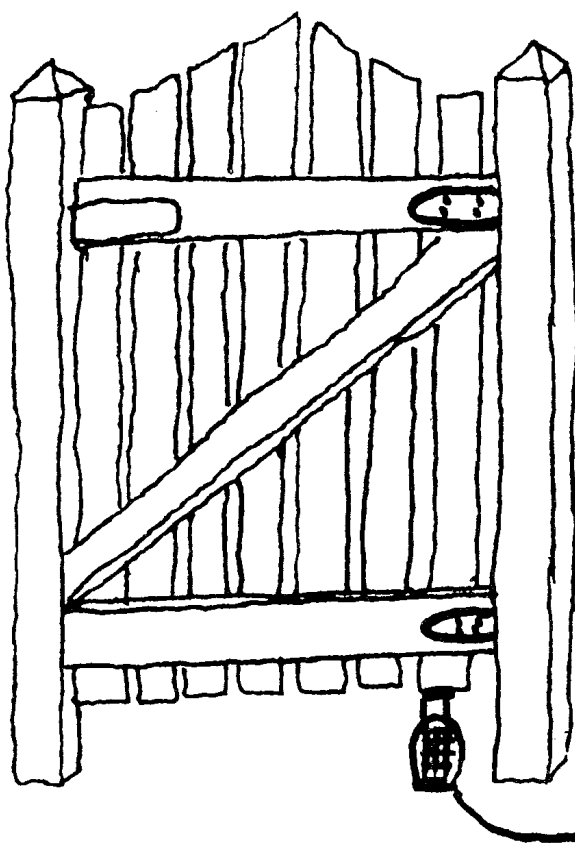

(Καθώς ανοίγει η πόρτα,  
άπελευθερώνει την πλάκα πίεσης,  
κάνοντας να έκραγει το καψούλι και  
νά πυροδοτηθεί η χειροβομβίδα).



Εικόνα 108: Παγίδα αύλόπορτας με άπελευθέρωση πίεσης.

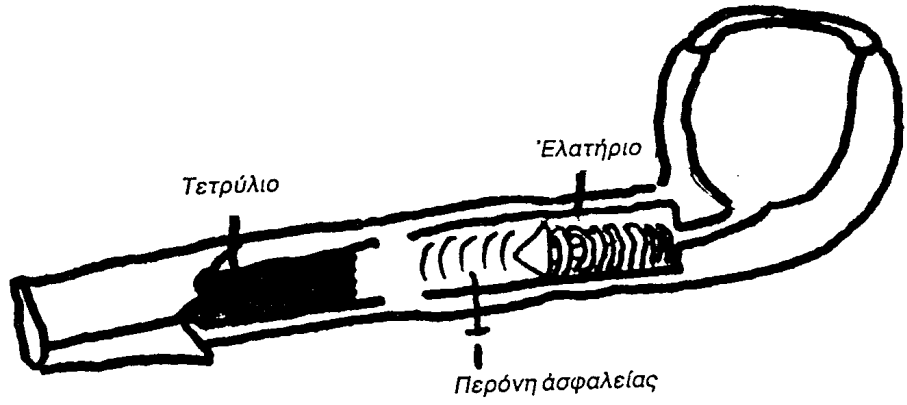
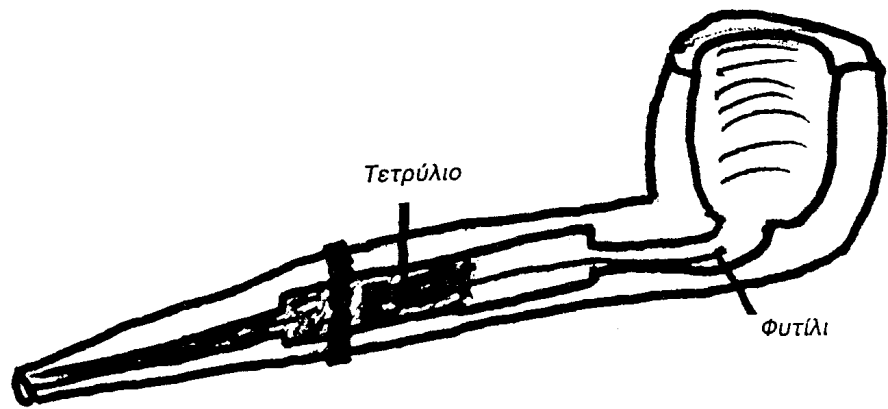

Εικόνα 109: Παγίδες για τσιμπούκια



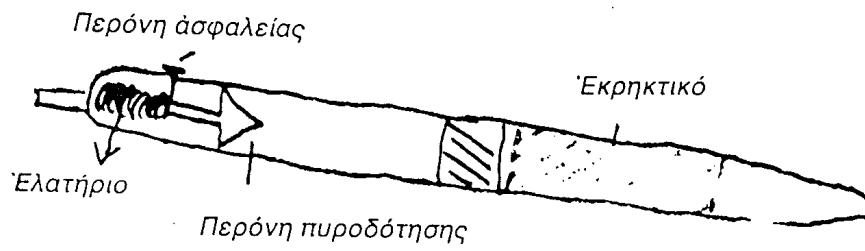

Εικόνα 110: Παγίδα στυλογράφου

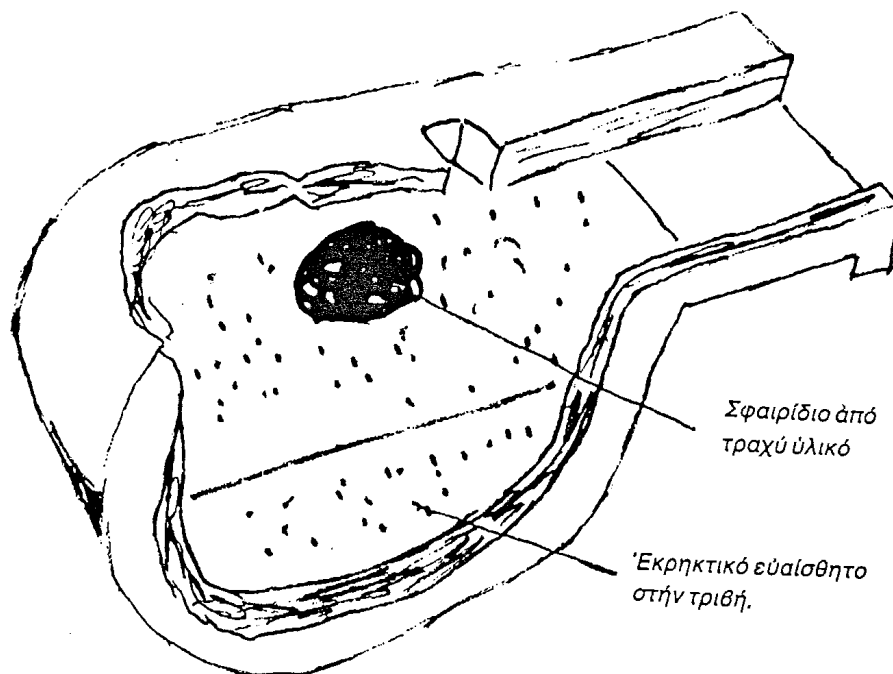

Εικόνα 111: Παγίδα σφυρίχτρας

## ● Συσκευές χρονικής καθυστέρησης.

Υπάρχουν τρεις διαφορετικοί τύποι συσκευής χρονικής καθυστέρησης:

- 1) Μεταλλική λουρίδα που τεντώνεται μέχρι να σπάσει.
- 2) Χημική αντίδραση, πού, μετά από ένα ώρισμένο χρονικό διάστημα, παράγει αρκετή θερμότητα για να πυροδοτήσει το έκρηκτικό φορτίο.
- 3) Ένα ξυπνητήρι τοποθετημένο σε κάποια ώρισμένη ώρα, έτσι πού όταν χτυπήσει θα κλείσει το ηλεκτρικό κύκλωμα και θα πυροδοτήσει ένα ηλεκτρικό καψούλι. Τήν πρώτη μέθοδο, με τό τέντωμα μετάλλου μέχρι να σπάσει, δέν θα τήν συζητήσω, γιατί είναι φοβερά ριψοκίνδυνη και αναξιόπιστη. Μπορείτε να έχετε μόνο λίγο ή καθόλου έλεγχο στην χρονομέτρηση, κι αυτές οι συσκευές είναι ξακουστές για τίς άκαιρες έκρηξεις τους. Έχει αποδειχτεί ότι μπορείτε να βασίζεσαι στίς μεθόδους καθυστέρησης με χημική αντίδραση. Τό μεγαλύτερο μέρος τής δουλειάς μιάς τέτοιας συσκευής είναι ό χρόνος πού χρειάζεται ένα όξύ για να «φάει» μιά ουσία και να τήν τρυπήσει. Ό χρόνος μπορεί να κανονιστεί με τήν πυκνότητα του όξέος και με τήν ουσία πού πρόκειται να «φαγωθεί».

Ένα παράδειγμα τέτοιου τύπου χημικής αντίδρασης είναι ή **χρονική βόμβα – μπιμπερόν**, πού είναι πολύ αποτελεσματική. Πρέπει να βρείτε ένα μικρό κομμάτι άτσάλινο σωλήνα και να καπακώσετε και τίς δύο άκρες του. Βάλτε μέσα στό σωλήνα μιά ράβδο δυναμίτη και ανοίξτε μιά μικρή τρύπα ενός πόντου στή μιά άκρη του καπακιού. Τώρα σ' αυτή τήν τρύπα πρέπει να ρίξετε μιά μικρή ποσότητα χλωριούχου καλλίου και μπαρουτιού. Μετά, ξεχωριστά από τόν σωλήνα, πάρτε ένα λεπτό γυάλινο φιαλίδιο και γεμίστε το με πυκνό θειικό όξύ και μετά κλείστε το με ένα πώμα από χαρτί ή φελλό. Για να όπλίσετε τή βόμβα, βάλτε τό φιαλίδιο με τό όξύ ανάποδα στήν τρύπα στήν κορυφή του σωλήνα. Άμα τό όξύ θα έχει φάει τό πώμα και τό τρυπήσει, θα έρθει σε έπαφή με τό χλωριούχο κάλλιο και τό μπαρούτι. Η άνάμιξη αυτών των χημικών ύλών θα προκαλέσει μιά μικρή έκρηξη, αρκετή όμως για να παράγει τήν θερμοκρασία πού απαιτείται για τήν πυροδότηση του δυναμίτη. Ό χρόνος πυροδότησης είναι συνήθως άνάμεσα στίς τρεις και έξι ώρες. Άν χρησιμοποιηθεί διάλυμα θειικού όξέος και γλυκερίνης αντί για καθαρό θειικό όξύ, ή χρονική καθυστέρηση θα κρατήσει για πέντε ή έξι μέρες. (Βλέπε εικ. 96).

Η εικόνα 97 είναι ένα διάγραμμα μιάς **έμπρηστικής χρονικής βόμβας**. Μοιάζει πολύ με τήν βόμβα μπιμπερόν, στό ότι βασίζεται στήν ίδια χημική αντίδραση, αλλά χωρίς τόν δυναμίτη. Η διαδικασία είναι πολύ άπλη. Ένας σωλήνας από χαρτόνι ή σίδηρο γεμίζεται με ένα μίγμα από τρία τέταρτα χλωριούχο κάλλιο και ένα τέταρτο ζάχαρη και σφραγίζεται. Στήν μιά άκρη

άνοίγεται μιά τρύπα, όπου τοποθετείται άνάποδα μιά φιάλη με θειικό όξύ με πώμα από χαρτί ή φελλό. Όταν τό όξύ έχει τρυπήσει τό πώμα, θα έρθει σ' έπαφή με τό μίγμα χλωριούχου καλλίου και ζάχαρης. Αυτό θα προκαλέσει μιά πολύ καυτή και δυνατή φωτιά.

Η **βόμβα μεγεθυντικού φακού** πού φαίνεται στήν εικόνα 98, είναι αποτελεσματική, αλλά έχει πολλά μειονεκτήματα. Η διαδικασία είναι πολύ άπλη. Πάρτε ένα κονσερβοκούτι και γεμίστε το κατά τά τρία τέταρτα με καλά πατικωμένο μπαρούτι. Μετά τοποθετήστε στήν κορυφή του κουτιού ένα μικρό μεγεθυντικό φακό, έτσι πού τό φώς του ήλιου, άφου μεγεθυνθεί μέσα από τό φακό, θα δημιουργήσει τήν άπαιτούμενη θερμότητα για τήν έκρηξη του φορτίου. Αυτό λειτουργεί θαυμάσια όσο λάμπει ό ήλιος και δέν βρέχει.

Η **μέθοδος πυροδότησης με ξυπνητήρι** είναι ή πιό ακριβής, από τήν άποψη ότι μπορεί κανείς να διαλέξει τήν ώρα πού θέλει να έκραγει ή βόμβα. Συνδέεται με τόν ίδιο τρόπο όπως και οι άλλες βόμβες – παγίδες με ηλεκτρικό κύκλωμα. Τά καλώδια συνδέονται με τό σφυρί του κουδουνιού και με τό ίδιο τό κουδούνι, μέσω του καψουλιού, και με μιά ξηρή μπαταρία (όπως φαίνεται στήν εικόνα 99). Τό ρολόι πρέπει να έχει ρυθμιστεί πριν κατασκευαστεί ή βόμβα. Όταν χτυπήσει τό ξυπνητήρι, τό σφυρί και τό κουδούνι συνδέονται, κλείνοντας έτσι τό κύκλωμα και πυροδοτώντας τό έκρηκτικό.

Μέχρι τώρα έχω άσχοληθεί βασικά με συσκευές πυροδότησης, παρά με τήν πρακτική έφαρμογή αυτών των βομβών και των παγίδων. Σ' αυτό τό τελευταίο τμήμα του κεφαλαίου για τά έκρηκτικά, θα μιλήσουμε για μερικές μονάχα από τίς πολλές έφαρμογές αυτών των βομβών – παγίδων. Κάθε περίπτωση άπαιτεί διαφορετικές τεχνικές, γι' αυτό να χρησιμοποιείτε τήν φαντασία σας και τήν πονηριά σας.

## ● Παγίδα δρόμου

Ό πρώτος τρόπος έφαρμογής πού θα κουβεντιάσουμε, είναι μιά **βασική παγίδα για δρόμους**. Χρησιμοποιεί τήν ένέργεια του σύρματος πυροδότησης για να κλείσει ένα ηλεκτρικό κύκλωμα. Είναι φοβερά εύκολο να τήν φτιάξετε, άφου όλα τά υλικά μπορείτε να τα βρείτε μέσα στό σπίτι ή γύρω άπ' αυτό. Τό μεγάλο πλεονέκτημα αυτής ιδιαίτερα τής κατασκευής είναι ότι τά έκρηκτικά πυροδοτούνται όταν τό όχημα είναι ακριβώς από πάνω τους, προκαλώντας έτσι σίγουρη και μεγάλη καταστροφή. (Βλέπε εικόνα 100). Για να κατασκευάσετε μιά παγίδα για τό δρόμο, αρχίστε σκάβοντας τρεις τρύπες κατά πλάτος ενός δρόμου. Στίς δύο από τίς τρύπες θα βάλετε τά έκρηκτικά φορτία, και στήν τρίτη μιά κανονική μπαταρία αυτοκινήτου. Συνδέστε τό πρώτο καλώδιο από τόν άρνητικό

πόλο της μπαταρίας μέσω των δύο καψουλίων (ένα σε κάθε φορτίο) με μία μεταλλική περόνη στην άκρη ενός συνηθισμένου μανταλακιού για τὰ ρούχα. Τό δεύτερο σύρμα πρέπει νά συνδεθεῖ κατ' εὐθείαν ἀπό τόν θετικό πόλο τῆς μπαταρίας σέ μίαν ἄλλη μεταλλική περόνη, στήν ἄλλη ἄκρη τοῦ ἴδιου μανταλακιού. Τό μανταλάκι πρέπει νά παραμένει ἀνοιχτό μέ τή βοήθεια μιᾶς μικρῆς ξύλινης σφήνας, πάνω στήν ὁποία ἔχει συνδεθεῖ ἕνα λεπτό μαῦρο σύρμα τεντωμένο κατὰ πλάτος τοῦ δρόμου. Ὅταν τραβηχτεῖ τό σχεδόν ἀόρατο σύρμα, ἡ ξύλινη σφήνα θά πέσει ἀπό τό μανταλάκι, κλείνοντας ἔτσι τό μανταλάκι. Ἄμα κλείσει τό μανταλάκι οἱ δύο μεταλλικές περόνες θά ἐνωθοῦν καί θά κλείσουν τό ἠλεκτρικό κύκλωμα, ἀνατινάζοντας τὰ ἐκρηκτικά.

### ● Παγίδα γιά πεζούς

Ἡ εἰκόνα 101 παρουσιάζει αὐτό πού εἶναι γνωστό σάν δόκανο γιά πεζούς. Χρησιμοποιεῖ τόν ἴδιο τύπο ἀπελευθέρωσης μέ σύρμα ὅπως καί στήν παγίδα τοῦ δρόμου. Ἡ παγίδα γιά πεζούς δέν λειτουργεῖ ἠλεκτρικά, ἀλλά βασίζεται σ' ἕνα πυροκροτητή προσκρούσεως. Ἄμα τραβηχτεῖ τό σύρμα, τραβᾷ τήν περόνη ἀσφαλείας ἀπό τήν βαρεῖα περόνη πυροδότησης. Ἡ θερμότητα πού δημιουργεῖται ἀπό τήν ἔκρηξη τοῦ πυροκροτητή εἶναι ἀρκετή γιά ν' ἀνατιναχτεῖ τό TNT. Αὐτός ὁ τύπος παγίδας εἶναι ἰδιαίτερα ἀποτελεσματικός ὅταν ὑπάρχει πυκνή χαμηλή βλάστηση πού θά κάνει τό σύρμα νά μὴ φαίνεται εὐκόλα.

### ● Τορπίλη Bangalore

Στήν εἰκόνα 102 φαίνεται ἡ τορπίλη Bangalore. Δέν εἶναι παρά μερικά κομμάτια σωλήνα γεμάτα μέ ράβδους δυναμίτη, σφραγισμένα στίς ἄκρες καί ἐνωμένα στή μέση μέ συζεύξεις, πού ἔτσι ἐπιτρέπουν στήν τορπίλη νά ἔχει διάφορα μεγέθη. Τό καπάκι στήν μίαν ἄκρη πρέπει νά ἔχει ἀνοιγμένη μιά τρύπα ὅπου νά μπορεῖ νά μπεῖ ἕνα καψούλι μέ φυτίλι. Μπορεῖ νά χρησιμοποιηθεῖ πολύ ἀποτελεσματικά γιά τήν καταστροφή τοίχων, ὁδοφραγμάτων, καί σιδερένιων ἢ ἀτσάλινων πυλῶν. Εἶναι ἐπίσης σπουδαῖα ὅπλα ἐναντίον αὐτοκίνητα, φορτηγά, ἀκόμα καί τραῖνα. Ἄν δέν μπορεῖτε νά βρεῖτε σωλήνες αὐτοῦ τοῦ εἴδους, μπορεῖτε νά φτιάξετε ἕνα ὑποκατάστατο τορπίλλης παίρνοντας ἕνα ραβδί δυναμίτη καί τυλίγοντάς το σφιχτά μέ μονωτική ταινία καί ψιλὸ χάλκινο σύρμα. Γιά νά νάει ἀποτελεσματική, πρέπει νάχει μπόλικα στρώματα ἀπό κάθε ὑλικό.

### ● Κοκτέιλ Μολότωφ

Ἡ εἰκόνα 103 δείχνει ἕνα κοκτέιλ μολότωφ. Εἶναι μιά ἐμπρηστική βόμβα πού ξεσπᾷ σέ φλόγες μόλις σπάσει. Μιά μπουκάλια τοῦ λίτρου γεμίζεται μέ δύο τρίτα πετρέλαιο καί ἕνα τρίτο λάδι. Κατασκευάζεται ἕνα φυτίλι ἀπό ἕνα παλιὸ κουρέλι μουσκεμένο σέ βενζίνη καί μετὰ μπηγεται στό στόμιο τῆς μπουκάλιας. Ἡ μπουκάλια βουλώνεται μέ φελλό καί τό φυτίλι ἀνάβεται. Μετὰ τό μπουκάλια ἐκτοξεύεται καί ὅταν σπάσει ξεσπάει σέ φλόγες. Ὁ ἔχθρὸς δέν θά μπορέσει νά σβήσει τή φωτιά μέ νερό. Αὐτές οἱ βόμβες χρησιμοποιήθηκαν μέ διάφορους βαθμούς ἐπιτυχίας στοὺς ἀγῶνες τῆς Οὐγγαρίας. Σύμφωνα μέ πληροφορίες, μποροῦν νά ἀχρηστεύουν κι ἕνα τάνκ.

### ● «Σπιτικιά» χειροβομβίδα

Μιά «σπιτικιά» χειροβομβίδα φαίνεται στήν εἰκόνα 104. Κατασκευάζεται ἀπό μιά καθαρὴ, ἄδεια κονσέρβα ἀπό συμπυκνωμένο γάλα πού ἔχει συνδεθεῖ μέ μιά ξύλινη λαβή. Τήν γεμίζετε μέχρι τή μέση μέ ἕνα στρώμα δυναμίτη. Μέσα στόν δυναμίτη τοποθετεῖται ἕνα μὴ ἠλεκτρικὸ καψούλι, μέ φυτίλι τῶν πέντε ἢ ἕξι δευτερολέπτων. Μετὰ ὁ δυναμίτης καλύπτεται μέ μικρά κομματάκια ἀπό σίδηρο μέχρι νά γεμίσει ἡ κονσέρβα. Κλείστε καί σφραγίστε τήν ἀνοιχτὴ ἄκρη, ἀφήνοντας μιά μικρὴ τρυπίτσα γιά τό φυτίλι.

### Πῶς νά φτιάξετε μιά χειροβομβίδα κατὰ τοῦ πεζικοῦ:

Ἀκόμα πιὸ ἀποτελεσματικὴ ἀπὸ τὴ χειροβομβίδα πού περιγράφεται παραπάνω εἶναι ἡ χειροβομβίδα ἐναντίον τοῦ πεζικοῦ. Γιά νά τήν κατασκευάσετε πάρτε ἕνα κομμάτι σωλήνα καί κλείστε τον στή μίαν ἄκρη, εἴτε μέ καλάϊ εἴτε βιδώνοντας ἕνα καπάκι. Γεμίστε τό σωλήνα μέ πατικωμένο δυναμίτη καί σφραγίστε τον στήν ἄλλη ἄκρη ἀφήνοντας μιά μικρὴ τρύπα γιά τόν πυροκροτητή, πού θά τόν φτιάξετε μέ τόν παρακάτω τρόπο: Δένετε ἕνα κομμάτι σωλήνα εἴκοσι πόντων στήν ἄκρη ἑνὸς κομματιοῦ ἀπὸ φυτίλι, πού μέ τὴ σειρά του συνδέεται μέ ἕνα πυροδοτικὸ καψούλι. Στήν ἄλλη ἄκρη τοῦ φυτιλιοῦ, τοποθετεῖται ἕνα μπαμπάκι μουσκεμένο μέ χλωριούχο κάλλιο καί κοινὴ ζάχαρη, πού ἀκολουθεῖται ἀπὸ ἕνα ἄλλο μπαμπάκι καί ἕνα φιαλίδιο μέ θεικὸ ὀξύ. (Αὐτὸ τό φιαλίδιο πρέπει νά εἶναι ἐρμητικὰ κλεισμένο γιά ν' ἀποφεύγονται οἱ διαρροές). Τελικά, ἕνα κομμάτι ξύλο ἢ σίδηρο, πού νά μπορεῖ νά μετακινηθεῖ εὐκόλα, πακετάρεται στόν ὑπόλοιπο κενὸ χῶρο. Τό κομμάτι τοῦ ξύλου μπαίνει ἐκεῖ, ἔτσι πού ἅμα κουνηθεῖ ὁ σωλήνας τό σι-

δερένιο ή ξύλινο κομμάτι θα πέσει πάνω στο φιαλίδιο με τό θειικό όξύ και θα τό σπάσει. "Αμα έρθει σ' έπαφή τό θειικό όξύ με τό χλωριούχο κάλλιο, ή χημική αντίδραση θα δημιουργήση μία πολύ καυτή φλόγα πού θα ανάψει τό φυτίλι και θα προκαλέσει τήν έκρηξη. "Αν αυτό τό κατασκευάσμα τοποθετηθεί πάνω σ' ένα δρόμο, ή κατ' ευθείαν στήν διαδρομή του έχθρικού στρατού, υπάρχει μία καλή πιθανότητα νά ανατιναχτεί, είτε με μία κλωτσιά είτε από περιέργεια.

### ● Παγίδα βιβλίων

Η εικόνα 105 παρουσιάζει μία παγίδα βιβλίου. Για νά τήν κατασκευάσετε θα χρειαστείτε ένα μεγάλο βιβλίο, ίσως με χίλιες σελίδες. Πρέπει νά κάνετε τό βιβλίο κούφιο, αφήνοντας τίς άκρες άπειραχτες. Σ' αυτό τό κοίλωμα, τοποθετείστε μία ξηρή μπαταρία και τά έκρηκτικά σας και συνδέστε τά καλώδια. Στερεώστε δύο μεταλλικά σημεία έπαφής στίς άκρες του βιβλίου και χωρίστε τίς με μία ξύλινη σφήνα, πού θα τήν στερεώσετε στό βάθος τής βιβλιοθήκης. Αυτό πρέπει νά γίνει με τέτοιο τρόπο, πού όταν τό βιβλίο μετακινηθεί από τή βιβλιοθήκη, τά μεταλλικά σημεία έπαφής θα ένωθούν και θα κλείσουν τό ηλεκτρικό κύκλωμα, πυροδοτώντας έτσι τό έκρηκτικό φορτίο.

### ● Παγίδες για πόμολα

Δύο βασικές μέθοδοι για νά παγιδέψετε πόμολα σε πόρτες παρουσιάζονται στήν εικόνα 106. Για τήν πρώτη χρειάζεστε ένα μικρό δοκιμαστικό σωλήνα, ένα φελλό, δύο βελόνες, τρία καλώδια, ένα ηλεκτρικό καψούλι, μία μεταλλική μπίλια ρουλεμάν κι ένα ραβδί δυναμίτη. Μπήγετε τίς δύο βελόνες μέσα στό φελλό και τόν διαπερνάτε έτσι πού οι άκρες τους νάχουν ίσο μήκος. Βάλτε τή μπίλια μέσα στό δοκιμαστικό σωλήνα. Κλείστε τό σωλήνα με τό φελλό και κολλήστε τον με μονωτική ταινία στό έσωτερικό πόμολο μιάς πόρτας. Μετά συνδέστε τά σύρματα με τίς τρύπες από τίς βελόνες και με τή μπαταρία, ένω τό ένα σύρμα θα περνάει και από τό καψούλι. Μετά στερεώστε με μονωτική ταινία τό δυναμίτη και τή μπαταρία στό πίσω μέρος τής πόρτας. "Αμα γυρίσει τό πόμολο, ή μπίλια θα κυλήση και θα άγγίξει στίς μύτες και τίς δύο βελόνες, κλείνοντας έτσι τό κύκλωμα και ανατινάζοντας τό δυναμίτη.

Η δεύτερη παγίδα για πόμολα, είναι σχεδόν ή ίδια, έκτός πού θα χρησιμοποιήσετε ένα διακόπτη από θερμοστάτη ύδραργύρου αντί για μπίλια.

### ● Παγίδα χαλαρής σανίδας πατώματος

Η παγίδα τής χαλαρής σανίδας (Εικ. 107) βασίζεται στην ίδια αρχή με τήν παγίδα βιβλίων, από τήν άποψη ότι έχει δύο μεταλλικά σημεία έπαφής πού θα ένωθούν για νά κλείσουν τό ηλεκτρικό κύκλωμα. Κάτω από τή χαλαρή σανίδα υπάρχουν δύο λουρίδες εύλυγιστο μέταλλο ή μπαμπού, ή καθεμιά με ένα μεταλλικό σημείο έπαφής, πού θα ένωθούν αν άσκηθεί πίεση πάνω στή χαλαρή σανίδα.

### ● Παγίδα καγκελόπορτας

Στήν εικόνα 108 παρουσιάζεται ένας τρόπος νά χρησιμοποιήσεις μία συμβατική στρατιωτική χειροβομβίδα σαν δόκανο. Είναι μία έξαιρετικά άπλή, άποτελεσματική και σχετικά άσφαλής παγίδα. Για νά στήσετε τό δόκανο τραβήξτε τήν περόνη μιάς κανονικής χειροβομβίδας και βάλτε την κάτω από μιάν αυλόπορτα ή όπου άλλοι βρείτε τήν άπαραίτητη πίεση. "Όταν κουνηθεί ή αυλόπορτα, (είτε ανοίγοντας είτε κλείνοντας) θα άπελευθερωθεί ή πίεση και θα έκραγεί ή χειροβομβίδα.

### ● Παγίδα καμινάδας

Μία έξαιρετικά άπλή αλλά άποτελεσματική παγίδα μπορεί νά τοποθετηθεί σ' ένα τζάκι σε ζήτημα δευτερολέπτων. Πάρτε τρεις ή τέσσερις ράβδους δυναμίτη και ένώστε τους μαζί με μονωτική ταινία. Προσθέστε ένα μή ηλεκτρικό καψούλι κι ένα φυτίλι με μακρος ένα – έναμισι μέτρο. Μετά στερεώστε τούς δυναμίτες σε ύψος έναμισι με δύο μέτρα με μονωτική ταινία μέσα στην καμινάδα αφήνοντας τό φυτίλι νά κρέμεται πρός τά κάτω. Η άκρη του φυτιλιού πρέπει νάναί σε ύψος τριάντα πόντων πάνω-κάτω από τόν πάτο τής καμινάδας, για νά μή φαίνεται. "Αμα ανάψει τό τζάκι, ή θερμότητα πού δημιουργείται θα ανάψει τό φυτίλι, τό όποιο θα ανατινάξει τό έκρηκτικό φορτίο ψηλότερα μέσα στην καμινάδα. Αυτό λειτουργεί πάρα πολύ καλά, γιατί τό περισσότερο «Tamping» τό παρέχει ή ίδια ή κατασκευή τής καμινάδας.

### ● Παγίδα λάμπας πετρελαίου

Μπορείτε νά φτιάξετε μία παγίδα παίρνοντας μία λάμπα πετρελαίου ή κηροζινης και άδειάζοντάς την

ἀπ' ὄλο της τό καύσιμο. Μετά ἀντικαταστήστε τό πετρέλαιο μέ βενζίνη πολλῶν ὀκτανίων. Ἄμα ἀνάψει ἡ λάμπα, θά προκαλέσει μιά μαζική ἐμπρηστική ἐκρηξη. Μπορεῖτε ἀκόμα νά παγιδέψετε κι ἓνα κερι, παραγεμίζοντάς τό μέ μιά μικρή ποσότητα ἀζωτίδιο τοῦ μολύβδου ἢ σφαιρίδια τετρυλίου πολύ κοντά στό φυτίλι. Τά ἐκρηκτικά θά ἐκραγοῦν μέ τή φλόγα τοῦ κεριοῦ.

## ● Παγίδα αὐτοκινήτου

Εἶναι ἐξαιρετικά εὐκόλο νά παγιδέψετε ἓνα αὐτοκίνητο. Ἐχει πολλά πλεονεκτήματα, καί τό πιό σημαντικό εἶναι ὅτι δέν χρειάζεται νά κουβαλᾶτε δικιά σας πηγὴ ἐνεργείας, γιατί θά χρησιμοποιεῖτε τό σύστημα ἀνάφλεξης τοῦ ἴδιου τοῦ αὐτοκινήτου. Συνδέετε μέ καλώδια τά ἠλεκτρικά καψούλια μέ σημεῖα κατά μήκος τοῦ συστήματος ἠλεκτρικῆς ἀνάφλεξης τοῦ αὐτοκινήτου, ὅπου θά τά στερεώσετε μέ κλίπ. Ὄταν ὁ ὁδηγός γυρίσει τό κλειδί, θά κλείσει τό κύκλωμα ἀνάφλεξης (τοῦ αὐτοκινήτου καί τῆς βόμβας) καί θά ἀνατινάξει τή βόμβα. Ἐνα καλό μέρος γιά νά κρύψετε μιά βόμβα εἶναι τό κοίλωμα πίσω ἀπό τό ταμπλώ, γιατί ἔτσι ὅλη ἡ δύναμη τῆς ἐκρηξης θά κατευθυνθεῖ πρὸς τά πρόσωπα πού κάθονται στό μπροστινὸ κάθισμα.

## ● Παγίδα τσιμπουκιοῦ

Ἐπάρχουν δύο μέθοδοι βασικά γιά νά παγιδεύετε τσιμπουκία. Ἡ πρώτη μοιάζει πολύ μέ τὴν παγίδα καμινάδας, μόνο πού ἐδῶ ὁ σκοπὸς εἶναι ν' ἀποκεφαλίσουν τὸν καπνιστὴ. Μιά μικρὴ ποσότητα τετρυλίου ἢ ἀζωτιδίου τοῦ μολύβδου τοποθετεῖται στό ἐπιστόμιο τῆς πίπας καί συνδέεται μ' ἓνα φυτίλι, πού ὁδηγεῖ μέσω τῆς ὑπόλοιπης πίπας σ' ἓνα σημεῖο κάπου ἓνα πόντο κάτω ἀπὸ τό «μπῶλ» (βλέπε εἰκ. 109). Ὄταν ὁ καπνιστὴς ἀνάψει τὴν πίπα, θά ἀνάψει καί τό φυτίλι πού θά καεῖ ἀνενόχλητο μέχρι νά πυροδοτηθεῖ τὰ ἐκρηκτικά στό ἐπιστόμιο καί νά τινάξει τό κεφάλι τοῦ καπνιστῆ στὸν ἀέρα.

Ἡ δευτέρη μέθοδος (εἰκόνα 109) εἶναι κάπως περίπλοκη ἀλλὰ τό ἴδιο ἀποτελεσματικὴ. Ἐνα πολὺ εὐαίσθητο ἐκρηκτικὸ τοποθετεῖται μέσα στό ἐπιστόμιο, ὅπως καί πρῶτα, μόνο πού στὸν κορμὸ τῆς πίπας τοποθετεῖται μιά ἐνεργοποιημένη περόνη πυροδότησης. Ὁ καπνιστὴς θά προσπαθῆσει ν' ἀνάψει τὴν πίπα καί θά δεῖ ὅτι δέν μπορεῖ νά τραβῆξει ἀρκετὸ καπνὸ. Θά πιστέψει ὅτι ὁ κορμὸς τῆς πίπας ἔχει βουλώσει ἀπὸ τὴν πίσσα ἢ τὴν νικοτίνη καί θά προσπαθῆσει νά ξεβιδῶσει τό ἐπιστόμιο. Ἡ ἐνέργεια τοῦ ξεβιδώματος θά ἀπελευθερώσει τὴν περόνη πυροδότησης καί θά ἀνατινάξει τὰ ἐκρηκτικά.

## ● Παγίδα στυλογράφου

Ἐνα συνηθισμένο στυλό μέ ἀνταλλακτικά πού ἀνοιγοκλείνει μέ ἐλατήριο, μπορεῖ νά μετατραπῆ σέ θανατηφόρο ὄπλο μέσα σέ λίγα λεπτά. Ἀφαιρεῖτε τοὺς ἀνταλλακτικούς κάλυκες τῆς μελάνης καί στή θέση τους βάζετε μιά μικρὴ ποσότητα τετρυλίου. Πάνω ἀπὸ τό φορτίο τοποθετεῖτε μιά περόνη πυροδότησης, ὅμοια μ' ἐκείνη τῆς δευτέρας μεθόδου τῆς παγίδας πίπας. Αὐτὴ ἡ περόνη θά συγκρατεῖται μέ πίεση ἀπὸ τό ἴδιο τό ἐλατήριο τοῦ στυλογράφου. Ἡ πίεση ἐλευθερώνεται μέ τὴν ἀντιστροφή τῆς κίνησης τῆς πυροδοτικῆς περόνης. Μόλις ὁ κάτοχος πατήσῃ τό κουμπάκι στὴν κορυφὴ τοῦ στυλογράφου, ἐλευθερώνεται ἡ περόνη καί πάει καί τρακάρει τό τετρυλίον καί τό ἀνατινάξει. (βλέπε εἰκ. 110).

## ● Παγίδα σφυρίχτρας καί ἄλλα πρόχειρα κατασκευάσματα

Μιά παγίδα ὅμοια σέ ἀποτέλεσμα μέ τὴν παγίδα τσιμπουκιοῦ, εἶναι ἡ παγίδα σφυρίχτρας. Γίνεται ἄμα χωρίσετε τίς μεταλλικὲς ἢ πλαστικὲς πλευρὲς στὰ δύο μισὰ μέρη πού τὴν ἀποτελοῦν. Αὐτό μπορεῖτε νά τό κάνετε μέ ἀτμό. Μετά, γεμίστε κάθε κομμάτι κατὰ τό ἓνα τέταρτο μέ ἓνα ἐκρηκτικὸ ἐξαιρετικά εὐαίσθητο στὴν τριθῆ. Προτοῦ ξανακολληθεῖτε τά δύο κομμάτια τό ἓνα μέ τ' ἄλλο, βάλτε μέσα μιά μικρὴ μπύλια ἀπὸ ἓνα τραχὺ ὑλικό, σάν τοῦ γυαλόχαρτου. Ἄμα σφυρίξει κάποιος μέ τὴ σφυρίχτρα, ἡ μπαλίτσα θά χοροπηδάει μέσα της, προκαλώντας ἀρκετὴ θερμότητα τριθῆς γιά νά ἀνατινάξει τό ἐκρηκτικὸ.

Μιά ἐνδιαφέρουσα παγίδα μπορεῖ νά γίνει μ' ἓνα μπουκάκι γεμάτο μέ ἓνα ὑπερευαίσθητο ὑγρὸ ἐκρηκτικὸ πού θά ἐκραγεῖ μέ τὸν ἐκπωματισμὸ τοῦ φελλοῦ. Ὁ φελλὸς θά εἶναι σχεδιασμένος μέ κάποιο στοιχεῖο τριθῆς πού θά ἐρεθίσῃ κάποιο εὐαίσθητο ἐκρηκτικὸ. Ὄταν τιναχθεῖ αὐτό τό δόκανο, θά προκαλέσει ἐκτεταμένους ζημιές, ἐπειδὴ τό γυαλί θά σκάσει σέ θρύψαλλα.

Μιά ἐξαιρετικά ἀπλή συσκευή χρονικῆς καθυστέρησης γιά ἐμπρησμό εἶναι ἓνα κουτί σπέρτα μ' ἓνα ἀναμμένο τσιγάρο κολλημένο μέσα. Αὐτό τό κουτί τό ἀφήνετε πάνω σέ εὐφλεκτα ὑλικά. Καθὼς θά καίγεται τό τσιγάρο θά ἀνάψει τὰ σπέρτα, πού μέ τὴ σειρά τους θά παράγουν ἀρκετὴ θερμότητα γιά νά ἀνάψουν τὰ μεγαλύτερα, εὐφλεκτα ὑλικά.

Μιά ἄλλη ἐμπρηστικὴ συσκευή καθυστέρησης φτιάχνεται ἀπὸ ἓνα κερι, σπέρτα, καί διάφορα κουρέλια μουσκεμένα μέ βενζίνη ἢ κηροζίνη. Τό κερι τοποθετεῖται ὀρθιο στό κέντρο μιᾶς στοίβας ἀπὸ σπέρτα. Τὰ μουσκεμένα κουρέλια τοποθετοῦνται γύρω ἀπὸ τὴ βάση μέ τὰ σπέρτα. Καθὼς καίγεται τό κερι, θά

ανάψει τά σπέρτα κι αυτά θ' ανάψουν τά κουρέλια. Μπορεί κανείς νά περιμένει μιά καθυστέρηση περίπου δέκα πέντε λεπτών μ' αὐτή τή συσκευή.

### ● Κακοδύλιο (Cacodyal)

Γιά νά κλείσω αὐτό τό κεφάλαιο, θά σᾶς παρουσιάσω τήν πιό φριχτή συνταγή πού μόρεσα νά βρῶ. Ἄφοῦ δέν εἶναι εύκολο νά φτιάξετε ναπάλμ στήν κουζίνα σας, περιοριστήτε στό κακοδύλιο (Cacodyal). Αὐτό γίνεται μέ τήν χημική ἀφαίρεση ὄλου τοῦ ὀξυγόνου ἀπό τό οἶνοπνευμα, καί τήν ἀντικατάστασή

του, μέ ἐργαστηριακό ἔλεγχο, μέ μεταλλικό ἀρσενικό. Ὁ τύπος τοῦ οἶνοπνεύματος εἶναι  $C_4H_5O$ , ἐνώ τοῦ κακοδυλίου εἶναι  $C_4H_5Ag$ . Αὐτή λοιπόν ἡ νέα οὐσία, τό κακοδύλιο, ἔχει τήν ιδιότητα νά **ἀναφλέγεται αὐτόματα μέ τήν ἄμεση ἐκθεσή της στόν ἀέρα**. Ἐπομένως μπορεῖτε νά τήν βάλετε σ' ἓνα μπουκάλι καί νά τήν χρησιμοποιήσετε σάν κοκτέιλ μολότωφ. Ἄν τήν ρίξετε, θά ἐκραγεῖ ἀμέσως μόλις χτυπήσει κάπου, ἀλλά δέν εἶναι αὐτό τό μεγάλο της πλεονέκτημα. Μόλις ἐκραγεῖ, ἀναδίδει ἓνα πυκνό ἄσπρο καπνό. Αὐτός εἶναι ἄσπρο ἀρσενικό, ἓνα θανατηφόρο δηλητήριο. Ἄν τό εἰσπνεύσεις, ὁ θάνατος εἶναι ζήτημα δευτερολέπτων!

# ΥΣΤΕΡΟΓΡΑΦΟ

Αυτό είναι ένα τμήμα πού είχα τήν ελπίδα ότι δέν θά χρειαζόταν. "Όταν άρχισα τό βιβλίο, έλεγα στόν έαυτό μου ότι υπήρχε μιά καλή πιθανότητα νάχουμε μεγαλύτερο βαθμό πραγματικής έλευθερίας ώπου νά τελειώσει τό βιβλίο. "Έ λοιπόν, τελείωσε, κι άκόμα υπάρχει τό Βιετνάμ, προστέθηκε καί ή Καμπότζη, τά έργοστάσια άκόμα μολύνουν, κι ή κυβέρνηση άκόμα μās γεμίζει ψέματα. "Αφοϋ λοιπόν μπορούμε άκόμα νόμιμα νά λεγόμαστε καταπιεσμένοι άνθρωποι, βρισκω άπαραίτητο αυτό τό τελευταίο τμήμα σχετικά μέ τά νομικά σκατά.

Είναι καταπληκτικό, πώς μέ τόσους τάχα «πνευματικούς» άνθρωπους πού μās περιτριγυρίζουν, είναι δυνατόν νά έχουμε άκόμα κράτος, κυβέρνηση, ένα κουβάρι άπό άπαρχαιωμένους νόμους καί ένα πληθος άπό ψυχοπαθείς πού επιμένουν νά τούς εφαρμόζουν. "Αν οί άνθρωποι περιμένουν άπό τό κράτος νά τούς φτιάξει νόμους, γιά νά έμποδίσουν τούς έαυτούς νά κάνουν αυτό πού πραγματικά θέλουν νά κάνουν, τότε σās λέω πώς αυτοί οί άνθρωποι είναι «ζόμπι». Θέλω νά πώ, πώς αν θέλω στά σωστά μου νά κάνω κάτι, δέν μου καίγεται καρφί αν είναι νόμιμο, παράνομο, ήθικό, άνήθικο ή ά-ηθικό. **Θέλω νά τό κάνω καί θά τό κάνω.** Οί μόνοι νόμοι πού μπορεί κανείς νά σέβεται άληθινά, είναι αυτοί πού έφτιαξε γιά τόν έαυτό του.

"Έχετε προσέξει ποτέ, ότι αυτοί πού ουσιαστικά φτιάχνουν τούς νόμους, οί άνθρωποι τής έξουσίας, δέν φτιάχνουν ποτέ νόμους γιά τούς έαυτούς τους; Περνοϋν νομοθετήματα γιά τούς άλλους, πού δέν χρειάζονται νόμους κατ' άρχήν. Αυτή ή κυβέρνηση είναι ένα φαϋλος γραφειοκρατικός κύκλος, όπου οί έξουσιαστές άρνούνται ότι έχουν έξουσία, περνάνε διάφορους νόμους γιά νά προστατέψουν τήν έξουσία τους καί συμβατικά χάνουν κάθε νομοθέτημα πού δέν βολεύει τήν ιδιαίτερη μάρκα τής μεγαλομανίας του καθ' ενός, σέ κάποιο άπό τά συμβουλευτικά συνέδριά τους.

Δέν θέλω νόμους πού νά μέ προστατεύουν άπό τόν έαυτό μου. Σās φαίνεται παράλογο; "Αν θέλω νά οδηγώ μιά μοτοσυκλέτα χωρίς κράνος, έχω άπόλυτο δικαίωμα νά τό κάνω. "Αν θέλω νά είμαι τρελλός, δικαίωμά μου, άφοϋ ό μόνος πού θά ζημιωθεί άπό τίς ένέργειές μου είμαι έγώ ό ίδιος. "Αν θέλω νά κοιμηθώ μέ άντρες ή νά πάρω LSD ή νά κάνω πορεία γυμνός στό Sheep Meadow ή νά κάνω άνώματα πράγματα μέ

τόν σκύλο μου, μέ ποίο δικαίωμα θά μέ σταματήσει ή κυβέρνηση;

"Ο Robert Heinlein, σ' ένα πρόσφατο βιβλίο, «'Η σελήνη είναι μιά άπονη έρωμένη», μιλάει γιά τήν ιδέα μιάς φορολογίας πού νομίζω πώς θάταν έξαιρετικά λειτουργική. Είναι νά υποχρεώνονται οί άνθρωποι τής έξουσίας, —οί γερουσιαστές, οί βουλευτές, οί πρόεδροι κλπ.— νά πληρώνουν όλους τούς φόρους οί ίδιοι. "Αφοϋ αυτοί οί άξιωματούχοι φτιάχνουν νόμους πού κανένας δέν τούς θέλει, γιατί νά μήν προσπαθούν οί άνθρωποι νά κρατάνε τήν κυβέρνηση όσο πιό άδύνατη οικονομικά γίνεται;

"Αφοϋ ή επανάσταση δέν έγινε άκόμα, θά περιλάβω έδώ μερικές νομικές συμβουλές κοινής λογικής.

Πρίν άπό δύο χρόνια μέ μάγκωσαν σέ μιά διαδήλωση. Οί κατηγορίες ήταν κατασκευασμένες καί τελικά άπορρίφτηκαν, αλλά ή υπόθεση μου κόστισε πεντακόσια πράσινα σέ νομικά έξοδα. Αυτά τά πεντακόσια δολλάρια δέν τά σήκωνε ή τσέπη μου. "Έπρεπε νά δανειστώ άπό φίλους, αλλά όσο κι αν μου κόστισε, άξιζε τόν κόπο. Μου έδωσε νά καταλάβω πού βρισκόταν τό νομικό σύστημα αυτής τής χώρας. Τά ένενήντα τοίς έκατό άπό τούς μάγκες στή φυλακή μαζί μου, ήταν μαϋροι καί ισπανόφωνοι, γιατί δέν σήκωνε ή τσέπη τους τήν έξωφρενική έγγύηση πού έπρεπε νά πληρώσουν. "Ελπίζω ειλικρινά, πώς αν καί όταν βγούν έξω τελικά, θά μπορούν άκόμα νά βλέπουν μέ τήν ίδια καθαρότητα καί μέ τό ίδιο φλογισμένο μίσος τήν άδικία.

"Η φυλακή κάνει παράξενα πράγματα στούς ανθρώπους. "Αν καί ό σκοπός της είναι νά σπάει τό πνεϋμα τής έλευθερίας ενός ανθρώπου, στίς πιό πολλές περιπτώσεις ρίχνει λάδι στή φωτιά πού ποτέ δέν έσθησε ούτε πρόκειται ποτέ νά σθήσει.

Γυρίζει άσταμάτητα  
του νόμου ό τροχός.

Μετά τή μπόρα, άνοίγει ό καιρός.  
"Όσου τά μάτια σου  
ν' άνοιγοκλείσεις, θά πετάξει  
τά λασπωμένα ρούχα του ό κόσμος.

Χιλιάδες μίλια τριγύρω  
άπλώνεται  
ώραίο, χρυσοκέντητο τοπίο.

Γλυκό αγέρι. Γελαστά λουλούδια.

Ψηλά στά δέντρα, μέσα  
στις φυλλωσιές πού λαμπυρίζουν  
πιάνουν τραγουδι όλα τὰ πουλιά.

Ξανανιωμένοι όρθώνονται ζώα κι άνθρωποι.

Τί άλλο θάτανε πιό φυσικό;  
Μετά τήν πίκρα, ή Εύτυχία θάρθει.

**Χό Τσι Μίνχ** – (Γραμμένο στή φυλακή.)

**‘Ο Μπάτσος είναι πιά ένα φαινόμενο!** Είναι ένας παρανοϊκός. Είναι ένας μεγαλομανής. Ίσως νάναί και σαδιστής. Μπορεί νάναί όλος κακία και σκληρότητα. Μπορεί νάναί καλωσυνάτος και γλυκός, ιδιαίτερα αν θέλει κάτι από σένα. Μπορεί και παραβιάζει τό νόμο πού δήθεν υπερασπίζεται, μέ άτιμωρησία. Είναι πολύ ευαίσθητος άμα τόν βρίσεις, κι έχει τήν τάση ν’ αντιδρά μέ τόν μόνο τρόπο πού ξέρει. Είναι όπλισμένος μέχρι τὰ δόντια, μέ ρόπαλα, δακρυγόνα άέρια, πιστόλια και τό πιό τρομακτικό όπλο άπ’ όλα, τή δικαιοματική όργή. Έχει τάσεις πρός τή θλακεία, τήν άμορφωσιά, και μάλλον έχει πλήρη επίγνωση τών έλλείψεών του, αν και δέν έκτιμά τὰ σχόλια του κόσμου σχετικά μ’ αυτές. Πηγαίνει καθ’ ομάδες ή μπουλούκια και νοιώθει κάποιο βαθμό ασφάλειας όταν θρίσκεται μέ τούς όμοιούς του. **‘Ο λόγος του γίνεται δεκτός χωρίς αντίρρηση σ’ όλα τὰ δικαστήρια, και σ’ αυτό ακριβώς βασίζεται.**

“Όταν είστε άοπλοι κι αντιμετώποι μ’ ένα άστυνομικό, νά έχετε ύπ’ όψιν σας όλους αυτούς τούς παράγοντες, προτού άποφασίσετε τί έ ενέργειες θ’ άκολουθήσετε. Οί περισσότερες συγκρούσεις άνάμεσα στα άτομα και στήν άστυνομία συμβαίνουν στο δρόμο. “Αν είστε μαύρος, πορτορικανός ή μακρυμάλλης άσπρος, μπορείτε νά περιμένετε κάτι τέτοιο. Οί μπάτσοι έχουν τό νόμιμο δικαίωμα νά σταματάνε και νά έρευνούν σωματικά τόν καθένα σέ ύποπτες καταστάσεις: **Τό τί είναι ύποπτη κατάσταση είναι καθαρά ζήτημα έρμηνείας του μπάτσου.** Μπορεί πάντα νά σās μαγκώσει για διατάραξη τής κοινής ήσυχίας νά πούμε ή για άνάρμοστη συμπεριφορά και μετά νά σās τυλίξει μέ μία κατηγορία για αντίσταση κατά τής άρχής.

Καταλαβαίνω πολύ καλά τήν όργή και τή μανία κάποιου πού είχε κάποια ταπεινωτική έμπειρία μ’ ένα μπάτσο, αλλά συνιστώ θερμά νά διατηρείτε τήν ψυχραιμία σας και νά μήν τήν χάνετε σέ καμιά περίπτωση. **“Αν χάσετε τήν ψυχραιμία σας, θουτάτε κατ’ ευθειαν στήν άγκαλιά του μπάτσου.**

‘Ο μπάτσος θά σās ρωτήσει συνήθως ένα σωρό πράγματα: “Όνομα; Διεύθυνση; Τί κάνεις εδώ; Πού πηγαίνεις; Κλπ. Σās προτείνω ν’ άπαντήσετε σ’ όλες τις έρωτήσεις, αν και δέν έχετε συνταγματική ύπο-

χρέωση. Βέβαια σέ καμιά περίπτωση δέν πρέπει ν’ άπαντήσετε ειλικρινά σέ έρωτήσεις για ναρκωτικά, (έκτός κι αν ούτε τὰ κρατάτε ούτε τὰ χρησιμοποιήσατε ποτέ). “Αν άρνηθείτε ν’ άπαντήσετε στις έρωτήσεις, θά θεωρηθεί ότι πάτε κόντρα στον μπάτσο, όποτε θά σās μαγκώσει για άληθεία ή για άνυπακοή σ’ ένα εκπρόσωπο του νόμου. **Νά είστε ευγενικοί και σύντομοι, αλλά νά μή δίνετε καμιά πληροφορία πού δέν σās ζητάνε, και για κανένα λόγο μή δώσετε τό όνομα κάποιου άλλου.** Είναι καλή ιδέα ν’ άποκαλείτε τόν μπάτσο «άστυνόμο» ή «έπιθεωρητή» γιατί αυτό θά του φουσκώσει τό έγω του και θά σās δώσει περισσότερες πιθανότητες νά γλυτώσετε τήν φυλακή.

Οί μπάτσοι μπορεί νά προχωρήσουν πέρα από μιάν άπλή ένόχληση. Μπορεί νά σās ριχτούν. Σ’ αυτή τήν περίπτωση, δέν έχετε τό νόμιμο δικαίωμα ούτε καν νά υπερασπίσετε τόν έαυτό σας. Σέ μιά τέτοια κατάσταση, προσπαθήστε νά παραμείνετε ήρεμοι. Μήν προσπαθήσετε νά άμυνθείτε μ’ άλλο τρόπο παρά μόνο καλύπτοντας τό κεφάλι και τὰ σκέλια σας. “Αν δείτε καμιάν ευκαιρία ν’ άρπάξετε κάποιο όπλο εκεί γύρω, και έχετε τήν άπόλυτη βεβαιότητα ότι θά πετύχετε, τότε άμυνθείτε μά μήν ξεχνάτε ποτέ ότι ό μπάτσος έχει όπλο, και τόχει χρησιμοποιήσει και θά τό ξαναχρησιμοποιήσει.

“Όταν αντιμετώπιζετε τήν άστυνομία στο δρόμο, τό πιό κοινό άίσθημα πού μπορείτε νάχετε είναι ό φόβος. Αυτό δέν είναι καθόλου κακό. Στήν πραγματικότητα, είναι κάτι πολύ υγιεινό, αλλά νά μήν τό πάρει χαμπάρι ό μπάτσος. “Αν καταλάβει ότι τόν φοβάστε, θά έκμεταλλευτεί για τὰ καλά τήν κατάσταση και θά παίξει μέ τό φόβο σας. Αυτό δέν σημαίνει ότι πρέπει νάστε και έριστικός, και, για όνομα του Θεου, μήν παραστήσετε τόν δικηγόρο τής πεντάρας κι αρχίσετε νά έξηγηίτε στον μπάτσο τί μπορεί και τί δέν μπορεί νά κάνει. **Θά κάνει ό,τι θέλει, έχει τό όπλο!**

“Όπως τόνισα και πριν, μισώ τις διαδηλώσεις. Πιστεύω ότι πρέπει νά χρηματοδοτούνται από τήν κυβέρνηση για νά τήν βρίσκουν οί μπάτσοι. “Αλλά μερικές διαδηλώσεις είναι άπαραίτητες, αν και ό λόγος μου διαφεύγει αυτή τή στιγμή. “Όταν παίρνετε μέρος σέ μιά διαδήλωση, έκθέτετε τόν έαυτό σας στο ξυλοκόπημα και στήν σύλληψη, κι αυτό πρέπει νά τό ξέρετε. Νά μήν πηγαίνετε στις πορείες ειρήνης περιμένοντας νά βρείτε ειρήνη. “Η ειρήνη κερδίζεται, και ό σεβασμός άποκτάται μέ νίκη. Σ’ όλες τις μαζικές άνοιχτές συγκεντρώσεις νά χρησιμοποιείτε κοινή λογική. Για κανένα λόγο μήν κρατάτε ναρκωτικά, κροτίδες, βρωμούσες, μπογιά σέ σπρέυ ή κάθε άλλο αντικείμενο πού θά μπορούσε νά θεωρηθεί κρυμμένο όπλο. Αυτό περιλαμβάνει και τὰ σουγιαδάκια και τούς νυχοκόπτες. “Εγώ έχω σαν αρχή νά μήν παίρνω τό πορτοφόλι μου ούτε καμιά ταυτότητα, αλλά έτσι ρισκάρω τή σύλληψη για εξακρίβωση στοιχείων.

“Αν πηγαίνετε σέ μιά διαδήλωση πού περιμένετε νάναί βίαια –κι αυτό πάει νά πεί σέ κάθε συγκέντρω-



ση— μή φοράτε κοσμήματα. Οί γυναίκες δέν πρέπει νά φοράνε φούστες καί ὄλοι πρέπει νά φοράνε κράνη καί νά κρατᾶνε ἀντι-ἀσφυξιογόνες μάσκες. "Ἄν κλπίζετε, νάχετε ἕνα ἔξτρα πακέτο μαζί σας, γιατί θά σᾶς βγεῖ ἡ πίστη νά βρεῖτε τσιγάρο στή φυλακή.

**Μιά ἀπό τίς πιό ἐπικίνδυνες πλευρές σέ κάθε διαδήλωση εἶναι οἱ μπάτσοι μέ πολιτικά.** Τά τελευταῖα λίγα χρόνια ἀποδείχτηκε πῶς εἶναι ὅλο καί πιό ἀποτελεσματικοί, κι ἔτσι αὐξήθηκε ὁ ἀριθμός τους. Οἱ μπάτσοι μέ πολιτικά δέν φοροῦν κανονικά πολιτικά ρούχα, ἀλλά μεταμφιέζονται. Γενικά προσπαθοῦν ν' ἀφήσουν μακριά μαλλιά καί γενειάδες, ἀλλά ἂν ἔχετε μιά δόση παρατηρητικότητας θά τοὺς ξεχωρίσετε. "Ἄν κάνετε κάτι παράνομο, τά μάτια σας τέσσερα ποιός στέκεται πίσω σας.

Εἶτε τό πιστεύετε εἶτε ὄχι, ἂν σᾶς συλλάβουν καί προβάλλετε ἀντίσταση, καί τό δικαστήριο ἀπορρίπτει τήν ἀρχική κατηγορία γιά ἀντίσταση μέ τήν ὁποία συλληφθήκατε, παρ' ὄλ' αὐτά μπορεῖ νά φυλακιστεῖτε γιά ἀντίσταση κατά τῆς ἀρχῆς. Γι' αὐτό ὅταν ἀντιστέκεστε σέ μιά σύλληψη ἢ προσπαθεῖτε νά δραπετεύσετε, νά ἔχετε τή βεβαιότητα ὅτι ὑπάρχουν ἀρκετές πιθανότητες ἐπιτυχίας, καί νά μὴν ξεχνᾶτε τό ὄπλο. Πολλοί κατάφεραν νά γλυτώσουν τή σύλληψη ἀπό τοὺς μπάτσους μέσα σέ διαδηλώσεις μέ τή βοήθεια τῶν «ἀδελφῶν» τους πού φρόντισαν νά προκαλέσουν σύγχυση.

Νά θυμᾶστε ὅτι ἕνας μπάτσος δέν χρειάζεται νά πεῖ τή λέξη «Συλλαμβάνεσαι». Ἄρκει νά σᾶς γραπώσει. Αὐτή ἡ ἐνέργεια ἀπό μόνη της μετράει στό δικαστήριο σάν νόμιμη σύλληψη. Ὁ μπάτσος ἔχει ἀκόμα καί τό προνόμιο νά μὴ σᾶς συλλάβει. Μπορεῖ ἀπλῶς νά σᾶς «κατακρατήσῃ» γιά νά ὑποβάλλει ἐρωτήσεις. Ἡ κατακράτηση μπορεῖ νά διαρκέσει ὅσο γουστάρει τοῦ μπάτσου, ἀλλά συνήθως δέν διαρκεῖ πάνω ἀπό μερικές ὥρες. "Ἄν σᾶς κρατήσουν γιά ἐρωτήσεις, θά σᾶς φερθοῦν μέ τόν ἴδιο τρόπο σάν νά σᾶς εἶχαν συλλάβει, ἀλλά δέν ἔχετε κανένα ἀπό τά νόμιμα δικαιώματα πού ἔχετε σέ περίπτωση σύλληψης.

"Ἄν σᾶς συλλάβουν μὴ μιλήσετε. "Ὅσα περισσότερα πεῖτε, τόσο περισσότερο θά ἐνοχοποιηθεῖτε, κι ἴσως ἐνοχοποιήσετε κι ἄλλους. "Ἐχετε τό δικαίωμα νά παραμείνετε σιωπηλός, καί ἂν μιλήσετε ἢ προσπαθήσετε νά καταλάβετε γιατί σᾶς κατηγοροῦν, μπορεῖ νά κάνετε κάποια ὁμολογία ἀκόμα καί χωρίς νά τό καταλάβετε.

**Τρία πράγματα πρέπει νά κάνετε ἀμέσως μόλις σᾶς συλλάβουν:**

- 1) Φωνᾶξετε δυνατά τ' ὄνομά σας, ὥστε ν' ἀκούσει κάποιος ὅτι σᾶς μαγκώσανε, - ὄχι πῶς θά κάνει τίποτα, ἀλλά θάχετε κάποια γαλήνη πνεύματος.
- 2) Προσπαθήστε νά θυμηθεῖτε κάποιον πού νά σᾶς εἶδε πού σᾶς μαγκώσανε, γιατί μπορεῖ νά σᾶς χρειαστεῖ σάν μάρτυρας.

3) Νά μάθετε καί νά ἀπομνημονεύσετε τό ὄνομα καί τόν κωδικό ἀριθμό τοῦ μπάτσου. "Ἄν παρουσιαστεῖ ἕνας ἄλλος μπάτσος στό δικαστήριο καί μπορέσετε νά τ' ἀποδείξετε, ἔχετε κάμποσες πιθανότητες ν' ἀπαλλαγεῖτε.

Στό ἀστυνομικό τμήμα, θά σᾶς κάνουν φάκελλο. Θά σᾶς πάρουν δηλαδή τά στοιχεία καί θά ἐπιμένουν νά σᾶς κάνουν ὅσο γίνεται πιό ἐνοχοποιητικές ἐρωτήσεις ἀλλά ἐσεῖς φυσικά δέν πρέπει ν' ἀπαντήσετε σέ καμιά ἀπ' αὐτές. "Ἄν καί ὑποτίθεται ὅτι ἔχετε τό δικαίωμα νά τηλεφωνήσετε στό δικηγόρο σας πρὶν σᾶς ἀνακρίνουν, ξεχᾶστε το. Γιά τήν ἀκρίβεια ξεχᾶστε ὅλα ὅσα ξέρατε καί μὴν ὑπολογίζετε σέ τίποτα. "Ἄν ἔχετε ἀρκετή τύχη νά σᾶς ἀφήσουν νά τηλεφωνήσετε στό δικηγόρο σας, νά τό κάνετε ἀμέσως. "Ἄν δέν ξέρετε κανένα δικηγόρο, καί μένετε στή Νέα Ὑόρκη, τηλεφωνήστε σέ κάποιον ἀπό τοὺς παρακάτω συλλόγους καί ἐξηγήστε τήν κατάστασή σας. "Ἄν ἔχετε ἐπικοινωνία μέ τοὺς γονεῖς σας, τηλεφωνήστε τους ἀμέσως. Οἱ γονεῖς μποροῦν νά σᾶς βγάλουν ἀπό τή φυλακή γρηγορότερα ἀπό κάθε δικηγόρο.

Ἐθνικός Δικηγορικός Σύλλογος:

227-0385, 227-1078, 962-5400.

Ἐπιτροπή Πολιτικῶν Ἐλευθεριῶν:

683-8120

Ἐνωση πολιτικῶν ἐλευθεριῶν Ν. Ὑόρκης:

929-6067

Κινητοποίηση Νομικῶν Ὑπηρεσιῶν γιά τή Νεολαία:

777-5250

"Ἐνα μέρος τοῦ φακελλώματός σας, θά περιλαμβάνει τήν συμπλήρωση ἀπό τόν ἀστυνομικό πού σᾶς συνέλαβε ἑνός δελτίου ἐξακρίβωσης. Εἶναι ἕνας ἔλεγχος γιά νά δεῖ ἂν ἔχετε τήν ἀξιοπιστία γιά νά σᾶς δώσει μιά κλήση. "Ἄν τήν ἔχετε, θά σᾶς ἐλευθερώσουν ἀμέσως καί θά σᾶς ὀρίσουν τήν ἡμερομηνία πού θά παρουσιαστεῖτε γιά δίκη. Αὐτές οἱ κλήσεις ἐξακρίβωσης δίνονται μόνο γιά παραπτώματα ἄσχετα μέ τά ναρκωτικά. Γιά νά κριθεῖτε ἄξιος γιά τήν κλήση αὐτή, πρέπει νάχετε κάποιον πού θά ἐπιβεβαιώσει τηλεφωνικά τήν διεύθυνση καί τό ἐπάγγελμα σας στόν ἀστυνομικό. Ἡ ἀστυνομία θά ἐλέγξει ἀκόμα καί τό προηγούμενο μητρώο σας. Αὐτό εἶναι ἕνα σύστημα πού εὐκόλα τό ξεπερνᾶτε, ἂν ἔχετε καλοὺς φίλους. Μιά φορά μέ συνέλαβαν στό Μπρούκλιν γιά ἀνάρμοση συμπεριφορά καί διατάραξη τῆς κοινῆς ἡσυχίας. Μιά βδομάδα πρὶν ἀπό τή σύλληψη, εἶχαμε καταστρώσει μ' ἕνα φίλο μιά σειρά ἀπό ψευδώνυμα καί ψεύτικες διευθύνσεις, γιά τέτοιες ἀκριβῶς περιπτώσεις. Ὁ ἀστυνομικός πού μέ συνέλαβε τηλεφώνησε στό φίλο μου καί τόν ρώτησε ἂν ἦταν ὄντως ὁ πατέρας μου. Ἄφου ἐξακρίβωσε τό ψεύτικο ὄνομά μου, τήν ψεύτικη διεύθυνση καί ἐπάγγελμα, μέ ἐλευθέρωσε μέ μιά κλήση κι ἀκόμα μέ ψάχνει.

Τό σύστημα ἐξακρίβωσης λειτουργεῖ μέ βαθμολογία. "Ἄν καταφέρετε νά ἐπιβεβαιώσετε τήν ὑπαρξή σας καί συγκεντρώσετε τοὺς κατάλληλους βαθμούς,

θά σās αφήσουν. Ἡ κλίμακα βαθμολογίας παρουσιάζεται μερικές παραγράφους πιό κάτω.

Ἐφοῦ σās πάρουν τά στοιχεῖα καί δέν συγκεντρῶστε τούς βαθμούς πού ἀπαιτοῦνται γιά τήν ἀπελευθέρωση, θά σās μεταφέρουν σέ μιά μεγαλύτερη φυλακή. Στήν Νέα Ὑόρκη, θά σās πᾶνε στήν φυλακή τῆς Κεντρικῆς Ὀδοῦ 100, πού εἶναι γνωστή σάν «Μνήμα». Τό «Μνήμα» εἶναι μιά μεγάλη φυλακή χωρίς παράθυρα. Στεγάζει τούς διπλάσιους ἀνθρώπους ἀπ' ὅσους ὑποτίθεται ὅτι χωράει. Ὁ ἀπίστευτος συνωστισμός ἔχει δημιουργήσει γραφειοκρατία. Αὐτά τά ἀπρόσωπα γραφειοκρατικά συστήματα εἶναι ἡ πιό τρομακτική πλευρά κάθε μεγάλης ἀστικῆς φυλακῆς. Τό κάθε τί δουλεύει ρολοί, ἐκτός κι ἂν χαθεῖς. Τί θά γίνει ἂν κάποιος χάσει τήν κάρτα σας καί δέν ἔχετε κανένα φίλο ἀπ' ἔξω; Παράλογο; Ὁχι, δέν εἶναι παράλογο. Ἐχει συμβεῖ πολλές φορές. Ἐνας τύπος εἶχε χαθεῖ μέσα στό Μνήμα καί ξαναβρέθηκε κάπου ἕνα χρόνο ἀργότερα. Εἶχε κατηγορηθεῖ ἀρχικά γιά ἀνάρμοστη συμπεριφορά, πού ἡ ἀνώτατη καταδίκη τῆς εἶναι 30 μέ 60 μέρες. Ὄταν τόν βρῆκαν, εἶχε περάσει κιόλας ἕνα χρόνο στή φυλακή.

Ἄν εἴστε ἀνήλικοι, στήν Νέα Ὑόρκη θά ἔχετε ἰδιαίτερη μεταχείριση, ἢ θά σās πᾶνε στήν Ἀτλάντικ Ἀβενιου ἢ στό Rikers Island. Καθένα ἀπ' αὐτά τά μέρη εἶναι τρισεπιπλοῦτερο ἀπό τό Μνήμα. Οἱ φύλακες δυσκολεύονται πολύ νά καταλάβουν γιατί τό ποσοστό αὐτοκτονίας εἶναι τόσο ψηλό σ' αὐτά τά μέρη. Κι ἐγώ δυσκολεύομαι πολύ νά καταλάβω τέτοιους φύλακες.

Ἄμα σās χῶσουν σέ καμιά μεγάλη ἀστική φυλακή, ἴσως νά τρομοκρατηθεῖτε, νά νοιώσετε μόνοι, ταπεινωμένοι, χωρίς καθόλου κουράγιο. Αὐτό εἶναι φυσιολογικό. Μιλήστε μέ τούς συγκρατούμενους, γράψτε, παίξτε χαρτιά, διαβάστε, ζωγραφίστε, ἀλλά κρατήστε τό μυαλό σας ἀπασχολημένο, καί πρῶτ' ἀπ' ὅλα μὴν γκρινιάζετε γιά τή δυστυχία σας στούς ἄλλους φυλακισμένους. Ὁ καθένας τους βρίσκεται σέ παρόμοια κατάσταση καί ἀρρωσταίνει ἅμα τό θυμάται.

### Σύστημα Βαθμολογίας Ἐξακρίβωσης:

Γιά νά ἀπελευθερωθεῖ μέ κλήση ὁ συλληφθεῖς χρειάζεται:

- 1) Μιά διεύθυνση μέσα στή Νέα Ὑόρκη ὅπου νά μπορεῖ νά τόν βρεῖ κανεῖς
- 2) Ἐνα σύνολο πέντε βαθμῶν ἀπό τίς παρακάτω κατηγορίες:

#### α) Προηγούμενο μητρώο

- (2) Καμία καταδίκη
- (1) Μία καταδίκη γιά πλημμέλημα ἢ πταῖσμα
- (0) Δύο καταδίκες γιά πλημμέλημα ἢ πταῖσμα ἢ μία γιά κακούργημα.
- (-1) Τρεῖς ἢ περισσότερες καταδίκες γιά πλημμέλημα ἢ πταῖσμα ἢ δύο γιά κακούργημα.

#### β) Ἀπασχόληση

- (3) Στήν παρούσα ἐργασία γιά ἕνα χρόνο ἢ παραπάνω.
- (2) Στήν παρούσα ἐργασία γιά τέσσερις μῆνες καὶ στήν προηγούμενη ἐργασία γιά ἕξι μῆνες.
- (1) Μιά ἐργασία μέ διακοπές σύμφωνα μέ τίς δύο πρῶτες περιπτώσεις
  - Ἡ μία πρόσφατη ἐργασία
  - Ἡ ἀνεργία γιά τρεῖς μῆνες ἢ λιγότερο, μέ ἐννέα μῆνες ἢ περισσότερους σέ προηγούμενη ἐργασία.
  - Ἡ ἐπίδομα ἀνεργίας ἢ κοινωνικῆς προνοίας ἢ συντήρηση ἀπό τήν οἰκογένεια.

#### γ) Οἰκογενειακοί δεσμοί (στήν περιοχή τῆς Ν. Ὑόρκης)

- (3) Ζεῖ μέ ἢ ἔχει ἐπαφή μέ ἄλλα μέλη τῆς οἰκογενείας.
- (2) Ζεῖ μέ τήν οἰκογένεια ἢ ἔχει ἐπαφή μέ τήν οἰκογένεια
- (1) Ζεῖ μέ μὴ συγγενικό πρόσωπο καί δίνει αὐτό τό πρόσωπο σάν σημεῖο ἀναφορᾶς.

#### δ) Διαμονή (μέσα στή Νέα Ὑόρκη, ὄχι μέσα κι ἔξω)

- (3) Στήν παρούσα διεύθυνση γιά ἕνα χρόνο ἢ περισσότερο.
- (2) Στήν παρούσα διαμονή ἕξι μῆνες, ἢ παρούσα καὶ προηγούμενη γιά ἕνα χρόνο
- (1) Παρούσα διαμονή τέσσερις μῆνες, ἢ παρούσα καὶ προηγούμενη ἕξι μῆνες

#### ε) Χρόνος παραμονῆς στή Νέα Ὑόρκη

- (1) Δέκα χρόνια ἢ περισσότερο.

Ἀνάλογα μέ τήν ὥρα τῆς ἡμέρας πού θά σās συλλάβουν, θά σās ὀρίσουν τήν ὥρα τῆς ἐγκλησῆς σας. Ἄν σās γραπῶσουν ἀργά τή νύχτα, ὑπάρχουν πολλές πιθανότητες νά σās κρατήσουν μέχρι τό πρωί. (Μιλήστε καλή συμβουλή: Ἄν μπορεῖτε νά διαλέξετε ἀνάμεσα στήν ἀπάνω καί στήν κάτω κουκέτα ἐνός κελιοῦ, νά διαλέξετε τήν κάτω. Οἱ φυλακές δέν σβήνουν τά φώτα τή νύχτα κι ἔχω περάσει μιά νύχτα ἀγρυπνος, χωρίς στρώμα, μ' ἕνα γλόμπο τῶν πεντακοσίων κηρίων νά λάμπει κατ' εὐθείαν μέσα στά μάτια μου).

Ἡ ἐγκληση δέν εἶναι παρά νά σās πεῖ ὁ δικαστής γιατί κατηγορεῖστε καί νά σās ὀρίσει μίαν ἐγγύηση. Πρέπει νάχετε κι ἕνα δικηγόρο μαζί, γιατί ἂν δέν ἔχετε, ὁ δικαστής θά σās ὀρίσει κανένα χασοδίκη. Ἄν δέν μπορεῖτε νά βρεῖτε δικηγόρο μόνος σας, δεχθεῖτε τόν χασοδίκη ἀλλά μὴν τόν ἀφήσετε νά κάνει τίποτα γιά λογαριασμό σας. Οἱ διορισμένοι δικηγόροι εἶναι ξακουστοί γιά τό ὅτι χάνουν τίς δουλειές τους καί σās χῶνουν στό μπουντρούμι. Εἶναι καλύτερα νά

χρησιμοποιήσετε ένα δικηγόρο απ' τὸ νὰ ὑπερασπιστεῖτε τὸν ἑαυτὸ σας, γιατί ὁ δικηγόρος ξέρει ὅλα τὰ παραθυράκια πού θά ἐλαττώσουν τὴν ἐγγύησή σας. Οἱ δικαστές τσαντίζονται ἅμα οἱ κατηγορούμενοι ὑπερασπίζονται τοὺς ἑαυτοὺς τους. Κάποτε σέ μιά δίκη πού προσπαθοῦσα νὰ ὑπερασπιστῶ τὸν ἑαυτό μου μόνος μου, μέ ἀποκάλεσε «βρωμιάρη ἐρασιτέχνη» ἕνας δικαστής τοῦ κώλου.

Στὴν ἐγκληση θά σᾶς καλέσουν νὰ δηλώσετε ἂν εἶστε ἀθῶος ἢ ἔνοχος γιά κάθε παράβαση. Ποτέ μὴ δηλώσετε ἔνοχος κάποιας παράβασης. Ἄν χρειαστεῖ, θά μπορέσετε νὰ ἀλλάξετε τὴ δήλωσή σας ἀργότερα. Ἄν σᾶς κατηγοροῦν γιά πλημμέλημα ἢ πταῖσμα θά σᾶς δώσουν τὴν εὐκαιρία νὰ τὸ δηλώσετε, ἀλλά δέν ἔχετε τὴν ὑποχρέωση. Νά μὴ δηλώνετε τίποτα σέ πλημμελήματα ἢ πταίσματα. Γιά κακούργημα δέν θά σᾶς ἀφήσουν νὰ δηλώσετε τίποτα.

Στίς περισσότερες περιπτώσεις, ἂν δέν σᾶς ἐλευθερώσει ὁ δικαστής μετὰ τὴν ἀναγνώρισή σας (χωρὶς ἐγγύηση) θά σᾶς πεῖ ἕνα νούμερο καί μετὰ θά σᾶς προτείνει μίαν ἐναλλακτικὴ λύση σέ μετρητά. Μέ ἄλλα λόγια ἂν σᾶς ὀρίσει ἐγγύηση 500 δολ., μπορεῖ νὰ ἀπαιτήσῃ μόνο ἕνα ποσοστὸ σέ μετρητά, 50 δολ. νὰ

ποῦμε. Αὐτό εἶναι καλό, γιατί ἂν χρειαστεῖ νὰ πᾶτε σ' ἕναν ἐγγυητὴ εἶναι μεγάλη φασαρία καί θά σᾶς ζητήσῃ ἀπίστευτα ἀσφάλιστρα, ὅπως αὐτοκίνητα. τίτλους ἰδιοκτησίας ἀκινήτων, βιβλιάρια καταθέσεων κλπ.

• Ἡ καλύτερη συμβουλή γιά κάθε νομικὸ ζήτημα εἶναι:

1) Διατηρεῖτε τὴν ἡρεμία καί τὴν ψυχραιμία σας.

2) Κρατᾶτε τὸ στόμα σας κλειστό.

3) Βρεῖτε ἕνα καλὸ δικηγόρο καί εἰδοποιήστε τὴν οἰκογένειά σας. Καί

4) Ποτέ μὴν ξεχάσετε τί τραβήξατε!

Ἄφηστε τὸ φόβο, τὴ μοναξιά καί τὸ μίσος νὰ φουντώνουν μέσα σας, παρά νὰ σθῆσουν μέ τὸν καιρὸ. Ἄφηστε τὸ πάθος σας νὰ γονιμοποιήσῃ τοὺς σπόρους τῆς ἐποικοδομητικῆς ἐπανάστασης. Ἄφηστε τὴν ἀγάπη σας γιά τὴν ἐλευθερία νὰ ξεπεράσῃ τίς ψεύτικες ἀξίες πού μᾶς ἐπέβαλαν στή ζωή!

Ἡ μόνη μέθοδος γιά νὰ ἐπικοινωνήσῃς μέ τὸν ἐχθρὸ εἶναι νὰ κατέβῃς στό ἐπίπεδό του καί νὰ μιλάς μέ τοὺς ἴδιους του τοὺς ὅρους. Ἡ ἐλευθερία βασίζεται στό σεβασμὸ κι ὁ σεβασμὸς κερδίζεται μόνο ἂν χυθεῖ αἷμα!

# BIBΛΙΟΓΡΑΦΙΑ

## BIBΛΙΑ

- Firearm Silencers*, U.S. Combat Bookshelf.
- Che Guevara on Guerrilla Warfare*, Che Guevara, Vintage Books.
- Explosions and Demolitions*, U.S. Combat Bookshelf.
- Hand to Hand Combat*, U.S. Combat Bookshelf.
- The Bust Book*, Students for a Democratic Society.
- Handbook of Revolutionary Warfare*, Kwame Nkrumah, International Publishers.
- The Guerrilla and How to Fight Him*, Praeger Publishers.
- Revolution for the Hell of It*, Abbie Hoffman, Dial Press.
- Fuck the System*, The Yipees.
- Submachine Guns Caliber .45, M3, and M3A1*, U.S. Combat Bookshelf.
- Essays from the Minister of Defense Huey Newton*, Black Panther Party.
- Allied Electronics Catalogue*, Allied Electronics, Inc.
- Continental Telephone Catalogue*, Continental Telephone Supply Co.
- Right of Revolution*, Truman Nelson, Beacon Press.
- Coup D'Etat: A Practical Handbook*, Edward Luttwak, Knopf Publishers.
- Explorer Scout Manual*, Boy Scouts of America.
- The Turn-On Book*, Banel Enterprises.
- Hashish Cookbook*, Panama Rose, Gnaoua Press.
- Alice B. Toklas Cookbook*, Alice B. Toklas, Anchor Books.
- How to Stay Alive in the Woods*, Bradford Angier, Collier Books.
- Pot: A Handbook of Marihuana*, John Rosevear, University Books Inc.
- Air Conditioned Nightmare*, Henry Miller, Grove Press.
- Quotations from Chairman Mao Tse Tung*, Mao Tse Tung, Foreign Language Press.
- Booby Traps*, U.S. Combat Bookshelf.
- 150 Questions on Guerrilla Warfare*, Panther Publishers.
- Axioms of Kwame Nkrumah*, Kwame Nkrumah, International Publishers.
- Prison Diary*, Ho Chi Minh, China Publishers.
- Police Manual on Non-Lethal Weapons*, Police Department.
- Minuteman Manual*, The Minutemen.
- Homemade Bombs and Explosives*, Joseph Stoffel, Thomas and Thomas Publishers.
- U.S. Army Field Manual for Physical Security*, Office of Government Publications.
- Some Dare Call It Treason*, Liberty Bell Press.
- Soul on Ice*, Eldridge Cleaver, Dial Press.
- Post Prison Writings*, Eldridge Cleaver, Random House.
- Who Rules America?* William Domhoff, Spectrum Books.
- Communist Manifesto*, Marx and Engels, International Publishers.
- Confessions of an Irish Rebel*, Brendan Behan, Lancer Books.
- Escape and Evasion*, U.S. Combat Bookshelf.
- Guerrilla Days in Ireland*, Tom Barry, Anvil Books.
- Drugs A to Z*, Richard R. Lingeman, McGraw-Hill Publishing Company.
- Artaud Anthology*, Antonin Artaud, City Lights Books.

*Woodstock Nation*, Abbie Hoffman, Random House.  
*Do It*, Jerry Rubin, Simon and Schuster.  
*Urban Guerrilla*, Martin Oppenheimer, Quadrangle Books.  
*Ho Chi Minh on Revolution*, Ho Chi Minh, New American Library.  
*Puppet Masters*, Robert Heinlein, New American Library.  
*The Moon Is a Harsh Mistress*, Robert Heinlein, Berkley Publishers.  
*The Pot Book*, Mota West of San Francisco.  
*How to Grow Your Own*, A Mikus Book.  
*Low-High Boom-Modern Explosives*, Philip Danisevich, A Bridgeview Gun Sale Book.  
*Shooters Bible*, Follett Publishing Co.  
*Gun Digest*, Follett Publishing Co.  
*Fundamentals of Small Arms*, U.S. Combat Bookshelf.  
*Electronic Invasion*, Robert M. Brown, Rider Publications.

### ΕΦΗΜΕΡΙΔΕΣ-ΠΕΡΙΟΔΙΚΑ

*East Village Other*, 105 2nd Avenue, New York, N.Y. 10003.  
*Berkeley Barb*, 2042 University Avenue, Berkeley, California, 94704.  
*Berkeley Tribe*, P.O. Box 9043, Berkeley, California 94709.  
*Rat*, 241 E. 14th Street, New York, N.Y.  
*The Seed*, 2628 North Halstead, Chicago, Illinois 60614.  
*The Panther Paper*, Ministry of Information, Box 2967, San Francisco, California.  
*The Militant*, 873 Broadway, New York, N.Y.  
*Ramparts*, 1606 Union Street, San Francisco, California 94123.

*New York Free Press*, 200 West 72nd Street, New York.  
*Movement*, 330 Grove Street, California 94102.  
*Corpus*, 14 Cooper Square, New York, N.Y. 10003.  
*Great Speckled Bird*, 187 14th Street, Atlanta, Georgia.  
*International Times*, 27 Endell Street London, WC2, England.  
*L.A. Free Press*, 7813 Beverly Boulevard, Los Angeles, California 90036.  
*New York Review of Sex and Politics*, 80 5th Avenue, New York, N.Y. 10011.  
*Old Mole*, 2 Brookline, Cambridge, Massachusetts.  
*Om*, c/o Roger Priest, U.S. Navy, P.O. Box 1033, Washington, D.C.  
*Orpheus*, Bin 1832, Phoenix, Arizona 85001.  
*Other Scenes*, Box 8, Village Station, New York, N.Y. 10014.  
*Oz*, Princedale Road, London, W11, England.  
*Philadelphia Free Press*, 1237 Vine Street, Philadelphia, Pennsylvania.  
*The Rag*, 2200 Guadalupe, Austin, Texas 78705.  
*The Sage*, P.O. Box 1741, Santa Fe, New Mexico 87501.  
*San Diego Free Press*, 751 Turquoise Street, San Diego, California 92109.  
*Space City News*, 1217 Wichita, Houston, Texas 77004.  
*Spokane Natural*, Box 1276, Spokane, Washington 99201.  
*View from the Bottom*, 532 State Street, New Haven, Connecticut.  
*Washington Free Press*, 1522 Connecticut Avenue, Washington, D.C.  
*Water Tunnel*, Box 136, State College, Pennsylvania 16801.



# Ο ΤΣΕΛΕΜΕΝΤΕΣ ΤΟΥ ΑΝΑΡΧΙΚΟΥ

του **William Powell**

## ΠΡΟΣΟΧΗ

Διαβάστε αυτό το βιβλίο αλλά μὴ ξεχνάτε ὅτι τὰ θέματά του εἶναι γιὰ πράγματα παράνομα καὶ ἰσως θανατηφόρα. Ἀκόμα πῶς σημαντικό εἶναι νὰ θυμάστε, πῶς ὅλες οἱ «συνταγές» εἶναι ἐπικίνδυνες, ἰδίως γι αὐτούς πού παίζουν καὶ δέν ξέρουν ἀκριβῶς τί κάνουν. Γι αὐτό, πρέπει νά εἴστε πολύ προσεκτικοί καὶ νά χρησιμοποιήσετε ὅλες τίς δυνατές προφυλάξεις. Αὐτό τό βιβλίο δέν κάνει γιά παιδιά ἢ ἡλίθιους!

William Powell

Ο ΑΝΑΡΧΙΚΟΣ ΤΣΕΛΕΜΕΝΤΕΣ θά σοκάρει. θά ἐνοχλήσει καὶ θά προκαλέσει...

Στίς σελίδες του διακρίνουμε τήν προοπτική – ἱστορικό ξεπέρασμα – μιάς ἐποχῆς, ὅπου τὰ συνθήματα: «Ανατινάξτε. Κάψτε. Καταστρέψτε» ἀποτελοῦν τό ἐπαναστατικό σλόγκαν τῆς ἡμέρας.

Ο «Τσελεμεντές», ὅπως λέει κι ὁ συγγραφεας, «δέν γραφτήκε γιά τὰ μέλη περιθωριακῶν ομάδων... Αὐτές οἱ ἐξτρεμιστικές ομάδες δέν χρειάζονται αὐτό τό βιβλίο. Ξέρουν ἤδη ὅλα ὅσα γράφει. Εἶναι ἡ σιωπηρὴ πλειοψηφία... πού πρέπει νά πληροφηρθεὶ γιὰ τὰ πάντα, ἐάν θέλει νά ἐπιζήσει. Γι' αὐτόν τό σκοπό γραφτήκε τούτο τό βιβλίο. Στήν ἐποχή μας, ἡ ἀγνοια δέν εἶναι μόνο ἀδικαιολόγητη καὶ ἀπαράδεκτη, ἀλλά ἐγκληματική καὶ ἰσως θανατηφόρα...»

Σ' αὐτό τό «ἐγχειρίδιο ἐπιθίωσης», ὅπως τό ἀποκαλεῖ ὁ συγγραφεας, ὑπάρχουν:

- σαφείς πληροφορίες γιά τίς χρήσεις καὶ τίς ἐπιδράσεις τῶν ναρκωτικῶν, ἀπό μαριχουάνα μεχρι ἠρωίνη καὶ βατραχοδέρματα.
- λεπτομερῆ στοιχεῖα πού ἀφοροῦν μεθοδους κατασκοπείας, ἠλεκτρονικά, σαμποτάζ κ.τ.λ.
- ἐνα ὁλόκληρο κεφάλαιο γιά φυσικα, θανατηφορα καὶ μη-θανατηφόρα ὅπλα, ἀπό παλη σωμα-με-σωμα καὶ αὐτοσχεδια ὅπλα, μεχρι τόξα καὶ ὀπλοπολυβολα
- παμπολλες πληροφορίες σχετικά με ἐκρηκτικα, ἀπο ωρολογιακές βόμβες, μεχρι παγιδευμενες σφυριχτρες καὶ TNT

Ακόμα, ὑπάρχουν 111 σχήματα πού συνοδεοῦν τὰ κειμενα.

Ο ΤΣΕΛΕΜΕΝΤΕΣ ΤΟΥ ΑΝΑΡΧΙΚΟΥ δέν εἶναι μιά ἐπαναστατική πράξη, αὐτῆ-καθεαυτῆ. Ἀπευθινεται ἀποκλειστικά σέ ἀνθρώπους, πού αἰσθάνονται ὅτι μποροῦν νά αὐτοπειθαρχοῦν συνειδητά σε θεματα ἐπικίνδυνα καὶ ἀπαγορευμένα.

